

Le Livre de Mormon



GUIDE D'ÉTUDE DE L'ÉLÈVE

Rédigé par le
Département d'Education de l'Eglise

Publié par
l'Eglise de Jésus-Christ des Saints des Derniers Jours

Pages 84–85, 87, 99, 102, 104, 106, 110, 113, 132–133, 135, 137,
142, 145–146, 149, 151, 158, 202: dessins tirés de *The Book of Mormon Story*
© 1966 Ronald K. Crosby

© 2001 by Intellectual Reserve, Inc.

Tous droits réservés

Printed in the USA

Approbation de la version anglaise: 8/98

Approbation de la traduction: 8/98

Traduction de *Book of Mormon Student Study Guide*

34187 140

French

Table des matières

Comment utiliser ce manuel	1	2 Néphi 27	La parution du Livre de Mormon	54
Etude des Ecritures	3	2 Néphi 28	Péchés et pièges des derniers jours	55
Tableau de lecture du Livre de Mormon	7	2 Néphi 29	«Une Bible! Une Bible! Nous avons une Bible»	56
Bienvenue dans le Livre de Mormon	8	2 Néphi 30	La puissance du Livre de Mormon	57
Pages d'introduction du Livre de Mormon	9	2 Néphi 31	La doctrine du Christ	58
Page de titre	Comment et pourquoi le Livre de Mormon a été écrit?	2 Néphi 32	Néphi continue à enseigner la doctrine du Christ	58
Introduction, témoignages, brève explication, noms et ordre des livres	9	2 Néphi 33	Le témoignage final de Néphi	59
Premier Livre de Néphi	13	Livre de Jacob	60	
1 Néphi 1	Appel de Léhi, le prophète, à avertir les Juifs	Jacob 1	Le devoir d'un prophète	61
1 Néphi 2	«J'invoquai le Seigneur; et voici, il me visita»	Jacob 2–3	Jacob instruit le peuple dans le temple	61
1 Néphi 3–4	Utilité de la foi au Seigneur	Jacob 4	Réconciliez-vous avec Dieu par l'expiation du Christ	62
1 Néphi 5–6	L'importance des annales sacrées	Jacob 5–6	L'allégorie de l'olivier	63
1 Néphi 7	Ismaël se joint à Léhi dans le désert	Jacob 7	La science de l'homme face à la puissance de Dieu	66
1 Néphi 8	Le songe de Léhi	Livre d'Enos	67	
1 Néphi 9	Deux jeux de plaques	Enos 1	La puissance du pardon	67
1 Néphi 10	Les prophéties de Léhi	Livre de Jarom	68	
1 Néphi 11–12	Néphi s'informe sur le Christ et sa mission	Jarom 1	Gardez les commandements et vous prospérerez	68
1 Néphi 13	Une vision des derniers jours	Livre d'Omni	69	
1 Néphi 14	Néphi voit les Gentils dans les derniers jours	Omni 1	Un résumé des rois d'Omni à Benjamin	69
1 Néphi 15	Néphi instruit ses frères	Paroles de Mormon	71	
1 Néphi 16	Une boule miraculeuse et un arc brisé	Paroles de Mormon 1	Un mot d'explication	71
1 Néphi 17	«Tu construiras un bateau»	Livre de Mosiah	72	
1 Néphi 18	Le voyage vers la terre promise	Mosiah 1	L'importance des annales sacrées	73
1 Néphi 19	«Afin de les persuader plus complètement de croire au Seigneur»	Mosiah 2	Le service de Dieu	73
1 Néphi 20–21	Messages du prophète Esaïe	Mosiah 3	Prophétie concernant le Christ	74
1 Néphi 22	Événements des derniers jours	Mosiah 4	Recevoir et conserver la rémission de nos péchés	75
Deuxième Livre de Néphi	35	Mosiah 5	Devenir enfants du Christ	76
2 Néphi 1	«Eveillez-vous, mes fils»	Mosiah 6–7	Le peuple de Limhi dans la servitude	78
2 Néphi 2	Libres de choisir grâce à l'Expiation	Mosiah 8	Qu'est-ce qu'un voyant?	79
2 Néphi 3	Prophétie de Joseph concernant un autre Joseph	Mosiah 9–10	Le début des annales de Zénif	79
2 Néphi 4	Psaume de Néphi	Mosiah 11–12	Le méchant roi Noé et le prophète Abinadi	81
2 Néphi 5	Une famille divisée	Mosiah 13–14	Abinadi défie les méchants prêtres	82
2 Néphi 6	Jacob utilise les écrits d'Esaïe pour instruire le peuple	Mosiah 15–16	Abinadi donne des enseignements concernant Jésus-Christ et explique qui sera sauvé	83
2 Néphi 7	Le Seigneur aide ceux qui mettent leur confiance en lui	Mosiah 17–18	Alma croit aux paroles d'Abinadi	85
2 Néphi 8	«Réveille-toi! Réveille-toi!»	Mosiah 19	La fin du méchant roi Noé	87
2 Néphi 9	«Oh! Comme il est grand, le plan de notre Dieu!»	Mosiah 20	Le peuple de Limhi se bat pour défendre ses familles	88
2 Néphi 10	L'accomplissement des alliances du Seigneur	Mosiah 21–22	Servitude et délivrance	88
2 Néphi 11	Trois témoins de Jésus-Christ	Mosiah 23–24	Servitude et délivrance pour le peuple d'Alma	90
2 Néphi 12	Venez à la montagne du Seigneur	Mosiah 25	Alma organise l'Eglise de Dieu	91
2 Néphi 13–14	«Les filles de Sion»	Mosiah 26	Apostasie dans la génération montante	92
2 Néphi 15	Le péché et ses conséquences	Mosiah 27	Conversion d'Alma le Jeune	93
2 Néphi 16	Esaïe voit le Seigneur	Mosiah 28	Le roi Mosiah: le voyant	95
2 Néphi 17–19	Prophéties concernant le Messie	Mosiah 29	Fin du règne des rois et début de l'ère des juges	96
2 Néphi 20	Destruction des ennemis du peuple de Dieu	Livre d'Alma	97	
2 Néphi 21–22	Le grand jour du Seigneur	Alma 1	Alma et Néhor	97
2 Néphi 23–24	La chute de Babylone	Alma 2–3	Rébellion des Amlicites	98
2 Néphi 25	«Croire au Christ»	Alma 4	Alma renonce au siège du jugement	99
2 Néphi 26	Néphi prophétise sur sa postérité			

Alma 5	Un grand changement de cœur	100
Alma 6–7	Alma prêche à Gédéon	102
Alma 8	Rencontre d'Alma et d'Amulek	103
Alma 9	Alma prêche le repentir au peuple d'Ammonihah	103
Alma 10	Le témoignage d'Amulek	104
Alma 11	«Tous ressusciteront»	105
Alma 12	Alma enseigne le plan de salut	106
Alma 13	La prêtrise de Dieu	107
Alma 14	Le message de l'Évangile met les méchants en colère	107
Alma 15	Mission au pays de Sidon	109
Alma 16	La fin de la ville d'Ammonihah	109
Alma 17	Mission chez les Lamanites	110
Alma 18	Conversion du roi Lamoni	110
Alma 19	La femme du roi Lamoni et d'autres sont convertis	111
Alma 20	Ammon rencontre le père du roi Lamoni	112
Alma 21	Aaron et ses frères instruisent les Lamanites	113
Alma 22	Aaron instruit le roi lamanite	113
Alma 23	Les Anti-Néphi-Léhis	114
Alma 24	Une alliance respectée	115
Alma 25	Accomplissement d'une prophétie	116
Alma 26	«Car, avec sa force, je peux tout faire»	116
Alma 27	Un nouveau foyer pour les Anti-Néphi-Léhis	117
Alma 28	Les Néphites défendent le peuple d'Ammon	118
Alma 29	«Oh, que je voudrais être un ange»	119
Alma 30	Korihor, l'antéchrist	119
Alma 31	Mission chez les Zoramites	120
Alma 32	Faites l'expérience de la parole	121
Alma 33	Les paroles qu'ils devraient semer	122
Alma 34	Le plan éternel de rédemption	123
Alma 35	Les convertis zoramites fuient au pays de Jershon	124
Alma 36	Alma raconte sa conversion à Helaman	124
Alma 37	«Apprends la sagesse dans ta jeunesse»	125
Alma 38	Instructions d'Alma à son fils Shiblôn	126
Alma 39	La gravité du péché sexuel	127
Alma 40	Le monde des esprits et la résurrection	128
Alma 41	«La méchanceté n'a jamais été le bonheur»	128
Alma 42	Miséricorde et justice	129
Alma 43	Les Néphites défendent leurs familles, leur liberté et leur religion	130
Alma 44	Victoire néphite	131
Alma 45	L'adieu d'Alma	132
Alma 46	L'étendard de la liberté	132
Alma 47	L'homme qui voulait être roi	133
Alma 48	Le capitaine Moroni, homme de Dieu	134
Alma 49	Victoire néphite	135
Alma 50	Le Seigneur donne la prospérité à ses enfants obéissants	135
Alma 51	La rébellion des hommes-du-roi	136
Alma 52	Victoire néphite	136
Alma 53	Les deux mille jeunes guerriers	137
Alma 54	Un échange de lettres	138
Alma 55	Libération des prisonniers néphites	138
Alma 56	Les deux mille jeunes guerriers au combat	139

Alma 57	Les deux mille jeunes guerriers échappent à la mort	139
Alma 58	Les Néphites prennent la ville de Manti	140
Alma 59	Moroni lance un appel à l'aide	140
Alma 60	Lettre de Moroni à Pahoran	141
Alma 61	Réponse de Pahoran à Moroni	142
Alma 62	Moroni se met en marche pour aller aider Pahoran	142
Alma 63	Emigrations néphites vers le pays du nord	143
Livre d'Héleman		144
Héleman 1	Guerre à Zarahemla	144
Héleman 2	Les bandes de Gadianton	145
Héleman 3	Période de prospérité et de croissance	146
Héleman 4	La méchanceté et ses conséquences	146
Héleman 5	Néphi et Léhi en prison	147
Héleman 6	La prospérité conduit à la méchanceté... une fois de plus	148
Héleman 7	Néphi prêche le repentir à son peuple	149
Héleman 8	Un meurtre prophétisé	149
Héleman 9	Découverte d'un meurtrier	150
Héleman 10	Grand pouvoir accordé à Néphi	151
Héleman 11	Néphi exerce son pouvoir pour le bien du peuple	151
Héleman 12	«Et nous voyons ainsi»	152
Héleman 13	Samuel, le Lamanite, prophétise aux Néphites	153
Héleman 14	Signes de la naissance et de la mort du Christ	154
Héleman 15	«A moins que vous ne vous repentiez...»	155
Héleman 16	Réactions à la prédication de Samuel	156
Trois Néphi: Livre de Néphi		157
3 Néphi 1	«Et demain je viens au monde»	157
3 Néphi 2	Prodiges au milieu de la méchanceté et de la guerre	158
3 Néphi 3–4	Les brigands de Gadianton menacent le peuple	158
3 Néphi 5	Explication et témoignage de Mormon	159
3 Néphi 6	De la justice à une «affreuse méchanceté»	160
3 Néphi 7	Une grande division	161
3 Néphi 8	Destruction et ténèbres	161
3 Néphi 9–10	La voix de Jésus-Christ perce les ténèbres	162
3 Néphi 11	Apparition du Sauveur	163
3 Néphi 12	Le sermon devant le temple 1 ^e partie	165
3 Néphi 13	Le sermon devant le temple 2 ^e partie	166
3 Néphi 14	Le sermon devant le temple 3 ^e partie	166
3 Néphi 15–16	La loi de Moïse et «les autres brebis»	167
3 Néphi 17	«Ma joie est pleine»	168
3 Néphi 18	Le Sauveur instaure la Sainte-Cène	169
3 Néphi 19	Jésus prie avec et pour le peuple	170
3 Néphi 20–22	Prophéties concernant les enfants de l'alliance	171
3 Néphi 23	Importance des écrits	172
3 Néphi 24–25	Les prophéties de Malachie	172
3 Néphi 26	Un test pour les hommes des derniers jours	173
3 Néphi 27	«C'est là mon Évangile»	174
3 Néphi 28	Requêtes spéciales des douze disciples	174
3 Néphi 29–30	Avertissements de Mormon	175

Quatre Néphï: Livre de Néphï	176	Ether 9	Effets causés par ceux qui cherchent le pouvoir et le gain	191	
4 Néphï 1	Quatre générations de paix	176	Ether 10	Les rois jarédites	
Livre de Mormon	177	Ether 11	Les prophètes mettent en garde contre la destruction	192	
Mormon 1	Le jeune Mormon	178	Ether 12	Importance de la foi, de l'espérance et de la charité	192
Mormon 2	Un grand dirigeant au milieu d'une profonde méchanceté	178	Ether 13	La nouvelle Jérusalem	193
Mormon 3	Une nouvelle chance, un nouveau refus ...	179	Ether 14	Une époque de guerre et de destruction	194
Mormon 4	« C'est par les méchants que les méchants sont punis »	180	Ether 15	La fin de la société jarédite	194
Mormon 5	But des annales de Mormon	180	Livre de Moroni	195	
Mormon 6	« La destruction de mon peuple »	181	Moroni 1–3	L'autorité de la prêtrise	195
Mormon 7	Le témoignage de Mormon à son peuple ..	182	Moroni 4–5	Les prières de Sainte-Cène	196
Mormon 8	Moroni voit notre époque	182	Moroni 6	L'Eglise doit se réunir souvent	196
Mormon 9	« Car je sais que vous aurez mes paroles »	184	Moroni 7	L'Esprit du Christ est donné à tous	197
Livre d'Ether	185	Moroni 8	Le baptême des petits enfants	198	
Ether 1	Les Jarédites à la tour de Babel	185	Moroni 9	Peu d'espoir pour les Néphites	198
Ether 2	Les Jarédites construisent des barques ...	186	Moroni 10	Un témoignage du livre de Mormon	199
Ether 3	Une vision sacrée	187	Localisations possibles de certains sites du		
Ether 4	Repentez-vous et venez au Christ	187	Livre de Mormon (les uns par rapport aux autres)	201	
Ether 5	Trois témoins promis	188	Tableau chronologique du Livre de Mormon	202	
Ether 6	Les Jarédites traversent l'océan	189			
Ether 7	Les fils d'Orihah	190			
Ether 8	Les combinaisons secrètes font leur apparition	190			

Comment utiliser ce manuel

Comme le suggère le titre, ce manuel est un guide pour votre étude des Ecritures. Il se compose de plusieurs sections qui vous aideront à améliorer votre compréhension de ce que vous lisez.

A

B

C

2 Néphi 8
«Réveille-toi, Réveille-toi!»

Y a-t-il quelque chose en quelqu'un sur qui vous pouvez toujours vous appuyer dans cette vie? La réponse d'Esaié à cette question se trouve dans 2 Néphi 8. En lisant ce chapitre, réfléchissez à la bénédiction de pouvoir bâtir sa vie sur un fondement qui ne vous trahira jamais.

Compréhension des Ecritures

2 Néphi 8

Bas (versets 5 et 9): force, puissance.	bouteille de vin. «La lie d'une coupe amère...c'est la plus mauvaise partie d'un breuvage»
Oppresse (verset 7): reproche, blâme, désapprobation.	Incarnés (verset 24): qui ne sont pas de l'illiance.
Outrages (verset 7): insultes.	Personnes qui ne respectent pas le Seigneur et ne lui obéissent pas.
La lie (versets 5 et 9): les déchets ou corps étrangers qui se déposent au fond d'une	

Etude des Ecritures

Finissez les activités A et B, en étudiant 2 Néphi 8.

A Dans vos propres termes

Dans 2 Néphi 8:17-21 (voir également Esaié 51:17-21), le Seigneur invite Israél à se remettre compte qu'il n'y a ni pain, ni bonheur dans le péché. Au contraire, le Seigneur témoigne de la paix et du bien-être que l'on connaît quand on le suit. Lisez 2 Néphi 8:3, 6-8, 11 et 12, 22-24 et citez en vos propres termes ce que le Seigneur déclare à Israél au sujet de ceux qui mettent leur confiance en lui et qui le suivent.

B Appliquez les Ecritures

Choisissez l'une des déclarations suivantes et écrivez ce que vous diriez à un ami qui exprimerait de tels sentiments. Servez-vous de ce que vous avez appris dans 2 Néphi 8 pour y inclure au moins une promesse du Seigneur que vous avez notée dans l'activité A.

1. «Je sais que je devrais me repentir, revenir à l'Eglise et vivre en accord avec les enseignements de l'Évangile, mais je suis inquiet de ce que mes amis et moi employeur vont dire et penser. Je vais devoir changer beaucoup.»

2. «J'essaie de me repentir, mais je me sens coupable tout le temps. Est-ce que je pourrais jamais être vraiment et me sentir de nouveau pur? Et même si je me repens, j'ai fait tant de mal aux autres! A quel bon?»

3. «Pourquoi me repentir? En quoi est-ce mieux d'être pratiquant que de vivre comme je le fais en ce moment?»

Les chapitres d'Esaié cités par Jacob dans 2 Néphi 6-8 en disent long sur le pouvoir qu'a le Seigneur de délivrer son peuple. Esaié témoigne de ce que le Seigneur est capable de faire pour délivrer la maison d'Israël de ses ennemis et la rassembler dans ses terres promises, mais Jacob, lui, nous encourage à mettre personnellement en pratique les paroles d'Esaié (voir 2 Néphi 4:5). On en trouve un bon exemple dans 2 Néphi 9 lorsque Jacob parle et atteste de la puissance qu'a le Seigneur de nous délivrer de nos plus grands ennemis: la mort et l'enfer. Ce chapitre contient des vérités importantes au sujet du plan de notre Père céleste pour ses enfants, entre autres le sacrifice expiatoire de Jésus-Christ.

Introduction

Sous les têtes de chapitres, qui sont imprimées sur des images représentant des plaques de métal, se trouvent les introductions aux chapitres que vous devez lire. Cette section contient les informations suivantes:

- le cadre historique,
- une explication situant le bloc d'écriture par rapport aux chapitres qui précèdent et qui suivent.
- des questions et des idées sur lesquelles méditer avant ou pendant votre lecture et qui vous aideront à vous concentrer sur le message du passage d'écriture.

Compréhension des Ecritures

La section «Compréhension des Ecritures» explique les mots et les expressions difficiles et apporte des commentaires qui vous permettront de mieux comprendre les idées et les concepts contenus dans les Ecritures. Vous y trouverez souvent des déclarations d'Autorités générales de l'Eglise.

Etude des Ecritures

La section «Etude des Ecritures» contient des questions et des activités qui vous aideront à découvrir, à considérer et à appliquer les principes de l'Évangile qui se trouvent dans les Ecritures. Il n'y a pas de place dans le manuel pour y écrire. Vous devez donc faire ces activités dans un cahier ou sur des feuilles.

Les étapes suivantes vous aideront dans votre étude des Ecritures:

- Commencez par une prière.
- Lisez l'introduction du chapitre que vous allez étudier et suivez les conseils de la section «Avant de lire» (voir pp. 3-4).
- Lisez le chapitre désigné en vous aidant de la section «Compréhension des Ecritures» appropriée. Servez-vous également des conseils de la section «Pendant la lecture» (voir pp. 4-5). Notez vos remarques et vos questions dans votre cahier. Ne manquez pas d'y ajouter les impressions et les sentiments qui vous semblent importants.
- Faites les activités de la section «Etude des Ecritures», prévues au chapitre que vous étudiez. Vous pourrez parfois choisir les activités que vous voulez faire, mais si vous désirez en apprendre davantage, faites-les toutes.

Programme d'étude du séminaire à domicile

Si vous suivez le programme d'étude du séminaire à domicile, le tableau de lecture de la page 7 vous indiquera ce que vous devez lire chaque semaine. Rappelez-vous que le séminaire est un programme d'instruction religieuse quotidienne et que la lecture des Ecritures, accompagnée de la prière, doit être une pratique journalière et que vous devez effectuer les tâches du séminaire chaque jour d'école même si vous n'assistez pas au séminaire chaque jour. Si votre année de séminaire comporte plus ou moins de 36 semaines, votre instructeur vous dira quels chapitres vous devez lire chaque semaine et quelles tâches vous devez accomplir. La lecture des Ecritures et l'utilisation de ce guide d'étude devraient prendre de 30 à 40 minutes chaque jour d'école où vous n'allez pas au séminaire.

Chaque semaine, vous remettrez à votre instructeur les pages qui contiennent vos réflexions sur les Ecritures et les activités du guide d'étude que vous avez faites au cours de la semaine. Votre instructeur les lira, les annotera puis vous les rendra. Il vous sera peut-être nécessaire d'avoir deux cahiers que vous utiliserez à tour de rôle. Vous pouvez également vous servir d'un classeur et y prendre les pages de la semaine. Quand votre instructeur vous aura rendu ces pages, insérez-les de nouveau dans le classeur.

Programme journalier du séminaire

Si vous suivez un programme journalier du séminaire, vous vous servirez de ce guide de la façon dont votre instructeur vous l'expliquera.

Ce guide d'étude a été préparé pour vous aider à lire, étudier et comprendre les Ecritures. Du fait que la plus grande partie de votre temps sera consacrée à lire les Ecritures et à méditer sur les Ecritures, cette section est destinée à vous aider à tirer le plus de profit de cette période.

Howard W. Hunter, quand il était membre du Collège des douze apôtres, a donné de bons conseils aux membres de l'Eglise sur la manière d'étudier les Ecritures, résumés ci-dessous. Notez ces idées sur une fiche que vous mettrez à un endroit où vous pouvez la voir pendant que vous étudiez.

- Lisez attentivement les Ecritures afin de les comprendre.
- Etudiez chaque jour.
- Fixez-vous un moment régulier pour étudier quotidiennement.
- Installez-vous dans un endroit où vous pourrez vous concentrer sans être dérangé.
- Fixez-vous un laps de temps plutôt qu'un certain nombre de chapitres ou de pages.
- Ayez un plan d'étude.
(Voir *L'Etoile* de mai 1980, pp. 103–106.)

L'aide que vous trouverez dans le *Guide des Ecritures* ainsi que de bonnes habitudes d'étude vous apporteront beaucoup.

Conseils pour l'étude

Néphi a dit: «Faites-vous un festin des paroles du Christ» (2 Néphi 32:3) et Jésus a commandé aux Néphites de sonder diligemment les Ecritures (voir 3 Néphi 23:1). Une telle étude est plus qu'une lecture rapide des Ecritures. Les idées et les conseils suivants vous aideront à en apprendre davantage lors de votre étude. Ils sont divisés en trois catégories: Avant de lire, pendant la lecture et après avoir lu.

Avant de lire

La prière



Les Ecritures ont été écrites sous l'inspiration. On les comprend donc mieux si l'on a la compagnie de l'Esprit. L'Ancien Testament nous parle du prêtre Esdras, qui «avait appliqué son cœur à étudier la loi de l'Eternel» (Esdras 7:10). Préparez votre cœur à lire les Ecritures en priant à chaque fois.

Cherchez à connaître le contexte

La connaissance du contexte historique des Ecritures vous aidera à mieux comprendre ce que vous lisez. Le Guide des Ecritures fournit un contexte historique ainsi qu'un aperçu de chaque livre avec les thèmes principaux. Les chapeaux de sections des Doctrine et Alliances donnent une brève explication du contexte historique des révélations. L'index, à la fin du triptyque, contient aussi des renseignements utiles. Si vous avez du temps, vous



pouvez aussi prolonger vos recherches dans d'autres livres ou manuels de l'Eglise se rapportant à ce que vous lisez.

Posez des questions

Avant de lire, il est utile de vous poser des questions telles que: «Qui a écrit ces versets? A qui cela s'adresse-t-il? Pourquoi cet enseignement se trouve-t-il dans les Ecritures? Qu'est-ce que je désire apprendre aujourd'hui? Qu'est-ce que le Seigneur veut que j'apprenne dans ces Ecritures?» Lorsque vous lisez, cherchez la réponse à ces questions. Souvenez-vous que vous pouvez également utiliser le *Guide des Ecritures* ou bien chercher des réponses dans les manuels et les publications de l'Eglise.

Lire les têtes de chapitres et les résumés de versets



Les chapeaux de chapitre et les résumés de versets ne sont que des condensés des idées principales d'un chapitre ou d'une section. Lire le chapeau de chapitre avant la lecture de celui-ci n'est pas seulement une bonne habitude mais c'est aussi une bonne préparation pour les questions que vous pouvez vous poser et pour les réponses à trouver au cours de la lecture.

Pendant la lecture

N'hésitez pas à vous arrêter

On ne trouve généralement pas les pépites d'or sur le sol. Il faut creuser. Votre étude des Ecritures sera bien plus profitable si vous ralentissez ou arrêtez pour faire les activités qui suivent.

Cherchez le sens des mots que vous ne comprenez pas



Servez-vous d'un dictionnaire. La recherche d'un mot que vous croyez déjà connaître, peut vous apporter parfois une compréhension nouvelle. La section «Compréhension des Ecritures», dans ce manuel, vous aidera à saisir le sens de mots ou d'expressions difficiles.

Sachez aussi que, parfois, le Seigneur a inspiré ses prophètes à inclure des explications dans leurs écrits afin de nous aider à comprendre le sens de mots ou d'expressions. Par exemple, lisez Mosiah 3:19 et découvrez

comment le roi Benjamin explique ce que veut dire devenir comme un enfant.

Utilisez le Guide des Ecritures

Voyez la section «Aide apportée par le Guide des Ecritures contenu dans le triptyque», page 2-3.

Appliquez les Ecritures

Lorsque vous mettez votre propre nom dans un verset, cela personnalise les enseignements scripturaires. Par exemple, quelle différence cela fait-il de mettre votre nom à la place de «l'homme» dans Moïse 1:39?

Visualisez

Visualisez mentalement ce qui se passe. Par exemple, lorsque vous lisez Genèse 30:7, imaginez ce que vous pourriez ressentir si vous étiez le plus jeune de votre famille et que vos frères aînés vous haïssent et soient jaloux de vous.



Parfois, les Ecritures nous disent de visualiser. Lisez Alma 5:15-18 et faites ce qu'Alma suggère. Prenez le temps d'écrire ce que vous avez ressenti en visualisant ces versets.

Cherchez les mots de liaison

Les mots de liaison sont: *et, mais, parce que, à cause de, ainsi, c'est pourquoi et néanmoins*. Quand vous rencontrez ces mots, notez ce qu'ils vous aident à comprendre au sujet d'une ou plusieurs idées. Quelquefois, ils indiquent les similitudes ou les différences.

Par exemple, si vous réfléchissez à ce que l'expression «à cause de» indique dans Mosiah 26:2-3, vous pouvez apprendre une vérité importante à propos de l'étude des Ecritures.

2 Ils ne croyaient pas ce qui avait été dit concernant la résurrection des morts, et ils ne croyaient pas non plus ce qui concernait la venue du Christ.
3 Et maintenant, à cause de leur incrédulité, ils ne pouvaient pas comprendre la parole de Dieu; et ils avaient le cœur endurci.

«A cause de» indique une relation de cause à effet entre l'incrédulité des gens et leur incapacité de comprendre les Ecritures et les paroles des prophètes.

Lisez Doctrine et Alliances 45:30-32 et remarquez le contraste qu'exprime le mot «mais» entre l'état des méchants et celui des justes dans les derniers jours.

30 Et c'est dans cette génération-là que les temps des Gentils seront accomplis.
31 Et il y aura des hommes dans cette génération-là qui ne passeront pas avant d'avoir vu un fléau débordant, car une maladie dévastatrice couvrira le pays.
32 Mais mes disciples se tiendront en des lieux saints et ne seront pas ébranlés; mais parmi les méchants, les hommes élèveront la voix, maudiront Dieu et mourront.

Si nous mettons l'accent sur le mot «mais», cela nous assure que les justes se verront épargner certaines destructions avant la Seconde Venue.

Recherchez les structures qui se répètent

Dans 2 Néphi 31:2, Néphi explique qu'il veut écrire quelques mots sur la doctrine du Christ. Puis, au verset 21, il témoigne qu'il vient d'expliquer la doctrine du Christ. Etant donné qu'il a enseigné cette doctrine entre les versets 2 et 21, nous devrions revenir en arrière et étudier ce qu'il dit pour découvrir de quoi il s'agit.

Une autre manière de trouver des structures qui se répètent consiste à voir comment un prophète explique une relation de



cause à effet en utilisant le mot *si* et le futur. Dans Lévitique 26, Moïse prophétise les bénédictions et les malédictions que s'attireront les enfants d'Israël. Lisez les versets 3-4, 18, 23-24, 27-28 et 40-42. Remarquez que Moïse utilise la structure *si*

+ le futur lorsqu'il enseigne aux enfants d'Israël ce qui arrivera s'ils obéissent ou désobéissent aux commandements du Seigneur.

La répétition d'un mot ou d'une idée est également une structure à rechercher. Par exemple, regardez combien de fois le mot *baptiser* est employé dans 3 Néphi 11.

Cherchez des listes dans les Ecritures

Les listes aident à comprendre plus clairement ce que le Seigneur et ses prophètes enseignent. Les dix commandements sont une liste (voir Exode 20). Il est facile de voir que les Béatitudes de 3 Néphi 12:3–11 sont une liste. Il faut quelquefois faire plus d'efforts pour détecter d'autres listes. Par exemple, énumérez ce que le Seigneur commande aux parents d'enseigner à leurs enfants dans Doctrine et Alliances 68:25–31.

Posez des questions

Posez des questions comme on vous dit de le faire à la section «Avant de lire». Lorsque vous lisez, vous pouvez reformuler les questions que vous aviez posées avant de lire, ou bien des questions totalement différentes peuvent vous venir à l'esprit. La recherche des réponses aux questions est un des moyens les plus importants d'accroître votre compréhension lors de l'étude des Ecritures. L'une des questions les plus importantes est celle de savoir pourquoi le Seigneur a inspiré l'auteur d'introduire telle idée dans les Ecritures. Cherchez les indices évidents que les auteurs laissent quelquefois quand ils emploient des expressions comme: «Et ainsi nous voyons...»

Répondez aux questions posées dans les Ecritures

Souvent, le Seigneur pose une question puis y répond. Ainsi, il demande aux disciples néphites: «Quelle sorte d'hommes devriez-vous être?» Puis il répond: «En vérité, je vous le dis, tels que je suis» (3 Néphi 27:27).

D'autres fois, des questions sont posées, mais aucune réponse n'est donnée, généralement parce que l'auteur pense que la réponse est évidente. Quelquefois, les auteurs ne donnent pas de réponse, mais, parce que la question nécessite quelque réflexion, la réponse n'est pas immédiate. Par exemple, lisez Alma 5:14–33, puis répondez aux questions posées dans ces versets comme si vous étiez présents.

Recherchez des symboles et des significations symboliques

Les prophètes se servent souvent de symboles ou d'images pour transmettre leurs messages d'une manière plus puissante. Les paraboles sont un exemple de la façon dont un message peut être donné simplement et d'une manière qui frappe plus profondément. L'histoire racontée dans une parabole, rend la leçon plus facile à retenir et plus significative.

Les suggestions suivantes vous aideront à comprendre la symbolique des Ecritures:

1. Cherchez dans les Ecritures une interprétation. Par exemple, dans 1 Néphi 8, Léhi a une vision. Plus tard, Néphi a également une vision dans laquelle ce que son père a vu lui est dévoilé avec, en plus, l'interprétation des symboles. Voir 1 Néphi 11–14. Quelquefois, on peut trouver l'interprétation grâce aux références croisées de bas de pages.
2. Regardez ce qui caractérise le symbole et voyez ce qu'il vous enseigne. Alma s'est servi de ce procédé pour expliquer le fonctionnement du Liahona à son fils Héliaman (voir Alma 37:38–47).
3. Voyez si le symbole vous enseigne quelque chose au sujet du Sauveur. Le Seigneur a dit à Adam: «Toutes choses rendent témoignage de moi» (Moïse 6:63). Par exemple, en quoi les différents éléments de l'histoire du sacrifice d'Isaac, fils d'Abraham, sont-ils une image du sacrifice de Jésus-Christ? (Voir Genèse 22:1–19; Jacob 4:5.)

Ecrivez

Ayez un cahier ou une feuille de papier à portée de la main afin d'y noter les points dont vous voulez vous souvenir, comme les listes, les idées qui vous viennent à l'esprit ou les sentiments que vous inspire votre lecture. Pour vous aider à vous souvenir d'idées lors de votre prochaine lecture, notez également ces points dans la marge de vos Ecritures.

Beaucoup de personnes aiment bien noter les mots ou les groupes de mots importants dans leurs Ecritures. Il n'y a pas de méthode pour faire cela. (Il se peut même que vous ne vouliez pas le faire du tout.) Certains entourent le numéro d'un verset ou bien ombrent ou soulignent les mots et les groupes de mots importants qui donnent un sens spécial à un verset. On peut aussi noter une référence croisée dans la marge. Si vous faites cela sur plusieurs versets ayant le même objet, vous obtenez une chaîne d'Ecritures que vous pouvez retrouver en allant à n'importe laquelle des Ecritures de cette chaîne. Le marquage des Ecritures peut aussi vous aider à trouver plus facilement et plus vite les versets importants.



Après avoir lu

Méditez

Méditer, c'est penser profondément à quelque chose, en se posant des questions et en évaluant ce que l'on sait et ce que l'on a appris. C'est ainsi que les Ecritures appellent cela (voir Josué 1:8). Nous y trouvons plusieurs bons exemples de révélations importantes données suite à une méditation, en particulier à une méditation sur des passages des Ecritures (voir D&A 76:15–20; 138:1–11).

Appliquez les Ecritures à vous-même



Appliquer les Ecritures à soi-même c'est les comparer à sa propre vie. Pour vous les appliquer à vous-mêmes, vous devez vous poser des questions telles que: «Quels principes de l'Evangile sont enseignés dans ce que je viens de lire?» et: «Comment ces principes s'appliquent-ils à ma vie?» Une partie importante de cet

effort d'assimilation des Ecritures à vous-mêmes consiste à écouter les murmures de l'Esprit dont le Seigneur a dit qu'il «vous conduira dans toute la vérité» (Jean 16:13).

Par exemple, Néphi applique les Ecritures à lui-même et à sa famille en appliquant certains des principes enseignés par Esaïe à leur situation. Il enseigne à ses frères que, comme les enfants d'Israël, ils ont abandonné Dieu et que ce n'est pas Dieu qui les a abandonnés. Il leur enseigne également que, s'ils veulent se repentir, le Seigneur sera miséricordieux et leur pardonnera (voir 1 Néphi 19:24; 21:14–16). Néphi explique que, s'il applique les paroles d'Esaïe à lui-même et à ses frères, leur croyance que Jésus-Christ est le Rédempteur augmentera (voir 1 Néphi 19:23).

Relisez

Quand nous lisons une première fois, nous ne comprenons pas tout d'un passage d'Écriture. En fait, il faut toute une vie d'étude pour véritablement comprendre les Écritures. Souvent, il nous faut deux ou trois lectures pour mieux saisir les structures, pour mieux les visualiser ou les comprendre plus en profondeur. Une relecture peut vous amener à chercher plus d'enseignements ou à poser des questions différentes. Reformulez une histoire ou juste un verset dans vos propres mots; cela vous permettra de voir si vous avez compris ce que vous avez lu ou de mieux comprendre les Écritures.



Ecrivez

Certaines personnes tiennent un journal dans lequel elles écrivent l'idée principale de ce qu'elles lisent, ce qu'elles ressentent ou la manière dont leur lecture peut s'appliquer à leur vie. Si vous utilisez ce manuel pour faire le séminaire à domicile, vous devez tenir un cahier pour obtenir votre diplôme. Ce cahier vous tiendra lieu de journal des Écritures.



Il est également bon de discuter avec les autres de ce que vous avez lu. Le fait de jeter quelques notes pour vous souvenir de ce dont vous voulez parler ou discuter de ce que vous avez appris, vous aidera à mieux comprendre et à mieux vous rappeler ce que vous avez lu.

Appliquez

Ce que vous avez appris des Écritures prend toute sa valeur lorsque vous le vivez. Se sentir plus près du Seigneur et ressentir la paix qu'il donne font partie des bénédictions qui sont accordées à ceux qui vivent l'Évangile. De plus, le Seigneur a dit qu'à ceux qui vivent ce qu'ils ont appris sera donné davantage, tandis que ceux qui ne vivent pas ce qu'ils ont appris perdront la connaissance qu'ils ont (Alma 12:9-11).

«Faites-vous un festin des paroles du Christ, car voici, les paroles du Christ vous diront tout ce que vous devez faire» (2 Néphé 32:3).

Tableau de lecture du Livre de Mormon

Jours où je lis 10 minutes ou plus

D	L	M	M	J	V	S
D	L	M	M	J	V	S
D	L	M	M	J	V	S
D	L	M	M	J	V	S
D	L	M	M	J	V	S
D	L	M	M	J	V	S
D	L	M	M	J	V	S
D	L	M	M	J	V	S
D	L	M	M	J	V	S
D	L	M	M	J	V	S
D	L	M	M	J	V	S
D	L	M	M	J	V	S
D	L	M	M	J	V	S
D	L	M	M	J	V	S
D	L	M	M	J	V	S
D	L	M	M	J	V	S
D	L	M	M	J	V	S
D	L	M	M	J	V	S
D	L	M	M	J	V	S
D	L	M	M	J	V	S
D	L	M	M	J	V	S
D	L	M	M	J	V	S
D	L	M	M	J	V	S
D	L	M	M	J	V	S
D	L	M	M	J	V	S
D	L	MA	ME	J	V	S

Chapitres désignés que j'ai lus cette semaine

<i>Semaine 1</i>	«Étude des Écritures» «Page de titre du Livre de Mormon»
	«Introduction, témoignages...» 1 Néphi 1 2
<i>Semaine 2</i>	1 Néphi 3 4 5 6 7 8 9 10
<i>Semaine 3</i>	1 Néphi 11 12 13 14 15 16
<i>Semaine 4</i>	1 Néphi 17 18 19 20 21 22
<i>Semaine 5</i>	2 Néphi 1 2 3 4 5
<i>Semaine 6</i>	2 Néphi 6 7 8 9 10
<i>Semaine 7</i>	2 Néphi 11 12 13 14 15 16 17 18 19 20 21 22 23 24
<i>Semaine 8</i>	2 Néphi 25 26 27 28 29 30
<i>Semaine 9</i>	2 Néphi 31 32 33 Jacob 1 2 3 4
<i>Semaine 10</i>	Jacob 5 6 7 Enos 1 Jarom 1
<i>Semaine 11</i>	Omni 1 Paroles de Mormon 1 Mosiah 1 2 3
<i>Semaine 12</i>	Mosiah 4 5 6 7 8 9 10
<i>Semaine 13</i>	Mosiah 11 12 13 14 15 16 17 18
<i>Semaine 14</i>	Mosiah 19 20 21 22 23 24 25
<i>Semaine 15</i>	Mosiah 26 27 28 29 Alma 1
<i>Semaine 16</i>	Alma 2 3 4 5 6 7
<i>Semaine 17</i>	Alma 8 9 10 11 12 13
<i>Semaine 18</i>	Alma 14 15 16 17 18 19 20
<i>Semaine 19</i>	Alma 21 22 23 24 25 26
<i>Semaine 20</i>	Alma 27 28 29 30 31 32 33
<i>Semaine 21</i>	Alma 34 35 36 37 38
<i>Semaine 22</i>	Alma 39 40 41 42 43 44
<i>Semaine 23</i>	Alma 45 46 47 48 49 50
<i>Semaine 24</i>	Alma 51 52 53 54 55 56
<i>Semaine 25</i>	Alma 57 58 59 60 61 62 63
<i>Semaine 26</i>	Hélamán 1 2 3 4 5 6
<i>Semaine 27</i>	Hélamán 7 8 9 10 11 12
<i>Semaine 28</i>	Hélamán 13 14 15 16 3 Néphi 1 2
<i>Semaine 29</i>	3 Néphi 3 4 5 6 7 8 9 10
<i>Semaine 30</i>	3 Néphi 11 12 13 14 15 16 17
<i>Semaine 31</i>	3 Néphi 18 19 20 21 22 23 24 25 26
<i>Semaine 32</i>	3 Néphi 27 28 29 30 4 Néphi 1 Mormon 1 2
<i>Semaine 33</i>	Mormon 3 4 5 6 7 8 9
<i>Semaine 34</i>	Ether 1 2 3 4 5 6 7 8
<i>Semaine 35</i>	Ether 9 10 11 12 13 14 15
<i>Semaine 36</i>	Moroni 1 2 3 4 5 6 7 8 9 10

Bienvenue dans le Livre de Mormon

Le Livre de Mormon, un autre témoignage de Jésus-Christ

On vous a peut-être demandé ou bien vous vous êtes peut-être posé la question: «Le Livre de Mormon, qu'est-ce que c'est?» Le Seigneur a déclaré que le Livre de Mormon «contient l'histoire d'un peuple déchu et la plénitude de l'Évangile de Jésus-Christ» (D&A 20:9). Il a dit également que le Livre de Mormon prouve la véracité de la Bible et que Dieu appelle et inspire des prophètes aujourd'hui, comme il l'a fait autrefois (voir D&A 20:10-12).

Dans le but de dire clairement au monde ce qu'est le Livre de Mormon, en 1982, Boyd K. Packer, membre du Collège des douze apôtres, a déclaré: «Par décision récente des Frères, le Livre de Mormon portera, désormais, le titre: 'Livre de Mormon' avec en sous-titre 'un témoignage de Jésus-Christ'» (*L'Etoile*, avril 1983, p. 109).

Le rôle fondamental du Livre de Mormon est tout d'abord «de convaincre Juif et Gentil [tout le monde] que Jésus est le Christ, le Dieu Éternel, qui se manifeste à toutes les nations» (Page de titre du Livre de Mormon). Un second objectif du Livre de Mormon est de prouver au monde que Joseph Smith est vraiment un prophète de Dieu et, par conséquent, que l'Église est vraie et que les prophètes qui lui ont succédé parlent au nom de Dieu (voir D&A 20:8-12). Un troisième but est «de persuader tous les hommes de venir au Dieu d'Abraham, et d'Isaac, et de Jacob, et d'être sauvés» (1 Néphé 6:4).

Que représente pour moi l'étude du Livre de Mormon?

Certaines personnes se demandent pourquoi nous avons besoin du Livre de Mormon en plus de la Bible. Ezra Taft Benson, alors président du Collège des douze apôtres, a enseigné:

«Le Livre de Mormon, qui est l'annale de Joseph, confirme la Bible et la clarifie. Il ôte les pierres d'achoppement, il rétablit beaucoup de choses claires et précieuses. Nous témoignons qu'ensemble, la Bible et le Livre de Mormon confondent les fausses doctrines, mettent fin aux disputes et établissent la paix (voir 2 Néphé 3:12).

«Nous n'avons pas à prouver que le Livre de Mormon est vrai. Le livre est sa propre preuve. Tout ce que nous avons à faire, c'est le lire et le déclarer! Le Livre de Mormon n'est pas mis à l'essai; ce sont les peuples du monde, y compris les membres de l'Église, qui sont à l'essai au sujet de ce qu'ils feront de ce deuxième témoin du Christ.

«Je témoigne que le Livre de Mormon est la parole de Dieu; et par conséquent, Jésus est le Christ, Joseph Smith est un prophète, l'Église de Jésus-Christ des Saints des Derniers Jours est vraie avec ses serviteurs qui sont autorisés à accomplir les ordonnances du salut à notre époque» (*L'Etoile*, janvier 1985, p. 6).

Le Livre de Mormon contient vraiment les «paroles du Christ» (voir 2 Néphé 33:10-11; Moroni 10:26-27). Vous commencez votre voyage au sein de ce livre; alors, tournez-vous vers le Sauveur et faites-vous un festin de ses paroles. Vous le trouverez et vous serez rassasiés. Priez et méditez. Vous trouverez la réponse à vos questions et à vos préoccupations, soit par l'intermédiaire de mots inspirés que l'Esprit portera à votre attention, soit grâce à l'esprit incomparable du livre lui-même qui vous permettra de recevoir la révélation.

Rappelez-vous souvent la promesse faite par Moroni: «Si vous demandez d'un cœur sincère, avec une intention réelle, ayant foi au Christ, il vous en manifestera la vérité par le pouvoir du Saint-Esprit.

«Et par le pouvoir du Saint-Esprit, vous pouvez connaître la vérité de toutes choses» (Moroni 10:4-5).

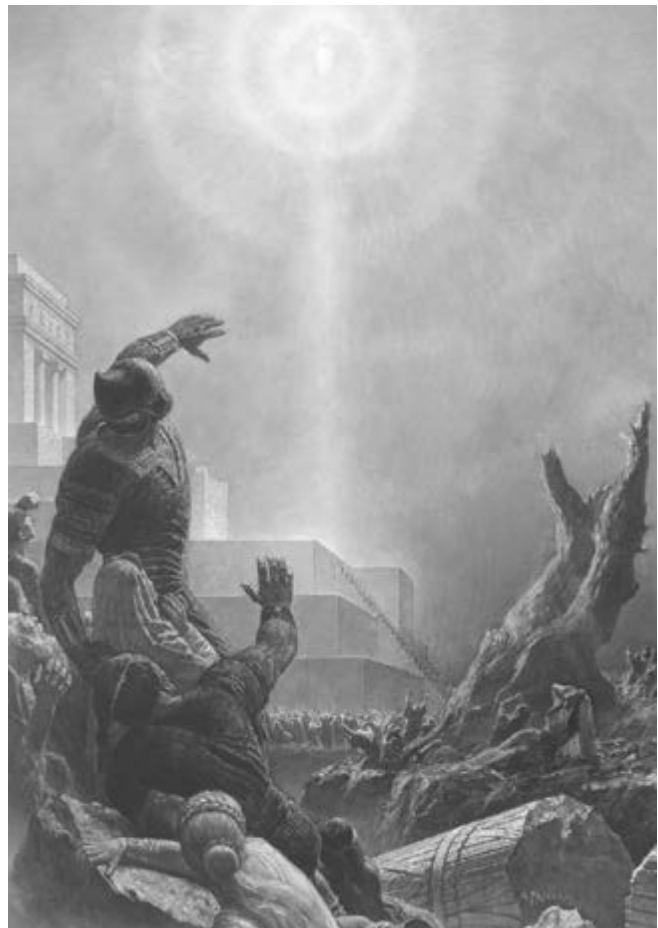

Pages d'introduction du Livre de Mormon



Page de titre

Comment et pourquoi
le Livre de Mormon a été écrit

La page de titre du Livre de Mormon a été écrite par Moroni, fils de Mormon. Joseph Smith, le prophète, a expliqué: «La page de titre du Livre de Mormon est la traduction littérale, tirée de la toute dernière feuille, située du côté gauche du recueil ou livre de plaques, qui contenait le document qui a été traduit, dont le texte se lit de la même manière que tout écrit hébreu en général, et que ladite page de titre n'est en aucune façon un écrit moderne, que ce soit de moi ou de tout autre homme qui ait vécu ou vive à notre époque» (History of the Church, 1:71).

La page de titre explique par quel pouvoir le Livre de Mormon a été écrit et par quel pouvoir il allait paraître dans les derniers jours. Moroni donne aussi plusieurs raisons pour lesquelles ce récit sacré a été écrit et préservé pour paraître de nos jours.

A Dans quels buts a-t-il été écrit?

Au premier paragraphe de la page de titre, Moroni explique que le Livre de Mormon a été «écrit par commandement et aussi par l'esprit de prophétie et de révélation». Au second paragraphe, il fait état de plusieurs objectifs ou raisons pour lesquels Dieu a donné le commandement de tenir les annales. Essayez de trouver autant de raisons que vous pouvez et mentionnez-les dans votre cahier. Entourez celle qui vous impressionne le plus.

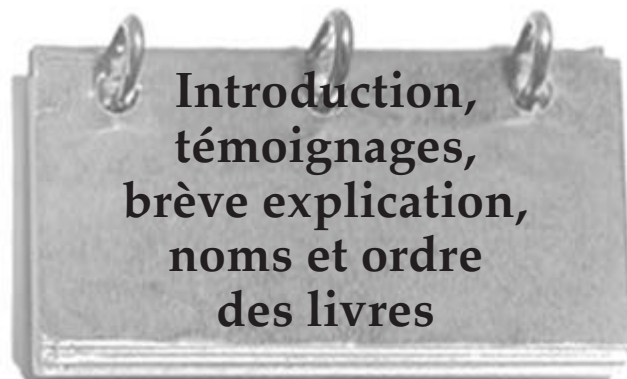

Introduction,
témoignages,
brève explication,
noms et ordre
des livres

Les pages d'introduction contiennent des renseignements importants pour vous aider à comprendre et à apprécier le Livre de Mormon. Ne les sautez pas. Les idées contenues dans ces pages vous donneront les bases qui vous permettront de comprendre les annales sacrées.

Compréhension des Ecritures



Page de titre

Abrégé: version raccourcie

Reste: partie qui subsiste

Confondit: bouleversa, mit le désordre

Page de titre: Ce que signifient «Maison d'Israël», «Juif» et «Gentil»

Le Seigneur donna le nom d'Israël à Jacob, fils d'Isaac et petit-fils d'Abraham (voir Genèse 32:28). La «Maison d'Israël» désigne ses descendants (voir le Guide des Ecritures, sous la rubrique «Israël», page 100). Le mot «Juif» désigne tout d'abord une personne qui appartient à la tribu de Juda, mais c'est aussi devenu l'appellation de ceux du royaume de Juda même s'ils ne font pas partie de la tribu (voir *Guide des Ecritures*, sous la rubrique «Juif», page 116). Le mot «Gentil» signifie nation et se rapporte aux gens qui ne sont pas de la maison d'Israël ou aux gens qui ne croient pas au Dieu d'Israël (voir *Guide des Ecritures*, sous la rubrique «Gentil», page 85). Dans le Livre de Mormon, le mot «Gentils» peut également se rapporter aux gens qui habitaient ou venaient de nations autres que Israël, quel que soit leur lignage.

Etude des Ecritures



Faites l'activité A en étudiant la page de titre du Livre de Mormon.

Compréhension des Ecritures



Introduction

Confondit la langue (paragraphe 2): fit que l'on ne se comprenait plus

Préceptes (paragraphe 6): commandements, principes

Divinité (paragraphe 7-8): venant de Dieu

Introduction, paragraphe 6: Qu'est-ce qu'une clé de voûte?

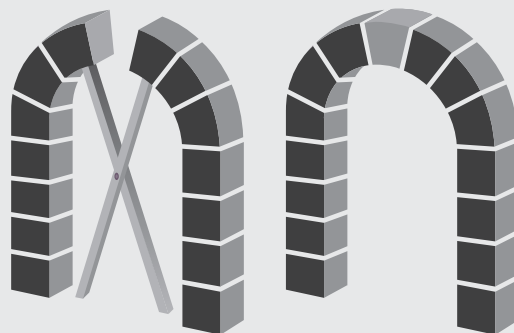

Le Livre de Mormon est la clé de voûte de notre religion.

Joseph Smith, le prophète, a dit que «le Livre de Mormon était le plus correct de tous les livres de la terre et la clé de voûte de notre religion» (*History of the Church*, 4:461). Il a dit aussi: «Enlevez le Livre de Mormon et les révélations, et où est notre religion? Nous n'en avons pas» (*History of the Church*, 2:52).

Le président Benson a expliqué:

«Une clé de voûte est la pierre centrale d'une arche. Elle tient toutes les autres à leur place et, si on l'enlève, tout s'écroule.



«Le Livre de Mormon est la clé de voûte de notre religion de trois points de vue. Il est la clé de voûte du témoignage du Christ. Il est la clé de voûte de notre doctrine. Il est la clé de voûte de notre témoignage.

«Le Livre de Mormon est la clé de voûte de notre témoignage de Jésus-Christ qui est lui-même la clé de voûte de tout ce que nous faisons. Il rend témoignage de sa réalité avec puissance et clarté.

«Le Livre de Mormon est aussi la clé de voûte de la doctrine de la résurrection. Comme on l'a déjà dit, le

Seigneur Jésus-Christ a déclaré que le Livre de Mormon contient la plénitude de l'Évangile de Jésus-Christ (voir D&A 20:9). Cela ne signifie pas qu'il contienne tous les renseignements, tous les points de doctrine jamais révélés. Cela veut dire que, dans le Livre de Mormon, nous trouverons la plénitude de la doctrine requise pour notre salut. Et elle est enseignée avec simplicité de sorte que même les enfants peuvent apprendre les moyens d'atteindre le salut et l'exaltation. Le Livre de Mormon offre tant de choses pour nous aider à mieux comprendre la doctrine du salut. Sans lui, une grande part de ce qui est enseigné dans d'autres Écritures ne serait pas si simple, ni si précieuse.

«Enfin, le Livre de Mormon est la clé de voûte du témoignage. De même que l'arche s'écroule si l'on ôte la clé de voûte, toute l'Église tient ou tombe selon que le Livre de Mormon est vrai ou pas. Les ennemis de l'Église le comprennent bien. C'est pourquoi ils font tant d'efforts pour discréditer le Livre de Mormon, car, s'ils y parviennent, Joseph Smith, le prophète, ne tient pas non plus. Pas plus que la prétention aux clés de la prêtrise, à la révélation et à l'Église rétablie. Mais par contre, si le Livre de Mormon est vrai, et des millions de personnes ont maintenant témoigné qu'elles ont le témoignage de l'Esprit qu'il est vrai, alors, il faut accepter l'affirmation du rétablissement et de ce tout ce qui l'accompagne» (*Ensign*, novembre 1986, pp. 5-6).

Introduction: les prophètes témoignent du Livre de Mormon

Marion G. Romney, qui était membre de la Première Présidence, a dit: «Si nous voulons éviter d'adopter les maux du monde, nous devons avoir un programme qui nous aidera à nourrir quotidiennement notre esprit et à lui rappeler les choses de l'Esprit. Je ne connais pas de meilleure façon de le faire que de lire, chaque jour, le Livre de Mormon» (*Ensign*, mai 1980, p. 66).

Tous les prophètes des derniers jours ont témoigné de l'importance de l'étude du Livre de Mormon. Ezra Taft Benson a dit: «Le livre est d'une puissance qui envahit notre vie dès que nous commençons à étudier sérieusement. Vous aurez plus de force pour résister à la tentation. Vous aurez plus de force pour échapper aux pièges. Vous aurez la force de rester sur le chemin étroit et resserré. Ces Écritures sont appelées «les paroles de vie» (voir D&A 84:85) et ce n'est vrai nul part plus que dans le Livre de Mormon. Quand vous commencerez à avoir faim et avoir soif de paroles, vous trouverez la vie en plus grande abondance» (*Ensign*, novembre 1986, p. 7).

Le président Hinckley a dit: «Je recommande à chaque homme, à chaque femme... à chaque garçon et à chaque fillette qui en a l'âge, de lire et de relire le Livre de Mormon au cours de l'année qui vient. Il a été écrit pour convaincre Juif et Gentil que Jésus est le Christ. Nous ne pouvons rien faire de plus important que d'acquiescer la conviction inébranlable que Jésus est le Christ, le Fils vivant du Dieu vivant. C'est le but de la parution de ce livre remarquable et merveilleux. Je vous suggère de le relire et de prendre un crayon, un rouge si vous en avez un, et de mettre une marque chaque fois qu'il est fait mention de Jésus-Christ dans ce livre. En faisant cela, vous obtiendrez une véritable conviction que c'est bel et bien un autre témoin du Seigneur Jésus-Christ» (*Teachings of Gordon B. Hinckley*, 1997, p. 44).

Le témoignage de trois témoins

La grâce de Dieu le Père: les dons et le pouvoir de Dieu



Oliver Cowdery



David Whitmer

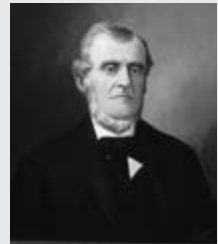

Martin Harris

Le témoignage de trois témoins

Que veut dire: «Nous laverons nos vêtements du sang de tous les hommes?»

Le sang, mentionné ici, est le symbole du péché. Ceux qui reçoivent l'appel du Seigneur de témoigner au monde sont déclarés purs du sang du monde, s'ils enseignent et témoignent fidèlement. S'ils ne sont pas fidèles à leur appel, ils porteront une part de responsabilité dans les péchés des gens qu'ils auraient pu aider à connaître la vérité (voir Jacob 1:18-19).

Le témoignage de huit témoins: Pourquoi Dieu a-t-il appelé tant de témoins?

Le Seigneur a déclaré: «Toute affaire se réglera sur la déclaration de deux ou trois témoins» (voir 2 Corinthiens 13:1). Joseph Fielding Smith, alors membre du Collège des douze apôtres, a expliqué: «La parole de Dieu a toujours été proclamée par la bouche de témoins dûment appelés dont la mission était de témoigner de son œuvre. Le Livre de Mormon ne pouvait pas paraître d'une manière autre que celle qui se produisit et accomplir la loi. Les prophètes ont déclaré que le Seigneur établirait sa parole par la bouche d'autant de témoins qu'Il lui semblerait bon [voir 2 Néphi 27:12-14]» (*The Restoration of all Things*, 1945, p. 107).

Le témoignage de Joseph Smith, le prophète

La source dont ils étaient issus (page 1, paragraphe 7): le lieu dont ils étaient originaires

Je méditais sur la singularité (page 2, paragraphe 2): je pensais au caractère étrange

L'indigence de la famille (page 2, paragraphe 5): la pauvreté de la famille

Attesté par la voix de Dieu (page 3, dernier paragraphe): ainsi que Dieu l'a annoncé

Brève explication concernant le Livre de Mormon

L'histoire profane (paragraphe 2): l'histoire des rois, des guerres, etc.

Abrégé (paragraphe 3): version plus courte

Une brève explication: Comment les différents jeux de plaques sont-ils représentés dans le Livre de Mormon?

L'illustration de la page 12 de ce manuel permet de comprendre comment les différents jeux de plaques s'ajustent les uns aux autres pour former les annales du Livre de Mormon. Remarquez que les écrits étaient beaucoup plus nombreux que ce que Mormon et Moroni ont pu mettre sur les plaques de Mormon (voir Hélamán 3:14-15; Ether 15:33).

Etude des Ecritures

Faites deux des activités A à F en étudiant l'introduction, les témoignages et la brève explication.

A Que représentent-ils pour vous?

Dans la citation de Joseph Smith, le prophète, les trois principes suivants au sujet du Livre de Mormon sont mentionnés au paragraphe 6 de l'introduction. Dans votre cahier, expliquez en quoi chaque principe est vrai et ce qu'il représente pour vous. Servez-vous des renseignements de l'introduction et de la section «Compréhension des Ecritures» pour vous aider.

1. «Le Livre de Mormon est le plus correct de tous les livres de la terre»
2. «Le Livre de Mormon est la clé de voûte de notre religion»
3. Une personne se «rapprocherait davantage de Dieu en suivant les préceptes que par n'importe quel autre livre»

B Fabriquez une arche ayant une clé de voûte

A l'aide de cubes de bois ou de toute autre matière, bâtissez une arche (voir l'image de l'arche à la page 9). Intitulez la clé de voûte «Livre de Mormon». Amenez votre arche en classe et démontrez que la clé de voûte tient l'ensemble.

C Comment puis-je savoir que le Livre de Mormon est vrai?

Lisez les deux derniers paragraphes de l'introduction et expliquez dans votre cahier ce que vous devez faire pour que l'Esprit vous témoigne que le Livre de Mormon est vrai.

D De quoi ont-ils rendu témoignage?

1. Faites la liste de ce qu'ont vu les trois témoins et de ce que les huit ont vu et touché.
2. Que représente pour vous le fait que onze autres hommes ont rendu témoignage que Joseph Smith, le prophète, possédait réellement les plaques d'or et que trois d'entre eux ont vu un ange et ont entendu la voix du Seigneur?

E Qu'est-ce qui vous a impressionné?



Après avoir lu le témoignage de Joseph Smith, notez au moins une chose qui vous a impressionné dans son témoignage.

F Les prophètes parlent du Livre de Mormon

Faites un tableau à quatre colonnes. Intitulez la première colonne «Bénédictions promises», la seconde «Conseils pour la lecture du Livre de Mormon», la troisième «Ce que contient le livre» et la quatrième «Témoignages des prophètes». Lisez les parties intitulées «Qu'est-ce qu'une clé de voûte» et «Les prophètes témoignent du Livre de Mormon» dans la section «Compréhension des Ecritures». Notez dans la colonne appropriée les déclarations qui s'y rapportent.

LES SOURCES PRINCIPALES DU LIVRE DE MORMON

Quelques sources des plaques de Mormon

Plaques de Mormon
remises à Joseph Smith, le prophète
(ne reflète pas forcément l'ordre
des livres sur les plaques)

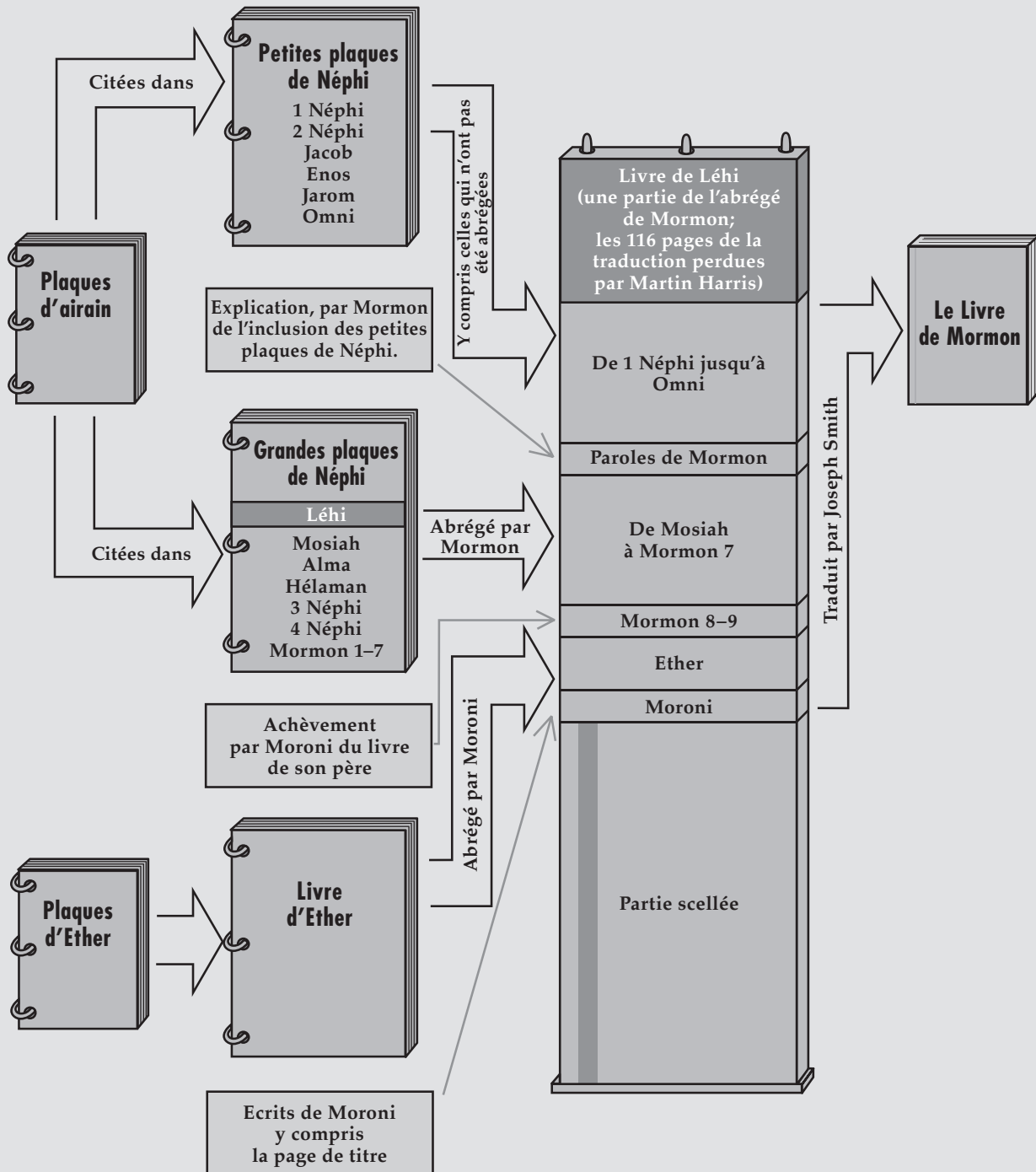

Premier livre de Néphi



Que savez-vous de Néphi, le prophète?

Vous savez probablement que Néphi est l'un des auteurs du Livre de Mormon, mais que savez-vous d'autre de lui? Votre lecture de 1 et 2 Néphi vous apprendra que c'était aussi un homme cultivé, un grand chasseur, un forgeron, un constructeur de navire, un navigateur, un orfèvre, un gardien d'annales, un réfugié, un constructeur de temples, un roi, un guerrier, un prophète, un voyant. Pensez-vous qu'un homme ayant une telle expérience puisse nous apprendre quelque chose sur la vie?

Où et quand Néphi a-t-il vécu?

Néphi a vécu près de Jérusalem, dans le royaume de Juda (royaume du sud), environ 600 ans avant la naissance du Christ. Les puissantes nations de Babylone et d'Égypte s'opposaient pour contrôler cette partie du monde et le petit royaume des Juifs se trouvait au milieu.

A cause de sa méchanceté, le royaume d'Israël (royaume du nord) avait été conquis et son peuple emmené captif par les Assyriens plus de cent ans auparavant. A l'époque de Néphi, la méchanceté était généralisée et les Juifs étaient assujéti tantôt à un pouvoir étranger tantôt à un autre. Les prophètes, comme Jérémie et Léhi, père de Néphi, ont prophétisé que le royaume de Juda serait également détruit si le peuple ne se repentait pas. Les prophètes Ezéchiel et Daniel ont également vécu à peu près à la même époque.

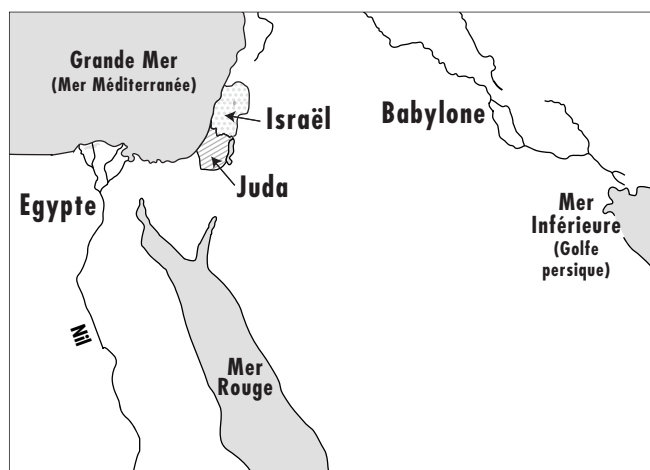

Pourquoi Néphi a-t-il écrit ce livre?

Néphi souhaitait que nous apprenions quelques vérités bien précises en lisant ce livre. L'introduction présente brièvement sa famille et donne un aperçu de ses voyages et de ses difficultés (voir le paragraphe sous le titre du livre, avant le chapitre 1). Il écrit qu'il va montrer «que les tendres miséricordes du Seigneur sont sur tous ceux qu'il a choisis à cause de leur foi, pour les rendre puissants au point même d'avoir le pouvoir de délivrance» (1 Néphi 1:20). Il explique aussi que son dessein est «d'écrire les choses de Dieu» afin de «persuader les hommes de venir au Dieu d'Abraham et d'Isaac, et de Jacob, et d'être sauvés» (1 Néphi 6:3-4; voir aussi Jacob 1:1-4).

En conséquence, lorsque vous lisez le premier livre de Néphi, ayez toujours à l'esprit qu'il nous enseigne à venir à Jésus-Christ et à être sauvés. Il se sert des expériences de sa famille pour montrer le pouvoir du Seigneur de sauver ceux qui sont fidèles, à la fois dans cette vie et dans la vie à venir.



Les événements relatés dans 1 Néphi commencent 600 ans avant la naissance du Christ. A cette époque, les Juifs, à cause de leur méchanceté, étaient tombés sous l'emprise du puissant empire de Babylone. Le prophète Jérémie avertit les Juifs de se soumettre à Babylone sous peine d'être détruits (Jérémie 27:13-14). Le prophète Léhi est également appelé à les engager à se repentir (voir 1 Néphi 1:18-19). Toutefois, les Juifs décident d'écouter les conseils de faux prophètes qui annoncent

que c'est Babylone, et non pas Juda, qui sera détruite (voir Jérémie 28:1-4). Ils se rebellent contre Babylone et, vers 586 av. J.-C., le royaume de Juda et sa capitale, Jérusalem, sont détruits et de nombreux Juifs sont emmenés en captivité à Babylone.

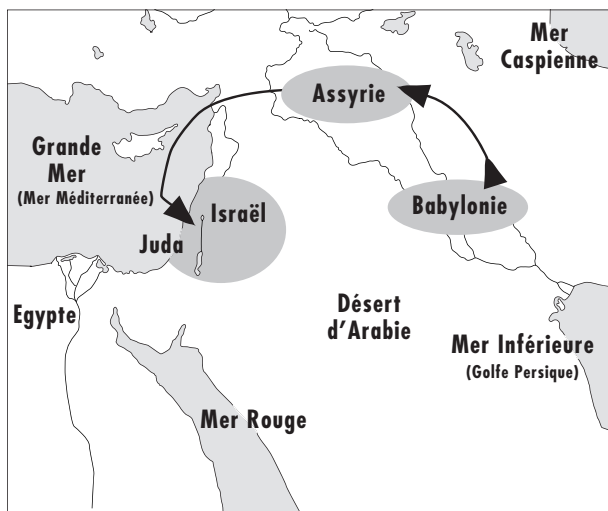

Babylone conquiert l'Assyrie puis part à la conquête de tout Israël

Vous êtes-vous demandé comment le Seigneur appelle et prépare les vrais prophètes? Nous pouvons nous en faire une idée dans 1 Néphi 1, lorsque Néphi nous explique comment le Seigneur a appelé son père, Léhi, à prophétiser aux Juifs. Au cours de votre lecture, remarquez que l'appel de Léhi est semblable à celui d'autres prophètes (par exemple: voir Esaïe 6:1-8; Ezéchiel 1:1-3, 26-28; 2; Apocalypse 10:1-2, 8-11; Joseph Smith, Histoire 1:15-35).

Compréhension des Ecritures

1 Néphi 1

Les mystères de Dieu (verset 1): vérités qui ne peuvent être comprises sans la révélation	Abominations (versets 13 et 19): péchés, pensées et actions qui sont une offense pour Dieu
Un concours innombrable (verset 8): une grande assemblée	Souffriras (verset 14): permettras
Resplendissement (verset 9): luminosité	Rédemption du monde (verset 19): le monde sera délivré du péché, grâce au sacrifice du Christ

1 Néphi 1:2 En quelle langue Néphi a-t-il écrit les plaques?

Néphi parle de la langue de son père et de la « langue des Egyptiens ». Vers la fin du Livre de Mormon, Moroni décrit les caractères que son père et lui ont utilisés comme étant de « l'égyptien réformé » (Mormon 9:32). « On ne sait pas si Néphi, Mormon ou Moroni ont écrit en hébreu avec des caractères égyptiens modifiés ou s'ils ont écrit sur les plaques à la fois en langue égyptienne et avec des caractères égyptiens, ou bien encore si Néphi a écrit dans une langue et Mormon et Moroni, qui ont vécu quelques 900 plus tard, dans une autre langue » (dans Daniel H. Ludlow, éd., *Encyclopedia of Mormonism*, 5 vols, 1992, 1:179).

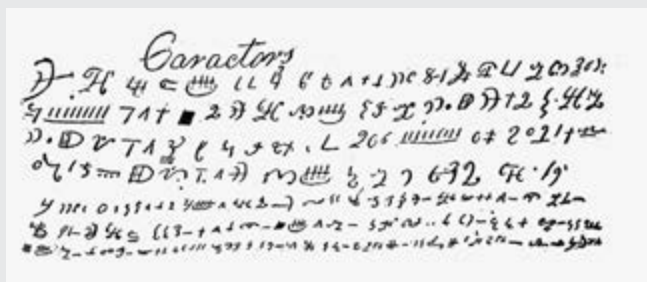

Exemple de caractères des plaques du Livre de Mormon

1 Néphi 1:20 Que veut nous enseigner Néphi?

Au verset 20, Néphi explique pourquoi il a fait le récit de l'histoire de sa famille (voir aussi « Pourquoi Néphi a-t-il écrit ce livre? » page 13 de ce manuel). Lors de votre lecture des deux livres qu'il a écrits, cherchez-en des illustrations.

Etude des Ecritures

Faites deux des activités suivantes (A à C) en étudiant 1 Néphi 1.

A Quelle ressemblance y a-t-il entre votre vie et celle de Néphi?

Pour commencer ce récit, Néphi se présente.

- Lisez soigneusement 1 Néphi 1:1-3 et trouvez les mots et les phrases-clés qui révèlent ce qu'était la vie de Néphi. Vous pouvez souligner ces mots dans vos Ecritures. Dans votre cahier, résumez en une phrase ou deux ce que Néphi nous dit de lui.
- A l'aide d'au moins un exemple, dites en quoi votre vie ressemble à celle de Néphi.

B Trouvez la structure

- Dans 1 Néphi 1:5-20, énumérez les choses qui arrivent à Léhi. Les questions suivantes vous aideront à trouver les points importants:
 - Que fait Léhi en premier? (Voir verset 5.)
 - Que voit-il? (Voir verset 6 à 10.)
 - Qu'est-ce qui lui est donné? (Verset 11.)
 - Qu'apprend-il? (Versets 13 et 14.)
 - Que fait-il de ce qu'il a appris? (Voir verset 18.)
 - Comment le peuple réagit-il à son message? (Voir versets 19 et 20.)
- Lisez les passages d'écriture suivants et faites une liste des mots et des expressions qui montrent que d'autres prophètes ont eu des expériences semblables à celle de Léhi: Ezéchiel 1:1-3, 26-28; 2; Apocalypse 10:1-2, 8-11; Joseph Smith, Histoire 1:15-35.
- Que vous enseignent ces passages à propos de l'appel de Joseph Smith, le prophète?

C Faites un abrégé

Néphi a lu le récit de son père et en a fait un abrégé, une version raccourcie, sur ses propres plaques. Pour faire cet abrégé, Néphi a choisi les parties qui, selon lui, nous aideraient à mieux comprendre le Sauveur et son désir de nous aider. Ecrire un

abrégé n'est pas une mince affaire, car celui qui le fait doit décider de ce qu'il va mettre et de ce qu'il va omettre. Faites un abrégé de trois versets de 1 Néphi 1 en une seule phrase. Ecrivez-le avec la même intention que Néphi (voir « Pourquoi Néphi a-t-il écrit ce livre? », page 13 de ce manuel).



Léhi n'est pas le seul prophète à mettre les Juifs en colère en leur enseignant la vérité. Jérémie aussi est persécuté et mis en prison à peu près à la même époque. Dans 1 Néphi 2, vous lirez ce que le Seigneur fait pour sauver Léhi et sa famille, non seulement des Juifs en colère, mais aussi de la destruction future de Jérusalem. Que vous apprennent les différentes façons dont les enfants de Léhi réagissent à ce que le Seigneur demande à Léhi de faire?

Compréhension des Ecritures

1 Néphi 2

Roideur du cou (verset 11):
obstination, orgueil

Murmuraient (verset 12):
se plaignaient, rouspétaient à mi-voix

Il les confondit (verset 14):
il les contredit de telle façon qu'ils ne surent plus que dire

Fléau (verset 24): affliction, malédiction, tourment

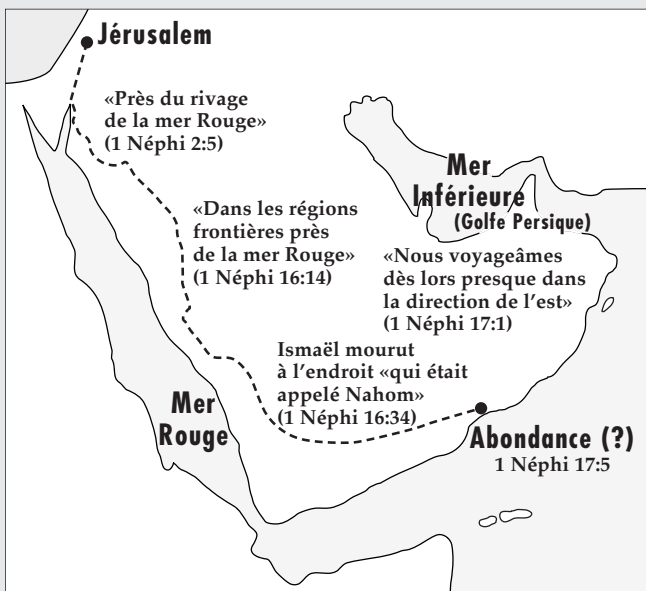

1 Néphi 2:2-6 Où était le désert?

Léhi conduit sa famille de Jérusalem à la mer Rouge près du Golfe d'Aqaba. La distance est d'environ 290 km. C'est une région torride et aride, réputée pour les voleurs qui guettent les voyageurs qui ne se méfient pas pour les piller. Après avoir gagné la mer Rouge, Léhi prend la direction du sud et voyage encore trois jours avant de camper dans la vallée d'un cours d'eau. Pour aller de la ville de Jérusalem jusqu'à cet endroit, la famille de Léhi a dû mettre environ 14 jours. Souvenez-vous de la durée et des distances quand vous lirez le récit de leurs voyages de retour à Jérusalem.

1 Néphi 2:11 Qu'est qu'un «visionnaire»?

Léhi est traité de «visionnaire» parce qu'il reçoit des visions, des songes et d'autres révélations venant de Dieu. La plupart des gens penseraient que c'est une grande qualité, mais Laman et Lémuel utilisent ce mot pour décrire Léhi comme un doux rêveur.

Etude des Ecritures

Faites l'activité A ou B, puis la C en étudiant 1 Néphi 2.

A Ecrivez un article

Les Juifs en colère se moquent de Léhi et de son témoignage public de leur méchanceté. Vous êtes journaliste et vous rendez visite à Léhi chez lui. Vous découvrez que toute la famille est partie. En parlant avec les voisins vous apprenez ce qui est relaté dans 1 Néphi 2:1-4. Dans votre cahier, rédigez un article qui décrira la disparition soudaine de Léhi et de sa famille.

B Rédigez un mot

Néphi dit de Laman et de Lémuel qu'ils ont «le cou roide», parce qu'ils sont obstinés dans leur méchanceté. Ils ne croient pas que leur père est inspiré par Dieu et ils sont mécontents d'avoir abandonné leurs biens à Jérusalem pour souffrir dans le désert (voir 1 Néphi 2:11-13). Leur frère Néphi est peiné de l'endurcissement de leur cœur et invoque le Seigneur pour eux (voir verset 18). Ecrivez un mot à Laman et à Lémuel sur l'importance d'honorer leur père et d'être humbles, afin de connaître la manière d'agir du Dieu qui les a créés (voir verset 12).

C Comparez les actes et les conséquences

La réaction de Laman et de Lémuel à la décision de leur père de quitter Jérusalem est très différente de celle de Néphi.

1. Relisez 1 Néphi 2:11-14 et donnez au moins trois raisons de la rébellion de Laman et de Lémuel.
2. Relisez les versets 16 et 17 et décrivez ce que Néphi fait pour les aider à ne pas se rebeller.
3. Selon ce que vous avez appris dans ces versets, que doit-on faire pour ne pas se rebeller contre les commandements de Dieu?



1 Néphi 3–4

Utilité de la foi au Seigneur

Si votre père vous confie une tâche difficile et que vous n'arrivez pas à l'accomplir, allez-vous essayer à nouveau? Si, au deuxième essai, vous êtes à deux doigts de vous faire tuer sans réussir davantage, allez-vous abandonner? Vous y prendriez-vous autrement si vous saviez qu'elle vous a été confiée par votre Père céleste, et non par votre père dans la chair? Dans 1 Néphi 3–4, les fils de Léhi reçoivent une tâche de ce genre. Remarquez qui a la foi que la tâche peut être menée à bien et pourquoi il a cette foi. Notez également que la foi n'a pas rendu la tâche facile, elle l'a simplement rendue réalisable.

Compréhension des Ecritures

1 Néphi 3

La généalogie de mes ancêtres, la généalogie de mon père (versets 3 et 12): Les noms et l'histoire de mon père, ainsi que d'autres ancêtres

Convoiter (verset 25): désirer d'une manière incontrôlée

1 Néphi 3:11 Que signifie «tirer au sort»?

Le tirage au sort était une façon de choisir. La méthode exacte n'est pas connue, mais les pratiques modernes de tirer à la courte paille ou à pile ou face en sont des exemples. Autrefois, on croyait que c'était Dieu qui en déterminait l'issue (voir Proverbes 16:33; *Guide des Ecritures* sous la rubrique «sort», p. 199).

1 Néphi 3:3, 12–13, 23–27; 4:7–9, 12–13, 19–22 Que savons-nous de Laban?

Un écrivain, membre de l'Eglise, a attiré l'attention sur un petit nombre de choses que nous pouvons apprendre sur Laban dans ces chapitres. «Nous apprenons, en passant, qu'il commandait une garnison de cinquante, qu'il se réunissait avec les «anciens des Juifs», en grand uniforme (1 Néphi 4:22) pour des consultations secrètes de nuit, qu'il contrôlait un trésor, qu'il était de vieille aristocratie et aussi un parent lointain de Léhi, qu'il détenait cette charge probablement par hérédité, étant donné qu'il n'aurait guère pu l'obtenir par ses propres mérites, que sa maison était le lieu de conservation d'annales très anciennes, que c'était un homme de haute stature, d'humeur irritable, rusé et dangereux, cruel par-dessus le marché, cupide, sans scrupules, faible et adonné à la boisson» (Hugh Nibley, *Lehi in the Desert and the World of the Jaredites*, 1988, p. 97).

1 Néphi 4

Dégénérer (verset 13): s'écarter graduellement, devenir faible, se dénaturer

1 Néphi 4:10–18 Pourquoi Néphi tue-t-il Laban?

Joseph Smith, le prophète, a dit:

«Ce qui est mal dans une circonstance, peut être, et est souvent bien dans une autre.



© 1966 Ronald K. Crosby

«Dieu a dit: «Tu ne tueras point» [Exode 20:13]; à un autre moment, il a dit: «Tu dévoueras par interdit» [Tu détruiras totalement. Deutéronome 20:17]. Tel est le principe selon lequel le gouvernement du ciel est géré, par la révélation adaptée aux circonstances dans lesquelles sont placés les enfants du royaume. Tout ce que Dieu exige est juste, peu importe ce que c'est, bien que nous ne puissions en voir la raison que longtemps après que les événements se sont produits. Si nous cherchons premièrement le royaume de Dieu, toutes les bonnes choses seront ajoutées» (*Enseignements du prophète Joseph Smith*, 1976, p. 206).

1 Néphi 4:30–38

La puissance d'un serment à l'époque de Néphi

«Comme le Seigneur vit et comme je vis» (1 Néphi 4:32) est un exemple de serment solennel considéré comme des plus sacrés dans le Proche-Orient d'autrefois. «Afin d'être plus contraignant et solennel, un serment devait être fait sur la vie de quelque chose, ne serait-ce qu'un brin d'herbe. Le seul serment plus terrible que «par ma vie» ou (moins utilisé) «par la vie de ma tête» c'est «par la vie de Dieu» ou bien «comme Dieu vit» (Hugh Nibley, *An Approach to the Book of Mormon*, 2^e éd., 1964, p. 104).

Remarquez la rapidité avec laquelle Zoram se calme aux paroles de Néphi et la promptitude avec laquelle les frères font confiance à Zoram une fois que celui-ci a fait le serment d'aller avec eux (voir verset 37). De nos jours, où l'on semble moins considérer une promesse comme sacrée, ce qui s'est passé entre Zoram et Néphi apparaît comme remarquable. Lisez également 1 Néphi 3:15, où Néphi fait le serment d'aller chercher les plaques d'airain.

Etude des Ecritures

Faites deux des activités A à C en étudiant 1 Néphi 3:4.

A Maîtrise d'écriture 1 Néphi 3:7

- Lisez 1 Néphi 3:1–8, puis écrivez dans votre cahier: J' _____ et _____ car je _____. Relisez le verset 7 et remplissez les espaces laissés en blanc. Expliquez en quoi cette phrase résume pourquoi Néphi n'a pas murmuré comme ses frères.
- Réécrivez le verset 7 en mettant votre nom à la place de *Néphi*. Notez au moins une expérience où, comme Néphi, vous avez eu suffisamment de foi et de courage pour faire quelque chose de difficile que le Seigneur vous avait demandé.
- Résumez 1 Néphi 3:7 en un énoncé simple et facile à mémoriser tel que «allongez la foulée» ou «chaque membre est un missionnaire».

B Que peut nous apprendre cette mission?

- Néphi et ses frères essaient trois fois d'obtenir de Laban les plaques d'airain. Les deux premières tentatives sont décrites dans 1 Néphi 3:11–27. Dans votre cahier, tracez un tableau comme celui qui suit. A partir de votre lecture, remplissez les cases pour expliquer ce qui arrive lors des deux premières tentatives et expliquez pourquoi, selon vous, elles se soldent par un échec.

	Première tentative	Deuxième tentative	Troisième tentative
Qui part?			
Que fait-il ou que font-ils?			
Qu'arrive-t-il?			
A votre avis, pourquoi cela a-t-il été une réussite ou un échec?			

- Relisez 1 Néphi 4 et remplissez les cases correspondant à la troisième tentative, puis répondez aux questions suivantes qui vous aideront à réfléchir à ce que vous avez étudié.
 - En quoi les frères de Néphi placent-ils leur confiance pour obtenir les plaques, les deux premières fois, et en quoi Néphi met-il sa confiance pour la troisième? (Voir 1 Néphi 3:11–13, 24; 1 Néphi 4:5–12.)
 - Que vous apprend la réussite de la troisième tentative? Comment cela peut-il vous aider à réussir dans les difficultés que vous rencontrez?
 - Le Seigneur commande à Néphi de tuer Laban. Qu'est-ce que cela vous apprend sur la valeur que Dieu accorde aux Ecritures?
- Appliquez l'expérience de Néphi à votre vie. Décrivez au moins une difficulté que vous rencontrez pour laquelle l'exemple de Néphi peut vous aider à faire le bon choix.

C Les miracles sont-ils source de foi?

Après deux tentatives manquées, Laman et Lémuel attribuent à Néphi la responsabilité de ce qui est arrivé et commencent à le frapper, ainsi que son frère Sam, à l'aide d'un bâton.

- Relisez 1 Néphi 3:28–31 et notez dans votre cahier l'événement qui les oblige à s'arrêter.
- Même après cela, les frères aînés ne croient toujours pas que Dieu est plus puissant que Laban (voir verset 31). Dans un court paragraphe, expliquez pourquoi, à votre avis, Laman et Lémuel refusent de croire.
- Relisez 1 Néphi 4:1–3 et écrivez un autre paragraphe dans lequel vous expliquerez pourquoi Néphi a une foi aussi forte.



Quelle valeur ont les Ecritures? Dans 1 Néphi 4, Néphi apprend qu'«il vaut mieux qu'un seul homme périsse que de laisser une nation dégénérer et périr dans l'incrédulité» (verset 13). 1 Néphi 5 nous raconte ce qu'il en a coûté à Léhi et à Sariah de renvoyer leurs fils chercher les plaques d'airain et aussi ce que Léhi découvre sur ces plaques qui justifie leurs efforts et leurs sacrifices. Dans 1 Néphi 6, vous allez découvrir les sentiments qui animent Néphi tandis qu'il écrit. Au fil de votre lecture, réfléchissez à l'importance que les Ecritures ont pour vous.

Compréhension des Ecritures

1 Néphi 5

Lamentée (verset 1): été triste **Préservé** (versets 14 et 15):
sauvegardé

1 Néphi 6:3–6 Pourquoi Néphi tient-il des annales?

La plupart des livres ont pour objet d'informer, de persuader ou de divertir; mais leur dessein ultime est de conquérir les lecteurs et de leur plaire. Néphi explique que ses annales ne sont pas écrites pour plaire au monde, mais pour plaire à Dieu (voir 1 Néphi 6:5). Pour plus de renseignements sur le but que poursuit Néphi en écrivant, reportez-vous à 1 Néphi 9.

Etude des Ecritures

Faites deux des activités A à C en étudiant 1 Néphi 5–6.

A Ecrivez une note pour un journal personnel

- Après avoir lu 1 Néphi 5, rédigez une note pour un journal personnel comme si vous étiez Sariah et expliquez ce qu'elle doit ressentir aux versets 1–9. Précisez les points suivants:
 - Ce dont elle se plaint
 - Ce que Léhi lui dit
 - Ce qui arrive et qui renforce son témoignage
- Expliquez dans un paragraphe des expériences qui vous sont arrivées et vous ont aidé à savoir que Dieu tient ses promesses et bénit ceux qui l'aiment et qui le servent.

B Faites une liste

- Faites la liste de ce que Léhi a trouvé sur les plaques d'airain, en complétant les phrases suivantes dans votre cahier (voir 1 Néphi 5:10–16):
 - Les plaques contenaient les cinq _____.
 - Et aussi les annales des _____ depuis le commencement jusqu'au règne de _____.
 - Et aussi les prophéties _____, et aussi beaucoup de prophéties de la bouche de _____.
 - Et aussi la généalogie de _____ qui expliquait qu'il était descendant de _____.
- Relisez 1 Néphi 5:17–22 et dites quel effet la lecture des Ecritures a eu sur Léhi. Quel effet l'Esprit a-t-il sur vous, lorsque vous lisez les Ecritures?

C Suivez l'exemple de Néphi

- Selon ce que vous avez lu dans 1 Néphi 6, qu'est-ce que Néphi veut mettre dans ses annales? Que veut-il laisser de côté? Pourquoi?
- En suivant l'exemple de Néphi, citez cinq choses que vous pourriez inclure dans un témoignage qui plairait «à Dieu et à ceux qui ne sont pas du monde» (verset 5).



Il est commandé à Néphi et à ses frères d'accomplir un nouveau voyage à Jérusalem. Cette fois, ils sont envoyés pour ramener Ismaël et sa famille, afin qu'ils se joignent à eux dans le désert. Pourquoi le Seigneur choisit-il la famille d'Ismaël? Qu'est-ce qui peut décider Ismaël à se joindre à Léhi?

Comment Laman et Lémuel réagissent-ils devant cette tâche? Lorsque vous lirez 1 Néphi 7, essayez de trouver la réponse à ces questions.

Compréhension des Ecritures

1 Néphi 7:2

Pourquoi le Seigneur choisit-il la famille d'Ismaël?

Le Seigneur commande à Léhi d'envoyer ses fils à Jérusalem pour y chercher Ismaël et sa famille et les amener dans le désert. Ismaël a dû être choisi au moins en partie parce qu'il est disposé à suivre le Seigneur. Néphi écrit: «Nous lui dûmes les paroles du Seigneur» (1 Néphi 7:4) et «le Seigneur adoucit le cœur d'Ismaël» (verset 5).



Etude des Ecritures

Faites l'activité A ou B en étudiant 1 Néphi 7.

A Faites la liste de ce qui est arrivé

Dressez la liste des principaux événements mentionnés dans 1 Néphi 7. Attachez-vous particulièrement aux versets 1, 4–6, 8, 16, 18–19 et 22.

B Analysez et mettez en pratique ce qui est arrivé

- Relisez 1 Néphi 7:1–5 et expliquez pourquoi, selon vous, le Seigneur a choisi Ismaël et sa famille pour aller avec Léhi dans le désert (vous trouverez une aide supplémentaire à la section «Compréhension des Ecritures»).
- Aux versets 10–12, Néphi répète trois fois la même expression. Quelle est cette expression? Comment l'oubli peut-il être la raison de la rébellion de Laman et de Lémuel? Citez au moins trois idées ou expériences tirées de votre vie qui pourraient vous aider à être plus obéissants, si vous vous en souveniez toujours.
- Dans un court paragraphe, montrez que 1 Néphi 7:16–19 est un exemple des «tendres miséricordes» que Néphi a promis de nous montrer lorsqu'il a commencé son livre (voir 1 Néphi 1:20).



1 Néphi 8

Le songe de Léhi

Le songe inspiré de Léhi représente symboliquement notre vie dans la chair. Nous pouvons nous y reconnaître et comparer la direction que prend notre vie si nous restons sur notre chemin actuel. Notez ce qui apporte de la joie et du chagrin à Léhi. Soyez également attentif à ce que font les enfants de Léhi dans le songe. Pourquoi certains d'entre eux sont-ils en danger? Essayez d'imaginer ce qu'éprouve Léhi tandis qu'il médite sur ce que le Seigneur lui a révélé par ce songe.



Etude des Ecritures

Faites deux des activités suivantes (A–C) en étudiant 1 Néphi 8.

A Trouvez la clé

Dans son songe, Léhi se voit dans une solitude sombre pendant de nombreuses heures (voir 1 Néphi 8:4–9). Que fait-il pour sortir des ténèbres? En quoi ces ténèbres que connaît Léhi sont-elles à l'image du monde dans lequel nous vivons? Comment ce que fait Léhi pour sortir des ténèbres peut-il également vous aider?

B Faites correspondre l'écriture avec une expression

Le songe de Léhi nous aide à comprendre d'importants principes concernant la vie et les efforts que nous devons accomplir pour vivre l'Évangile. Les images du songe sont symboliques. Cependant, elles représentent des difficultés réelles auxquelles nous devons faire face chaque jour. Ecrivez ce que Léhi a vu, suivant la liste donnée ci-dessous, puis, d'après votre lecture de 1 Néphi 8, choisissez l'expression qui décrit le mieux l'image.

Ce que Léhi a vu	Quelle expression le décrit le mieux?
1. «Un désert sombre et désolé» (verset 4)	a. Un endroit agréable b. Un lieu effrayant
2. «Un homme... vêtu d'un vêtement blanc» (verset 5)	a. Aide Léhi à se sentir à l'aise b. Augmente la frayeur de Léhi
3. «Un champ vaste et spacieux» (verset 9)	a. Un lieu également sombre et désolé b. Un endroit neutre
4. Un arbre dont le fruit est désirable (verset 10)	a. Le centre du songe b. La source des soucis de Léhi
5. «Une rivière d'eau» (verset 13)	a. Un danger b. Une bénédiction
6. «Une barre de fer» (verset 19)	a. Indique le chemin vers l'arbre b. Empêche les voyageurs de tomber dans la rivière
7. Un sentier étroit et resserré le long de la rivière (verset 20)	a. Facile à suivre b. Difficile à suivre
8. «Un brouillard de ténèbres» (verset 23)	a. Qui rend le déplacement périlleux b. Causé par le grand nombre de personnes
9. «Un grand et spacieux édifice» (verset 26)	a. Se trouve près de l'arbre de vie b. Se trouve de l'autre côté de la rivière

C Ecrivez une interview pour un journal

Léhi nous dit que le fruit de l'arbre de son songe est «désirable pour rendre heureux» (1 Néphi 8:10); il le goûte et celui-ci lui «remplit l'âme d'une joie extrêmement grande» (verset 12). Dans son songe, il voit aussi quatre groupes de personnes qui représentent les gens dans cette vie.

- Ceux qui essaient d'aller vers l'arbre, mais s'égarant dans le brouillard de ténèbres (versets 21–23)
- Ceux qui arrivent à l'arbre, mais s'éloignent quand la multitude se moque d'eux (voir versets 24–25, 28)
- Ceux qui désirent davantage le grand et spacieux édifice que le fruit de l'arbre de vie (voir versets 26–27, 31–33)
- Ceux qui arrivent jusqu'à l'arbre et n'ont pas honte (verset 30)

1. Imaginez que vous êtes journaliste et que vous allez interroger une personne de chacun des quatre groupes. Selon ce que vous avez lu concernant chaque groupe, imaginez les réponses que pourrait vous donner chaque personne aux questions suivantes :
 - a. Où cherchez-vous à aller? *Pourquoi?*
 - b. Avez-vous réussi à vous rendre où vous vouliez? *Pourquoi ou pourquoi pas?*
 - c. Aimez-vous l'endroit où vous êtes arrivé? *Pourquoi ou pourquoi pas?*
2. Maintenant, imaginez que vous allez pouvoir les interroger dans l'au-delà. Rédigez ce que serait leur réponse à la dernière question dans cette perspective-là.



1 Néphi 9

Deux jeux de plaques

Néphi conservait deux jeux d'annales. L'une était l'histoire profane de son peuple (les grandes plaques de Néphi), l'autre était un récit sacré (les petites plaques de Néphi). Lorsque vous lirez 1 Néphi 9, cherchez les raisons pour lesquelles Néphi a tenu ces deux annales. Dans la section « Compréhension des Ecritures », vous apprendrez ce que nous savons aujourd'hui des raisons qui l'ont amené à garder deux jeux de plaques. Ceci nous montre que le Seigneur, dans son plan, prend en considération nos manquements aussi bien que nos succès.

Compréhension des Ecritures



1 Néphi 9

1 Néphi 9:3-6 Dans un but sage

En 1828, Joseph Smith, le prophète, avait fini de traduire 116 pages manuscrites du Livre de Mormon. Martin Harris avait demandé plusieurs fois à Joseph de le laisser montrer la traduction à sa famille. Tout d'abord, le Seigneur avait refusé, puis finalement avait accordé la permission à condition que Martin s'engage à ne la montrer qu'à quelques personnes choisies. Martin ne tint pas sa promesse et perdit les 116 pages. Joseph fut atterré, mais cette expérience fut pour lui une précieuse leçon d'obéissance et lui montra à quel point il est impossible aux méchants d'empêcher notre Père céleste d'accomplir son œuvre (voir D&A 3:1-10).



© Robert T. Barrett



Le Seigneur savait ce que Martin Harris ferait et s'était préparé à cela plus de deux mille ans auparavant. Il avait dit à Néphi de réaliser deux jeux de plaques qui couvriraient la même période. L'un de ces jeux, les grandes plaques, contenait l'histoire profane des Néphites. L'autre, les petites plaques, était réservé à l'histoire sacrée. Joseph Smith avait commencé à traduire à partir de l'abrégé des grandes plaques exécuté par Mormon, de sorte que les 116 pages que Martin avait perdues contenaient les informations sur l'histoire profane.

Le Seigneur savait également que les ennemis du prophète altéreraient les 116 pages volées, de sorte que si Joseph retraduisait le même texte ils pourraient dire qu'il n'était pas prophète, parce qu'il ne pouvait pas traduire deux fois de la même façon (voir D&A 10:10-19). Le Seigneur commanda à Joseph de ne pas retraduire cette partie, mais de traduire les petites plaques de Néphi, qui couvrent la même période, mais contiennent les annales sacrées, qui sont plus importantes (voir D&A 10:30-45; voir aussi « les sources principales du Livre de Mormon », p. 12).

Etude des Ecritures



Faites les activités A et B, en étudiant 1 Néphi 9.

A Mettez une note dans la marge

Dans 1 Néphi 9, Néphi utilise les expressions « les plaques » et « les autres plaques » pour décrire les deux jeux de plaques que le Seigneur lui a commandé de faire. Dans la marge de vos Ecritures, mettez une note comme celle-ci pour vous aider à vous souvenir de quel jeu de plaques il parle : *ces plaques = les petites plaques et les autres plaques = les grandes plaques.*

B Appliquez-le à votre vie

Néphi a obéi au Seigneur et a réalisé deux jeux de plaques sans qu'on lui ait dit pourquoi. Comment l'exemple de foi et d'obéissance de Néphi peut-il vous inspirer à vivre les commandements, même si vous ne les comprenez pas totalement ?



1 Néphi 10

Les prophéties de Léhi

Dans les chapitres 1 à 8 de 1 Néphi, Néphi résume surtout les annales de son père, Léhi, et au chapitre 9, il explique pourquoi il tient deux jeux de plaques. Au 10^e chapitre, il commence les annales de sa vie et de son ministère (voir 1 Néphi 10:1). Il y inclut une prophétie de son père sur l'avenir. Lorsque vous lirez cette prophétie, notez les nombreux détails que Léhi reçoit par révélation à propos des événements à venir. Remarquez aussi l'effet des paroles de Léhi sur Néphi.

Compréhension des Ecritures

1 Néphi 10

Se manifesterait (verset 11): : Les restes (verset 14):
se révélerait : les descendants

1 Néphi 10:14 Dispersion et rassemblement d'Israël

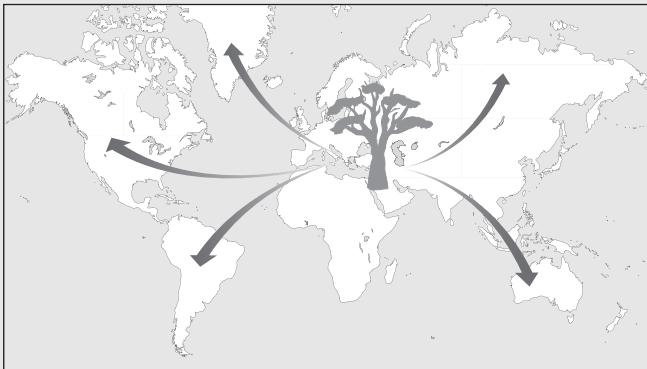

Léhi compare la maison d'Israël à un olivier dont les branches seront dispersées à travers le monde à cause de son incrédulité. Il voit sa propre famille dans cette dispersion (voir 1 Néphi 10:11-13).

Il prophétise également que les branches dispersées de la maison d'Israël seront rassemblées une nouvelle fois après que l'Evangile sera parvenu aux Gentils. Léhi explique alors qu'être greffé à l'arbre, qui représente la maison d'Israël, cela veut dire parvenir « à la vraie connaissance du Messie » (verset 14). En d'autres termes, le moyen par lequel une personne devient réellement membre de la maison d'Israël, c'est en entendant et en acceptant l'Evangile de Jésus-Christ.

Etude des Ecritures

Faites l'activité A ou B en étudiant 1 Néphi 10.

A Cherchez la réponse dans la lecture

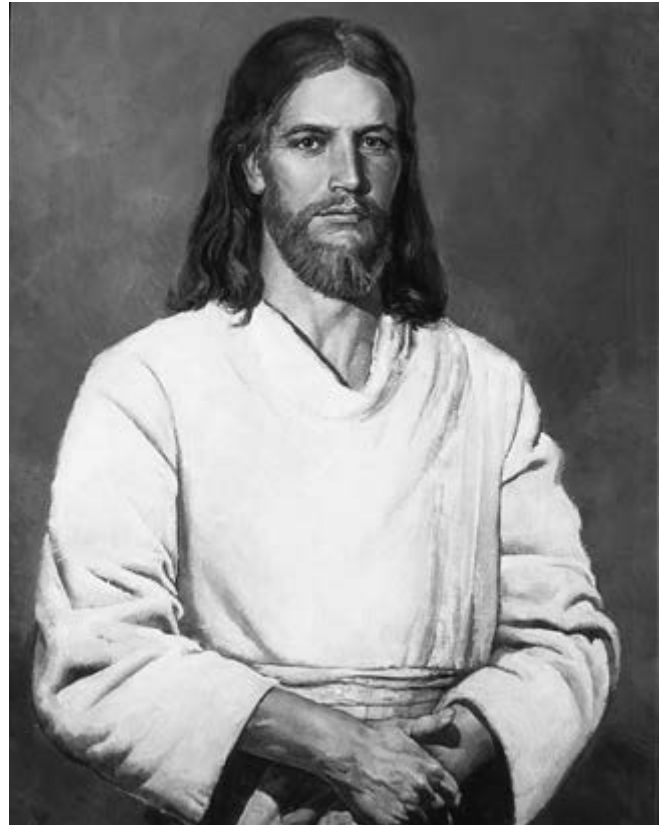

Dans 1 Néphi 10:4-11, Néphi rapporte la description par Léhi d'un événement qui aura lieu 600 ans plus tard. Lisez ces versets pour trouver la réponse aux questions suivantes concernant le Saint d'Israël:

1. Pourquoi avons-nous besoin d'un Rédempteur?
2. Qu'arrivera-t-il au Messie?
3. Comment les Gentils connaîtront-ils le Christ?

B Remplissez les espaces vides

Dans 1 Néphi 10:17-22, Néphi témoigne de la puissance de l'Esprit pour aider à comprendre les choses de Dieu. Faites un résumé du témoignage de Néphi sur la puissance de l'Esprit et dites comment cela peut s'appliquer à votre vie.



1 Néphi 11-12

Néphi s'informe sur le Christ et sa mission

Que faites-vous lorsque vous lisez un passage d'Écriture ou que vous recevez un conseil de dirigeants de l'Église dont vous savez l'importance mais que vous ne comprenez pas? Dans 1 Néphi 10:17-19, Néphi témoigne que nous pouvons comprendre les choses de Dieu par le pouvoir du Saint-Esprit; celui-ci nous aide à comprendre ce que nous devons faire. Néphi désire «voir, entendre et comprendre» (verset 17) ce qui a été montré à son père dans ce songe inspiré.

1 Néphi 11-14 rapporte comment le Seigneur accède aux désirs de Néphi. Non seulement le Seigneur lui montre ce que Léhi a vu, mais il lui donne aussi la signification de nombreux symboles. Tout au long du chapitre 11, notez ce que Néphi fait pour se préparer à recevoir une révélation aussi magnifique. Cherchez dans le chapitre 12 ce que fait Néphi pour appliquer cette révélation à son peuple.

Compréhension des Écritures



1 Néphi 11

Ministère (versets 28 et 30): service

1 Néphi 11:16-36

Qu'est-ce que la «condescendance de Dieu»?

«Condescendre signifie littéralement descendre au même niveau. Il faut comprendre «la condescendance de Dieu» de deux manières: le premier aspect est la condescendance de Dieu



le Père, c'est-à-dire Elohim (voir 1 Néphi 11:16-23). La condescendance de Dieu se trouve dans le fait que, lui, être exalté, descend de son trône pour devenir le Père d'un Fils mortel, un Fils né selon la chair» (Bruce R. McConkie, *The Mortal Messiah*, 1:314).

«Le second aspect de la condescendance de Dieu est celle du Fils, c'est-à-dire le Christ (voir 1 Néphi 11:24-32), Jéhovah, le père

du ciel et de la terre, le créateur de toute chose depuis le commencement, le grand JE SUIS, le Dieu d'Abraham, d'Isaac et de Jacob, qui viendrait sur terre, laissant son trône divin, pour prendre un corps de chair et d'os et se soumettrait aux faiblesses de la chair et aux dispositions viles et perverses de l'humanité et

travaillerait à son propre salut en tant qu'homme mortel. Telle est la doctrine de la «condescendance de Dieu» (Joseph Fielding McConkie et Robert L. Millet, *Doctrinal Commentary on the Book of Mormon*, 4 Vols., 1987-1992, 1:78, 82).

1 Néphi 12

Tumultueux (verset 4): très fort
Gouffre (verset 18): fosse vaste et profonde dans la terre
Dégénéreront dans l'incrédulité (verset 22): s'écarteront graduellement ou s'affaibliront par manque de foi

1 Néphi 11-12

Qu'est-ce que Néphi apprend sur le songe de Léhi?

Le tableau suivant résume ce que Néphi a appris à propos du songe de son père.

Symbole du songe de Léhi	Interprétation donnée à Néphi
L'arbre au fruit blanc (voir 1 Néphi 8:10-11)	L'amour dont Dieu a fait preuve en donnant son Fils pour qu'il soit notre Sauveur (voir 1 Néphi 11:21-25; appelé «l'arbre de vie» dans 1 Néphi 15:22)
La rivière d'eau souillée (voir 8:13)	Les profondeurs de l'enfer où tombent les méchants (voir 12:16); appelées «souillures» dans 15:27
La barre de fer (voir 8:19)	La parole de Dieu qui peut nous conduire avec certitude à l'arbre (voir 11:25)
Un brouillard de ténèbres (voir 8:23)	Les «tentations du diable» qui aveugle les gens afin qu'ils se perdent et ne trouvent pas l'arbre (voir 12:17)
Le grand et spacieux édifice qui semble être en l'air (voir 8:26)	L'orgueil et les vaines imaginations du monde (voir 11:36; 12:18)
Les gens qui s'engagent dans le sentier menant à l'arbre et qui se perdent dans le brouillard (voir 8:21-23)	Néphi n'identifie pas des personnes précises à toutes les multitudes décrites dans ce songe, mais il voit le genre de personnes suivantes: <ul style="list-style-type: none"> • ceux qui ont entendu Jésus, mais l'ont chassé du milieu d'eux (voir 11:28) • ceux qui ont crucifié Jésus, même après qu'il a guéri les malades et chassé les démons (voir versets 31-33) • ceux qui se sont rassemblés «dans un grand et spacieux édifice» pour combattre les douze apôtres (voir versets 34-36) • les Néphites et les Lamanites qui étaient «assemblés pour livrer bataille» (voir 12:1-4; 13-15) • les Néphites qui ont été détruits par les Lamanites à cause de l'orgueil (voir versets 19-23)
Ceux qui atteignent l'arbre en se tenant à la barre, mais qui s'écarteront lorsque l'on se moque d'eux (voir 8:24-25, 28)	
Ceux qui sont plus attirés par le grand et spacieux édifice que par l'arbre (voir 8:26-27, 31-33)	
Ceux qui se tiennent à la barre, qui se laissent choir au pied de l'arbre et prennent de son fruit; ils ignorent ceux qui se moquent et ne s'égareront pas (voir 8:30, 33)	Ceux qui goûtent au plus grand de tous les dons de Dieu: la vie éternelle (voir 15:36)

Etude des Ecritures

Faites l'activité A et l'une des deux autres (B ou C) en étudiant 1 Néphï 11 et 12.

A Découvrez la signification du songe

Après votre lecture de 1 Néphï 11–12, répondez aux questions suivantes pour décrire ce que Néphï a appris à propos du songe de son père. Servez-vous de la section « Compréhension des Ecritures » si nécessaire. (Vous pouvez noter dans votre cahier la signification des symboles en regard des versets correspondants de 1 Néphï 8.)

1. Quels traits caractéristiques ou quelles qualités présente l'arbre au délicieux fruit blanc qui en fait un réel symbole de l'amour de Dieu pour ses enfants et de l'expiation de Jésus-Christ?
2. Comment peut-on comparer la parole de Dieu (les Ecritures et les paroles des prophètes) à la barre de fer que Léhi a vue?
3. Comment la parole de Dieu vous a-t-elle aidé à « goûter » la joie qui découle de l'amour de Dieu?
4. En quoi la tentation est-elle comme « un brouillard de ténèbres » et quel est le moyen pour ne pas être aveuglé et ne pas se perdre?
5. Quelle différence y a-t-il entre ceux qui arrivent à l'arbre puis s'écartent et ceux qui arrivent et restent?

B Découvrez ce que Néphï a appris sur Jésus



En même temps qu'il découvre la signification du songe de son père, Néphï apprend beaucoup de choses que fera Jésus quand il viendra sur terre, près de 600 ans plus tard.

1. Relisez 1 Néphï 11–12 et citez au moins huit événements de la vie du Sauveur qui ont été montrés à Néphï.
2. D'après cette prophétie, Dieu a-t-il une connaissance précise de l'avenir?

C Fabriquez un panneau d'avertissement

Faites un dessin représentant le grand et spacieux édifice, l'arbre et le gouffre qui les sépare (voir 1 Néphï 12:18). Dans une bulle, mettez le nom de chaque symbole, puis rédigez un slogan ou un message d'avertissement qui pourrait convaincre d'éviter l'édifice. Faites preuve d'imagination et essayez de trouver une nouvelle idée ou une autre façon de représenter cette scène.



La vision que Néphï reçoit en réponse à sa méditation sur le songe de son père est décrite dans 1 Néphï 11–14. Les chapitres 11 et 12 contiennent une prophétie du ministère de Jésus-Christ dans la chair, de son expiation et de sa visite chez les Néphites sur le continent américain. La vision de Néphï se poursuit au chapitre 13 par une prophétie concernant les événements qui se produiront sur le continent américain lorsque la postérité de Néphï aura été détruite. Remarquez l'exactitude et le détail de cette prophétie. Remarquez aussi que Néphï connaissait l'avenir de son peuple sur la terre promise avant que les siens et lui quittent les abords de la mer Rouge.

Compréhension des Ecritures

1 Néphï 13

Abominable (versets 5 et 6):
méchante, détestable

Un livre (verset 20): la Bible

Perversir (verset 27): changer
en mal

D'autres livres (verset 39):
le Livre de Mormon et les
autres Ecritures

1 Néphï 13:3 Que sont les «royaumes des Gentils»?

Néphï emploie le mot *Gentils* pour définir toutes les nations qui ne font pas partie d'Israël. Pour une définition plus complète, voyez le *Guide des Ecritures* à la rubrique «Gentils», page 85.

1 Néphi 13:5-9 Qu'entend-on par «une Eglise qui est la plus abominable»?



Il n'est pas correct de penser qu'une Eglise ou une confession particulière est la «grande et abominable Eglise» mentionnée par Néphi. Tout groupement d'individus qui suit les voies de Satan fait partie du royaume du diable et est ennemi du Christ et de son Eglise (voir 2 Néphi 10:16). Ces gens sont semblables à ceux qui vivent dans le grand et spacieux édifice que l'on trouve dans le songe de Léhi.

1 Néphi 13:12 Qui était cet «homme parmi les Gentils»?

Néphi voit «un homme parmi les Gentils», inspiré par l'Esprit de Dieu à faire voile vers la terre promise où se trouvent les descendants de Léhi. Christophe Colomb correspond remarquablement à cet homme que Néphi décrit. Colomb a écrit: «Depuis ma plus tendre enfance, je suis marin et je le suis resté jusqu'à ce jour... *Le Seigneur a porté un regard favorable sur mes desseins et il a déversé sur moi courage et compréhension; il m'a donné en abondance la connaissance de la navigation en mer... Notre Seigneur a éveillé mon esprit, m'a envoyé sur la mer et m'a enflammé pour cette entreprise.* Ceux qui en ont entendu parler l'ont qualifiée d'insensée, se sont moqués de moi et ont ri. *Mais qui peut douter que le Saint-Esprit m'ait guidé?»* (Extrait de Jacob Wassermann, *Don Quixote of The Seas*, pp. 19-20, 46; italiques ajoutés; cité dans McConkie et Millet, *Doctrinal Commentary on The Book of Mormon*, 1:91.)

Etude des Ecritures

Faites deux des trois activités suivantes (A à C) en étudiant 1 Néphi 13.

A Faites la comparaison

Dans 1 Néphi 13:1-9, Néphi décrit une «abominable Eglise» dont l'objectif est de détruire les saints de Dieu (voir la section «Compréhension des Ecritures» ci-dessus).

1. En lisant ces versets, notez ce que Néphi considère comme les désirs de ceux qui sont sous l'influence de Satan. Puis faites une autre liste des bénédictions les plus importantes pour les membres de l'Eglise.
2. Expliquez dans un court paragraphe pourquoi les bénédictions destinées aux membres fidèles qui figurent sur la liste apporteront une plus grande joie que ce qui est mentionné dans l'autre liste.



© 1977 Dan Thornton

B Faites correspondre un titre à un verset

1 Néphi 13:10-19 est le récit de la vision de Néphi concernant la découverte de l'Amérique par les explorateurs européens. Il voit également le conflit qui existera entre les colons européens et les descendants de Léhi au sujet de leur pays.

1. Copiez les titres suivants dans votre cahier. Puis, après chacun de ces titres, notez le numéro d'un verset de 1 Néphi 13:10-19 qui pourrait correspondre.

- Les pèlerins voguent vers le Nouveau Monde pour trouver la liberté de culte
- Bien que dépassées par le nombre, les armées des indépendantistes sont victorieuses
- Traversée de 4 828 km sur l'océan Atlantique
- Christophe Colomb fait voile vers le Nouveau Monde
- Les autochtones américains chassés de leurs foyers
- Les Etats-Unis, pays le plus prospère
- Les Gentils prospèrent en Amérique



2. Que connaissez-vous de l'histoire de votre pays qui montre que la main du Seigneur le prépare à recevoir l'Evangile?

© Greg K. Olsen

C Résumez les prophéties

Il a été montré à Néphi que la Bible, le Livre de Mormon et d'autres Ecritures seraient donnés dans les derniers jours. Résumez ce que Néphi a vu en répondant aux questions suivantes :

1. Selon sa vision, que devait-il arriver à la Bible après sa rédaction par les prophètes et les apôtres, qui ferait trébucher les Gentils? (Voir 1 Néphi 13:20–29.)
2. Que ferait le Seigneur pour la descendance de Néphi quand les Gentils arriveraient en Amérique? (Voir 1 Néphi 13:30–31.)
3. Que ferait le Seigneur pour aider les Gentils, les Juifs, les descendants de Léhi et les membres de son Eglise à connaître le véritable Evangile? (Voir 1 Néphi 13:32–41.)
4. Comment le message du verset 37 s'applique-t-il à vous et à vos décisions futures?



La vision de Néphi se termine au chapitre 14. Dans ce chapitre, il voit le conflit qui va opposer l'Eglise de l'Agneau de Dieu à la grande et abominable Eglise du diable. Remarquez les promesses du Seigneur aux Gentils qui acceptent l'Evangile dans les derniers jours. Même si vous êtes d'Israël, à moins que vous ne soyez Juif ou descendant de Léhi, vous serez compté parmi les Gentils dont parle Néphi. En lisant ce chapitre, essayez de voir quel sera votre rôle dans l'œuvre du Seigneur dans les derniers jours.

Compréhension des Ecritures

1 Néphi 14

Confondue (verset 2): mêlée à un autre peuple de telle sorte que son identité ne peut plus être remarquée

«**Une œuvre grande et merveilleuse**» (verset 7): désigne le rétablissement de l'Evangile et de l'Eglise

Temporellement (verset 7): physiquement

Prostituée (verset 10): l'Eglise du diable est une prostituée dans le sens où ceux qui en font partie ont abandonné Dieu pour suivre Satan

Domination (verset 11): domaine d'influence

1 Néphi 14:7–10 Pourquoi n'y a-t-il que «deux» Eglises?

Ce qui est appelé «l'Eglise du diable» ne désigne pas une Eglise en particulier, mais s'applique à toute personne, groupe de personnes, organisation ou philosophie qui œuvre contre l'Eglise de Jésus-Christ et le salut des enfants de Dieu. On peut

assurément trouver du vrai et du bon à l'extérieur de l'Eglise de Jésus-Christ des Saints des Derniers Jours, mais la plénitude de l'Evangile, qui n'existe que dans l'Eglise rétablie, est essentiellement au salut que notre Père céleste désire pour ses enfants. Le rétablissement de l'Evangile, cette «œuvre grande et merveilleuse» (1 Néphi 14:7), comme l'ange le dit à Néphi, divisera les gens: «soit qu'elle les convainque d'aller dans la paix et la vie éternelle, soit qu'elle les livre à l'endurcissement de leur cœur et l'aveuglement de leur esprit jusqu'à ce qu'ils soient réduits en captivité et aussi à la destruction» (verset 7).

Bruce R. McConkie, qui était alors membre du Collège des douze apôtres, a enseigné: «Il n'existe que la lumière et les ténèbres; il n'y a pas de zone de semi-obscurité. Si les hommes ne marchent pas dans la lumière, ils ne peuvent être sauvés. Tout ce qui est moins que le salut n'est pas le salut. Il est peut-être préférable de marcher dans la semi-obscurité ou d'apercevoir les premiers rayons d'une aube naissante que d'être enveloppé entièrement d'obscurité, mais le salut n'est que pour ceux qui avancent dans la lumière ardente du soleil à son zénith» (*The Millennial Messiah: The Second Coming of the Son of Man*, 1982, p. 54).

Etude des Ecritures

Faites deux des activités (A à C) qui suivent en étudiant 1 Néphi 14.

A Trouvez les promesses conditionnelles

Dans 1 Néphi 14:1–3, l'ange dit à Néphi que des bénédictions conditionnelles sont promises aux Gentils, nous y compris. Ces bénédictions sont présentées sous la forme: si vous faites ceci, Dieu fera cela. Relevez ces promesses et complétez les phrases suivantes dans votre cahier:

Si:

- Les Gentils...
- ne s'endurcissent...

Alors:

- ils seront comptés...
- ils seront pour toujours...
- ils ne seront plus...
- et cette grande fosse...

B Trouvez des exemples dans un journal

Dans 1 Néphi 14:7–10, l'ange dit à Néphi que les gens ont un choix à faire.

1. Relisez ces deux versets et résumez les deux options (voir aussi la section «Compréhension des Ecritures»).
2. Parcourez les articles et les annonces d'un journal et relevez au moins deux exemples de personnes, de groupes ou de philosophies que Satan voudrait nous engager à croire plutôt que l'Evangile de Jésus-Christ. Expliquez pourquoi ces choses ne peuvent nous apporter «la paix et la vie éternelle» (verset 7).

C Créez vos propres questions de test

A la fin de sa vision, Néphi voit la lutte que «l'Eglise de l'Agneau de Dieu» aura à mener contre l'Eglise du diable. Il apprend

également qu'un autre prophète recevra une révélation similaire de nombreuses années plus tard.

1. Trouvez de six à huit questions-test qui vous semblent importantes et dont la réponse se trouve dans les versets de 1 Néphi 14:11-30. N'oubliez pas de mentionner aussi les réponses.
2. Qu'avez-vous appris dans ces versets à propos de votre propre avenir?



Les chapitres 11-14 de 1 Néphi sont le récit d'une vision merveilleuse que Néphi reçoit en réponse à son désir de «voir les choses que [son] père a vues» (voir 1 Néphi 11:3). Remarquez ce que Néphi découvre dans 1 Néphi 15 sur Laman et Lémuel quand il revient d'avoir été instruit par des anges. Au cours de votre lecture, trouvez les raisons pour lesquelles Néphi est en mesure de marcher à la lumière de la révélation divine tandis que ses frères trébuchent dans les ténèbres. D'autres explications sont aussi données par Néphi et elles nous aident à comprendre les révélations que son père, Léhi, et lui-même ont reçues.

Compréhension des Ecritures



1 Néphi 15

Manifesté (verset 13): montré

Confondus (verset 20): mêlés à d'autres peuples de telle sorte qu'on ne peut plus les identifier

Les traits enflammés de

l'adversaire (verset 24): les violentes attaques de Satan

Jours d'épreuve (verset 31): temps d'essai (signifiant cette vie sur la terre, la condition mortelle)

Temporel (verset 31): physique

1 Néphi 15:13, 16 Qu'est-ce que greffer?

Dans la section «Compréhension des Ecritures» de 1 Néphi 10:14 (page 21), vous trouverez la comparaison entre la maison d'Israël et un cas de greffe.

Etude des Ecritures



Faites l'une des activités (A à C) qui suivent en étudiant 1 Néphi 15.

A Repérez les «si»

Néphi entend ses frères dire qu'ils ne comprennent pas le songe de leur père.

1. Relisez 1 Néphi 15:1-9 et expliquez ce que Néphi fait et ce que ses frères ne font pas pour comprendre le songe de leur père.
2. Dans votre cahier, complétez les phrases suivantes pour montrer le caractère conditionnel de la révélation, comme l'explique Néphi au verset 11:

Si:

- Vous ne vous...
- et me demandez...
- étant...

Alors:

- assurément ces choses...

3. Réfléchissez à ces conditions et à ce que vous pourriez faire pour mieux vous préparer à recevoir des réponses de notre Père céleste.

B Mettez les phrases dans l'ordre

Pour répondre à ses frères, Néphi compare la maison d'Israël à un olivier. Servez-vous de 1 Néphi 15:12-20 pour mettre les phrases suivantes dans le bon ordre.

- L'Evangile va aux Gentils, parce que les Juifs et les Lamanites l'ont rejeté.
- Les Gentils accepteront l'Evangile et seront greffés sur l'olivier représentant Israël.
- Les Néphites sont une branche détachée de l'arbre d'Israël.
- L'arbre sera restauré pour accomplir la promesse faite à Abraham.
- Les descendants de Léhi entendront l'Evangile et l'accepteront.

C Appliquez une citation



Neal A. Maxwell, membre du Collège des douze apôtres, a dit: «Les vrais disciples absorbent les traits enflammés de l'adversaire en soulevant d'une main le bouclier de la foi qui les éteint et en se tenant de l'autre à la barre de fer... Ne nous y trompons pas. Nous aurons besoin des deux mains!» (*L'Etoile*, juillet 1987, p. 63.)

Lisez attentivement 1 Néphi 15:21-36, puis écrivez un paragraphe expliquant comment la foi et la fidélité à la parole de Dieu peuvent vous aider à résister aux tentations.



1 Néphi 16

Une boule miraculeuse et un arc brisé

N'avez-vous jamais remarqué que, lorsque vous êtes en harmonie avec l'Esprit, il est bien plus facile d'affronter avec patience les choses qui tournent mal dans votre vie? D'un autre côté, la plupart des gens ont constaté que, plus la distance qui les sépare du Seigneur augmente, plus ils ont de mal à contrôler leur humeur. Dans 1 Néphi 16, vous trouverez les deux sortes d'expériences. Découvrez comment le Seigneur se sert de l'adversité pour donner des leçons importantes.

Compréhension des Ecritures



1 Néphi 16

Des choses dures (versets 1 et 2): des vérités difficiles à accepter

met en évidence leur culpabilité

Elle les blesse au plus profond d'eux-mêmes (verset 2): elle

Exhortai (verset 4): recommandai



1 Néphi 16:10 Qu'était cette «boule ronde d'une exécution habile»?

D'une exécution habile signifie fabriqué avec soin, détaillé et complexe. Le Seigneur a préparé cette boule pour guider Léhi et sa petite troupe dans le désert. Alma nous apprend que cette boule, qui servait de boussole ou de directeur, était appelée «Liahona» (voir Alma 37:38).

Léhi et sa famille découvrent que le Liahona possède deux aiguilles qui indiquent la direction qu'ils doivent suivre (voir 1 Néphi 16:10). Un emplacement laisse apparaître une écriture qui change de temps en temps (verset 29; voir versets 26–30). Ce directeur fonctionne selon leur foi (voir versets 28 et 29).

Etude des Ecritures



Faites l'activité C (les activités A et B sont facultatives), en étudiant 1 Néphi 16.

A Rédigez une définition

Les frères de Néphi se plaignent que leur frère leur a déclaré «des choses dures» (Néphi 16:1).

1. Etudiez les versets 1–3 et expliquez ce qu'ils entendent par «des choses dures».
2. Expliquez pourquoi ces mêmes vérités ne sont pas «des choses dures» pour Néphi.

B Dessinez une image

Etudiez 1 Néphi 16:10–30 et dessinez le Liahona comme vous l'imaginez. Décrivez-en aussi les différentes parties.

C Résumez ce qui est arrivé

La famille de Léhi souffre quand Néphi brise son arc dans le désert.

1. Résumez ce qui arrive dans les passages suivants de 1 Néphi 16 et expliquez ce que chaque événement a dû apprendre à la famille de Léhi:
 - a. versets 17–19
 - b. versets 20–21
 - c. versets 22–23
 - d. versets 24–29
 - e. versets 30–31
2. En quoi l'incident de l'arc brisé de Néphi pourrait-il vous aider s'il vous arrivait de perdre brutalement l'emploi qui vous permettait de nourrir et de vêtir votre famille?
3. Pourquoi Néphi va-t-il trouver Léhi, bien que celui-ci ait murmuré, pour lui demander où trouver de la nourriture?



1 Néphi 17

«Tu construiras un bateau»

Le voyage de la petite colonie de Léhi dans le désert prend fin lorsque le Seigneur les guide vers un endroit fertile en bordure de mer qu'il appelle Abondance. Dans 1 Néphi 17, Néphi dévoile quelques expériences vécues dans le désert qu'il n'a pas évoquées plus tôt. Cherchez combien de temps le voyage dans le désert a duré, ce qu'ils ont mangé et comment ils ont survécu à un tel régime. Notez aussi pourquoi Laman et Lémuel recommencent à murmurer.



Photo Warren Aston, publiée avec l'autorisation de la Foundation for Ancient Research and Mormon Studies

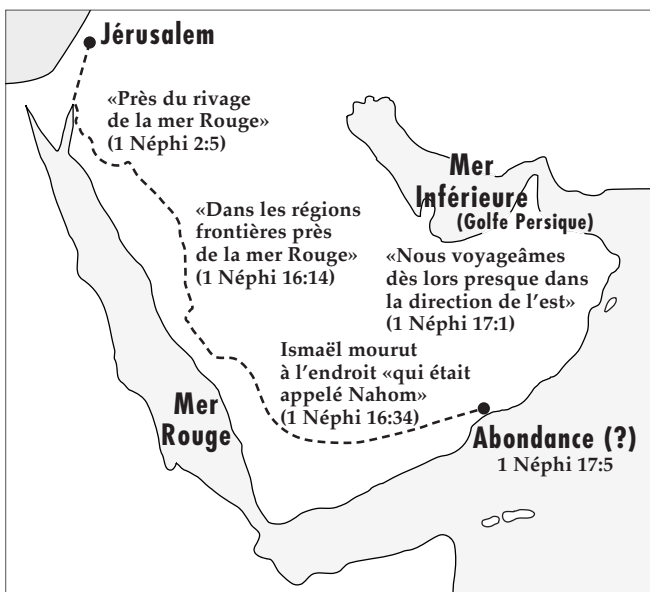

Tracé possible de l'itinéraire de Léhi dans le désert

Compréhension des Ecritures



1 Néphi 17

Séjourner (versets 3 et 4): rester un certain temps

Estimer toute chair de la même manière (verset 35): considérer tous les enfants de Dieu de la même manière

Déchirée d'angoisse

(verset 47): déchirée de chagrin

Néant (verset 48): rien

Etude des Ecritures



Faites deux des activités A à E en étudiant 1 Néphi 17.

A Qu'enseigne Néphi au sujet du voyage dans le désert?

- Relisez 1 Néphi 17:1-6, 12 et répondez aux questions suivantes relatives au voyage dans le désert:
 - Combien de temps leur a-t-il fallu pour aller de Jérusalem à Abondance?
 - Qu'ont-ils mangé principalement?
 - Pourquoi Néphi dit-il: «Grandes furent les bénédictions du Seigneur sur nous» (verset 2)?
- En vous servant de l'expression clé: «ainsi, nous voyons que», retrouvez la structure conditionnelle introduite par «si» au verset 3.

Si «les enfants des hommes _____»

[dans ce cas] «il les _____ et les _____»
- Même si vous ne voyagez pas dans le désert, votre vie peut être parsemée de difficultés. Expliquez comment vous pouvez appliquer à votre vie cette leçon du «ainsi, nous voyons que...»

B Donnez un exemple moderne

Le Seigneur commande à Néphi de construire un bateau, tâche qui dépasse largement ses capacités naturelles. Etudiez 1 Néphi 17:7-11 et mettez en relief ce que le Seigneur fait et ce qu'il demande à Néphi de faire. Puis écrivez l'histoire d'une personne d'aujourd'hui à qui il est demandé d'effectuer quelque chose de difficile et qui doit s'appuyer sur le Seigneur pour savoir comment l'accomplir.

C Comparez les frères

- Etudiez 1 Néphi 16:1-3, 18-20, 37-38; 17:17-21, 48 et donnez les raisons pour lesquelles Laman et Lémuel murmurent ou sont en colère et en quoi ils sont «contents».
- Etudiez 1 Néphi 16:4-5; 17:19, 47 et donnez les raisons de la joie et de la tristesse de Néphi.
- Que vous enseigne la différence entre ces deux énumérations sur la personnalité de ces hommes?
- Comparez ce que Laman et Lémuel disent savoir dans 1 Néphi 16:38; 17:19, 22 avec ce qu'ils disent savoir dans 1 Néphi 17:55. Qu'est-ce qui a changé leur compréhension?
- Qu'avez-vous appris dans 1 Néphi 17 qui pourrait vous aider à ressembler plus à Néphi et moins à Laman et Lémuel?

D Ecrivez-le en vos propres termes

Néphi rappelle à ses frères l'histoire de Moïse faisant sortir d'Égypte les enfants d'Israël et le compare à Léhi faisant sortir sa famille de Jérusalem (voir 1 Néphi 17:23–45).

1. Relisez ces versets et citez au moins quatre ressemblances entre ce qui est arrivé au peuple de Moïse et ce qui arrive à la famille de Léhi.
2. Lisez soigneusement 1 Néphi 17:45 et expliquez ce que signifie pour vous «sentir» les paroles du Seigneur ou racontez une expérience dans laquelle vous avez senti les Écritures vous parler.

E Expliquez l'image

Les frères de Néphi sont mécontents et seule la présence du Seigneur les empêche d'attenter à sa vie. A droite, voici une scène décrite dans 1 Néphi 17:48–55. Dites ce qui s'y passe et quels versets elle illustre.



Compréhension des Écritures

1 Néphi 18

Habile (verset 1): exceptionnel, unique ; **Avait engendré** (verset 7): était devenu le père de...

Etude des Écritures

Faites deux des activités A à C qui suivent en étudiant 1 Néphi 18.

A Interviewez un personnage

La famille de Léhi est prête à faire voile vers une terre inconnue, sur un vaisseau de conception inhabituelle (1 Néphi 18:1–7). Vous êtes journaliste et vous êtes chargé d'interviewer les membres de la famille avant leur départ. Que pensez-vous qu'ils vont dire? Choisissez trois personnes de ce groupe et proposez deux questions que vous, journaliste, pourriez poser. Puis rédigez la réponse qu'ils sont susceptibles de donner.

B N'omettez pas les détails!

L'histoire de la famille de Léhi faisant voile vers la terre promise est intéressante et contient certains détails particuliers qui pourraient facilement être omis. Lorsque vous aurez lu 1 Néphi 18, répondez aux questions suivantes:

1. Quels sont les deux nouveaux membres de la famille de Léhi mentionnés pour la première fois dans ce chapitre?
2. Pour quelle raison, selon vous, le Seigneur permet-il que Néphi reste lié pendant si longtemps au lieu de le libérer comme il l'a fait d'une façon miraculeuse, dans 1 Néphi 7:18; 16:39 et 17:48?
3. Comment la prophétie du Seigneur, que l'on peut lire dans 1 Néphi 17:13, est-elle accomplie dans ce chapitre?

1 Néphi 18

Le voyage vers la terre promise

Avez-vous connu des personnes qui souffraient à cause de leurs péchés, mais qui ne voulaient pas changer? Ont-elles fini par se repentir? Quelles souffrances ont-elles endurées avant de changer de conduite? Qui d'autre a été touché par leur comportement? Laman et Lémuel connaissent une expérience similaire dans 1 Néphi 18. Recherchez ce qui les amène à se repentir. Remarquez également l'effet de leur entêtement sur le reste de la famille.

C Trouvez des leçons pour la vie

L'histoire du voyage vers la terre promise peut aussi être prise comme une métaphore (un symbole) s'appliquant à notre vie. Par exemple, beaucoup de gens, comme les frères de Néphi dans 1 Néphi 18:9, centrent leur vie sur les choses terrestres et oublient qu'ils dépendent de Dieu et de son pouvoir. Répondez aux questions afin de découvrir comment cette histoire offre des expériences similaires à celles que nous pouvons rencontrer.

1. Quelle ressemblance y a-t-il entre ce que fait Néphi pour ses frères au verset 10 et ce que notre conscience (la lumière du Christ) fait pour nous ?
2. Quelle ressemblance y a-t-il entre le fait que le Liahona cesse de fonctionner et la tempête, et ce qui nous arrive lorsque nous « lions » notre conscience ?
3. A quoi la libération de Néphi peut-elle être comparée dans notre vie ?
4. Que se passe-t-il chaque fois que Néphi prie ? Comment pouvez-vous appliquer cela à votre vie ? (Voir particulièrement les versets 1-3 ; 21-23.)
5. Quelle comparaison pouvons-nous faire entre la conduite grossière de ses frères, des fils d'Ismaël et de leurs épouses (décrite par Néphi au verset 9) et le comportement et le manque de respect des autres aujourd'hui ?



Pourquoi certains aiment-ils les Ecritures et y puisent-ils un grand réconfort, de l'espoir et de l'encouragement, alors que d'autres semblent n'y trouver aucun intérêt et les considèrent comme étant sans importance ? Néphi nous dit que ce qu'il écrit n'est pas destiné à plaire au monde mais à Dieu et « à ceux qui ne sont pas du monde » (1 Néphi 6:5). Pourquoi ceux qui mettent leur cœur dans les choses du monde trouvent-ils peu d'intérêt dans les choses éternelles ? Profitez de votre étude de 1 Néphi 19 pour mettre en relief ce que le Seigneur a fait et fait encore pour encourager ses enfants à revenir à lui et vivre à nouveau avec lui.

Compréhension des Ecritures

1 Néphi 19

Flagellés (verset 13): fouettés, punis, affligés
Sujet de fable et de risée (verset 14): un peuple persécuté

1 Néphi 19:1-6 Deux jeux de plaques



Dans 1 Néphi 9, Néphi mentionne qu'il a fait deux jeux d'annales. Le premier jeu, les grandes plaques de Néphi, contient un récit détaillé du peuple; le second jeu, les petites plaques de Néphi, est un récit religieux sacré. Dans 1 Néphi 19, les mots « premières plaques » ou « les autres plaques » se rapportent aux grandes plaques de Néphi et les mots « ces plaques-ci » signifient les petites plaques (voir « Les sources principales du Livre de Mormon » p. 12).

Néphi espère que les générations futures trouveront dans ces récits l'aide qui les amènera au Christ.

1 Néphi 19:10 Qui sont Zénock, Néum et Zénos ?

Néphi cite Zénock, Néum et Zénos, prophètes de l'Ancien Testament dont les prophéties détaillées sur Jésus-Christ sont gravées sur les plaques d'airain. Leur témoignage ne se trouve pas dans l'Ancien Testament que nous possédons aujourd'hui. Leurs écrits font partie, semble-t-il, des vérités « claires et extrêmement précieuses » qui ont été retirées par « la grande et abominable Eglise » (1 Néphi 13:26). Sans le Livre de Mormon, nous ne saurions rien de ces trois prophètes fidèles de l'Ancien Testament, ni de leurs prophéties.

Etude des Ecritures

Faites deux des activités (A à C) qui suivent en étudiant 1 Néphi 19.

A Faites une liste « des parties claires et précieuses »

Le Seigneur a commandé à Néphi de mettre dans le deuxième jeu d'annales (les petites plaques) bon nombre de ces « parties claires et précieuses » qui manqueraient dans la Bible (voir 1 Néphi 19:3 et la section « Compréhension des Ecritures »).

1. Relisez 1 Néphi 19:8-14 et dressez la liste des vérités que Néphi apprend sur la naissance, la vie et la mort de Jésus-Christ et aussi sur ce qui arrivera à la maison d'Israël après la mort de Jésus-Christ.
2. Dans votre liste, citez les vérités que Néphi a apprises d'un ange et celles qu'il a tirées des écrits de Zénock, Néum et Zénos.



B Les choses seraient-elles différentes?

Regardez les prophéties détaillées sur la vie de Jésus que le Livre de Mormon rétablit (voir 1 Néphi 19:8–14). A votre avis, quelles seraient les croyances des Juifs et des chrétiens si ces vérités se trouvaient encore dans notre Ancien Testament?

C Maîtrise des Ecritures 1 Néphi 19:23

Néphi lit à sa famille beaucoup de choses qui viennent des écrits d'Ésaïe. Lisez 1 Néphi 19:22–24 et dites pourquoi Néphi désire que sa famille (et nous) connaisse les paroles d'Ésaïe.



Néphi lit beaucoup de prophéties à son peuple afin de le persuader plus complètement de croire au Seigneur, son Rédempteur (voir Néphi 19:23). Dans les chapitres 20 et 21 de 1 Néphi, nous trouvons certaines des prophéties importantes d'Ésaïe qui étaient gravées sur les plaques d'airain et qui sont semblables à celles de l'Ancien Testament. En lisant ces chapitres, recherchez ce qu'Ésaïe enseigne à propos de la maison d'Israël. Pourquoi Israël a-t-il été autant affligé pendant des siècles et que fait le Seigneur pour ramener le peuple de l'alliance vers lui? Puisque nous faisons partie de la maison d'Israël d'aujourd'hui, nous pouvons également appliquer les paroles d'Ésaïe à notre vie.

Compréhension des Ecritures

1 Néphi 20

Jurer (verset 1): faire alliance, promettre

Ne s'appuient pas (verset 2): ne dépendent pas de, ne restent pas fidèles à, ne mettent pas leur confiance dans

Endurci (verset 4): obstiné, entêté

Infidèle (verset 8): malhonnête, déloyal

Rebelle (verset): qui enfreint les commandements

Suspend (verset 9): retient, retarde, remet à plus tard

Mis au creuset (verset 10): purifié

Les fruits de tes entrailles (verset 19): descendants (enfants, petits-enfants...)

1 Néphi 20:1 Que sont «les eaux de Juda»?

Bruce R. McConkie a écrit: «Ésaïe dit que la «maison de Jacob» est sortie des eaux de Juda (Ésaïe 48:1); cette déclaration est d'un grand intérêt pour les saints des derniers jours, du fait que dans la version des plaques d'airain est ajoutée l'expression «ou des eaux du baptême» (1 Néphi 20:1), préservant ainsi l'exactitude du

texte de l'Ancien Testament à propos du baptême» (*Mormon Doctrine*, 2^e éd, 1966, p. 832). Voici un excellent exemple des «choses claires et précieuses» qui ont été enlevées de la Bible (1 Néphi 13:29).

1 Néphi 20:1–2 «Ils prennent leur nom de la ville sainte»

Comme cité dans 1 Néphi 20:1–2, le prophète Ésaïe réprimande la maison d'Israël, parce qu'elle dit qu'elle sert le Seigneur sans garder ses commandements. Elle pense que, du fait qu'elle est son peuple de l'alliance et qu'elle habite la ville sainte de Jérusalem, Dieu la protégera toujours. Ésaïe leur rappelle que ce qui est important, ce n'est pas l'endroit où l'on vit, mais la manière dont on vit (voir versets 18–22). Ce principe reste vrai aujourd'hui.



Jérusalem, la ville sainte, autrefois

1 Néphi 20:3–8 «J'ai annoncé les choses anciennes... Je t'annonce des choses nouvelles»

Le Seigneur a donné à ses enfants de nombreuses preuves ou raisons de croire en ses paroles et en celles de ses prophètes. Dans 1 Néphi 20:3–8, il fournit certaines de ces preuves et explique pourquoi ces prophéties sont nécessaires. Dès le commencement, Dieu a révélé de nombreux événements qui arriveraient bien plus tard. L'une des raisons pour lesquelles il a donné des prophéties à si long terme était d'empêcher les méchants de croire que les idoles et les faux dieux étaient les artisans de son œuvre merveilleuse (voir versets 3–5). Dieu a également révélé des événements qui sont arrivés soudainement, de façon que les méchants ne puissent pas dire «je le savais» (voir versets 6–8).

1 Néphi 20:14–17 Le Seigneur soutient ses prophètes

Le Seigneur aime ses prophètes et «accomplira la parole qu'il a annoncée par eux» (verset 14). Dans une révélation moderne, le Seigneur a déclaré: «Que ce soit par ma voix ou par la voix de mes serviteurs, c'est la même chose» (D&A 1:38).

1 Néphi 21

Pasteurs (verset 1): bergers; dans ce cas, les dirigeants religieux juifs

Entrailles (verset 1): avant ma naissance

Carquois (verset 2): étui servant à porter les flèches

Le vide et le néant (verset 4): en vain

En horreur (verset 7): détesté

Héritages désolés (verset 8): héritages vides ou stériles (improductifs)

Trop étroit (verset 20): trop petit; quand le Seigneur rassemblera ses enfants en Sion, ils seront à nouveau très nombreux

Répudiée (verset 21): rejetée



1 Néphi 21:1 Un rétablissement important issu des plaques d'airain

La phrase qui commence la prophétie d'Ésaïe citée dans 1 Néphi 21:1 ne se trouve pas du tout dans le chapitre correspondant d'Ésaïe (voir Ésaïe 49:1). Cette partie était évidemment sur les plaques d'airain que Néphi a utilisées, mais a été perdue dans notre Bible actuelle. Ésaïe 49 (ou 1 Néphi 21) parle de la venue du Messie, du rassemblement d'Israël et de la prédication de l'Évangile aux Gentils. La version que donne le Livre de Mormon nous apprend que ce message s'adressait particulièrement aux Israélites (comme la famille de Léhi) qui étaient semblables à des branches arrachées du tronc principal d'Israël et dispersées. Nous apprenons également que la raison pour laquelle ils ont été dispersés était la méchanceté de leurs dirigeants à Jérusalem.

1 Néphi 21:1-9 Qui est celui que Dieu a appelé dès avant sa naissance?

Les versets 1-9 décrivent le Sauveur Jésus-Christ qui a été appelé dès avant sa naissance (voir verset 1), dont la parole perce jusqu'au cœur des méchants comme un glaive tranchant (voir verset 2), dont la vie est sans tache et comme une flèche aiguë (voir verset 2), qui est une lumière pour les Gentils (voir verset 6) et qui est méprisé des hommes (voir verset 7). La vie des prophètes est souvent comparable à celle du Sauveur et ces versets pourraient aussi s'appliquer à Ésaïe. Ils pourraient tout aussi bien s'appliquer à Joseph Smith.

- *Il a été préordonné.* Il a témoigné: «Quiconque est appelé à exercer un ministère auprès des habitants du monde a été ordonné à ce but même dans le grand conseil des cieux avant que le monde fût. Je suppose que c'est dans ce grand conseil que j'ai été ordonné à cet office même» (*Enseignements du prophète Joseph Smith*, p. 296; voir aussi 2 Néphi 3:7-15).
- *Ses paroles étaient acérées et sa vie comme une flèche aiguë.* Il a dit: «Je suis comme une grosse pierre brute qui dévale une haute montagne; et le seul poli que je reçois, c'est lorsque quelque aspérité est enlevée par frottement en entrant en contact avec quelque chose d'autre, quand je frappe avec une force multipliée par l'accélération contre le fanatisme religieux, les supercheries des prêtres... les journalistes qui mentent, les juges et les jurés subornés... soutenus par des populations, des blasphémateurs, des hommes et des femmes licencieux et corrompus; l'enfer tout entier faisant sauter une aspérité ici, une aspérité là. Ainsi, je deviendrai un trait lisse et poli dans le carquois du Tout-Puissant» (*Enseignements du prophète Joseph Smith*, p. 245).

- *Il a été envoyé dans le but d'être une lumière pour les Gentils.* Le Seigneur lui a déclaré: «Cette génération aura ma parole par ton intermédiaire» (D&A5:7-10; voir aussi D&A 86:11).
- *Il a été méprisé des hommes.* L'ange Moroni a prophétisé qu'il serait connu en bien et en mal parmi tous les peuples (voir Joseph Smith, Histoire 1:33).



Étude des Écritures

Faites deux des activités (A à E) en étudiant 1 Néphi 20 et 21.

A Trouvez les réponses

Ésaïe a vu les défauts des enfants d'Israël. Il les a appelés au repentir afin qu'ils accomplissent l'œuvre que le Seigneur leur a confiée et reçoivent ses bénédictions. Lisez 1 Néphi 20:1-11, 20, puis répondez aux questions suivantes:

1. Qu'a fait le Seigneur pour prouver à son peuple qui il est? (Voir versets 3-8; voir aussi la section «Compréhension des Écritures» correspondant à 1 Néphi 20:3-8).
2. Pourquoi Ésaïe compare-t-il le cou à une barre de fer (verset 4) pour décrire les enfants d'Israël?
3. Même si le peuple a été rebelle par le passé, qu'est-ce que le Seigneur promet de faire pour lui? Pourquoi? (Voir versets 9-11.)
4. Qu'est-ce que le peuple doit faire? (Voir verset 20 et Mosiah 26:29-30.)
5. Comment pouvons-nous appliquer les écrits d'Ésaïe à notre époque «pour notre profit et notre instruction» (1 Néphi 19:23)?

B Expliquez les comparaisons

Dans 1 Néphi 20:11-17, le Seigneur explique son rôle de Créateur et de Sauveur. Ces versets mentionnent également son amour et son soutien pour ses prophètes. Aux versets 18-22, Ésaïe décrit ce qui serait advenu des enfants d'Israël s'ils avaient tout le temps été obéissants. Puis il les appelle au repentir.

1. Relisez 1 Néphi 20:18-22 et expliquez comment les comparaisons (phrases introduites par «comme») qu'Ésaïe utilise – un fleuve, les flots, le sable, les grains de sable – symbolisent les promesses faites à ceux qui sont fidèles.
2. Pourquoi n'y aura-t-il pas de paix pour les méchants? (Voir verset 22.)

C Une prophétie peut s'accomplir de plusieurs manières

L'un des aspects des prophéties d'Ésaïe est qu'elles peuvent avoir plus d'une application et plus d'un accomplissement.

1. Etudiez 1 Néphi 21:1–10 et dites comment ces versets décrivent Jésus-Christ.
2. Expliquez pourquoi ces versets peuvent aussi décrire Joseph Smith, le prophète (voir aussi la section « Compréhension des Ecritures »).

D Comment vous souvenez-vous du Sauveur?



«Moi, je ne t'oublierai point, O maison d'Israël!»

1. Quand le Seigneur ne pouvait pas bénir Israël (Sion), à cause de sa désobéissance, quelle impression le peuple avait-il? (Voir 1 Néphi 21:14.)
2. Qu'est-ce qui fait que le Seigneur se souviendra toujours de son peuple? (Voir verset 16.)
3. Rédigez un paragraphe expliquant ce qui vous aide à vous souvenir du Sauveur aussi bien à l'église qu'ailleurs.

E Mettez les idées dans l'ordre

Dans 1 Néphi 21:22–26, Esaïe promet que le Seigneur sauvera son peuple. Voici plusieurs idées importantes tirées de ces versets. Remettez-les dans l'ordre dans lequel elles apparaissent dans ce passage.

- Le Seigneur délivrera ceux qui sont prisonniers du péché et de la méchanceté.
- Des gens puissants et influents soutiendront l'œuvre de l'Eglise.
- Chacun saura que Jésus-Christ est le Sauveur.
- Le Seigneur combatta ceux qui s'opposent à son Eglise.
- Ceux qui mettent leur confiance dans le Seigneur n'auront pas honte de l'Évangile.
- Le Seigneur rétablira l'Eglise parmi les Gentils comme modèle de justice pour le monde.
- Ceux qui combattent l'Eglise se détruiront eux-mêmes.



Néphi sait que certains ont du mal à comprendre les écrits d'Esaïe. En fait, sa propre famille va lui demander de lui expliquer ce qu'il a cité dans 1 Néphi 20–21 (voir 1 Néphi

22:1). En lisant 1 Néphi 22, notez les explications que donne Néphi sur les nombreuses vérités importantes que l'on trouve dans 1 Néphi 20–21. Remarquez tout particulièrement ce que dit Néphi de la dispersion d'Israël et du rôle des Gentils dans le rassemblement d'Israël dans les derniers jours. Souvenez-vous que les membres de l'Eglise actuelle, même s'ils sont de la maison d'Israël par le lignage ou par alliance, font partie des «Gentils» mentionnés dans ce chapitre et ont un rôle à jouer dans le rassemblement d'Israël.

Compréhension des Ecritures



1 Néphi 22

Manifesté (verset 2): montré

Domination (verset 24):

Découvrir son bras (verset 10):
montrer sa puissance

pouvoir, autorité

Obscurité (verset 12): état de
ce qui est inconnu

1 Néphi 22:8 Quelle est «l'œuvre merveilleuse» que le Seigneur fera dans les derniers jours?



Pendant la plus grande partie de leur longue histoire, les enfants d'Israël ont été infidèles au Dieu qui avait fait d'eux son peuple élu. En dépit de ses bénédictions, ils ont souvent préféré les voies du monde aux voies de Dieu. En conséquence, beaucoup ont été dispersés à travers le monde et ont perdu leur identité. Les descendants de Léhi sont l'exemple d'une famille dispersée qui a gardé son identité. Ils savaient que ils étaient. L'œuvre merveilleuse des derniers jours consistera à rassembler tous

les descendants de l'Israël dispersé qui veulent bien revenir vers le Seigneur. Même si les membres de l'Eglise actuelle font partie de la maison d'Israël, Néphi les appelle «Gentils» parce qu'ils viennent de nations gentiles.

Etude des Ecritures



Faites deux des activités (A à D) suivantes en étudiant 1 Néphi 22.

A La dispersion d'Israël: Qui, où, quand et pourquoi?

Dans 1 Néphi 21:1, nous trouvons les paroles d'Esaïe se rapportant à la dispersion d'Israël. Néphi donne plus d'explications au sujet de cette dispersion dans 1 Néphi 22:3–5. Faites un résumé des informations complémentaires que nous y trouvons. Expliquez bien qui sont les gens qui ont été dispersés, et quand, où et pour quelle raison ils ont été dispersés.

B Associer les idées aux versets correspondants

Dans 1 Néphi 21:22, Esaïe parle du rôle des Gentils dans le rassemblement d'Israël. Dans 1 Néphi 22, Néphi nous donne plus de renseignements. Copiez chacune des phrases suivantes dans votre cahier et inscrivez en regard le ou les versets de 1 Néphi 22:6–12 qui contiennent l'idée :

- Le pouvoir du Seigneur est nécessaire pour que les Gentils apportent les bénédictions de l'Évangile à tous les peuples.
- Les richesses et la prospérité des nations gentiles serviront à soutenir l'œuvre missionnaire nécessaire au rassemblement d'Israël.
- Israël sera rassemblé en parvenant à la connaissance que Jésus-Christ est son Sauveur.
- Une grande nation gentile dispersera les descendants de Léhi.
- Les Gentils seront une bénédiction pour toute la maison d'Israël en lui enseignant l'Évangile.
- Le Seigneur apportera l'Évangile à la grande nation gentile. A son tour, cette nation sera une bénédiction pour les descendants de Léhi en leur apportant l'Évangile.
- Les alliances du Seigneur seront révélées au monde par son pouvoir.



C Trouvez les gros titres

Dans 1 Néphi 22:13–18, Néphi décrit le jugement qui s'abattra sur les méchants dans les derniers jours. Trouvez le gros titre qui résumerait l'événement évoqué dans chacun de ces versets.

D Comparez

Néphi explique certaines différences entre ce qui arrivera aux justes et ce qui arrivera aux méchants dans les derniers jours.

1. Étudiez 1 Néphi 22:16–6 et dressez la liste des promesses faites aux justes. Dans une autre liste, énumérez les châtiments réservés aux méchants.
2. Lisez 1 Néphi 22:28–31 et expliquez ce que Néphi veut nous apprendre par ses écrits.



Deuxième livre de Néphi

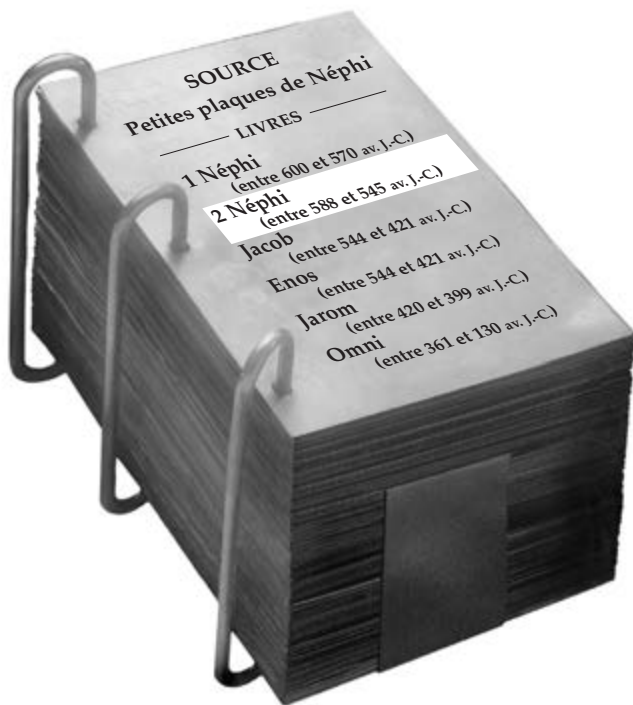

Le deuxième livre de Néphi commence bien des années après le départ de Léhi et de sa famille de Jérusalem et après leur arrivée dans la terre promise. Dans les quatre premiers chapitres, Néphi rapporte les dernières instructions de son père avant sa mort. En lisant 2 Néphi, notez bien ce qui arrive à la famille de Léhi après sa mort.



Dans 2 Néphi 1, les instructions de Léhi s'adressent tout spécialement à Laman et à Lémuel. Avant de lire ce chapitre, réfléchissez à ce que vous aimeriez dire à Laman et à Lémuel si vous étiez leur père. Notez ce que dit Léhi et demandez-vous quel effet cela a pu avoir sur ses fils.



Compréhension des Ecritures



2 Néphi 1

Fait alliance (verset 5): fait une promesse sacrée

Héritage (versets 5, 8 et 9): biens de famille transmis aux descendants

Consacrée (versets 7, 32): mise spécialement à part ou dont le but est sacré

Molester (verset 9): perturber, faire du mal

Dégénéreront (verset 10): s'écarteront graduellement

Anxiété (verset 16): souci
Encourir (verset 22): s'attirer (par exemple: un châtement)

Obscurité (verset 23): état où il n'y a pas de connaissance

Rigueur (verset 22): sévérité
Réprimer (verset 26): retenir

Etude des Ecritures



Faites les activités A et B en étudiant 2 Néphi 1.

A Complétez les phrases

Dans 2 Néphi 1:5–12, Léhi parle à ses fils de la terre de leur héritage, qui comprend l'Amérique du Nord et du Sud. Complétez les phrases suivantes qui résument ces enseignements. Essayez de les rédiger dans vos propres termes, mais assurez-vous que vous exprimez la totalité de ce que Léhi a enseigné:

1. En plus des descendants de Léhi, cette terre est un héritage pour... (versets 5, 7)
2. Si ceux qui viennent habiter sur cette terre de promesse servent Dieu et gardent ses commandements, ... (voir versets 7, 9–12)
3. Le Seigneur a soustrait cette terre à la connaissance d'autres nations, à cette époque-là, parce que... (voir verset 8)

B «Soyez des hommes»



Carlos E. Asay, qui était alors membre de la présidence des soixante-dix, raconte ce qui lui est arrivé à 18 ans, alors qu'il était prêtre dans la Prêtrise d'Aaron, quand il a refusé de se joindre à un groupe de camarades dont les activités n'étaient pas convenables. Il écrit : «Quand je suis parti, ... mes camarades se sont moqués de moi en me criant : «Quand est-ce que tu vas te décider à grandir ? Arrête donc de faire

l'enfant, espèce de bigot. T'es pas un homme...» (In *the Lord's Service*, 1990, p. 46). Léhi demande à ses fils d'être des hommes (2 Néphi 1:21). Mais cela a pour lui une toute autre signification que pour les jeunes de cette histoire. Pour cette activité, faites le numéro 1 et soit le 2 soit le 3.

1. En vous appuyant sur ce que Léhi enseigne dans 2 Néphi 1:13–14, citez au moins cinq traits particuliers qui, d'après lui, caractérisent un homme de Dieu. Citez le verset correspondant à chacun de ces points.
2. Rédigez un paragraphe expliquant la différence entre les traits que vous avez trouvés et ce qui, aux yeux des garçons de l'histoire de frère Asay et de beaucoup de gens dans le monde, fait que l'on est un homme.
3. Relisez les versets 13 et 15 et rédigez un paragraphe où vous comparez l'état de quelqu'un qui est juste, comme Léhi, et celui d'homme profanes, comme Laman et Lémuel.

Jésus-Christ a enseigné : «Quelle sorte d'hommes devriez-vous être ? En vérité, je vous le dis, tels que je suis» (3 Néphi 27:27).



2 Néphi 2 Libres de choisir grâce à l'Expiation

Jacob est le premier des deux enfants que Léhi et Sariah ont eus dans le désert (voir 1 Néphi 18:7). De ce fait, il va connaître beaucoup d'épreuves dans son enfance, d'une part à cause des difficultés du voyage et d'autre part à cause de la violence de ses frères (voir 2 Néphi 2:1). Les enseignements que Léhi donne dans 2 Néphi 2 s'adressent spécialement à

Jacob et expliquent comment on peut jouir de la paix et de la joie dans un monde de tristesse et d'opposition. Ce chapitre est l'un de ceux du Livre de Mormon qui nous donnent beaucoup de renseignements sur le plan du bonheur de notre Père céleste.

Compréhension des Ecritures



2 Néphi 2

Tribulations (verset 1): souffrances

Consacrera (verset 2): mettra à part dans un but sacré

Rédempteur (verset 3): quelqu'un qui paie le prix pour libérer un autre de la servitude spirituelle (Jésus-Christ)

Justifiée (verset 5): considérée comme libre du péché et de la culpabilité; qui a obtenu le pardon

Contrit (verset 7): attristé par la conscience d'avoir péché, humble

Mérites (verset 8): œuvres bonnes et bienveillantes (dans ce cas, le sacrifice expiatoire du Sauveur, c'est-à-dire ses souffrances et sa résurrection)

La grâce du saint Messie (verset 8): le pouvoir de Jésus-Christ (voir *Guide des Ecritures*, sous la rubrique «grâce»)

Intercède, intercédera (versets 9–10): agit, agira en médiateur pour aider deux parties à résoudre un problème ou un conflit (ici, c'est le Sauveur qui intervient pour tous ceux qui se sont écartés de notre Père céleste à cause du péché)

Infliger (verset 10): imposer, appliquer

Composé (verset 11): mélange de deux ou plusieurs choses rassemblées pour n'en former qu'une

Etat de mise à l'épreuve (verset 21; voir aussi verset 30): temps donné pour prouver ou confirmer

Transgression (versets 21–22): Infraction à une loi

Médiateur (versets 27–28): personne qui s'efforce d'accorder deux parties qui sont opposées (dans ce cas, Jésus-Christ)

2 Néphi 2:3–10 «La voie est préparée... et le salut est gratuit»

L'expiation de Jésus-Christ libère le genre humain des effets de la chute et fournit un moyen conditionnel d'échapper aux effets des péchés personnels (voir schéma ci-joint). Comme le dit Léhi à Jacob : «Le salut est gratuit» (2 Néphi 2:4). Nous ne sommes pas sauvés par nos efforts, mais grâce à l'expiation de Jésus-Christ. Cependant, nous devons remplir certaines conditions pour bénéficier pleinement de l'expiation du Sauveur. Selon Léhi, le salut n'est accordé qu'à ceux qui «ont le cœur brisé et l'esprit contrit; et il ne peut être satisfait aux exigences de la loi par personne d'autre» (verset 7). Si nous voulons bénéficier des avantages conditionnels de l'expiation du Christ, nous devons avoir suffisamment foi en lui pour nous repentir de tous nos péchés. Il n'y a pas d'autre façon de recevoir la pleine mesure de cet acte rédempteur (voir *Le Livre de Mormon, Manuel de l'étudiant*, religion 121–122, 1996, p. 23).

Conséquences de la chute d'Adam dont nous devons être sauvés

- La mort physique: nous venons tous au monde avec un corps mortel (qui mourra un jour).
- La mort spirituelle: nous naissons tous dans un monde déchu et nous sommes séparés de notre Père céleste.
- Nous vivons sur une terre ténébreuse et déchu.

Bénédictions inconditionnelles de l'Expiation

- Tous ceux qui ont vécu sur cette terre ressusciteront avec un corps physique immortel (voir Alma 11:42–44).
- Tous seront ramenés en la présence de Dieu pour le jugement (voir Alma 11:44; Hélanan 14:15–17).
- La terre recevra sa gloire céleste (voir D&A 88:18–20).



Conséquences de notre propre chute dont nous devons être sauvés

- Lorsque nous devenons responsables de nos choix, nos péchés nous rendent indignes de retourner en la présence de notre Père céleste (voir Mosiah 16:2–5).

Bénédictions conditionnelles de l'Expiation

- Si nous avons foi en Jésus-Christ, que nous nous repentons et que nous recevons le baptême, nous pouvons être purifiés de nos péchés. Par le don du Saint-Esprit, nous sommes sanctifiés et dignes de rester en la présence du Père et de devenir comme lui (voir Alma 34:13–17; 42:15; Moroni 10:32–33; D&A 76:58; 132:19–20; Moïse 5:11).

2 Néphi 2:5 «Par la loi, aucune chair n'est justifiée»

Etre justifié signifie être déclaré non coupable, avoir le pardon de ses péchés. C'est aussi être acceptable ou juste devant Dieu. Léhi enseigne que personne n'est justifié (rendu juste) par la loi, mais qu'à cause des violations de la loi, les hommes sont séparés de Dieu (voir 2 Néphi 2:5). L'apôtre Paul a enseigné: «Car tous ont péché et sont privés de la gloire de Dieu» (Romains 3:23). «Ainsi donc, par la loi, c'est-à-dire, s'il n'y avait que la loi, les hommes seraient retranchés à la fois physiquement et spirituellement. Ils seraient retranchés physiquement parce qu'ils ne peuvent suivre parfaitement la loi, et spirituellement à cause de la violation de la loi qui rend les personnes impures et «rien d'impur ne peut demeurer en sa présence» (Moïse 6:57; voir aussi 2 Néphi 9:6–10)» (Gerald N. Lund, «The Fall of Man and His Redemption», dans Monte S. Nyman et Charles D. Tate fils, eds., *The Book of Mormon: Second Nephi, The Doctrinal Structure*, 1989, p. 90). «La rédemption vient dans et par l'intermédiaire du saint Messie» parce qu'«il s'offre en sacrifice pour le péché, pour satisfaire aux exigences de la loi» (2 Néphi 2:6–7).

Etude des Ecritures

Faites trois des activités (A à D) en étudiant 2 Néphi 2.

A Expliquez en quoi le salut est gratuit

1. Lisez 2 Néphi 2:3–9 et expliquez que la phrase de Néphi: «Le salut est gratuit» (verset 4) et son affirmation que le salut est accordé à ceux qui croient et suivent Jésus-Christ (voir verset 9) sont toutes deux vraies (voir la section «Compréhension des Ecritures» pour vous aider si nécessaire).
2. Etudiez 2 Néphi 2:5–8 et expliquez quel prix le Sauveur a dû payer pour nous sauver physiquement et spirituellement. Quelle serait notre situation, s'il n'y avait pas de Sauveur? (Voir verset 5).

B Les lois de Dieu, clés du bonheur

Certains pensent que toutes les lois ont été faites par les hommes, qu'il n'y a pas de lois éternelles, donc qu'il n'y a pas de péché. Ils croient que les gens devraient être libres de faire ce qu'ils veulent tant qu'ils ne font de mal à personne. Léhi enseigne la nécessité de «l'opposition en toutes choses» (2 Néphi 2:11), puis il explique comment les lois de Dieu concourent à notre bonheur. Lisez 2 Néphi 2:13 et écrivez dans votre cahier le principe que, selon vous, Léhi enseigne.

C Maîtrise d'écriture 2 Néphi 2:25

1. Ce court verset précise une vérité au sujet de la chute. Lisez également 2 Néphi 2:22–23 qui explique ce qui serait arrivé si Adam n'avait pas transgressé et pris du fruit défendu. Ecrivez: «Parce qu'Adam tomba...» et terminez la phrase en énumérant les conséquences de la chute mentionnées dans 2 Néphi 2:22–25. (Parfois Léhi explique ce qui *ne serait pas arrivé* sans la chute; reformulez ces conséquences pour expliquer ce qui *est* arrivé.)



2. Léhi dit: «Les hommes sont pour avoir de la joie» (verset 25). Recherchez dans 2 Néphi 2 les versets qui contiennent les mots: *bonheur, joie, malheureux, malheur* (versets 5, 10 et 11, 13, 18, 23, 25, 27). Qu'enseigne Léhi dans ces versets sur la manière dont nous pouvons avoir de la joie et la raison pour laquelle nous pouvons l'avoir, et qui désire que nous soyons malheureux.

D Maîtrise d'écriture 2 Néphi 2:27

Dans votre cahier, faites un schéma qui illustre la doctrine importante enseignée dans ce verset. Faites-le de manière à pouvoir l'accrocher quelque part où vous le verrez souvent, pour vous rappeler ces vérités importantes.



2 Néphi 3

Prophétie de Joseph concernant un autre Joseph

Dans 2 Néphi 3, Léhi mentionne quatre personnes qui s'appellent Joseph. Ses paroles s'adressent à son fils cadet, Joseph. Il parle du grand prophète Joseph, qui a été vendu en Egypte. La famille de Léhi descend de ce Joseph. Il cite une prophétie que le Joseph vendu en Egypte a faite avant sa mort. Dans cette prophétie, il parle des derniers jours et de deux autres hommes qui porteront le même prénom et qui seront ses descendants. En étudiant ce chapitre, découvrez qui sont ces deux Joseph des derniers jours et pourquoi ils sont importants.

Compréhension des Ecritures



2 Néphi 3

Le fruit de ses reins (versets 5–7, 11 et 12, 18 et 19, 21): ses descendants

Manifesté (verset 5): fait connaître, montré

Voyant (versets 6 et 7, 11, 14): personne qui connaît les choses du passé, du présent et de l'avenir (voir Mosiah 8:13–17)

Estime (verset 7): valeur, grand respect

Confondre (versets 12, 14): jeter la confusion, mettre le désordre, déranger

Rétablissement (verset 24): remise en place (dans ce cas, ramener Israël à son Dieu, à la vérité, à ses alliances, à sa terre)

2 Néphi 3:6–11 Où trouve-t-on la prophétie de Joseph?

La prophétie de Joseph, vendu en Egypte, citée par Léhi à son fils Joseph ne se trouve pas dans notre Bible actuelle. Elle a été rendue à Joseph Smith, le prophète, et se trouve dans le *Guide des Ecritures*, dans la partie TJS, Genèse 50:24–38, page 219. Léhi l'a trouvée sur les plaques d'airain que ses fils sont allés chercher chez Laban à Jérusalem (voir 1 Néphi 3:3, 19–20; 5:10–16; 2 Néphi 4:1–2).

2 Néphi 3:6–18 Les Joseph des derniers jours

La prophétie de ce Joseph d'autrefois parle d'un Joseph qui sera un grand prophète dans les derniers jours; il sera aussi une bénédiction à la fois pour les descendants de Léhi et pour la maison d'Israël. La prophétie précise que le père de ce Joseph des

derniers jours s'appellera aussi Joseph. Il s'agit de Joseph Smith, le prophète. Donc, quatre Joseph différents sont mentionnés dans 2 Néphi 3: Joseph d'Egypte, Joseph, fils de Léhi, Joseph Smith, le prophète, et Joseph Smith, père, père du prophète.



Etude des Ecritures



Faites l'activité A et, si vous le désirez, l'activité B en étudiant 2 Néphi 3.

A Analysez la mission du prophète

1. Le voyant dont il est parlé dans 2 Néphi 3:6–11, est Joseph Smith, le prophète. Dites ce que cette prophétie vous apprend sur sa mission (au moins dix faits sont précisés). Essayez de les décrire dans vos propres termes.
2. Choisissez un aspect de la mission de Joseph Smith, le prophète, et expliquez l'effet important de cet aspect sur votre vie.

B Une prophétie réalisée aujourd'hui

Dans 2 Néphi 3:12, deux livres sont cités: l'un écrit par les descendants de Joseph (le Livre de Mormon), l'autre écrit par les descendants de Juda (la Bible).

1. Citez ce que, selon la prophétie, ces deux livres accompliront ensemble.
2. Expliquez en quoi le fait que nous avons ces deux livres est l'accomplissement de ce qui était prophétisé.
3. Lisez ce qui a été récemment ajouté au titre du Livre de Mormon. En quoi ce livre est-il « un autre témoignage de Jésus-Christ » ?

Boyd K. Packer, membre du Collège des douze apôtres, a dit de la Bible et du Livre de Mormon: « Ils sont maintenant si intimement liés que, si vous vous penchez sur l'un, vous êtes entraînés vers l'autre; ils sont vraiment unis dans nos mains. La prophétie d'Ezéchiel (Ezéchiel 37:15–19) a maintenant trouvé son accomplissement » (*L'Etoile*, avril 1983, p. 109).



2 Néphi 4 Psaume de Néphi

Quelques-unes des dernières paroles que le grand prophète Léhi a prononcées sont rapportées dans 2 Néphi 4. Après la mort de son père, Néphi a rédigé quelques idées et réflexions sur sa propre spiritualité. Il a écrit cela d'une manière poétique, très semblable aux Psaumes de l'Ancien Testament. En conséquence, 2 Néphi 4:16–35 est souvent appelé «le psaume de Néphi». Ce psaume peut être une source de force pour tous ceux qui aiment le Seigneur et veulent le servir, mais qui se sentent écrasés par leurs faiblesses.

Compréhension des Ecritures

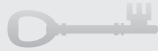

2 Néphi 4

Retombe sur la tête de vos parents (verset 6): vos parents seront tenus pour responsables

Confondu (verset 22): troublé, dérangé

Condescendance du Seigneur (verset 26): Jésus-Christ, être divin, est venu servir les hommes

Brisé (verset 32): humble, sans orgueil

Contrit (verset 32): humble, triste à la pensée du péché

Le bras de la chair (verset 34): la sagesse de l'homme

Libéralement (verset 35): abondamment, généreusement

Etude des Ecritures



Faites les activités A et B, en étudiant 2 Néphi 4.

A Le souvenir du prophète Léhi



Relisez les dernières paroles de Léhi dans 2 Néphi 4:1–11. Voyez ce que vous avez appris de lui et à son sujet depuis 1 Néphi 1 et indiquez trois de ses traits de caractère dont il faut se souvenir. Pour chacun d'eux, dites pourquoi vous l'avez choisi et pourquoi, selon vous, sa descendance recevra des bénédictions si elle s'en souvient.

B Ecrivez les choses de votre âme

Dans 2 Néphi 4:15–35, nous lisons certaines des choses de l'âme de Néphi (voir verset 15). Voici un bon passage d'Ecriture à lire à voix haute. Après l'avoir lu, choisissez cinq formules ou phrases parmi ce que Néphi a déclaré qui sont aussi les choses de votre âme. Dites pourquoi chacune est importante pour vous.



2 Néphi 5 Une famille divisée

Malgré les exhortations de Léhi à l'unité (voir 2 Néphi 1:21) il se produit une division dans la famille à cause de la jalousie et de la colère continuelles de Laman et de Lémuel à l'égard de leur frère Néphi. Mais, comme en témoigne Néphi dans 1 Néphi 1:20, le Seigneur, dans sa miséricorde, délivre les fidèles. En lisant 2 Néphi 5, remarquez la différence dans la façon de vivre des deux groupes en conséquence de leur attitude et de leurs actes.

Compréhension des Ecritures

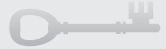

2 Néphi 5

Séduisants (verset 21): tentants, attirants

Repoussants (verset 22): dégoûtants

Indolent (verset 24): fainéant

Fléau (verset 25): affliction, malédiction, tourment

Consacrai (verset 26): mis à part dans un but sacré

2 Néphi 5:20–25 «La malédiction» n'était pas «une peau sombre»

«La malédiction» que le Seigneur fait venir sur les Lamanites rebelles est d'être retranchés de sa présence (voir 2 Néphi 5:20–21). Le Seigneur fait «venir sur eux une peau sombre» afin que les Néphites ne se mêlent pas à eux ni ne se marient avec eux et n'attirent ainsi sur eux la malédiction (voir versets 21–23).

Etude des Ecritures



Faites l'activité A en étudiant 2 Néphi 5.

A Identifiez les différences

1. Faites dans votre cahier un tableau comme celui qui suit et portez-y les informations que vous allez trouver dans les références données.

Néphites	Ce qu'il faut chercher	Lamanites
	Qu'éprouvent les dirigeants? Que font-ils? (Voir 2 Néphi 5:1-4, 12, 14-18, 26, 29, 31 et 32.)	
	Que fait le peuple? (Voir versets 6-11, 15, 17, 20-22, 24-27.)	
	Quelles sont les conséquences? (Voir versets 11, 13, 16, 20-22, 25-27, 34.)	

2. Les Néphites «vécurent heureux» (2 Néphi 5:27). Relisez 2 Néphi 5, cherchez dans le *Guide des Ecritures* d'autres références au bonheur et énumérez trois façons de vivre heureux.

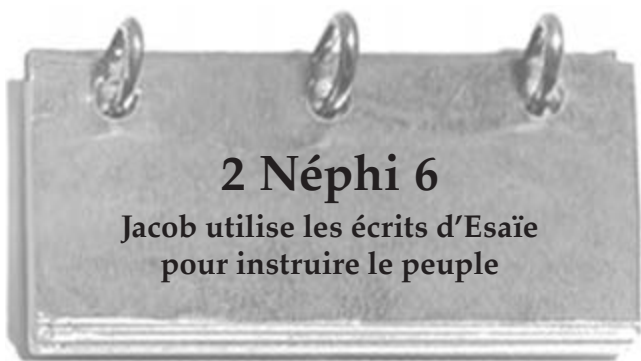

Dans 2 Néphi 5:26, nous lisons que Néphi a consacré Jacob et Joseph pour être «prêtres et instructeurs» des Néphites. Certains des enseignements de Jacob se trouvent dans 2 Néphi 6-10, dans le sermon qu'il adresse aux Néphites en deux jours. Dans une grande partie des chapitres 6-8, Jacob cite le prophète Esaïe (Esaïe 49:22-52:2). Il explique aussi pourquoi il cite ces passages et ce que le peuple doit faire pour mieux les comprendre. Lisez d'abord les chapitres 6-10, en gardant à l'esprit l'information suivante, puis reprenez votre étude chapitre par chapitre avec l'aide fournie dans ce manuel:

- «Afin que vous appreniez et glorifiiez le nom de votre Dieu» (2 Néphi 6:4). En lisant les chapitres 6-8, cherchez ce que Jacob enseigne au sujet de Dieu et comment il encourage son peuple à le glorifier (à l'aimer et à le suivre avec humilité et respect).
- «Elles peuvent vous être appliquées» (2 Néphi 6:5). C'est la deuxième fois qu'un prophète du Livre de Mormon nous demande de nous appliquer les paroles d'Esaïe à nous-mêmes (voir 1 Néphi 19:23 et «Appliquez les Ecritures» page 4 de ce guide d'étude).
- Dans 2 Néphi 6:8-15, Jacob explique la signification de certains passages qu'il a lus à son peuple.

- «J'ai lu ces choses pour que vous sachiez quelles alliances le Seigneur a faites» (2 Néphi 9:1). En lisant les chapitres 6-8, notez ce qui est enseigné au sujet des alliances du Seigneur: leur nature et pourquoi le Seigneur s'engage tellement à les honorer.
- «Je vous dis ces choses afin que vous vous réjouissiez» (2 Néphi 9:3). En lisant les paroles d'Esaïe, réfléchissez aux raisons qu'elles vous donnent de vous réjouir.
- Dans 2 Néphi 9:4-54, Jacob commente la doctrine qui est à la base du message d'Esaïe.
- Dans 2 Néphi 10, Jacob termine le sermon qu'il a commencé la veille.

Compréhension des Ecritures

2 Néphi 6

Exhortés (verset 3): incités
 Flagelleraient (verset 9):
 battraient à l'aide d'un fouet
 dont les extrémités des lanières :

• sont pourvues de morceaux d'os ou de pierre
 • Oppresseurs (verset 18): qui traitent injustement

2 Néphi 6:6-18

Dans quel ordre ces choses arriveront-elles?

Les événements rapportés dans 2 Néphi 6 ne sont pas dans l'ordre dans lequel ils se sont produits ou se produiront. Si ces événements figuraient dans l'ordre chronologique, les versets seraient approximativement placés comme ceci: 8-11, 6 et 7, 11-18. Voici, ci-dessous, l'esquisse des sujets abordés dans ces versets:

- Les versets 6-7 contiennent la prophétie d'Esaïe sur le rétablissement d'Israël à notre époque avec l'aide des Gentils.
- Les versets 8-9 nous parlent de la chute de Jérusalem, de la captivité des Juifs à Babylone et de leur retour à Jérusalem sous le règne de Cyrus le Grand, roi de Perse (voir tableau chronologique dans le *Guide des Ecritures*, p. 29).
- Les versets 9-11 prédisent la première venue de Jésus-Christ auprès des Juifs et expliquent qu'ils souffriront et seront dispersés pour l'avoir rejeté.
- Les versets 11-18 contiennent d'autres explications des prophéties d'Esaïe rapportées aux versets 6 et 7 au sujet du rassemblement d'Israël dans les derniers jours.



2 Néphi 6:7, 13 Espérer dans le Seigneur

Le terme *espérer* utilisé par Esaïe veut dire rester fermement attaché sans bouger jusqu'à ce qu'une chose attendue se produise. «Espérer dans le Seigneur», c'est lui rester fidèle jusqu'à ce que le temps vienne où il décidera de déverser la pleine mesure de ses bénédictions.

2 Néphi 6:12 «La grande et abominable Eglise»

Voir la section «Compréhension des Ecritures» de 1 Néphi 13:5-9, p. 24.

2 Néphi 6:14 «Le Seigneur recouvrera son peuple une deuxième fois»

La première fois que le Seigneur a recouvert son peuple, Israël, c'est lorsqu'il l'a fait sortir d'Egypte et a cherché à l'établir dans sa terre promise. La seconde fois qu'il cherche à recouvrer son peuple, c'est dans notre dispensation. Joseph Smith, le prophète, a enseigné: «Le moment est enfin arrivé où le Dieu d'Abraham, d'Isaac et de Jacob a étendu une seconde fois sa main pour racheter le reste de son peuple» (*Enseignements du prophète Joseph Smith*, p. 9). Les clés de ce rassemblement ont été rendues par Moïse dans le temple de Kirtland en 1836 (voir D&A 110:11).



La prophétie remarquablement détaillée sur le Messie, que nous trouvons dans Esaïe 50 de notre Bible, est aussi dans 2 Néphi 7. Voyez l'introduction de 1 Néphi 6 pour une introduction plus détaillée de ce chapitre et des autres tirés des écrits d'Esaïe.

Compréhension des Ecritures



2 Néphi 7

Lettre de divorce (verset 1): document juridique
Créanciers (verset 1): Personnes à qui on doit de l'argent
Justifie (verset 8): pardonne

Etude des Ecritures



Faites l'activité C, puis l'activité A ou B, en étudiant 2 Néphi 6.

A Pourquoi devrais-je écouter?

1. Imaginez que vous vivez à l'époque de Jacob. A partir de votre lecture de 2 Néphi 6:1-4, donnez au moins trois raisons que vous pourriez citer à un ami pour l'inciter à écouter avec vous les enseignements de Jacob.
2. Dites en quoi ces enseignements s'appliquent à nous aujourd'hui quand il s'agit d'écouter nos dirigeants de la prêtrise.

B Expliquez la différence

1. Lisez le récit de Jacob au sujet des deux fois où Jésus-Christ se «manifestera» (voir 2 Néphi 6:8-10, 14-15). Comparez les deux apparitions en notant les ressemblances et les différences.
2. Pourquoi la seconde venue du Sauveur sera-t-elle si différente de la première?

C Appliquez les Ecritures

Néphi et Jacob ont dit à leur peuple qu'il devait s'appliquer les Ecritures, particulièrement les paroles d'Esaïe, à lui-même (voir 1 Néphi 19:23; 2 Néphi 6:5). Nous appliquer les Ecritures à nous-mêmes, c'est apprendre ce que signifie un passage d'Ecriture, dégager les principes qu'il renferme et les appliquer à notre vie. Etudiez 2 Néphi 6:6-18, citez au moins trois principes ou vérités et dites en quoi ils s'appliquent à votre vie.

Etude des Ecritures



Faites l'activité A ou B, en étudiant 2 Néphi 7.

A Trouvez un message

Lisez 2 Néphi 7 et trouvez un message qui, selon vous, pourrait aider les personnes suivantes. Ecrivez ce message dans votre cahier et expliquez pourquoi il pourrait aider chacune de ces personnes:

1. Une personne qui n'a pas obéi aux commandements et pense que le Seigneur ne l'aidera plus.
2. Une personne qui a des difficultés à comprendre pourquoi il est important de suivre les commandements du Seigneur.

B Une prophétie



Quels sont, dans 2 Néphi 7, les versets qui ont été rédigés par Esaïe et cependant semblent sortir de la bouche de Jésus-Christ? Expliquez pourquoi.



2 Néphi 8

«Réveille-toi! Réveille-toi!»

Y a-t-il quelque chose ou quelqu'un sur qui vous pouvez toujours vous appuyer dans cette vie? La réponse d'Esaië à cette question se trouve dans 2 Néphi 8. En lisant ce chapitre, réfléchissez à la bénédiction de pouvoir bâtir sa vie sur un fondement qui ne vous trahira jamais.

Compréhension des Ecritures



2 Néphi 8

Bras (versets 5 et 9): force, puissance

Opprobre (verset 7): reproche, blâme, désapprobation

Outrages (verset 7): insultes

La lie (versets 17 et 22): les dépôts ou corps étrangers qui se déposent au fond d'une

bouteille de vin. « La lie d'une coupe amère », c'est la plus mauvaise partie d'un breuvage

Incirconcis (verset 24): qui ne sont pas de l'alliance.

Personnes qui ne respectent pas le Seigneur et ne lui obéissent pas

Etude des Ecritures



Faites les activités A et B, en étudiant 2 Néphi 8.

A Dans vos propres termes

Dans 2 Néphi 8:17-21 (voir également Esaïe 51:17-21), le Seigneur invite Israël à se rendre compte qu'il n'y a ni paix, ni bonheur dans le péché. Au contraire, le Seigneur témoigne de la paix et du bien-être que l'on connaît quand on le suit. Lisez 2 Néphi 8:3, 6-8, 11 et 12, 22-24 et citez en vos propres termes ce que le Seigneur déclare à Israël au sujet de ceux qui mettent leur confiance en lui et qui le suivent.

B Appliquez les Ecritures

Choisissez l'une des déclarations suivantes et écrivez ce que vous diriez à un ami qui exprimerait de tels sentiments. Servez-vous de ce que vous avez appris dans 2 Néphi 8 pour y inclure au moins une promesse du Seigneur que vous avez notée dans l'activité A.

1. « Je sais que je devrais me repentir, revenir à l'Eglise et vivre en accord avec les enseignements de l'Evangile, mais je suis inquiet de ce que mes amis et mon employeur vont dire et penser. Je vais devoir changer beaucoup. »

2. « J'essaie de me repentir, mais je me sens coupable tout le temps. Est-ce que je pourrai jamais être vraiment et me sentir de nouveau pur? Et même si je me repens, j'ai fait tant de mal aux autres! A quoi bon? »
3. « Pourquoi me repentir? En quoi est-ce mieux d'être pratiquant que de vivre comme je le fais en ce moment? »



2 Néphi 9

«Oh! Comme il est grand, le plan de notre Dieu!»

Les chapitres d'Esaië cités par Jacob dans 2 Néphi 6-8 en disent long sur le pouvoir qu'a le Seigneur de délivrer son peuple. Esaië témoigne de ce que le Seigneur est capable de faire pour délivrer la maison d'Israël de ses ennemis et la rassembler dans ses terres promises, mais Jacob, lui, nous encourage à mettre personnellement en pratique les paroles d'Esaië (voir 2 Néphi 6:5). On en trouve un bon exemple dans 2 Néphi 9, lorsque Jacob parle et atteste de la puissance qu'a le Seigneur de nous délivrer de nos plus grands ennemis: la mort et l'enfer. Ce chapitre contient des vérités importantes au sujet du plan de notre Père céleste pour ses enfants, entre autres le sacrifice expiatoire de Jésus-Christ.

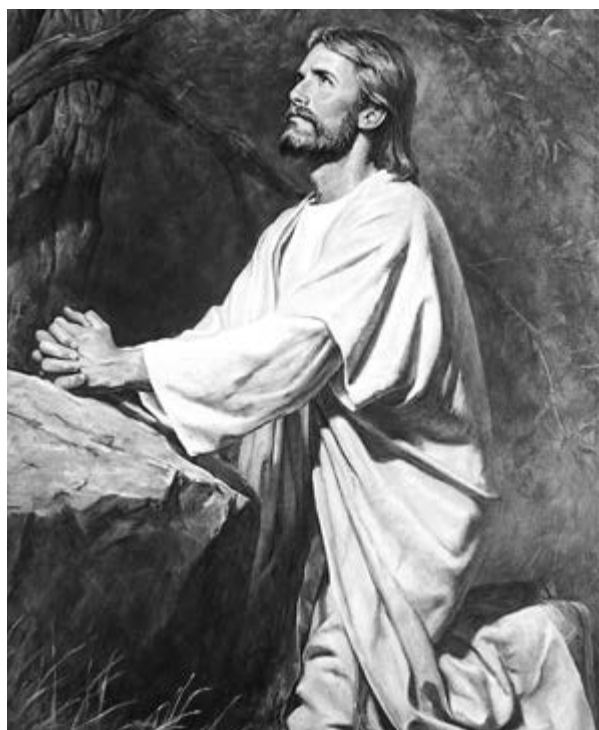

Compréhension des Ecritures

2 Néphi 9

Soumis (versets 5 et 8): sous l'autorité

Corruption (verset 7): ceci a trait au corps physique qui mourra

Incorruptibilité (versets 7 et 13): ceci se rapporte au corps ressuscité qui vivra éternellement

Le premier jugement (verset 7): « Tu mourras » (Genèse 2:17) a été le premier jugement que Dieu a prononcé sur l'homme

Séduit (verset 9): trompé

Immortels (versets 13 et 15): qui ont la possibilité de vivre à jamais (particulièrement dans un état ressuscité)

Astucieux (verset 28): trompeurs

Vanité (verset 28): égocentrisme

Fragilité (verset 28): faiblesse

Ne leur profite pas (verset 28): ne leur fait aucun bien

Céder aux séductions (verset 39): succomber aux tentations

L'affection de la chair (verset 39): les appétits ou désirs du corps

Contraints (verset 46): obligés

Proie (verset 46): victime

Condescendance (verset 53): Jésus-Christ, être divin, est venu servir les hommes

- b. « On peut boire un peu d'alcool. Certains scientifiques disent que les gens qui boivent un peu sont en meilleure santé que ceux qui ne boivent pas du tout. »
- c. « Je ne sais pas pourquoi ils lui ont donné cet appel dans l'Eglise. J'ai bien plus d'expérience que lui et il ne connaît pas grand chose aux Ecritures. »

D Faites un dessin

Faites un dessin avec les images mentionnées dans 2 Néphi 9:41-42.



2 Néphi 10

L'accomplissement des alliances du Seigneur

Jacob parle de nouveau de l'avenir de la maison d'Israël dans 2 Néphi 10. Il prophétise ce qui arrivera aux Juifs, ce qui arrivera à son propre peuple et ce qui arrivera aux Gentils qui héritent de la terre de son peuple. Cherchez les raisons de la dispersion des Juifs et ce qui arrivera avant leur rassemblement dans leurs terres. Remarquez aussi ce que nous devons faire, selon Jacob, pour pouvoir être reçus « dans le royaume éternel de Dieu » (verset 25).

Etude des Ecritures

Faites deux des activités A à D en étudiant 2 Néphi 9.

A La nature divine de Dieu

Joseph Smith, le prophète, a enseigné qu'une des choses nécessaires à « l'exercice de la foi en Dieu pour la vie et le salut » c'est d'avoir « une conception *correcte* de sa personnalité, de sa perfection et de ses attributs » (*Lectures on Faith*, 1985, p. 38). Dites ce que les exclamations de Jacob dans 2 Néphi 9:8, 10, 13, 17, 19-20 (elles commencent par Oh!) vous apprennent sur Dieu.

B Ecrivez les questions

Pour étudier les Ecritures, vous pouvez, entre autres, réfléchir au fait que ce que vous lisez contient des réponses importantes venant de Dieu et vous pouvez vous demander: « Quelles étaient les questions? » Beaucoup de vérités importantes se rapportant au plan de salut de notre Père céleste pour ses enfants se trouvent dans 2 Néphi 9:5-27. Ecrivez au moins cinq questions importantes à propos de la doctrine dont la réponse se trouve dans ces versets. Après chaque question, mettez la réponse donnée dans 2 Néphi 9.

C Maîtrise d'écriture 2 Néphi 9:28-29

1. Quelle relation existe-t-il entre le point de doctrine enseigné dans 2 Néphi 9:20 et ce que Jacob rapporte à propos de certaines personnes? (Voir les versets 28-29.)
2. Servez-vous de 2 Néphi 9:28-29 pour expliquer ce que vous diriez à un membre de l'Eglise qui aurait dit ce qui suit:
 - a. « Je ne vais pas faire beaucoup d'efforts pour mes études: tout cela est inutile, ce n'est que temporaire. »

Compréhension des Ecritures

2 Néphi 10

Réconciliez-vous (verset 24): obéissez à, soyez en harmonie avec

Grâce divine (verset 25): pouvoir de Dieu

Etude des Ecritures

Faites l'activité A ou B en étudiant 2 Néphi 10.

A Complétez les phrases

1. La nation juive était la seule sur la terre qui... (voir 2 Néphi 10:3-4)
2. Ceux qui sont à Jérusalem crucifieront Jésus à cause de leurs... (voir versets 4-5)
3. A cause de leurs iniquités, les Juifs seront... (voir verset 6)
4. Les Juifs seront rassemblés... (voir versets 7-9)

B Ce dont il faut se souvenir



1. Quelles sont les deux idées principales dont Jacob veut que son peuple se souvienne et qui sont mentionnées dans son témoignage dans 2 Néphi 10:23–24? Que signifie être «réconciliés avec Dieu»?
2. En quoi la vie serait-elle différente si vous vous souveniez toujours de ces deux vérités?
3. Ecrivez deux procédés que vous comptez utiliser pour vous souvenir de ces deux vérités pendant la semaine qui vient.



Après les cinq chapitres qui rapportent les paroles de Jacob, nous revenons aux paroles de Néphi. Celui-ci cite aussi le prophète Esaïe et dit, dans 2 Néphi 11, pourquoi il le fait.

Dans l'introduction du Livre de Mormon, vous lisez le témoignage de trois témoins spéciaux du Livre de Mormon. Dans 2 Néphi 11, vous découvrirez trois témoins spéciaux dans le Livre de Mormon. Notez de quoi ils sont témoins.

Compréhension des Ecritures

2 Néphi 11

Une figure (verset 4): un symbole

2 Néphi 11:4 En quoi «tout ce qui a été donné par Dieu» symbolise-t-il le Sauveur?

Néphi témoigne: «Tout ce qui a été donné par Dieu» symbolise Jésus-Christ, sa vie, son ministère. Au prophète Moïse, le Seigneur a déclaré: «Toutes choses sont créées et faites pour rendre témoignage de moi» (Moïse 6:63). La vie et la mission de Moïse sont un bon exemple de cette vérité. Ce que Moïse a fait pour les Israélites à son époque est un exemple de ce que Jésus

allait faire pour l'humanité. Moïse fut un libérateur, un sauveur, un législateur, un juge et un guide pour son peuple. A un degré bien supérieur, Jésus-Christ est tout cela et même plus pour tous les enfants de notre Père céleste.

Il n'y a pas que la vie des prophètes qui nous rappelle le Sauveur. Jésus lui-même a utilisé beaucoup de choses courantes pour illustrer son rôle dans notre vie. Par exemple, il a enseigné qu'il était semblable au pain (voir Jean 6:35), à l'eau (voir Jean 7:37–38), à la lumière (voir Jean 8:12), à la vigne (voir Jean 15:5) et même à une poule (voir Matthieu 23:37). Bruce R. McConkie, qui était membre du Collège des douze apôtres, a enseigné: «Si notre perception était suffisante, nous trouverions dans chaque ordonnance de l'Évangile, dans chaque rite qui constitue la religion révélée, dans chaque observance commandée par Dieu, dans toutes les choses que la Divinité donne à son peuple, quelque chose qui symbolise le ministère éternel du Christ» (*The Promised Messiah: The First Coming of Christ*, 1978, p. 378).

Etude des Ecritures

Faites l'activité A ou B en étudiant 2 Néphi 11.

A Qui? Quand? Pourquoi?

1. Qui sont les trois témoins spéciaux du Christ mentionnés dans 2 Néphi 11?
2. A l'aide du *Guide des Ecritures*, notez les passages d'Écriture où l'on peut trouver le témoignage de chacun de ces témoins.
3. Pourquoi Néphi veut-il que nous connaissions ces témoins? Servez-vous de ce que Néphi dit dans 2 Néphi 11 et de vos propres idées pour formuler votre réponse.



B Qu'est-ce qui vous procure de la joie?

1. Trouvez les cinq passages où Néphi déclare: «Mon âme fait ses délices...» Citez ce qui lui apporte de la joie et de la satisfaction.
2. Rédigez trois phrases qui comporteront: «Mon âme fait ses délices...» dans le même style que Néphi et qui seront une explication de ce qui vous apporte de la joie et de la satisfaction. Dites pourquoi.



2 Néphi 12

Venez à la montagne du Seigneur

Les treize chapitres qui suivent, 2 Néphi 12–24, sont tirés du livre d’Esaïe (voir Esaïe 2–14). Néphi dit qu’il inclut les paroles d’Esaïe parce qu’elles contiennent son témoignage du Christ, pour que tous ceux qui les lisent «élèvent leur cœur et se réjouissent pour tous les hommes» (2 Néphi 11:8, voir aussi verset 2). Néphi, répétant ce que son frère Jacob et lui ont déjà enseigné, dit: «Vous pouvez vous les appliquer, à vous et à tous les hommes» (2 Néphi 11:8; voir aussi 1 Néphi 19:23; 2 Néphi 6:5). Nous nous appliquons les Ecritures à nous-mêmes lorsque nous essayons de voir comment ce qui est arrivé dans les Ecritures peut aussi être mis en pratique dans notre vie actuelle.

Après avoir cité Esaïe, Néphi explique comment comprendre son message. Lisez 2 Néphi 25:1–8 avant 2 Néphi 12–14 et découvrez ce que Néphi enseigne sur les prophéties d’Esaïe. Le style d’Esaïe est différent des autres auteurs du Livre de Mormon. Il est poétique et il se sert de symboles à la manière des Juifs pour transmettre son message. En cherchant les principes de l’Evangile présents dans sa poésie et dans sa symbolique et si vous vous les appliquez à vous-mêmes, à notre époque, vous y trouverez de nombreux passages d’une grande importance pour vous.

A l’époque où Esaïe a prophétisé, les Israélites étaient divisés en deux royaumes: le royaume de Juda, au sud, et le royaume d’Israël, au nord (appelé également Ephraïm). Dans les deux royaumes, beaucoup d’Israélites s’étaient détournés du Seigneur et avaient mis leur confiance dans les idoles, dans leur propre sagesse et dans leur propre force. En plus, les deux nations étaient continuellement menacées par la guerre avec des voisins hostiles, notamment l’Assyrie, puissante nation. Le message d’Esaïe évoque clairement les péchés d’Israël, la conséquence de ces péchés, ce que le peuple devait faire pour se repentir et les tendres miséricordes du Seigneur si le peuple se repentait. Ces messages s’appliquent à tous les peuples de l’alliance qui se sont écartés du Seigneur.

2 Néphi 12:2–4

«La montagne de la maison du Seigneur»



A l’époque d’Esaïe, l’expression: «La montagne de la maison du Seigneur» désignait tout spécialement le temple de Jérusalem. Les prophètes modernes expliquent que cela s’applique aussi à tous les temples, qui deviennent des «montagnes du Seigneur» où le peuple peut venir apprendre les voies du Seigneur, afin de marcher dans ses sentiers. Howard W. Hunter a enseigné que la vision d’Esaïe s’applique à la fois à l’individu et au monde entier. Il exhorte ainsi les membres: «Faisons du temple, du culte du temple, des alliances du temple et du mariage au temple notre but terrestre ultime et notre expérience mortelle supérieure.» Puis il lance cette invitation assortie d’une promesse:



«Je vous invite à laisser la signification, la beauté et la paix du temple entrer directement dans votre vie quotidienne pour que le jour millénaire puisse venir, ce moment promis où <de leurs glaives ils forgeront des hoyaux et de leurs lances des serpes; une nation ne tirera plus l’épée contre une autre et l’on n’apprendra plus la guerre, mais l’on marchera à la lumière de l’Eternel» (Esaïe 2:4–5)» (L’Etoile, janvier 1995, p. 105).

Compréhension des Ecritures



2 Néphi 12

Ils sont pleins de l’Orient (verset 6): tirent leur nourriture spirituelle des religions païennes d’Assyrie et de Babylonie

Hautain (versets 11 et 17): orgueilleux

2 Néphi 12:12 «Le jour du Seigneur»

«Le jour du Seigneur» est une expression qui désigne un jour de jugement. Pour beaucoup d'Israélites, cela correspondait à la conquête par les Assyriens et les Babyloniens. La seconde venue du Christ sera «un jour du Seigneur» où les méchants seront détruits. Sur le plan personnel, le jour du Seigneur peut être celui de notre décès et de notre retour vers Dieu ou, tout simplement, le moment où nous nous rendons compte que seuls nous ne pouvons rien et que nous avons besoin de l'aide du Seigneur. Dans 2 Néphi 12:10–22, la citation d'Ésaïe décrit d'une manière frappante que les choses de ce monde qui semblent si chères à certains, comptent pour rien ce jour-là.

Étude des Écritures

Faites l'activité A en étudiant 2 Néphi 12.

A Dessinez le message

Ésaïe, cité dans 2 Néphi 12:2–4, prophétise les bénédictions qui se déverseront sur Israël quand il mettra le temple, ses ordonnances et ses alliances au-dessus des choses terrestres. 2 Néphi 12:5–9 décrit ce que le peuple trouvait important et en quoi il plaçait sa confiance plutôt qu'au Seigneur. Faites un dessin qui représente le message d'Ésaïe dans 2 Néphi 12:1–9. Vous pouvez dessiner, faire un collage à l'aide d'images découpées dans des magazines ou des journaux ou combiner les deux. Vous pouvez y mettre ce qui, selon vous, représente des exemples modernes d'idoles ou de manières erronées d'obtenir l'aide dont parle Ésaïe aux versets 6–9.



2 Néphi 13:1–12 est la suite des paroles d'Ésaïe à propos de ce qui arrivera si les Israélites continuent à mettre leur confiance dans des religions fausses. Ésaïe appelle les Israélites «les filles de Sion» (verset 16), ce qui symbolise qu'ils sont enfants de l'alliance, et il les compare à une femme remplie d'orgueil qui est contrainte à l'humilité. Par contraste, 2 Néphi 14 décrit ce qui arrivera si les filles de Sion s'humilient d'elles-mêmes, se repentent et se tournent vers le Seigneur.

Compréhension des Écritures



2 Néphi 13

Artisan distingué (verset 3): artisan habile, talentueux

Opprimera (verset 5): chargera de fardeaux, de corvées

Effrontés (verset 16): avides et sans respect pour la loi de chasteté

Découvrira leur nudité (verset 17): les exposera à la honte

Dépeuplée (verset 26): vide, abandonnée de Dieu

2 Néphi 14

Opprobre (verset 1): honte, disgrâce

2 Néphi 13 et 14 Quand la prophétie d'Ésaïe s'accomplira-t-elle?

L'une des caractéristiques de beaucoup de prophéties d'Ésaïe, c'est qu'elles peuvent s'accomplir plus d'une fois. L'accomplissement de la tragédie décrite dans 2 Néphi 13 (Ésaïe 3), peut se trouver dans les événements qui ont entouré la chute de Juda et de Jérusalem (voir 2 Néphi 13:8; Ésaïe 3:8), tombées aux mains des Babyloniens vers 587 av. J.-C. Notez, cependant, que le chapeau de 2 Néphi 14 situe clairement un accomplissement de ces événements au cours du millénium. Si nous considérons 2 Néphi 13 sous l'angle symbolique, il n'est pas difficile d'y reconnaître les péchés de notre époque.



2 Néphi 14:1 Sept femmes

Le chapitre 14 prolonge l'image des filles de Sion qui a commencé au chapitre précédent et il décrit des femmes humiliées à tel point que sept d'entre elles accepteraient d'épouser le même homme. Souvent le Seigneur représente l'alliance entre lui et son Eglise par le mariage. Le Seigneur est l'époux et l'Eglise l'épouse. Par son infidélité et son culte des idoles, Israël a symboliquement abandonné le Seigneur et épousé quelqu'un d'autre. Cependant, comme le décrit 2 Néphi 12–13, ces idoles n'accordent aucune protection et sont détruites au «jour du Seigneur» (voir 2 Néphi 12:12–13). Alors Israël prend conscience que ce en quoi il avait mis sa confiance ne lui procure aucune aide (voir 2 Néphi 13:18). 2 Néphi 14:1 décrit symboliquement l'humilité des filles de Sion en montrant leur désir de se marier de nouveau ou de revenir au Seigneur. Ce genre d'humilité a pour conséquence leur rédemption et leur purification (voir 2 Néphi 14:2–4).

Etude des Ecritures

Faites l'activité A en étudiant 2 Néphi 13 et 14.

A Trouvez les sujets

Dans 2 Néphi 13–14, Esaïe se sert de plusieurs images fortes pour décrire ce qui empêche le peuple d'aller au Christ et également de principes importants qui expliquent comment aller au Christ. Ecrivez les sujets suivants dans votre cahier. A la suite de chaque sujet, écrivez les mots et les expressions trouvés dans 2 Néphi 13–14 qui décrivent ce qu'Esaïe a enseigné à ce propos et les versets où se trouvent ces mots et ces expressions :

1. L'orgueil et l'attachement aux choses terrestres.
2. Le chagrin causé par le péché.
3. Le pouvoir de Dieu de nous purifier des péchés et de la culpabilité.
4. Le pouvoir qu'a le respect des alliances de nous protéger du mal.



2 Néphi 15 (Esaïe 5) est la suite de l'énumération des péchés des enfants d'Israël et de leurs conséquences, si le peuple ne se repent pas. Si vous lisez soigneusement, vous constaterez que les péchés de l'époque d'Esaïe sont très semblables à ceux d'aujourd'hui.

Compréhension des Ecritures

2 Néphi 15

Dix arpents... un bath, un homer... Un épha (verset 10): les cultures produiront bien moins que ce qu'elles devraient

Magnificence (verset 14): splendeur

Justifient (verset 23): le considèrent comme non coupable

2 Néphi 15:8 «Ceux qui ajoutent maison à maison»

Une part de terrain avait été attribuée à chaque famille d'Israël à son entrée dans la terre promise à l'époque de Moïse et de Josué. Cette terre ne devait pas être vendue (voir Lévitique 25:23–24; 1 Rois 21:1–3), mais des gens cupides essayaient, malgré tout, de l'obtenir. «Ajouter maison à maison» désigne les tentatives des gens cupides de s'approprier toutes les terres en Israël.

Etude des Ecritures

Faites l'activité A en étudiant 2 Néphi 15.

A Ecrivez le message en langage moderne

Le terme *malheur* désigne une profonde tristesse. Esaïe utilise ce terme six fois en décrivant les péchés des Israélites (voir 2 Néphi 15:8–22). Il savait que s'ils ne se repentaient pas, les conséquences de leurs péchés leur apporteraient une profonde tristesse, particulièrement au moment du jugement. Si le prophète Esaïe vivait aujourd'hui, il verrait probablement les mêmes sortes de péchés. Ecrivez un texte moderne employant le mot «malheur» pour chacun des six péchés qu'Esaïe condamne. Chaque paragraphe devra comporter un exemple de la manière dont le peuple commet le péché ou est tenté de le commettre aujourd'hui.



Néphi dit qu'Esaïe a vu le Seigneur (voir 2 Néphi 11:2). 2 Néphi 16 contient le passage où Esaïe raconte sa vision et son appel de prophète. Joseph Smith, le prophète, a dit: «Quiconque est appelé à exercer un ministère auprès des habitants du monde a été ordonné à ce but même dans le grand conseil des cieux, avant que le monde fût» (Enseignements du prophète Joseph Smith, p. 296).

Compréhension des Écritures

2 Néphi 16

Pans (verset 1): les côtés de sa robe. La description a un aspect symbolique: la robe remplit le temple, ce qui

représente la grandeur du Seigneur

Séraphins (versets 2 et 6): êtres célestes, anges

2 Néphi 16:2 Pourquoi les séraphins ont-ils des ailes?

Les ailes symbolisent leur capacité de se déplacer, d'agir et de faire d'autres choses (voir D&A 77:4).

2 Néphi 16:8 Esaïe a suivi l'exemple du Sauveur.

Esaïe a accepté l'appel au service de la même façon que Jésus-Christ l'a accepté dans sa vie prémortelle (voir Moïse 4:1; Abraham 3:27).

2 Néphi 16:9-11

Qu'était censé faire Esaïe lorsqu'il prêchait?



Le verset 9 explique qu'Esaïe ferait connaître la vérité à son peuple, mais que celui-ci la rejetterait. Aussi, le ton du verset 10 est-il ironique ou sarcastique. Le Seigneur dit que plus Esaïe enseignerait la vérité, plus les gens fermeraient les yeux et se boucheraient les oreilles. Ainsi l'appel d'Esaïe était d'enseigner et de témoigner jusqu'à ce que les oreilles des gens soient totalement bouchées et leurs yeux totalement fermés ou,

comme le précise le verset 11, jusqu'à ce qu'il n'y ait plus personne à qui prêcher. Plus tard, Mormon et Moroni recevront un appel similaire dans le Livre de Mormon (voir Moroni 9:6).

Etude des Écritures

Faites l'activité A en étudiant 2 Néphi 16.

A Quelle est la leçon?

1. Que ressent Esaïe en présence du Seigneur? (Voir verset 5)
2. Qu'est-ce qui modifie sa perception? (Versets 6 et 7)
3. Qu'est-ce que cela nous enseigne sur ce que nous devons faire pour nous tenir en présence du Seigneur avec confiance?



Les chapitres 17-19 de 2 Néphi (Esaïe 7-9) s'articulent autour d'événements et de personnages historiques de l'époque d'Esaïe (il a prophétisé approximativement entre 740 et 700 av. J.-C.). Le royaume de Juda (à qui les prophéties d'Esaïe s'adressent dans ces chapitres) était menacé par le royaume du nord (appelé Ephraïm), qui s'était uni à la Syrie pour attaquer Juda (voir 2 Néphi 17:1-2). Par l'intermédiaire d'Esaïe, le Seigneur adresse un message au peuple de Juda, lui disant de lui faire confiance et qu'il le délivrerait. Le peuple ne doit chercher de protection auprès d'aucune nation (voir 2 Néphi 18:11-12), n'écouter aucun autre conseil (versets 19-22), mais simplement faire confiance au Seigneur (voir versets 8-10, 13-17).

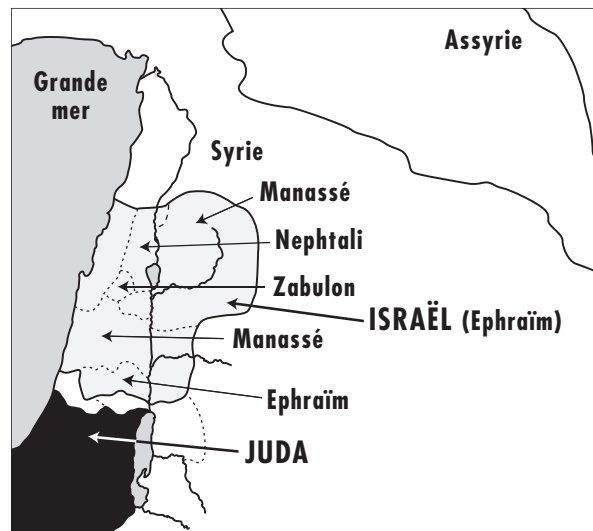

Lieux cités dans 2 Néphi 17-19

La raison probablement la plus importante pour laquelle le Seigneur promet de délivrer le royaume de Juda est que, lorsqu'il viendra remplir sa mission terrestre, il naîtra dans la famille de Juda, en lignée directe du roi David. Par conséquent, il va protéger son peuple jusqu'à ce que cet événement promis arrive (voir 2 Néphi 20:27; souvenez-vous que le mot Messie signifie «celui qui est oint»). En lisant ces chapitres, cherchez les prophéties importantes concernant la naissance et la mission de Jésus-Christ que l'on retrouve dans les paroles d'Esaië aux Juifs. Voyez aussi en quoi le message d'Esaië de mettre sa confiance dans le pouvoir libérateur de Dieu s'applique à nous personnellement et à tous ceux qui attendent la seconde venue du Messie.

Compréhension des Ecritures



2 Néphi 17

La maison de David (verset 2): le roi de Juda

Campés (verset 2): unis par traité

Aqueduc (verset 3): conduit amenant l'eau

Battons-la en brèche (verset 6): entrons-y de force

Emmanuel (verset 14): nom hébreu signifiant «Dieu avec nous» et se rapportant à Jésus-Christ

2 Néphi 17:8 et 16

Une prophétie contre les ennemis de Juda

Cette prophétie de la destruction d'Ephraïm (le royaume du nord, Israël) et de la Syrie s'accomplit en 721 av. J.-C., quand ils sont conquis par l'Assyrie (voir aussi 2 Néphi 18:4). Les Assyriens vont emmener en captivité de nombreux Israélites du royaume du nord (voir 2 Rois 17:22-23) et on va les appeler les «tribus perdues d'Israël» (voir 3 Néphi 15:15; 17:4).

2 Néphi 18

Sanctuaire (verset 14): lieu de sécurité et de protection

2 Néphi 18:1-8 Maher-Schalal-Chasch-Baz

Dans 2 Néphi 17, nous voyons le Seigneur promettre à Achaz, roi de Juda, qu'il sera avec le peuple de Juda pour le préserver. Il lui donne pour signe qu'une femme aura un fils dont le nom sera «Emmanuel», ce qui signifie «Dieu avec nous». Jeffrey R. Holland, membre du Collège des douze apôtres, a enseigné: «Cette prophétie, comme beaucoup d'écrits d'Esaië, comporte des éléments multiples ou parallèles. Le sens premier est probablement axé sur la femme d'Esaië, personne pure et bonne, qui a donné naissance à un fils à peu près à cette époque; cet enfant devient un symbole, une préfiguration de l'accomplissement de cette prophétie que sera plus tard la naissance de Jésus-Christ» (*Christ and the New Covenant*, 1997, p. 79).



Dans 2 Néphi 18, nous lisons que la femme d'Esaië a un enfant et que le Seigneur commande de l'appeler Maher-Schalal-Chasch-Baz, ce qui signifie: «prompt butin, proche pillage» ou bien «la destruction est proche». Le roi de Juda va rejeter les conseils d'Esaië et, au lieu d'avoir Dieu avec lui, le peuple va être détruit par les Assyriens. Toutefois, comme cela est rapporté dans les prophéties ultérieures d'Esaië, le Seigneur ne permettra pas la destruction totale

du peuple de Juda par les Assyriens. Jérusalem sera préservée encore pendant cent ans, avant d'être prise par un autre conquérant moins destructeur: les Babyloniens. Finalement, cette protection miséricordieuse du Seigneur va donner aux Juifs le moyen de retourner à Jérusalem et permettre que Jésus naisse de parents juifs dans la terre prophétisée dans les Ecritures et accomplir ainsi plus complètement la prophétie donnée par Esaië à Achaz (voir 2 Néphi 17:14).

2 Néphi 19

Joug (verset 4): pièce de bois placée autour du cou des animaux ou des personnes et qui leur permettait de tirer

de lourdes charges. Ici, cela symbolise l'esclavage ou la servitude

2 Néphi 19:1-7 Prophéties sur la Galilée



La partie la plus septentrionale d'Israël, près de la mer de Galilée, est la région qui est attaquée, en premier, par les ennemis venus du nord (voir carte page 48). C'est cette contrée qui subit le plus de destructions quand les conquérants arrivent. La prophétie d'Esaië, citée dans 2 Néphi 19:1-7 promet à ce pays la délivrance grâce à un enfant, un descendant de David, qui sera aussi son «Dieu puissant». C'est en Galilée

que Jésus va exercer la plus grande partie de son ministère terrestre. Comme cela est mentionné dans 2 Néphi 19:5, il les sortira de captivité et allégera leurs fardeaux, non pas au cours d'une bataille physique, mais par la flamme intérieure du Saint-Esprit (voir aussi D&A 19:31).

Etude des Ecritures

Faites l'activité A en étudiant 2 Néphi 17–19.

A Prophéties concernant Jésus-Christ

1. Quels sont les versets de 2 Néphi 17 (Esaïe 7) dont Matthieu 1:20–23 donne l'accomplissement? Reliez ces deux Ecritures par des références croisées.
2. Enumérez les noms et les titres de Jésus-Christ indiqués dans 2 Néphi 18:13–14; 19:6. Ecrivez en face de chacun de ces mots pourquoi il est approprié.



Le Seigneur permet aux Assyriens de conquérir Israël, le royaume du nord. Il leur permet aussi de détruire de nombreuses parties du royaume de Juda. Dans 2 Néphi 20 (Esaïe 10), nous lisons ce que le Seigneur dit des Assyriens et pourquoi il ne leur sera pas permis de conquérir tout le royaume de Juda.

En lisant ce chapitre, demandez-vous comment les paroles d'Esaïe peuvent s'appliquer au peuple du Seigneur dans les derniers jours et à ceux qui le persécutent. Les enseignements de ce chapitre peuvent aussi être assimilés à une personne qui s'est détournée du Seigneur, qui sent peser sur elle les jugements de Dieu et se demande s'il existe encore un espoir de revenir vers lui.

Compréhension des Ecritures

2 Néphi 20

Ordonnances iniques (verset 1): ordres ou règles injustes

2 Néphi 20:28–34 Villes d'Israël et de Juda

Ces versets décrivent une armée descendant du nord vers Jérusalem et détruisant les villes sur son passage.

Lorsqu'ils atteindront Jérusalem, le Seigneur abattra les ennemis, et les Juifs seront sauvés. On en trouve l'accomplissement historique dans Esaïe 36–37.

Etude des Ecritures

Faites l'activité A en étudiant 2 Néphi 20.

A Reconnaissez le principe

1. Selon 2 Néphi 20:13–16, quelle est l'attitude des Assyriens qui irrite le Seigneur? (C'est la même attitude qui vaut aux Juifs de s'attirer des problèmes; voir 2 Néphi 12:8–9; 15:21.) Comment les gens montrent-ils la même attitude aujourd'hui?
2. D'après les versets 20–22, quel changement apporté par un reste des enfants d'Israël les ramènera au Seigneur? Comment appliquer cela aux gens qui, de nos jours, veulent ou devraient revenir au Seigneur?



En 1823, quand l'ange Moroni est apparu à Joseph Smith, le prophète, il lui a dit que le 11^e chapitre d'Esaïe (cité dans 2 Néphi 21) «était sur le point de s'accomplir» (Joseph Smith, Histoire 1:40). Cela nous permet de comprendre que les prophéties d'Esaïe que nous trouvons dans 2 Néphi 21–22 concernent les derniers jours et le règne millénaire du Christ.

Ces chapitres ont dû être une source d'espoir pour les Israélites qui ont compris que, même si le Seigneur va couper son peuple, à cause de sa méchanceté, du tronc ou de la souche restant après la taille, le Messie viendra (voir 2 Néphi 21:1). Ce message peut également rendre l'espoir aux gens qui pensent n'avoir eu que des malheurs dans leur vie. Dieu a le pouvoir de faire surgir de grandes choses de ce qui paraît dévasté. Les gens qui bénéficient de ses bénédictions peuvent avoir envie de chanter à Dieu comme ceux qui sont mentionnés dans 2 Néphi 22.

Compréhension des Ecritures

2 Néphi 21

Rameau (verset 1): branche nouvelle
: **Equité** (verset 4): justice

2 Néphi 21:1-5 Jésus-Christ est le rameau



Jeffrey R. Holland a enseigné à propos de 2 Néphi 21: «D'après le Livre de Mormon et les Doctrine et Alliances, il est clair que le personnage principal de ce passage est Jésus-Christ» (*Christ and the New Covenant*, p. 86; voir aussi 2 Néphi 30:7-9; D&A 113:1-6). Isaï, mentionné dans 2 Néphi 21:1, était le père du roi David et, par conséquent, le père de la lignée royale en Israël. Même si les

rois issus de David ne régnaient plus sur Juda au moment de la naissance du Christ, Jésus est né dans cette lignée royale (voir Matthieu 1:1-17). La prophétie d'Ésaïe s'accomplit en Jésus, qui est né à une époque où le royaume de Juda ressemblait plus à une souche qu'à un arbre en pleine croissance comme il l'était à l'époque de David et de Salomon.

Etude des Ecritures

Faites l'activité A en étudiant 2 Néphi 21-22

A **Elargissez vos connaissances au sujet de Jésus-Christ**

1. Faites la liste de ce que vous avez appris sur le Sauveur dans 2 Néphi 21:1-5; 22:1-6.
2. Choisissez l'un des points de cette liste qui vous inspire à élever votre cœur et à vous réjouir, comme l'espère Néphi dans 2 Néphi 11:8. Expliquez pourquoi ce point vous inspire et vous élève.



2 Néphi 23-24 La chute de Babylone



Photo Gerald Silver. L'expédition de Lynn Hilton en 1976.

Le royaume de Juda a été protégé de la destruction par les Assyriens en 721 av. J.-C. Néanmoins, la méchanceté croissante du peuple de Juda va permettre aux Babyloniens de conquérir le pays vers 587 av. J.-C. C'est pour le faire échapper à cette destruction que le Seigneur conduit Léhi et sa famille hors de Jérusalem. Babylone est une nation matérialiste et idolâtre. Les prophéties d'Ésaïe montrent que, bien que le Seigneur se serve de Babylone pour punir Juda, le jugement arrivera pour elle aussi, tout comme il est venu pour Juda.

A cause de sa méchanceté et de son attachement aux choses du monde, Babylone est devenue un symbole de matérialisme et de méchanceté (voir D&A 1:16; 133:14). La destruction de la Babylone spirituelle se produira à la seconde venue de Jésus-Christ. Voyez comment les prophéties d'Ésaïe se réaliseront, à ce moment-là, et comment elles doivent vous encourager à être fidèle dans un monde où Babylone semble détenir le pouvoir. Remarquez également, dans 2 Néphi 24 (Ésaïe 14), qu'Ésaïe compare le roi de Babylone à Lucifer. Nous apprenons, dans ce passage, comment Lucifer est tombé au cours de la vie prémortelle.

Compréhension des Ecritures

2 Néphi 23

Oracle (verset 1): message de jugement

Mes héros (verset 3): peuple juste de l'alliance, les saints

Solitude (verset 9): désert

Arrogance (verset 11): orgueil, sentiment d'être au-dessus des autres

Violées (verset 16): saisies et enlevées avec violence

Le fruit des entrailles (verset 18): les petits enfants

2 Néphi 23:11, 15, 19 Le péché d'orgueil

Dans 2 Néphi 23–24, nous lisons que Dieu condamne Babylone pour les mêmes péchés que les Israélites et les Assyriens : tous sont axés sur l'orgueil (voir 2 Néphi 12:10–12; 13:15–16; 15:15, 21; 18:9–10; 20:12–15).

2 Néphi 24

Oppresseurs (versets 2 et 4):
Ceux qui les dominent et les maltraitent

Magnificence (verset 11):
splendeur

Verge (verset 29): bâton servant à infliger les punitions ou permettant de s'appuyer pour marcher

Car de la racine du serpent sortira un basilic et son fruit sera un dragon volant (verset 29): d'un serpent moindre et non venimeux sortira un serpent venimeux

Racine (verset 30): source, origine

Etude des Ecritures

Faites l'activité A ou B en étudiant 2 Néphi 23–24.

A Imaginez un jeu de questions



La prophétie d'Esaië au sujet de la destruction de Babylone et de son roi est citée dans 2 Néphi 23 et 24. Imaginez dix questions centrées sur ce que sont, à vos yeux, les idées les plus importantes enseignées dans ces deux chapitres. Mettez les réponses entre parenthèses après chaque question.

B Résumez la doctrine

1. Résumez en plusieurs phrases ce que 2 Néphi 24:4–10 vous enseignent sur la manière dont Lucifer est devenu Satan et ce qui lui arrivera ainsi qu'aux gens qui le servent.
2. Que vous enseignent encore Doctrine et Alliances 76:25–30, 33, 36–38, 44–46 et Moïse 4:1–4 à propos de Satan et des gens qui le suivent?



2 Néphi 25 «Croire au Christ»

L'une des raisons pour lesquelles Néphi met les paroles d'Esaië sur les petites plaques est son témoignage du Christ (voir 2 Néphi 11:1, 4, 6, 8). Après avoir cité Esaië, il explique qu'il sait que les paroles d'Esaië seront difficiles à comprendre, mais de grande valeur. Cherchez, selon les recommandations de Néphi, comment nous pourrions mieux comprendre les prophéties d'Esaië (voir en particulier 2 Néphi 25:1–8). Cherchez également la prophétie que Néphi fait lui-même sur le Christ, selon sa «clarté» (2 Néphi 25:4).

Compréhension des Ecritures

2 Néphi 25

Abomination (verset 2): péché, pensée et acte qui offensent Dieu

Flagellés (verset 16): punis

Réconciliés (verset 23): ramenés à l'unité après un désaccord

Grâce (verset 23): le pouvoir de Jésus-Christ (voir aussi le Guide des Ecritures sous la rubrique «grâce», p. 86)

Constance (verset 24): fermeté d'esprit ou de direction

2 Néphi 25:1–8 Cinq clés pour comprendre Esaië

Tout en expliquant pourquoi les paroles d'Esaië étaient difficiles à comprendre pour beaucoup de son peuple (voir 2 Néphi 25:1), Néphi donne les cinq clés suivantes pour mieux comprendre Esaië :

1. *Comprendre les Juifs* (versets 1–2, 5). «La manière de prophétiser parmi les Juifs» telle que leur symbolisme, la double signification et les «autres choses des Juifs» leur étaient propres.
2. *Utiliser les Ecritures modernes* (versets 3–4). Les Ecritures modernes constituent le meilleur commentaire sur Esaië. Néphi prophétise «avec clarté» beaucoup de choses qu'Esaië avait annoncées avec un symbolisme superbe. Mieux nous comprenons l'Evangile, plus il nous est facile de comprendre Esaië.
3. *Prier pour avoir «l'esprit de prophétie»* (verset 4). Si nous vivons de manière à être dignes de recevoir le Saint-Esprit, toutes choses nous seront révélées selon la volonté du Seigneur et selon notre capacité de les recevoir (voir Alma 12:9–11).

4. *Etudier la géographie de la terre sainte* (verset 6). Esaïe utilise souvent le cadre constitué par la terre sainte – les gens, les pays et les lieux, pour illustrer son message.
5. *Chercher l'accomplissement des prophéties* (versets 7 et 8). Les parties des prophéties d'Esaïe qui restent incomprises deviendront claires quand ces événements se produiront dans les derniers jours.

2 Néphi 25:23 «C'est par la grâce que nous sommes sauvés après tout ce que nous pouvons faire»

Nous sommes sauvés par le pouvoir de l'expiation de Jésus-Christ. Nous devons toutefois aller au Christ selon ses conditions afin de recevoir toutes les bénédictions qu'il nous offre gratuitement. Nous allons au Christ en faisant «tout ce que nous pouvons» pour nous souvenir de lui, pour garder nos alliances avec lui et obéir à ses commandements (voir D&A 20:77, 79; voir aussi Abraham 3:25).

Etude des Ecritures 

Faites les activités A et B en étudiant 2 Néphi 25.

A Faites une échelle chronologique

Dans votre cahier, faites une échelle chronologique sur laquelle vous inscrirez à une extrémité «Epoque de Néphi» et à l'autre «Seconde venue de Jésus-Christ». Portez-y au moins cinq des prophéties de Néphi qui se trouvent dans 2 Néphi 25:10–19. Vous pouvez, si vous le voulez, la compléter en étudiant les quelques chapitres suivants de 2 Néphi.

B Répondez à la question d'un non-membre

1. Imaginez qu'une personne qui n'est pas membre de l'Eglise vous pose la question suivante: «Est-ce que les saints des derniers jours adorent Jésus-Christ? Est-ce qu'ils croient même en lui?» Citez cinq vérités supplémentaires tirées de 2 Néphi 25:20–30 qui pourraient vous servir pour illustrer notre foi en Jésus-Christ et notre relation avec lui.
2. Quel témoignage du Christ et quels sentiments personnels exprimeriez-vous à cette personne?



2 Néphi 26
Néphi prophétise sur sa postérité

Après la prophétie sur la dispersion et la destruction des Juifs, que nous trouvons dans 2 Néphi 25, Néphi prophétise au chapitre 26 la destruction et la dispersion de son propre peuple. Remarquez les raisons qu'il donne à cette dispersion, ainsi que ses propres sentiments et ceux du Seigneur à ce sujet.

Néphi parle aussi des Gentils dans les derniers jours et de leur relation avec son peuple. Ici, les Gentils sont les nations et les peuples qui ne sont pas Juifs ou descendants de Néphi. Du fait qu'ils habitaient dans une nation «gentile», Joseph Smith, le prophète, et d'autres personnes qui ont participé au rétablissement de l'Evangile sont appelés «Gentils» dans les prophéties de Néphi.

Compréhension des Ecritures 

2 Néphi 26

- | | |
|--|---|
| Chaume (versets 4 et 6): tiges de paille sèche qui restent après la moisson | Sion (versets 29 et 31): le royaume du Seigneur sur la terre |
| Consume (verset 7): enlève presque toute la force | Fornication (verset 32): péché d'ordre sexuel |

2 Néphi 26:20
La grande pierre d'achoppement des Gentils

Selon les enseignements de Néphi dans 1 Néphi 13:29, les Gentils trébuchent parce que des parties «claires et précieuses» ont été enlevées des Ecritures, leur laissant une image floue de la véritable doctrine de l'Evangile de Jésus-Christ.

Etude des Ecritures 

Faites deux des activités (A à C) en étudiant 2 Néphi 26.

A Faites un dessin

Prenez une page entière de votre cahier pour faire un dessin qui représentera les idées énoncées dans 2 Néphi 26:3, 8, 10 qui expliquent pourquoi les Néphites ont été détruits.

B Des points importants de l'Évangile pour notre époque.

1. Le président Benson a dit: « Le récit historique néphite sur la période précédant immédiatement la visite du Sauveur fait apparaître de nombreuses similitudes avec notre époque où nous sommes dans l'attente de la seconde venue du Sauveur » (*L'Etoile*, juillet 1987, p. 3). Selon ce que Néphi a enseigné sur cette époque que nous trouvons dans 2 Néphi 26:1-11, citez trois points de l'Évangile que vous voudriez inclure dans un discours que l'on vous demanderait de préparer sur le thème: « Comment se préparer à être avec le Sauveur lors de sa seconde venue. » Notez pour chaque point le verset correspondant de 2 Néphi 26.
2. Ajoutez à votre liste quatre autres points tirés de ce que Néphi enseigne dans 2 Néphi 26:20-22, 29-32 au sujet des Gentils dans les derniers jours.



C Apprenez des vérités importantes au sujet de Dieu

1. A partir de votre lecture de 2 Néphi 26:23-28, 33, citez trois phrases qui décrivent comment est le Seigneur.
2. Quelle différence la connaissance de chacune de ces vérités particulières au sujet du Seigneur fait-elle?



Dans 2 Néphi 26:16-17, Néphi prophétise que ses paroles et les paroles de son peuple « parleront de la terre » à ses descendants dans les derniers jours. Dans 2 Néphi 27, il prophétise encore sur la manière dont cela arrivera « dans les derniers jours ou dans les jours des Gentils ».



Compréhension des Écritures



2 Néphi 27

Soyez stupéfaits et étonnés (verset 4): arrêtez-vous et réfléchissez ou méditez

Précepte (verset 25): principe

Qui défendait sa cause à la porte (verset 32): la personne

qui a autorité pour nous dire que ce que nous faisons est mal (par exemple un juge, un évêque ou nos parents)

Étude des Écritures



Faites l'activité A en étudiant 2 Néphi 27.

A Expliquez l'accomplissement des prophéties

1. Dans votre cahier, faites un tableau semblable à celui qui suit. Dans la colonne intitulée « Prophétie », mettez les versets de 2 Néphi 27 qui contiennent les prophéties accomplies par les événements décrits dans les références d'Écriture que vous aurez dans la colonne « Accomplissement ».

Prophétie	Accomplissement
	Joseph Smith, Histoire 1:59, 63-64
	Le témoignage de trois témoins
	Le témoignage de huit témoins
	Joseph Smith, Histoire 1:63-65
	Joseph Smith, Histoire 1:19



2. Après avoir lu les Ecritures mentionnées dans la colonne «Accomplissement», donnez le nom des personnages dont il est parlé dans les expressions suivantes de 2 Néphi 27: «Un homme» (verset 9), «un autre» (versets 9 et 15), «trois témoins» (verset 9), «un petit nombre» (verset 13), «le savant» (versets 15, 18), «celui qui n'est pas savant» (verset 19).



Dans 2 Néphi 27, Néphi prophétise la parution du Livre de Mormon dans les derniers jours qui lèvera les ténèbres de l'apostasie. Dans 2 Néphi 28, il décrit ce que Satan fera pour essayer d'empêcher les gens de voir cette lumière et d'apprendre les vérités du Seigneur. Les gens qui lisent, comprennent et suivent les conseils qui se trouvent dans 2 Néphi 28 auront un avantage certain pour déjouer les pièges de Satan et les enseignements falsifiés des hommes dans les derniers jours.

Compréhension des Ecritures

2 Néphi 28

Contraint (verset 1): commandé, obligé	l'homme est la plus grande source de puissance
Pervertir (verset 15): tourner en mal	Mon bras est allongé (verset 32): le pouvoir d'aider est disponible
Fait de la chair son bras (verset 31): considère que	

2 Néphi 28:7-8 «Buvez, mangez et réjouissez-vous»

Nous sommes d'accord pour dire que, de nos jours, beaucoup de personnes dans le monde croient à ce comportement qui est exprimé dans 2 Néphi 28:7-8. Joseph Fielding Smith a toutefois cité ces versets et a déclaré: «Ne pensez pas que ceci a été dit à propos du monde... cela a été dit à propos des membres de l'Eglise» (*Seek Ye Earnestly*, 1970, p. 143). Certains membres de l'Eglise pensent qu'ils peuvent pécher maintenant et se repentir plus tard. Ils pensent que le fait de vivre l'Evangile va limiter leur jouissance de la vie. Cependant, par expérience et par la révélation, nous pouvons voir et savoir que «la méchanceté n'a jamais été le bonheur» (Alma 41:10) et que «rien d'impur ne peut entrer dans le royaume de Dieu» (1 Néphi 15:34).

Frère Edgley, conseiller dans l'Episcopat président, a dit: «Nous ne pouvons pas dire que nous allons faire quelques fredaines pendant notre jeunesse ou que nous allons flirter un peu avec ce qui est en marge du péché. On ne peut pas flirter impunément avec le péché. Tout acte, bon ou mauvais, a une conséquence. Toute bonne action accroît notre faculté de faire le bien et d'être plus fermes contre le péché ou l'échec. Chaque transgression, même la plus infime, nous rend plus vulnérables à l'influence de Satan la prochaine fois qu'il nous tente. Satan s'empare de nous centimètre par centimètre, en nous trompant sur les conséquences des péchés prétendus infimes, jusqu'à ce qu'il nous prenne dans des transgressions majeures. Néphi a décrit cette technique disant qu'elle consiste à nous pacifier, à nous endormir et à nous flatter jusqu'à ce que Satan nous «saisisse de ses chaînes terribles d'où il n'y a pas de délivrance» (2 Néphi 28:22; voir aussi verset 21)» (*L'Etoile*, janvier 1995, p. 49).

Etude des Ecritures

Faites deux des activités (A à C) en étudiant 2 Néphi 28

A Maîtrise d'écriture 2 Néphi 28:7-9

- Ecrivez en langage moderne une phrase qui reprendra les idées fausses citées dans 2 Néphi 28:7-9 et qui, selon Néphi, seront à la mode de nos jours. (Par exemple, l'idée du verset 7 peut vouloir dire «profitez-en quand vous pouvez, on ne vit qu'une fois».)
- Pour chaque phrase, trouvez au moins trois Ecritures qui expliquent pourquoi ces enseignements sont faux, vains et insensés (voir verset 9).

3. Dites pourquoi vous avez choisi chaque Ecriture. Ecrivez les références dans la marge de 2 Néphi 28:7-9, afin de pouvoir fortifier les gens qui pourraient être tentés par ces idées répandues et insensées.

B Relevez les méthodes utilisées par Satan

1. Lisez 2 Néphi 28:19-13 et citez les différentes façons qu'utilise Satan pour « saisir » les gens dans « ses chaînes éternelles ».
2. Pour chaque point de votre liste, donnez un exemple de la façon dont il use de ces méthodes avec les jeunes aujourd'hui.

C Ceux qui sont tristes

Malheur est un mot qui suggère une tristesse et un regret profonds. Citez les comportements et les actes susceptibles d'amener le « malheur » sur le peuple, selon les écrits de Néphi dans 2 Néphi 28:15-16, 24-32.



Parfois, les gens qui ne sont pas membres de l'Eglise prétendent que le Livre de Mormon ne peut pas être vrai parce que la Bible est le seul livre d'Ecritures que Dieu ait jamais donné à l'homme. Dans 2 Néphi 29, Néphi prophétise cet enseignement erroné et écrit diligemment aux personnes qui font montre de cette attitude. Ce chapitre fait suite aux idées exprimées à la fin de 2 Néphi 28 au sujet des Gentils qui refusent de recevoir

d'avantage de la parole de Dieu et mettent leur confiance dans leur propre savoir (voir 2 Néphi 28:27-32).

Compréhension des Ecritures

2 Néphi 29

Eux (verset 1): les Gentils

2 Néphi 29:12-14

«Les paroles des tribus perdues d'Israël»

Bruce R. McConkie a émis l'idée que les récits dont il est fait mention dans 2 Néphi 29:12-14 « paraîtront d'une façon merveilleuse sous la direction du président de l'Eglise de Jésus-Christ des Saints des Derniers Jours, qui est révélateur et traducteur et qui détient les clés du royaume de Dieu sur la terre pour tous les hommes, y compris les dix tribus » (*The Millennial Messiah*, p. 217). Nous savons que le Sauveur a rendu visite à certaines des tribus perdues d'Israël après sa résurrection et après sa visite aux Néphites (voir 3 Néphi 16:1-3; 17:4).

Etude des Ecritures

Faites l'activité A en étudiant 2 Néphi 29.

A Répondre aux critiques du Livre de Mormon

Anticipant les arguments de personnes qui, de nos jours, disent qu'elles possèdent déjà une Bible et n'ont pas besoin de davantage d'Ecritures, Néphi donne sept principes auxquels ces personnes devraient réfléchir avant de rejeter le Livre de Mormon comme Ecriture. Les déclarations et les questions suivantes se rapportent à ce que Néphi a écrit. Reportez-les dans votre cahier, puis notez ce que Néphi dit dans 2 Néphi 29:7-11 au sujet de chacune d'elles; notez également le verset où se trouve la citation. (La liste donnée ne suit pas l'ordre dans lequel elles figurent dans le chapitre.)

1. Dieu opère par l'intermédiaire de deux ou trois témoins (voir Matthieu 18:16, 2 Corinthiens 13:1). Le Livre de Mormon est un deuxième témoin qui atteste que les enseignements de la Bible sont vrais (voir Mormon 7:8-9).
2. Pourquoi vous plaignez-vous d'avoir d'autres Ecritures pour vous guider?
3. Pensez-vous que la Bible contienne tout ce que Dieu a dit ou dira?
4. Parce que Dieu a parlé dans la Bible, cela signifie-t-il qu'il ne peut pas parler en d'autres temps ou en d'autres lieux?
5. La Bible est le récit des relations de Dieu avec les Israélites au Proche-Orient. Cependant, il est le Dieu des Israélites de partout, et de tous les pays. Il leur parle également.



6. Toutes les nations auxquelles Dieu s'adresse reçoivent le commandement d'écrire ses paroles. Nous serons jugés par ces écrits (voir Apocalypse 20:12-13).
7. Un autre livre d'Écritures qui contient d'autres témoignages de l'Évangile atteste que Dieu est le même hier, aujourd'hui et à jamais.



Bruce R. McConkie a écrit : « Peu d'hommes sur la terre, qu'ils soient ou ne soient pas membres de l'Église, ont saisi la vision de ce qu'est le Livre de Mormon. Il y en a peu, parmi les hommes, qui connaissent le rôle qu'il a joué et qu'il jouera dans la préparation de la venue de celui dont il est un nouveau témoin » (The Millennial Messiah, p. 159).

Néphi est un des rares hommes qui comprenaient le rôle du Livre de Mormon dans les derniers jours. Il mentionne la dispersion des Juifs, la chute de son peuple et la méchanceté des nations gentiles dans les derniers jours, quand beaucoup nieront que le Livre de Mormon est un deuxième témoin de Jésus-Christ et de son Évangile. En lisant 2 Néphi 30, recherchez les prophéties de Néphi concernant la manière dont le Livre de Mormon serait une bénédiction pour ces trois groupes de gens avant la seconde venue du Christ.

Compréhension des Écritures

2 Néphi 30

Souffrirai (verset 1): permettrai
La ceinture de ses flancs...
la ceinture de ses reins
 (verset 11): ces deux expressions se rapportent à une ceinture

ou écharpe enroulée autour de la taille de quelqu'un (ici image symbolique)
Basilic (verset 14): serpent venimeux

2 Néphi 30:2

Qui est le peuple de l'alliance du Seigneur?

Remarquez que 2 Néphi 30:2 dit que tous ceux qui ont foi en Jésus-Christ et se repentent sont « le peuple de l'alliance du Seigneur ». C'est pourquoi Paul a pu déclarer : « Tous ceux qui descendent d'Israël ne sont pas Israël » (Romains 9:6). Pour être membre de la maison d'Israël et avoir droit à toutes les bénédictions de la famille de l'alliance, il faut plus que faire partie du lignage. Les gens qui ne sont pas nés de la maison d'Israël deviennent membres de cette famille de l'alliance grâce à leur foi en Jésus-Christ, par le repentir et par les alliances du baptême que l'expiation de Jésus-Christ rend possibles.

Étude des Écritures

Faites l'activité A en étudiant 2 Néphi 30.

A Qu'apprenez-vous?

1. Écrivez les trois titres suivants au haut d'une page de votre cahier : Juifs, Descendants de Léhi, Gentils. Lisez 2 Néphi 30:1-7 et, sous chaque titre, notez tout ce que vous apprenez concernant ce groupe de personnes. Mettez un astérisque à chaque élément de votre liste ayant une relation avec le Livre de Mormon.
2. Dans 2 Néphi 30:8-18, Néphi décrit deux événements ou périodes auxquels le Livre de Mormon nous aide à nous préparer. Comment appelle-t-on communément ces deux périodes?



3. Pour chacun des deux événements énoncés ci-dessus, écrivez tout ce que le chapitre 30 vous enseigne.
4. Selon vous, que devriez-vous faire pour être digne de vivre pendant la période décrite aux versets 12-18?



2 Néphi 31

La doctrine du Christ

Nous avons appris beaucoup de choses depuis le début du Livre de Mormon, tant par Néphi qu'à son sujet. Avant de donner les plaques à son frère Jacob, et de se préparer à quitter cette vie terrestre, Néphi résume des enseignements importants au sujet de l'Évangile de Jésus-Christ et atteste de la véracité de ce qu'il a écrit.

Dans 2 Néphi 31:2, Néphi écrit qu'il veut nous donner «quelques paroles... concernant la doctrine du Christ». Puis au verset 21, il témoigne qu'il a enseigné la vraie doctrine du Christ. Étudiez soigneusement les versets 2 à 21, afin d'apprendre les points importants de la doctrine du Christ.

Compréhension des Écritures



2 Néphi 31

Hypocrisie (verset 13): simulation d'être ce que l'on n'est pas

Résolument (verset 20): avec fermeté, avec détermination

2 Néphi 31:13-14 «La langue des anges»

Reportez-vous à Néphi 32:2-3 pour vous aider à comprendre ce que signifie avoir la langue des anges.

2 Néphi 31:21 Un seul Dieu



Parce qu'ils ne comprennent pas complètement les points de doctrine relatifs à la nature de Dieu, les gens interprètent mal les passages qui disent que les membres de la Divinité sont «un». Le Père et le Fils sont tous deux apparus à Joseph Smith, le prophète, (voir Joseph Smith, Histoire 1:17), et il lui a été révélé que les membres de la Divinité sont trois êtres

distincts (voir D&A 130:22). Toutefois, ils sont «un» dans le fait que les paroles et les actes de l'un d'entre eux seraient les paroles et les actes des deux autres (voir 3 Néphi 11:32-36). Ils sont parfaitement unis en intention.

Étude des Écritures



Faites au moins deux des activités (A à D) en étudiant 2 Néphi 31.

A Résumez les enseignements de Néphi

Résumez en un paragraphe «la doctrine du Christ» énoncée dans 2 Néphi 31:3-20. N'oubliez pas de citer chaque principe important.

B Pourquoi le baptême?



© 1988 Craig K. Olsen

1. Lisez 2 Néphi 31:5-9 et citez les raisons pour lesquelles Jésus s'est fait baptiser.
2. Qu'est-ce qui devrait être ajouté à cette liste si nous donnions les raisons pour lesquelles nous devons, nous, nous faire baptiser? (Voir D&A 33:11; 4^e article de foi.)

C Dessinez

Faites un dessin ou un schéma représentant ce que Néphi enseigne dans 2 Néphi 31:17-20 sur la façon d'obtenir la vie éternelle. Faites-y figurer toutes les idées et tous les éléments dont parle Néphi. Montrez-le à un ami ou à un membre de votre famille et demandez-lui si la signification lui paraît claire.

D Donnez plus d'explications

Quelquefois, un simple mot ou une simple expression de l'Écriture peuvent représenter des idées profondes, importantes et puissantes. Étudiez les mots et les expressions qui suivent, tirées de 2 Néphi 31. Expliquez le sens et le message de chacun d'eux.

1. «Le sentier resserré» (verset 9)
2. «Un cœur pleinement résolu» (verset 13)
3. «La porte» (verset 17)
4. «Un festin» (verset 20)



2 Néphi 32

Néphi continue à enseigner la doctrine du Christ

Le processus par lequel on parvient à la vie éternelle grâce à Jésus-Christ, décrit par Néphi dans 2 Néphi 31, est magnifique, profond et simple à expliquer. Est-ce vraiment tout ce que nous avons à faire?

Néphi se rend compte que certaines personnes se demandent ce qu'elles doivent faire «après être entrées par le chemin» (2 Néphi 32:1). Au chapitre 32, il explique comment nous devons continuer.

Compréhension des Ecritures

2 Néphi 32

Consacre (verset 9): mettre à part dans un but sacré

2 Néphi 32:3 «Les paroles du Christ vous diront tout ce que vous devez faire»

Boyd K. Packer a enseigné: «Si vous connaissez bien les révélations, aucune question (qu'elle soit d'ordre personnel, social, politique ou professionnel) ne doit rester sans réponse. Les révélations contiennent la plénitude de l'Evangile éternel. Elles contiennent les principes de vérité qui résoudront chaque interrogation, chaque problème et chaque dilemme que peut rencontrer la famille humaine ou l'un quelconque de ses membres» («Teach the Scriptures» dans *Charge to Religious Educators*, 3^e éd., p. 89).



2 Néphi 32:8 et 9 La prière

Le président Hinckley a enseigné: «Nous pouvons avancer à grands pas en direction de la perfection par notre conduite personnelle. Nous pouvons être parfaits dans le domaine de la prière à notre Père céleste. Il y a des domaines dans lesquels il est très difficile d'atteindre la perfection, mais j'espère que tous, ici... se mettront à genoux, soir et matin, pour remercier le Seigneur de ses bénédictions, de son amour et de tout ce qu'il nous a accordé, pour demander la force de bien agir et pour se souvenir devant le Seigneur de tous ceux qui sont dans le besoin et dans la détresse. Mes frères et sœurs, nous pouvons être parfaits dans le domaine de la prière» (*L'Etoile*, avril 1999, p. 19).

Etude des Ecritures

Faites les activités A et B, en étudiant 2 Néphi 32.

A Maîtrise d'Ecriture 2 Néphi 32:3

1. Selon 2 Néphi 32:1-3, que devons-nous faire après être entrés par le chemin qui mène à la vie éternelle?

2. D'après la vision de Léhi, qu'est-ce qui peut aider les gens à rester sur le chemin? (Voir 1 Néphi 8.)
3. Citez trois manières de recevoir les paroles du Christ et de s'en faire un festin.

B Maîtrise d'Ecriture 2 Néphi 32:8 et 9

Imaginez que vous ayez un ami dont le témoignage est vacillant et qui vous a fait les réflexions suivantes. Ecrivez chaque réflexion dans votre cahier et accompagnez-la d'une expression ou d'une phrase tirée de 2 Néphi 32:8-9 qui pourrait vous aider à savoir quoi lui répondre:

1. «Je ne prie pas très souvent.»
2. «Quelquefois je pense que je devrais prier, mais comme je n'en ai pas envie, je ne le fais pas.»
3. «J'ai eu tellement peu d'expériences spirituelles que je crois que je vais arrêter de prier.»
4. «J'ai lu un peu le Livre de Mormon, mais cela ne m'aide pas beaucoup. Qu'est-ce qui pourrait m'aider à en tirer un meilleur parti?»



Les dernières paroles que Néphi a écrites dans le Livre de Mormon se trouvent dans 2 Néphi 33. Il y exprime son amour profond et son engagement envers son peuple ainsi que son puissant témoignage de Jésus-Christ. Nous découvrons également ses sentiments au sujet de ce qu'il a écrit et ce que ses récits devraient représenter pour ceux qui les lisent. Au cours de votre lecture, réfléchissez à ce témoignage extraordinaire d'un des prophètes choisis de Dieu. D'après Néphi, quand allez-vous le retrouver?

Compréhension des Ecritures

2 Néphi 33

Charité (verset 7 et 9): l'amour pur du Christ (voir Moroni 7:47) : Se réconcilier (verset 9): sont ramenés à l'unité après un désaccord

Etude des Ecritures

Faites l'activité A ou B en étudiant 2 Néphi 33.

A «Une grande valeur»



1. Néphi écrit que les enseignements du Livre de Mormon sont «d'une grande valeur» (2 Néphi 33:3). Lisez les versets 4 et 5 et donnez quatre raisons pour lesquelles le Livre de Mormon peut être une bénédiction pour nous.
2. Dites en quoi le Livre de Mormon vous a touché d'une de ces façons ou expliquez laquelle de ces façons a été la plus importante jusqu'à présent dans votre étude du Livre de Mormon.

B Préparation à la mission

Au cours de la session de la prêtrise d'une conférence générale, le président Benson a dit du Livre de Mormon: «Il sera le livre le plus important que vous pourrez lire pour vous préparer pour une mission et pour la vie. Le jeune homme qui connaît et aime le Livre de Mormon, qui l'a lu plusieurs fois, qui a un ferme témoignage de sa véracité et qui met ses enseignements en application pourra tenir bon contre les ruses du diable et sera un outil puissant entre les mains du Seigneur» (*L'Etoile*, juillet 1986, p. 41). Choisissez, dans 2 Néphi 33, deux points que les missionnaires devraient connaître, appliquer ou utiliser pour être plus efficaces. Expliquez chacun d'eux comme si vous parliez à quelqu'un qui se prépare à partir en mission.

Livre de Jacob

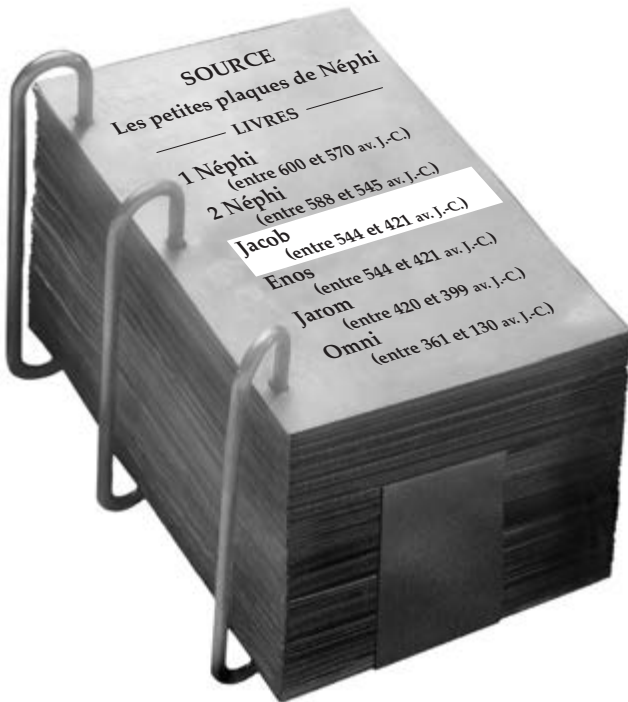

Que savons-nous du prophète Jacob?

En plus du fait qu'il est l'un des frères cadets de Néphi, nous savons ce qui suit au sujet de Jacob :

- Il est né de Sariah et de Léhi au cours des huit années passées dans le désert.
- Il a moins de dix ans quand il arrive dans la terre promise.
- Il est «consacré» par son frère Néphi pour être prêtre et instructeur (voir 2 Néphi 6:2; Jacob 1:18).
- Il devient l'historien des Néphites après Néphi (voir Jacob 1:1-2). Il a peut-être 50 ans à cette époque.
- Il a le privilège de voir le Seigneur dans sa jeunesse.
- C'est un père juste (voir Enos 1:1).
- Il est un des plus grands instructeurs de la doctrine du Livre de Mormon (voir 2 Néphi 6-10; Jacob 1-7).

Points de doctrine importants enseignés dans le Livre de Jacob

Jacob a été l'un des plus grands instructeurs en matière de doctrine du Livre de Mormon. Dans le livre de Jacob nous pouvons apprendre ce qui suit :

- L'importance de remplir nos appels (voir Jacob 1)
- Le danger de l'orgueil, des richesses et de l'immoralité (voir Jacob 2-3)
- Comment acquérir une foi inébranlable (voir Jacob 4)
- La dispersion et le rassemblement d'Israël (voir Jacob 5)
- Comment se comporter avec les apostats et ce qui arrive à ceux qui cherchent un signe (voir Jacob 7)



Jacob 1 Le devoir d'un prophète

Si nous aimons une personne, nous nous préoccupons de son bien-être. Le prophète Jacob dit de l'amour qu'il ressent pour son peuple que c'est un «vif désir». Il comprend le plan de salut comme les prophètes et connaît les conséquences qui s'abattront sur son peuple s'il persévère dans ses péchés. Remarquez comment le Seigneur bénit Jacob à cause de sa «foi» et de son «vif désir» (voir Jacob 1:5–6).

Compréhension des Ecritures

Jacob 1

Concubines (verset 15): inférieur et ayant moins de
épouses légales de rang social : droits que la première épouse

Jacob 1:1 Les petites plaques

Jacob a fait son récit sacré sur les petites plaques de Néphi. (Pour de plus amples explications concernant les différents jeux de plaques qui sont à l'origine du Livre de Mormon, voir «Les sources principales du Livre de Mormon», p 12.)

Jacob 1:7-8 «La provocation... dans le désert»

Après être sortis d'Égypte grâce aux nombreux miracles du Seigneur, les enfants d'Israël le mirent en colère par leur désobéissance. En conséquence, cette génération ne fut pas autorisée à entrer dans la terre promise.

Jacob 1:17-19 «Nous magnifiâmes notre ministère»



Thomas S. Monson, premier conseiller dans la Première Présidence, a expliqué pourquoi nous devons magnifier nos appels et comment nous pouvons le faire:

«John Taylor nous a adressé une mise en garde: «Si vous ne magnifiez pas votre appel, Dieu vous tiendra pour responsable de ceux que vous auriez sauvés si vous aviez fait votre devoir.»

«Comment magnifie-t-on un appel? Tout simplement en accomplissant le service qui s'y rapporte» (*L'Etoile*, juillet 1996, p. 47).

Etude des Ecritures

Faites les activités A et B en étudiant Jacob 1.

A Découvrez l'aperçu de Jacob

Dans son premier chapitre, Jacob nous donne un aperçu de ce qu'il va écrire dans les chapitres 2–3. Trouvez les réponses aux questions suivantes:

1. Dans quelles «pratiques mauvaises» (verset 15) les Néphites se sont-ils engagés?
2. A quelles «pratiques mauvaises» de notre époque peut-on comparer ces péchés?

B Ecrivez une lettre

Supposez que vous soyez un dirigeant de votre collège de prêtrise ou dirigeante de votre classe des Jeunes Filles et que l'on vous charge de conseiller un membre de votre groupe qui ne remplit pas son appel. Servez-vous de ce que Jacob enseigne dans Jacob 1:17–2:3 pour écrire une lettre à cette personne pour l'aider à prendre conscience de l'importance de remplir les responsabilités de son appel (voir aussi la section «Compréhension des Ecritures» de Jacob 1:17–19).



Jacob 2–3 Jacob instruit le peuple dans le temple

Pour commencer son ministère, Jacob va enseigner à son peuple trois choses à éviter: l'amour des richesses, l'orgueil et l'immoralité sexuelle. Chaque fois que les Néphites sombreront dans la méchanceté, ce sera dû à au moins l'un de ces trois péchés. Ces péchés sont-ils présents dans le monde d'aujourd'hui? Quels péchés sont, de nos jours, la cause évidente de la chute des peuples et des nations dans la méchanceté?

Compréhension des Ecritures

Jacob 2

Contraint (verset 9): obligé,
forcé

La main de la Providence
(verset 13): Dieu

Vous justifie (verset 14): vous
pardonne

Fornication (verset 23, 28, 33):
péchés d'ordre sexuel

Concubines (verset 15):
épouses légales de rang social
inférieur et ayant moins de
droits que la première épouse.

Jacob 2:13 «La somptuosité de vos habits»

«Bien des personnes jugent les autres selon leur habillement ou leur apparence. L'expression «habits somptueux» apparaît plus d'une douzaine de fois dans le Livre de Mormon. Presque toujours elle intervient dans la description d'un peuple que le Seigneur a rendu prospère et qui est absorbé par lui-même et par ses acquisitions et a commencé à donner plus d'importance au clinquant de son apparence extérieure qu'à la pureté de l'intérieur de son vase.» (McConkie et Millet *Doctrinal Commentary on the Book of Mormon*, 2:14).

Jacob 2:23–30 Le mariage plural sans autorisation est une abomination aux yeux de Dieu

Pour comprendre ici les commentaires de Jacob, il est utile de se souvenir que seuls David et Salomon ont été condamnés pour avoir pris de nombreuses femmes et concubines. Abraham, Jacob et Moïse qui ont eu également des femmes et des concubines ne l'ont pas été. Dans la révélation moderne, le Seigneur a expliqué que David et Salomon ont péché en ce qu'ils ont pris des femmes qui ne leur avaient pas été données (voir D&A 132:34–39). Jacob précise également que le Seigneur autorise le mariage plural à certaines époques afin de se susciter une postérité, mais s'il ne le commande pas, le mariage plural est interdit (voir Jacob 2:30).

Jacob 3

Flagelleront (verset 3): puniront

Donnez l'essor aux facultés (verset 11): éveillez les aptitudes et les émotions

Fornication et lasciveté (verset 12): péchés et désirs sexuels

Jacob 3:11 Qu'est-ce que la «seconde mort»?

Tous les enfants de notre Père céleste se tiendront devant le Seigneur au jour du jugement. Ceux qui ne se repentent pas et qui sont indignes d'un quelconque degré de gloire, ceux qui meurent quant aux choses de la justice, seront retranchés de la présence de Dieu. C'est ce qu'on appelle la «seconde mort» (voir Alma 12:15–18; Helaman 14:14–19).

Etude des Ecritures

Faites deux des activités A à D en étudiant Jacob 2–3

A Trouvez le principe de l'Évangile

1. Comparez Jacob 2:5, Alma 12:3 et D&A 6:16 et dans votre cahier décrivez un pouvoir que Dieu possède et que personne ne peut avoir à moins qu'il ne le lui confère.
2. Comment la connaissance que Dieu a ce pouvoir peut-il changer les prières d'une personne?

B Maîtrise d'écriture Jacob 2:18–19

Relisez les conseils que donne Jacob à son peuple au sujet des dangers que représentent l'orgueil et les richesses dans Jacob 2:12–21. Rédigez quatre paragraphes qui expliqueront quelle différence cela ferait pour votre famille, votre école, la société dans laquelle vous vivez et votre pays si chacun suivait les conseils de Jacob, particulièrement ceux des versets 17–19.

C Résumez l'enseignement de Jacob

Relisez ce que Jacob enseigne à propos du mariage et de la chasteté dans Jacob 2:23–35; 3:10–12. Résumez ce qu'il enseigne au sujet des épouses, des mères et des filles.

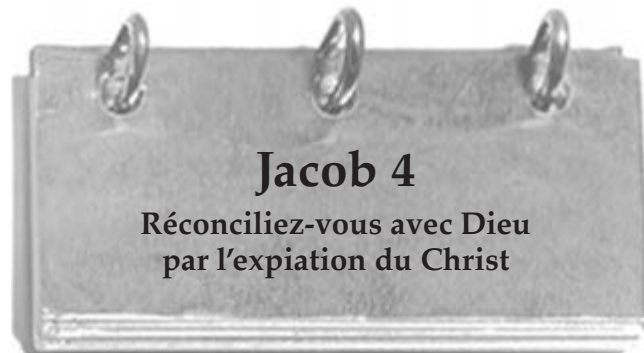

Que savez-vous du sacrifice expiatoire de Jésus-Christ? Comment son sacrifice vous touche-t-il? Comprenez-vous à quel point vous avez besoin du Sauveur? Jacob prophétise que les Juifs au milieu desquels Jésus vivra ne comprendront ni lui ni sa mission. Ils le rejeteront ainsi que son Évangile (voir Jacob 4:15) et en conséquence, ils seront frappés et dispersés comme le furent les dix tribus avant eux.

Compréhension des Ecritures

Jacob 4

Condescendance (verset 7): désir de bénir

Jacob 4:11 «Les prémices du Christ»

Tous les gens qui ont vécu sur cette terre ressusciteront, mais ceux qui «sont réconciliés avec [Dieu] par l'expiation du Christ» sont «les prémices du Christ». Ce sont ceux qui se lèveront dans la première résurrection et hériteront le royaume céleste (voir le *Guide des Ecritures* sous la rubrique «Résurrection» p. 178).

Jacob 4:14–17 Jésus est la «seule fondation sûre»

Regarder au-delà du point marqué (voir Jacob 4:14) signifie que les Juifs cherchaient leur salut dans quelque chose d'autre que Jésus-Christ. Jacob prophétise que les Juifs rejeteront le Messie, «la pierre sur laquelle ils auraient pu bâtir et avoir une fondation

sûre» (verset 15). Il fait ensuite allusion à des Ecritures qui disent qu'il deviendra malgré tout leur «seule fondation sûre» (verset 16; voir Psaume 118:22; Matthieu 21:42). Si nous n'édifions pas sur Jésus-Christ, nous ne recevrons pas la joie éternelle promise avec lui. Jacob 5-6 explique comment les Juifs et toute la maison d'Israël seront un jour édifiés sur la fondation qu'est Jésus-Christ.

Juifs pourront-ils jamais bâtir sur «une fondation sûre» après avoir rejeté Jésus-Christ (voir Jacob 4:17)? Cherchez la réponse à cette question dans Jacob 5-6.

Etude des Ecritures

Faites l'activité A ou B en étudiant Jacob 4.

A Une formule pour obtenir une foi inébranlable

Jacob décrit comment il a acquis une foi inébranlable et le pouvoir de déplacer les montagnes.

1. Relisez Jacob 4:6-7 et recherchez les mots *sonder, révélations, prophétie, témoignage, espérance* et *grâce*.
2. A l'aide de ces mots, décrivez comment, selon Jacob, nous pouvons avoir une foi aussi forte.

B Pourquoi écouter Dieu?

Jacob parle de la grandeur de Dieu et explique pourquoi nous devrions l'écouter. Recherchez dans Jacob 4:8-13 les réponses aux questions suivantes:

1. Comment pouvons-nous mieux connaître Dieu?
2. Par quel pouvoir la terre a-t-elle été créée?
3. Pourquoi devrions-nous écouter les conseils de Dieu?
4. Quelles bénédictions sont promises à ceux qui se réconcilient avec Dieu par l'Expiation? (Voir aussi la section «Compréhension des Ecritures» de Jacob 4:11.)
5. Qu'est-ce que la vérité? Qui connaît toute la vérité?
6. A l'aide de ce que les questions précédentes vous ont appris, que diriez-vous à une personne qui ne croit pas que cela serve à quelque chose de connaître Dieu?



Une allégorie est une histoire qui fait appel à des symboles pour expliquer des vérités importantes. L'allégorie de l'olivier, dans Jacob 5, nous instruit des desseins du Seigneur dans la dispersion et le rassemblement de la maison d'Israël. Au chapitre 6, Jacob résume les points principaux de l'allégorie. A la fin du chapitre 4, Jacob pose la question: Comment les

Compréhension des Ecritures

Jacob 5

Encombrer (verset 9, 30): gêner ; **Fumée** (verset 47): fertilisée

Jacob 5:1 Qui est le prophète Zénos?

Zénos, Zénock et Néum sont des prophètes de l'époque de l'Ancien Testament dont les écrits ne se trouvent pas dans la Bible mais sur les plaques d'airain (voir 1 Néph 19:10; la section «Etude des Ecritures» de 1 Néph 19:10 p. 30).

Jacob 5 Pour comprendre l'allégorie de Zénos

Tous les éléments d'une allégorie ne sont pas nécessairement des symboles de quelque chose, mais il faut comprendre certains symboles majeurs pour comprendre l'allégorie. Les symboles suivants sont importants pour la compréhension de l'allégorie de l'olivier:

Symbole	Ce que cela peut vouloir dire
La vigne	Le monde
Le maître de la vigne; le Seigneur de la vigne	Dieu
Les serviteurs	Les prophètes du Seigneur
L'olivier franc	La maison d'Israël, le peuple de l'alliance du Seigneur
L'olivier sauvage	Les Gentils, ceux qui ne sont pas israélites (plus loin dans l'allégorie, les branches sauvages sont ceux d'Israël qui ont apostasié)
Les branches	Les groupes de personnes
Les racines de l'olivier franc	Les alliances que le Seigneur fait avec ses enfants, source constante de force et de vie pour les fidèles
Le fruit	La vie ou les œuvres des hommes
Bêcher, tailler, nourrir	L'œuvre que le Seigneur fait pour ses enfants afin de les amener à être obéissants et à produire du fruit
Transplantation des branches	Dispersion de groupes de personnes à travers le monde ou leur retour à leur lieu d'origine
Greffage	Union d'un groupe de personnes à un autre; appliqué à Israël dispersé, cela signifie également: «Parvenir à la connaissance du vrai Messie» (voir 1 Néph 10:14)
Branches corrompues	Personnes qui meurent spirituellement à cause du péché et de l'apostasie
Branches jetées au feu	Les jugements de Dieu

Jacob 5:8-10 Que signifie «greffer» les branches?



Branches greffées

Pour effectuer une greffe, des branches saines et vivantes sont coupées d'un arbre ou d'une plante et insérées à un autre endroit (voir illustration). Dans cette allégorie, les branches représentent des groupes de personnes que le Seigneur prend d'un endroit pour les mettre dans un autre. Dans un sens scripturaire, greffer signifie «parvenir à la connaissance du vrai Messie» (voir 1 Néphi 10:14).

Jacob 5:8, 13-14, 19-25 «Les jeunes et tendres branches» de la maison d'Israël

«Les jeunes et tendres branches» semblent désigner les personnes pour qui, être taillées et nourries par Dieu et ses prophètes, a eu un résultat. Elles sont plus réceptives à l'enseignement que les vieilles branches existantes ou les groupes d'Israélites qui ont dû être enlevés et détruits.

Joseph Fielding Smith a enseigné: «Dans cette parabole, l'olivier c'est la maison d'Israël. . . Elle a commencé à périr dans sa terre d'origine. Alors le Seigneur a pris des branches, comme les Néphites, les tribus perdues et d'autres, qu'il a conduites dans d'autres parties de la terre et dont nous ne connaissons rien. Puis il les a plantées un peu partout dans sa vigne, qui est le monde» (*Answers to Gospel Questions*, comp. Joseph Fielding Smith fils, 5 vols., 1957-1966, 4:204).

L'allégorie de Zéno nous aide à comprendre que la dispersion des branches d'Israël à travers le monde a été une bénédiction à la fois pour Israël et pour le reste des enfants de notre Père céleste, c'est-à-dire les Gentils. Bruce R. McConkie, qui était membre du Collège des douze apôtres, a expliqué: «En général, le Seigneur envoie sur la terre parmi la lignée de Jacob [Israël] les esprits qui, dans la préexistence, ont acquis un talent particulier pour la spiritualité et pour reconnaître la vérité. Ceux qui naissent dans cette lignée, qui ont le sang d'Israël dans leurs veines et qui acceptent facilement l'Évangile, sont appelés *le sang croyant*» (*Mormon Doctrine*, p. 81).

Israël dispersé s'est mêlé aux Gentils qui étaient autour de lui et ainsi, le sang d'Israël a été plus largement disséminé. James E. Faust, alors membre du Collège des douze apôtres, a fait ce commentaire: «La dispersion d'Israël à travers le monde a aspergé le sang qui croit. De ce fait, beaucoup de nations prennent maintenant part au plan de l'Évangile» (dans *Conference Report*, oct. 1982, p. 127).

Jacob 5:32-46 Quand tous les arbres se sont-ils corrompus?

La partie de l'allégorie où tous les arbres portent du fruit amer semble représenter la période d'apostasie qui a précédé le rétablissement de l'Évangile. En parlant à Joseph Smith lors de la première vision, le Seigneur lui a dit de ne se joindre à aucune Église, parce qu'elles étaient toutes «dans l'erreur» (Joseph Smith, *Histoire* 1:19).

Jacob 6

Le cou roide (verset 4): entêté ; Adjure (verset 5): prie, supplie

Étude des Écritures

Faites les activités A et B en étudiant Jacob 5-6.

A Que nous enseigne l'allégorie de Zéno au sujet de la maison d'Israël?

Après avoir étudié l'allégorie de l'olivier dans Jacob 5, répondez par vrai ou faux aux déclarations suivantes et notez les versets où vous avez trouvé la réponse (servez-vous du tableau page 65 de ce manuel pour obtenir une aide supplémentaire).

1. L'olivier franc représente la maison d'Israël et les branches corrompues représentent les méchants.
2. Le maître de la vigne a taillé et nourri l'arbre pour qu'il porte de bons fruits.
3. Les jeunes et tendres branches naturelles se sont rebellées et ont été transplantées ou dispersées par punition.
4. La branche naturelle qui avait été plantée dans une bonne terre, qui a porté du bon fruit et du fruit amer pourrait représenter les Néphites et les Lamanites.
5. Le moment vient où tous les arbres ne portent que du fruit amer. C'est alors que le Seigneur rétablit l'Évangile par l'intermédiaire de Joseph Smith, le prophète.
6. Les branches des arbres qui ont été disséminées sont plus tard regreffées sur l'arbre d'origine.
7. Il n'y a jamais d'époque où tous les arbres ne donnent que du bon fruit.

B Comment cette allégorie s'applique-t-elle à moi?

Dans votre cahier, répondez à trois des questions suivantes:

1. Dans quelle partie de l'allégorie pensez-vous que nous nous trouvons aujourd'hui? Pourquoi?
2. Pourquoi, d'après vous, Jacob a-t-il voulu inclure cette longue allégorie sur les plaques?
3. Que signifient, pour vous, la dispersion et le rassemblement d'Israël?
4. Que vous enseigne cette allégorie sur ce qu'éprouve notre Père céleste pour tous ses enfants?
5. Qu'est-ce que le Seigneur a fait dans votre vie pour vous «tailler» et vous «nourrir»?
6. Jacob 6 est un résumé de Jacob 5. Quels sont les versets de Jacob 6:5-13 qui, selon vous, résument le mieux ce que l'allégorie de l'olivier représente? Expliquez votre choix.

L'ALLÉGORIE DE L'OLIVIER

(JACOB 5)

Première visite

Avant l'époque du Christ (versets 3-14)



L'olivier franc (Israël) est en train de mourir (versets 3-4)



Le maître taille et nourrit; quelques nouvelles branches poussent, mais le sommet continue à mourir (versets 4-6)



Les branches principales sont retirées et des branches sauvages sont greffées; les branches tendres sont cachées (versets 7-14)



Les branches mortes sont brûlées (versets 7-9)



L'olivier sauvage (les Gentils; versets 7-9)

Première visite: Dieu voit l'apostasie de l'ancien Israël. Il envoie des prophètes lui prêcher le repentir, mais peu de personnes l'écoutent. Il permet que les méchants soient détruits et introduit les Gentils. Quelques branches justes d'Israël sont dispersées dans le monde.

Deuxième visite

L'époque du Christ (versets 15-28)



Le bon fruit (versets 15-18)



Un coin de terre pauvre; du bon fruit (versets 20-22)



Un coin de terre pire encore; du bon fruit (verset 23)



Des fruits - cette branche n'est plus mentionnée ailleurs (verset 24)



Un bon coin de terre; du fruit franc et du fruit sauvage (verset 25)

Deuxième visite: Dieu voit qu'Israël (les vieilles racines de l'arbre) est sauvé et produit du bon fruit. Les branches dispersées d'Israël produisent aussi du bon fruit, sauf les Néphites et les Lamanites dont les fruits sont partiellement bons et partiellement mauvais.

Troisième visite

La grande apostasie (versets 29-49)



Du fruit sauvage (versets 29-37)



Du fruit sauvage (versets 39-46)



Du fruit sauvage (versets 39-46)



Seulement du fruit sauvage (versets 39-46)

Troisième visite: Dieu constate que la chrétienté (le vieil arbre composé à la fois d'Israélites et de Gentils) s'est corrompue, mais que les racines sont encore bonnes. Les branches naturelles qui ont été dispersées se sont aussi corrompues.

Quatrième visite

Le rassemblement d'Israël, ainsi que l'Evangile, s'étendent à travers le monde (versets 50-76)



En même temps que les branches naturelles poussent, les branches sauvages sont brûlées (versets 57-58, 65-73)

Des branches de l'arbre d'origine sont greffées sur les arbres dispersés (versets 54-56).

Les branches dispersées sont greffées à nouveau sur l'arbre d'origine (versets 52-53).



Quand les fruits amers reviendront, les bons fruits seront rassemblés et la vigne sera brûlée (verset 77)

Tous les arbres deviennent semblables et portent du fruit naturel (versets 74-76)

Quatrième visite: Dieu et ses serviteurs rétablissent l'Evangile dans sa pureté. Ils commencent à rassembler Israël et portent l'Evangile à toute la terre. La justice augmente et les méchants sont détruits jusqu'à ce qu'il n'y ait plus de méchanceté (la seconde venue de Jésus-Christ). La justice règne longtemps (le millénium). Quand le mal reparaitra sur la terre, Dieu séparera les justes des méchants et purifiera la terre par le feu.

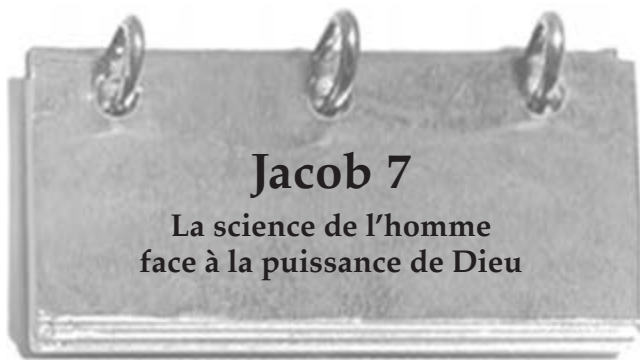

Avez-vous jamais parlé de l'Évangile avec une personne instruite et éloquente, qui, non seulement ne croyait pas, mais critiquait vos croyances? Cela peut être intimidant et même effrayant. Dans Jacob 7, Jacob rapporte une expérience du même genre. Remarquez pourquoi Jacob ne pouvait être ébranlé dans sa foi (voir Jacob 7:5).

Compréhension des Écritures

Jacob 7

Pervertit (verset 7): changea, corrompit

Blasphème (verset 7): façon irrespectueuse de parler des choses sacrées



Jacob 7: 13-20 Le danger de chercher des signes

«Montre-moi un signe» réclame Shérem (Jacob 7:13); mais ce n'est pas vraiment un signe qu'il veut. Satan l'a convaincu qu'il n'est pas possible de connaître quelque chose qu'on ne peut pas voir. Jacob sait que, bien que nous ne puissions pas voir le Saint-Esprit, son pouvoir est indéniable. Des signes sont promis à ceux qui croient en Jésus-Christ, non pas pour susciter leur foi, mais grâce à leur foi. Ceux qui cherchent des signes sans la foi seront condamnés par les preuves qu'ils cherchent (voir D&A 63:9-11).

Etude des Écritures

Faites les activités A et B en étudiant Jacob 7.

A Examinez l'adversaire de Jacob

Pour mieux comprendre ce que Shérem a enseigné et pourquoi il a pu tromper tant de gens, copiez les phrases 1 à 9 dans votre cahier et complétez-les avec les informations que vous trouverez dans Jacob 7:1-9. Répondez ensuite aux questions 10-11.

1. Shérem commença à _____ et à annoncer qu'il n'y aurait pas de _____.
2. Il travailla _____.
3. Il était _____.
4. Il avait la _____ parfaite de _____.
5. Il pouvait user de beaucoup de _____.
6. Selon le pouvoir _____.
7. Il a enseigné au peuple de ne pas espérer la venue du Christ, mais plutôt de garder la loi de _____.
8. Il dit que Jacob ne pouvait pas parler de la venue du Christ car il ne pouvait pas _____.
9. Il dit qu'il n'y avait pas de Christ, qu'il n'y en avait jamais eu, et qu' _____.
10. Les deux dernières déclarations de Shérem se contredisent. Expliquez pourquoi les déclarations 8 et 9 ne peuvent pas être toutes les deux vraies.
11. Que vous enseigne cet affrontement sur la manière dont opère le démon?

B Examinez les points forts de Jacob

Relisez Jacob 7:5, 8, 10-12, 21-22 et rédigez dans votre cahier un paragraphe qui donnera au moins trois raisons pour lesquelles Jacob ne pouvait être ébranlé par le savoir et l'éloquence de Shérem.



Ce que vous devez savoir avant de lire Enos

Enos est le fils de Jacob (voir Jacob 7:2), donc le petit-fils de Léhi. Enos termine son récit en précisant qu'il se fait vieux et que 179 ans se sont écoulés depuis leur départ de Jérusalem; cela situe la date de ses écrits vers 420 av. J.-C.



Chez un petit nombre de personnes comme Paul, Enos et Alma le Jeune, la prise de conscience de la gravité du péché et de la nature glorieuse des promesses que Dieu fait aux fidèles semble s'être faite d'un seul coup. Le changement en mieux (la conversion) n'est pas forcément aussi soudain. Le président Benson, parlant du processus du repentir, a déclaré:

«Nous ne devons pas perdre courage et espoir dans nos efforts pour devenir de plus en plus semblables à Dieu. Devenir semblable au Christ demande toute une vie. Bien souvent, le changement et la progression sont très lents, presque

imperceptibles. Les Ecritures rapportent de remarquables récits d'hommes dont la vie a changé de façon spectaculaire, presque instantanément: Alma le Jeune, Paul sur la route de Damas, Enos alors qu'il priait tard dans la nuit, le roi Lamoni. Ces exemples étonnants de la possibilité de changer même les personnes enfoncées dans le péché, nous donnent l'assurance que le sacrifice expiatoire peut agir même sur les personnes profondément désespérées.

«Mais nous devons être prudents en parlant de ces exemples remarquables. Bien que réels et puissants, ils sont plus l'exception que la règle. Pour chaque Paul, pour chaque Enos et pour chaque roi Lamoni, il y a des centaines et des milliers de personnes pour qui le processus du repentir est beaucoup plus subtil, beaucoup plus imperceptible. Jour après jour, elles se rapprochent du Seigneur, sans vraiment se rendre compte qu'elles sont en train d'édifier une vie à la façon de Dieu» (L'Etoile, mars 1990, p. 7).

En étudiant le livre d'Enos, remarquez l'origine de son expérience – ce qui l'amène à se mettre à genoux, à implorer le Seigneur en une supplication fervente pour son âme – (voir Enos 1:4). Notez également les fruits que ses efforts pour obtenir la rémission de ses péchés ont donnés pour lui et pour d'autres.

Compréhension des Ecritures



Enos 1

Cimenterre (verset 20): sabre recourbé

Etude des Ecritures



Faites l'activité A ou B en étudiant Enos 1.

A Quelle sorte de prière?



1. Lisez Enos 1:1-10, puis, dans votre cahier, notez les mots qui décrivent ce qu'Enos pense, ce qu'il ressent et comment il prie. En quoi la prière d'Enos diffère-t-elle de beaucoup d'autres?
2. Expliquez comment nous pouvons rendre nos prières plus efficaces en suivant l'exemple d'Enos.

B **Quelle est la conséquence normale du pardon?**

1. Le premier souci d'Enos est tout naturellement son propre salut (voir Enos 1:1-8). Une fois ses péchés pardonnés, le cercle de ses préoccupations s'élargit.

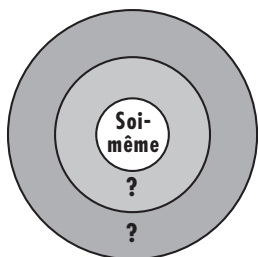

Dessinez le schéma de gauche dans votre cahier et indiquez pour qui Enos prie en second lieu (voir versets 9-10) et en troisième lieu (voir versets 11-17).

2. Quelle ressemblance y a-t-il entre les prières d'Enos et les sentiments de Léhi dans 1 Néphï 8:10-18? Que nous enseignent Enos et Léhi à propos de ceux qui sont vraiment convertis et sont nés de nouveau?

Livre de Jarom

Que savons-nous de Jarom?

Jarom est fils d'Enos, petit-fils de Jacob et arrière petit-fils de Léhi (voir Jarom 1:1). Son récit couvre une période d'environ 60 ans allant de 421 à 361 av. J.-C. (voir Enos 1:5; Jarom 1:13).

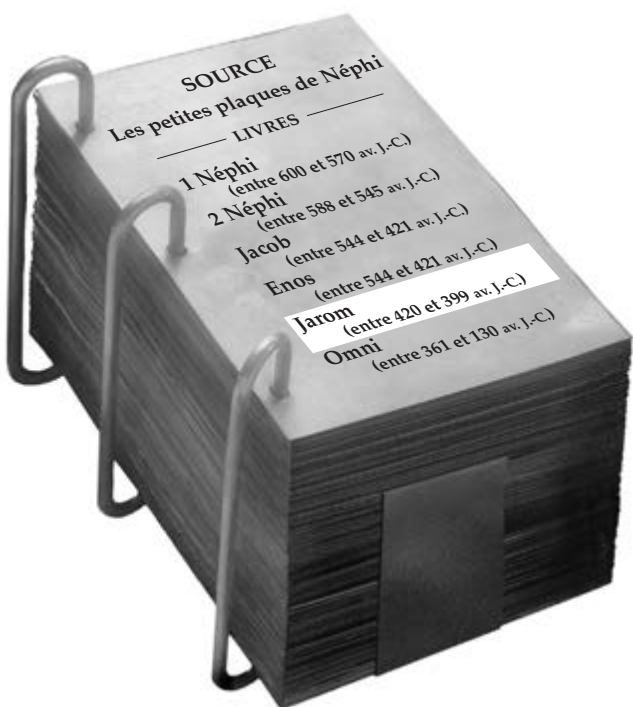

L'une des joies d'être membre de la véritable Eglise, c'est de voir comment se réalisent les prophéties et les promesses du Seigneur dans notre vie. Plus d'une fois, le Seigneur a promis à Néphï et à son peuple que s'ils gardaient les commandements de Dieu, ils prospéreraient dans le pays et seraient délivrés de leurs ennemis (voir 1 Néphï 1:20; 2:20-24). Jarom a écrit son livre pour témoigner que le Seigneur tient ses promesses. Cherchez ce que les Néphites ont dû faire, à l'époque de Jarom, pour vaincre leurs ennemis.

Compréhension des Ecritures



Jarom 1

Il ne s'adonnait ni à la profanation, ni au blasphème (verset 5): il (le peuple) ne parlait pas irrespectueusement ni ne faisait mauvais usage des

choses sacrées; ce n'était pas un peuple à l'esprit léger
Dissensions (verset 13): querelles

Etude des Ecritures

Faites l'activité A en étudiant Jarom 1

A Dressez une liste

Jarom écrit: «Et comme nous étions ainsi préparés à rencontrer les Lamanites, ils ne prospérèrent pas contre nous» (Jarom 1:9).

1. Lisez les versets 4 à 8 et notez au moins trois manières dont les Néphites se préparent à affronter leurs ennemis.
2. Dans cette liste, choisissez une manière qui pourrait vous aider à surmonter les tentations et l'influence de Satan, et expliquez comment cela pourrait l'empêcher de « prospérer contre » vous.

Livre d'Omni

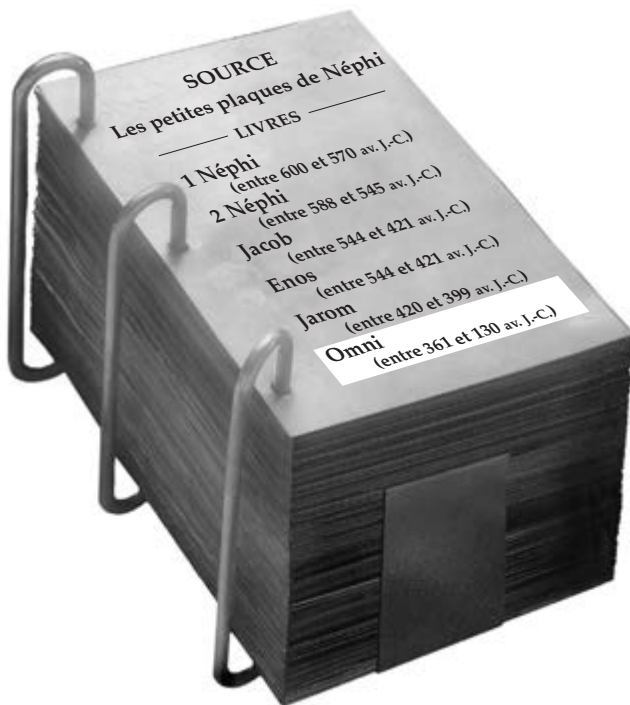

Qui est Omni?

Omni est fils de Jarom, petit-fils d'Enos et arrière-petit-fils de Jacob.

En quoi ce livre est-il unique?

Le livre d'Omni contient les écrits de cinq historiens néphites et couvre une période allant de 361 à environ 130 av. J.-C. (voir Jarom 1:13; Mosiah 1:10). C'est aussi le dernier livre traduit des plaques de Néphî (voir « Les sources principales du Livre de Mormon », p. 12).



Le livre d'Omni ne contient que trente versets. Il a été écrit par cinq rédacteurs pour une période de deux cents ans environ. Même si ces récits sont courts, ils nous aident à voir ce qui est arrivé entre le moment où Omni conservait les annales et le règne du roi Benjamin. Ce qui est particulièrement intéressant, c'est ce qui se passe à l'époque du roi Mosiah 1^{er}, père du roi Benjamin, lorsque les Néphites justes reçoivent à nouveau le commandement de s'enfuir dans une autre partie du pays.

Compréhension des Ecritures

Omni 1

Prescriptions (verset 2): lois, commandements, règles

Souffrir (verset 6): permettre

Corrompue (verset 17): modifiée par rapport à sa forme première

Confondit (verset 22): mit la confusion

Postérité (verset 25): enfants ou descendants

Omni 1:12-30 Qui sont les personnages du livre d'Omni
Amaléki, le cinquième à avoir écrit dans le livre d'Omni, signale les cinq groupes suivants dans Omni 1:12-30 (voir aussi «Tableau chronologique du Livre de Mormon» p. 202).

- Les Néphites qui ont quitté le pays de Néphi pour suivre le roi Mosiah 1^{er} dans le désert jusqu'au pays de Zarahemla.
- Les Lamanites (et les Néphites qui se sont unis à eux) qui sont restés dans le pays de Néphi.
- Le peuple de Zarahemla (quelquefois appelé Mulékites) qui est venu de Jérusalem à l'époque de Sédécias (environ 587 av. J.-C.).
- «Coriantumr et ceux de son peuple qui avaient été tués» (verset 21, aussi appelés Jarédites), qui venaient de la tour de Babel.
- Les Néphites que Zénif a emmenés du pays de Zarahemla et qui sont retournés au pays de Néphi.

Etude des Ecritures

Faites trois des activités A à E en étudiant Omni 1.

A Trouvez le thème similaire

Le livre d'Omni contient les écrits de cinq hommes: Omni, Amaron, Chémish, Abinadom et Amaléki.

1. Ecrivez le nom de chacun d'eux dans votre cahier et notez après chacun de ces noms les versets qu'ils ont écrits.
2. Quels sont les événements similaires relatés par Omni, Amaron, Abinadom et Amaléki? Que nous apprennent ces événements sur les deux cents années couvertes par ce livre?

B Faites une comparaison

Lisez Omni 1:12-13, puis 1 Néphi 2:1-4 et enfin 2 Néphi 5:5-8.

1. Qu'est-ce que ces récits ont en commun?
2. En quoi sont-ils tous des exemples de ce que Néphi a enseigné dans 1 Néphi 1:20.
3. Quelle leçon, applicable à votre vie, ces récits vous donnent-ils?

C L'accomplissement d'une prophétie

La famille de Léhi et le peuple de Zarahemla (quelquefois appelé Mulékites) sont tous deux sortis de Jérusalem, mais à des époques différentes. Une différence importante, en ce qui les concerne, est que la famille de Léhi emmena avec elle les Ecritures, ce qui ne fut pas le cas du peuple de Zarahemla. Relisez Omni 1:14-17 et expliquez ce que cette différence a provoqué parmi le peuple de Zarahemla et comment cela montre que ce que le Seigneur dit à Néphi dans 1 Néphi 4:12-17 est vrai.

D Dessinez la relation entre les groupes

Dans votre cahier, faites un schéma comme celui montré ci-dessous, en mettant sur chacun des cinq groupes les noms mentionnés dans les livres d'Omni. Insérez une description de chaque groupe ainsi que les dates importantes (vous trouverez de l'aide dans la section «Compréhension des Ecritures» de Omni 1:12-30 et dans le «Tableau chronologique du Livre de Mormon», p. 202). Vous pouvez mentionner ces groupes dans la marge de vos Ecritures dans le livre d'Omni.

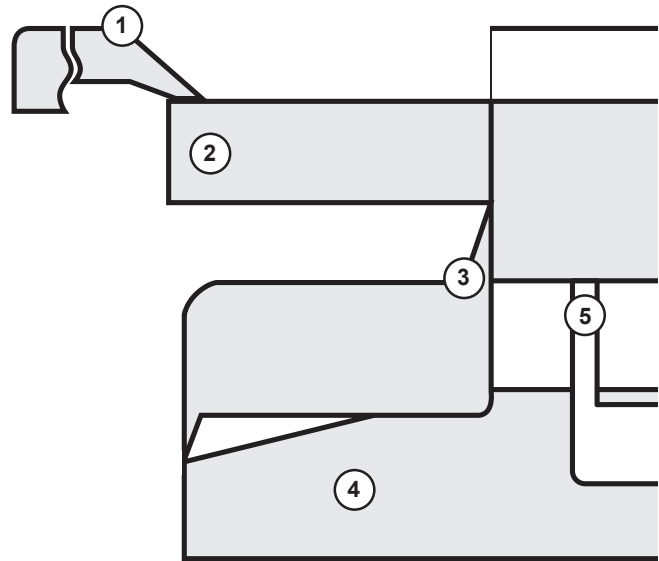

E Trouvez la réponse

Amaléki termine son récit par un résumé de la vie du roi Benjamin, fils du roi Mosiah 1^{er}. En lisant Omni 1:23-30, répondez aux questions suivantes dans votre cahier:

1. Quels succès guerriers le roi Benjamin remporte-t-il?
2. Pourquoi Amaléki confie-t-il les annales des Néphites au roi Benjamin?
3. Comment savons-nous qu'Amaléki est un homme juste?
4. Qu'arrive-t-il au premier groupe qui quitte Zarahemla pour retourner au pays de Néphi?

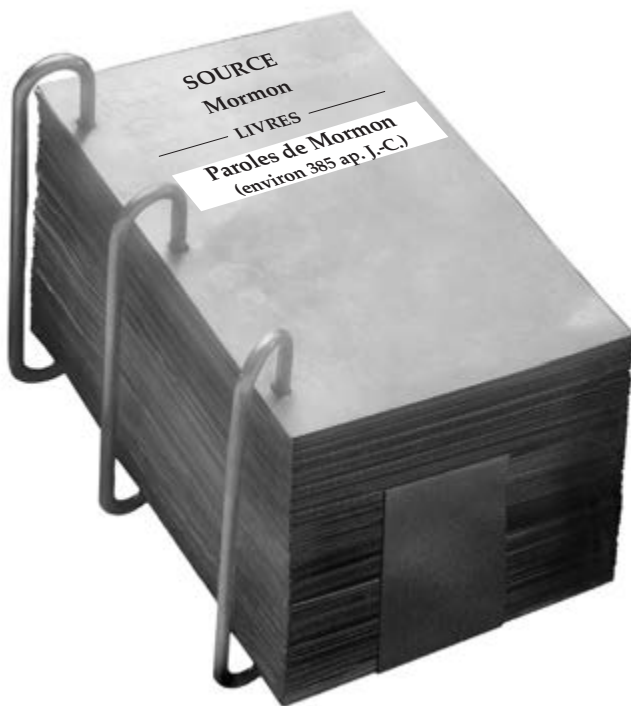

Un livre hors du temps

Le petit récit appelé « Paroles de Mormon » a été écrit par le prophète et gardien des annales, Mormon, vers 385 ap. J.-C., soit plus de 500 ans après le dernier rédacteur du livre d'Omni. Mormon y explique pourquoi il a inclus les petites plaques de Néphi dans son abrégé des grandes plaques de Néphi. Vous en apprendrez davantage sur le prophète Mormon, plus tard, quand vous étudierez ses écrits.



Pas plus que Néphi, Mormon ne sait pourquoi deux jeux d'annales couvrant la même période sont nécessaires (voir 1 Néphi 9:5; 19:3). Mormon a mis l'intégralité du texte des petites plaques de Néphi dans son abrégé des grandes plaques, parce que le Seigneur l'a inspiré de le faire. Cherchez pourquoi Mormon a senti que les petites plaques étaient importantes (pour plus de renseignements, voir « Les sources principales du Livre de Mormon », page 12).

Compréhension des Ecritures



Paroles de Mormon 1

Abrégé (verset 3): version raccourcie

Beaucoup de dissidences au profit des Lamanites (verset 16): beaucoup de Néphites se sont joints aux Lamanites

Paroles de Mormon 1:5-7 Dans quel sage dessein faut-il inclure les petites plaques de Néphi?

Le Seigneur a commandé à Néphi de conserver deux jeux d'annales: sur les grandes plaques un récit de l'histoire du peuple et, « dans un but spécial », un récit religieux sur les petites plaques (voir 1 Néphi 9). Bien qu'il ait fait un abrégé des grandes plaques de Néphi couvrant la période allant de Léhi jusqu'au roi Benjamin, Mormon a été inspiré, « dans un but sage », d'ajouter les petites plaques de Néphi qui couvraient la même période (Paroles de Mormon). Il les a incluses sans y apporter de changement. Pour une explication de ce but sage, voyez la section « Compréhension des Ecritures » de 1 Néphi 9:3-6, page 20.

Etude des Ecritures



Faites deux des activités A à C en étudiant Paroles de Mormon 1.

A Faites coïncider la phrase et la définition

Il est quelquefois difficile de savoir de quel jeu de plaques Néphi parle dans les récits sur lesquels il travaille. Notez les expressions suivantes dans votre cahier, puis en lisant Paroles de Mormon 1:1-9, indiquez celle des 4 définitions qui correspond à chaque expression. Vous pouvez noter cette définition dans la marge de vos Ecritures en regard de chaque expression.

Expressions

« Les annales que je suis occupé à faire » (verset 1)

« ces annales » (verset 2)

« Les plaques de Néphi » (verset 3)

« Les annales qui avaient été remises entre mes mains » (verset 3)

« J'ai trouvé ces plaques » (verset 3)

« ces plaques me plaisent » (verset 4)

« ces choses pour terminer mes annales » (verset 5)

« mes annales » (verset 5)

« plaques de Néphi » (verset 5)

« je vais prendre ces plaques » (verset 6)

« je vais clôturer mes annales » (verset 9)

Définitions

1. Le Livre de Mormon
2. Le récit de l'histoire du peuple (les grandes plaques)
3. Le récit religieux (les petites plaques)
4. L'ensemble des récits que Mormon a utilisés pour son abrégé

B Concevez la couverture d'un livre

Dans votre cahier, dessinez la couverture du livre des petites plaques de Néphi qui montrera ce qu'il contient. Faites-la suffisamment attrayante pour que l'on ait envie de lire le livre. La lecture de Paroles de Mormon 1:3-6 peut vous donner des idées pour votre couverture de livre.

C Dessinez une échelle chronologique

Le livre de Mosiah commence alors que le roi Benjamin est vieux, et Mormon veut que nous connaissions les grandes réalisations de ce roi. Après la lecture de Paroles de Mormon 1:12-18, dessinez une échelle chronologique des événements de la vie du roi Benjamin. Puis résumez sa vie en une phrase.

Livre de Mosiah

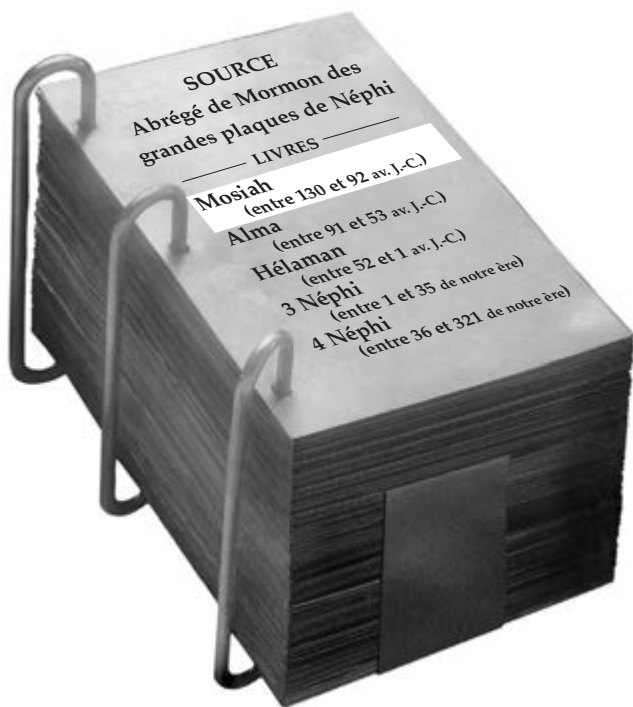

Qui a écrit le livre de Mosiah?

Les livres du Livre de Mormon provenant des petites plaques de Néphi (de 1 Néphi à Omni) n'ont pas été abrégés par Mormon. Il a annexé ces plaques, sans y apporter aucun changement, à son abrégé des grandes plaques. Nous commençons l'abrégé que Mormon a fait des grandes plaques par le livre de Mosiah.

Le livre de Mosiah tire son nom du roi et prophète que fut Mosiah, fils du roi Benjamin et arrière-petit-fils de Mosiah 1^{er}, que Omni mentionne dans son livre (voir Omni 1:12).

Que trouve-t-on dans ce livre?

Dans Mosiah vous découvrirez de grands héros comme le roi Benjamin, le roi Mosiah II, Abinadi et Alma l'Ancien. On y parle aussi de grands scélérats, comme le roi Noé et Amulon.

Et, chose plus importante, vous y trouverez l'Évangile de Jésus-Christ, expliqué dans de grands sermons et illustré d'histoires fascinantes.

Le livre de Mosiah commence vers 130 av. J.-C. et se termine vers 91 av. J.-C. Cependant ce n'est pas une histoire continue. Dans son abrégé, Mormon mêle l'histoire de trois groupes de Néphites apparentés.

- Les Néphites de Zarahemla (Mosiah 1 à 8; 25 à 29)
- Les Néphites qui suivent Zénif au pays de Néphi (Mosiah 9 à 22)
- Alma l'Ancien et son groupe de convertis (Mosiah 23 et 24)

Le schéma suivant montre la partie du Livre de Mormon couverte par le livre de Mosiah (voir le «Tableau chronologique du Livre de Mormon» p. 202 pour plus de détails).

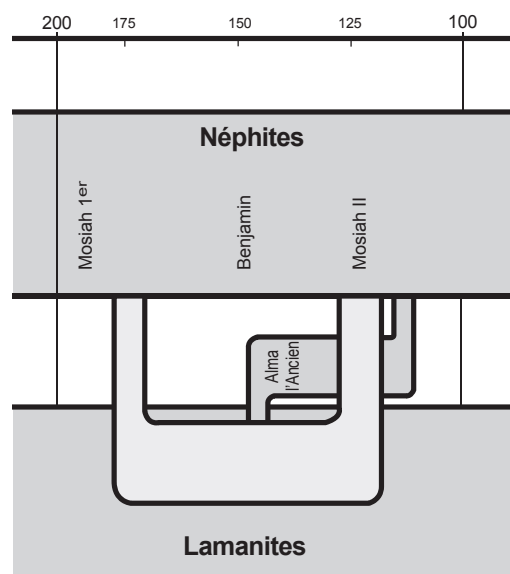

Mosiah 1

L'importance des annales sacrées

Avez-vous jamais envisagé ce que serait votre vie sans la Bible ni le Livre de Mormon? Que sauriez-vous du but de cette vie terrestre et de ce qui vous attend après la mort? Tout comme le Livre de Mormon est un témoin sûr de ce que Joseph Smith était un prophète de Dieu, les plaques de Néphi et les grandes plaques d'airain ont été des témoins pour les Néphites de ce que le Seigneur avait réellement guidé leurs ancêtres hors du pays de Jérusalem.

En lisant Mosiah 1-5, gardez à l'esprit que les enseignements du Seigneur n'ont pas été donnés pour appeler un peuple méchant au repentir. Ces Néphites étaient obéissants aux commandements et fidèles à leurs alliances, c'est pourquoi le roi Benjamin a voulu leur donner un nouveau nom (voir Mosiah 1:11). Recherchez ce nom nouveau et la façon dont vous pouvez recevoir la même bénédiction.

Compréhension des Ecritures



Mosiah 1

Mystères (verset 5): vérités qui ne peuvent être apprises que par la foi et la révélation

Dégénérer (verset 5): tomber graduellement

Proclamation (verset 10): annonce, déclaration

Etude des Ecritures



Faites les activités A et B en étudiant Mosiah 1.

A Dans votre journal intime

Supposez que vous soyez Mosiah II, fils du roi Benjamin (étudiez Mosiah 1:1-8), puis que vous écriviez dans votre journal intime un paragraphe qui résume les conseils que votre père vous a donnés dans ces versets. N'oubliez pas d'y noter au moins deux principes importants qu'il vous a enseignés au sujet des Ecritures.

B Rédigez une série de questions

Relisez Mosiah 1:11-18 et trouvez au moins trois questions: une se rapportant aux versets 11-12, une aux versets 13-15 et une aux versets 16-18. N'oubliez pas de noter les réponses.

Mosiah 2

Le service de Dieu



© 1967 Bill L. Hill

Sentant sa fin prochaine, le roi Benjamin désire parler à son peuple de l'Évangile et lui présenter son nouveau roi. Le discours du roi Benjamin commence dans Mosiah 2 et se poursuit aux chapitres 3 et 4. Ce grand sermon nous aide à comprendre l'Évangile. Souvenez-vous qu'il ne

s'adresse pas à des membres infidèles, mais à un peuple vivant en paix. Le peuple du roi Benjamin était composé de membres fidèles qui étaient prêts à faire le pas supplémentaire pour progresser vers leur nouvelle naissance spirituelle (voir Mosiah 1:11; 5:7). Au cours de votre étude du sermon du roi Benjamin, notez les raisons qu'il donne de s'efforcer de devenir «un saint par l'expiation du Christ» (Mosiah 3:19).

Compréhension des Ecritures



Mosiah 2

Accablés (verset 14): lourdement chargés

Mosiah 2:16-17 Pourquoi Dieu demande-t-il que nous nous servions les uns les autres?

Marion G. Romney, qui était membre de la Première Présidence, a enseigné:

«Servir n'est pas quelque chose que nous endurons sur cette terre, afin de gagner le droit de vivre dans le royaume céleste. Le service est l'essence même de l'exaltation dans le royaume céleste.

«Si le service est ce qui donne à notre Père dans les cieux son accomplissement et si nous voulons être là où il est et être tel qu'il est, pourquoi faut-il qu'on nous commande de nous servir les uns les autres? Oh! Que vienne le jour glorieux où cela se fera naturellement parce que notre cœur sera pur. Ce jour-là, il n'y aura pas besoin de commandement, parce que nous aurons

appris par expérience que nous ne sommes vraiment heureux que lorsque nous sommes engagés dans le service altruiste » (dans Conference Report, oct. 1982, p. 135).



Mosiah 2:20–24 Pourquoi le roi Benjamin dit-il que nous sommes «des serviteurs inutiles»?

Le roi Benjamin donne deux raisons pour lesquelles nous sommes inutiles. Tout d'abord, tout ce que nous avons et tout ce que nous sommes n'est possible que parce que Dieu a fait le don de la vie à tous ses enfants (voir Mosiah 2:23). Nous lui devons la vie. Ensuite, même si vous êtes obéissants, «il vous bénit immédiatement pour cela; c'est pourquoi, il vous a payés et vous lui êtes toujours redevables» (verset 24). La plus importante de ces bénédictions est bien sûr le don de l'Expiation. Le prix que Jésus-Christ a payé pour nous racheter du péché et de la mort est infini, c'est un prix que nous ne pourrions pas rembourser. Toutefois, il ne faut pas penser que Dieu compare tout ce qu'il a fait pour nous avec ce que nous faisons pour lui. Il nous aime et se réjouit de chaque effort que nous faisons pour servir et obéir.

Mosiah 2:27–28 Que signifie «débarrasser mes vêtements de votre sang»?

Dans l'ancien Israël, il était courant de construire une tour et d'y poster une sentinelle pour avertir les gens du village d'un danger imminent. Si la sentinelle négligeait d'avertir que l'ennemi approchait, elle portait toute la responsabilité des vies perdues lors de l'attaque, ou, pour utiliser les termes de l'Ancien Testament, «leur sang» serait sur les mains et les vêtements de la sentinelle. Le roi Benjamin se rend compte que son appel de prophète et de roi est semblable à celui d'une sentinelle sur une tour (voir Ezéchiel 33:1–9): s'il ne s'acquitte pas de sa responsabilité d'enseigner, de témoigner avec foi et d'avertir le peuple de se repentir, «son sang» (spirituellement parlant) retombera sur ses vêtements (voir aussi Jacob 1:18–19).

Etude des Ecritures

Faites les activités A à C en étudiant Mosiah 2.

A Décrivez

1. Relisez Mosiah 2:9–16 et décrivez le genre de dirigeant qu'était le roi Benjamin, avec les qualités que vous trouverez dans ces versets.
2. Pourquoi aimeriez-vous vivre dans un endroit dirigé par un tel roi?

B Maîtrise d'écriture Mosiah 2:17

Le roi Benjamin explique que, lorsque nous servons les autres, nous sommes simplement au service de Dieu.

1. Pourquoi le Seigneur veut-il que nous nous servions les uns les autres? (Voir la section «Compréhension des Ecritures» de Mosiah 2:16–17 pour plus d'aide.)
2. Décrivez une situation dans laquelle vous avez rendu un service désintéressé et dites ce que vous avez ressenti.

C Méditez sur les enseignements du roi Benjamin

Le sermon du roi Benjamin est plein de points de doctrine importants auxquels nous devons prêter attention. Etudiez Mosiah 2:18–41 et répondez à trois des questions suivantes:

1. Les paroles de qui Mosiah 2:18 vous rappelle-t-il (voir Luc 22:24–26)? Quel enseignement en tirez-vous concernant les dirigeants justes?
2. Lisez Mosiah 2:20–24. En quoi sommes-nous des «serviteurs inutiles»? A votre avis, qu'est-ce que Dieu éprouve à notre égard, bien que nous soyons «inutiles»?
3. Lisez Mosiah 2:25 et Hélan 12:4–13. En quoi pouvons-nous être considérés comme moins que la poussière de la terre?
4. Relisez Mosiah 2:27–28. Pourquoi le roi Benjamin veut-il s'adresser une dernière fois à son peuple? Que devons-nous faire pour que nos vêtements ne soient pas tachés du sang de nos semblables? (Voir la section «Compréhension des Ecritures» de Mosiah 2:27–28 pour trouver de l'aide supplémentaire.)
5. Que signifie «être en rébellion ouverte contre Dieu»? (Voir versets 36–37) Décrivez au moins deux situations dans lesquelles un membre de l'Eglise de votre âge pourrait être en «rébellion ouverte» et peut-être ne pas s'en apercevoir.
6. Aux versets 38–41, le roi Mosiah parle de la «situation affreuse» puis de «l'état béni». Que signifient ces termes? Qui se trouvera dans ces situations?



Mosiah 3 est la suite du merveilleux sermon que le roi Benjamin adresse à son peuple. Plus de cent ans avant la naissance du Christ, un ange est apparu au roi Benjamin et lui a annoncé avec de remarquables détails la venue du Sauveur. Relevez les explications qui nous enseignent comment le Sauveur peut nous aider à retourner auprès de notre Père céleste. Après avoir lu ce chapitre, vous comprendrez mieux ce que le Christ a fait pour nous.



© 1967 Bill L. Hill

Compréhension des Ecritures



Mosiah 3

Omnipotent (verset 5): qui a tout pouvoir
Tabernacle d'argile (verset 5): le corps physique

Mosiah 3:15 «Figures et préfigurations»

Les figures et préfigurations sont des symboles qui enseignent et témoignent de grandes vérités. La loi de Moïse contient beaucoup de symboles qui enseignent et attestent de la vie future et du ministère du Sauveur. Par exemple: les moutons mâles premiers-nés sans défaut qui étaient offerts en sacrifice étaient des symboles (figures) et des rappels (préfigurations) du futur sacrifice expiatoire de Jésus-Christ, l'Agneau de Dieu (voir Alma 25:15).

Mosiah 3:19 Quel est cet «homme naturel» dont nous devons nous dépouiller?



Neal E. Maxwell, membre du Collège des douze apôtres, a expliqué:

«Tout d'abord, l'homme naturel est «l'ennemi de Dieu» (Mosiah 3:19). Cela signifie qu'une telle personne s'opposerait (que ce soit en pleine connaissance de sa propre résistance ou non) au but suprême de Dieu pour l'humanité qui est, comme nous le savons, de «réaliser l'immortalité et la vie

éternelle de l'homme» (Moïse 1:39). Etant donné nos intérêts éternels, l'homme naturel n'est pas non plus notre ami, même si, parfois, nous nous sentons bien près de lui...

«Au lieu de devenir un saint, d'être comme un petit enfant, disposé à se soumettre à notre Père éternel, l'homme naturel est rebelle et ne veut en faire qu'à sa tête. Il est puériel au lieu d'être comme un petit enfant.

«L'homme naturel cherche avec obstination le bonheur dans l'iniquité, ce qui est une notion incroyablement naïve de la nature du bonheur et de l'univers...

«Ainsi, l'homme naturel, en cherchant à vivre «sans Dieu dans le monde» et en obéissant servilement à ses instincts naturels, vit en fait «dans un état contraire à la nature du bonheur» (Alma 41:11)» (*Notwithstanding My Weakness*, 1981, pp. 71-72).

Etude des Ecritures



Faites deux des activités A à C en étudiant Mosiah 3.

A Utilisez les notes de bas de page

Un ange informe le roi Benjamin de la venue de Jésus-Christ.

1. En lisant Mosiah 3:1-8, faites une liste de cinq faits importants au sujet du Christ.
2. Regardez les notes de bas de page pour chacun des faits que vous avez choisis et expliquez par écrit ce que chacun d'eux nous révèle sur Jésus-Christ.

B Qui est sauvé par le sang du Christ?

Si Jésus-Christ n'avait pas payé pour nos péchés par son sacrifice, nous ne pourrions pas être sauvés. Dans Mosiah 3:11-18, le roi Benjamin décrit trois groupes de personnes pour qui le sang du Christ «expie». Etudiez ces versets et décrivez ces trois sortes de personnes. Selon le roi Benjamin, que devons-nous faire pour recevoir le salut qui nous est donné «par le sang expiatoire du Christ, le Seigneur Omnipotent» (verset 18)?

C Maîtrise d'écriture Mosiah 3:19

Afin de vous aider à comprendre combien il est important de se dépouiller de l'homme naturel et de devenir un saint, répondez aux questions suivantes en étudiant Mosiah 3:19:

1. Qu'est-ce que «l'homme naturel» et pourquoi est-il l'ennemi de Dieu? (Voir 1 Corinthiens 2:12-14; Alma 41:11; Section «Compréhension des Ecritures» de Mosiah 3:19).
2. Comment le Saint-Esprit nous «persuade»-t-il?
3. Quel rôle l'expiation de Jésus-Christ joue-t-elle pour faire de vous un saint? (Voir Mosiah 5:2; 27:25-26.)



Mosiah 4

Recevoir et conserver la rémission de nos péchés

Mosiah 3:19 nous encourage à nous dépouiller de «l'homme naturel» et à devenir «un saint par l'expiation du Christ, le Seigneur». Dans Mosiah 4, vous apprendrez comment le peuple du roi Benjamin y parvient. Le roi lui dit alors comment éviter de perdre cette grande bénédiction qu'il a reçue. Recherchez les façons dont la vraie conversion entraîne, selon le roi Benjamin, un profond changement.

Mosiah 4 est la conclusion du discours du roi Benjamin à son peuple, qui a débuté dans Mosiah 2. Notez bien que Mormon a introduit dans Mosiah 5 un certain nombre d'enseignements complémentaires.

Compréhension des Ecritures

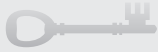

Mosiah 4

Etat charnel (verset 2): état déchu ou terrestre

Vous convoitez (verset 25): vous désirez égoïstement

Je retiendrai ma main (verset 17): je retiendrai mon aide

Etude des Ecritures



Faites l'activité A ou B, puis l'activité C ou D en étudiant Mosiah 4.

A Analysez ce qui est arrivé

Un changement remarquable se produit parmi le peuple quand il applique dans sa vie les enseignements du roi Benjamin.

1. Lisez Mosiah 4:1-3, puis répondez aux questions du schéma suivant dans votre cahier.

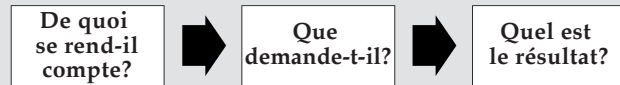

2. Qu'est-ce que le roi Benjamin dit au peuple de faire dans Mosiah 3:19? En quoi ce qui arrive à ces personnes en est-il un exemple?
3. En quoi ceci est-il comparable à ce que Léhi a vu dans son songe? (Voir 1 Néphi 8:10-12.)

B Trouvez les listes

Le roi Benjamin veut que son peuple comprenne comment on est sauvé dans le royaume de Dieu. Comme le montre Mosiah 4:1-3, il apprend par expérience ce que c'est de recevoir la rémission de ses péchés grâce à sa foi.

1. Aux versets 4 à 10, le roi Benjamin continue à expliquer ce qui est requis pour avoir le salut. Etudiez ces versets, puis, dans votre cahier, faites la liste des vérités que nous devons comprendre, selon lui (voir versets 5-7), et une autre liste des principes auxquels nous devons « croire » d'abord, puis « faire » pour recevoir le salut (voir versets 8-10).
2. Même après avoir reçu le pardon et avoir été rendus purs, il ne nous est pas facile de le rester. Etudiez les versets 11-12 et dressez la liste de ce que nous devons faire, selon le roi Benjamin, pour conserver toujours le pardon de nos péchés.
3. Aux versets 12 à 16, le roi Benjamin fait la liste des bénédictions qui seront les nôtres « si » nous mettons en pratique ce qui est enseigné au verset 11. Notez que la

conservation du pardon des péchés n'est qu'une des bénédictions de l'obéissance. Faites la liste des bénédictions que mentionne le roi Benjamin, puis choisissez-en deux et expliquez pourquoi vous voudriez les recevoir.

C Quelle pourrait être leur excuse?

L'image suivante illustre les réflexions du roi Benjamin à propos des gens qui refusent de donner aux pauvres. Lisez Mosiah 4:17-25, puis, dans votre cahier, complétez les paroles qu'une personne pourrait dire dans chacune des situations. Au lieu de cela, quelle devrait être leur attitude, selon le roi Benjamin?



Je ne donnerai pas, parce que...



Je ne peux pas donner, parce que...

D Maîtrise d'écriture Mosiah 4:30

1. Dans votre cahier, faites un dessin qui comportera un slogan ou une image exprimant l'idée que le roi Benjamin enseigne dans Mosiah 4:30.
2. Pourquoi pensez-vous qu'il est important de « veiller » à nos pensées, à nos paroles, à nos actes?



Mosiah 5 est le compte-rendu des conseils du roi Benjamin à son peuple après son sermon des chapitres 2 à 4 de Mosiah. Souvenez-vous que ce sermon a été donné pour inspirer et motiver un peuple bon et obéissant à s'élever à un plus haut niveau de justice et à une vraie conversion (voir l'introduction à Mosiah 1 dans ce guide d'étude page 73). Cherchez les conseils du roi Benjamin qui ont aidé le peuple à changer ainsi que la bénédiction plus grande qui en a découlé.

Compréhension des Ecritures

Mosiah 5

Disposition (verset 2): désir profond : **Abondants** (verset 15): remplis de

Mosiah 5:7

Pourquoi sommes-nous appelés enfants du Christ?

Notre Père céleste est le Père de notre esprit (voir Hébreux 12:9). Notre père terrestre est le père de notre corps physique mortel. Le roi Benjamin explique, au cours de son magnifique sermon, que Jésus-Christ, par son sacrifice expiatoire, est le père de notre nouvelle naissance spirituelle (voir Mosiah 3:19 – 5:7). Le «grand changement» qui s’est produit dans le cœur du peuple du roi Benjamin est un grand exemple de nouvelle naissance (voir Mosiah 4:2–3; 5:2; 27:24–26; Jean 3:5). Joseph Fielding Smith a enseigné que le Christ «est devenu un père pour nous parce qu’il nous a donné l’immortalité ou la vie éternelle, par sa mort et son sacrifice sur la croix» (*Answers to Gospel Questions*, 4:178–179).

Mosiah 5:8–15 Que veut dire «que vous preniez sur vous le nom du Christ»?

M. Russell Ballard, membre du Collège des douze apôtres, a expliqué: «Par le baptême, nous prenons sur nous le nom du Christ et promettons de faire ce qu’il ferait, c’est-à-dire d’obéir aux commandements de Dieu. En retour, le Seigneur a promis d’envoyer son esprit pour nous guider, nous fortifier et nous reconforter (voir 2 Néphi 31:13; Mosiah 18:8–10). Il a également promis, et c’est peut-être le plus important, de nous pardonner les péchés dont nous nous repentons vraiment (voir 2 Néphi 31:17). D’une façon très littérale, ceux qui descendent dans les eaux du baptême sont lavés du péché. Ils sortent des fonts baptismaux sans péché et aussi purs qu’au jour de leur naissance» (*Our Search for Happiness*, 1993, p. 90).

Prendre sur nous le nom du Christ n’est pas un événement unique. Boyd K. Packer, président suppléant du Collège des douze apôtres, a dit: «Certains se demandent s’ils n’ont pas été baptisés trop tôt. Si seulement ils pouvaient se faire baptiser maintenant et prendre un nouveau départ. Mais ce n’est pas nécessaire! Grâce à l’ordonnance de la Sainte-Cène, vous renouvez les alliances contractées au baptême. Lorsque vous répondez à toutes les conditions du repentir, quelque difficiles qu’elles soient, vous pouvez recevoir le pardon et vos transgressions ne vous perturberont plus l’esprit» (*L’Etoile*, juillet 1997, p. 10).

Remarquez combien l’Evangile est différent des idées du monde. Il semble que ce soit une préoccupation commune à beaucoup de gens de trouver qui ils sont. Le roi Benjamin a souligné qu’une question plus importante serait: «A qui sont-ils?» Prendre sur nous le nom du Christ signifie lui appartenir par alliance. Lorsque nous aurons terminé notre temps sur cette terre, soit nous serons appelés par le nom du Christ (voir Mosiah 5:9) et nous lui appartiendrons (voir verset 15), soit nous serons appelés par un autre nom et n’appartiendrons pas au Christ mais à Satan (voir verset 10; voir Alma 5:38–39).

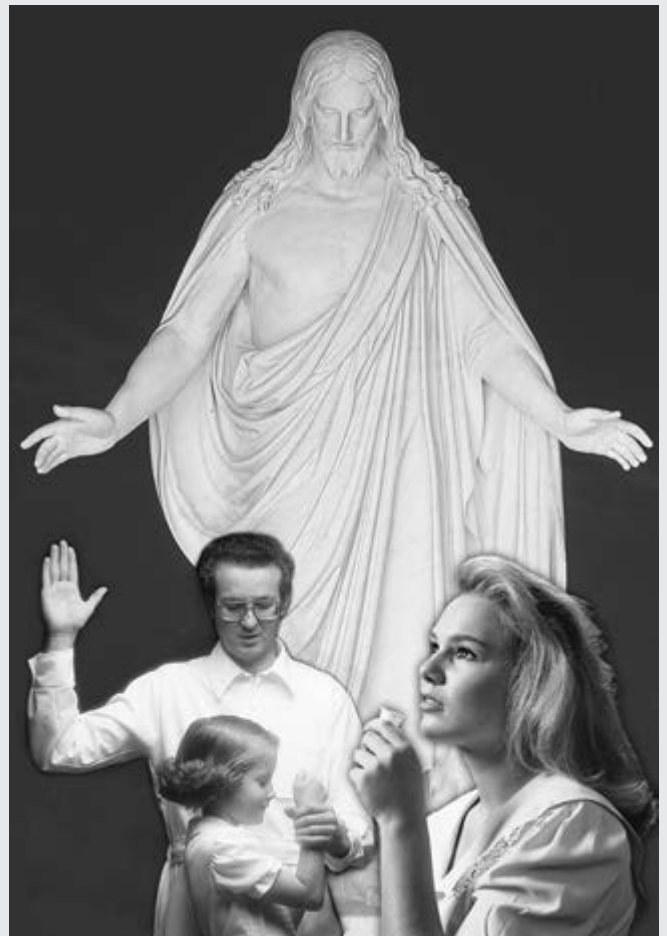

Etude des Ecritures

Faites l’activité A en étudiant Mosiah 5.

A Expliquez ce qui est arrivé

Mosiah 5 illustre certaines étapes importantes que nous devons franchir pour aller au Christ.

1. Faites, dans votre cahier, un schéma semblable à celui qui suit et donnez la réponse aux questions dans les cases prévues à cet effet (vos cases devront être plus larges).

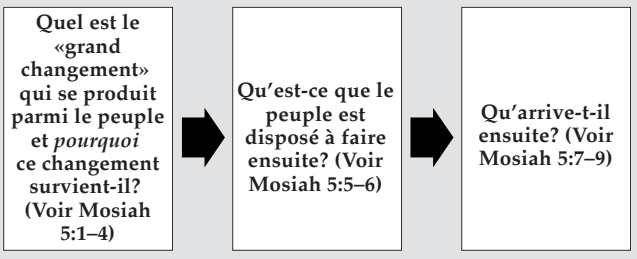

2. Citez un exemple moderne qui illustre comment le fait de devenir spirituellement un fils ou une fille du Christ peut influencer les actes quotidiens d’une personne.

Mosiah 6–7

Le peuple de Limhi dans la servitude

Une fois terminé l'enregistrement de tous ceux qui ont fait alliance avec le Christ, le roi Benjamin désigne son fils Mosiah (Mosiah II) pour diriger le royaume. Selon vous, quelle est la première chose que le nouveau roi va faire? Ce que Mosiah va faire va sans doute vous étonner. Mosiah 7 donne un aperçu de ce qui est arrivé aux Néphites qui sont retournés dans le pays de Néphi comme nous l'avons lu dans Omni 1:25–30. Vous lirez cette histoire plus en détails dans Mosiah 9–22.

Compréhension des Ecritures



Mosiah 7

Importunités (verset 1):
demandes répétées

Assujettis (versets 18, 22): sous
la domination d'autres
personnes

Mosiah 7:1–6 Où se trouve le pays de Léhi-Néphi par rapport au pays de Zarahemla?

Un certain temps après l'arrivée du roi Mosiah (le père du roi Benjamin) à Zarahemla, un groupe de personnes ont voulu retourner au pays de Néphi. Le premier groupe qui part échoue à cause des querelles (voir Omni 1:27–28). Un second groupe, dirigé par Zénif, réussit à fonder une colonie au pays de Léhi-Néphi (voir Omni 1:29; Mosiah 7:9, 21). Environ 50 ans plus tard, le roi Mosiah II envoie un groupe dirigé par Ammon découvrir ce qui est arrivé au groupe de Zénif (voir Mosiah 7:1–6). Pour plus de détails, voyez «Localisations possibles de certains sites du Livre de Mormon (les uns par rapport aux autres)» p. 201.

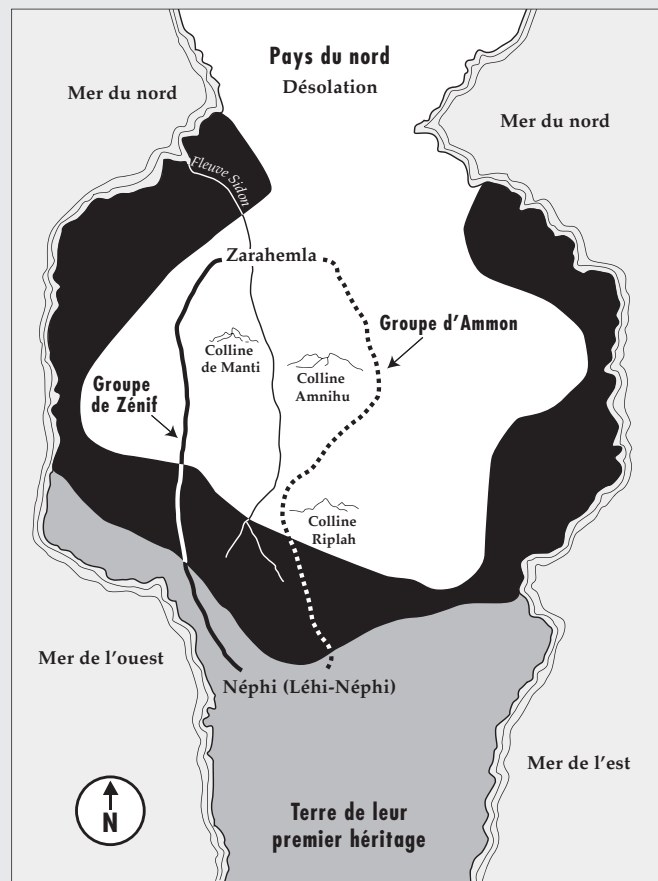

Etude des Ecritures



Faites l'activité A ou B en étudiant Mosiah 6–7.

A Ecrivez votre propre récit

Le roi Benjamin demande que l'on prenne les noms des gens qui ont conclu l'alliance de suivre Jésus-Christ (voir Mosiah 6:1). Aujourd'hui, dans l'Eglise, nous tenons aussi des annales. Chaque membre de l'Eglise est enregistré avec ses rapports de parenté et les dates importantes. Comme celui des sujets du roi Benjamin, votre nom a été enregistré parce que vous avez fait alliance avec le Christ. Dressez la liste de plusieurs événements importants passés ou à venir de votre vie. Pour les événements passés, indiquez aussi la date.

B Ecrivez une lettre

Supposez que vous viviez à l'époque de Limhi et que des membres de votre famille soient malades ou dans l'incapacité d'entendre le discours de Limhi à son peuple. Etudiez Mosiah 7:17–33, puis écrivez une lettre à votre famille en détaillant les principes importants que Limhi a enseignés. N'oubliez pas d'expliquer les points suivants:

1. Pourquoi ils doivent être «consolés» (verset 18)?
2. Pourquoi les Lamanites ont laissé le peuple retourner au pays de Léhi-Néphi.
3. La véritable raison des difficultés présentes.
4. Ce que doit faire le peuple pour être délivré.



Mosiah 8

Qu'est-ce qu'un voyant?

Dans Mosiah 7, le roi Limhi explique brièvement ce qui est arrivé à son peuple depuis l'époque où son grand-père, Zénif, a conduit cette colonie de Néphites du pays de Zarahemla vers le pays de Léhi-Néphi. Dans Mosiah 8, Ammon explique à Limhi comment d'anciennes annales peuvent être traduites et quelle est la différence entre un prophète et un voyant. Pourquoi Limhi a-t-il besoin de ce renseignement? Comment ce chapitre vous aide-t-il à mieux apprécier les dirigeants de l'Eglise aujourd'hui?

Compréhension des Ecritures



Mosiah 8

Interpréter (verset 6): traduire **Interprètes** (verset 13): l'urim et le thummim

Mosiah 8:16

«Un voyant est aussi un révélateur et un prophète»

La description que fait Ammon dans Mosiah 8:13–18 nous apprend qu'un prophète et un voyant déclarent tous deux la parole de Dieu, mais qu'un voyant a des moyens de recevoir la révélation de Dieu qui ne sont pas accordés à chaque prophète (voir verset 13). Non seulement il peut voir l'avenir mais aussi le passé et les choses cachées avec une clarté divine (voir verset 17). Un voyant «voit» par le pouvoir de Dieu ce qui ne peut être vu avec les yeux naturels (voir Moïse 6:35–36). Toutes les fois que nous soutenons les dirigeants de l'Eglise, au cours d'une conférence générale, nous soutenons la Première Présidence de l'Eglise et le Collège des douze apôtres, comme prophètes, voyants et révélateurs.



Etude des Ecritures

Faites deux des activités A à C en étudiant Mosiah 8.

A Envoyez un message et une carte

Limhi parle d'un groupe qui a été envoyé vers le nord pour trouver Zarahemla. Au lieu de cela, ils découvrent le pays des Jarédites (appelés aussi pays du nord ou Désolation).

1. Dans votre cahier, dessinez une carte comme celle qui se trouve dans la section «Compréhension des Ecritures» de Mosiah 7:1–6 et ajoutez une ligne représentant l'itinéraire possible de ce groupe (voir aussi la carte p. 201).
2. Supposez que vous soyez le chef de ce groupe. Etudiez Mosiah 8:7–11, puis écrivez un message décrivant ce que vous avez découvert.

B Dites ce que cela signifie aujourd'hui

1. Etudiez Mosiah 8:13–18 et décrivez les dons de voyant que possède le roi Mosiah et qui font de lui plus qu'un prophète (voir la section «Compréhension des Ecritures» de Mosiah 8:16 pour obtenir de l'aide).
2. Revoyez certains des messages récents que nous avons reçus de nos prophètes, voyants et révélateurs modernes (voir *Le Liahona* et d'autres sources disponibles) et décrivez certaines vérités et certains dangers qu'ils «voient» et que la plupart des gens dans le monde ne voient pas.

C Utilisez le Guide des Ecritures

Relisez Mosiah 8:13–18 et cherchez l'article «urim et thummim» dans le *Guide des Ecritures* (p. 208). Résumez brièvement à quoi servent ces «interprètes» et dites qui s'en sert.



Mosiah 9–10

Le début des annales de Zénif

Rappelez-vous, en lisant Mosiah 9–24, qu'il y a deux et quelquefois trois groupes séparés de Néphites qui vivent dans différentes parties du pays (voir l'illustration ci-jointe et le tableau chronologique du Livre de Mormon p. 202).

Souvenez-vous que Mosiah I a été averti par le Seigneur qu'il devait prendre avec lui les justes et «s'enfuir du pays de Néphi» (Omni 1:12). Son peuple et lui découvrent un autre groupe qui vit dans un pays appelé Zarahemla. Finalement, il devient roi des Néphites et du peuple de Zarahemla. Benjamin, son fils, et Mosiah II, son petit-fils, lui succèdent.

Quelque temps après l'arrivée de Mosiah I, Zénif ramène un groupe de Néphites au pays de Néphi (voir Omni 1:27-30; Mosiah 7:21). Il y fonde une colonie parmi les Lamanites et en devient le roi. Mosiah 9-22 est tiré des annales de Zénif. Le récit couvre plus de cinquante ans et contient l'histoire des successeurs de Zénif: son fils Noé et son petit-fils Limhi. Vous y découvrirez également Abinadi et Alma l'Ancien, deux grands prophètes, dont la mission va commencer et s'achever très différemment.

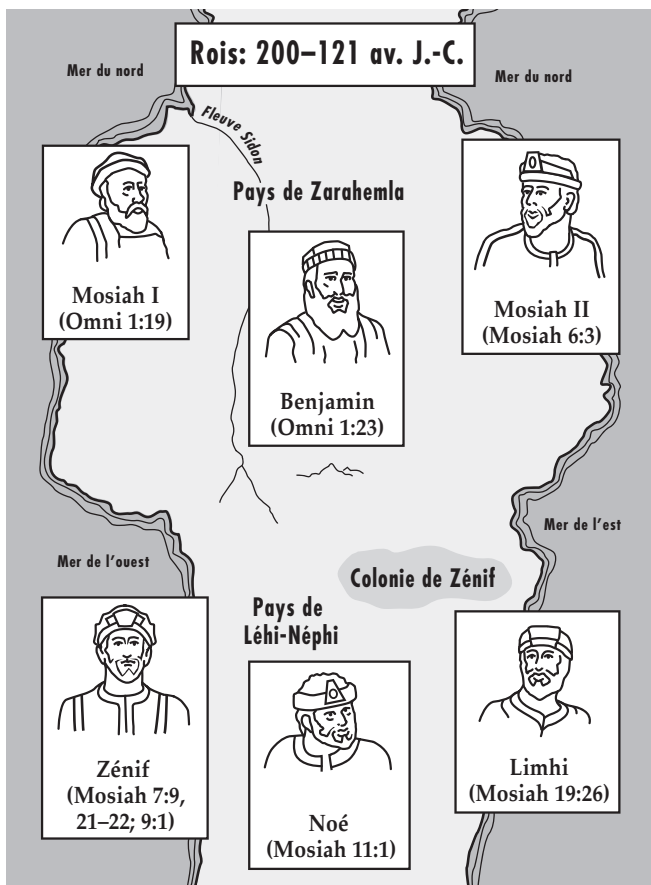

la lumière et la vérité par la désobéissance et à cause de la tradition de leurs pères» (D&A 93:39).

Richard G. Scott, membre du Collège des douze apôtres, a enseigné comment nous pouvons éviter de perdre la lumière de l'Évangile, à cause des traditions fausses:

«Étudiez avec soin les Écritures et les recommandations des prophètes pour comprendre comment le Seigneur veut que vous viviez. Puis, évaluez chaque aspect de votre vie et faites les modifications nécessaires. Demandez l'aide de quelqu'un que vous respectez et qui a été capable d'abandonner des convictions ou des traditions lui tenant à cœur, mais en désaccord avec le plan du Seigneur. Lorsque vous avez un doute, demandez-vous: Qu'est-ce que le Sauveur veut que je fasse?»

«Je témoigne que vous enlèverez les obstacles au bonheur et que vous trouverez une plus grande paix, si vous accordez la priorité à votre appartenance à l'Église de Jésus-Christ et si vous utilisez ses enseignements comme fondements de votre vie. Si des traditions ou des coutumes familiales ou nationales sont contraires aux enseignements de Dieu, abandonnez-les. Si des traditions et des coutumes sont en harmonie avec ses enseignements, elles doivent être chéries et respectées pour protéger votre patrimoine culturel. Il y a un héritage que vous ne devez jamais changer. C'est celui qui vient de votre qualité de fille ou de fils de Dieu. Pour votre bonheur, guidez votre vie en fonction de cet héritage» (*L'Etoile*, juillet 1998, pp. 98, 100).



Étude des Écritures

Faites l'activité A ou B en étudiant Mosiah 9-10.

A Viens écouter la voix de Dieu

L'histoire qui se trouve dans Mosiah 9 répond à une question tout à fait d'actualité: A quoi cela sert-il d'avoir un prophète vivant, si nous n'écoutons pas ce qu'il dit?

1. Relisez Omni 1:12-13 et expliquez ce qui conduit les Néphites du pays de Néphi à Zarahemla et *pourquoi*.
2. Relisez Mosiah 9:1-3 et dites qui dirige ces groupes de Néphites sur le chemin du retour vers le pays de Néphi et *pourquoi*.
3. Étudiez Mosiah 9:4-19 et résumez ce qui arrive aux Néphites qui sont retournés au pays de Néphi.
4. Au vu de ce que les Lamanites leur font subir, quelle est la raison pour laquelle le Seigneur voulait tellement que Mosiah parte de là?
5. Décrivez le changement qui se produit chez ces gens entre Mosiah 9:3 et 9:17-19, et comment ce changement les a sauvés.
6. Le peuple de Zénif a appris cette grande leçon, mais il aurait pu éviter la guerre et sauver de nombreuses vies en suivant simplement son prophète, Mosiah I, et en restant au pays de

Compréhension des Écritures

Mosiah 9

Premier héritage (verset 1): premier endroit où ils s'étaient installés en arrivant en Amérique

Austère (verset 2): strict, sévère
Se gorgier (verset 12): se remplir

Mosiah 10

Stimulai (verset 19): encourageai, excitai

Mosiah 10:11-18 Le danger des traditions fausses

Les Lamanites enseignent à leurs enfants «une haine éternelle» pour les Néphites, à cause des traditions fausses qui leur viennent de leurs pères (voir Mosiah 10:13-17). Mosiah 10:11-18 illustre la vérité de la révélation suivante donnée à Joseph Smith, le prophète: «Et le malin vient enlever aux enfants des hommes

Zarahemla. Réfléchissez aux recommandations que vous avez entendu le prophète donner à l'Église récemment. Citez trois principes qu'il nous a prescrit de suivre et décrivez les problèmes que vous pourriez éviter en suivant ses conseils.

B Appliquez les recommandations du Seigneur à votre propre vie

Mosiah 10:11–18 énumère les traditions (croyances) fausses des Lamanites qui sont enseignées à leurs enfants et qui excitent leur haine pour les Néphites.

- Décrivez les croyances ou interprétations fausses des Lamanites pour chacun des événements suivants, puis expliquez ce qui s'est réellement passé:
 - Le départ de Jérusalem
 - La traversée des grandes eaux
 - L'arrivée sur la terre promise (ou terre de leur premier héritage)
 - La fuite de Néphi et de tous les fidèles dans le désert loin de Laman et de Lémuel
- Relisez la déclaration de frère Scott à la section « Compréhension des Ecritures » de Mosiah 10:11–13. Expliquez ce que vous devez faire pour identifier les coutumes ou traditions de votre culture ou de votre pays qui ne sont pas en accord avec l'Évangile de Jésus-Christ.



Quelle différence cela fait-il d'avoir des dirigeants justes? Réfléchissez à ce qui arrive dans Mosiah 1–5 au peuple du roi Benjamin qui est un juste. Que croyez-vous qu'il va arriver au peuple de Zénif sous le règne du méchant roi Noé? En lisant

Mosiah 11–12, notez à nouveau combien l'attitude et les actes des dirigeants influencent le peuple. Regardez également quel effet a le témoignage courageux d'Abinadi sur le peuple.

Compréhension des Ecritures



Mosiah 11

Conféra (verset 3): donna, confia

Fornication (versets 2–6): péché d'ordre sexuel

Balustrade (verset 11): clôture portant une tablette d'appui à hauteur de la poitrine

Mosiah 11:2

«Les nombreuses épouses et concubines» du roi Noé

A cette époque, le Seigneur a interdit d'avoir plus d'une épouse et de prendre des concubines (voir la section « Compréhension des Ecritures » de Jacob 2:23–30, p. 62).

Mosiah 12

Confondait (verset 19): provoquait la confusion dans leur esprit

Pervertissez (verset 26): changez, corrompez

Mosiah 12:31–32 «Le salut vient-il par la loi de Moïse?»

Abinadi demande aux méchants prêtres du roi Noé si le salut vient « par la loi de Moïse » (Mosiah 12:31). Ils répondent que l'on peut être sauvé en vivant selon la loi de Moïse. Toutefois, cette réponse n'est que partiellement vraie. Abinadi va donner une réponse plus complète dans Mosiah 13:27–35.

Etude des Ecritures



Faites deux des activités A à C en étudiant Mosiah 11–12.

A Complétez la liste

- Dans Mosiah 11:1–15, trouvez les mots suivants, puis faites une phrase avec chacun d'eux pour expliquer comment le royaume change lorsque Noé prend le pouvoir:

a. Commandements	f. Idolâtrie
b. Epouses	g. Edifices
c. Péché	h. Tour
d. Un cinquième	i. Orgies
e. Prêtres	j. Vin
- Citez les différences entre le roi Noé et le roi Benjamin, dont on trouve l'histoire dans Mosiah 1–2. Lequel aimeriez-vous avoir comme dirigeant? Pourquoi?

B Comparez les prophéties

Le Seigneur appelle Abinadi pour avertir le roi Noé et son peuple au repentir, sinon certains châtiments surviendront.

1. Lisez Mosiah 11:20–25 et trouvez les expressions «s’il ne se repent pas» et «si ce peuple ne se repent pas». Citez quatre châtiments qui, selon les paroles d’Abinadi, s’abattront sur ce peuple, s’il ne se repent pas.
2. Que font le roi Noé et son peuple quand ils entendent le message d’Abinadi? (Voir Mosiah 11:26–29.)
3. Nous lisons dans Mosiah 12 qu’au bout de deux ans le Seigneur envoie de nouveau Abinadi prophétiser au peuple. Lisez Mosiah 12:1–7 et recherchez les verbes au futur et ce qui «arrivera» à ce peuple, selon les paroles d’Abinadi.
4. En quoi l’utilisation de ce futur rend-il cette prophétie différente de la première que nous pouvons lire dans Mosiah 11:20–25?
5. Lisez Mosiah 12:8. D’après la révélation du Seigneur à Abinadi, que va-t-il arriver à ce peuple cette fois-ci à moins qu’ils ne se repente?

C Trouvez une application moderne

Dans Mosiah 12:9–37, on lit le récit de l’arrestation d’Abinadi et du début de son procès devant le roi Noé et ses prêtres.

1. Relisez les versets 9–16 et expliquez la véritable raison de la colère du peuple envers Abinadi. Comment ceci peut-il s’appliquer à notre époque, lorsque certains membres ont du mal à accepter les directives du prophète?
2. Pour quelle raison les prêtres ne comprennent-ils pas les Ecritures, selon ce qu’Abinadi explique dans Mosiah 12:27? Lisez aussi 1 Corinthiens 2:11–14 et expliquez ce que ces deux Ecritures nous apprennent sur la façon de tirer le meilleur parti de notre étude des Ecritures.



Lorsqu’il nous confie une tâche, le Seigneur nous donne aussi le pouvoir de l’accomplir (voir 1 Néphi 3:7). La tâche d’Abinadi est d’appeler le roi Noé et son peuple au repentir. Dans Mosiah 13–14, vous allez découvrir la façon miraculeuse dont le Seigneur va aider Abinadi à remplir sa tâche. En lisant son témoignage hardi, imaginez Abinadi en train d’enseigner ces choses à des dirigeants politiques puissants aujourd’hui. A votre avis, comment, le traiteraient-ils?

Dans Mosiah 14, nous lisons qu’Abinadi cite Esaïe 53, qui est une description du prix que le Christ paierait pour nos péchés et du manque d’appréciation que le peuple aurait pour ce don. Pourquoi, d’après vous, Abinadi a-t-il choisi de citer ce chapitre à ces méchants prêtres?

Compréhension des Ecritures



Mosiah 13

Convoiteras (verset 24): auras un désir égoïste et excessif
Une loi d’observance (verset 30): les rituels et les ordonnances de la loi de Moïse

Mosiah 13:10

«Une figure et une ombre de choses à venir»

Les figures et les ombres sont des symboles et des rappels qui enseignent et témoignent de vérités plus grandes (voir la section «Compréhension des Ecritures» de Mosiah 3:15, p. 75). Abinadi avertit le roi Noé et ses prêtres que, quoi qu’ils lui fassent, ce sera une «figure» ou l’annonce de ce qui leur arrivera, à eux et à d’autres. Vous trouverez l’accomplissement de cette prophétie plus loin dans Mosiah 19 et dans Alma 25.



Mosiah 13:27–28

«Le salut ne vient pas par la loi seule»

Dans Mosiah 13:27–28, Abinadi corrige une idée erronée exprimée par les prêtres du roi Noé (voir Mosiah 12:31–32). Il enseigne que l’obéissance à la loi de Moïse seule ne peut pas leur apporter le salut. Ils ont tous besoin que le Sauveur expie (paie le prix) pour leurs péchés sans quoi ils devraient périr, malgré la loi de Moïse.

Bruce R. McConkie, alors membre du Collège des douze apôtres, a appliqué cette même leçon à notre époque:

«Prenons un cas moderne. Supposons que nous possédions les Ecritures, l’Evangile, la prêtrise, l’Eglise, les ordonnances, l’organisation et même les clés du royaume (tout ce que nous avons maintenant jusqu’au dernier iota), mais sans l’expiation du Christ. Alors, que se passe-t-il? Pouvons-nous être sauvés? Toutes nos bonnes œuvres nous sauveront-elles? Serons-nous récompensés de notre justice?»

«Certainement pas. Nous ne sommes pas sauvés par les œuvres seulement, quelque bonnes qu'elles soient; nous sommes sauvés, parce que Dieu a envoyé son Fils verser son sang à Gethsémané et au Calvaire, afin qu'à travers lui tous puissent être rachetés. Nous sommes sauvés par le sang du Christ (Actes 20:28; 1 Cor. 6:20).

«Pour paraphraser Abinadi: «Le salut ne vient pas par l'Eglise seule; et s'il n'y avait pas l'expiation, donnée par la grâce de Dieu comme un don gratuit, tous devraient périr, malgré l'Eglise et tout ce qui s'y rapporte»» (*Doctrines of the Restoration: Sermons and Writings of Bruce R. McConkie*, ed. Mark L. McConkie, 1989, p. 76).

Mosiah 14

Le châtement qui nous donne la paix (verset 5): la punition que le Christ a subie et qui nous donne la paix

Etude des Ecritures

Faites l'activité A et C, puis l'activité B ou D en étudiant Mosiah 13-14.

A Ecrivez une lettre

Imaginez que vous soyez un serviteur à la cour du roi Noé et que vous soyez là quand on amène Abinadi pour le juger. D'après ce que vous apprenez dans Mosiah 12:17 - 14:12, rédigez dans votre cahier une lettre destinée à un ami, lui décrivant ce qui est arrivé. N'oubliez pas de faire un résumé de ce qu'Abinadi a déclaré et des prophéties qu'il a faites. Décrivez également comment le roi et ses prêtres ont réagi ainsi que les faits inhabituels qui se sont produits. Terminez en donnant votre impression du prophète Abinadi. Ceci pourrait constituer les grandes lignes d'un futur discours de réunion de Sainte-Cène.

B Les dix commandements aujourd'hui

Dans Mosiah 12:34 - 13:24, Abinadi récite les dix commandements au roi Noé et à ses prêtres.

1. Trouvez et marquez chacun des dix commandements dans vos Ecritures (comparez avec Exode 20:3-17 pour vous aider).
2. Choisissez trois de ces commandements et, pour chacun d'eux, rédigez un paragraphe décrivant le changement qui pourrait être apporté dans votre quartier ou votre collectivité, si tout le monde croyait et obéissait à ce commandement.

C Analysez la réponse d'Abinadi

Abinadi demande aux méchants prêtres si l'on peut être sauvé en vivant selon la loi de Moïse (voir Mosiah 12:31-32). Ils répondent que oui. Abinadi explique alors pourquoi cette réponse n'est pas totalement vraie (voir Mosiah 12:33 - 13:26). Il est d'accord pour dire qu'il est nécessaire de garder les commandements de Dieu (y compris les dix commandements que Moïse a reçus), mais que ce n'est pas suffisant. Puis il enseigne quelque chose de très important. Etudiez Mosiah 13:27-35, puis répondez aux questions suivantes:

1. Qu'arrivera-t-il à la loi de Moïse dans l'avenir, selon Abinadi?
2. Quel était le but de la loi de Moïse? (Voir versets 29-30.)

3. Qu'est-ce que le Seigneur essaie de leur enseigner à travers les ordonnances et les sacrifices de la loi de Moïse? (Voir versets 31-35.)
4. Pourquoi la loi seule n'est-elle pas suffisante pour sauver quelqu'un? (Voir aussi Romains 3:20, 23; 2 Néphi 2:5-7.)
5. Comment l'explication d'Abinadi sur la place de la loi de Moïse s'applique-t-elle aussi aux lois et aux ordonnances de l'Evangile aujourd'hui?

D Faites coïncider la phrase et le verset

Pour étayer ses enseignements sur la nécessité d'un Sauveur, Abinadi cite certains enseignements du prophète Esaïe à propos de Jésus-Christ.

1. Lisez Mosiah 14, puis copiez les phrases suivantes dans votre cahier. Après chaque phrase, notez le numéro du verset dans lequel cette vérité se trouve.



- a. Il est mort parmi les méchants bien qu'il n'ait rien fait de mal.
- b. Il a souffert pour nos péchés et son expiation nous a donné la paix.
- c. La plupart des gens l'ont rejeté, ce qui lui a causé beaucoup de chagrin.
- d. Il n'a cherché ni à se défendre, ni à sauver sa vie.
- e. Jésus-Christ est un serviteur juste qui sauvera beaucoup de gens, grâce à son expiation.



Avez-vous eu l'occasion de parler de Dieu avec un membre d'une autre Eglise chrétienne? La plupart des autres Eglises chrétiennes enseignent la doctrine de la Trinité, c'est-à-dire que Dieu le Père, Jésus-Christ et le Saint-Esprit sont les manifestations ou les apparitions différentes d'un même Etre. En voyant le Père et le Fils dans le bosquet sacré, Joseph Smith, le prophète, a appris que la Divinité se composait de trois personnes distinctes (voir Joseph Smith, Histoire 1:15-20; D&A 130:22-23).

Dans Mosiah 15, Abinadi enseigne que Jésus est «le Père et le Fils» et qu'ils sont un seul Dieu, oui, le Père éternel même du ciel et de la terre (voir versets 2, 4). Tout d'abord, cela peut prêter à confusion, mais avec une compréhension correcte,

cela révèle une vérité essentielle au sujet de la Divinité et particulièrement au sujet de Jésus-Christ qui, quelquefois, nous échappe. Veillez à ne pas manquer cette vérité, en étudiant le témoignage d'Abinadi.

Mosiah 15 et 16 terminent les enseignements d'Abinadi au roi Noé et à ses méchants prêtres. Relevez qui, selon lui, sera sauvé par l'expiation de Jésus-Christ et qui ne sera pas racheté. A la fin de ces chapitres, vous serez plus à même d'expliquer ce à quoi nous pouvons nous attendre quand tout le genre humain ressuscitera.

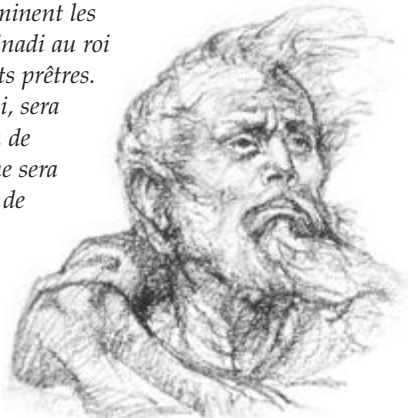

Abinadi

Compréhension des Ecritures

Mosiah 15

Ayant soumis la chair (verset 2): ayant maîtrisé le corps physique

• **Conçu** (verset 3): créé
• **Intercéder** (verset 8): défendre, prier en faveur de

Mosiah 15:1-7

Comment le Christ est-il à la fois le Père et le Fils?

En 1916, la Première Présidence et le Collège des Douze ont fait une déclaration détaillée sur le Père et le Fils (voir «Le Père et le Fils: un exposé de doctrine par la Première Présidence et les douze, dans *Les Articles de Foi*, p. 60). Voici quelques exemples de leur enseignement que Jésus-Christ est représenté comme le Père:

1. Il est le Créateur de toutes choses et, de ce fait, est mentionné dans de nombreux passages d'Écriture comme étant «le Père éternel même du ciel et de la terre» (voir Mosiah 15:4; 16:15; Alma 11:38-39; Ether 4:7).
2. Il est le Père de tous ceux qui acceptent son sacrifice expiatoire et font alliance avec lui d'obéir à son Évangile éternel (voir Moïse 5:7; 15:10-13; Ether 3:14; D&A 25:1).
3. Il est le Père par «investiture divine d'autorité». Ceci veut dire que le Sauveur est le représentant pleinement autorisé de son Père, que tout ce qu'il fait en tant qu'exécuteur de la volonté de son Père a un effet permanent, faisant force de loi, puisque effectué par l'agent choisi du Père.

Mosiah 15:21 Qu'est-ce que la première résurrection?

La «première résurrection» dont parle Abinadi a commencé avec la résurrection de Jésus-Christ. A ce moment-là, beaucoup des gens qui étaient morts avant lui et qui méritaient la gloire céleste,

sont ressuscités. Quand le Sauveur reviendra, son retour marquera le début de ce qui est appelé le matin de la première résurrection, qui est le moment où d'autres personnes qui sont mortes et méritent la gloire céleste ressusciteront (voir D&A 88:96-98). La première résurrection se poursuivra jusqu'à la fin du millénium (voir McConkie, *Mormon Doctrine*, p. 640).

Mosiah 16

Corruption (verset 10): vie mortelle

• **Incorruptibilité** (verset 10): immortalité

Étude des Ecritures

Faites les activités A à D et l'activité E ou F en étudiant Mosiah 15-16.

A Résumez le point de doctrine

Étudiez les paroles d'Abinadi rapportées dans Mosiah 15:1-7 et expliquez en quoi Jésus est à la fois «le Père et le Fils» (voir la section «Compréhension des Ecritures» de Mosiah 15:1-7 pour vous aider).

B Quelle est la question?

Voici des expressions tirées de Mosiah 15:8-9. Ces versets expliquent comment Jésus nous libère du péché et de la mort. Réfléchissez à chaque expression et pensez à une question dont elle pourrait être la réponse.

La réponse	Quelle est la question?
«Ayant rompu les liens de la mort»	
«Intercéder pour les enfants des hommes»	
«Rempli de compassion»	
«Prenant sur lui leur iniquité»	
«Satisfait aux exigences de la justice»	

C Trouvez la liste

Abinadi donne des exemples de gens pour qui Jésus est un Père.

1. Étudiez Mosiah 15:1-13 et citez deux groupes de personnes qui seront appelés la «postérité» (c'est-à-dire les enfants) de Jésus-Christ.
2. Lisez les versets 14-17 et décrivez un autre groupe qui peut être appelé la «postérité» du Christ parce qu'il fait les mêmes choses que ceux du deuxième groupe que vous avez mentionné.



D Qui se lèvera à la première résurrection?

Dans Mosiah 15:19–26, Abinadi décrit trois groupes de personnes qui se lèveront à la première résurrection pour hériter la vie éternelle.

1. Lisez ces versets en cherchant les mots «*cru*», «*ignorance*» et «*enfants*». Décrivez chacun de ces groupes en une phrase.
2. L'une des bénédictions d'avoir des prophètes vivants, c'est qu'ils peuvent clarifier la doctrine. On peut avoir l'impression qu'Abinadi déclare que *tous ceux* qui meurent sans avoir entendu parler de l'Évangile hériteront automatiquement la vie éternelle, mais ce n'est pas le cas. La note de bas de page pour le verset 24 (notez l'appel de note *a* à côté du mot *salut*) donne comme référence croisée D&A 137:7. Lisez Doctrine et Alliances 137:7 et expliquez comment ce verset clarifie ce passage qui dit que «*tous ceux qui sont morts sans connaître l'Évangile*» hériteront le royaume céleste.
3. Lisez Mosiah 15:26–27 et décrivez ceux qui ne se lèveront pas à la première résurrection.

E Répondez à une lettre

Supposez que vous receviez la lettre suivante d'un ami dont vous avez fait la connaissance au cours d'un voyage l'été dernier. À l'aide des vérités qu'Abinadi enseigne dans Mosiah 16, rédigez la réponse aux questions de votre ami dans votre cahier.

Mon cher ami,

J'ai longuement réfléchi à la discussion que nous avons eue l'été dernier. Je me suis senti tout drôle quand tu m'as expliqué ta croyance. En pensant à ce que tu m'as dit au sujet de Jésus-Christ, il y a une chose qui me tracasse. Tu as dit: «Je crois que Jésus est mon Sauveur». Je ne comprends pas pourquoi nous avons besoin d'être sauvés ni de quoi nous avons besoin d'être sauvés. Si Dieu nous a créés, nous ne devons pas être si mauvais que ça. J'ai aussi été impressionné par la paix que semblent te donner tes croyances. Tu sembles plus heureux que moi. Pourquoi? Qu'arrivera-t-il si je ne crois pas comme toi et que je ne fais pas ce que ton Église enseigne? J'espère que tu auras le temps de me répondre parce que je voudrais vraiment savoir en quoi tu crois.

Ton ami,

F Terminez les phrases

Dans Mosiah 16:6–9, Abinadi témoigne que la mort sera vaincue par le pouvoir de Jésus-Christ et pour tout le genre humain. Terminez les phrases suivantes en vous servant de ce que vous apprenez dans ces versets:

1. Si le Christ n'était pas venu dans le monde...
2. Si le Christ n'avait pas rompu les liens de la mort...
3. A cause de sa résurrection...
4. Parce qu'il est la lumière et la vie du monde...
5. Les vérités enseignées par Abinadi font une différence dans ma vie parce que...



Dans Mosiah 12–16, Abinadi réprimande le roi Noé et ses méchants prêtres et les appelle au repentir. Comme vous pouvez l'imaginer, le méchant roi rejette le message et ordonne qu'Abinadi soit mis à mort. Mais l'un des prêtres du roi Noé croit au message d'Abinadi et se repent. Il essaie même de le sauver. Cet homme va jouer un rôle important



Alma

tout au long du livre de Mosiah. Demandez-vous quel courage il faut pour s'opposer au roi et aux prêtres, qui sont ses collègues, pour défendre un homme qui a suscité leur colère et qu'ils désirent mettre à mort.

Etude des Ecritures

Faites l'activité A ou B et l'une des activités C à E en étudiant Mosiah 17-18.

Compréhension des Ecritures

Mosiah 17

Fagots (verset 13): brassées de petites branches, de bouts de bois

Mosiah 18:13

Comment Alma reçoit-il l'autorité de baptiser?

Joseph Fielding Smith a enseigné: « Nous pouvons conclure qu'Alma détenait la prêtrise avant que lui et d'autres soient corrompus par le roi Noé. Mais ce fait importe peu, parce qu'il est déclaré dans le livre de Mosiah qu'il détenait l'autorité [voir Mosiah 18:13, 18] » (*Answers to Gospel Questions*, 3:203).



Mosiah 18:14-15

Une personne peut-elle se baptiser elle-même?

Lorsqu'il baptise Hélam, Alma le plonge dans l'eau et il y descend avec lui. Au baptême suivant, Alma immerge la personne de la même manière, mais ne va pas lui-même sous l'eau. Joseph Fielding Smith a expliqué: « Lorsqu'il s'est enseveli sous l'eau avec Hélam, il ne s'est pas baptisé lui-même. C'était plutôt un signe pour montrer au Seigneur son humilité et son repentir total » (*Answers to Gospel Questions*, 3:203).

A Qu'a fait Abinadi pour qu'il « mérite la mort »?

Après avoir écouté Abinadi, il va falloir trois jours au roi Noé et à ses prêtres pour trouver une accusation contre lui et lui déclarer: « Tu mérites la mort » (voir Mosiah 17:6-8).

1. Lisez Mosiah 17:6-8 et l'explication préalable de Limhi dans Mosiah 7:26-28. De quoi accusent-ils Abinadi?
2. Pourquoi Noé et ses prêtres sont-ils tellement furieux à cause de ce « crime » ?

B Ecrivez un témoignage oculaire

Mosiah 17:9-20 contient le dernier témoignage et la dernière prophétie d'Abinadi. Etudiez ces versets, puis racontez l'événement comme si vous y aviez assisté en tant que reporter d'un journal. N'oubliez pas d'expliquer ce qu'Abinadi ajoute à cette prophétie par rapport à ce qu'il a déjà prophétisé concernant le roi Noé dans Mosiah 12:3.

C Donnez un exemple actuel

Avant d'inviter le peuple à accepter le baptême, Alma lui explique les promesses qui accompagnent cette alliance.

1. Dans votre cahier, faites un schéma comme celui qui est montré ici. En étudiant Mosiah 18:8-10, servez-vous des mots entre parenthèses pour découvrir les conditions mentionnées par Alma, les promesses que nous faisons et les promesses que le Seigneur fait. Remplissez le schéma des renseignements que vous trouvez. Marquez et numérotez ces promesses dans vos Ecritures.

Une condition initiale	Ce que je promets	Ce que le Seigneur promet
1. (Désirez)	1. (Fardeaux)	1. (Rachetés)
	2. (Pleurer)	2. (Première)
	3. (Consoler)	3. (Eternelle)
	4. (Etre)	4. (Esprit)
	5. (Servir)	
	6. (Garder)	



2. Choisissez trois des promesses que nous faisons lors du baptême et donnez un exemple actuel de ce qu'elles représentent dans l'Eglise aujourd'hui.

D Comparez vos sentiments

Mosiah 18:11–16 décrit ce qui arrive et ce que le peuple ressent lorsqu'il se fait baptiser par Alma dans les eaux de Mormon. Dans votre cahier, rédigez un paragraphe décrivant ce que vous avez ressenti lors de votre baptême. Comment les promesses du Seigneur se sont-elles réalisées dans votre vie? Qu'appréciez-vous plus aujourd'hui dans votre baptême qu'à ce moment-là?



E Décrivez un dirigeant de l'Eglise

Après avoir baptisé le peuple, Alma doit organiser l'Eglise dans le désert pour son bien-être spirituel. Mosiah 18:18–26 nous parle des prêtres ou dirigeants de l'Eglise qu'il appelle.

1. Etudiez ces versets, puis décrivez les conditions requises pour ces dirigeants de l'Eglise (par exemple: «Un dirigeant de l'Eglise est... et il a le désir de...»). Quelle ressemblance y a-t-il entre ces conditions et celles qui sont requises pour appeler aujourd'hui un évêque ou un président de branche?
2. Lisez Mosiah 18:21–30 et donnez une autre description de ce qui est attendu des nouveaux membres.
3. Qu'est-ce qui rend ce peuple si heureux?



Avez-vous jamais vu quelqu'un de persécuté s'élever contre son persécuteur? Dans Mosiah 19, vous verrez Gédéon se dresser contre le méchant roi Noé. Vous lirez également comment le roi Noé échappe à Gédéon, mais pas à la prophétie d'Abinadi. En lisant ce chapitre, remarquez également comment la prophétie d'Abinadi sur le peuple s'accomplit.

Compréhension des Ecritures



Mosiah 19

Tribut (versets 15, 26): impôts, paiements obligatoires en échange de la paix

Molestèrent (verset 29): tourmentèrent, persécutèrent



Le roi Noé



Le roi Limhi

Etude des Ecritures



Faites l'une des activités A à C en étudiant Mosiah 19.

A Dessinez une scène de l'histoire

Après avoir lu Mosiah 19, choisissez une scène de cette histoire et faites-en un dessin simple dans votre cahier. Mettez-y tous les détails importants de cette partie de l'histoire que vous avez choisie. A côté de votre dessin, expliquez-en la signification et citez les versets que vous avez illustrés.

B Faites coïncider la prophétie et son accomplissement

1. Relisez les prophéties d'Abinadi au sujet du roi Noé et de son peuple dans Mosiah 12:2–3. Etudiez ensuite Mosiah 19 et trouvez les versets montrant l'accomplissement de ces deux prophéties. Notez les références des prophéties dans la marge de vos Ecritures, en regard des versets qui en montrent l'accomplissement.
2. Expliquez dans votre cahier comment chacune des prophéties s'est réalisée.

C Interviewez un personnage

Le destin du roi Noé est résumé dans Mosiah 19:18–24. Supposez que vous soyez un journaliste en déplacement avec les hommes de Gédéon et que vous interviewiez l'un de ceux qui sont partis avec le roi Noé. Ecrivez ce qu'il pourrait répondre, selon vous, aux questions suivantes:

- Pourquoi avez-vous suivi le roi, au lieu de rester avec votre famille?
- Pourquoi le roi n'est-il pas avec vous maintenant?
- Que lui est-il arrivé?

- Qu'est-il arrivé aux prêtres?
- Pourquoi êtes-vous revenu?
- Si vous deviez recommencer, que feriez-vous autrement?

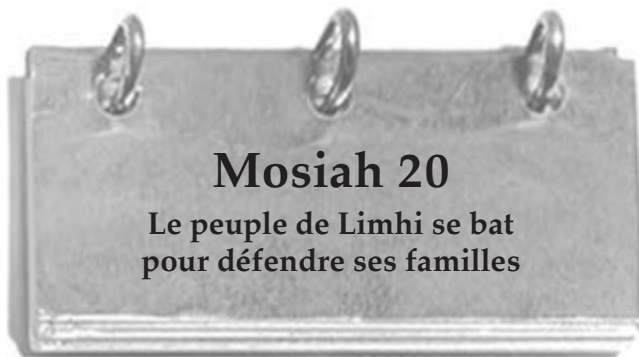

La plupart des prêtres du roi Noé sont des hommes méchants. Dans Mosiah 20, vous allez découvrir comment ils persistent dans la méchanceté, même après la mort du roi Noé et qu'ils se sont sauvés dans le désert pour avoir la vie sauve. En lisant ce chapitre, remarquez la puissance qu'a le peuple de Limhi quand il se bat pour une cause juste.

Compréhension des Ecritures



Mosiah 20

Ne lui impute pas cela (verset 17): ne le blâme pas pour cela

Etude des Ecritures



Faites l'activité A ou B en étudiant Mosiah 20.

A Qu'apprenez-vous sur Gédéon?



Vous avez déjà rencontré certains événements dans lesquels Gédéon a joué un rôle. Par exemple, il s'est élevé contre le roi Noé et a envoyé des hommes pour voir ce qui était arrivé au roi et à ceux qui avaient quitté leurs familles et s'étaient enfuis avec

lui (voir Mosiah 19). Etudiez Mosiah 20 et répondez aux questions suivantes:

1. Quel poste occupe Gédéon dans le gouvernement du roi Limhi?
2. Que fait Gédéon pour empêcher les Lamanites de les attaquer à nouveau? (Voir Mosiah 20:14-24.)

3. Selon Gédéon, quelle est la cause de l'affliction du peuple de Limhi?
4. Quelle sorte d'homme Gédéon est-il, selon ce que nous révèle cet événement?

B Elaborez un test

Elaborez cinq questions concernant des événements ou des principes importants que vous aurez lus dans Mosiah 20. Après chaque question, notez la réponse et les versets où celle-ci se trouve.



Si vous étiez esclave d'un ennemi qui vous considère comme un animal de bât et vous fait porter de lourdes charges, que feriez-vous pour retrouver votre liberté? A qui vous adresseriez-vous pour recevoir de l'aide? En lisant Mosiah 21-22, remarquez ce que fait le peuple de Limhi dans cette situation. Notez également comment les prophéties d'Abinadi continuent à se réaliser.

Compréhension des Ecritures



Mosiah 21

S'assujettissant (verset 13): se soumettant

Mosiah 21:22-24 Deux histoires se rejoignent

Il est utile de se souvenir que Mosiah 1-8 est un abrégé du récit de Mosiah fait par Mormon et qu'il contient l'histoire des Néphites à Zarahemla jusqu'au règne de Mosiah II (voir « Tableau chronologique du Livre de Mormon » p. 202). Mosiah 9-22 fait partie des annales de Zénif et raconte l'histoire des Néphites qui ont quitté Zarahemla à l'époque de Mosiah I et ont suivi Zénif pour retourner au pays de Léhi-Néphi.

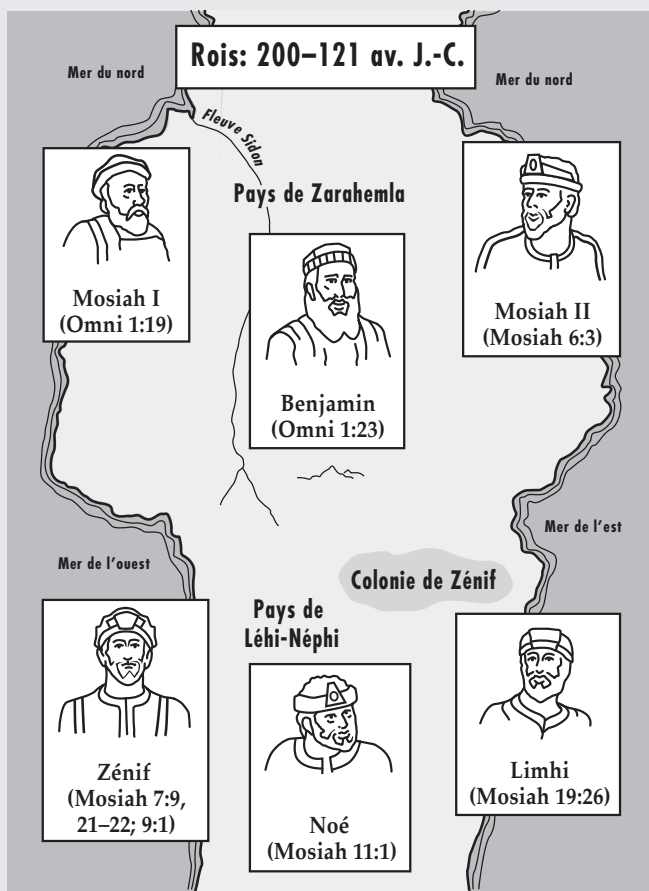

Dans Mosiah 7-9 nous voyons Mosiah II envoyer une expédition conduite par Ammon pour découvrir ce qui est arrivé à la colonie de Zénif. Elle avait quitté Zarahemla plus de 50 ans plus tôt. Ammon retrouve le roi Limhi, petit-fils de Zénif, et son peuple, qui sont esclaves des Lamanites. Dans Mosiah 21, nous assistons à l'arrivée d'Ammon et de ses hommes, vue par Limhi.

Etude des Ecritures

Faites deux des activités A à C en étudiant Mosiah 21-22.

A Comment cette prophétie s'accomplit-elle?

Bien qu'Abinadi ait été tué il y a déjà bien longtemps, ses prophéties continuent à s'accomplir.

1. Comparez Mosiah 12:1-8 avec 21:1-3. Décrivez ce qui arrive au peuple de Limhi et qu'Abinadi a prophétisé.
2. Comparez Mosiah 11:23-25 avec 21:13-15. Décrivez les autres choses qui arrivent au peuple de Limhi et qu'Abinadi a prophétisées.

B Trouvez la vraie raison

Comme le prophète Abinadi l'a annoncé, le peuple de Limhi se retrouve en servitude chez les Lamanites. Faites dans votre cahier un schéma comme celui-ci :

Tentatives d'évasion	Résultats
Mosiah 21:6-9	
Mosiah 21:10-11	
Mosiah 21:12	
Mosiah 21:25-26 (Mosiah 8:7-8)	
Mosiah 21:13-15; 22:1-16	

1. Etudiez les versets mentionnés dans la première colonne et décrivez, dans cette même colonne, chaque tentative faite par le peuple de Limhi pour échapper à la servitude chez les Lamanites. Puis, dans la seconde colonne, décrivez les résultats de chaque tentative.
2. Revoyez ce qu'Abinadi a prophétisé dans Mosiah 11:23 et servez-vous de ce verset pour expliquer la vraie raison de l'échec des quatre premières tentatives d'évasion.
3. Pourquoi, selon vous, Ammon et ses hommes, venant de Zarahemla, n'arrivent-ils qu'après que Limhi et son peuple se sont humiliés et ont invoqué Dieu de toutes leurs forces (voir Mosiah 21:14)?
4. Selon vous, qui a inspiré à Gédéon le plan d'évasion qui a réussi?
5. Réfléchissez à la «servitude» dans laquelle se trouve une personne qui s'abandonne aux tentations de Satan. Que voyez-vous dans l'expérience du peuple de Limhi qui pourrait s'appliquer à nos propres efforts pour échapper à la servitude du péché?



C Dessinez une carte

Etudiez Mosiah 21:23-27 et Mosiah 8:7-9, puis dessinez une carte montrant l'itinéraire possible suivi par l'expédition des 43 hommes de Limhi. Indiquez le pays qu'ils recherchaient et le pays qu'ils ont trouvé. Servez-vous de l'illustration des pays du Livre de Mormon dans ce guide d'étude, page 201.

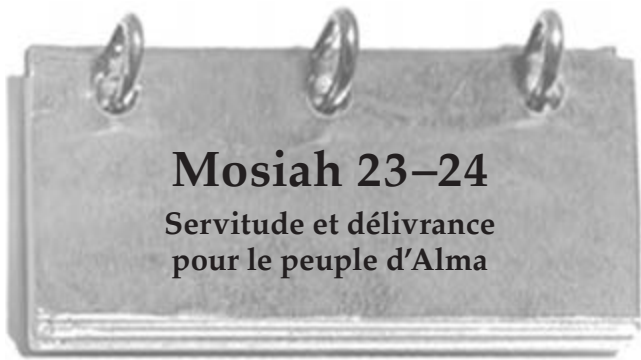

Mosiah 23–24

Servitude et délivrance pour le peuple d'Alma

Le peuple de Limhi est arrivé sain et sauf à Zarahemla. Mosiah 23–24 passe maintenant du peuple de Limhi à ce qui arrive à Alma et aux croyants qui l'ont suivi. Nous les voyons échapper aux armées du roi Noé dans Mosiah 18. En lisant ces chapitres, vous découvrirez également ce qui est arrivé aux anciens compagnons d'Alma (les méchants prêtres du roi Noé). Ils ont persisté dans leurs voies perverses. Au fil de votre lecture, notez comment les prophéties d'Abinadi continuent à s'accomplir.

Compréhension des Ecritures



Mosiah 23

Opportun (verset 7): approprié
Tribulations (verset 10): souffrances

Les liens de l'iniquité (verset 13): restrictions de la liberté personnelle, conséquences du péché

Mosiah 23:21–24 Le peuple d'Alma dans la servitude

La prophétie d'Abinadi, au sujet du roi Noé et de son peuple, se divisait en deux parties. Lorsqu'il les a avertis la première fois, Abinadi leur a dit qu'ils auraient des afflictions et seraient dans la servitude s'ils ne se repentaient pas (voir Mosiah 11). Deux ans plus tard, quand il les a avertis une deuxième fois, ils ne s'étaient toujours pas repentis. Dans ce second avertissement, il leur a dit que la servitude et les afflictions s'abattraient sûrement sur eux et que, s'ils ne se repentaient toujours pas, ils seraient détruits (voir Mosiah 12). Bien qu'Alma et son peuple se soient repentis après le second avertissement d'Abinadi, ils ne se sont pas repentis suffisamment tôt pour éviter la servitude et les afflictions prophétisées.

Etude des Ecritures



Faites deux des activités A à D en étudiant Mosiah 23–24.

A Situez correctement les personnages et les lieux

Le schéma suivant est une partie du «tableau chronologique du Livre de Mormon» (voir page 202). Faites-en un comme cela dans votre cahier, puis, d'après votre lecture de Mosiah 1–24, placez les noms et les lieux suivants au bon endroit du schéma: Zénif, Mosiah I, le roi Noé, Abinadi, le roi Benjamin, le roi Mosiah II, le roi Limhi, Alma l'Ancien, le pays de Zarahemla, le pays de Léhi-Néphi.

200

100

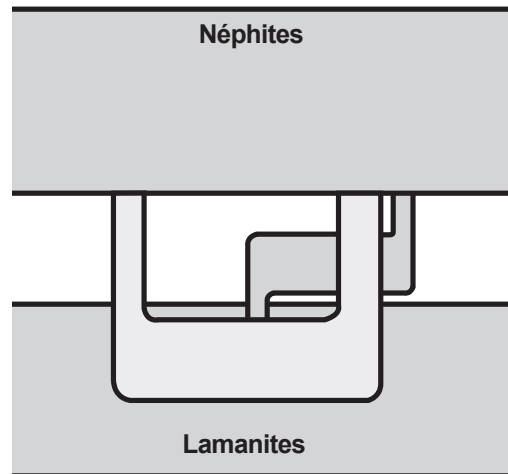

B Expliquez l'inattendu

Dans Mosiah 23:16–24:4, plusieurs événements qui peuvent sembler insolites se produisent. Etudiez chaque question ci-dessous et expliquez pourquoi chaque événement s'est produit de cette façon:

1. Pourquoi le Seigneur a-t-il permis qu'Alma et son peuple soient asservis aux Lamanites, alors qu'ils se sont repentis et sont devenus justes? (N'oubliez pas ce que vous avez appris dans Mosiah 11:23; 12:1–2; voir aussi la section «Compréhension des Ecritures» de Mosiah 23:21–24 pour vous aider.)
2. Pourquoi l'armée des Lamanites (qui a poursuivi le peuple de Limhi) témoigne-t-elle de la miséricorde pour Alma et son peuple?
3. Pourquoi les filles des Lamanites supplient-elles les Lamanites d'être miséricordieux envers les méchants prêtres qui les ont enlevées?
4. Pourquoi Amulon et les autres méchants prêtres reçoivent-ils des postes d'autorité chez les Lamanites?

C Comparez les personnages

Amulon et Alma ont tous deux été prêtres à la cour du roi Noé, mais ils ont suivi des voies bien différentes depuis lors.

1. Lisez Mosiah 23:6–20 et 24:8–12, puis rédigez un paragraphe comparant le genre de personne qu'Alma est devenu avec ce qu'Amulon est.
2. Que vous enseignent ces différences sur l'effet du témoignage de l'Évangile sur les gens? Pourquoi, à votre avis, les méchants deviennent-ils si furieux contre ceux qui essaient d'être bons?



D Comparez les évasions

Des différences intéressantes existent entre la manière dont Alma et son peuple sont délivrés des Lamanites et la façon dont Limhi et son peuple le sont. Après avoir étudié Mosiah 21–24, répondez aux questions suivantes :

1. Quelles différences avez-vous constatées quant au *moment* où chaque groupe s'est décidé à se tourner vers le Seigneur et à le prier pour être délivré ? (Comparez Mosiah 21:11–15 avec 23:25–29 ; 24:9–12.)
2. Quelles différences avez-vous remarquées dans la façon dont le Seigneur a aidé chaque groupe dans ses afflictions ? (Comparez Mosiah 21:15–17 avec 24:13–15.)
3. Quelles différences avez-vous constatées dans le rôle joué par le Seigneur dans ce qui arrive aux gardes lamanites pour permettre à chaque groupe de s'échapper ? (Comparez Mosiah 22:3–11 avec 24:16–19.)
4. Quelles différences avez-vous constatées dans le rôle joué par le Seigneur dans ce qui arrive aux armées envoyées pour rattraper chaque groupe ? (Comparez Mosiah 22:13–16 avec 24:20–25.)
5. Quelle ressemblance y a-t-il entre les épreuves et les difficultés d'aujourd'hui et celles qu'a affrontées le peuple d'Alma ?
6. Donnez des exemples de manières dont les cœurs s'endurcissent aujourd'hui ?



Les différents groupes de Néphites reviennent finalement sains et saufs au pays de Zarahemla. Supposez que vous ayez été un Néphite et que vous soyez resté à Zarahemla pendant tout

ce temps. Quelles pensées vous auraient effleuré l'esprit, après avoir entendu l'histoire du peuple de Limhi et celle du peuple d'Alma ? Remarquez ce que le roi Mosiah II et Alma ont fait pour le bien-être du peuple de Zarahemla.

Compréhension des Ecritures

Mosiah 25

Exhorta (verset 16) : pressa, encouragea

Mosiah 25:1–4, 13 Qui est Néphite ?

Les deux peuples principaux du Livre de Mormon sont les Néphites et les Lamanites. Toutefois, aucun des deux groupes n'est composé que d'un seul peuple. Les Lamanites regroupent non seulement les descendants de Laman, de Lémuel et de ceux du groupe de Léhi qui sont restés avec eux, mais encore des méchants Néphites qui se sont joints à eux plus tard. Les Néphites comprennent les descendants de Néphi et ceux du groupe de Léhi qui les ont suivis et également le peuple de Zarahemla (voir Mosiah 25:13).

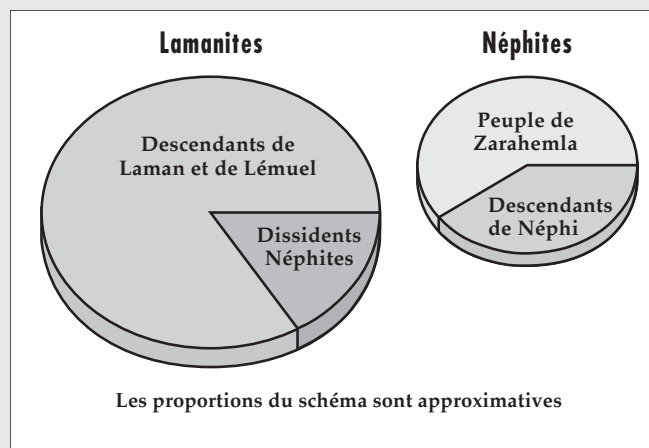

Il est plus facile de se souvenir qu'en règle générale les Néphites sont les gens qui ont suivi l'Évangile de Jésus-Christ et les Lamanites, ceux qui ne l'ont pas fait. Ceux qui sont appelés Lamanites sont plus de deux fois plus nombreux que les Néphites et le peuple de Zarahemla réunis (voir Mosiah 25:2–3).

Etude des Ecritures

Faites l'activité A ou B en étudiant Mosiah 25.

A Quels sont leurs sentiments ?

Les gens qui écoutent le récit de ce qui est arrivé pendant et après l'époque du roi Noé sont frappés d'étonnement et de stupeur (voir Mosiah 25:7). Lisez les versets suivants et décrivez ce qu'ils apprennent et ce qu'ils ressentent. Le numéro 1 est donné en exemple.

1. Mosiah 25:8
Ils apprennent comment le peuple de Limhi a été délivré de la servitude chez les Lamanites. Cela les remplit d'une joie extrêmement grande.
2. Mosiah 25:9

- Mosiah 25:10
- Mosiah 25:11
- Mosiah 25:12

B Une réunion à Zarahemla

- Dans Mosiah 25:1, nous lisons que Mosiah fait rassembler le peuple. Ce rassemblement pourrait être comparé aux conférences générales que nous tenons régulièrement dans l'Eglise aujourd'hui. Dans votre cahier, préparez un ordre du jour ou une feuille de rapport comme celle montrée ci-dessous et remplissez-la en vous servant de votre étude des versets donnés en référence.

Ordre du jour pour la réunion à Zarahemla

Date: (voir dates suggérées pour Mosiah 24:25)

Présidée par: (voir Mosiah 25:1)

Premier orateur: (voir Mosiah 25:5)

Sujet: (voir Mosiah 25:5–6)

Réaction de l'assistance: (voir Mosiah 25:7–13)

Deuxième orateur: (voir Mosiah 25:14)

Sujet: (voir Mosiah 25:15–16)

Réaction de l'assistance: (voir Mosiah 25:17)

Après la conférence:

(Lisez Mosiah 25:18–23 et décrivez ce qui se passe à Zarahemla après cette conférence importante.)

- Comment leurs expériences peuvent-elles s'appliquer à notre époque?
- Selon Mosiah 25:24, que fait le Seigneur pour ces personnes?
- Pourquoi est-il important de savoir ce que le Seigneur a fait pour elles?



Tous les Néphites étant rentrés en sécurité à Zarahemla et libérés des Lamanites, on pourrait croire que la vie serait paisible et sans problème. Mais cela ne se passe pas très souvent comme cela dans la vie. De nombreux Néphites adultes connaissent par expérience les épreuves pénibles qui résultent de la méchanceté et la joie que l'on ressent quand on est pardonné et délivré par le Seigneur. Mais leurs enfants n'ont pas eu ces mêmes expériences et beaucoup vont rejeter les enseignements et le témoignage de leurs parents. Y a-t-il aujourd'hui des jeunes qui ont les mêmes difficultés et qui se

rebelent contre leurs parents? En lisant Mosiah 26, recherchez ce que le Seigneur considère comme la cause d'une telle rébellion et à quoi cela mène.

Compréhension des Ecritures



Mosiah 26

Dissensions (verset 5):
désaccords, querelles

Avec circonspection (verset 37):
avec soin, avec attention

Diverses iniquités (verset 11):
divers péchés

Mosiah 26:5–12 Les lois de Dieu et les lois de l'homme

Il est important de comprendre qu'il existe une différence entre un péché et un crime. Le crime est une violation des lois du pays, tandis que le péché est une violation des lois de Dieu. Souvent, un acte peut être les deux à la fois, mais certains actes qui sont des péchés ne vont peut-être pas à l'encontre des lois de l'homme. Alma demande l'aide du roi à cause des méfaits de son peuple. Le roi Mosiah sait que, même si les croyances de ces personnes sont fausses et si certains membres de l'Eglise ont été trompés par les « paroles flatteuses » (Mosiah 26:6), celles-ci ne sont pas en désaccord avec la loi néphite. Alma s'adresse alors au Seigneur pour lui demander de l'aider à juger les méfaits qui se commettent dans l'Eglise. Voyez D&A 134 qui donne une révélation moderne sur le même sujet.

Etude des Ecritures



Faites deux des activités A à D suivantes en étudiant Mosiah 26.

A Trouvez les causes

Il semble que, dans chaque génération, des jeunes de la « génération montante » (Mosiah 26:1) rejettent les enseignements que leurs parents ont reçus et donnés. Mosiah 26 décrit une situation de ce genre à Zarahemla.

- Etudiez Mosiah 26:1–5, puis faites dans votre cahier un schéma semblable à celui montré ici. Remplacez le point d'interrogation (?) dans les cases par ce qui a amené ou provoqué le problème décrit dans les versets d'Ecriture.

?
(Voir versets 1–2)

Qu'est-ce qui a provoqué ces problèmes?

?
(Voir verset 4)

Ils ne pouvaient pas comprendre la parole de Dieu; ils avaient le cœur endurci (verset 3)

Ils ne voulaient pas se faire baptiser; ils ne voulaient pas non plus devenir membres de l'Eglise (verset 4)

2. Pensez aux personnes que vous connaissez éventuellement, qui ne veulent pas essayer de comprendre l'Évangile ou à celles qui refusent d'être membres ou d'être pratiquants dans l'Église. Rédigez un paragraphe expliquant les ressemblances que vous voyez entre les causes de leurs problèmes et les causes de ces problèmes à Zarahemla.
3. Lisez Doctrine et Alliances 136:32-33 et expliquez ce que nous pouvons faire pour surmonter ces problèmes et leurs causes.

B Découvrez le processus

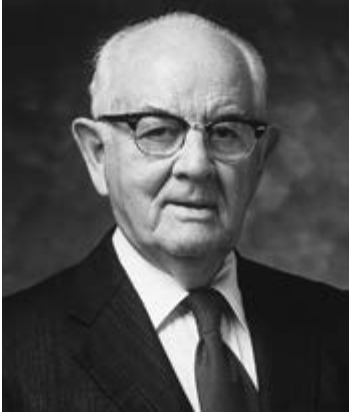

Dans Mosiah 26, Mormon décrit un problème difficile auquel Alma, chef de l'Église, doit faire face. La Déclaration Officielle n° 2, à la fin des Doctrine et Alliances, décrit un problème difficile auquel Spencer W. Kimball, président de l'Église à notre époque, a dû faire face.

1. Étudiez Mosiah 26:1-12 et décrivez le problème qu'Alma rencontre.
2. Lisez la Déclaration Officielle n° 2 et décrivez le problème que le président Kimball a affronté.
3. Lisez Mosiah 26:13-14 et notez les mots ou expressions qui décrivent ce qu'Alma *ressent* et ce qu'il doit *faire* avant que la voix du Seigneur lui parvienne.
4. Étudiez la Déclaration Officielle n° 2, faites la liste des mots et des expressions qui décrivent ce que le président Kimball et la Première Présidence ont fait avant de recevoir cette révélation.
5. Que vous enseignent ces listes au sujet de la préparation nécessaire pour recevoir la révélation?

C Trouvez les bénédictions

Les mots *béni* et *bénis* sont mentionnés dans chaque verset de Mosiah 26:15-19.

1. Lisez ces versets et faites la liste des personnes qui sont bénies, selon le Seigneur, dans chaque verset et dites *pourquoi* elles le sont.
2. Quelle alliance ou promesse le Seigneur fait-il avec Alma dans Mosiah 26:20?
3. Dans le Guide des Écritures, cherchez la rubrique «élection» (page 58) et expliquez pourquoi Alma reçoit une telle promesse.

D Trouvez les réponses

Alma invoque le Seigneur et reçoit une révélation concernant ce qu'il doit faire des membres de l'Église qui pèchent gravement. En lisant Mosiah 26:21-39, cherchez la réponse aux questions suivantes:

1. Que fait le Seigneur pour ceux qui croient et se font baptiser (versets 21-24)?
2. Quel sort est réservé à ceux qui refusent de se repentir et d'accepter l'Évangile (voir versets 25-28)?
3. Que doit faire l'Église lorsqu'un membre commet un péché grave, puis se repent (voir versets 29-31)?
4. Que doit faire l'Église si le membre refuse de se repentir (voir verset 32)?
5. Que signifie «ne plus être comptés» parmi le peuple du Seigneur (voir verset 36)?
6. Quel effet les mesures d'Alma ont-elles sur l'Église (voir versets 37-39)?



Que ressentiriez-vous si vous aviez fourni de grands efforts pour réaliser quelque chose et que quelqu'un vienne détruire ce que vous avez fait? Votre sentiment serait-il différent si la personne qui essaie de détruire votre travail était quelqu'un que vous aimez? C'est la situation dans laquelle Alma, le prophète, et le roi Mosiah vont se trouver. Dans Mosiah 27, vous découvrirez que ceux qui ont l'intention de détruire le travail de ces grands hommes sont leurs propres fils! En lisant, remarquez la foi d'un noble père et la volonté de notre Père céleste de récompenser une grande foi. Les événements de ce chapitre vont avoir un effet spectaculaire sur ces jeunes gens ainsi que sur les Néphites et les Lamanites.

Compréhension des Écritures

Mosiah 27

Infligées (verset 1): forcées, imposées

Arrogance (verset 4): orgueil

Entrave (verset 9): barrière, obstacle

Fiel de l'amertume (verset 29): forme la plus extrême de l'amertume

Abîme (verset 29): un trou très profond, une profondeur sans fin

Mosiah 27:11-26

La conversion remarquable d'Alma le Jeune

Le récit de la conversion d'Alma le Jeune est un exemple magnifique de ce que l'expiation de Jésus-Christ fait pour ceux qui se repentent. Le fait d'être «racheté par le Seigneur» (Mosiah 27:24) implique que l'on est délivré, racheté ou sorti d'une situation d'endettement profond (voir versets 27-29). «Naître de l'Esprit», «naître de nouveau» ou «naître de Dieu» signifie passer



de notre état terrestre déchu à « un état de justice » en devenant « de nouvelles créatures » (versets 25–26). Nous ne sommes plus esclaves du péché, mais nous avons le désir de faire continuellement le bien (Mosiah 5:2).

Bien que l'histoire de la conversion d'Alma le Jeune soit impressionnante, Ezra Taft Benson a fait la mise en garde suivante :

« Nous devons veiller à ne pas perdre courage et espoir dans nos efforts pour devenir de plus en plus semblable à Dieu. Devenir semblable au Christ demande toute la vie. Bien souvent, le changement et la progression sont très lents, presque imperceptibles. Les Ecritures rapportent de remarquables récits d'hommes dont la vie a changé de façon spectaculaire, presque instantanément : Alma le Jeune, Paul sur la route de Damas, Enos alors qu'il priait tard dans la nuit, le roi Lamoni. Ces exemples étonnants de la possibilité de changer même les personnes enfoncées dans le péché nous donnent l'assurance que le sacrifice expiatoire peut agir même sur les personnes profondément désespérées.



« Mais nous devons être prudents en parlant de ces exemples remarquables. Bien que réels et puissants, ils sont plus l'exception que la règle. Pour chaque Paul, pour chaque Enos et pour chaque roi Lamoni, il y a des centaines et des milliers de personnes pour qui le processus du repentir est beaucoup plus subtil, beaucoup plus imperceptible. Jour après jour, elles se rapprochent du Seigneur, sans vraiment se rendre compte qu'elles sont en train d'édifier une vie à la façon de Dieu. Elles mènent une vie paisible de bonté, de service et d'engagement... »

« Nous devons garder l'espoir. L'espoir est une ancre pour l'âme de l'homme. Satan désire que nous lâchions cette ancre. Alors, il pourra nous décourager et nous faire baisser les bras. Mais nous devons garder espoir. Le Seigneur est heureux de chaque effort, même le plus minime et le plus quotidien que nous faisons pour devenir semblables à lui. Même s'il nous semble que nous sommes encore loin de la perfection, nous ne devons pas perdre espoir » (*L'Etoile*, mars 1990, p. 7).

Mosiah 27:29 Combien de temps dure le « tourment éternel » ?

Pendant qu'il est inconscient, Alma le Jeune traverse beaucoup de tribulations, en se repentant presque jusqu'à la mort (voir Mosiah 27:28). Sa souffrance est si intense qu'il dit que son âme est « torturée d'un tourment éternel » (verset 29). L'expression « tourment éternel » peut surprendre puisque nous lisons dans ce chapitre qu'il va rester inconscient un peu plus de deux jours.

Il faut comprendre que le mot *éternel* a un autre sens pour le Seigneur que pour le monde. Dans la révélation moderne, le Seigneur a dit :

« Je suis infini, et le châtement qui vient de ma main est un châtement infini car Infinité est mon nom. C'est pourquoi :

« Le châtement éternel est le châtement de Dieu » (D&A 19:10–11).

Des mots comme « tourment éternel » sont plus une description de la *sorte* de tourment (tourment de Dieu) que de la durée de la souffrance (voir D&A 19:6–12). Rappelez-vous également que cela décrit le châtement des péchés dont on ne s'est pas repenti.

Etude des Ecritures

Faites deux des activités A à D en étudiant Mosiah 27.

A Vrai ou faux

Après avoir lu Mosiah 27:1–7, dites si les déclarations suivantes sont vraies ou fausses. Si vous pensez qu'une déclaration est fautive, reformulez-la avec la correction.

1. Les Néphites de Zarahemla sont tous unis dans l'Eglise.
2. Le roi décrète une loi stipulant que tout le monde doit respecter l'Eglise.
3. Les membres de l'Eglise démunis se plaignent d'être maltraités par les riches.
4. Les dirigeants de l'Eglise sont tous volontaires pour exercer leur ministère sans être payés.
5. Du fait du grand nombre de pauvres, l'Eglise est en proie à la pauvreté.

B Rédigez en vos propres termes

La visite de l'ange a un effet puissant sur Alma le Jeune.

1. Etudiez Mosiah 28:13–16, puis reformulez en vos propres termes ce que l'ange a dit. Souvenez-vous que l'ange était direct et a parlé de manière telle que cela ne laissait plus d'excuse à Alma.
2. Que trouvez-vous, dans ces versets, qui permette de comprendre pourquoi le Seigneur a envoyé l'ange à Alma le Jeune et aux fils de Mosiah ?

C Faites une interview

Pensez à une personne de votre paroisse, branche, pieu ou district ou même à un parent dont vous admirez la foi en Dieu et l'obéissance à l'Evangile.

1. Interviewez cette personne et posez-lui les questions suivantes :
 - Comment avez-vous obtenu le témoignage de l'Evangile de Jésus-Christ ?

- Avez-vous reçu votre témoignage immédiatement ou longtemps après?
 - Combien de temps vous a-t-il fallu pour arriver à votre niveau actuel d'obéissance et de foi?
2. Dites en quoi son expérience ressemble à celle d'Alma le Jeune dans Mosiah 27:23–32 ou en diffère.
 3. Lisez également la déclaration du président Benson dans la section « Compréhension des Ecritures » de Mosiah 27:11–26 et expliquez ce que vous avez appris sur la manière de devenir semblable au Christ.

D Décrivez ce qui a changé

1. Relisez Mosiah 27:8–10, 32–37 et décrivez le changement qui s'est opéré chez Alma le Jeune et les quatre fils de Mosiah suite à leur conversion.
2. En quoi ces hommes sont-ils un exemple de ce que Mosiah 27:25–26 nous enseigne? Qu'apprend-on sur la vraie conversion?



Si vous étiez affligé d'une maladie terrible, qui tue des milliers de personnes autour de vous, et que l'on vous donne la formule d'un médicament puissant qui vous guérirait complètement, que feriez-vous de cette formule? La garderiez-vous pour vous? La vendriez-vous? La donneriez-vous? D'une certaine manière, cette situation est semblable à celle des quatre fils de Mosiah. En lisant Mosiah 28, découvrez de quelle « maladie » ils sont atteints et ce qu'ils font du médicament qui leur a été donné.

Compréhension des Ecritures



Mosiah 28

Vils (verset 4): extrêmement méchants

Interprètes (verset 20): l'urim et le thummim (voir aussi les versets 13–14)

Mosiah 28:11–19 Où trouvons-nous ce que Mosiah a traduit des plaques d'or?

Les plaques d'or trouvées par le peuple de Limhi racontent l'histoire des Jarédites. Plus tard, Moroni en fera un abrégé, qui se trouve dans le livre d'Ether (voir Ether 1:1). Voyez aussi « Les sources principales du Livre de Mormon » (p. 12).

Etude des Ecritures



Faites l'activité A ou B en étudiant Mosiah 28.

A Ecrivez une lettre au roi Mosiah

Dans Mosiah 28:1–5, Mormon explique ce que les quatre fils de Mosiah pensaient de l'idée de remplir une mission chez les Lamanites.

1. Etudiez ces versets et notez toutes les raisons qui expliquent pourquoi ils veulent remplir une mission.
2. Ecrivez une lettre au roi Mosiah comme si vous étiez Ammon ou Aaron et expliquez où vous désirez aller et pourquoi. N'oubliez pas d'y inclure les raisons que vous avez trouvées aux versets 1–5.
3. Lesquelles de ces raisons ont pu être les plus importantes pour ces hommes? Pourquoi?



Plus que toute autre chose, les fils de Mosiah désiraient remplir une mission.

B Trouvez les faits

Quand les fils de Mosiah demandent à remplir une mission chez les Lamanites, le roi Mosiah est obligé de prendre certaines décisions importantes. Cherchez la réponse aux questions suivantes dans Mosiah 28:5–20.

1. Qu'est-ce qui convainc Mosiah de laisser partir ses fils en mission chez leurs ennemis les Lamanites? (Voir versets 5–9.)
2. Quelles sont les trois promesses que le Seigneur fait à Mosiah au sujet de ses fils? (Voir verset 7.)
3. A quoi les fils de Mosiah renoncent-ils pour partir en mission? (Voir verset 10.)

4. Quels sont les trois jeux de plaques mentionnés au verset 11?
5. Quels jeux de plaques Mosiah traduit-il et comment y arrive-t-il? (Voir versets 11–13.)
6. Où peut-on trouver ce que Mosiah a traduit des plaques d'or?



7. A qui Mosiah confie-t-il les annales? Qu'est-ce que cela nous enseigne au sujet de la disposition du Seigneur à pardonner?



Mosiah 29

Fin du règne des rois et début
de l'ère des juges

Aucun des fils du roi Mosiah ne veut succéder à son père. Ils préfèrent partir en mission chez les Lamanites (voir Mosiah 28:5–10). Dans Mosiah 29, vous allez découvrir le problème que leur décision cause aux Néphites et ce que le roi Mosiah décide de faire. En lisant ce chapitre, notez quels sont, selon Mosiah, les avantages et les inconvénients d'avoir un roi. Quelle autre forme de gouvernement propose-t-il et quels sont les avantages et les dangers qu'il y voit?

Compréhension des Ecritures



Mosiah 29

Facultés (verset 14): capacités
l'interposition de leur Créateur à la sagesse parfaite (verset 19): Dieu venant à leur secours

Décrète (verset 23): établit
Lucre (verset 40): grandes richesses

Etude des Ecritures



Faites les activités A et B en étudiant Mosiah 29.

A Critiquez

Voici des déclarations en faveur d'un roi. A l'aide des idées émises dans Mosiah 29:18–25 corrigez ce qui vous semble erroné.

1. Un roi n'est qu'un homme; ses problèmes ne touchent pas le peuple.
2. Un roi fait la volonté de son peuple.
3. Le roi est tenu d'obéir aux lois du pays.
4. La monarchie est le meilleur des gouvernements.

B Trouvez les principes importants

Mosiah 29:25–31 suggère plusieurs principes importants. Voici des mots et des références-clés tirés de Mosiah 29. Lisez l'Écriture puis mettez par écrit le principe général qu'elle suggère.

1. Souvent (verset 26)
2. Destruction (verset 27)
3. Jugements injustes (versets 28–29)
4. Ils retombent sur sa tête (verset 30)
5. Retombent sur la tête de leurs rois (verset 31)



Qui a écrit le livre d'Alma?

Comme vous le remarquerez à la première page du livre d'Alma, le titre complet et l'introduction expliquent qu'Alma, fils d'Alma, souvent appelé Alma le Jeune, est le prophète à qui le livre doit son nom. Ce livre est l'abrégé fait par Mormon du livre d'Alma des grandes plaques de Néphî (voir « Les sources principales du Livre de Mormon », p. 12).

Bien que ce livre porte le nom d'Alma, il comprend aussi les écrits d'autres personnes :

- Les chapitres 1 à 44 sont tirés du récit d'Alma.
- Les chapitres 45 à 62 sont les écrits d'Hélaman, un des fils d'Alma.
- Le chapitre 63 est principalement un récit fait par Shiblon, autre fils d'Alma.

Que vais-je trouver dans le livre d'Alma?

Le livre d'Alma est le plus long du Livre de Mormon, mais il ne couvre qu'une période de moins de quarante ans (environ 91 à 52 av. J.-C.). Dans ce livre, vous découvrirez certaines des histoires missionnaires les plus remarquables du Livre de Mormon. Par exemple, vous découvrirez ce qui arrive aux quatre fils de Mosiah qui ont tous décidé de remplir une mission parmi les Lamanites, plutôt que d'accepter le trône et de régner sur les Néphites. Vous pourrez lire leur décision dans Mosiah 28.

Le livre d'Alma contient également des enseignements doctrinaux qui sont parmi les plus marquants du Livre de Mormon. Vous y trouverez des principes tels que :

- Les appels dans la prêtrise avant cette vie terrestre.
- Le pouvoir qu'a l'expiation de Jésus-Christ d'apporter la résurrection à tous et le salut à ceux qui se repentent.

- La supériorité de la puissance de la parole par rapport à la puissance de l'épée.
- La relation essentielle existant entre la Création, la Chute et l'Expiation.
- Comment la foi en Jésus-Christ et le repentir nous permettent de bénéficier de la miséricorde grâce à l'Expiation et de satisfaire aux exigences de la justice.

Le livre d'Alma, particulièrement aux chapitres 43–62, contient également le récit de plusieurs guerres. Vous remarquerez que, même s'ils décrivent des guerres terribles, ces chapitres nous enseignent des vérités importantes et éternelles qui sont essentielles pour notre époque.



Alma est grand juge de Zarahemla et chef de l'Eglise. L'une de ses premières tâches va être de juger un homme du nom de Néphor, qui a fondé une Eglise rivale, enseigne une doctrine fausse et a tué un Néphite fidèle. De nos jours, beaucoup de gens croient et enseignent la même doctrine fausse que Néphor. En lisant Alma 1, réfléchissez à ce qui est faux dans la doctrine de Néphor et pourquoi Alma la dit dangereuse.

Compréhension des Ecritures



Alma 1

Populaires (verset 3): admirés et approuvés par le peuple

Babillages (verset 32): discussions inutiles, paroles vaines

Ignominieuse (verset 15): honteuse

Alma 1:12 Qu'appelle-t-on intrigues de prêtres? Qu'enseigne Néphor de si populaire?

Comme Néphî le définit, « les intrigues de prêtres, c'est que les hommes prêchent et se posent en lumière pour le monde, afin d'obtenir du gain et les louanges du monde... mais... ne cherchent pas le bien-être de Sion » (2 Néphî 26:29). Selon cette définition, les enseignements de Néphî font bien partie des intrigues de prêtres.

- Il critique l'Eglise et enseigne que les prêtres et les instructeurs devraient être populaires (voir Alma 1:3). Ceci nous montre qu'il veut que le peuple le loue et le suive, lui, plutôt que Dieu.
- Il enseigne que les prêtres et les instructeurs (comme lui), devraient être payés pour prêcher plutôt que de travailler pour

leur subsistance (voir verset 3). Ceci montre son désir d'obtenir du gain et de prospérer en profitant du travail des autres.

- Afin d'être payé pour prêcher, Néhor, comme tous les faux instructeurs, enseigne ce que le peuple veut entendre. Il enseigne que toute l'humanité sera sauvée au dernier jour (voir verset 4). Cette doctrine est agréable à ceux qui désobéissent. Il est bien plus facile et plus réconfortant d'entendre que tout le monde sera sauvé que de s'entendre dire que des principes tels que la foi, le repentir et l'obéissance sont nécessaires au salut ! Ceci montre que Néhor est plus soucieux de son bien-être que d'aider le peuple à progresser dans la justice et d'assurer le bien-être de Sion.



Néhor sera exécuté pour le meurtre de Gédéon, mais cela ne va pas mettre fin à la popularité de ses enseignements. En poursuivant votre étude du Livre de Mormon, vous rencontrerez de temps à autre des peuples (tels que les Amlicites, les Amalécites, les Amulonites et les Ammonihabites) qui suivent les enseignements de Néhor.

Etude des Ecritures

Faites l'une des activités A à C en étudiant Alma 1.

A Corrigez la doctrine

Néhor est coupable d'intrigues de prêtres et de meurtre.

1. Pour comprendre la doctrine de Néhor et le danger des intrigues de prêtres, faites, dans votre cahier, un schéma semblable à celui qui est montré ici.

Néhor	Intrigues de prêtres	Prêtrise
1.		
2.		
3.		

2. Dans la première colonne, citez les trois éléments de la doctrine de Néhor tirés d'Alma 1:3-4.
3. Dans la deuxième colonne, expliquez comment chaque doctrine erronée qu'il a enseignée peut être considérée comme intrigue de prêtre, selon ce qui est décrit dans 2 Néphi 26:29 (vous trouverez l'aide nécessaire à la section « Compréhension des Ecritures » de Alma 1:12).

4. Dans la troisième colonne, corrigez chaque idée fautive et expliquez ce qu'un véritable détenteur de la prêtrise enseignerait.

B Existe-t-il une mauvaise manière de défendre la vérité?

Dans Alma 1:19-20, on lit le récit des persécutions que les membres de l'Eglise ont subies.

1. Quelle est la réaction de certains membres de l'Eglise à ces persécutions (voir les versets 21-22)?
2. Quel effet leur réaction a-t-elle sur le reste de l'Eglise et sur eux-mêmes (voir versets 22-24)?
3. Quelle ressemblance y a-t-il entre la réaction de ces membres à l'opposition et celle de Néhor, que nous trouvons dans Alma 1:7-9?
4. Dites ce que ce chapitre nous enseigne sur les réactions aux persécutions et pourquoi c'est la meilleure manière.

C Une journée dans la vie d'un jeune Néphite

Relisez Alma 1:25-33 qui décrit ce qu'est la vie dans l'Eglise à l'époque d'Alma, puis faites l'une des tâches suivantes:

1. Supposez que vous soyez un jeune de l'époque d'Alma. Décrivez une journée typique de ce jeune dans cette société bénie. Soyez créatif et donnez des détails sur votre famille, votre préparation pour aller à l'école, ce que vous portez, comment les autres se comportent avec vous et votre conduite envers eux, et quelles sont vos relations avec les non-croyants.
2. Comparez votre collectivité avec celle décrite dans Alma 1:25-33. Quelles sont leurs ressemblances? Quelles sont leurs différences? Que pourriez-vous faire pour amener votre collectivité à ressembler davantage à celle décrite par Alma?



La mort de Néhor (voir Alma 1) ne met pas fin aux troubles suscités par ses enseignements inspirés par Satan. Dans Alma 2-3, vous allez découvrir Amlici, disciple de Néhor, qui désire plus que fonder une Eglise rivale, pour obtenir du gain. En lisant ces chapitres, recherchez ce qu'Amlici veut réellement et comment Alma et les autres membres de l'Eglise réagissent à cette menace. Notez également comment l'explication d'Alma sur la manière dont les méchants se mettent une marque peut aussi s'appliquer aujourd'hui.

Compréhension des Ecritures



Alma 3

Ceignaient (verset 5): entouraient ou nouaient à la taille

Mêlait sa postérité à (versets 9, 15): se mariait et avait des enfants avec...

Alma 3:6-12 Qui est Lamanite et qui est Néphite?

A ce stade du récit du Livre de Mormon, être Néphite ou Lamanite n'est pas tant une affaire de naissance qu'une affaire de croyance. Quiconque se laisse entraîner par les Lamanites (voir Alma 3:10) est appelé Lamanite, quelle que soit son origine. Ceux qui croient aux annales des Néphites et croient aux commandements de Dieu (voir verset 11) sont connus sous le nom de Néphites, quel que soit leur lignage.

Etude des Ecritures



Faites l'activité B, puis l'activité A ou C en étudiant Alma 2-3.

A) Énoncez le problème



Amlici

Amlici est un homme talentueux et rusé. Alma sait qu'il représente une réelle menace pour les Néphites.

1. Etudiez Alma 2:1-4 et dites ce qu'Amlici envisage de faire.
2. Comment les versets 5-10 montrent-ils que les préoccupations d'Alma au sujet d'Amlici sont fondées?

B) Trouvez une application

Alma 2:12-38 décrit les préparatifs et les batailles qui vont avoir lieu au cours de la guerre entre les Néphites et les Amlicites unis aux Lamanites. En méditant sur ces événements, demandez-vous quelle ressemblance il y a entre ces batailles et celles que vous devez livrer à la méchanceté. Répondez aux questions suivantes:

1. Quelle ressemblance y a-t-il entre le plan d'Amlici à l'égard des Néphites et le plan de Satan à votre égard?
2. Décrivez au moins deux choses que fait Alma pour battre Amlici, qui ressemblent à ce que vous pourriez faire pour vous défendre des attaques de Satan.



C) Donnez un exemple actuel

Dans Alma 3, Mormon nous rappelle la malédiction qui s'est abattue sur les Lamanites à l'époque de Néphi (voir 2 Néphi 5:20-25; section « Compréhension des Ecritures » de 2 Néphi 5:20-25, p. 39).

1. Relisez Alma 3:4-10 et expliquez la raison de cette malédiction.
2. Quelle promesse le Seigneur fait-il à ceux qui se sont unis aux Lamanites pour lutter contre les Néphites? (Voir versets 9-17.)
3. Que font les Amlicites pour réaliser eux-mêmes cette promesse?
4. Comment les gens peuvent-ils « se marquer » eux-mêmes aujourd'hui comme non-croyants?



Le Seigneur a souvent promis aux Néphites que, s'ils gardaient les commandements, ils prospéreraient dans le pays (par exemple: voir Mosiah 1:7). Dans Alma 2-3, vous lirez comment les Néphites fidèles sont protégés de la menace amlicite-lamanite en invoquant le Seigneur pour obtenir de la force. Le Seigneur les bénit et ils sont délivrés.

Dans Alma 4, il n'y a ni ennemi extérieur, ni guerre, ni querelle, mais en réalité, la situation est plus désespérée que lors des invasions lamanites. Quelle est la source du danger? George Q. Cannon, qui était conseiller dans la Première Présidence, a enseigné: « Nous devons être éprouvés en toutes choses et, tôt ou tard, par la prospérité et l'abondance. De nombreuses personnes qui sont restées des saints des derniers jours fidèles dans les moments de pauvreté, risquent de ne pas pouvoir le rester en devenant riches. La richesse a un effet très corrompteur sur le cœur humain et il faut être pur pour rester aussi honnête, vertueux, humble et droit, lorsqu'on vit dans le luxe et l'abondance, que dans les moments de pauvreté et de profond dénuement » (Gospel Truth, Jerreld L. Newquist, 2 vols., 1957, 1974, 2:319).

En étudiant Alma 4, voyez comment la déclaration du Président Cannon s'applique à ces Néphites et à nous!

Compréhension des Ecritures



Alma 4

Malice (verset 9): méchanceté, haine

Etude des Ecritures



Faites l'activité A en étudiant Alma 4.

A Comparez deux époques

Il existe des ressemblances intéressantes et des différences importantes dans les descriptions de l'Eglise que nous trouvons dans Alma 1 et Alma 4. Dans la seconde année du règne des juges, l'Eglise et ses membres ont prospéré (voir Alma 1:31), alors que, six ans plus tard, l'Eglise commence à fléchir dans ses progrès (voir Alma 4:9-10).

1. Dans votre cahier, faites un schéma semblable à celui montré ici. Etudiez les versets donnés dans chaque colonne et expliquez comment chaque sujet se rapporte à l'Eglise à chacune des époques, par exemple, la prospérité des membres et l'effet qu'elle a eu sur eux (voir Alma 1:29-31; 4:6-8).

	Alma 1:25-31	Alma 4:6-12
Persécution		
Egalité et charité		
Orgueil		
Paix		
Prospérité		

2. Comparez les deux listes et résumez les raisons données dans Alma 4 pour lesquelles l'Eglise commence à fléchir.
3. Examinez votre vie dans ces mêmes domaines. Indiquez de quelle manière vous pourriez augmenter votre justice et aider ainsi l'Eglise à progresser.



Alma 5

Un grand changement de cœur

Avez-vous jamais entendu cette réflexion: «Vous n'avez pas besoin d'être parfait pour aller au ciel; Dieu vous acceptera tant que vous évitez les péchés graves»? Vous connaissez peut-être quelqu'un qui, sans le dire, vit comme s'il y croyait. Que lui diriez-vous? Jusqu'à quel point devons-nous faire le bien

pour retourner auprès de Dieu? Que fera la miséricorde de Dieu pour nous et comment l'obtiendrons-nous? Alma 5 répond de manière parfaite à de telles questions.

Alma abandonne son poste de grand juge pour consacrer son temps à l'édification de l'Eglise (voir Alma 4:11-20). Il commence par la ville de Zarahemla. Alma 5 ressemble à un discours de conférence générale prononcé par Alma, le prophète. Le message qu'il donne est l'un des plus importants du Livre de Mormon. En le lisant, réfléchissez pour savoir comment il s'applique à vous.

Compréhension des Ecritures



Alma 5

Votre visage est-il empreint de son image (verset 14): êtes vous devenus semblables au Christ dans l'attitude et le comportement?

Défié (verset 18): désobé sciemment

Professé (verset 37): prétendu

Ordre (verset 49): autorité de la prêtrise

Alma 5:9 Etes-vous sauvés?

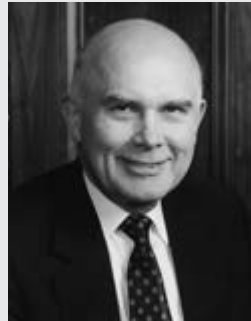

Dallin H. Oaks, membre du Collège des douze apôtres, a déclaré: «Quand des saints des derniers jours emploient les termes *sauvé* ou *salut*, ils peuvent avoir au moins six sens différents. Selon certains d'entre eux, notre salut est assuré: nous sommes déjà sauvés. Selon d'autres, il faut parler du salut comme d'un événement à venir ou comme dépendant d'un événement futur. Mais dans tous les cas, le salut ne

s'obtient que dans et par Jésus-Christ» (*L'Etoile*, juillet 1998, p. 67). Voici le résumé des six significations mentionnées par frère Oaks:

1. Nous sommes sauvés des effets permanents de la mort. Grâce à la résurrection de Jésus-Christ, tout le genre humain ressuscitera.
2. Nous sommes sauvés du péché, grâce à l'expiation du Christ et en suivant le plan de l'Evangile. Le repentir est un point important si nous voulons être sauvés des conséquences de nos péchés.
3. Nous sommes sauvés, lorsque nous naissons de nouveau. Cela se produit lorsque nous contractons une alliance avec le Christ par le baptême, par le don du Saint-Esprit et lorsque nous prenons sur nous le nom du Christ. Nous devons aussi respecter fidèlement et renouveler cette alliance.
4. Nous sommes sauvés des ténèbres de l'ignorance en étudiant le plan de l'Evangile. L'Evangile de Jésus-Christ apporte la lumière dans notre vie.
5. Nous sommes sauvés de la seconde mort, qui est la mort spirituelle finale, grâce à l'expiation du Christ. Tous, sauf quelques-uns, qui seront les fils de perdition, entreront dans un royaume de gloire.
6. Notre espoir est d'être sauvés dans le royaume céleste. En plus des autres conditions, ce salut ou exaltation demande que nous fassions des alliances sacrées dans les temples de Dieu et que nous y restions fidèles (voir *L'Etoile*, juillet 1998, p. 67).

Alma 5:7-14

Qu'est-ce que ce grand changement de cœur?

Si nous approfondissons les Ecritures qui décrivent ce changement, nous apprenons que ceux qui ont connu ce grand changement présentent les traits suivants:

- Ils n'ont « plus de disposition à faire le mal, mais à faire continuellement le bien » (Mosiah 5:2).
- Cela les fait « changer de leur état charnel et déchu à un état de justice » (Mosiah 27:25).
- Ils sont « éveillés d'un profond sommeil » et « leur âme a été illuminée par la lumière de la parole éternelle » (Alma 5:7).
- « Ils se sont humiliés et ils ont placé leur confiance dans le Dieu vrai et vivant » (Alma 5:13).

Merrill J. Bateman, des soixante-dix, a enseigné comment on peut parvenir à ce grand changement: « Les changements se produisent dans le cœur et dans l'âme quand on a planté et nourri la semence. L'étude des Ecritures, la prière, l'obéissance et le service sont les éléments-clés pour édifier la foi au Christ » (*L'Etoile*, janvier 1993, p. 32).

Le roi Benjamin et Alma ont tous deux démontré combien la prédication de la parole de Dieu a la capacité de provoquer ce grand changement (voir Mosiah 4:1-3; 5:1-2; Alma 5:7, 11-13).

En parlant de la puissance des Ecritures et particulièrement du Livre de Mormon, pour changer les vies, le Président Benson a déclaré: « Le Livre de Mormon ne se borne pas à nous enseigner la vérité, bien qu'il le fasse efficacement. Il ne se contente pas de rendre témoignage du Christ, bien qu'il le fasse vraiment. Mais il y a plus. Ce livre est d'une puissance qui envahit notre vie dès que nous commençons à l'étudier sérieusement. Vous trouverez plus de force pour résister à la tentation. Vous trouverez plus de force pour échapper aux pièges. Vous trouverez la force de rester sur le chemin étroit et resserré. Les Ecritures sont appelées « les paroles de vie » (voir D&A 84:85), et ce n'est vrai nulle part plus que dans le Livre de Mormon. Quand vous commencerez à avoir faim et à avoir soif de ces paroles, vous trouverez la vie de plus en plus abondante » (*L'Etoile*, janvier 1987, p. 5).

Etude des Ecritures

Faites l'activité A et l'une des activités B à D en étudiant Alma 5.

A Ecrivez une lettre

Imaginez que vous avez un ami qui ne prend pas la religion et l'Évangile très au sérieux. Son attitude est que nous n'avons pas vraiment besoin d'être si bien que cela pour être sauvés. Il croit que Dieu connaît nos faiblesses et nous sauvera de toute façon; nous n'avons qu'à éviter les péchés vraiment graves. Vous aimez beaucoup votre ami et vous voudriez qu'il comprenne et trouve le bonheur. Ecrivez-lui une lettre pour lui expliquer ce qui est erroné dans sa conception de l'Expiation. Instruisez votre ami à l'aide des vérités enseignées par Alma dans Alma 5:10-42. N'omettez pas les points suivants:

- Que signifie le mot *sauvé*?
- Qu'entend-on par éprouver « un grand changement » et « naître de Dieu »? Comment ce principe peut-il aider quelqu'un à changer?
- Que pouvons-nous faire pour connaître ce grand changement?
- Que faut-il pour que nous connaissions ce changement de cœur et naître de Dieu?
- Qu'advient-il de nous si nous ne changeons pas?

B Expliquez ce qu'est le jour du jugement

Alma décrit le jour du jugement où nous comparâtrons tous devant Dieu pour être jugés.

1. A l'aide des renseignements données dans Alma 5:16-25, comparez les sentiments de ceux qui ne se repentent pas et de ceux qui se repentent.
2. Doctrine et Alliances 76:5-10 donne plus de détails sur la façon dont celui qui se repent et le juste seront bénis. Etudiez ces versets et comparez ce que le Seigneur offre à ceux qui le suivent avec ce que le diable offre à ses disciples. Que préféreriez-vous? Pourquoi? Que ressentiriez-vous si le Seigneur, en prononçant les paroles d'Alma 5:16, s'adressait à vous?

C Comparez avec l'époque actuelle

Alma sait que les membres de l'Église connaissent de grandes difficultés à son époque. Lisez Alma 5:26-35, 52-62, et citez deux difficultés mentionnées par Alma qui sont aussi des problèmes actuellement. A l'aide de ce que vous avez appris dans Alma, expliquez ce que nous pouvons faire pour les surmonter.

D Faites un résumé constitué de mots-clés



Alma rend son témoignage dans Alma 5:37-52. Citez cinq mots ou expressions de son témoignage que vous considérez comme importants. Dites pourquoi vous avez choisi chacun d'eux.



Alma 6–7

Alma prêche à Gédéon



Alma

Après avoir fortifié l'Eglise à Zarahemla, Alma se rend à la ville de Gédéon. Il y trouve des membres de l'Eglise plus fidèles que ceux de Zarahemla. De ce fait, son message aux saints de Gédéon n'est pas tant un appel au repentir que des enseignements et de l'encouragement. Notez ce qu'Alma enseigne dans Alma 6–7 concernant la mission du Sauveur et ce que nous devons faire pour être purifiés par son Expiation.

Compréhension des Ecritures

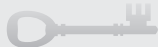

Alma 7

Implorer sa grâce (verset 3):
prier pour obtenir l'aide divine

Son chemin est une ronde éternelle (verset 20): les voies du Seigneur sont éternelles et ne changent pas

Dilemme (versets 3, 18): crise, situation désespérée

Alma 7:11–13 Comment l'expiation de Jésus-Christ peut-elle m'aider?

Beaucoup de chrétiens savent que, par ses souffrances à Gethsémané et sur la croix, le Sauveur a payé pour nos péchés. Dans Alma 7:11–13, Alma explique que l'Expiation fait cela et bien plus encore. Il témoigne que le Sauveur est venu sur la terre pour prendre sur lui chaque souffrance qui fait partie de cette expérience terrestre.

- Il a pris sur lui «les souffrances et les maladies de son peuple» (verset 11). Cela comprend les nombreuses sortes d'afflictions que nous pouvons avoir, même si nous n'avons rien fait de mal.
- Il a pris sur lui la mort pour que nous puissions ressusciter (voir verset 12).
- Il a pris sur lui nos infirmités (voir verset 12), ce qui comprend les faiblesses, les imperfections du corps, de l'esprit ou de la personnalité que nous avons à combattre dans notre désir de devenir semblables au Christ.
- Il a pris sur lui nos péchés pour que nous recevions le pardon (voir verset 13).

John H. Groberg, des soixante-dix, a dit: «Je témoigne que personne n'a vécu ni ne vivra jamais de moments difficiles, que ce soit des déceptions, des trahisons, de la douleur, des persécutions, de la souffrance ou quoi que ce soit d'autre, qui ne puissent être et ne soient vaincus par le Sauveur! Vous ne pouvez connaître de douleur émotionnelle ou physique qu'il n'ait ressentie. Il n'y a pas de combinaison d'émotions humaines, de maladies physiques ou de souffrances qui ne puissent trouver refuge dans le sacrifice que le Sauveur a fait pour nous. Il *sait* comment nous aider. Il *veut* nous aider. S'il vous plaît, laissez-le faire» («Trust The Lord», *veillée du DEE pour jeunes adultes*, 1 mai 1994, p. 6).

Etude des Ecritures



Faites l'activité B, puis l'activité A ou C en étudiant Alma 6–7.

A Résumez l'alliance du baptême

Une alliance est un accord, une promesse ou un contrat entre deux personnes ou groupes de personnes. Comparez Alma 7:15–16 avec Doctrine et Alliances 20:77, puis faites un résumé de ce que nous promettons à notre Père céleste et de ce qu'il nous promet lorsque nous contractons l'alliance du baptême (voyez Mosiah 18 pour vous aider).

B Appliquez l'Expiation à notre époque

Dans Alma 7:9–16, Alma rend son témoignage de la vie et de la mission de Jésus-Christ.

1. Lisez les versets 11–13 et citez quatre difficultés que nous risquons de rencontrer dans cette vie, dans lesquelles la vie et le sacrifice de Jésus-Christ nous aident. (Voir aussi les informations données dans la section «Compréhension des Ecritures» de Alma 7:11–13.)
2. Dites laquelle des quatre difficultés est représentée dans chacune des situations ci-dessous et expliquez comment le fait de se tourner vers Jésus-Christ peut aider la personne:
 - a. Corinne a douze ans. A la suite d'un accident de voiture survenu le mois dernier, elle a les jambes paralysées.
 - b. Jean a mal orienté sa vie et a fait des choses dont il a honte maintenant. Il est déprimé et pense qu'il ne vaut rien.
 - c. Michel a 45 ans. Il est marié et a des enfants. Il vient de découvrir qu'il est atteint d'un cancer et les médecins lui donnent moins d'un an à vivre. Il est triste, perturbé et même un peu en colère.
 - d. Sara vient d'être appelée présidente de sa classe des Lauréoles. Elle n'a encore jamais eu d'appel comme celui-ci. Elle aime l'Evangile et veut vraiment faire du bon travail, mais elle a peur et se sent vraiment incompétente.

C Illustrez l'écriture

Etudiez Alma 7:19–21, puis représentez par un dessin un principe important de l'Evangile que vous y voyez décrit. Donnez comme titre à votre dessin une expression qui explique ce qu'il représente.



Alma 8

Rencontre d'Alma et d'Amulek



L'œuvre missionnaire demande de grands efforts et peut être, parfois, décourageante. Quand le président Hinckley était jeune missionnaire en Angleterre, il a connu une période de découragement. «Il a écrit à son père que l'œuvre missionnaire ne le menait à rien et qu'il ne voyait pas pourquoi il devait perdre son temps et gaspiller l'argent de son père. Bryant Hinckley, lui écrivant en sa qualité de père et de président de pieu, lui a fait cette réponse concise et précise: <Cher Gordon, J'ai ta récente lettre sous les yeux. Je ne te ferai qu'une suggestion: Oublie-toi et mets-toi au travail.>» (Sheri L. Dew, *Go Forward With Faith: The Biography of Gordon B. Hinckley*, 1996, p. 64).



En prêchant à Ammonihah, Alma est pris de découragement. En lisant son expérience, voyez comment le Seigneur l'encourage et le fortifie pour qu'il puisse continuer son travail.

Compréhension des Ecritures

Alma 8

Le saint ordre de Dieu (verset 4): la Prêtrise de Melchisédek

Etude des Ecritures

Faites deux des activités A à C en étudiant Alma 8.

A Ecrivez un article

Comparez ce qu'Alma a vécu au pays de Mélek (voir Alma 8:3–6) et au pays d'Ammonihah (voir versets 7–13). Si vous étiez journaliste, chargé d'écrire un article sur la visite d'Alma dans chaque endroit, qu'écririez-vous? N'oubliez pas de mentionner comment il a été reçu et pourquoi.

B Résumez ce qui a été dit



Un ange parle à Alma et à Amulek.

1. Résumez ce que l'ange a dit à Alma (voir Alma 8:14–17) et à Amulek (voir Alma 8:20; 10:7).
2. Comment les paroles de l'ange pourraient-elles encourager les missionnaires à notre époque?

C Ecrivez une lettre à votre famille

Imaginez que vous soyez Alma ou Amulek et que vous écriviez une lettre à votre famille. Etudiez Alma 8:21–32 et écrivez une lettre chez vous sur ce qui se passe dans votre mission à Ammonihah.



Alma 9

Alma prêche le repentir au peuple d'Ammonihah

Le peuple d'Ammonihah, qui a le cœur endurci, se met en colère contre Alma et Amulek et les insulte. Plus tard, ces deux missionnaires fidèles vont être jetés en prison. Si vous rencontriez ce genre d'opposition, quelle serait votre réaction? En lisant Alma 9, imaginez que vous êtes aux côtés d'Alma.

Quelle sorte de courage vous faudrait-il pour affronter ces gens? Que pourriez-vous dire pour les aider au mieux? Les enseignements d'Alma et d'Amulek au peuple d'Ammonihah sont rapportés aux chapitres 9–14.

Compréhension des Ecritures

Alma 9

Le cou roide (versets 5, 31): têtus et orgueilleux

Plus tolérable (verset 15, 23): plus supportable

Génération perverse (verset 8): peuple tourné vers le mal

Equité (verset 26): justice

Alma 9:26–27 La guérison par le repentir

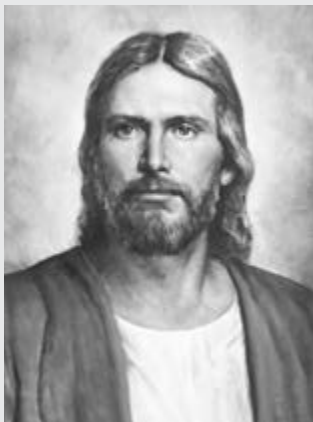

James E. Faust, deuxième conseiller dans la Première Présidence, a dit: «Nous prenons tous de mauvaises décisions dans la vie. Je crois que le Dieu bon et miséricordieux dont nous sommes les enfants nous jugera aussi doucement qu'il le peut pour les torts que nous avons commis et qu'il nous donnera la bénédiction la plus grande pour le bien que nous avons accompli. Les paroles sublimes d'Alma me semblent le confirmer (Alma 9:26)» (L'Etoile, janvier 1997, p. 65).

Etude des Ecritures

Faites l'activité A, puis l'activité B ou C en étudiant Alma 9.

A Que nous enseigne l'histoire?

Comptez le nombre de fois qu'Alma utilise les expressions «ne vous souvenez-vous pas» et «avez-vous si vite oublié» dans Alma 9:7–14.

1. Citez les exemples qu'il tire de l'histoire des Néphites et des Lamanites pour illustrer la nécessité du repentir.
2. Donnez vos idées sur la manière dont ces exemples pourraient aider le peuple d'Ammonihah à se repentir.
3. Comment les exemples qu'il cite vous donnent-ils un plus grand désir de vous repentir?

B Dressez l'inventaire

Alma cite les nombreuses bénédictions que les Néphites reçoivent dans Alma 9:18–22.

1. Faites deux colonnes dans votre cahier. Dans l'une, faites la liste des bénédictions physiques que les Néphites ont reçues et dans l'autre, la liste des bénédictions spirituelles.
2. Lisez l'avertissement d'Alma, dans Alma 9:23–24. Quelle relation existe-t-il entre cet avertissement et Doctrine et Alliances 82:3? Pourquoi?

C Faites une affiche

Faites une affiche représentant les points de doctrine enseignés dans Alma 9:25–30. Faites en sorte que le dessin puisse être utilisé en classe pour aider d'autres élèves à mieux comprendre les enseignements d'Alma sur Jésus-Christ.



Frère Burton, alors premier conseiller dans l'Episcopat président, a enseigné: «Alma et Amulek écoutèrent l'ange, répondirent à l'appel au service missionnaire et prêchèrent le repentir. Ils firent face à l'adversité et à l'emprisonnement. Ce sont des héros dont la vie est digne d'imitation» (L'Etoile, juillet 1993, p. 57). En lisant le récit de la conversion et le témoignage d'Amulek, remarquez comment sa connaissance de Jésus-Christ l'a aidé pendant cette période difficile. Quelles sont les qualités d'Amulek que vous aimeriez acquérir?



Amulek

Compréhension des Ecritures

Alma 10

Mon industrie (verset 4): mon travail sérieux et honnête

Stratagème (verset 13): façon trompeuse et détournée de poser des questions et de parler

Mystères (verset 5): vérités qui ne peuvent être connues que par la révélation divine

Pervertir (verset 18): changer, corrompre

Alma 10:22–23 «Les prières des justes»

Spencer W. Kimball, alors président suppléant du Collège des douze apôtres, a dit: «De nombreuses voix d'esprits séducteurs se font l'avocat de plaisirs charnels et de satisfactions physiques sans restriction. Notre monde est très semblable à ce qu'il était à l'époque du prophète néphite qui a déclaré: «Sans les prières des justes... vous seriez, dès maintenant, châtiés par une destruction totale» (Alma 10:22). Bien sûr, il existe de nombreuses personnes droites et fidèles qui suivent tous les commandements et dont la vie et les prières empêchent la destruction de s'abattre sur le monde» (dans Conference Report, avr. 1971, p. 7; ou *Ensign*, juin 1971, p. 16).

Les ancêtres d'Amulek

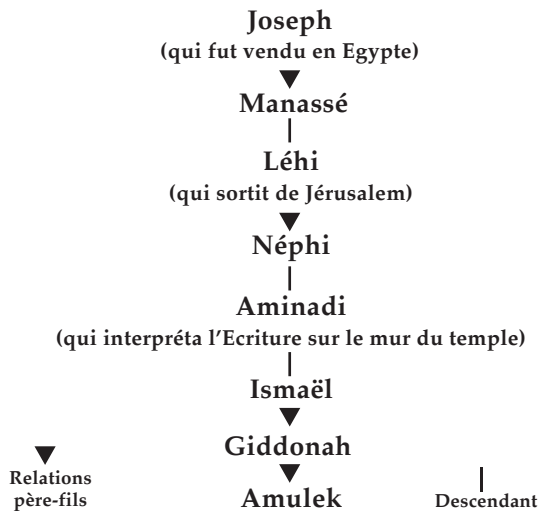

Renieriez-vous votre témoignage pour une grosse somme d'argent? Dans Alma 11, Zeezrom, méchant docteur de la loi, conteste les enseignements d'Alma et d'Amulek. Cherchez combien il offre à Amulek pour qu'il nie l'existence de Dieu. Remarquez également comment Amulek confond Zeezrom.

Étude des Écritures

Faites deux des activités A à C en étudiant Alma 10.

A Interviewez un converti récent

Recueillez le récit de la conversion et le témoignage d'un nouveau membre de l'Église. Comparez son expérience avec celle d'Amulek dans Alma 10:1-11. Répondez aux questions suivantes:

1. En quoi leur expérience est-elle semblable?
2. En quoi leur expérience est-elle différente?
3. Quelle ressemblance y a-t-il entre Alma 10:8 et 1 Néphi 3:7?

B Dressez une liste de mots

1. En lisant Alma 10:12-32, citez les mots qui décrivent les docteurs de la loi et les juges d'Ammonihah.
2. Pourquoi ces hommes instruits, riches et influents, sont-ils tellement dérangés par les paroles d'Alma et d'Amulek?

C Expliquez

Dans Alma 10:22-23, Amulek enseigne un point de doctrine important. Étudiez ces versets et répondez aux questions suivantes:

1. Qu'est-ce qui protège la ville d'Ammonihah de la destruction?
2. Donnez des exemples qui montrent que ce principe est vrai aujourd'hui.
3. Quel réconfort et quelle assurance ce principe vous donne-t-il?

Compréhension des Écritures

Alma 11

Lucre (verset 24): grande richesse

Les liens de la mort seront détachés, détachera les liens de cette mort temporelle (versets 41-42): la mort sera vaincue grâce à la résurrection

Temporelle (verset 42): physique

Rétablissement (verset 44): résurrection

Alma 11:5-19 Le système monétaire néphite

Le schéma suivant vous aidera à mieux comprendre le système monétaire néphite sous le règne des juges. Notez que le salaire journalier d'un juge, à cette époque, était l'équivalent d'une sénéine d'or (voir Alma 11:3).

Poids et mesures néphites

Pièces d'argent	=	pièces d'or	=	valeur en grains
léah	=	–	=	1/8 de mesure
shiblum	=	–	=	1/4 de mesure
shiblon	=	–	=	1/2 mesure
sénium	=	sénine	=	1 mesure
–	=	antion	=	1 1/2 mesures
amnor	=	séon	=	2 mesures
ezrom	=	shum	=	4 mesures
onti	=	limnah	=	7 mesures

Alma 11:38-39 Comment Jésus-Christ est-il aussi le «Père éternel»?

Voyez la section «Compréhension des Écritures» de Mosiah 15:1-7 (p. 84).

Etude des Ecritures

Faites les activités A et B en étudiant Alma 11.

A Faites le calcul

Lisez Alma 11:1–19 et résolvez les problèmes suivants:

1. Combien de mesures de grain un juge néphite peut-il acheter avec son salaire journalier? (Voir versets 3, 7.)
2. A combien de jours de salaire un onti d'argent est-il égal? (Voir versets 11–13.)
3. Combien de jours de salaire Zeezrom offre-t-il à Amulek pour qu'il renie son témoignage? (Voir verset 22.)
4. Pouvez-vous deviner quel serait, à notre époque, l'équivalent financier de la tentative de corruption de Zeezrom?
5. Pourquoi les renseignements sur le système monétaire néphite sont-ils importants?

B Ecritures missionnaires utiles

On pose de nombreuses questions aux missionnaires. Notez les versets d'Alma 11:36–46 que vous utiliseriez pour répondre à chacune des questions suivantes:

1. A quoi ressemblerai-je à la résurrection?
2. Combien des gens qui ont vécu sur la terre ressusciteront-ils?
3. Qu'est-ce que je dois faire au ciel?
4. Après la résurrection, est-ce que je mourrai encore?



Zeezrom

Au cours de votre vie, vous pouvez avoir de nombreuses occasions de parler de l'Evangile avec d'autres personnes et d'instruire les gens qui ne sont pas membres de l'Eglise. Alma 11 rapporte l'expérience d'Amulek avec Zeezrom. Alma 12 raconte ce qu'Alma enseigne à Zeezrom et aux gens qui sont avec lui. En lisant le chapitre 12, réfléchissez à la manière dont les missionnaires actuels pourraient utiliser ces enseignements ou ces points de doctrine au cours de leurs leçons.

Compréhension des Ecritures

Alma 12

Astucieux (verset 4): adroit, rusé

L'attention et la diligence (verset 9): l'obéissance et la fidélité

Un état probatoire (versets 24, 26): un temps de mise à l'épreuve

Dès la fondation du monde (verset 25): dans la vie prémortelle

Provoque, provocation, provoquer (versets 36–37): donner à quelqu'un une raison d'être en colère; la « première provocation » peut se rapporter à la chute de l'homme ou à l'époque où les enfants d'Israël murmuraient et choisirent le mal, après avoir été sortis d'Egypte par le Seigneur

Alma 12:9–10

Comment puis-je « connaître les mystères de Dieu »?

La révélation moderne précise que nous progressons pas à pas. Nous recevons plus de lumière et de vérité en gardant les commandements de Dieu et en étant fidèles à la lumière et à la vérité que nous possédons déjà (voir D&A 84:44–47; 93:20, 27–28).

Alma 12:16–18, 32 Qu'est-ce que la seconde mort?

Boyd K. Packer, membre du Collège des douze apôtres, a expliqué: « L'expiation était absolument nécessaire pour purifier l'homme de ses péchés et pour vaincre la seconde mort, qui est la mort spirituelle, c'est-à-dire la séparation d'avec notre Père céleste. Car les Ecritures nous disent, et même sept fois, que « rien d'impur ne peut demeurer en présence de Dieu » (dans Conference Report, avr. 1988, p. 82; voir aussi le point n° 5 de la section « Compréhension des Ecritures » de Alma 5:9, p. 101).

Etude des Ecritures

Faites deux des activités A à C en étudiant Alma 12.

A Définissez un mot

1. Lisez Alma 12:6 et citez trois expressions qui précisent les intentions de Satan.
2. Pour chaque expression que vous mentionnez, donnez une méthode que Satan utilise pour vous entraîner aujourd'hui.
3. Etudiez Alma 12:9–11 et définissez l'expression « chaînes de l'enfer ».

B Rédigez un discours

Imaginez que l'on vous donne la tâche de faire un discours à une réunion de Sainte-Cène sur le sujet: « Le jugement final ». Rédigez un bref discours ayant Alma 12:12–18 comme référence. Utilisez au moins deux citations de ces versets.

C Une chute vers le haut



Lisez Alma 12:19–27 et répondez aux questions suivantes:

1. Qu'est-il arrivé quand Adam a pris du fruit défendu?
2. Que serait-il arrivé si Adam avait pris du fruit de l'arbre de vie après avoir mangé du fruit défendu? (Voir verset 23.)
3. Pourquoi un «état probatoire» est-il nécessaire avant la résurrection et le jugement? (Voir Alma 42:4–5.)

Alma 13 La prêtrise de Dieu

La prêtrise est l'autorité que Dieu délègue aux hommes pour agir pour le salut de ses enfants. Notre Père céleste a choisi, dans la préexistence, des hommes qu'il savait capables de l'aider sur cette terre. Comment a-t-il su qui choisir? Alma l'explique et nous aide à comprendre la grande responsabilité qui repose sur les hommes qui reçoivent la prêtrise. Lorsque vous aurez lu Alma 13, vous pourrez expliquer l'importance de la prêtrise et ce que le Seigneur attend des hommes qui détiennent ce pouvoir.

Compréhension des Ecritures

Alma 13

Prescience de Dieu, prescience de toutes choses (versets 3, 7): la capacité que Dieu possède de connaître l'avenir

Leurs vêtements étaient blanchis (verset 11): leurs péchés étaient pardonnés
Aversion (verset 12): horreur
Fruit digne (verset 13): bonnes œuvres qui satisfont les conditions

Alma 13:1–18 «Le saint ordre de Dieu»

L'expression «saint ordre de Dieu» ou l'une de ses variantes apparaît souvent dans Alma 13. Elle se rapporte à la Prêtrise de Melchisédek. Avant l'époque de Melchisédek, cette prêtrise «s'appelait la Sainte Prêtrise selon l'ordre du Fils de Dieu.

«Mais par respect ou vénération pour le nom de l'Être suprême, afin d'éviter la répétition trop fréquente de son nom, l'Eglise, dans les temps anciens, appela cette prêtrise du nom de Melchisédek ou Prêtrise de Melchisédek» (D&A 107:3–4).

Etude des Ecritures

Faites l'activité A puis l'activité B ou C en étudiant Alma 13.

A Expliquez ce que cela signifie

Résumez, en vos propres termes, le message qui se trouve dans Alma 13:1–6.

B Interviewez un détenteur de la prêtrise

Lisez Alma 13:7–13 en compagnie d'un détenteur de la Prêtrise de Melchisédek. Posez-lui les questions suivantes et notez ses réponses:

1. A votre avis, quel est le point de doctrine le plus important enseigné dans ces versets?
2. Pourquoi est-ce une bénédiction de détenir la Prêtrise de Melchisédek?
3. Si tous les détenteurs de la prêtrise étaient à l'image de ce qui est décrit au verset 12, qu'advierait-il?

C Présentez un dirigeant de l'Eglise

Il vous a été demandé de présenter Melchisédek comme orateur lors d'une veillée. Rassemblez les renseignements que vous pouvez trouver dans Alma 13:14–19 pour votre introduction. Rédigez ce que vous diriez pour présenter ce grand homme.

Alma 14

Le message de l'Évangile met les méchants en colère

Quelquefois, il faut être courageux pour suivre les enseignements des serviteurs du Seigneur. Les difficultés rencontrées par les humbles, dans Alma 14, sont vraiment remarquables. Vous seriez peut-être surpris de savoir ce que de nouveaux convertis et d'autres personnes justes doivent endurer à cause de leur foi. Remarquez particulièrement les sentiments d'Amulek à propos de ce qu'il voit, ainsi que la force et la sagesse d'Alma. Essayez aussi d'imaginer ce que les méchants doivent penser quand ils voient ce qui arrive finalement à Alma et à Amulek.



Alma 14

Martyre (verset 9): souffrance et mort d'une personne, à cause de sa foi ou de ses croyances
Souffre (verset 14): symbolise l'angoisse et les tourments que les méchants doivent affronter

Alma 14:8-11 Pourquoi le Seigneur permet-il que les justes souffrent?

Beaucoup d'entre nous penseraient comme Amulek, lorsqu'il voit les souffrances des personnes justes et humbles. Toutefois, Alma l'aide (et nous aide aussi) à comprendre



que notre Père céleste a une vision plus vaste de ce qui semble être une tragédie pour les hommes et femmes mortels. Spencer W. Kimball, alors membre du Collège des douze apôtres a expliqué:

«De nombreuses personnes se montrent critiques lorsque quelqu'un de juste est tué, qu'un jeune père ou une jeune mère sont enlevés à leur famille ou qu'une mort violente se produit. Certains s'aigrissent quand leurs prières souvent répétées semblent ne pas trouver de réponse. Certains perdent la foi et éprouvent du ressen-

timent quand des impositions des mains solennelles faites par de saints hommes semblent être ignorées... Mais si tous les malades étaient guéris, si tous les justes étaient protégés et si tous les méchants étaient détruits, tout le programme du Père serait réduit à néant et le principe de base de l'Evangile, le libre-arbitre, n'existerait plus.

«Si toutes les prières étaient immédiatement exaucées, selon nos désirs égoïstes et notre compréhension limitée, il y aurait peu ou pas de souffrances, de chagrin, de déceptions ou même de décès; et si ces choses n'existaient pas, il n'y aurait pas non plus de joie, de succès, de résurrection, de vie éternelle, ni d'état divin» («Tragedy or Destiny», *Improvement Era*, mars 1966, pp. 180, 210; voir aussi Alma 60:13; D&A 98:13).



Faites l'activité A ou B en étudiant Alma 14.

A Expliquez les principes

1. Etudiez Alma 14:8-11; 60:13, ainsi que la citation de frère Kimball qui se trouve dans la section «Compréhension des Ecritures» d'Alma 14:8-11, puis expliquez les raisons pour lesquelles Alma et Amulek n'utilisent pas le pouvoir de la prêtrise pour sauver les justes que l'on est en train de mettre à mort. Notez également ce qu'Alma fait sous la direction de l'Esprit.
2. Quelle vision nous donne la déclaration de frère Kimball pour expliquer pourquoi Alma et Amulek doivent attendre si longtemps avant de recevoir le pouvoir de se libérer de prison (voir Alma 14:26-29)?

B Des questions sans réponse

Après avoir obligé Alma et Amulek à être témoins de la mort par le feu des croyants fidèles, les méchants juges d'Ammonihah leur posent de nombreuses questions dont sept sont mentionnées dans Alma 14:14-21.

1. Trouvez ces questions et copiez-les dans votre cahier, puis rédigez la réponse qu'Alma et Amulek auraient donnée, s'ils l'avaient jugé opportun.
2. Relisez Alma 14:2-5, puis lisez 3 Néphi 14:6 et Matthieu 27:11-14. Expliquez ensuite pourquoi ils refusent de répondre aux questions des méchants juges.
3. Est-il nécessaire de répondre à tous ceux qui se moquent de vous à cause de vos croyances ou qui critiquent l'œuvre du Seigneur? Pourquoi ou pourquoi pas?



©1991 Gary L. Kapp

Alma 15

Mission au pays de Sidon

Comme vous l'avez appris dans Alma 14, le méchant peuple d'Ammonihah a chassé une partie de ceux qui croyaient au message d'Alma, y compris Zeezrom, et ont brûlé les autres. Alma 15 nous raconte où sont allés ces fidèles et ce qui arrive à Zeezrom et à Amulek qui ont tout perdu à Ammonihah. Notez également ce que ces chapitres nous enseignent concernant les effets de la culpabilité et le pouvoir de l'Expiation.

Compréhension des Ecritures

Alma 15

Tribulations (verset 3): souffrances

Grand arrêt, arrêté (verset 17): avait cessé

Etude des Ecritures

Faites l'une des activités A à C en étudiant Alma 15.

A Qu'aurait-il pu dire?



Relisez Alma 15:1-4, puis écrivez un message que Zeezrom aurait pu vouloir faire passer à Alma et Amulek.

B Ecrivez dans votre journal intime

Ecrivez dans votre journal intime, comme si vous étiez Zeezrom ou Alma, pour parler de l'expérience décrite dans Alma 15:5-12.

C Donnez un exemple actuel

1. Dites ce qu'Amulek a sacrifié pour servir le Seigneur (voir Alma 15:16).
2. Faites la description de quelqu'un que vous connaissez qui, tout comme Amulek, était prêt à faire des sacrifices pour remplir une mission.

Alma 16

La fin de la ville d'Ammonihah

Alma avertit le méchant peuple d'Ammonihah qu'il sera détruit s'il ne se repent pas (voir Alma 8:16-17; 9:4). Alma 16 rapporte comment cette prophétie va s'accomplir. Ironie des choses, le reste du pays jouit de grandes bénédictions de la part du Seigneur à mesure que l'Eglise grandit, grâce aux enseignements et sous la direction d'Alma. En lisant ce chapitre, réfléchissez à ce que Mormon veut que nous apprenions de ce contraste entre l'histoire d'Ammonihah et les bénédictions accordées aux justes.

Compréhension des Ecritures

Alma 16

Désolée (versets 10-11): inhabitée

Synagogues (verset 13): églises, lieux de culte

Greffés sur la vraie vigne (verset 17): unis à Jésus-Christ et à son Eglise



Greffer c'est insérer une branche d'une plante dans la tige d'une autre. C'est le symbole de notre réunion à Jésus-Christ.

Lasciveté (verset 18): actes indécents

Etude des Ecritures

Faites l'une des activités A à C en étudiant Alma 16.

A Dessinez une carte

1. Dans votre cahier, dessinez une version simplifiée de la carte des pays du Livre de Mormon p. 201. Mettez les noms des lieux qui se trouvent dans Alma 16:1-8, puis, à l'aide de flèches et d'explications, montrez ce qui se passe aux versets 1-8.
2. Selon vous, quelle leçon Mormon veut-il que nous tirions de cette histoire?

B Imaginez que vous fassiez partie de l'histoire

Relisez comment se passent les choses à Zarahemla quand l'établissement de l'Eglise devient général dans tout le pays (voir Alma 16:15; voir aussi les versets 15–21). Décrivez les deux choses que vous auriez appréciées le plus si vous aviez vécu là-bas à ce moment-là.

C Décrivez les avantages

Lisez Alma 16 et décrivez au moins trois avantages qu'aurait votre collectivité si tout le monde vivait l'Évangile.



Ammon, Aaron, Omner et Himni

Dans Mosiah 28, les quatre fils de Mosiah ont manifesté le désir de remplir une mission plutôt que d'accepter la royauté. Alma 17 commence le récit de leur mission chez les Lamanites, donnant de merveilleux exemples de ce qu'est être missionnaire. En lisant les quelques chapitres qui suivent, faites particulièrement attention à ce que vous apprenez sur la préparation, les actes et les enseignements de missionnaires qui ont du succès. Souvenez-vous que vous n'avez pas besoin d'être missionnaire à plein temps pour mettre cela en application.

Compréhension des Ecritures



Alma 17

Bassesse (verset 9): méchanceté : **Postes** (verset 18): missions,
Indolent (verset 15): paresseux : tâches

Etude des Ecritures



Faites l'activité A ou B en étudiant Alma 17.

A Trouvez la méthode

1. Dans votre cahier, faites un schéma simple comme celui ci-dessous. Lisez ensuite Alma 17:2–3 et indiquez dans les cases, la méthode utilisée par les fils de Mosiah pour obtenir la puissance de l'Esprit.

Ce qu'ils font pour se préparer:	➔	Résultat:
---	---	------------------

2. Lesquelles de ces bénédictions spirituelles aimeriez-vous particulièrement recevoir? Que devrez-vous faire pour l'obtenir?

B Appliquez les Ecritures

Imaginez la situation suivante: Frère Brown et frère Wilson sont les premiers missionnaires envoyés dans une petite ville isolée. Le maire découvre leur arrivée et leur envoie un message les informant qu'ils ne sont pas les bienvenus. Dans leur étude matinale de l'Évangile, les missionnaires lisent Alma 17. Ils sentent tous deux qu'ils doivent appliquer ce qu'ils ont appris à leur situation actuelle.

1. Rédigez la conclusion de cette histoire en y mettant ce que ces deux missionnaires pourraient faire pour mettre en application les principes qu'ils ont appris dans Alma 17. Essayez d'y inclure le plus grand nombre possible de principes permettant le succès de l'œuvre missionnaire.
2. A la fin de votre histoire, citez les principes qu'ils ont appliqués et les versets dans lesquels vous avez trouvé chaque principe.

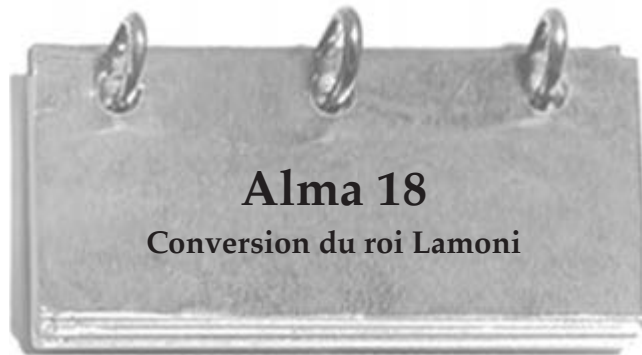

Le succès d'une expérience missionnaire dépend souvent de la manière dont le message de l'Évangile est présenté au départ. Comment commenceriez-vous à enseigner l'Évangile à un roi?

En lisant Alma 18, cherchez d'autres exemples d'enseignement efficace de l'Évangile, à la fois dans la matière et dans la manière.



© 1995 Gary L. Knapp

Compréhension des Écritures

Alma 18

Stratagème (verset 23): ruse, stratégie

Alma 18:36–43

La puissance des principes doctrinaux de l'Évangile

Par quoi commencez-vous lorsqu'une occasion vous est donnée de parler de l'Évangile à quelqu'un qui ne connaît même pas Dieu? Remarquez qu'Ammon commence par répondre aux questions du roi Lamoni concernant la nature de Dieu (voir Alma 18:18–28), puis qu'il lui explique la Création (voir versets 28–36), la Chute, notamment la conduite erronée de ses ancêtres (voir versets 36–38) et l'Expiation ou « plan de rédemption » (verset 39). Le choix et l'enchaînement des sujets abordés par Ammon lui sont inspirés et ont un effet profond sur le roi Lamoni (voir versets 42–43).

Russell M. Nelson, membre du Collège des douze apôtres, nous aide à comprendre pourquoi ces principes doctrinaux sont si importants: « Etant donné qu'elle en est l'élément fondamental, nous devons essayer de comprendre la signification de l'Expiation. Mais pour pouvoir la comprendre, nous devons comprendre la chute d'Adam et pour pouvoir pleinement apprécier la Chute, nous devons tout d'abord comprendre la Création. Ces trois événements, la Création, la Chute et l'Expiation sont trois piliers essentiels du plan de Dieu et sont liés doctrinalement » (*L'Etoile*, janvier 1994, p. 38).

Étude des Écritures

Faites deux des activités A à C en étudiant Alma 18.

A Comparez les Écritures à un exemple actuel

1. Lisez l'histoire suivante racontée par Robert E. Wells, qui faisait partie des soixante-dix. Quelle ressemblance y a-t-il entre cette histoire et l'expérience d'Ammon que nous pouvons lire dans Alma 17–18?

« Deux missionnaires ont rencontré un professeur. . . son cœur n'était pas ouvert à leur message. Subitement ce monsieur a dû se rendre à l'hôpital pour subir une intervention chirurgicale. Tandis qu'il se rétablissait, sa pelouse et son jardin dépérissaient. Les deux missionnaires ont eu le sentiment qu'ils devaient employer leur jour de préparation à tondre sa pelouse, à tailler sa haie et à sarcler ses parterres de fleurs.

« Sa femme a rapporté à son mari ce qu'ils avaient fait. Il a fait venir les missionnaires à l'hôpital et, les larmes aux yeux, leur a dit: « De toute ma vie adulte, personne n'a jamais pris la peine de faire quelque chose pour moi. »

« Son attitude a changé au cours des leçons missionnaires. De sceptique qu'il était, il est devenu très attentif et visiblement plus humble et plus docile. Il a prié pour la première fois depuis son enfance, a reçu le témoignage et a été baptisé » (*L'Etoile*, janvier 1986, p. 24).

2. Quel genre de service pouvez-vous rendre à votre famille, à vos voisins et à votre collectivité, à ce stade de votre vie?

B Un plan pour enseigner l'Évangile

Ammon présente l'Évangile au roi étape par étape.

1. Dans votre cahier, faites un schéma comme celui montré ci-après et remplissez chaque étape en résumant ce qu'Ammon enseigne au roi lamanite, dans Alma 18:24–40.

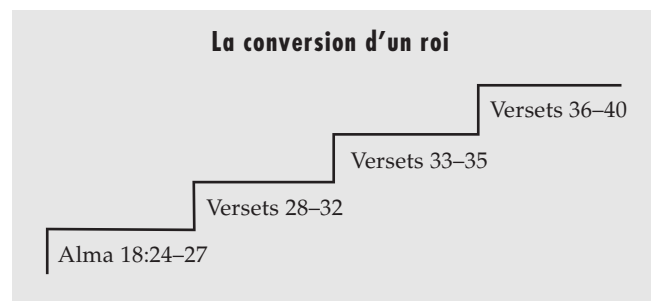

2. Expliquez pourquoi Ammon a décidé d'enseigner ces points de doctrine dans cet ordre (vous trouverez l'aide nécessaire à la section « Compréhension des Écritures » de Alma 18:36–43).

C Comment parler de l'Évangile

Citez trois principes importants qui sont enseignés dans Alma 17:18 sur la manière de parler de l'Évangile, que les membres (pas seulement les missionnaires à plein temps) pourraient utiliser.



Alma 19 raconte quelques expériences spirituelles remarquables. Elles paraissent encore plus remarquables si vous relevez, dans Alma 17:14–15, le genre de personnes parmi lesquelles Ammon travaillait. Regardez tout particulièrement ce que Mormon veut nous enseigner par ces expériences, comme mentionné à la fin d'Alma 19.



Compréhension des Ecritures

Alma 19

Sépulcre (versets 1, 5): tombe : Infusé (verset 6): rempli,
: inspiré

Etude des Ecritures

Faites les activités A et B en étudiant Alma 19.

A Le processus de la conversion

Alma 19 nous instruit sur le processus de la conversion. Répondez aux questions suivantes pour mieux découvrir ce processus:

1. Quels sont les mots et expressions les plus importants qui décrivent la conversion du roi Lamoni et de ses serviteurs dans Alma 19:6, 33? Pourquoi chaque mot ou expression de votre choix est-il important?



2. D'après Alma 19:16–17, comment Abish a-t-elle été convertie?
3. D'après Alma 19:29–35, comment d'autres Lamanites sont-ils convertis?
4. Pourquoi certains ne sont-ils pas convertis?

Quels sont les mots, les expressions ou les expériences cités dans Alma 19 qui se rapprochent du processus de votre propre conversion?

B Quelle est la morale de l'histoire?

Dans Alma 19:36, Mormon, le prophète-historien, explique qu'il désire que nous tirions la leçon des expériences d'Ammon.

1. Expliquez en vos propres termes la leçon que tire Mormon et citez au moins deux événements rapportés dans Alma 17–19 qui illustrent ce principe.
2. Qu'est-ce que ce principe change dans votre vie?



Tous les fils de Mosiah n'auront pas le même succès missionnaire qu'Ammon. Dans Alma 20, vous découvrirez comment Aaron, frère d'Ammon, et ses compagnons finissent par se retrouver en prison. Vous apprendrez également comment, au cours d'un combat à l'épée avec le père de Lamoni, Ammon obtient leur libération! Ce qui a commencé par une situation périlleuse, se termine par une nouvelle grande expérience missionnaire.

Etude des Ecritures

Faites l'une des activités A à C en étudiant Alma 20.

A Interviewez un missionnaire

1. Relisez Alma 20:1–5 et expliquez comment Ammon apprend que ses frères sont en prison.
2. Dans votre pieu ou votre district, interviewez quelqu'un qui a rempli ou qui est en train de remplir une mission et demandez-lui de vous raconter une expérience où il a été guidé par l'Esprit. Résumez cette expérience dans votre cahier.

B Terminez les phrases



Ammon parle hardiment au père du roi Lamoni qui est en colère. Ci-dessous, vous trouverez des bouts de phrase qui résument ce qu'il dit et la réponse du père du roi Lamoni. Reportez ces bouts de phrase dans votre cahier et terminez-les en vos propres termes, en fonction de ce que vous aurez appris dans Alma 20:17-27. Après chaque phrase complétée, mentionnez qui l'a prononcée.

1. Ne tue pas ton fils. Mais si tu le fais, il vaudrait mieux...
2. Mais si tu meurs...
3. Je sais que si je tuais mon fils...
4. Laisse mes frères sortir de prison, sinon...
5. Si tu m'épargnes...
6. Parce que tu aimes mon fils...

C Un changement de cœur

Citez directement Alma 20 pour répondre aux questions 1 et 2. Puis, répondez à la question 3 en vos propres termes:

1. Quel sentiment éprouve le père du roi Lamoni quand il rencontre Ammon?
2. Qu'est-ce qui le fait changer d'idée?
3. Qu'est-ce que cela nous apprend sur la façon dont nous devons agir avec les gens qui s'opposent à la vérité?



Alma 21

Aaron et ses frères instruisent les Lamanites

Alma 21-26 raconte les efforts missionnaires d'Aaron, de Muloki et de leurs frères. Leur expérience est très différente de celle d'Ammon. En lisant Alma 21, notez en quoi elle a été différente et pourquoi. Vous serez surpris de découvrir qui leur a causé le plus de problèmes.

Compréhension des Ecritures



Alma 21

zélés (verset 23): enthousiastes

Alma 21:3

Qui sont les Amalékites et le peuple d'Amulon?

Les Amalékites sont des Néphites apostats. C'est la première fois que ce nom est mentionné dans le Livre de Mormon. Le peuple d'Amulon descend des méchants prêtres du roi Noé qui ont abandonné leur famille, ont fui dans le désert, ont épousé des Lamanites et se sont intégrés à la communauté lamanite (voir Mosiah 23:31-35).

Alma 21:4 L'ordre des Néhors

Pour votre information sur «l'ordre des Néhors», voyez la section «Compréhension des Ecritures» de Alma 1:12 (pages 97-98).

Etude des Ecritures



Faites l'activité A ou B en étudiant Alma 21.

A Ecrivez une lettre

Dear Family, March 31

Après avoir lu Alma 21, rédigez dans votre cahier une lettre à votre famille comme si vous étiez Aaron et décrivez brièvement vos expériences.

B Votre écriture préférée

Relisez Alma 21:9. Supposez que vous vouliez «ouvrir les Ecritures» sur le Sauveur à un ami. Quel passage du Livre de Mormon, dans ce que vous avez étudié jusqu'à présent, aimeriez-vous lui lire et pourquoi?



Alma 22

Aaron instruit le roi lamanite



Le père de Lamoni

Les missionnaires ont l'autorité d'enseigner l'Evangile. Toutefois, cette responsabilité comporte de nombreuses difficultés.

Le missionnaire doit se demander: «Qu'est-ce que j'enseigne? Comment puis-je aider les gens à ressentir l'Esprit? Comment dois-je répondre à leurs questions?» Cherchez des exemples positifs d'enseignement de l'Evangile en lisant l'expérience d'Aaron avec le père du roi

Lamoni. Comparez ce qu'il a enseigné et la manière dont il l'a fait avec l'expérience d'Ammon, citée dans Alma 18:22–40.

Compréhension des Ecritures



Alma 22

Etat charnel (verset 13):
condition mortelle

..... **Déraciné de mon sein**
..... (verset 15): enlevé de mon cœur
..... ou de mon âme

Alma 22:12–14 Pour comprendre l'Expiation, nous devons tout d'abord comprendre la Création et la Chute d'Adam

Bruce R. McConkie, alors membre du Collège des douze apôtres, a écrit: «Le plan du Père éternel exige la Création, la Chute et l'Expiation qui sont imbriquées en un seul tout» (*A New Witness for the Articles of Faith*, 1985, p. 82).

Le président Benson nous aide à comprendre cela un peu mieux:

«Les saints du Livre de Mormon savaient que le plan de rédemption devait commencer par le récit de la chute d'Adam...

«De même qu'un homme n'a pas vraiment envie de nourriture tant qu'il n'a pas faim, de même il ne désire pas le salut du Christ tant qu'il ne sait pas pourquoi il a besoin du Christ.



«Personne ne sait suffisamment et convenablement pourquoi il a besoin du Christ avant de comprendre et d'accepter le principe de la Chute et de ses conséquences sur le genre humain. Aucun autre livre au monde n'explique ce principe essentiel aussi bien que le Livre de Mormon...

«Est-ce que nous acceptons et enseignons ce que les révélations nous disent au sujet de la Création, d'Adam et de la chute de l'homme, et du rachat de cette chute grâce à l'expiation du Christ.

«Est-ce que nous comprenons et est-ce que nous prêchons l'Expiation d'une manière efficace? Que représente pour chacun de nous la souffrance du Seigneur à Gethsémané et sur la croix?

«Que signifie pour nous être racheté de la Chute?»
(dans *Conference Report*, avr. 1987, pp. 106–107).

Etude des Ecritures



Faites les activités A et B en étudiant Alma 22.

A Trouvez les mots-clés

1. Relisez Alma 22:5–11 et citez cinq mots-clés qui représentent les idées principales de ce passage.
2. Encerclez le mot qui vous paraît le plus important et donnez les raisons de votre choix.
3. Pourquoi les missionnaires commencent-ils par enseigner les principes de base de l'Évangile?

B Répondez à la question

1. Selon Alma 22:12–14, quels sont les trois points de doctrine essentiels qu'Aaron enseigne au roi? (Vous trouverez l'aide nécessaire à la section «Compréhension des Ecritures» de Alma 22:12–14.)
2. Après avoir appris ces points de doctrine, le roi pose deux questions importantes (voir verset 15). Formulez ces deux questions dans vos propres termes.
3. En prenant Alma 22:15–18 pour modèle, répondez à un ami qui vous poserait ces questions.

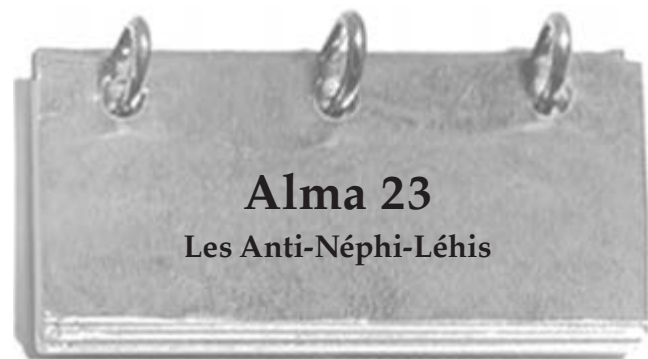

Alma 23

Les Anti-Néphi-Léhis

Connaissez-vous quelqu'un qui a été converti au Seigneur et à son Évangile par l'œuvre missionnaire? En quoi a-t-il changé après avoir accepté l'Évangile? Quelle a été l'influence de l'étude du Livre de Mormon sur votre vie? En lisant Alma 23, remarquez comment le message de l'Évangile change les gens qu'Ammon est en train d'instruire. Trouvez l'alliance qu'ils font et voyez comment elle va toucher leur vie future.

Compréhension des Ecritures

Alma 23

Décret (verset 2): loi, ordre
Consacrant (verset 4): mettant à part dans un but sacré

Industrieux (verset 18): travailleur, prospère

Alma 23:17 Que veut dire le nom **Anti-Néphi-Léhi**?

Le nom *Anti-Néphi-Léhi* peut vouloir dire que les nouveaux convertis désirent ressembler à Néphi et à Léhi et qu'ils ont choisi un nom exprimant leurs justes désirs. Des études montrent que, dans certaines langues, il y a une racine commune correspondant au mot *anti* signifiant «en face de» ou «faisant face», comme si vous étiez devant un miroir. Son sens peut être similaire à celui d'*imitation*. A la lumière de ceci, le nom *Anti-Néphi-Léhis* peut désigner les gens qui désirent imiter ce que les descendants de Néphi et de Léhi enseignent (voir Daniel H. Ludlow, *A Companion to Your Study of The Book of Mormon*, 1976, p. 210).

Etude des Ecritures

Faites deux des activités A à C en étudiant Alma 23.

A Une véritable conversion

Lisez Alma 23:6-13 et répondez aux questions suivantes:

1. Quelle preuve de leur conversion au Seigneur les Lamanites qui se sont fait baptiser donnent-ils?
2. Pourquoi ces Lamanites ne vont-ils jamais apostasier (voir verset 6)?
3. Quelles armes de leur rébellion contre Dieu les gens devraient-ils «déposer» aujourd'hui?

B Enseigner l'Évangile

Étudiez Alma 23:4-6 et répondez aux questions suivantes:



1. Quelle est la source fondamentale qu'Aaron et ses frères utilisent pour enseigner?
2. Quel pouvoir les accompagne dans leur enseignement?
3. Quelles expressions décrivent l'efficacité de leur enseignement?
4. Quelles expériences ont fortifié votre témoignage?

C Dites de qui il s'agit et pourquoi

Relisez Alma 23:6-13, 16-18. Dites qui sont les gens qui ont pris sur eux le nom d'Anti-Néphi-Léhis et expliquez pourquoi ils sont si fidèles à garder les commandements.



Alma 24 Une alliance respectée



Réfléchissez aux alliances que vous avez contractées lors de votre baptême et à leur importance. Seriez-vous prêts à donner votre vie plutôt que de rompre vos alliances? Pour les Anti-Néphi-Léhis, leurs alliances valaient plus que leur vie. En découvrant leur engagement, réfléchissez au courage nécessaire pour être fidèle à vos alliances dans le monde d'aujourd'hui.

Compréhension des Ecritures

Alma 24

Mérites (verset 10): actes de justice, l'Expiation

Tache (versets 11-13, 15): au verset 11 et la première fois où il est mentionné dans les

versets 12 et 15, ce mot représente symboliquement la culpabilité ou les péchés

Attestant (verset 18): promettant

Etude des Ecritures

Faites les activités A et B en étudiant Alma 24.

A Vrai ou faux



Copiez dans votre cahier les déclarations suivantes. A l'aide d'Alma 24:11-19, indiquez lesquelles sont correctes en mentionnant *vrai* à la fin de la phrase. Reformulez les déclarations fausses pour les corriger.

1. Les Anti-Néphi-Léhis pensent qu'ils sont «les plus perdus de toute l'humanité» à cause des nombreux meurtres qu'ils ont commis avant leur conversion (voir verset 11).
2. Les Anti-Néphi-Léhis sont sûrs d'obtenir le pardon s'ils retournent à la bataille (voir versets 12-13).

- Le peuple dépose les armes, parce qu'il a peur d'aller à la guerre et d'être tué (voir verset 16).
- Au lieu de tuer et de voler, ces convertis décident de vivre à la charge des Néphites (voir verset 18).
- Leur conversion est tellement profonde qu'ils préfèrent mourir plutôt que de pécher (voir verset 19).

B Créez un panneau signalant un site historique

Lisez Alma 24:17–26. Imaginez qu'un panneau signalant un site historique soit placé à l'endroit où ces événements ont eu lieu. Faites une esquisse de ce que vous voudriez voir sur ce panneau, y compris les inscriptions.



Alma 25

Accomplissement d'une prophétie

Le Seigneur a envoyé ses prophètes pour lui servir de messenger et pour faire connaître sa volonté. Quelquefois, ils prédisent des événements à venir. Alma 25 montre avec des détails surprenants l'accomplissement de certaines prophéties d'Abinadi, le prophète martyr. En lisant, pensez aux messages de notre prophète d'aujourd'hui et dites pourquoi nous sommes plus heureux lorsque nous suivons ses conseils.

Compréhension des Ecritures

Alma 25

Usurpé (verset 5): pris injustement ou par la force

Observances extérieures (verset 15): ordonnances de la loi de Moïse

Etude des Ecritures

Faites l'activité B, puis l'activité A ou C en étudiant Alma 25.

A Utilisez les notes de bas de page

Les notes de bas de page d'Alma 25:2 permettent de comprendre pourquoi le peuple du pays d'Ammonihah a été détruit. Lisez les versets indiqués dans ces notes de bas de page et faites un résumé de ce qui arrive à Ammonihah ainsi que des raisons.

B Comment une prophétie s'est-elle réalisée?

- Abinadi a prophétisé sur ses accusateurs et leurs descendants, alors qu'on le mettait à mort par le feu. Lisez les dernières paroles d'Abinadi dans Mosiah 17:14–19 et citez brièvement chaque élément de la prophétie.



- Dans Alma 25:4–12, recherchez les événements qui montrent l'accomplissement des paroles d'Abinadi. En face de chaque élément de votre liste, indiquez le numéro du verset.

- Avec vos parents, votre instructeur ou un autre membre adulte de l'Eglise, discutez des paroles prophétiques des prophètes des derniers jours qui se sont accomplies. Mettez par écrit ce que vous avez appris.

C Trouvez des idées-clés

Beaucoup de Lamanites s'unissent au peuple d'Anti-Néphi-Léhi et acceptent la loi de Moïse. Trouvez, dans Alma 25:15–16, les expressions qui expliquent pourquoi la loi de Moïse est une partie importante de l'Evangile à cette époque-là, puis résumez en une phrase pourquoi vous pensez que cette loi est utile aux Néphites.



Alma 26

«Car, avec sa force, je peux tout faire»



Les missionnaires à plein temps rentrent souvent chez eux pleins d'enthousiasme. Comment, à leur retour, les missionnaires fidèles parlent-ils de leurs expériences missionnaires, des personnes qu'ils ont instruites et du Seigneur? En lisant Alma 26, imaginez que vous êtes présent quand Ammon livre ses sentiments concernant sa

mission. Paraît-il fanfaron ou humble? A qui attribue-t-il le mérite de son succès? Qu'est-ce que son exemple vous apprend sur la gratitude?

Compréhension des Ecritures



Alma 26

La bergerie de Dieu (verset 4): l'Eglise

Gerbes... rassemblées dans les greniers (verset 5): allusion à la moisson; manière symbolique de parler des convertis qui ont été amenés dans l'Eglise

Longanimité (verset 16): patience

Pénitent (verset 21): repentant, humble

Souffert toutes les privations (verset 28): dépourvu du nécessaire



Etude des Ecritures



Faites deux des activités A à C en étudiant Alma 26.

A Complétez le tableau

Ammon se sert de mots très expressifs pour illustrer ses idées dans Alma 26:3-7. Copiez puis complétez le tableau suivant:

Alma 26	Paroles d'Ammon	Signification
Verset 3	«L'abîme le plus sombre»	Un état pécheur
Verset 3	«Instruments entre les mains de Dieu»	
Verset 5	«Le champ était mûr»	
Verset 5		Ont enseigné l'Évangile avec succès
Verset 5		Convertis amenés dans l'Eglise
Verset 6		Etre ferme dans la foi lorsque les tentations surviennent
Verset 7	«Le Seigneur de la moisson»	

B Répondez en vos propres termes

Relisez Alma 26:10 et trouvez ce qu'Aaron croit qu'Ammon fait.

- Lisez Alma 26:11-16 et résumez ce que Ammon dit et fait en réalité.
- Notez des occasions de votre vie où vous avez reçu l'aide du Seigneur.

C Ecrivez une lettre

- Lisez Doctrine et Alliances 18:13-16 et citez les promesses que le Seigneur fait à ceux qui enseignent l'Évangile. Trouvez dans Alma 26:1-4, 13-14, 35, les descriptions qui ressemblent à ces promesses, puis à côté des promesses dont vous avez établi la liste, indiquez le numéro du verset où chacune d'elles figure.
- Ecrivez à un missionnaire que vous connaissez ou parlez avec un membre qui vient de rentrer de mission en lui indiquant les versets d'Alma 26 que vous avez préférés. Demandez-lui de vous envoyer une brève description de la plus grande joie qu'il a éprouvée en servant le Seigneur.



Le fait que beaucoup de Lamanites convertis au Seigneur préfèrent sacrifier leur vie plutôt que de reprendre leur épée montre leur merveilleux engagement envers lui. En lisant Alma 24, remarquez que ce que font ces Lamanites dévoués et repentants aide à la conversion de davantage de Lamanites encore. Toutefois, tout le monde n'est pas touché par ce qu'ils font. D'autres Lamanites (et des Néphites dissidents) continuent à essayer de détruire les Anti-Néphi-Léhis. Dans Alma 27, vous découvrirez ce que le Seigneur dit de cette situation. En lisant, pensez à la décision que les Néphites ont prise. Comment auriez-vous voté? Pourquoi? De quelle manière leur exemple pourrait-il s'appliquer aujourd'hui?

Compréhension des Ecritures



Alma 27

Aversion (verset 28): horreur

Etude des Ecritures

Faites deux des activités A à C en étudiant Alma 27.

A Quel est le plan?

Le tableau suivant vous aidera à comprendre le problème qu'Alma rencontre et le plan qu'il décide de mener à bien. Dans votre cahier, copiez le tableau, puis servez-vous des renseignements que vous trouverez dans Alma 27:1–12 pour vous aider à le remplir.

La sécurité des Anti-Néphi-Léhis

Le problème
(voir Alma 27:1–4)

Le plan
(voir verset 5)

Avantages

- 1.
- 2.

Inconvénients

- 1.
- 2.

(Voir versets 6–9)

Comment la décision est prise
(voir versets 10–12)

Ce qui se produit
(voir versets 14–15, 20–26)

B Que faut-il faire?

1. Selon Alma 27:18, qui a la plus grande joie et le plus grand bonheur?
2. Qui ne saura jamais si les enseignements donnés dans Alma 27:18 sont vrais ou faux? Qui ne le saura certainement pas?
3. En vous servant de vos Ecritures, trouvez deux autres choses nécessaires pour avoir une grande joie et un grand bonheur?

C Trouvez les mots et les expressions

1. Faites une liste des mots et des expressions tirés de Alma 27:27–30 qui caractérisent les Anti-Néphi-Léhis issus du peuple d'Ammon.
2. Lesquels aimeriez-vous particulièrement qu'on vous applique? Pourquoi?

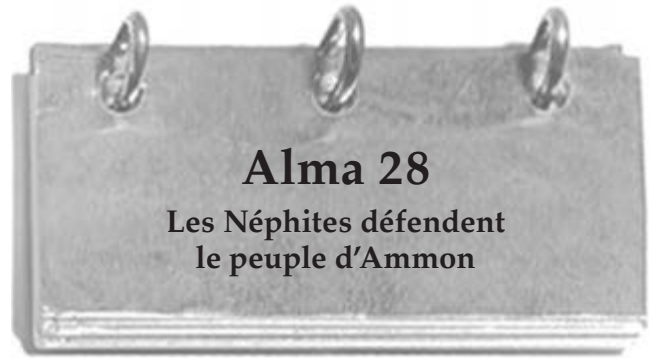

Alma 28

Les Néphites défendent le peuple d'Ammon

Permettre au peuple d'Ammon de vivre dans le pays où vivent les Néphites semble juste et approprié. Mais, et si une telle décision devait coûter la vie à un père ou à un frère au cours d'une bataille pour les défendre? Alma 28 nous montre combien les Néphites tiennent à aider ceux qui sont dans le besoin et à faire ce qu'ils savent que le Seigneur attend d'eux. Prêtez une attention toute particulière aux derniers versets de ce chapitre dans lesquels Mormon nous rappelle qu'une grande partie des souffrances et du chagrin que nous pouvons trouver dans les versets d'Alma 28 n'étaient pas nécessaires. Il donne la vraie cause de cela et d'autres «inégalités», en d'autres termes, pourquoi il se produit certains événements qui ne sont pas vraiment justes. Il nous rappelle aussi ce qui peut nous éviter de tels événements.

Compréhension des Ecritures

Alma 28

Solennité (verset 6): sérieux, sobriété

Exultent (verset 12): célèbrent, expriment leur joie

Etude des Ecritures

Faites l'activité A en étudiant Alma 28.

A Tirez la leçon

Dans Alma 28:13, Mormon écrit les deux phrases commençant par «Et ainsi, nous voyons...» Il explique alors une leçon que l'on peut tirer des événements décrits. Résumez en vos propres termes la leçon qu'il donne et expliquez sa relation avec les événements mentionnés dans le chapitre. Dans Alma 28:14, nous retrouvons deux fois cette même expression: «Et ainsi, nous voyons...» Soulignez-les dans vos Ecritures.

Alma 29

«Oh, que je voudrais être un ange»

Remplir une mission honorable apporte de nombreuses expériences de grande valeur et des occasions de progresser spirituellement. Cela apporte un sentiment qui remplit le cœur de joie. En lisant Alma 29, essayez de comprendre la joie qu'Alma ressent en pensant aux bénédictions que d'autres et lui ont reçues en participant à l'œuvre du Seigneur. Aujourd'hui les missionnaires peuvent éprouver la même joie par le bien qu'ils font aux autres au cours de leur service. Remarquez également l'effet de la joie d'Alma sur ses désirs.

Compréhension des Ecritures



Alma 29

Assignées, assigne (versets 3–4): données, allouées
Inaltérables (verset 4): qu'on ne peut modifier

Remords de conscience (verset 5): regrets, sentiments de culpabilité

Etude des Ecritures



Faites deux des activités A à C en étudiant Alma 29.

A Conseillez

A l'aide de ce que vous apprenez dans Alma 29, écrivez une lettre où vous donnez des conseils à un jeune homme qui va partir en mission. Incluez-y au moins deux idées d'Alma 29 sur l'attitude d'un grand missionnaire.

B Remarquez un mot important

Les expressions «je me souviens» et «je me suis souvenu» figurent plusieurs fois dans Alma 29:10–13. Vous pourriez les souligner chaque fois que vous les rencontrez.

1. De quoi Alma se souvient-il? Pourquoi s'en souvient-il?
2. De quoi vous souvenez-vous quand vous voulez accroître votre spiritualité?

C Définissez un mot

Selon Alma 29:13–17, comment Alma définit-il le mot *succès* pour les serviteurs du Seigneur, les missionnaires, par exemple? (Voir dans Alma 8:15 ce que l'ange a dit précédemment à Alma à propos de ce qui lui donnerait des raisons de se réjouir même si ses efforts n'avaient pas de succès apparent.)

Alma 30

Korihor, l'antéchrist

Le président Benson nous rappelle: «Le Livre de Mormon démasque les ennemis du Christ... Il fortifie les humbles disciples du Christ contre les desseins, les stratégies et les doctrines perverses du diable à notre époque. Les apostats du Livre de Mormon sont d'un genre semblable à ceux d'aujourd'hui. Dieu, dans sa prescience infinie, a façonné le Livre de Mormon afin que nous sachions reconnaître et combattre les concepts éducatifs, politiques, religieux et philosophiques erronés de notre époque» (L'Etoile, mai 1988, p. 3).



Il semblerait qu'Alma 30 soit l'un des chapitres dont parlait le président Benson. Vous y découvrirez un antéchrist dont les arguments ressemblent beaucoup aux enseignements et aux croyances de certaines personnes de notre époque. En lisant, cherchez les erreurs de logique qu'il utilise pour donner à des enseignements faux et pernicieux l'apparence de quelque chose que toute personne intelligente pourrait accepter. Ce chapitre peut être très utile pour nous aider à identifier et à rejeter les enseignements erronés de notre époque.

Compréhension des Ecritures



Alma 30

Vous mettez-vous sous le joug (verset 13, 28): vous rendez-vous esclaves de

Dont il se gouvernait (verset 17): dont il contrôlait ses actions

Leur faisant redresser la tête (versets 18, 23): de sorte qu'ils étaient fiers, ne se sentaient pas coupables

Usurper (verset 23): prendre injustement ou violemment

Caprices (verset 28): désirs soudains et insensés

Blasphémer (verset 30): parler d'une manière irrespectueuse de choses sacrées

Mutisme (versets 49–50): incapacité de parler

Alma 30:12-50

Critiques contre l'Église et recherche de signes

Joseph Smith, le prophète, a enseigné: «Celui qui se dresse pour condamner les autres, critiquant l'Église, disant qu'ils sont hors du chemin, alors que lui-même est juste, sachez avec certitude que cet homme est sur la grande route de l'apostasie; et s'il ne se repent pas, il apostasiera, aussi vrai que Dieu vit. Le principe est aussi correct que celui que Jésus a avancé, quand il a dit que celui qui cherche un signe est adultère; et ce principe est éternel, immuable et ferme comme les piliers du ciel; car chaque fois que vous voyez un homme rechercher un signe, vous pouvez être sûrs que c'est un adultère» (*Enseignements du prophète Joseph Smith*, p. 124). La confirmation de cette dernière déclaration se trouve dans Alma 30:18, 53.

Étude des Écritures

Faites l'activité A ou B, puis l'activité C ou D en étudiant Alma 30.

A Expliquez les effets

Boyd K. Packer, membre du Collège des douze apôtres, a enseigné: «La véritable doctrine, quand elle est comprise, change l'attitude et la conduite» (dans *Conference Report*, oct. 1986, p. 20). On pourrait dire aussi que la croyance aux fausses doctrines change l'attitude et le comportement. Nous pouvons voir cela dans l'histoire de Korihor.

- Faites un tableau de quatre colonnes, comme celui ci-dessous. Dans la première colonne, mettez au moins cinq enseignements que Korihor, dans Alma 30:13-18, proclame comme vérités. Dans la deuxième colonne, mettez l'effet que cet enseignement va avoir sur l'attitude ou la conduite d'une personne. Dans la troisième colonne, mettez le véritable enseignement. Puis, dans la dernière colonne, mettez l'effet que cette vérité aura vraisemblablement sur l'attitude et le comportement d'une personne.

Effets d'un enseignement vrai et d'un enseignement faux

Enseignement faux de Korihor	Effets sur l'attitude et la conduite	Enseignement vrai	Effets sur l'attitude et la conduite

- Selon Alma 30:17-18, comment Korihor influence-t-il ou espère-t-il influencer l'attitude et la conduite des gens?

B Exposez les problèmes logiquement

Lorsque les gens contestent, ils essaient souvent de justifier leur position par la logique. Toutefois, un argument logique commence par certaines idées qu'une personne croit ou pense être vraies. Korihor ne fait pas exception à la règle. Il donne deux conclusions «logiques» dans Alma 30:12-18. Elles peuvent être considérées comme le résultat de sa logique et de son argumentation quand il dit: «C'est pourquoi» ou en d'autres termes: «Nous devons conclure logiquement que».

- Trouvez la conclusion de Korihor au verset 15. Puis déterminez ce qu'il pense être vrai pour amener cette conclusion.
- Trouvez la conclusion de Korihor au verset 17. Puis déterminez ce qu'il pense être vrai pour amener cette conclusion.
- Qu'est-ce qui ne va pas dans ce que Korihor considère comme vrai?
- Korihor demande aux croyants comment ils sont sûrs que ce en quoi ils croient est vrai. La question peut lui être retournée. Notez ce qu'Alma lui demande au verset 40. Quelles sont les preuves qu'Alma donne aux versets 41 et 44 que ce que lui, Alma, croit est vrai?

C Comment l'exprime-t-on aujourd'hui?

Citez cinq déclarations faites par Korihor dans Alma 30:12-18, 23-28 qui sont toujours des arguments utilisés aujourd'hui contre le véritable Évangile de Jésus-Christ. Devant chaque argument de Korihor, écrivez comment les gens utilisent le même argument de nos jours.

D Confirmez cette conclusion

Dans Alma 30:60, Mormon explique la leçon qu'il veut que nous tirions de l'exemple de Korihor. Servez-vous de ce que vous avez appris dans Alma 30 pour dresser la liste de ce qui pourrait confirmer la véracité de la déclaration de Mormon.



A la fin d'Alma 30, nous lisons que Korihor meurt alors qu'il mendie chez des gens qu'on appelle Zoramites. Alma 31 nous raconte la prédication d'Alma et d'autres parmi eux. Bien qu'ils aient piétiné Korihor, bon nombre de ses idées apparaissent dans la religion des Zoramites. Cherchez-les en lisant ce chapitre. Vous lirez également, dans Alma 31, deux prières en contraste l'une de l'autre. En les lisant, réfléchissez à ce que ces prières révèlent sur ceux qui les font.



Alma 31

Dissidents (verset 8): rebelles, transfuges
Infirmités (verset 30): faiblesses
Elus (versets 16–17): spécialement choisis

Alma 31:3 Les Zoramites



Nous trouvons dans le Livre de Mormon deux peuples qui sont appelés Zoramites. Le premier est composé des descendants de Zoram, le serviteur de Laban qui a quitté Jérusalem avec Néphi. Le second est formé des disciples d'un Néphite apostat, appelé Zoram, qui a conduit son peuple à la rébellion contre les Néphites et les voies du Seigneur.

Alma 31:5 «La puissance de la parole»

Il est intéressant de remarquer qu'Alma envisage de résoudre un problème politique par un traitement spirituel. Les Néphites ont peur que les Zoramites excitent les Lamanites à la guerre contre eux. Alma trouve que la meilleure façon d'empêcher cela est de prêcher l'Evangile aux Zoramites afin qu'un changement de cœur s'opère en eux. Alma décide de s'attaquer à la cause du problème et non aux symptômes.

Dans un discours intitulé «la puissance de la parole», le président Benson a conseillé aux dirigeants de la prêtrise de s'attaquer aux racines des problèmes dans l'Eglise: «Nous faisons souvent de grands efforts pour essayer d'accroître le niveau d'activité dans nos pieux. Nous travaillons avec diligence pour grossir le pourcentage des membres qui assistent aux réunions de Sainte-Cène. Nous œuvrons pour avoir un pourcentage plus élevé de jeunes gens en mission. Nous nous efforçons d'améliorer le nombre de personnes qui se marient au temple. Tous ces efforts sont louables et ont de l'importance pour la croissance du royaume. Mais ces domaines d'activité se produiront automatiquement, lorsque les membres, individuellement, et les familles se plongeront dans les Ecritures, régulièrement et uniformément. Les témoignages grandiront. Les engagements seront renforcés. Les familles, fortifiées. La révélation personnelle se déversera à flots» (*L'Etoile*, juillet 1986, p. 83).



Faites deux des activités A à C en étudiant Alma 31.

A Citez un exemple

Dans Alma 31:5, on lit qu'Alma croit que la parole de Dieu a le pouvoir d'inciter le peuple à faire ce que ni l'épée ni aucune autre arme ne pourrait obtenir. Donnez un exemple tiré de votre propre vie, qui montre comment les Ecritures ou les enseignements des dirigeants de l'Eglise vous ont motivé à faire ce que rien d'autre n'aurait pu vous contraindre à faire.

B Etablissez le lien

Notez les expressions d'Alma 31:8–20 qui montrent la ressemblance entre les pratiques et les enseignements pervers des Zoramites et les enseignements de Korihor. Après chaque expression, indiquez le numéro du verset d'Alma 30 dans lequel Korihor enseigne cette idée.

C Etablissez une comparaison

Comparez l'attitude et la prière des Zoramites dans Alma 31:13–18, 23, avec celles d'Alma, dans Alma 31:24–38. Dans votre comparaison, notez au moins deux différences importantes. Concluez en écrivant la leçon que des lecteurs actuels devraient retirer sur le principe de la prière.



Alma 31 rapporte l'œuvre missionnaire qui est faite chez les Zoramites. Si vous étiez Alma, qu'aimeriez-vous leur enseigner? Comment l'enseigneriez-vous?

Alma 32 est l'un des chapitres favoris des missionnaires, parce qu'il aide à expliquer aux gens qu'ils instruisent comment ils peuvent parvenir à la connaissance de la véracité des principes de l'Evangile. Toutefois, ce chapitre ne s'adresse pas qu'aux amis de l'Eglise. Nous pouvons tous, quel que soit notre niveau de spiritualité, appliquer les principes qu'Alma enseigne dans ce chapitre.

Compréhension des Ecritures



Alma 32

Rebut (verset 3): de peu de valeur

Donner de l'essor à vos facultés (verset 27): être alerte et attentif

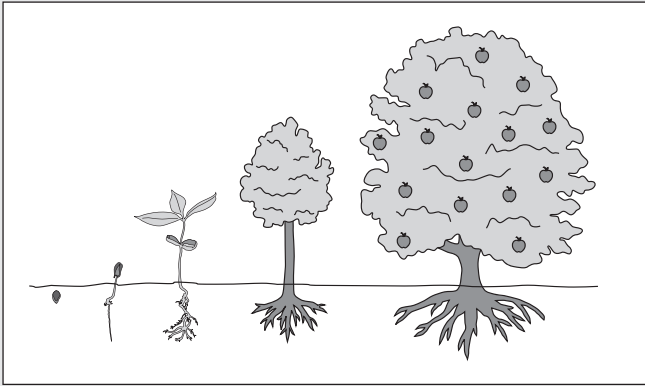

Alma 32:21–22 Quelle différence y a-t-il entre croyance, foi et connaissance?

La croyance peut être passive, le simple fait d'accepter que quelque chose soit vrai, tandis que la foi est active. La foi nécessite la croyance et la confiance. Elle nous donne de l'assurance et de la conviction et nous pousse à l'action. On ne peut pas avoir la foi sans la croyance, mais on peut croire et ne pas avoir de foi. De ce fait, croire en Jésus-Christ ne suffit pas. Si nous voulons obtenir les bénédictions de l'Évangile dans notre vie, nous devons avoir la foi qui nous motive à le suivre. La connaissance, comme la croyance, doit être suivie d'action pour nous profiter. Le simple fait de savoir que quelque chose peut nous aider ou nous faire du mal ne nous profite en rien, à moins que nous n'agissions en conséquence. Quand nous exerçons notre foi et que nous cherchons à vivre l'Évangile, une connaissance particulière nous vient. Quand nous agissons avec foi en fonction de nos croyances, l'Esprit touche notre cœur et notre esprit. Nous recevons un témoignage spirituel du Saint-Esprit qui nous permet de dire que « nous savons » que le Christ est notre Sauveur et que l'Église est vraie (voir James E. Talmage, *Articles de Foi*, pp. 123–127).

Étude des Ecritures



Faites deux des activités A à C en étudiant Alma 32.

A Maîtrise d'écriture Alma 32:21

1. Rédigez un paragraphe dans lequel un exemple illustrera la foi d'une personne par l'obéissance aux commandements de Dieu. Dans votre exemple, mettez en évidence en quoi cette personne n'a pas « la connaissance parfaite », mais espère « en des choses qui ne sont pas vues, qui sont vraies ».
2. Supposez que vous soyez en train de parler de la foi avec un ami. Vous avez donné la définition de la foi, selon Alma dans Alma 32:21. Votre ami vous demande alors: « Comment peut-on savoir si quelque chose que l'on n'a pas vu est vrai? » Quelle serait votre réponse? Donnez un exemple particulier de quelque chose que vous savez être vrai et que vous n'avez pas vu.

B Indiquez les instructions

Indiquez les instructions qui devront être suivies pas à pas pour renouveler l'expérience d'Alma décrite dans Alma 32:27–43. N'oubliez pas les mises en garde contre ce qui empêche d'obtenir les bons résultats.

C Trouvez et expliquez une idée répétée

Découvrez trois mots qui figurent dans chacun des versets d'Alma 32:41–43. Expliquez l'importance de chacune de ces qualités dans le processus de la progression et de la compréhension spirituelles. Vous pourriez marquer ces mots dans vos Ecritures.



Dans Alma 32, Alma enseigne aux Zoramites le processus par lequel on progresse dans la foi et la connaissance spirituelles. Il leur recommande de semer les vérités de l'Évangile dans leur cœur grâce à la parole de Dieu et leur explique comment cette petite semence de la parole de Dieu peut croître jusqu'à devenir un arbre imposant de lumière, de joie et de vie éternelle. Dans Alma 33, il est question des vérités particulières de l'Évangile qu'il veut que les Zoramites « plantent » à ce moment-là. Notez comment les enseignements d'Alma répondent précisément aux questions et aux problèmes qu'il a décelés chez les Zoramites dans Alma 31–32.

Compréhension des Ecritures



Alma 33:3–17 Zénos et Zénock

Voyez la section « Compréhension des Ecritures » de 1 Néphi 19:10 (p. 30).

Alma 33:18–22 Pourquoi Moïse a-t-il élevé un serpent au bout d'une perche?

Bruce R. McConkie, alors membre du Collège des douze apôtres, a enseigné: « Lorsque le Seigneur envoya des « serpents brûlants » contre le peuple dans le désert et que beaucoup de personnes du peuple d'Israël furent mordues et moururent, Moïse fit un serpent d'airain qu'il éleva au bout d'une perche. Alors, tous ceux qui avaient été mordus par les reptiles venimeux et qui regardaient, avec foi, le serpent d'airain vécurent, alors que les autres mouraient. Pourquoi? Parce que Dieu avait commandé à Moïse de le faire et que c'était une ordonnance en Israël, une ordonnance à la similitude du Messie qui serait élevé sur la croix et que tous ceux qui lèveraient les yeux vers lui avec foi vivraient, alors que les autres mourraient » (*The Mortal Messiah: From Bethlehem to Calvary*, 4 vols., 1979–1981, 1:476–77).

Etude des Ecritures

Faites l'activité A ou B en étudiant Alma 33.

A Les solutions du Seigneur

1. Dans Alma 31:8–23 et 32:2–5, les problèmes des Zoramites nous sont dévoilés ainsi que la manière dont bon nombre d'entre eux se sont égarés. Identifiez au moins deux de leurs problèmes et enseignements erronés et résumez ce qu'Alma enseigne dans Alma 33, qui donne la réponse ou la solution à chacun des points que vous avez trouvés.
2. Pourquoi est-il important qu'Alma apprenne aux Zoramites qu'ils doivent faire l'expérience de la parole de Dieu (dans Alma 32), avant de leur donner des conseils sur la façon de résoudre leurs problèmes (dans Alma 33)?

B Un serpent au bout d'une perche

1. Lisez Nombres 21:4–9 et Alma 33:18–22, puis expliquez en quoi le serpent d'airain au bout d'une perche était une figure (symbole) de Jésus-Christ (vous trouverez l'aide nécessaire à la section « Compréhension des Ecritures » de Alma 33:8–22).
2. Comment cela peut-il vous aider dans la vie de vous tourner vers Jésus-Christ ou de regarder vers lui?



Vous êtes-vous jamais perdu? Dans Alma 34, Amulek témoigne que, s'il n'y avait pas eu l'expiation du Sauveur, tout le genre humain subirait les deux morts et serait perdu à jamais. Tels sont les effets graves de la chute d'Adam sur tout le genre humain. En lisant, réfléchissez à la façon dont l'expiation de Jésus-Christ nous aide à vaincre ces deux morts. Souvenez-vous que si nous voulons recevoir toutes les bénédictions du plan de rédemption de Dieu, nous devons faire notre part en faisant ce qu'il attend de nous. Recherchez ce que vous devez faire pour réaliser son plan.

Compréhension des Ecritures

Alma 34

Dissidence (verset 2): rébellion, apostasie	lettres les plus petits signes de l'écriture hébraïque)
Chaque iota, chaque trait de lettre (verset 13): même la plus petite partie (l'iota et le trait de	Différer (versets 33, 35): remettre à plus tard
	Assujettis (verset 35): soumis à

Alma 39:9–14 «Un grand et dernier sacrifice»

Amulek enseigne que seul « un grand et dernier sacrifice » aura le pouvoir de racheter les enfants de Dieu de la chute d'Adam, qui a apporté le péché et la mort dans le monde (voir Alma 34:10–12). Russell M. Nelson a expliqué: « Jésus était le seul qui pût offrir une telle Expiation infinie, étant né d'une mère mortelle et d'un Père immortel. Du fait de cette ascendance unique, Jésus était un être infini » (*L'Etoile*, janvier 1997, p. 40).



Alma 34:32–34 Pourquoi est-il important de se repentir et de se préparer dans cette vie?

Bruce R. McConkie a déclaré: « Cette vie est le moment où les hommes doivent se repentir et se préparer à rencontrer Dieu. Ceux qui ont l'occasion d'accepter la vérité dans cette vie sont tenus d'en profiter, sinon la plénitude du salut leur sera refusée. L'espoir d'une récompense grâce à un prétendu repentir sur le lit de mort est vain » (*Mormon Doctrine*, p. 631).

Etude des Ecritures

Faites deux des activités A à D en étudiant Alma 34.

A Qu'est-ce qui constitue un témoignage?

Alma 34:8–16 constitue une partie du témoignage d'Amulek.

1. Relisez chacune des Ecritures suivantes d'Alma 34 et notez dans votre cahier ce qu'elles signifient pour vous: versets 8–9; 10–12; 13–14 et 15–16.
2. Quel est selon vous le fondement du témoignage d'Amulek?
3. Quelle partie du témoignage d'Amulek constitue aussi une partie de votre témoignage?

B Ecrivez une lettre

Une amie vous dit qu'elle ne prie plus, parce qu'elle n'a pas d'endroit à elle pour le faire et qu'elle ne sait pas ce qu'elle doit demander. Etudiez Alma 34:17–27 et écrivez-lui une lettre en vous appuyant sur les conseils d'Amulek qui suggère cinq points sur le lieu, le moment et le contenu des prières qu'elle pourrait faire.

C Maîtrise d'écriture Alma 34:32-34

Vous vous faites du souci pour un ami qui ne garde pas les commandements. Vous trouverez ses raisons ci-dessous. Reportez-les dans votre cahier. Ensuite, apportez une réponse à chacune d'elles en y incorporant des mots ou expressions d'Alma 34:32-34.

1. «Je me repentirai avant ma mission, mais jusque là je veux m'amuser.»
2. «Si je meurs, je peux toujours me repentir dans le monde des esprits. C'est fait pour cela, n'est-ce pas?»

D Créez un questionnaire

Pour chaque verset d'Alma 34:37-41, posez une question dont la réponse sera le verset. Après chaque question, notez votre propre réponse.



Vivre l'Évangile demande parfois des changements difficiles dans notre vie. Il se peut que nous devions changer de travail, choisir de nouveaux amis ou même déménager. En lisant Alma 35, notez les changements difficiles qui se sont produits dans la vie des Zoramites qui ont cru aux paroles d'Alma et d'Amulek et voyez aussi comment le Seigneur leur a préparé le chemin pour qu'ils trouvent de la joie dans l'Évangile. Réfléchissez à la façon dont ceci peut vous donner espoir face aux difficultés que vous rencontrez.

Compréhension des Écritures



Alma 35

Proféra (verset 9): parla, exprima

Étude des Écritures



Faites une des activités A à C en étudiant Alma 35.

A Exposez le plan secret

Imaginez que vous soyez un espion et que vous ayez infiltré les dirigeants zoramites. Après avoir lu Alma 35:1-6, écrivez une note qui décrit le plan pervers des Zoramites et dites comment il touchera ceux qui vivent les principes de l'Évangile.

B Écrivez un article de journal

Lisez Alma 35:7-12 et écrivez un article sur la crise à Jershon. N'oubliez pas ce qui suit:

1. Un titre.
2. Un exemple de menaces qui ont pu être proférées par les Zoramites.
3. Un résumé de la réaction des Ammonites. Dites aussi comment elle pourrait améliorer certaines situations là où vous habitez.

C Décrivez les sentiments

1. Méditez sur Alma 35:14-16 et dites ce qu'éprouve Alma à propos de la situation et ce qu'il fait.
2. Quelle ressemblance y a-t-il avec ce que les prophètes des derniers jours nous ont enseigné sur la nécessité de préparer notre famille aux temps difficiles qui vont venir, comme cela a été prophétisé?



Comment un père qui aime ses enfants les prépare-t-il à résister aux tentations de Satan? Comment peut-il les pousser à désirer davantage les bénédictions de l'Évangile que les attraits éphémères du monde? Alma 36-42 rapporte les instructions du prophète Alma à ses fils. Étudiez ces chapitres en vous aidant de la prière, afin de comprendre ce qu'Alma désire que ses fils sachent et fassent. Les vérités qu'il enseigne sont des promesses de bénédictions terrestres et éternelles qui dépassent tout ce que Satan peut offrir.

Compréhension des Ecritures

Alma 36

Temporel (verset 4): physique, condition mortelle ; **Esprit charnel** (verset 4): la sagesse du monde

Alma 36:18 Le fiel de l'amertume

Nous sommes dans le «fiel de l'amertume» lorsque nous éprouvons du remords ou un profond sentiment de chagrin pour ce que nous avons fait de mal. Cependant, certains rejettent ce sentiment de remords. Spencer W. Kimball a enseigné que ceux qui adoptent cette attitude, finissent par s'endurcir et par perdre le désir de se repentir. L'autre attitude possible consiste à permettre aux remords de nous conduire au chagrin complet, puis au repentir et, finalement, au pardon (voir *L'Etoile*, mars 1983, p. 3)

Etude des Ecritures

Faites deux des activités A à C en étudiant Alma 36.

A Souvenez-vous de la captivité de vos pères

Au début et à la fin d'Alma 36 Alma dit à son fils Héliaman de se souvenir de la captivité de leurs pères et de leur délivrance finale par le pouvoir de Dieu (voir Alma 36:2, 28–29). Remarquez aussi comment Alma montre que sa propre vie a mis ce principe en évidence.

1. Lisez Alma 36:6–16 et dites de quelle manière Alma s'est trouvé en captivité.
2. Lisez les versets 17–21 et dites de quelle manière Alma a été délivré par le pouvoir de Dieu.
3. Rédigez un court paragraphe expliquant comment ces événements vous aident à croire que Dieu a le pouvoir de vous délivrer des épreuves de la vie qui semblent vous retenir captif.

B Reconnaissez les éléments

A partir d'Alma 36:13–24, démontrez qu'Alma:

1. A reconnu le péché
2. A ressenti la tristesse selon Dieu
3. A confessé le péché
4. A restitué (réparé les torts)

C Expliquez l'expression-clé

Réfléchissez aux bénédictions mentionnées dans Alma 36:25–29. Résumez les bénédictions qui se rapportent à chacun des mots ou expressions-clés qui suivent et dites pourquoi elles sont importantes:

1. «Nés de Dieu» (verset 26)
2. «Soutenu» (verset 27)
3. «Me ressuscitera» (verset 28)



Vous êtes-vous déjà servi d'une boussole? A quoi peut-elle vous servir? Nous avons parfois besoin d'une boussole spirituelle pour nous diriger et nous guider. Le Seigneur nous a donné une boussole spirituelle. En lisant Alma 37, cherchez cette boussole spirituelle et dites en quoi elle peut vous être utile aujourd'hui.

Compréhension des Ecritures

Alma 37

Gazélem (verset 23): nom donné à un voyant apparemment inconnu ; **Félicité** (verset 44): grand bonheur

Alma 37:21–31 Les vingt-quatre plaques et les combinaisons secrètes

Alma avertit Héliaman qu'il doit protéger les annales des Jarédites (les 24 plaques d'or) afin que les serments, les signes et les alliances des combinaisons secrètes, qui ont amené leur destruction, ne soient pas connus parmi les Néphites. Bruce R. McConkie a écrit: «A travers tous les âges, des groupes, des organisations, des églises et des gouvernements ont eu des serments et des desseins similaires, tous inspirés par Satan» (*Mormon Doctrine*, p. 471).



Etude des Ecritures

Faites l'activité A ou B puis l'activité C en étudiant Alma 37.

A Maîtrise des Ecritures Alma 37:6-7

Certaines personnes pensent que les Ecritures ne sont que des récits du passé et ne sont d'aucune utilité de nos jours.

1. Relisez Alma 37:6-7 et citez un verset d'Ecriture « petit et simple » qui a été une bénédiction dans votre vie.
2. Lisez Alma 37:8-20 et donnez au moins trois « buts sages » pour lesquels les Ecritures ont été préservées et résumez en quoi ces buts peuvent aider les gens d'aujourd'hui.

B Maîtrise des Ecritures Alma 37:35

Réfléchissez à Alma 37:35 et dites comment vous l'enseigneriez à un enfant de cinq ans. Rédigez un résumé de ce que vous diriez en appuyant vos dires sur les versets 36-37.

C Donnez des instructions

Dans Alma 37:38-47, Alma compare le Liahona ou directeur aux Ecritures ou « paroles du Christ ».

1. Relisez ces versets et rédigez des instructions sur la manière d'utiliser le Liahona.
2. Expliquez comment ces instructions peuvent aussi vous aider à mieux vous servir des Ecritures.



Les instructions d'Alma à son fils Shiblon sont brèves (seulement un court chapitre) mais puissantes. Etudiez-le soigneusement et découvrez les points forts et les faiblesses de Shiblon. Cherchez également comment vous pourriez donner de la joie à vos parents.



Compréhension des Ecritures

Alma 38

Arrogance (verset 10): force, autoritarisme

Alma 38:12 «[Tiens] toutes tes passions en bride»

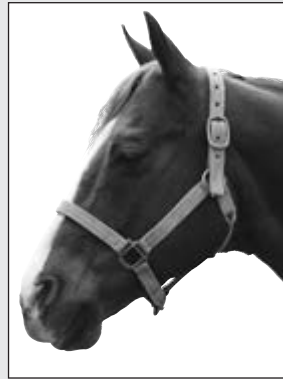

Une bride sert à maîtriser et à diriger un cheval et non à l'entraver ou à le détruire. Telle est la signification de la recommandation qui nous est faite de tenir nos passions en bride. «Est-il sage de renoncer à nos passions parce qu'il y a en elles quelque chose qui ne va pas, ou parce qu'il y a quelque chose qui les justifie? Alma a dit à son fils: <Veille aussi à tenir toutes tes passions en bride, afin d'être rempli d'amour» (Alma 38:12,

italiques ajoutées). Il n'a pas dit d'éliminer ou d'étouffer vos passions, mais de les tenir en bride, de les dompter, de les canaliser et de les orienter vers un objectif. Pourquoi? Parce que la discipline rend l'amour plus riche et plus profond» (Bruce C. Hafen and Marie K. Hafen, *The Belonging Heart*, 1994, p. 302).

Etude des Ecritures

Faites l'activité A ou B en étudiant Alma 38.

A Faites de votre faiblesse une force

1. Faites deux colonnes dans votre cahier et intitulez-les «Points forts de Shiblon» et «Avertissements donnés à Shiblon». Lisez Alma 38:1-5, 10-15 et indiquez les points forts et les avertissements que vous avez relevés.
2. Lisez Ether 12:27 et expliquez comment le fait d'écouter les avertissements de nos dirigeants peut nous fortifier.

B Ecrivez une lettre

Alma enseigne à son fils Shiblon ce qu'il faut faire pour recevoir de la connaissance spirituelle.

1. Faites un schéma comme celui qui suit en omettant les questions. En relisant Alma 38:6-9, cherchez les réponses aux questions et indiquez le ou les versets où se trouve la réponse.

Quel est le seul moyen d'être sauvés?



Qu'a dû souffrir Alma pour recevoir la rémission de ses péchés?



Comment Alma décrit-il la naissance que connaissent ceux qui se repentent?



Comment ceux qui sont nés de Dieu reçoivent-ils une plus grande connaissance spirituelle?



Connaissance spirituelle

2. Dans votre cahier, écrivez une lettre à un ami pour lui expliquer comment acquérir de la connaissance spirituelle.

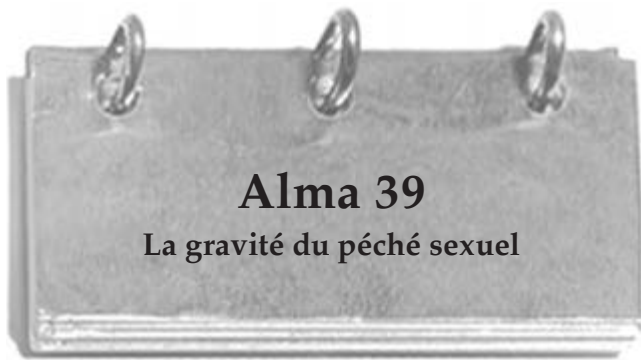

Alma est satisfait de ses fils Héliaman et Shiblon. Mais la conduite immorale de son fils Corianton lui déplaît. Alma sait ce que c'est de souffrir à cause du péché et désire éviter cela aux autres (voir Alma 36:11-16). En conséquence, il a plus à dire à Corianton qu'à ses autres fils. Notez ce qu'Alma recommande à son fils de faire pour vaincre ses péchés.

Compréhension des Ecritures



Alma 39

Affligeant (verset 3):
perturbant, pénible

Prostituée (verset 3): femme
immorale

Alma 39:5-6 Quelle est la gravité des péchés sexuels aux yeux du Seigneur?



Dans un message lu au cours de la conférence générale d'octobre 1942, la Première Présidence a déclaré:

«Le péché sexuel... se situe, dans son énormité, immédiatement après le meurtre.

«... vous ne pouvez pas vous livrer à des rapports sexuels extra-conjugaux, illicites, et échapper aux châtiments et aux jugements que le Seigneur a décrétés contre ce péché» (dans Conference Report, oct. 1942, p. 11).

Alma 39:6

Dans quel sens le meurtre est-il pardonnable?

Bruce R. McConkie a déclaré: «Les meurtriers sont pardonnés en fin de compte, mais seulement dans le sens où tous les péchés sont pardonnés sauf le péché contre le Saint-Esprit; ils ne sont pas pardonnés dans le sens où le salut céleste leur est accessible» (*Mormon Doctrine*, p. 520).

Spencer W. Kimball, alors membre du Collège des douze apôtres, a expliqué:

«Jean a écrit: «Aucun meurtrier n'a la vie éternelle demeurant en lui» (Jean 3:1:15). Le meurtrier se refuse le salut dans le royaume céleste et, dans ce sens, il ne peut lui être pardonné pour son crime.

«Bien entendu; les lois tant du pays que de Dieu reconnaissent qu'il y a une grande différence entre l'assassinat et le massacre volontaire et le meurtre non prémédité. De même, les hommes doivent malheureusement enlever la vie aux autres dans la guerre» (*Le Miracle du Pardon*, pp. 121-123).

Etude des Ecritures



Faites l'activité B puis l'activité A ou C en étudiant Alma 39.

A Pourquoi Alma est-il affligé?

1. Lisez Alma 39:1-11 et citez cinq choses que Corianton, au grand regret d'Alma, a faites ou n'a pas faites et qui empêchent Corianton d'être un bon missionnaire.
2. Ecrivez ce que Corianton va devoir faire pour se repentir (voir versets 7-13).

B Ecrivez une lettre

Le président Benson a dit: «Le péché qui empoisonne notre génération est l'immoralité sexuelle» (dans Conference Report, avril 1986, p. 4). Relisez Alma 39:3-9, puis rédigez un paragraphe dans votre cahier dans le but de renforcer quelqu'un contre la tentation de l'immoralité.

1. Expliquez la gravité de l'immoralité sexuelle.
2. Dites pourquoi vous ne voulez pas céder à la tentation.
3. A l'aide de la déclaration qui se trouve dans la section «Compréhension des Ecritures» d'Alma 39:5-6, expliquez pourquoi vous considérez ces péchés comme très graves (voir aussi D&A 2:24-25).

C Qu'est-ce que votre exemple change?

Relisez Alma 39:11–13 et réfléchissez à l'effet produit sur les Zoramites par l'exemple de Corianton.

1. Comparez ce que Corianton a fait (voir verset 11) avec ce qu'il est censé prêcher (voir versets 15–16).
2. Quel effet un mauvais exemple peut-il avoir sur les gens?
3. Quel effet un bon exemple peut-il avoir sur les gens?



Un ami vous a-t-il déjà demandé où nous allons après la mort? Comment répondriez-vous à cette question? Dans Alma 40, nous trouvons la réponse d'Alma à plusieurs questions concernant la vie après la mort. Lisez ce qu'Alma enseigne et voyez s'il répond à certaines questions que vous vous posiez sur l'au-delà.

Compréhension des Ecritures

Alma 40

Cette corruption ne revêt l'incorruptibilité (verset 2): ce corps mortel ne sera ressuscité...

Indignation ardente (verset 14): colère intense et juste

La lie (verset 26): les sédiments ou corps étrangers qui se déposent au fond d'un récipient contenant du vin; «boire la lie» signifie boire la plus mauvaise partie



© 1994 Jolyann M. Hegsted

Etude des Ecritures

Faites l'activité C, puis l'activité A ou B en étudiant Alma 40.

A Terminez les phrases

Lisez Alma 40:1–8 et trouvez les mots qui complètent chacune des phrases suivantes. Reportez les phrases complètes dans votre cahier.

1. «Il n'y a... de résurrection... qu'après _____»
2. «Il y a un temps fixé _____»
3. «Il faut nécessairement _____»

B Paradis ou prison?

Alma 40:11–15 mentionne deux conditions existant dans le monde des esprits. Lisez ces versets et citez les conditions qui règnent après la mort pour les justes et pour les méchants.

Associer l'expression à un verset

Rédigez un point de doctrine au sujet de la résurrection d'après ce que vous avez appris dans Alma 40:15–26 pour chacune des expressions suivantes:

1. L'esprit et le corps
2. Au moment de la résurrection du Christ
3. Entre la mort et la résurrection
4. Un état de bonheur ou de misère
5. Se tenir devant Dieu
6. Tout sera restitué

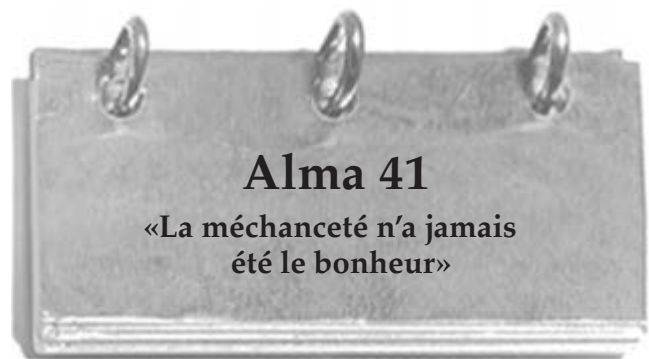

Vous êtes-vous jamais demandé pourquoi certaines personnes semblent ne pas subir les conséquences de quelque chose de mal qu'elles ont fait? Alma explique à son fils Corianton ce qui arrive à ceux qui croient trouver le bonheur dans la méchanceté. En lisant Alma 41, remarquez ses enseignements au sujet d'un jugement final, du principe de la restauration et du fait qu'à la résurrection, chacun retrouvera les caractéristiques et les attributs qu'il a acquis au cours de la condition mortelle.



Compréhension des Ecritures

Alma 41

Inaltérables (verset 8): qui ne peuvent pas être changés

Charnel (versets 11–13): terrestre, mortel

Justifie (verset 15): pardonne

Alma 41:2 Qu'est-ce que le «plan de restauration»?

Le mot *restauration* signifie ramener à un état antérieur. Selon Alma 40:1–41:2, le plan de restauration est la résurrection, le moment où l'esprit et le corps seront réunis. Un sens supplémentaire est donné dans Alma 41:3–15. Le plan de restauration comprend aussi le jugement final, le moment où nous recevrons la récompense découlant de ce que nous avons fait dans la condition mortelle. Joseph Fielding Smith a expliqué: «Il y a une loi divine de rétribution. La condition mortelle est donc un lieu de mise à l'épreuve. Les hommes seront jugés par leurs actions et une récompense ou une punition est attribuée pour les œuvres faites dans le corps mortel. Le royaume de Dieu ne souffre aucune partialité. Ce qu'une personne reçoit, c'est ce qu'elle mérite» (*Answers To Gospel Questions*, 5:16). En réalité, ce que nous serons dans l'éternité est déterminé par notre conduite et nos aspirations dans la condition mortelle (voir D&A:21–32).

Alma 41:11 «Le fiel de l'amertume»

Voir «Compréhension des Ecritures» d'Alma 36:18 (p. 125).

Etude des Ecritures

Faites les activités A et B en étudiant Alma 41.

A Répondez aux questions

Lisez Alma 41:1–6, puis répondez par écrit à deux des questions suivantes sur le plan de restauration.

1. Dans ces versets, le mot *restauration* désigne parfois la résurrection. Expliquez d'autres sens qui lui sont donnés ici.
2. En quoi le plan de restauration est-il juste et équitable?
3. Qu'arrive-t-il au méchant selon les jugements de Dieu?
4. Selon Mosiah 4:30, quels aspects de notre vie seront pris en considération pour notre jugement?

B Maîtrise des Ecritures Alma 41:10

Ezra Taft Benson a dit: «Vous ne pouvez pas faire le mal et vous sentir bien. C'est impossible!» («To the Rising Generation», *New Era*, juin 1986, p. 5). Trouvez la réponse aux questions suivantes à l'aide d'Alma 41:3–10.



1. Pourquoi la déclaration du président Benson est-elle vraie dans cette vie et dans la vie à venir?
2. Pourquoi la méchanceté n'est-elle jamais le bonheur? Pourquoi sommes-nous plus heureux quand nous essayons de suivre l'exemple et les enseignements de Jésus-Christ?



Alma 42 Miséricorde et Justice

A la fin de ses instructions à son fils Corianton, Alma répond à certaines questions sur ce que serait la vie s'il n'y avait ni repentir, ni péché, ni loi, ni châtement. Dieu est à la fois juste et miséricordieux. Alma 42 peut vous aider à comprendre pourquoi vous êtes sur terre et l'importance de cette vie pour votre progression éternelle.

Compréhension des Ecritures

Alma 42

Temps probatoire, état probatoire (versets 4, 10, 13): un temps de mise à l'épreuve (la vie terrestre)

remords de conscience (verset 18): honte, culpabilité, regret
Exécute (verset 22): applique, met en vigueur

Alma 42:7–9, 15 La mort physique et la mort spirituelle sont venues par la Chute et sont vaincues par l'expiation de Jésus-Christ

Dans leur témoignage de Jésus-Christ, la Première Présidence et le Collège des douze apôtres ont déclaré:

«Il a fait don de sa vie pour expier les péchés de tout le genre humain. C'était là un don inestimable fait par procuration pour tous les gens qui vivraient sur la terre.

«Nous témoignons solennellement que sa vie, qui est l'élément essentiel de toute l'histoire humaine, n'a pas commencé à Bethléhem et ne s'est pas achevée au Calvaire. Il était le Premier-né du Père, le Fils unique dans la chair, le Rédempteur du monde.

«Il s'est levé du tombeau pour être les prémices de ceux qui sont morts» (*Le Christ vivant*, 1^{er} janvier 2000 – 36299 140).

Etude des Ecritures

Faites l'activité A ou B puis l'activité C en étudiant Alma 42.

A Rédigez vos réponses



A l'aide d'Alma 42:1–10, répondez aux questions suivantes:

1. Quelles sont les deux morts qui ont découlé de la chute d'Adam?
2. Quelle mort serait restée sans effet si Adam avait pris du fruit de l'arbre de vie?
3. Quelle mort Adam aurait-il malgré tout subie s'il avait pris du fruit de l'arbre de vie?
4. Quelles auraient été les conséquences si Adam avait pris du fruit de l'arbre de vie après la Chute?
5. Qu'a fait le Seigneur de l'arbre de vie après la Chute? Pourquoi?
6. Quel est l'un des buts de notre temps de mise à l'épreuve ou vie dans la condition mortelle?
7. Comment pouvez-vous utiliser avec sagesse votre temps de mise à l'épreuve?

B Remplissez le tableau

Faites le tableau suivant dans votre cahier. Servez-vous d'Alma 42:11–24 et de la déclaration qui se trouve dans la section «Compréhension des Ecritures» d'Alma 42:7–9 pour indiquer dans les ovales les deux conséquences principales de la Chute et dans le rectangle le moyen de vaincre ces conséquences, puis répondez aux questions.

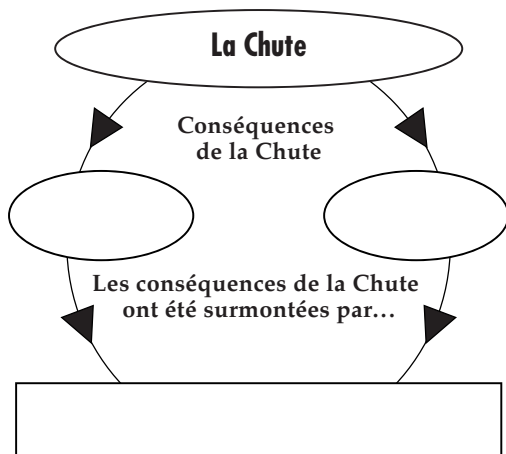

1. Selon le verset 15, que réalise l'Expiation et qu'apaise-t-elle?
2. Ecrivez les phrases suivantes dans votre cahier et remplissez les blancs avec les informations du verset 17: L'homme ne pouvait se _____ s'il ne _____; et comment pourrait-il pécher s'il n'y avait pas de _____; et elle ne pourrait exister s'il n'y avait pas _____.
3. Comment l'Expiation peut-elle vaincre la mort physique? (Voir verset 23.)
4. Comment l'Expiation peut-elle vaincre la mort spirituelle, conséquence de la chute d'Adam? (Voir verset 23.)
5. A quel groupe la miséricorde est-elle accordée? (Voir versets 23–24.)
6. Qu'éprouvez-vous à l'égard de Jésus-Christ, sachant ce que l'Expiation fait pour vous?

C Faites un résumé

Alma 42:27–31 rapporte les dernières paroles d'Alma à son fils Corianton. Imaginez que vous êtes père ou mère d'un garçon ou d'une fille qui n'en fait qu'à sa tête. Relisez Alma 42:27–31 et résumez ce que vous diriez pour corriger et fortifier votre enfant.

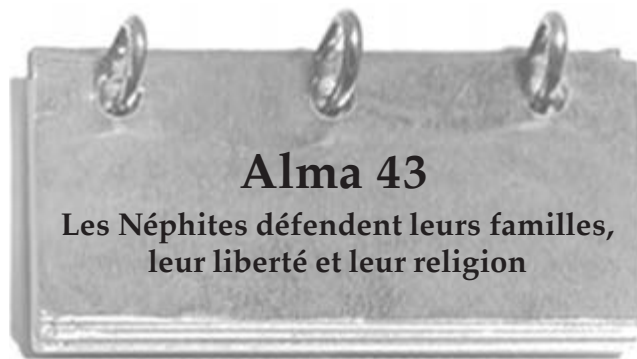

Alma 43 nous présente le capitaine Moroni, grand chef militaire néphite, et continue le récit des guerres entre les Lamanites et les Néphites. Les raisons pour lesquelles Mormon a intégré des récits de guerres dans le Livre de Mormon sont nombreuses. En lisant et en étudiant ces pages, réfléchissez à ce pour quoi vous seriez disposé à vous battre. Y a-t-il une chose que vous protégeriez au péril de votre vie?

Compréhension des Ecritures

Alma 43

Saint ordre de Dieu (verset 2): Usurper (verset 8): prendre la prêtrise injustement ou violemment

Assujettir (verset 7): soumettre **Stratagème** (verset 30): plan minutieux

Etude des Ecritures

Faites l'activité A, puis l'activité B ou C en étudiant Alma 43.

A Déterminez les mobiles d'une guerre

1. Lisez Alma 43:4–8 et citez les raisons que les Lamanites ont de faire la guerre.
2. Lisez les versets 9–12, 26, 30 et citez les raisons que les Néphites ont d'aller à la guerre.
3. Lisez les versets 18–21 et dites comment les Néphites se préparent à la guerre.
4. Quels enseignements pouvez-vous tirer de l'exemple des Néphites, sur la façon de vous préparer à vaincre les tentations de la condition mortelle? (Voir aussi D&A27:15–18.)



B Décrivez Moroni

1. Lisez Alma 43:16–17, 23–26, 53–54, puis rédigez une description de Moroni, grand chef militaire néphite.
2. Décrivez une personne de votre connaissance qui possède certains traits de caractère de Moroni.
3. Citez deux traits de caractère de Moroni que vous aimeriez beaucoup avoir.

C Dessinez une carte

Relisez Alma 43:22–53 comme si vous étiez en train d'étudier l'histoire militaire, puis faites les choses suivantes:

1. Regardez dans «Situation géographique possible de certains sites du Livre de Mormon (les uns par rapport aux autres)» (page 201) et situez les lieux mentionnés dans Alma 43:22–53.
2. Comparez ce qui poussait les Lamanites et les Néphites à se battre et expliquez pourquoi les Néphites gagnent (voir versets 43–50).
3. Rédigez un paragraphe sur ce qui, selon vous, est la leçon la plus importante à tirer de cette bataille.



Pourquoi Moroni demande-t-il à ses guerriers de cesser le combat alors qu'ils sont sur le point de détruire leurs ennemis? Qu'est-ce que cela vous apprend sur les sentiments de Moroni? La façon de diriger de Moroni diffère grandement de celle de Zérahemnah. Souvenez-vous qu'ils sont tous deux néphites et que le combat oppose essentiellement des Néphites fidèles et des Néphites apostats accompagnés de Lamanites convaincus par ces derniers de combattre à leurs côtés. Cette guerre aurait pu être évitée s'il n'y avait pas eu des gens comme Zérahemnah. Que ressentez-vous quand quelque chose qui aurait pu être évité se produit dans votre vie?

Compréhension des Ecritures

Alma 44

Infliger (verset 7): causer, provoquer

Etude des Ecritures

Faites deux des activités A à C en étudiant Alma 44.

A Faites une interview



Imaginez que vous avez la possibilité de faire l'interview du capitaine Moroni et de Zérahemnah après la guerre. Relisez Alma 44:1–9 et intégrez les points suivants dans votre interview:

1. Comparez les raisons de la victoire néphite données par Moroni et par Zérahemnah (voir Alma 44:3–4, 9).
2. Expliquez pourquoi certaines personnes ont du mal à reconnaître le pouvoir de Dieu (3 Néph 2:1–2).

B Ecrivez un article de journal

Ecrivez un article sur la scène de bataille qui se trouve dans Alma 44:11–24, à l'intention de lecteurs qui attendent impatiemment des nouvelles de la guerre.

C Faites une comparaison

1. Relisez Alma 44:11–24 et montrez comment Moroni fait preuve aussi bien de justice que de miséricorde, même en temps de guerre (voir Alma 43:5:54).
2. Lisez Alma 42:22–24 et comparez la justice et la miséricorde de Moroni à celles de Dieu.



Quand avez-vous eu un entretien avec votre père ou avec un dirigeant de la prêtrise pour la dernière fois? Avant de transmettre les annales et la direction à son fils Héliaman, Alma a un entretien avec lui et lui donne une bénédiction. Comparez l'entretien d'Héliaman avec ceux que vous avez eus. Notez les instructions importantes qui lui sont données et la difficulté que représentera son appel.

Compréhension des Ecritures

Alma 45

Dégènera (versets 10, 12):
tombera petit à petit

Dissensions (versets 21, 23):
rébellions, apostasies



Alma

Alma 45:18–19 Alma est-il enlevé?

Joseph Fielding Smith a déclaré: «Il est tout à fait raisonnable de penser que Moïse et Alma, tout comme Elie et Jean (le Révélateur), ont été enlevés pour accomplir une œuvre que le Seigneur avait en réserve pour eux un jour futur» (*Answers to Gospel Questions*,

5:38). Lorsqu'un juste est enlevé, son corps est changé et il n'est plus sujet à la douleur et à la mort. Il arrive qu'un être enlevé quitte la terre sans connaître la mort, afin d'accomplir les desseins du Seigneur. Toutefois, les êtres enlevés subiront un changement quand ils passeront de l'état enlevé à l'état ressuscité.

Etude des Ecritures

Faites deux des activités A à C en étudiant Alma 45.

A Un entretien avec Alma

On trouve dans Alma 45:1–8 l'entretien d'Alma avec son fils Héliaman. Supposez qu'Alma ait l'entretien avec vous. Ecrivez les questions d'Alma et ce que vous répondriez.

B Donnez votre opinion

Relisez Alma 45:9–14.

1. Résumez la prophétie importante qu'Alma demande à Héliaman de ne pas divulguer.
2. Donnez votre opinion sur les raisons pour lesquelles cette prophétie doit être tenue secrète.
3. Que nous enseigne cette prophétie à propos de l'aptitude d'Alma à prophétiser et à voir l'avenir par le don de Dieu?

C Des êtres enlevés

Lisez la déclaration de Joseph Fielding Smith dans la section «Compréhension des Ecritures» d'Alma 45:18–19, ainsi que les détails donnés dans le Guide des Ecritures sous la rubrique «Etres enlevés» (page 69). Citez au moins trois vérités que vous avez apprises concernant les êtres enlevés, dans chacune de ces trois sources.



Vous souvenez-vous avoir lu Le récit de la rébellion d'Amlici dans Alma 2? Une rébellion semblable éclate dans Alma 46. Amalickiah, autre prétendant au trône, cherche à renverser le gouvernement néphite. Cherchez quel est le capitaine néphite qui se dresse pour s'opposer à lui. Il va probablement devenir l'un de vos héros favoris du Livre de Mormon. Remarquez aussi la méthode employée par ce capitaine pour rallier le peuple à la cause de la liberté et demandez-vous pourquoi cela a été si efficace.

Compréhension des Ecritures

Alma 46

Précaires (verset 7): risquées, peu sûres : Manœuvres subtiles (verset 10): Plans adroits

Etude des Ecritures

Faites l'une des activités A à C en étudiant Alma 46.

A Trouvez les mots-clés

1. Faites trois colonnes et nommez-les « Désir d'Amalickiah », « Méthode d'Amalickiah » et « Effet ». Relisez Alma 46:1-7 et mettez les mots-clés sous chacun des titres.
2. Lisez les versets 8-10 et expliquez ce que nous pouvons retenir du résultat de l'influence d'Amalickiah sur les Néphites.
3. Quels personnes, groupes de personnes ou organisations ont aujourd'hui les mêmes désirs et utilisent les mêmes méthodes qu'Amalickiah ?

B Ecrivez une version moderne

Lisez dans Alma 46:12 ce que le capitaine Moroni a écrit sur l'étendard de la liberté (vous pourriez marquer cette Ecriture). Faites votre étendard de la liberté que vous pourrez déployer dans votre chambre ou dans votre classe de séminaire. Mettez-y les mots et les images de choses qui méritent d'être préservées et défendues.

C Expliquez l'image



Relisez Alma 46:21-28 et mettez une note dans votre journal personnel comme si vous y étiez. Expliquez ce qui se passe dans l'image suivante, et ce que vous éprouvez en écoutant le capitaine Moroni.

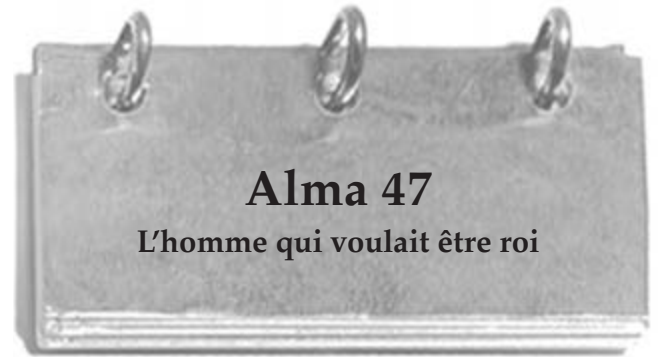

Alma 47 L'homme qui voulait être roi

Bien qu'il doive s'enfuir de Zarahemla pour échapper à la mort, Amalickiah ne renonce pas à ses projets de conquête du pouvoir. Il comploté d'utiliser les Lamanites pour vaincre les Néphites afin de devenir roi de tout le pays.



Léhonti



Amalickiah

Vous découvrirez que son plan rusé va révéler sa méchanceté et son manque total de considération pour tout autre que lui-même.

Compréhension des Ecritures

Alma 47

Ambassade (versets 10, 32): messenger(s) officiel(s) : Dissidents (versets 35-36): rebelles
Fourberie (versets 30, 35): malhonnêteté, tricherie

Etude des Ecritures

Faites deux des activités A à C en étudiant Alma 47.

A Donnez les grandes lignes du plan

Alma 47:4-19 expose le plan d'Amalickiah pour devenir roi. A l'aide des versets donnés ci-dessous, expliquez le contenu et la raison de ce plan.

Que fait Amalickiah?	Pourquoi le fait-il?
(voir verset 5)	(voir verset 4)
(voir verset 10)	(voir verset 8)
(voir verset 13)	
(voir verset 18)	

B Que diraient-ils?

Après avoir lu, dans Alma 47:20–29, ce qu’Amalickiah fait, rédigez brièvement ce que chaque groupe suivant dirait sur ce qui s’est passé:

1. Les serviteurs du roi
2. Les serviteurs d’Amalickiah
3. Le peuple d’Ammon

C Ecrivez un paragraphe commençant par «ainsi nous voyons»

Alma 47:36 apporte des vérités intéressantes au sujet de la vie. Réfléchissez à ce que Mormon a écrit, puis rédigez un paragraphe sur la leçon que nous pouvons tirer de ce verset et la façon dont cette leçon s’applique à notre époque.



Pensez à un dirigeant qui a eu une grande influence dans votre vie. Quelles sont les qualités d’un bon dirigeant? Le Seigneur accorde aux Néphites un grand dirigeant à une époque où les Lamanites sont bien décidés à régner sur tout le pays. Qu’est-ce qui fait la grandeur du capitaine Moroni? Cherchez dans Alma 48 certains de ses traits de caractère que vous voudriez avoir. Remarquez aussi

l’hommage impressionnant que Mormon rend à ce chef courageux.

Compréhension des Ecritures



Alma 48

A contrecœur (versets 21–22): contre leur volonté

Alma 48:19 «Pas moins utiles»



© 1988 Merritt T. Smith

Lorsque nous lisons l’histoire des grands héros des Ecritures, nous pouvons avoir parfois le sentiment de ne pas être à leur hauteur, de n’avoir pas grand chose à donner pour édifier le royaume de Dieu. Howard W. Hunter, alors président du Collège des douze apôtres, a déclaré: «A l’université, tous n’envisagent pas de présider les associations d’étudiants ni d’être présidente de la Société de Secours ou instructeur du collège des anciens. A la

différence de Moroni, tout le monde ne recevra pas les acclamations des collègues à longueur de journée. Non, la plupart des étudiants seront des personnes discrètes, relativement peu connues, qui vont et viennent et font leur travail sans tambour ni trompette. A ceux d’entre vous qui pourraient trouver cela solitaire, effrayant ou peu spectaculaire, je déclare: Vous n’êtes «pas moins utiles» que le plus brillant de ceux qui vous entourent. Vous aussi, vous faites partie de l’armée de Dieu» («No Less Serviceable», dans *Brigham Young University 1990–1991 Devotional and Fireside Speeches*, 1991, p. 2).

Etude des Ecritures



Faites deux des activités A à C en étudiant Alma 48.

A Comparez la préparation

Moroni et Amalickiah avaient tous deux un plan pour gagner la guerre imminente.

1. Relisez Alma 48:1–10 et comparez ce que chaque dirigeant a fait pour préparer son peuple.
2. Qu’a fait tout d’abord le capitaine Moroni pour préparer son peuple? Qu’est-ce que cela vous apprend sur sa sagesse et sa foi?
3. De quelle manière pouvez-vous appliquer les actes de Moroni aux difficultés que vous rencontrez dans cette vie?

B Présentez l’orateur

A l’aide des idées qui se trouvent dans Alma 48:10–13, 17–18, rédigez un paragraphe que vous pourriez lire pour présenter Moroni comme orateur lors d’une veillée.

C Quelle est leur conception de la guerre?

Supposez que votre professeur d'histoire demande à la classe de rechercher quelles sont les différentes conceptions de la guerre selon les religions ou les cultures.

1. Etudiez Alma 48:14–16, 23–25 et rédigez un paragraphe expliquant les croyances des Néphites.
2. Qu'est-ce que cela changerait si tout le monde croyait cela?



Alma 48 nous rapporte les préparatifs de guerre de Moroni et d'Amalickiah. Alma 49 rapporte les résultats de ces préparatifs. Quelle différence cela fait-il de croire en sa propre force comme Amalickiah au lieu de faire confiance au Seigneur comme Moroni? En lisant ce chapitre, cherchez les moyens d'appliquer personnellement les principes que vous venez de voir.

Etude des Ecritures

Faites l'activité A en étudiant Alma 49.

A Soyez correspondant de guerre

Supposez que vous soyez journaliste et que l'on vous ait confié la mission de suivre l'armée lamanite au combat.

1. Pour chacun des trois groupes de versets suivants, écrivez un titre et un bref article décrivant les événements à vos lecteurs: Alma 49:1–12, 13–25 et 26–30.
2. L'apôtre Paul a enseigné: «Car nous n'avons pas à lutter contre la chair et le sang, mais contre les dominations, contre les autorités, contre les princes de ce monde de ténèbres, contre les esprits méchants dans les lieux célestes» (Ephésiens 6:12). Expliquez comment vous pouvez appliquer les leçons tirées des préparatifs de guerre des Néphites à vos combats spirituels contre le péché et la méchanceté.



Combien de fois, dans ce que vous avez lu jusqu'à présent dans le Livre de Mormon, avez-vous trouvé la promesse du Seigneur que, si le peuple garde ses commandements, il prospérera dans le pays? Combien de fois avez-vous trouvé la preuve de la véracité de cette promesse dans la vie des peuples du Livre de Mormon? Alma 50 donne un autre exemple de cette vérité. Pourquoi le Seigneur demande-t-il à ses serviteurs de répéter si souvent ce message?

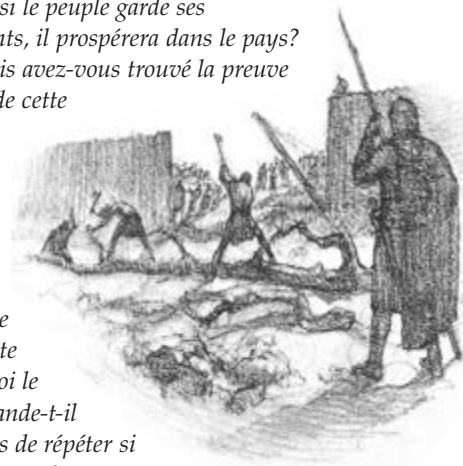

Compréhension des Ecritures

Alma 50

Une structure de piquets (verset 3): une clôture faite de pieux acérés

Etude des Ecritures

Faites l'activité A ou B en étudiant Alma 50.

A Dessinez une image

Alma 50:1–6 décrit le type de fortifications érigées pour protéger les villes. Dessinez-les telles que vous les imaginez. Souvenez-vous qu'elles sont suffisantes pour permettre aux Néphites de contenir les nombreux guerriers lamanites.

B Expliquez pourquoi

Alma 50:23 contient une observation importante à propos de cette époque de l'histoire néphite.

1. Etudiez Alma 50:17–22 et citez les vérités que Mormon veut nous apprendre.
2. Pourquoi ce peuple est-il si heureux?



Alma 51

La rébellion des hommes-du-roi

Quelle est votre réaction lorsque vous vous trouvez face à des opinions divergentes sur des points importants? En lisant Alma 51, recherchez quel est le conflit que les Néphites doivent affronter et ce qui rend la situation encore plus délicate. A quel groupe vous seriez-vous joint si vous aviez vécu à cette époque?

Compréhension des Ecritures

Alma 51

Pétition (verset 15): requête écrite officielle **Harcelèrent** (verset 32): attaquèrent continuellement

Alma 51:5-6 Qui étaient les hommes-libres et les hommes-du-roi?

Alma 51 décrit deux types de gouvernement. L'un est basé sur l'idée que la majorité du peuple (les hommes-libres) choisira « ce qui est juste » (Mosiah 29:26). L'autre groupe (les hommes-du-roi) désire exercer « le pouvoir et l'autorité sur le peuple » (Alma 51:8).

Etude des Ecritures

Faites deux des activités A à C en étudiant Alma 51.

A Faites une description

Quelle sorte de message les hommes-du-roi et les hommes-libres pourraient-ils transmettre pour persuader le peuple de se ranger à leurs côtés? Après avoir lu Alma 51:1-8, faites une brève description de leurs idées politiques respectives.

B Trouvez la réponse

En étudiant Alma 51:13-21, trouvez la réponse aux questions suivantes:

1. Quelle est la réaction des hommes-du-roi à l'attaque des Lamanites?
2. Comment le gouvernement réagit-il à l'attitude des hommes-du-roi?
3. Comment Moroni met-il fin à la rébellion des hommes-du-roi?
4. Pourquoi fallait-il que Moroni agisse comme il l'a fait?
5. Dans quel but Mormon note-t-il tous ces détails des menaces à la liberté dans son abrégé des annales néphites? (Voir Mormon 8:34-35.)

C Racontez une histoire

Relisez Alma 51:29-37, puis écrivez, en vos propres termes, l'histoire de Téancum et d'Amalickiah afin de pouvoir la raconter facilement aux enfants de la Primaire.



Alma 52

Victoire néphite

Vous êtes-vous jamais trouvé devant un dilemme? Un dilemme est une situation qui met devant une alternative difficile. Dans Alma 52, les Néphites rencontrent un autre dilemme sérieux. En lisant ce chapitre, regardez comment le Seigneur les aide à résoudre leur problème et voyez comment cette solution peut vous aider à résoudre vos propres dilemmes.

Compréhension des Ecritures

Alma 52

Rançon (verset 8): le prix d'un échange **(Un caractère) indomptable** (verset 33): qui ne veut ni abandonner, ni se rendre

Leurrer (verset 21): tromper



Etude des Ecritures

Faites l'activité A en étudiant Alma 52.

A Dites quel est le dilemme et résumez la solution

Les Lamanites conquièrent de nombreuses villes néphites et se servent de leurs remparts pour protéger leurs troupes des armées néphites. Relevez dans Alma 52:16–20 le dilemme des dirigeants néphites.

1. Relisez les versets 21–32, puis écrivez un bref paragraphe qui résume la stratégie mise en œuvre par les Néphites pour vaincre les Lamanites.
2. Quels plans et quelles décisions vous aideront à vaincre les attaques de Satan tout au long de votre vie?

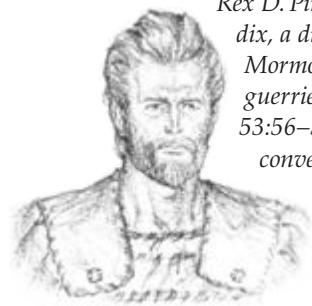

Héliaman

Rex D. Pinegar, du collège des soixante-dix, a dit que ceux qui ont lu le Livre de Mormon connaissent l'histoire des guerriers d'Héliaman (voir Alma 53:56–58). Quand les pères de ceux-ci se convertirent à l'Évangile, ils firent alliance avec le Seigneur de ne pas reprendre les armes. Mais leurs foyers finirent par être menacés par l'ennemi, à tel point que les pères devaient choisir entre le combat ou la mort. Ce fut alors

que les deux mille jeunes hommes qui n'étaient pas liés par la même alliance se portèrent volontaires pour défendre leurs parents et leurs foyers (voir L'Etoile, avril 1983, p. 45). Que peuvent nous apprendre leur foi et leurs actions? S'adressant aux jeunes de la Prêtrise d'Aaron, James E. Faust a déclaré: «Jeunes gens, vous me faites penser aux jeunes guerriers d'Héliaman, «extrêmement vaillants dans leur courage et aussi dans leur force et leur activité». Nous espérons que, tout comme eux, vous êtes des hommes fidèles en tout temps, en tout ce qui [vous est] confié» (L'Etoile, juillet 1998, p. 48).

Compréhension des Ecritures

Alma 53

Parapet de bois (verset 4):
enceinte de pieux

Intrigue (versets 8–9):
combinaison secrète



Etude des Ecritures

Faites deux des activités A à C en étudiant Alma 53.

A Trouvez les solutions

L'armée néphite est victorieuse, mais doit plus tard faire face à plusieurs problèmes.

1. Lisez Alma 53:1–7 et trouvez au moins trois problèmes que les Néphites doivent maintenant affronter.
2. Dites quelles solutions le capitaine Moroni a trouvées à chaque problème.

B Comparez les alliances

1. Comparez l'alliance faite par le peuple d'Ammon (voir Alma 53:10–15) à l'alliance faite par ses fils (voir verset 17).
2. Rédigez un paragraphe expliquant pourquoi il est important de garder les alliances.

C Trouvez les traits de caractère semblables

Lisez Alma 53:20–21 et citez les traits de caractère de ces deux mille jeunes guerriers et ceux de nos missionnaires à plein temps.



Alma 54

Un échange de lettres

Le capitaine Moroni écrit une lettre à Ammoron, chef lamanite, pour négocier un échange de prisonniers. Qu'écririez-vous à un ennemi?

Ce que Moroni décide d'écrire pourra vous étonner. En lisant la lettre de Moroni et la réponse d'Ammoron, remarquez les sentiments profonds de chaque camp.



Compréhension des Ecritures



Alma 54

- Épître** (versets 4, 11, 14–15, 24): notre peuple a tout d'abord vécu (le pays de Néphi)
- L'épée de sa colère** (verset 6): **Je vengerai son sang sur toi** (verset 16): je te tuerai parce que tu l'as tué
- Le pays de notre premier héritage** (verset 12): lieu où

Etude des Ecritures



Faites deux des activités A à C en étudiant Alma 54.

A Trois lettres

Relisez l'échange de lettres dans Alma 54:1–4, 11–12, 15, 20.

1. Qui écrit la première lettre? Que demande-t-elle?
2. Qui écrit la deuxième lettre? Quel est le plan du capitaine Moroni pour un échange de prisonniers?
3. Qui écrit la troisième lettre? Pourquoi accepte-t-il les conditions?

B Reformulez les promesses

Examinez les promesses faites par le capitaine Moroni, puis reformulez-les en langage moderne.

1. Première promesse (voir Alma 54:6)
2. Deuxième promesse (voir verset 10)
3. Troisième promesse (voir verset 12)
4. Pourquoi Moroni est-il très en colère contre Ammoron? Qu'éprouvez-vous lorsque vous voyez quelqu'un menacer quelqu'un d'autre de recourir à la force physique?

C Comparez les deux hommes

Comparez les paroles de Moroni (voir Alma 54:4–14) à celles d'Ammoron (voir versets 16–24). Notez ce que leurs écrits vous apprennent sur ces deux hommes.

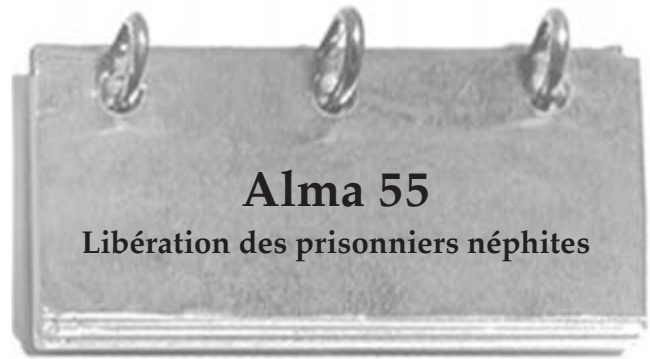

Alma 55

Libération des prisonniers néphites

Le Seigneur a dit à ses disciples: «Soyez donc prudents comme les serpents» (Matthieu 10:16). Ses disciples sur le continent américain ont également besoin d'inspiration et de sagesse et même, quelquefois, d'ingéniosité pour préserver leur liberté. Observez la stratégie subtile utilisée par Moroni pour libérer les prisonniers de guerre néphites sans aucune perte en vies humaines.

Compréhension des Ecritures

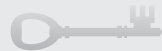

Alma 55

Duplicité (verset 1): mensonge, tromperie

Etude des Ecritures



Faites l'activité A en étudiant Alma 55.

A Faites un test

Relisez la façon dont Moroni libère les prisonniers néphites dans Alma 55:4–24 et rédigez six questions de test avec leur réponse. Les questions devront nécessiter une réponse complète.



Vous est-il arrivé de communiquer avec quelqu'un par courrier? Peut-être avez-vous écrit régulièrement à un ami ou à un membre de la famille en mission. Peut-être avez-vous noué des liens d'amitié avec une personne d'une autre ville ou d'un autre pays. Lorsque nous échangeons de bonnes nouvelles, nous redonnons du courage à quelqu'un, nous illuminons une journée, nous avons un effet bénéfique sur cette personne. En lisant Alma 56, notez la bonne nouvelle qu'Hélaman

envoie au sujet de ses nouveaux guerriers. Notez également ce qu'il écrit au capitaine Moroni concernant la protection que le Seigneur a accordée à ces jeunes hommes fidèles.

Etude des Ecritures

Faites deux des activités A à C en étudiant Alma 56.

A Du courage au combat

Lisez Alma 56:42-56 et répondez aux questions suivantes:

1. Pourquoi les fils du peuple d'Ammon sont-ils si courageux?
2. Qu'est-ce qui procure à Hélaman une « grande joie » après la bataille?

B Ecrivez une lettre



Relisez Alma 56:27-29, 47-48, 54-56 et imaginez que vous êtes l'un des jeunes guerriers. Ecrivez une lettre à vos parents dans laquelle vous leur expliquez en quoi leur contribution et leur influence vous ont aidé à être un bon guerrier.

C Expliquez ce qui se passe dans le verset

La carte suivante illustre les événements décrits dans Alma 56:27-54. Faites la liste de chaque référence d'Ecriture portée sur la carte et expliquez ce qui se passe à ce moment-là du récit.

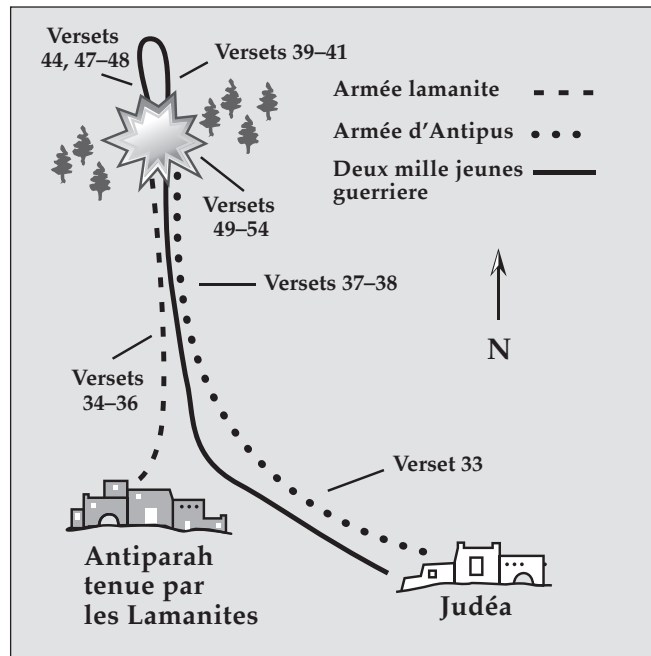

Les enfants qui suivent fidèlement les enseignements de parents et de dirigeants justes peuvent accomplir de grandes choses dans la vie. Les deux mille jeunes guerriers d'Hélaman sont ainsi et ils vont se battre avec bravoure contre les Lamanites. En lisant Alma 57, réfléchissez aux exploits de ces jeunes guerriers et à ce qui les rend possibles.

Compréhension des Ecritures

Alma 57

Inébranlables (verset 20): sans peur, sans découragement

Etude des Ecritures

Faites l'activité A ou B en étudiant Alma 57.

A Notez les mots-clés

Relisez Alma 57:19–27.

1. Trouvez les mots et les expressions-clés qui expliquent ce que ces jeunes guerriers font et croient qui va les sauver miraculeusement.
2. Expliquez brièvement par écrit comment vous avez acquis votre foi et parlez d'une occasion où Dieu vous a aidé du fait de votre foi.

B Tenez une conférence de presse

Imaginez que vous êtes un représentant du gouvernement néphite et que vous tenez une conférence de presse au sujet de la guerre. A l'aide des renseignements contenus dans Alma 57:19–36, répondez aux questions suivantes:

1. Combien y a-t-il eu de tués et de blessés au cours du dernier conflit?
2. Comment expliquez-vous le faible taux de pertes parmi les deux mille jeunes guerriers?
3. Pourquoi tant de prisonniers de guerre lamanites sont-ils morts?



Alma 58

Les Néphites prennent la ville de Manti

Lors des combats, l'armée néphite affronte souvent des armées lamanites plus nombreuses. Alma 58 nous parle d'un moment où l'armée néphite a désespérément besoin de provisions et de renforts. Vous êtes-vous jamais senti dépassé par une situation dans votre vie? Qu'est-ce qui vous a aidé? En lisant ce chapitre, notez ce qui motive les Néphites à continuer. Relevez les croyances qui leur donnent la détermination de surmonter leurs épreuves.

Compréhension des Ecritures

Alma 58

Faction (verset 36): groupe dissident

Etude des Ecritures

Faites l'activité A ou B en étudiant Alma 58.

A Pensez à une application actuelle

Lisez Alma 58:1–13.

1. Que font les Néphites quand ils se trouvent dans une situation qui les dépasse?
2. Décrivez une situation actuelle qu'il est possible de résoudre en agissant de la même façon.

B Si c'était vous

Lisez Alma 58:39–41.

1. Résumez brièvement ce que Héliaman dit de ses jeunes guerriers.
2. Si vous êtes une jeune fille, quel effet cela vous ferait-il de fréquenter un garçon qui a ces qualités? Pourquoi? Si vous êtes un jeune homme, quel effet cela vous ferait-il si l'on disait que vous avez ces qualités? Que pouvez-vous changer dans votre vie pour acquérir ces qualités?



Alma 59

Moroni lance un appel à l'aide

Les forces lamanites grossissent considérablement et menacent les villes néphites. Le capitaine Moroni envoie une lettre à Pahoran lui demandant des renforts et des provisions pour défendre leur pays, mais l'aide n'arrivera jamais. En lisant Alma 59, remarquez les conséquences de ce manque de soutien et relevez au moins deux préoccupations que Moroni a au sujet de son peuple et du gouvernement qui est censé le soutenir.

Etude des Ecritures

Faites l'activité A en étudiant Alma 59.

A Ecrivez une lettre

Relisez Alma 59:3–13 et écrivez une lettre à Pahoran contenant les questions et les inquiétudes que vous auriez si vous étiez dans la situation de Moroni.



Alma 60

Lettre de Moroni à Pahoran

Le capitaine Moroni voit le rapport des forces pencher en faveur des Lamanites. Tandis que l'armée lamanite devient plus nombreuse, les Néphites ne reçoivent ni provisions, ni renforts de Pahoran. Si vous étiez à la place de Moroni, quels seraient vos sujets d'inquiétude? Quels seraient vos sentiments envers Pahoran? Alma 60 est une lettre de Moroni à Pahoran. Si vous étiez à la place de Moroni, auriez-vous les mêmes réflexions et les mêmes sentiments que lui?

Compréhension des Ecritures

Alma 60

Indolence (verset 14): paresse

Insurrections (verset 27): rébellions

Usurper (verset 27): prendre injustement ou violemment

Vous démeniez (verset 29): vous mettiez à l'action

Vous adhérez (verset 34): souteniez, demeuriez loyaux

Alma 60:23-24

«L'intérieur du vase sera purifié en premier»

Il est plus important de conserver notre cœur et notre esprit purs que de nous soucier de notre propreté extérieure, car, comme nous pouvons le lire dans les Proverbes: «il est tel que sont les pensées dans son âme» (Proverbes 23:7). Lorsque l'on reproche à ses disciples de ne pas se laver les mains avant le repas conformément à la tradition, Jésus enseigne: «C'est du cœur que viennent les mauvaises pensées, les meurtres, les adultères, les impudicités, les vols, les faux témoignages, les calomnies.» Il précise ensuite: «Voilà les choses qui souillent l'homme» mais pas les mains non lavées (Matthieu 15:19-20).

Ce qui préoccupe Moroni, c'est le fait que l'âme de son pays est spirituellement malade et a besoin d'être purifiée. Ezra Taft Benson a parlé d'un besoin similaire pour notre époque:

«Si nous devons purifier l'intérieur du vase, nous devons rejeter l'immoralité et être purs...»

Mes frères et sœurs bien-aimés, quand nous nettoierons l'intérieur du vase, il y aura des changements dans notre vie personnelle, dans notre famille et dans l'Eglise (voir *L'Etoile*, juillet 1986, pp. 3, 5).

Etude des Ecritures

Faites deux des activités A à C en étudiant Alma 60.

A Choix d'un dirigeant

Imaginez que le capitaine Moroni soit candidat pour être dirigeant de votre pays. Lisez Alma 60:2-10 et citez les qualités qui, à votre avis, feraient de lui un bon dirigeant.

B Choisissez les déclarations



Cherchez dans Alma 60:10-15 et notez dans votre cahier trois des phrases suivantes qui, à votre avis, représentent le mieux les idées exprimées par Moroni dans sa lettre à Pahoran:

1. Les dirigeants néphites aiment et soutiennent leurs soldats.
2. Les dirigeants néphites sont responsables des pertes subies par leurs armées.
3. Les dirigeants néphites sont assis à ne rien faire, tandis que les guerriers meurent au combat.
4. Les guerriers néphites meurent à cause de leur manque de foi.
5. Le gouvernement néphite est paresseux et néglige son armée.

C Reformulez les phrases

Vous trouverez ci-dessous plusieurs bouts de phrase provenant d'Alma 60:23-26. Lisez-les dans leur contexte puis reformulez-les en vos propres termes.

1. «avant d'avoir tout d'abord purifié l'intérieur de notre vase» (verset 24)
2. «Je susciterai des insurrections parmi vous» (verset 27)
3. «C'est à cause de votre iniquité que nous avons subi tant de pertes» (verset 28)
4. «Si vous ne nous apportez pas un soulagement, voici, je viendrai vers vous» (verset 30)
5. «votre iniquité est causée par votre amour de la gloire et des choses vaines du monde» (verset 32)
6. «Je ne cherche pas le pouvoir, mais je cherche à l'abattre» (verset 36)

Alma 61

Réponse de Pahoran à Moroni

Les ennemis de la liberté et de la justice se sont emparés de la ville de Zarahemla et du gouvernement néphite. C'est à ce moment périlleux que Pahoran reçoit la lettre de Moroni. Quelle aurait été votre réaction en recevant cette lettre, si vous aviez été à la place de Pahoran? En lisant sa réponse, souvenez-vous de la dureté de la lettre de Moroni et découvrez quel genre d'homme est Pahoran.

Compréhension des Ecritures

Alma 61

Intimidé (verset 4): découragé
Censuré (verset 9): critiqué, blâmé

Etude des Ecritures

Faites les activités A et B en étudiant Alma 61.

A Problèmes et solutions

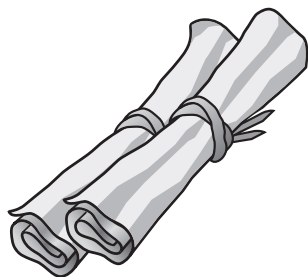

Dans votre cahier, tracez deux colonnes que vous intitulerez respectivement «Le problème» et «La solution». Lisez Alma 61 et décrivez le problème qui se pose à Pahoran, puis citez les recommandations qu'il fait. Lisez le chapeau du chapitre 51 d'Alma et expliquez comment Moroni va répondre aux solutions proposées par Pahoran.

B Citez un exemple

Relisez Alma 61:15–21

1. Racontez dans votre cahier le cas de deux personnes de votre connaissance qui ont réussi grâce à la force que le Seigneur leur a donnée.
2. Citez deux façons d'obtenir davantage de force du Seigneur dans votre vie.

Alma 62

Moroni se met en marche pour aller aider Pahoran

Grâce au courage et aux qualités de dirigeant de Moroni et d'autres chefs néphites, la rébellion des hommes-du-roi à Zarahemla est réprimée et la guerre avec les Lamanites prend fin. Quelle influence cette rébellion a-t-elle eue sur le pays? D'après vous, quel effet cette guerre longue et destructrice contre les Lamanites a-t-elle eu sur la société néphite et sur l'Eglise?

Cherchez la réponse à ces questions en étudiant Alma 62.



Moroni



Pahoran

Etude des Ecritures

Faites deux des activités A à D en étudiant Alma 62.

A Donnez les grandes lignes des événements

Pour chacun des événements importants mentionnés dans Alma 62:1–11, trouvez deux détails majeurs de l'histoire:

1. Dresser l'étendard (voir versets 1–5)
2. Défaite des hommes-du-roi (voir versets 6–9)
3. Application de la loi (voir versets 10–11)

B Que diriez-vous?

Relisez Alma 62:12–17. Imaginez que vous êtes le chef du peuple d'Ammon. Ecrivez ce que vous diriez aux prisonniers de guerre lamanites.

C Ecrivez un avis de décès

Lisez Alma 62:35–38 et écrivez un avis de décès concernant Téancum. (Un avis de décès est un court texte rapportant le décès d'une personne et comportant de brefs renseignements à son sujet.) Mettez-y qui il était, ce qu'il a réalisé et les raisons pour lesquelles il a fait ce qu'il a fait.

D Résumez un passage

Relisez Alma 62:39–51.

1. Donnez les raisons qui font que certains Néphites sont «endurcis» à cause de la guerre, tandis que d'autres sont «adoucis».
2. Expliquez comment Héliaman et ses frères aident le peuple à surmonter les conséquences de la guerre.
3. Que pouvez-vous faire maintenant pour vous préparer pour les moments difficiles que vous rencontrerez dans la vie, de façon à ce que votre cœur ne soit pas endurci.



La guerre avec les Lamanites terminée, les Néphites étendent leurs colonisations vers le pays du nord. A votre avis, pourquoi cette migration est-elle souhaitable? Est-ce dans le but d'obtenir de nouvelles terres et d'autres possibilités, ou bien est-ce pour d'autres raisons? Certains de ceux qui sont partis vers le pays du nord vont disparaître et le lieu de leur établissement nous est toujours inconnu. Où peuvent-ils être passés?



Compréhension des Ecritures

Alma 63

Objets sacrés (versets 1, 11):
annales néphites et autres
objets sacrés

Conférées (verset 13): confiées

Alma 63:5–9 Qui est Hagoth?

Hagoth construit de grands navires et fait voile vers le nord. Les Néphites ne sauront jamais où il est allé. Les prophètes modernes ont déclaré que les navires de Hagoth ont touché les îles du Pacifique où les équipages se sont intégrés à la culture

polynésienne. En 1913, Joseph F. Smith, s'exprimant suite à un télégramme qu'il avait reçu, selon lequel ils étaient «peut-être» des descendants du peuple d'Hagoth, dit à un groupe de saints polynésiens: «Je tiens à vous dire, frères et sœurs de Nouvelle-Zélande, que vous êtes du peuple d'Hagoth et il n'y a pas de PEUT-ETRE à ce sujet!» Il expliqua que, lorsqu'il était missionnaire à Hawaï, l'Esprit lui avait rendu témoignage que les Polynésiens étaient descendants de Léhi (dans William A. Cole et Elwin W. Jensen, *Israël in the Pacific*, 1961, p. 388). Plus tard, au cours de la prière de consécration du temple d'Hawaï, le président Grant remercia notre Père Céleste que «des milliers et des dizaines de milliers de descendants de Léhi, dans ce pays béni, [fussent] venus à la connaissance de l'Évangile» («The Dedicatory Prayer in the Hawaiian Temple», *Improvement Era*, février 1920, p. 283).

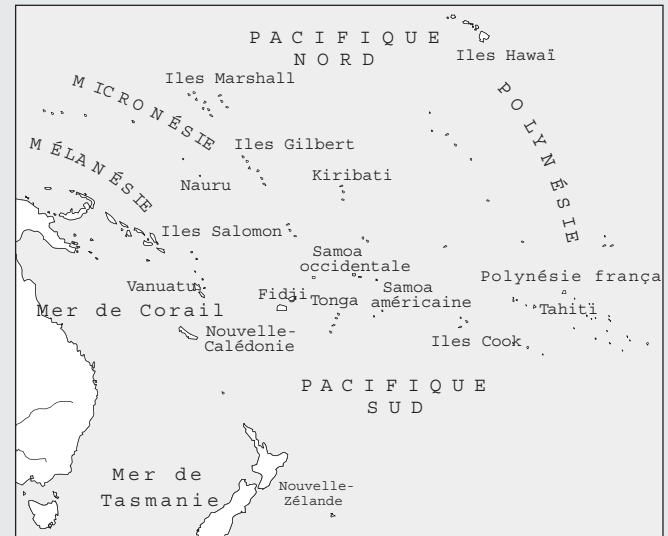

Etude des Ecritures

Faites l'activité A ou l'activité B en étudiant Alma 63.

A Devoir de mathématiques

Relisez Alma 43:3, 17; 62:39; 63:3, afin d'effectuer les calculs suivants:

1. Combien d'années Moroni a-t-il passées à se battre contre les Lamanites?
2. Pendant combien d'années a-t-il connu une retraite paisible après la fin de la guerre?

B Ecrivez ce que vous avez appris

Vous avez maintenant fini de lire le Livre d'Alma. Parlez d'un passage d'Écriture, d'une histoire ou d'une partie du livre qui a eu une influence bénéfique sur votre vie. Dites comment cela vous a aidé à devenir meilleur.

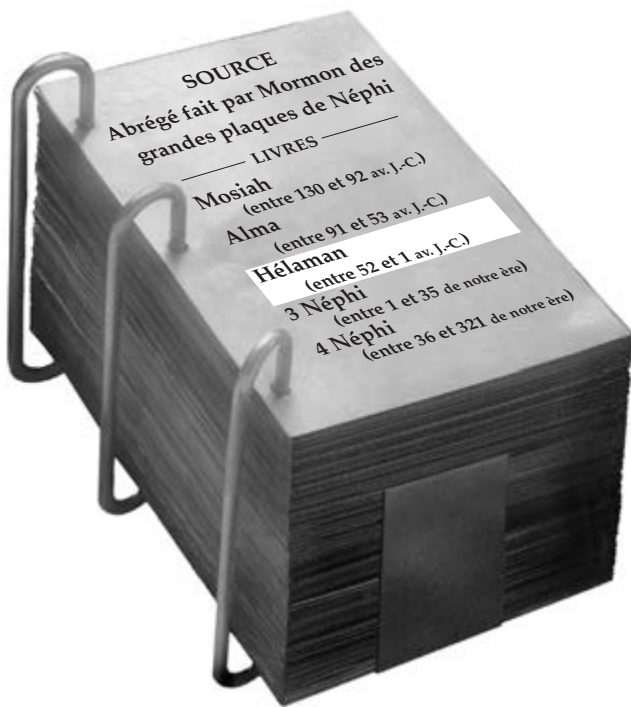

Des hauts et des bas

Jusqu'ici, vous avez pu suivre, dans le Livre de Mormon, les Néphites aussi bien dans leurs périodes de justice que dans leurs périodes de méchanceté. Dans le Livre d'Hélaman, ils oscillent si fréquemment entre le bien et le mal que cela peut amener une certaine confusion. On en arrive à se demander pourquoi ils sont si instables. Vous pourriez écrire une note dans votre cahier ou faire une marque spéciale dans vos Ecritures chaque fois que vous observez un changement de comportement de la part des Néphites dans l'une ou l'autre direction. Remarquez tout spécialement les explications que Mormon donne à ces changements dans Hélaman 12.

Les Lamanites changent également









Un autre aspect insolite du Livre d'Hélaman, c'est que les Lamanites sont souvent plus justes que les Néphites. En fait, l'un des prophètes les plus mémorables de ce livre et de tout le Livre de Mormon est un Lamanite nommé Samuel.

Préparation pour la venue du Sauveur

Le Livre d'Hélaman se termine juste avant la naissance de Jésus-Christ. Le président Benson a enseigné: «Le récit de l'histoire néphite, juste avant la visite du Sauveur, révèle de nombreux parallèles avec notre époque où nous attendons sa seconde venue» (dans Conference Report, avr. 1987, p. 3). Soyez attentif à ces ressemblances en lisant le Livre d'Hélaman.



A la mort du grand juge néphite Pahoran, une lutte s'engage pour le remplacer. Cela provoque des dissensions et l'effusion de sang. Pendant cette période, les Néphites vont devoir faire face à deux ennemis: Kishkumen et Coriantumr. Qui sont ces hommes et quels sont leurs objectifs? Quoique combattant les Néphites de manière différente, ils ont le même désir de détruire la société néphite.

 PAHORAN I ** l'éminent grand juge	 PAHORAN II ** désigné comme nouveau grand juge, assassiné par Kishkumen	 PACUMÉNI ** frère de Pahoran II, nommé grand juge après le meurtre de son frère	 MORONIHAH ** chef des armées néphites, fils du capitaine Moroni
 PAANCHI ** frère de Pahoran II, à la tête d'une rébellion contre son frère	 KISHKUMEN ** Tue Pahoran II, puis organise une société secrète	 CORIA NTUMR ** dissident néphite, chef de l'armée lamanite	 TUBALOTH ** fils du roi lamanite Ammoron

Compréhension des Ecritures

Hélanan 1

Abattit la garde (verset 20): tua tous les gardes

Etude des Ecritures

Faites deux des activités A à C en étudiant Hélanan 1.

A Pour y voir clair

1. Rédigez une phrase sur les actes commis par chacune des personnes suivantes mentionnées dans Hélanan 1: Pahoran (fils), Paanchi, Pacuméni, Kishkumen, Coriantumr, Tubaloth et Moronihah.
2. Etudiez ce qu'Hélanan 1:13-17 nous révèle au sujet de Coriantumr et de Tubaloth. A l'aide de ces renseignements ainsi que des notes de bas de page des versets correspondants, déterminez ce que ces deux méchants hommes ont en commun. Vous pourriez être surpris.

B La morale de l'histoire

1. Quelles leçons les Néphites auraient-ils dû tirer des événements décrits dans Hélanan 1? Citez des exemples précis de ce chapitre.
2. Quelles leçons nos contemporains devraient-ils tirer de Hélanan 1? Donnez des exemples précis dans ce chapitre.

C Faites un dessin

Hélanan 1:18-34 décrit la manœuvre qui va être fatale à l'armée de Coriantumr et qui va provoquer sa défaite. Après avoir lu ce récit, faites un dessin illustrant ce qui arrive aux armées lamanites, et la raison pour laquelle Moronihah peut les battre.



Dans Hélanan 1, Mormon rapporte le meurtre de deux grands juges. En lisant Hélanan 2, remarquez qui est le nouveau grand juge. Pourquoi l'a-t-on choisi? Que fait-il pour éviter d'être le troisième grand juge assassiné? Que pourrait-on faire contre cette nouvelle et puissante menace pour la nation néphite? Remarquez également les réflexions de Mormon à propos des effets de ces combinaisons secrètes.

Compréhension des Ecritures

Hélanan 2:8 Qu'est-ce qu'une combinaison secrète?



Gadianton

La bande ou l'organisation de Gadianton est une combinaison secrète. Les combinaisons secrètes regroupent des gens qui utilisent des méthodes perverses pour obtenir du pouvoir et des richesses. Ils agissent en secret parce qu'ils essaient de tromper les autres et de profiter d'eux. Leurs méthodes sont l'imposture, le meurtre et la tromperie. Ils sont partout les ennemis des gouvernements et des gens honnêtes. Ils sont prêts à

faire n'importe quoi pour promouvoir leur cause. Les prophètes d'aujourd'hui nous ont avertis qu'il existe de nos jours des organisations aussi dangereuses que les bandes de Gadianton du temps des Néphites.

Etude des Ecritures

Faites les activités A et B en étudiant Hélanan 2.

A Identifiez les éléments-clés

1. Dans Hélanan 2:13-14, qu'est-ce que Moroni écrit sur le résultat final des combinaisons secrètes parmi les Néphites?
2. A l'aide d'Hélanan 1:9-12 et 2:1-8, 11, citez ce que font les combinaisons secrètes, pourquoi elles le font et comment.

B Un exemple actuel

1. D'après ce que vous avez appris en faisant l'activité A, dites comment votre vie pourrait être touchée par des combinaisons secrètes.
2. Comment pouvons-nous contribuer à éviter que les combinaisons secrètes ne se développent?



Hélaman 3

Période de prospérité
et de croissance

Hélaman 3 résume environ dix années de la vie des Néphites. C'est, pour eux, une époque de grande prospérité. La croissance de l'Eglise est également remarquable. Mormon met particulièrement en évidence les leçons que nous pourrions tirer de ce récit. Portez une attention toute particulière aux expressions telles que « nous pouvons voir ainsi » et « nous voyons » qui introduisent ces leçons importantes.

Cependant, tout ne va pas bien. Remarquez les difficultés que les Néphites rencontrent. Quelles en sont les causes?



Héliaman, fils d'Héliaman

Compréhension des Ecritures



Hélaman 3

Rendues désolées
(versets 5–6): ruinées,
dévastées

Equité (verset 20): justice
Artifices (verset 29):
tromperies

Etude des Ecritures



Faites deux des activités A à C en étudiant Hélaman 3.

A Faites une ligne chronologique

Hélaman 3 contient beaucoup de dates. Chaque verset mentionné sur la ligne chronologique suivante contient un événement et l'année où il a lieu. Dans votre cahier, tracez une ligne chronologique semblable à celle qui suit et complétez-la avec les indications données dans Hélaman 3.

Ligne chronologique: Hélaman 3

Verset	1	3	18	19	23	32	33	37
Année								
Que s'est-il passé?								

B Expliquez le lien

D'après Hélaman 3:1, quelle relation existe-t-il entre orgueil et querelles?

C Appliquez les Ecritures

Imaginez qu'un de vos amis a du mal à faire des choix corrects. Il sait que l'Evangile est vrai, mais des choix malencontreux lui ont donné un sentiment de culpabilité et il doute de pouvoir encore se repentir et se demande même si cela en vaut la peine. Comment pourriez-vous vous servir de Hélaman 3:27–30, 35 pour aider votre ami à éviter la tentation, à retourner à l'Eglise et à augmenter sa foi en Jésus-Christ?



Hélaman 4

La méchanceté
et ses conséquences

La prospérité peut conduire à la méchanceté, et la méchanceté à la destruction. C'est vrai non seulement pour les Néphites, mais aussi pour les gens d'aujourd'hui. Pourquoi faut-il que l'on soit menacé de destruction pour reconnaître que l'on est spirituellement en difficulté? Pourquoi les Néphites n'ont-ils pas obéi au Seigneur aussi bien dans les bons moments que dans les mauvais? Dans Hélaman 4, Mormon décrit ce qui arrive lorsque la prospérité conduit à la méchanceté. Ses paroles s'appliquent aussi à nous et, d'une certaine façon, à notre société actuelle.

Compréhension des Ecritures



Hélaman 4

Méprisé (verset 21): ignoré, désobéi, considéré comme sans valeur

Etude des Ecritures

Faites les activités A et B en étudiant Héliaman 4.

A Le péché universel

1. On dit que l'orgueil est le péché universel, ce qui signifie que presque tous les péchés ont d'une façon ou d'une autre un lien avec l'orgueil. Dans votre cahier, illustrez cette relation en mettant le mot *orgueil* au milieu de la page. Tracez un cercle autour et placez des flèches dans toutes les directions en partant du centre du cercle. A la pointe de chaque flèche, écrivez l'un des péchés mentionnés dans Héliaman 4:12-13 comme étant le résultat de l'orgueil des Néphites.

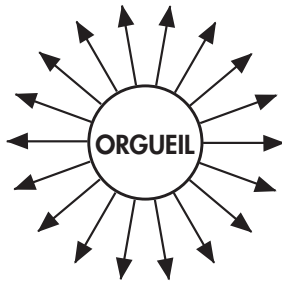

2. Choisissez trois des péchés que vous avez notés et expliquez comment l'orgueil peut conduire à ce type de péché.
3. Que pouvons-nous faire, d'après Héliaman 3:35, pour éviter ou éliminer l'orgueil de notre vie et ainsi prévenir de nombreux péchés?

B Maintenant je vois

1. Trouvez et soulignez l'expression « ils voyaient » dans Héliaman 4:23-26 et citez les conséquences du péché que les Néphites constatent.
2. Quelle bénédiction le Seigneur nous a-t-il donnée pour que nous puissions « voir » les conséquences futures et que nous n'ayons pas à les subir? (Voir Mosiah 8:16-18.)
3. Citez un exemple précis de conséquence que le Seigneur vous a aidé (vous ou votre famille) à reconnaître et que vous avez ainsi pu éviter.



Néphite, fils d'Héliaman, renonce au siège du jugement, afin de consacrer plus de temps à la prédication de l'Evangile, tout comme Alma, quelques dizaines d'années auparavant (voir Alma 4:15-19). Qu'est-ce que les actes de ces deux prophètes nous enseignent sur la meilleure façon de réformer la société?

Le compagnon missionnaire de Néphite est son frère Léhi, un homme aussi spirituel que lui (voir Héliaman 11:19). Dans Héliaman 5, vous allez découvrir ces deux grands missionnaires et les instructions qu'ils reçoivent de leur père. En lisant ce chapitre, trouvez la preuve qu'ils ont écouté les conseils de leur père.



«Néphite et Léhi entourés d'amis colomnie de feu» © 1966 Ronald K. Crosby

Compréhension des Ecritures

Héliaman 5

Confondirent (verset 17): déconcertèrent, réfutèrent

Etude des Ecritures

Faites deux des activités A à C en étudiant Héliaman 5.

A Un mot important

Spencer W. Kimball, alors membre du Collège des douze apôtres, a déclaré: « Savez-vous quel est le mot le plus important du dictionnaire? Ce pourrait être « se souvenir ». Parce que nous avons tous contracté des alliances (nous savons quoi faire et comment le faire), notre plus grand besoin est de nous souvenir... Nous souvenir, voilà le mot le plus important! Nous souvenir, c'est cela, le programme » (« Circles of Exaltation », discours adressé aux professeurs de religion, 28 juin 1968, p. 8).

1. Soulignez le verbe « se souvenir » dans les instructions d'Héliaman à ses fils (Héliaman 5:5-14), et faites dans votre cahier la liste de tout ce dont il voulait qu'ils se souviennent.
2. Choisissez un point de votre liste et expliquez l'influence que cela pourrait avoir dans la vie de quelqu'un qui voudrait constamment se souvenir de ce principe.
3. D'après Héliaman 5:5, 14, comment Néphite et Léhi réagissent-ils aux instructions de leur père?

B Maîtrise des Ecritures Héliaman 5:12

Faites une illustration (vous pouvez la dessiner, utiliser des découpages ou un mélange des deux) pour enseigner Héliaman 5:12 aux enfants de la Primaire. Faites-la voir à votre famille.

C Fournissez des preuves

Souvent les Ecritures parlent de la puissance de la parole de Dieu. Cette expression désigne l'effet produit lorsque l'Evangile est enseigné et également la façon dont il aide les gens à changer et à se repentir de leurs péchés. En relisant Hélamán 5:13-19, cherchez des exemples de «la puissance de la parole». Expliquez comment les concitoyens de Néphi ont changé grâce à sa prédication.

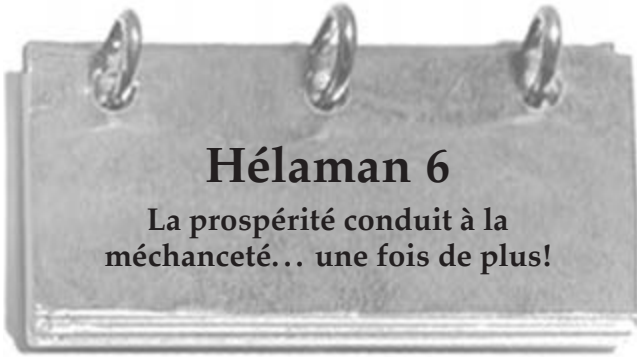

Hélamán 6 nous révèle certaines conséquences de la mission de Néphi et de Léhi, particulièrement chez les Lamanites: une grande paix et une grande prospérité. Cependant, il est souvent plus facile d'oublier le Seigneur dans les moments de paix et de prospérité. Satan obtient toujours un grand pouvoir sur ceux qui ont les yeux braqués sur les tentations de ce monde. Les combinaisons secrètes sont une de ses armes les plus efficaces. Celles-ci sont florissantes quand règnent l'égoïsme, la jalousie et la soif de pouvoir. Ce chapitre décrit comment Satan et les combinaisons secrètes vont remporter à nouveau un vif succès auprès des Néphites. Quelle leçon pouvons-nous en tirer? Lisez attentivement le chapitre afin de découvrir ce que Mormon et le Seigneur veulent que nous comprenions pour ne pas commettre les mêmes erreurs et ne pas tomber sous la domination de l'adversaire.

Compréhension des Ecritures

Hélamán 6

Impénitents (verset 2): qui ne se repentent pas, qui ne regrettent pas leurs mauvaises actions

Etude des Ecritures

Faites deux des activités A à D en étudiant Hélamán 6.

A Trouvez les expressions importantes

- Hélamán 6:31 nous dit que Satan a obtenu une grande emprise sur le cœur de «la plus grande partie» des Néphites. Il n'a pas pu et ne peut pas les forcer à être en son pouvoir. Trouvez au moins deux groupes de mots qui décrivent comment il a pu obtenir une emprise sur le cœur des Néphites. Notez-les dans votre cahier.

- Que pouvez-vous faire pour empêcher Satan d'obtenir du pouvoir sur votre cœur? Vous pouvez inclure dans votre réponse certains des principes énoncés dans Hélamán 5.

B Préparez une question

Dans votre cahier, faites un schéma semblable à celui qui suit contenant des expressions tirées de Hélamán 6:21-31. Réfléchissez à une question dont l'expression pourrait être la réponse. Le premier exemple vous est donné pour vous aider à commencer.

Hélamán 6	Réponse	Question
Verset 21	Satan	Qui inspire aux dirigeants les combinaisons secrètes?
Verset 22	«Afin de distinguer un frère qui avait conclu l'alliance»	
Verset 26	Gadianton	
Verset 28	«Destruction complète»	
Verset 30	«L'auteur de tout péché»	
Verset 31	«Foulaient aux pieds»	

C Que pouvez-vous faire?

- Dites ce qu'Hélamán 6:17-40 enseigne sur les combinaisons secrètes. Notez les versets où vous avez trouvé chaque point de cette liste.
- A partir d'Hélamán 6, énoncez trois autres choses que vous pourriez faire pour éviter ou éliminer de votre société les combinaisons secrètes et leurs effets néfastes. Donnez une référence d'Hélamán 6 (ou toute autre référence d'Ecriture) pour chaque idée trouvée.

D Faites une comparaison

Dans votre cahier, faites un schéma semblable à celui qui suit afin de comparer la situation des Néphites à celle des Lamanites à la fin d'Hélamán 6. Notez ce que révèle chaque verset d'Hélamán 6 sur la situation des Néphites ou des Lamanites. Certains versets ne renseignent que sur un des groupes.

Néphites	Hélamán 6	Lamanites
	Verset 34	
	Verset 35	
	Verset 36	
	Verset 37	
	Verset 38	
	Verset 39	
	Verset 40	

Hélaman 7

Néphi prêche le repentir à son peuple

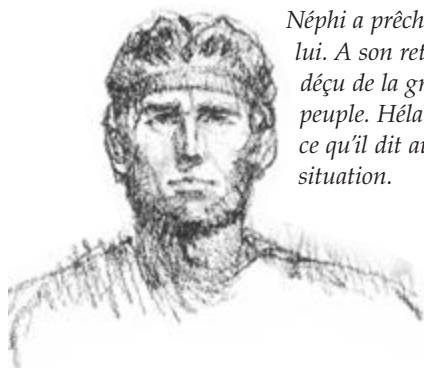

Néphi

Néphi a prêché l'Évangile loin de chez lui. A son retour, il est stupéfait et déçu de la grande méchanceté de son peuple. Hélaman 7 nous rapporte ce qu'il dit au peuple au sujet de sa situation.

Compréhension des Écritures

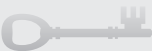

Hélaman 7

Usurpé (verset 4): pris le pouvoir illégalement

Étude des Écritures



Faites les activités A et B en étudiant Hélaman 7.

A Proposez un cantique

Relisez Hélaman 7:1–11. Quel cantique aurait pu donner du courage à Néphi? Pourquoi? (Vous trouverez une aide supplémentaire en consultant l'index à la fin du recueil de cantiques.)

B Découvrez les idées importantes

À l'aide d'Hélaman 7:11–29, répondez aux questions suivantes.

1. Quelle est, selon Néphi, la raison d'un «aussi grand deuil» (verset 11) pour les Néphites?
2. Selon Néphi, qu'arrivera-t-il s'ils ne se repentent pas? (Cherchez la phrase «à moins que vous ne vous repentiez» qui se répète dans ces versets.)
3. Quels avertissements avez-vous entendu les prophètes modernes donner à notre époque?

Hélaman 8

Un meurtre prophétisé

Hélaman 7 montre que Néphi prêche le repentir d'une manière très directe. Que s'est-il passé quand Léhi, Néphi, Abinadi, Alma et Amulek ont été aussi directs avec le peuple? Comment le peuple va-t-il recevoir les enseignements de Néphi? Remarquez tout spécialement ce que les juges de Gadianton disent et font.

Compréhension des Écritures



Hélaman 8

Contraint (verset 11): poussé par l'Esprit

Hélaman 8:19–20 Qui sont Zénos, Zénock et Ezias?

C'est la seule fois qu'Ezias est mentionné dans les Écritures. Tout comme ceux de Zénos et de Zénock, ses enseignements se trouvent sur les plaques d'airain. (Voir la section «Compréhension des Écritures» de 1 Néphi 19:10, page 30)

Hélaman 8:21 Mulek, fils de Sédécias

Les descendants de Mulek font partie du peuple de Zarahemla découvert par Mosiah I et son peuple (voir Omni 1:14–19). Ils deviendront néphites.

Étude des Écritures



Faites l'activité A ou B en étudiant Hélaman 8.

A Comparez

1. Dans Hélaman 8:1–10, certains des méchants dirigeants du peuple condamnent Néphi. Selon les versets 4 et 10, pourquoi ne portent-ils pas la main sur lui et ne l'emmènent-ils pas pour le maltraiter?
2. Par contraste avec les sentiments des méchants de Hélaman 8, trouvez, dans Doctrine et Alliances 121:45, l'expression qui dépeint les sentiments que l'on peut éprouver lorsque l'on mène une vie vertueuse et juste.
3. Rédigez une phrase qui résume une leçon que nous pouvons tirer d'Hélaman 8:4, 10.

B Complétez les grandes lignes

Néphi se sert d'exemples tirés de l'histoire pour aider son peuple à comprendre la vérité. Dans votre cahier, faites un schéma semblable à celui ci-dessous pour tirer les grandes lignes de son exposé. A l'aide d'Hélanan 8:11-20, complétez les idées manquantes des grandes lignes.

Néphi enseigne les mêmes vérités que d'autres prophètes avant lui

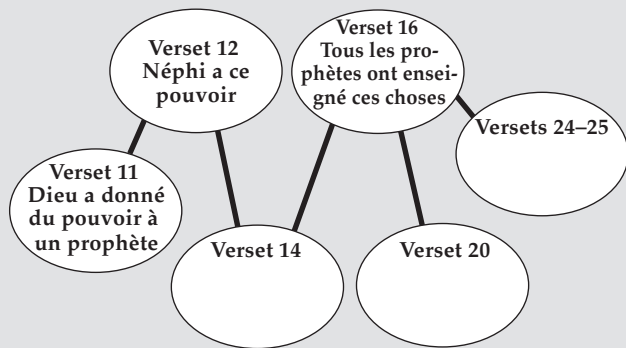

Compréhension des Ecritures



Hélanan 9

Couvert (verset 6): protection, dissimulation

Incirconcis de cœur (verset 21): au cœur impur

Arrangement (verset 20): unité dans la conspiration

Etude des Ecritures



Faites deux des activités A à C en étudiant Hélanan 9.

A De quoi se rendent-ils compte?

Relisez Hélanan 9:1-15 et répondez aux questions suivantes:

1. Que découvrent les cinq Néphites sur la prophétie de Néphi?
2. Pourquoi éprouvent-ils de la crainte, tremblent-ils et tombent-ils par terre? (Soyez précis; citez les versets d'Hélanan 7 dans votre réponse.)
3. Pourquoi les cinq Néphites sont-ils mis en prison?

B Trouvez la vraie raison

1. Selon Hélanan 9:16-20, comment les méchants juges expliquent-ils la précision de la prophétie de Néphi?
2. Si l'on demandait aux méchants juges d'expliquer la raison de l'accusation qu'ils portent contre Néphi, que diraient-ils, selon vous?
3. Quelle est la véritable raison pour laquelle ils accusent Néphi?
4. En quoi ces juges sont-ils semblables aux gens d'aujourd'hui qui refusent de croire aux preuves que Dieu vit et s'adresse à ses prophètes?



Hélanan 9

Découverte d'un meurtrier

Comment peut-on savoir que quelqu'un est prophète? A la fin d'Hélanan 8, Néphi prophétise la mort du grand juge. Il semble logique que, lorsque le peuple va découvrir la véracité de cette prophétie, cela va lui prouver que Néphi est prophète. En lisant Hélanan 9, relevez les différentes réactions à l'accomplissement de cette prophétie. Demandez-vous pourquoi le peuple a des réactions aussi différentes. Est-ce que ces gens comprennent le rôle du prophète? Quel est le rôle le plus important du prophète?

C Terminez les phrases

Copiez les phrases incomplètes ci-après dans votre cahier. Terminez-les à l'aide des renseignements contenus dans Héliaman 9:39–41.

1. Certains croient aux paroles de Néphi parce que...
2. D'autres écoutent le récit des cinq Néphites et croient parce que...
3. D'autres disent que Néphi est un prophète parce que...
4. D'autres encore disent que c'est un dieu parce que...



On pourrait penser que le peuple va vouloir suivre Néphi après la réalisation de ses prophéties au sujet du grand juge.

Cependant les querelles qui se produisent à la fin d'Héliaman 9 prouvent que les miracles ne convertissent pas le peuple. Cherchez dans Héliaman 10 les qualités qui permettent à une personne d'être ferme. Remarquez aussi le pouvoir particulier que le Seigneur donne à Néphi et les raisons pour lesquelles une telle bénédiction lui est accordée. Quel effet ce pouvoir divin a-t-il sur le peuple? Quelle aurait dû être la réaction du peuple?

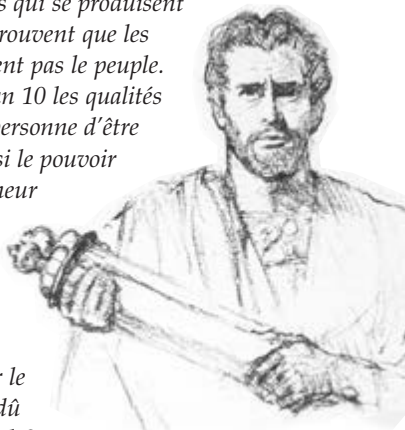

Néphi

Compréhension des Ecritures

Héliaman 10

Abattu (verset 3): triste, découragé, déçu

Héliaman 10:4–10

Néphi reçoit un pouvoir spécial de Dieu

Héliaman 10:7 nous apprend que le Seigneur promet à Néphi que tout ce qu'il liera ou déliera sur la terre le sera dans les cieux. C'est ce même pouvoir que le Sauveur donnera à Pierre, Jacques et Jean (voir Matthieu 16:19) et à Joseph Smith, le prophète, (voir D&A 128:8–10; 132:46). Ce même pouvoir, ou clé, est détenu par le président de l'Eglise de Jésus-Christ des Saints des Derniers Jours. Le récit qui se trouve dans Héliaman 10 nous précise que ce pouvoir n'est donné qu'à ceux en qui le Seigneur met sa confiance.

Etude des Ecritures

Faites les activités A et B en étudiant Héliaman 10.

A Pourquoi Néphi reçoit-il un si grand pouvoir?

1. Citez les promesses que le Seigneur fait à Néphi dans Héliaman 10:4–10.
2. D'après ces versets, pourquoi le Seigneur est-il disposé à lui accorder un si grand pouvoir?
3. Lisez aussi Doctrine et Alliances 50:29 et, à l'aide de ce verset, expliquez pourquoi Néphi est tellement béni. Dites aussi ce que ce verset représente pour vous.

B Que diriez-vous?

Imaginez que vous êtes un Néphite vivant à l'époque d'Héliaman 10 et que vous soyez témoin de ce qui est rapporté dans ce chapitre. Si vous écriviez à un ami d'une ville lointaine pour lui parler de Néphi, le prophète, quels sont les trois traits de caractère de cet homme que vous mentionneriez dans votre lettre? Dites l'impression que chacun de ces traits de Néphi vous a laissée.

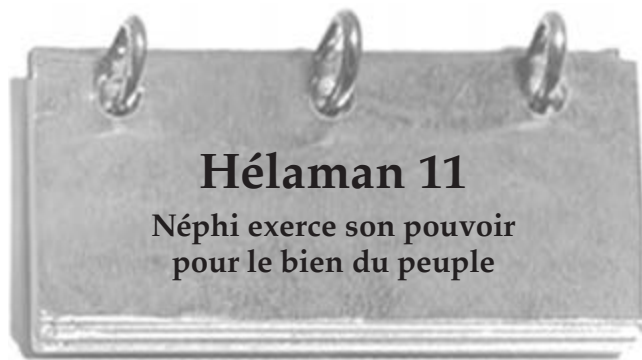

Si vous receviez le pouvoir que le Sauveur donne à Néphi dans Héliaman 10, comment l'utiliserez-vous au mieux pour votre peuple? Héliaman 11 nous raconte ce que Néphi fait et la réaction du peuple. Remarquez aussi l'influence des bandes de Gadianton sur le pays. Quel est le plus grand problème du peuple néphite? De quelle manière ce problème se manifeste-t-il de nos jours?

Compréhension des Ecritures



Hélaman 11

Revêtu de sacs (verset 9): : toile grossière porté en signe
recouvert d'un vêtement de : de chagrin

Etude des Ecritures



Faites deux des activités A à C en étudiant Hélaman 11.

A Trouvez les détails

Ecrivez les titres suivants dans votre cahier. Trouvez dans Hélaman 11:1-18 les détails que vous noterez sous chaque titre.

- Le problème
- La solution de Néphi
- Les effets
- Le résultat final

B Préparez la une d'un journal

Hélaman 11:17-22 décrit ce qui arrive pendant plusieurs années du règne des juges (environ 16 à 14 av. J.-C.). A l'aide de l'exemple d'article à la une tiré pour le soixante-seizième anniversaire, créez la une du journal pour les soixante-dix-septième et soixante-dix-huitième années en utilisant des événements décrits pour chacune de ces années.



C Comment cela s'est-il produit?

Relisez Hélaman 11:28-37 et répondez aux questions suivantes:

1. Que font les armées néphites et lamanites pour essayer de se débarrasser des brigands de Gadianton?
2. Y parviennent-elles?
3. Pourquoi les brigands de Gadianton sont-ils devenus si puissants? Quelle leçon pouvons-nous en tirer pour notre époque?



Dans Hélaman 12, Mormon interrompt son récit pour s'adresser à nous directement. Dans les chapitres précédents, il explique comment les Néphites passent de la méchanceté à la justice, puis retombent encore et encore dans la méchanceté. Ce qui semble particulièrement irriter Mormon, c'est que les Néphites ne sont justes que lorsqu'ils ont un besoin urgent de Dieu. Il ne le sont pas quand le Seigneur les bénit et les rend prospères. Lisez soigneusement ce chapitre puisqu'il a été écrit pour notre époque. Il est à espérer que nous allons pouvoir tenir compte des instructions de Mormon et éviter ainsi les problèmes que les Néphites ont rencontrés.

Etude des Ecritures



Faites deux des activités A à C en étudiant Hélaman 12.

A Trouvez les caractéristiques

1. Dans chacun des trois premiers versets d'Hélaman 12, Mormon décrit ce que nous devrions «voir» dans l'exemple des Néphites. Vous pourriez souligner les expressions «nous pouvons voir», «nous voyons ainsi» dans les versets 1 à 3. Puis, dans votre cahier, citez en vos propres termes les principes que Mormon veut que nous comprenions.
2. A votre liste, ajoutez les principes relatifs à Dieu et aux hommes que Mormon présente aux versets 4-6.
3. Donnez un exemple illustrant l'un de ces principes que vous avez vus en application aujourd'hui.

B Choisissez et utilisez les mots importants

Hélaman 12:8-20 décrit la puissance du Seigneur. Choisissez pour chaque verset de ce passage d'écriture un mot ou une expression qui vous semblent importants dans ce que Mormon nous enseigne. Après avoir fait la liste de ces mots-clés, utilisez-les dans un résumé du message que Mormon nous livre dans ces versets.

C Conclusion

Hélaman 12:23–26 contient les instructions de Mormon sur ce que le Seigneur attend de nous. Imaginez que vous avez un ami qui rencontre des problèmes semblables à ceux des Néphites. Supposez que vous lui ayez déjà expliqué les principes enseignés par Mormon dans Hélaman 12:1–22. En vos propres termes, donnez les mêmes conseils par écrit à votre ami.



Dans Hélaman 13, la situation est différente de celle que nous rencontrons habituellement dans le Livre de Mormon. Ce chapitre parle d'un prophète lamanite, Samuel, qui prophétise leur destruction future aux Néphites qui ne se repentent pas. Les Néphites rejettent Samuel, mais pas parce qu'il est lamanite. En lisant ce chapitre, réfléchissez au message de Samuel et aux

raisons pour lesquelles il veut le donner. Demandez-vous pourquoi le peuple rejette Samuel et son message. Pourquoi, quelle que soit l'époque, les gens rejettent-ils les messages des prophètes?

Compréhension des Ecritures

Hélaman 13

Rachètera (verset 19): sauvera : Désolation (verset 32):
puniton

Hélaman 13:24–29 Rejet des prophètes

Lorsque nous rejetons les vrais prophètes qui voient à la lumière de la révélation et que nous suivons ceux qui n'ont pas la lumière divine, nous suivons en réalité des «guides... aveugles» (Hélaman 13:29). Marion G. Romney, qui était membre de la Première Présidence, a dit: «Ceux qui prétendent accepter l'Évangile et qui, en même temps, critiquent et refusent de suivre les conseils du prophète, se mettent dans une position indéfendable. Un tel esprit mène à l'apostasie» (dans Conference Report, avril 1983, p. 21). Alors qu'il était président du Collège des douze apôtres, Ezra Taft Benson a enseigné: «Notre réaction aux paroles du prophète actuel, lorsqu'il nous dit ce que nous avons besoin de savoir mais que nous ne voudrions pas entendre, est une mise à l'épreuve de notre fidélité» (dans 1980 Devotional Speeches of The Year, 1981, p. 28).

Hélaman 13:38 Comment obtient-on le bonheur?
Joseph Smith, le prophète, a déclaré:

«Le bonheur est l'objet et le but de notre existence et en sera la fin si nous suivons le chemin qui y mène; et ce chemin, c'est la vertu, l'intégrité, la fidélité, la sainteté et le respect de tous les commandements de Dieu.

«Il n'a jamais institué, ni n'instituera jamais une ordonnance ou donnera à son peuple un commandement qui ne tend pas de par sa nature à favoriser ce bonheur qu'il a prévu et qui ne finira pas par assurer le plus grand bien et la plus grande gloire à ceux qui deviennent les bénéficiaires de sa loi et de ses ordonnances» (Enseignements du prophète Joseph Smith, pp. 206–207).

Etude des Ecritures

Faites l'activité A ou B en étudiant Hélaman 13.

A Faites la liste des péchés et de leurs conséquences

1. Citez les péchés auxquels, selon le Seigneur, il est le plus difficile de résister (voir versets 7–8, 14–24, 26–28, 38).
2. Lesquels de ces péchés ont le plus d'attrait pour les gens de votre âge aujourd'hui?
3. Citez les conséquences contre lesquelles le Seigneur met les Néphites en garde s'ils ne se repentent pas (voir versets 8–10, 17–20, 29–38).
4. De quelle manière ces conséquences se sont-elles abattues sur ceux qui refusent de se repentir de nos jours?

B Vrais et faux prophètes

Dans Hélaman 13:24–28, Samuel décrit comment les Néphites rejettent les vrais prophètes et honorent les faux. Relisez ces versets avec l'un de vos parents ou un dirigeant de l'Église et faites ce qui suit:

1. Citez quelques exemples montrant comment, de nos jours, le peuple rejette les vrais prophètes du Seigneur.
2. Dites vers quelles personnes ou organisations certains se tournent pour être guidés plutôt que vers les prophètes du Seigneur.

3. Relisez Hélamán 13:29–39 et décrivez comment ces versets peuvent trouver leur accomplissement de nos jours.



© 1995 Accey Harper



Hélamán 14

Signes de la naissance et de la mort du Christ

Des milliers de kilomètres séparent les Néphites du lieu du ministère terrestre du Sauveur. Ce qu'ils savent de Jésus-Christ et de son Evangile leur vient des Ecritures, du témoignage de leurs prophètes et de la révélation personnelle. Dans Hélamán 14, vous découvrirez certains signes très précis promis aux Néphites qui marqueront la naissance et la mort de Jésus-Christ en Israël. En continuant votre étude de la fin d'Hélamán jusque dans 3 Néphi, observez l'accomplissement de ces signes. Notez également qui croit et qui ne croit pas à ces témoignages et pour quelles raisons.

Nous sommes dans une situation semblable. Nous sommes séparés du ministère terrestre du Sauveur par des centaines et des centaines d'années. Nous avons les mêmes témoignages et la même occasion de recevoir la révélation personnelle. Nous avons également le témoignage des prophètes modernes que Jésus-Christ est vraiment le Fils de Dieu et qu'il reviendra. Des signes précis nous ont aussi été promis concernant la Seconde Venue. En lisant l'accomplissement des prophéties de la première venue du Sauveur, méditez sur les ressemblances avec les prophéties de sa Seconde Venue (voir aussi D&A 1:37–38).

Compréhension des Ecritures

Hélamán 14

Mérites (verset 13): expiation, qualités et attributs

Hélamán 14:18–20

Qu'est-ce que la «mort spirituelle» ou «seconde mort»?

Pour plus de renseignements, voir la section «Compréhension des Ecritures d'Alma 12 (p. 106).

Hélamán 14:29–31 Nous pouvons décider de nos actions, mais pas de leurs conséquences

Richard G. Scott, du Collège des douze apôtres, a expliqué:



«Quand d'autres vous donnent des conseils, avez-vous déjà dit: «Je ne crois pas comme vous. Ça, ce sont vos principes. J'ai les miens»? Il faut que vous compreniez que personne ne peut changer la vérité. L'autojustification, l'égoïsme effréné, tous les arguments des hommes, la colère, l'entêtement ne peuvent changer la vérité. Satan le sait. C'est pour cela qu'il essaie de créer une atmosphère où, sans s'en

rendre compte, on commence à penser qu'on peut non seulement faire soi-même son choix, mais aussi décider de ce qui se fait ou ne se fait pas. Satan s'efforce de nous persuader de vivre en dehors de la vérité en justifiant nos actes par le droit de choisir.

«Mais la vérité a été définie et le bien et le mal ont été déterminés par Dieu, notre Père éternel, avant la création de cette terre. Il a aussi fixé les conséquences de l'obéissance et de la désobéissance à ces vérités. Il a défendu notre droit de choisir notre chemin dans la vie afin de progresser, de nous développer et d'être heureux, mais nous n'avons pas le droit de choisir les conséquences de nos actes...

«Il faut que vous compreniez que personne n'a le droit de décider de ce qui est bien. Dieu s'est réservé cette prérogative. Notre libre arbitre nous permet de choisir entre divers chemins, mais alors nous sommes liés aux conséquences que Dieu a décrétées. Plus tard, si nous n'aimons pas la direction prise, le seul moyen d'en sortir est le repentir» (*L'Etoile*, janvier 1993, pp. 74–75).

Etude des Ecritures

Faites deux des activités A à C en étudiant Hélamán 14.

A Liste des signes

- Dans votre cahier, faites deux colonnes. Intitulez la première «Signes de la naissance du Christ» et l'autre «Signes de la mort du Christ». Faites la liste des signes que Samuel donne au peuple dans Hélamán 14:2–7, 20–28. Notez également le verset dans lequel le signe est mentionné.
- D'après Hélamán 14:8–13, 28–31, quel est le but des signes?

B Pourquoi Jésus devait-il mourir?



Det Nationalhistoriske Museum på Frederiksborg

Avec Hélamán 14:14 commencent les prophéties de Samuel sur les signes de la mort de Jésus-Christ. Dans cette prophétie, il explique pourquoi il est nécessaire que le Christ meure. Résumez ces enseignements importants en faisant la liste des raisons que donne Samuel dans Hélamán 14:15–19.

C Répondez en vous servant des Ecritures

Supposez qu'un jeune vous dise: «Ils me rendent dingue! Mes parents, mes dirigeants, mes profs, tout le monde me dit que je dois faire. Pourquoi y a-t-il tant de commandements? Est-ce qu'on ne peut pas me laisser tranquille et me permettre de prendre mes décisions?» A l'aide d'Hélamán 14:29–31 et de la déclaration de frère Scott dans la section «Compréhension des Ecritures», répondez aux questions de ce jeune. N'oubliez pas d'expliquer la relation qui existe entre le libre arbitre, les conséquences et les commandements de notre Père céleste.



Dans la plus grande partie du Livre de Mormon, les Néphites jouissent des bénédictions de l'Évangile et aussi de la chance d'avoir les prophètes et les Ecritures. Le Seigneur a dit qu'on demandera beaucoup à qui l'on a beaucoup donné (voir Luc 12:48; D&A 28:3). Remarquez comment Samuel enseigne ce principe dans Hélamán 15.

Compréhension des Ecritures

Hélamán 15

Désertes (verset 1): vides, détruites

Circonspection (verset 5): en justice

Dégénèrent dans l'incrédulité (versets 11, 15): s'écartent petit à petit de la vérité

Etude des Ecritures

Faites l'activité A ou B en étudiant Hélamán 15.

A Expliquez l'idée

1. Selon Hélamán 15:3 et Doctrine et Alliances 95:1; 101:1–9, dans quel but le Seigneur châtie-t-il?
2. En quoi une réprimande est-elle une démonstration de l'amour de Dieu pour nous?
3. Quelle ressemblance y a-t-il entre l'amour du Seigneur qui s'exprime dans le châtement et celui des parents qui s'exprime dans le châtement de leurs enfants quand cela est nécessaire?
4. Relisez l'avertissement que Samuel donne aux Néphites dans Hélamán 15:14–17 et dites en quoi cette Ecriture ressemble à l'avertissement donné par le Seigneur dans Doctrine et Alliances 82:1–4.

B Comment être ferme et constant?

Samuel fait observer que, à la différence des Néphites, les Lamanites qui se sont convertis grâce aux enseignements d'Ammon et de ses frères, sont restés fidèles (voir Hélamán 15:1–6).

1. Lisez Hélamán 15:7–8 et notez ce qui fait que les Lamanites sont demeurés très «fermes et constants dans la foi».
2. Faites le schéma suivant dans votre cahier et ajoutez les étapes manquantes à l'aide de ce que vous avez appris aux versets 7–8.

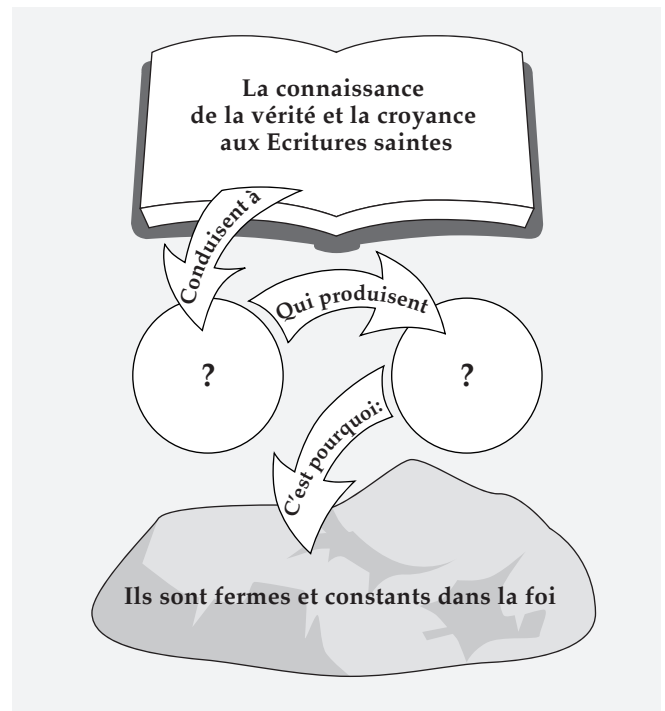

3. Quelle partie de ce processus devez-vous améliorer pour développer votre foi en Jésus-Christ?

Hélanan 16

Réactions à la prédication de Samuel

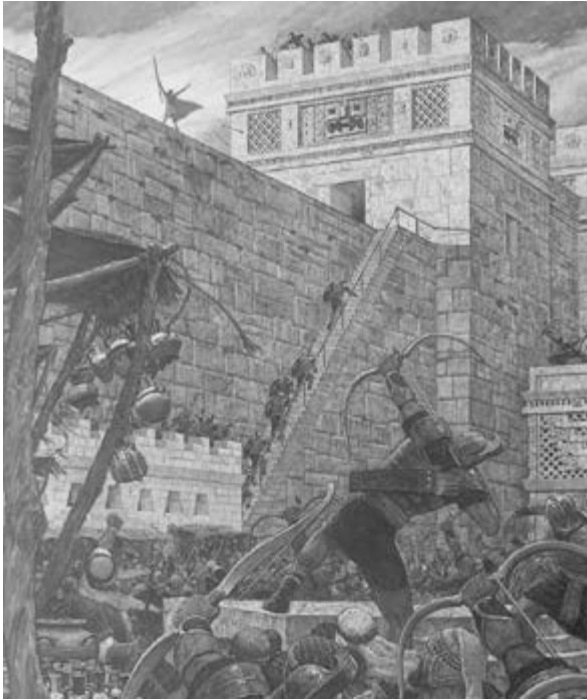

Hélanan 13–15 rapporte les prophéties de Samuel chez les Néphites. Hélanan 16 raconte les différentes réactions du peuple à ses prophéties. Le message de l'Évangile peut provoquer de nombreuses réactions différentes. Le président

Kimball a dit: «Le culte est une responsabilité personnelle, et quoi que l'on dise du haut de la chaire, si l'on souhaite adorer le Seigneur en esprit et en vérité, on peut le faire en assistant à ses réunions, en prenant la Sainte-Cène et en contemplant les beautés de l'Évangile. Si la réunion est un échec pour vous, c'est vous qui avez échoué. Personne ne peut adorer pour vous, vous devez adorer vous-même le Seigneur» (L'Etoile, juin 1978, p. 5). En lisant comment le peuple réagit aux enseignements de Samuel, imaginez quelle aurait été votre réaction à son message. Remarquez également combien les sentiments changent à mesure que l'on s'éloigne de l'époque où Samuel a prophétisé.

Étude des Écritures

Faites l'activité A en étudiant Hélanan 16.

A Comparaison entre les différents groupes

1. Dans votre cahier, écrivez les mots suivants: «beaucoup» (Hélanan 16:1), «tous ceux» (verset 2), «beaucoup plus» (verset 3), «tous ceux» (verset 5), «la plupart» (verset 6), «la plus grande partie» (verset 10), «la plus petite partie» (verset 10), «le peuple» (verset 12), «à des hommes, à des sages» (verset 14), «le peuple» (versets 15–22), «le peuple du Seigneur» (verset 23). En face de chaque mot, dites en vos propres termes comment ce groupe de personnes a réagi au message de Samuel, aux enseignements de Néphi ou aux signes et aux prodiges qui ont lieu dans les cinq années précédant la naissance de Jésus-Christ.
2. Réfléchissez à ce que cela a dû représenter d'être un vrai disciple de Jésus-Christ à l'époque d'Hélanan 16. Dites ce que vous pouvez faire aujourd'hui pour vous préparer personnellement à sa Seconde Venue et dites pourquoi c'est important.

Trois Néphi: Livre de Néphi



A propos de 3 Néphi

Jusqu'à l'édition de 1879 du Livre de Mormon, ce livre était simplement intitulé « Livre de Néphi, fils de Néphi qui était fils d'Héléman ». Orson Pratt, qui était membre du Collège des douze apôtres a recommandé l'adjonction du titre « 3 Néphi » laquelle a été approuvée par la Première Présidence.

Mormon a compilé le Livre de 3 Néphi d'après les annales d'un prophète nommé Néphi qui descendait de la famille d'Alma chargée de tenir les annales (voir schéma en annexe).

Gardiens des annales

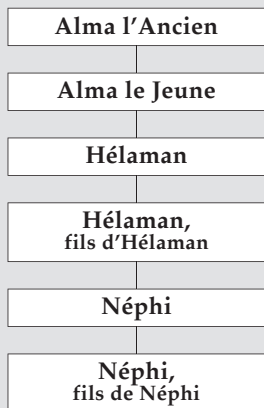

Ce livre commence à l'époque de la naissance du Sauveur. Les premiers chapitres rapportent les événements qui se produisent parmi les Néphites et les Lamanites au cours du ministère terrestre de Jésus-Christ. La plus grande partie de 3 Néphi rapporte les paroles et les actions du Sauveur au cours de sa visite au peuple du Livre de Mormon après sa crucifixion et sa résurrection.



S'est-on déjà moqué de vous à cause de vos croyances? Imaginez la foi qu'une personne doit avoir pour rester fidèle même si cela implique qu'elle soit emprisonnée ou condamnée à mort. Les Néphites et les Lamanites qui croient vont connaître cette expérience à l'approche de la réalisation des prophéties de Samuel concernant la venue de Jésus-Christ. En lisant 3 Néphi 1, essayez d'imaginer ce que les non-croyants peuvent dire aux croyants et combien cela doit être difficile de rester fidèle dans ces circonstances. Nous connaissons presque tous l'histoire de la naissance du Sauveur à Bethléhem, mais les événements qui vont se produire à l'époque de la naissance du Christ parmi le peuple du Livre de Mormon sont aussi importants.



Compréhension des Ecritures

3 Néphi 1

Tumulte (verset 7): tapage
Pas un iota ni un trait de lettre (verset 25): pas la plus petite partie

La génération montante (verset 30): la jeunesse

Etude des Ecritures

Faites l'activité A ou B en étudiant 3 Néphi 1.

A Ecrivez un paragraphe dans votre journal.

1. Ecrivez ce qu'à votre avis une personne vivant à cette époque aurait écrit dans son journal après les événements rapportés dans 3 Néphi 1:1–21. Décrivez la situation, les espoirs, les craintes et les réactions que cette personne a pu avoir.
2. Expliquez ce qu'une telle expérience peut nous enseigner au sujet du Seigneur et de ses prophètes.

B Conversions

1. Citez au moins quatre différents groupes mentionnés dans 3 Néphi 1:22–30 et dites comment les signes de la naissance du Christ vont influencer le témoignage et la conversion de chaque groupe.
2. Qu'est-ce que cela vous enseigne à propos de l'importance des signes dans le processus de conversion?



3 Néphi 2 Prodiges au milieu de la méchanceté et de la guerre

«La plus grande partie du peuple» se convertit quand les signes de la naissance du Christ se produisent (voir 3 Néphi 1:22). Toutefois, les signes ne convertissent pas, mais ils renforcent et confirment les vérités pour ceux qui sont déjà convertis. 3 Néphi 2 rapporte ce qui arrive lorsque les gens dont la conversion est basée sur les signes oublient les prodiges et les événements dont ils ont été témoins.

Compréhension des Ecritures

3 Néphi 2

Dévastaient (verset 11):
détruisaient

... Carnage (verset 11):
... destruction, massacre

Etude des Ecritures

Faites les activités A et B en étudiant 3 Néphi 2.

A Déchéance progressive

Le peuple dont il est question dans 3 Néphi 2:3 semble changer très rapidement, mais pas immédiatement.

1. Faites un schéma représentant le passage progressif d'une partie du peuple d'un état de «grande rémission de péchés» (3 Néphi 1:23) à un état de «grandes méchancetés» (3 Néphi 2:3). Décrivez chaque étape de cette évolution par une expression tirée de 3 Néphi 1:27–2:3
2. Faites un autre schéma représentant la progression vers une plus grande spiritualité. Définissez ce que vous pouvez faire pour rester fidèle à l'Évangile, augmenter votre foi et faire grandir votre témoignage de Jésus-Christ.

B Principes de protection

1. Que font les Néphites et les Lamanites pour se protéger et «[obtenir] un certain avantage» sur les brigands de Gadianton? (Voir 3 Néphi 2:11–12, 17)
2. Qu'est-ce qui donne aux brigands de Gadianton «beaucoup d'avantages»? (Voir verset 18.)
3. Quel est le message que ces événements adressent aux membres de l'Église de notre époque?



3 Néphi 3–4 Les brigands de Gadianton menacent le peuple

Les influences mauvaises du monde vous ont-elles jamais fait peur? Les Ecritures nous disent: «Ce n'est pas un esprit de timidité que Dieu nous a donné, mais un esprit de force, d'amour et de sagesse» (2 Timothée 1:7), et «si vous êtes préparés, vous ne craindrez pas» (D&A 38:30). Dans 3 Néphi

3–4, les brigands de Gadianton essaient d'effrayer les fidèles.

En étudiant ces chapitres, remarquez que les Néphites et les Lamanites réagissent au mal avec foi et non avec peur.



Giddianhi

Compréhension des Ecritures

3 Néphi 3

En armes (verset 3): avec leurs armes : **Dissidence** (versets 10–11): rébellion

Frappés d'extinction (verset 8): détruits

3 Néphi 4

Piller (versets 4–5): voler, prendre par force : **Subsister** (versets 4–5): survivre

Etude des Ecritures

Faites l'activité A ou B en étudiant 3 Néphi 3–4.

A Démasquez et contrecarrez les influences mauvaises

1. Citez ce que Giddianhi et Zemnariyah disent et font dans 3 Néphi 3:1–10; 4:7, 16–23, et qui vous rappelle les méthodes et les tentations de Satan.
2. Comment pouvez-vous mettre en application les instructions de Lachonéus et de Gidgiddoni qui se trouvent dans 3 Néphi 3:11–22, 24–26; 4:8–10, 15, 18, 33 pour contrecarrer les attaques de Satan à notre époque?

B Habillés pour impressionner

1. Décrivez l'habillement des brigands de Gadianton (voir 3 Néphi 4:7–8) et expliquez pourquoi ils s'habillent de cette façon. Est-ce que cela fonctionne?
2. Décrivez une situation où vous avez voulu impressionner en vous habillant d'une certaine façon.
3. Résumez les conseils donnés par les dirigeants de notre Eglise qui se trouvent dans « Tenue vestimentaire et présentation » de la brochure *Jeunes, soyez forts*.



Vous avez constaté dans 3 Néphi 4 comment les menaces des brigands de Gadianton ont incité les Néphites et les Lamanites à se repentir. Dans 3 Néphi 5, vous allez découvrir les bénédictions qu'ils reçoivent grâce à leur repentir. D'après ce que vous avez lu jusqu'ici dans le Livre de Mormon combien de temps a duré cette période de paix et de prospérité? Dans ce chapitre, Mormon se présente et explique pourquoi il a gardé les annales et en a fait l'abrégé que nous appelons maintenant le Livre de Mormon. Remarquez que dans les derniers jours l'Evangile ira à tous les peuples et que la maison d'Israël sera rassemblée.

Compréhension des Ecritures

3 Néphi 5:13 Mormon, disciple de Jésus-Christ

Theodore M. Burton, qui était membre des soixante-dix, a déclaré: « En anglais au moins, le mot *discipline* est de la même racine que le mot *disciple* » (*L'Etoile* n° 2, 1986, p. 54). On peut donc dire qu'un disciple est une personne disciplinée qui accepte et apprend une doctrine ou une manière de vivre et s'y conforme (voir Jean 3:25). Mormon était un disciple de Jésus-Christ et vivait conformément à ses enseignements.

3 Néphi 5:21-26 La maison de Jacob et la postérité de Joseph
 Dans 3 Néphi 5:21-26, Mormon rappelle un thème qui revient souvent dans le Livre de Mormon: le rassemblement de la maison de Jacob ou de la maison d'Israël. Le «reste de la postérité de Joseph» désigne les descendants de Léhi qui vivent aujourd'hui. Les prophéties concernant les enfants de Léhi sont en cours de réalisation de manière spectaculaire.

Etude des Ecritures

Faites l'activité A en étudiant 3 Néphi 5.

A Rencontrez l'auteur

- Relisez 3 Néphi 5:8-20 et citez au moins cinq points que vous avez appris concernant:
 - Mormon
 - Les annales que Mormon a abrégées pour réaliser le Livre de Mormon
- Qu'ajoute cette connaissance à votre compréhension et à votre appréciation du Livre de Mormon?



Pensez à quelqu'un de votre âge qui pratique la justice et qui possède un fort témoignage. Imaginez que vous le revoyez quatre ans plus tard et qu'il se livre à toutes sortes de méchancetés. Qu'a-t-il pu se passer au cours de ces quatre années? Comment cela a-t-il pu se produire si rapidement, alors que cette personne avait un tel témoignage? Ceci est très proche de l'histoire rapportée dans 3 Néphi 6. Le chapitre commence à la vingt-sixième année après la naissance du Christ et se termine la trentième année. En lisant ce qui arrive aux Néphites en si peu de temps, prêtez attention aux raisons auxquelles Mormon attribue leur chute rapide.

Compréhension des Ecritures

3 Néphi 6

De quoi subsister (verset 3):
suffisamment pour survivre

Pénitents (verset 13):
repentants

Bravèrent (verset 30):
désobéirent, défièrent

Etude des Ecritures

Faites l'activité A ou B en étudiant 3 Néphi 6.

A Faites une carte routière

- Tracez dans votre cahier une carte routière qui commencera par «un état de justice» et qui se terminera par «un état d'affreuse méchanceté». Etudiez soigneusement 3 Néphi 6:9-18 et placez sur la carte les points qui représentent les étapes par lesquelles le peuple passe dans sa descente vers un état d'affreuse méchanceté. Donnez à chaque point un nom qui décrit ce que les Néphites font et qui marque leur mouvement d'éloignement par rapport à la justice. Notez également le verset où vous l'avez trouvé.
- Ajoutez à votre carte une nouvelle route qui mène à la vie éternelle. Comme pour l'autre route, marquez les emplacements qui représentent ce que quelques personnes font dans 3 Néphi 6 pour rester justes, alors même que presque tout le monde prend la voie de la méchanceté.

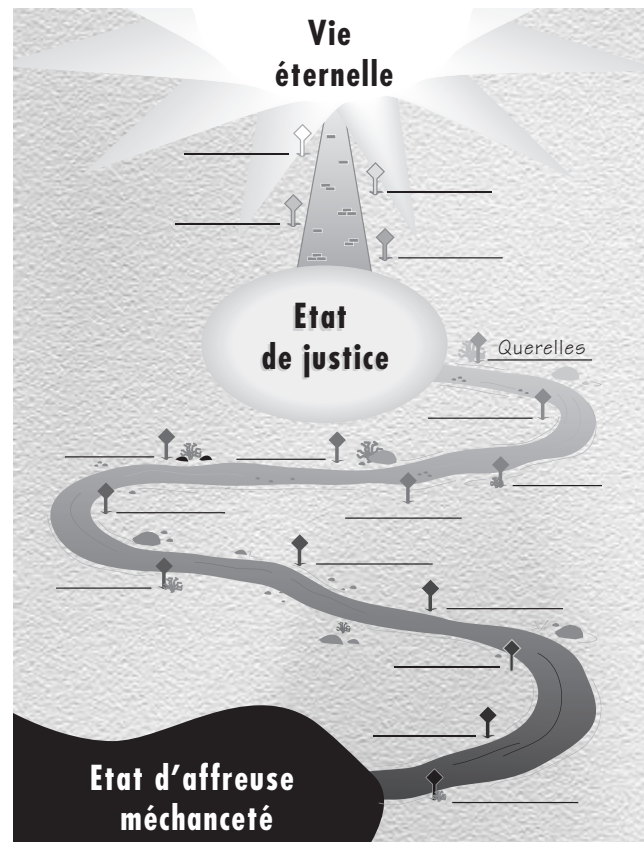

B De graves conséquences

1. Résumez en vos propres termes ce que Mormon condamne particulièrement dans la méchanceté du peuple dans 3 Néphi 6:17-18.
2. D'après Mosiah 2:36-39, quelles sont les conséquences d'une telle attitude et d'un tel comportement?



Pourquoi est-il quelquefois difficile aux riches de rester fidèles en dépit de leur prospérité? Une fois que les Néphites et les Lamanites ont conquis la liberté au cours d'une grande guerre contre les brigands de Gadianton, la seule chose qui va les empêcher de jouir d'une prospérité continuelle est leurs péchés (voir 3 Néphi 6:4-5).

Certains veulent plus qu'être débarrassés de la guerre et du besoin. Ils désirent se libérer des lois de l'homme et des commandements de Dieu. Neal A. Maxwell, du Collège des douze apôtres, a déclaré: «Nous sommes libres d'obéir ou de ne pas obéir aux commandements de Dieu, mais nous ne sommes pas libres d'altérer le contenu de ces commandements. Nous ne pouvons pas non plus éviter les conséquences de la violation de ces commandements. Quand on choisit on doit toujours vouloir les conséquences de ce que l'on veut» (Wherefore, Ye Must Press Forward, 1977, p. 11). En lisant ce qui arrive à ces gens dans 3 Néphi 7, demandez-vous s'ils sont réellement satisfaits des conséquences de leurs désirs mauvais.

Compréhension des Ecritures

3 Néphi 7

Va se vautrer dans le bourbier (verset 8): comme le porc se roule dans la boue

Etude des Ecritures

Faites l'activité A ou B en étudiant 3 Néphi 7.

A Trouvez les faits

Copiez dans votre cahier et terminez les phrases suivantes en vos propres termes suivant ce que vous avez appris dans 3 Néphi 7:

1. Après le meurtre du grand juge... (voir versets 1-8)
2. Jacob... (voir versets 9-14)
3. La foi de Néphi était si grande... (voir versets 15-20)
4. Ceux qui s'étaient convertis... (voir versets 21-26)

B Pourquoi le Seigneur montre-t-il des miracles aux méchants?

Dans 3 Néphi 7:14, nous constatons que trente et une années se sont écoulées depuis la naissance du Christ. Bientôt les destructions prophétisées pour la mort de Jésus-Christ vont s'abattre sur le peuple (voir 3 Néphi 8:5).

1. Relisez 3 Néphi 7:15-22, puis citez tout les éléments de ces versets qui prouvent la puissance de Dieu ainsi que les réactions du peuple.
2. Lisez Ezéchiel 33:6-11 (dans l'Ancien Testament) et expliquez pourquoi le Seigneur manifeste une aussi grande puissance aux Néphites.
3. Quelles instructions nous ont données nos prophètes vivants pour nous préparer aux destructions prophétisées pour la seconde venue du Sauveur?



A la seconde venue de Jésus-Christ, les méchants seront détruits alors que les justes seront enlevés à la rencontre du Sauveur. Vous êtes-vous jamais demandé comment cela va se passer? 3 Néphi 8 décrit les destructions qui se produisent parmi les Néphites au moment où Jésus est crucifié à Jérusalem. En lisant, notez qui est détruit et pourquoi. Remarquez également que tout se passe comme Samuel, le Lamanite, l'a prophétisé (voir Héliaman 14:20-27).



Ceux qui survivent au désastre décrit dans 3 Néphi 8 entendent la voix de Jésus-Christ dans les ténèbres. Son message est rapporté dans 3 Néphi 9. Il y a un moment de silence, puis ils entendent de nouveau sa voix. Son second message est rapporté dans 3 Néphi 10. Faites très attention à ce que le Seigneur dit au sujet de la destruction dans le pays et ce que les rescapés doivent faire.

Compréhension des Ecritures



3 Néphi 8

Désolés (verset 14): vides **Tombés** (verset 20): tués

3 Néphi 8:25 Les prophètes rejetés

Beaucoup de ceux qui échappent à la destruction décrite dans 3 Néphi 8, reconnaissent que si la majorité des gens n'avaient pas rejeté les prophètes, ils n'auraient pas été détruits.

Etude des Ecritures



Faites l'activité A ou B en lisant 3 Néphi 8.

A Comparez deux événements

1. Qu'attend le peuple «avec grande ferveur» (verset 3) et pour quoi?
2. Résumez les sentiments des justes décrits dans Doctrine et Alliances 133:38–45 à l'approche de la seconde venue du Sauveur.
3. Comparez 3 Néphi 8:4–22 à la traduction de Matthieu 1:28–33 faite par Joseph Smith et notez les ressemblances que vous voyez entre la venue du Sauveur chez les Néphites et les prophéties sur ce qui va se passer avant sa seconde venue.

B Une lettre à votre intention

1. Pourquoi y a-t-il «des lamentations, des hurlements, et des pleurs» dans 3 Néphi 8:23?
2. D'après 3 Néphi 8:24–25, qu'est-ce que le peuple regrette de n'avoir pas fait pour éviter cette grande tragédie?
3. Supposez que vous soyez l'un des prophètes du Seigneur. Dans un message, écrivez à tous les hommes ce qu'ils doivent faire pour éviter les destructions promises dans les derniers jours s'ils ne se repentent pas.

Compréhension des Ecritures



3 Néphi 9

Ne monte plus vers moi contre eux (versets 5, 7–9, 11): ne me demande plus justice

Alpha et Oméga (verset 18): la première et la dernière lettre de l'alphabet grec représentant son pouvoir sur toutes choses depuis le début jusqu'à la fin

Le cœur brisé (verset 20): humble, ouvert à l'enseignement

Esprit contrit (verset 20): repentant et ouvert à l'enseignement

3 Néphi 9:13 «Afin que je vous guérisse»

Il est remarquable qu'il y ait des survivants à cette catastrophe. Ceux qui restent sont suffisamment justes pour avoir été épargnés, mais il leur sera demandé encore plus. Il leur est commandé de «revenir», de se «repentir» et «d'être convertis, afin que [Jésus les] guérisse». Harold B. Lee a dit: «Les plus grands miracles que je constate aujourd'hui ne sont pas nécessairement les guérisons de corps malades, mais les guérisons d'âmes malades» (dans Conference Report, avr. 1973, p. 178).

3 Néphi 9:16 «Je suis venu chez les miens, et les miens ne m'ont pas reçu»

Jésus a commencé son ministère parmi l'ancien peuple de son alliance, la maison d'Israël, et les Juifs en particulier. Ils avaient les paroles des prophètes, la loi de Moïse et ils ont été témoins des nombreux miracles du Sauveur; tout cela rendait témoignage de lui. Toutefois, à cause de leur manque de foi, la majorité d'entre eux l'ont rejeté ainsi que ses enseignements (voir aussi Jean 1:11; D&A 6:21).

3 Néphi 10

Nourris (verset 4): fortifiés et bénis



Comme une poule rassemble ses poussins, le Sauveur donne des soins protecteurs à ceux qui le suivent en les avertissant constamment des dangers et en les rassemblant pour les mettre en sécurité.

Etude des Ecritures

Faites deux des activités A à C en étudiant 3 Néphi 9–10.

A Repérez une idée qui se répète

1. En relisant 3 Néphi 9:5, 7–9, 11; 10:12, cherchez les raisons claires que le Seigneur donne pour lesquelles certains ont été détruits et d'autres épargnés.
2. Qu'est-ce que Mormon veut nous faire comprendre dans 3 Néphi 10:14–16?
3. Selon Doctrine et Alliances 1:14, quelle ressemblance y aura-t-il entre la seconde venue du Sauveur et son apparition dans le Livre de Mormon?

B «Venez à moi»

1. Faites deux colonnes dans votre cahier. Dans l'une, notez tout ce que Jésus dit de faire à ceux qui sont «plus justes» dans 3 Néphi 9:12–22. Dans l'autre colonne, mettez ce qu'il leur promet.
2. Qu'est-ce que cela vous enseigne sur Jésus-Christ qui vous donne la foi pour faire ce qu'il vous demande et vous donne l'assurance qu'il peut tenir ses promesses?

C Reconnaissez l'amour du Sauveur

1. Comparez la réaction du diable aux destructions qui se produisent dans 3 Néphi 9:2 avec celle du Sauveur dans 3 Néphi 9:13–14; 10:4–6
2. Lisez 2 Néphi 2:18, 27; 26:24–25 et expliquez pourquoi la réaction du diable et celle de Jésus sont si différentes.
3. Rédigez en quelques lignes une expérience au cours de laquelle le Seigneur vous a «rassemblé» ou «nourri» comme il le promet à son peuple de le faire dans 3 Néphi 10:4–6.

3 Néphi 11

Apparition du Sauveur



Pendant 600 ans, des prophètes néphites et lamanites ont parlé, écrit et prophétisé sur la venue de Jésus-Christ. Ils savaient qu'il ne viendrait pas au cours de son ministère terrestre, mais qu'il apparaîtrait aux descendants de Léhi après sa résurrection (voir 2 Néphi 26:9; Alma 16:20). Les croyants mettent toute leur foi et tous leurs espoirs en lui et en sa mission salvatrice. Dans 3 Néphi 11, vous découvrirez l'accomplissement glorieux de ces prophéties. Le récit de la visite du Sauveur en Amérique se poursuit jusqu'à 3 Néphi 28 inclus. En lisant ces chapitres, imaginez ce que cela a dû être pour les gens qui étaient présents lors de l'apparition du Sauveur. Réfléchissez soigneusement à ce que Jésus décide de dire et de faire dans cette courte période passée avec eux et remarquez ce que cela nous apprend sur ce qu'il juge essentiel.

Compréhension des Ecritures

3 Néphi 11

Souffert (verset 11): obéi

Hosanna (verset 17):
accorde-moi le salut (de grâce,
sauve-moi NdT)

Portes de l'enfer

(versets 39–40): le pouvoir du
diable

3 Néphi 11:14-15 Les marques du Sauveur
Jeffrey R. Holland, du Collège des douze apôtres, a déclaré :

« Bien que le pouvoir de la résurrection ait pu guérir et effacer complètement les marques de la crucifixion, et ce sera sans aucun doute un jour le cas, le Christ a décidé de garder ces plaies dans un but précis, notamment en vue de son apparition dans les derniers jours, où il les montrera et révélera qu'il a été blessé < dans la maison de ceux qui [l']aimaient > (Zacharie 13:6; Voir aussi D&A 45:52).

« Les blessures dans ses mains, dans ses pieds et dans son côté montrent que, dans cette vie terrestre, des choses douloureuses arrivent même à celui qui est pur et parfait, preuve que les tribulations *ne sont pas* le signe que Dieu ne nous aime pas. C'est un fait réconfortant et porteur d'espoir que ce soit le Christ *blessé* qui vient à notre secours. Lui qui porte les cicatrices du sacrifice, les plaies acceptées par amour, les emblèmes de l'humilité et du pardon, est le maître de notre âme. Cette preuve de souffrance dans la condition mortelle est voulue sans aucun doute pour donner courage à ceux qui sont aussi lésés et blessés par la vie, peut-être même dans la maison de ceux qui les aiment » (*Christ and The New Covenant*, 1997, pp. 258-59).



3 Néphi 11:1-8 Comment Dieu parle-t-il à l'homme?
Joseph F. Smith, alors conseiller dans la Première Présidence, a dit : « Le Saint-Esprit de Dieu m'a parlé, non par mes oreilles ou mes yeux, mais par mon esprit, la partie vivante et éternelle de mon être. Il m'a révélé que Jésus est le Christ, le Fils du Dieu vivant » (*Enseignements des présidents de l'Eglise: Joseph F. Smith*, 1998, p. 7).

3 Néphi 11:27, 32-36
Unité du Père, du Fils et du Saint-Esprit
Dans 3 Néphi 11, il y a encore un témoignage de l'enseignement que les membres de la Divinité sont des personnages distincts et sont cependant complètement unis dans leurs efforts pour « réaliser l'immortalité et la vie éternelle de l'homme » (Moïse 1:39). Ils peuvent parler l'un pour l'autre et témoigner l'un de l'autre, à cause de leur unité de but et de doctrine. Le peuple entend la voix du Père, il voit et entend Jésus-Christ, qui lui enseigne les rôles différents, mais unis de ces deux personnages

et du Saint-Esprit (voir aussi Jean 17:20-23 et D&A 130:22 concernant l'unité des membres de la Divinité, en dépit du fait qu'ils ont un corps distinct).

Etude des Ecritures

Faites deux des activités A à E en étudiant 3 Néphi 11.

A Rédigez un discours

Supposez que l'on vous demande de faire un discours à la réunion de Sainte-Cène sur le sujet: Apprendre à écouter Dieu.

1. Rédigez un discours en vous servant de 3 Néphi 11:1-8 pour expliquer comment nous pouvons mieux nous préparer à entendre la parole de Dieu. Pensez à traiter de questions telles que: Comment cette voix leur est-elle parvenue? Comment est-elle décrite? Qu'a fait le peuple pour l'entendre? Pourquoi ne l'a-t-il pas entendue la première fois?
2. Lisez aussi Doctrine et Alliances 136:32-33 et servez-vous des aides figurant dans vos Ecritures, pour trouver d'autres passages qui pourront aider une personne à entendre et à comprendre la voix de Dieu grâce au Saint-Esprit. Expliquez ces passages dans votre discours (voir D&A 1:38; 18:34-36 pour des informations complémentaires).

B Réfléchissez à ce que cela signifie réellement

1. Parmi toutes les façons que Jésus avait de se présenter, pourquoi, à votre avis, a-t-il dit ce qui est rapporté dans 3 Néphi 11:10-11? Qu'est-ce que la façon dont le Sauveur s'est présenté peut nous apprendre?
2. Lisez Doctrine et Alliances 19:16-20 et expliquez ce que veut dire « boire la coupe amère ».

C Etre témoin

1. Relisez 3 Néphi 11:14-16 et expliquez ce que Jésus veut que le peuple sache et ce que le peuple fait pour obtenir ce témoignage.
2. Rédigez quelques phrases qui expliqueront pourquoi Jésus a laissé le peuple le voir et le toucher un par un.
3. Et vous, comment pouvez-vous savoir que Jésus est ressuscité, sans le voir ni toucher ses plaies?

D La doctrine du baptême

Citez au moins quatre vérités importantes que Jésus nous enseigne en paroles et en actions à propos du baptême dans 3 Néphi 11:18-40.

E Maîtrise des Ecritures 3 Néphi 11:29

1. Ecrivez deux questions sur la querelle, auxquelles on peut répondre en lisant 3 Néphi 11:28-30. Donnez la réponse.
2. Lisez Proverbes 15:1 et donnez en résumé un moyen mentionné dans cette Ecriture pour éviter de se quereller. Puis suggérez deux autres moyens d'éviter de se disputer en famille.

Lynn G. Robbins, des soixante-dix, a dit :

«Se mettre en colère consiste à céder à l'influence de Satan, en perdant la maîtrise de soi...»

«La première chose à faire pour éliminer la colère de notre vie, est de comprendre le lien qui existe entre elle et le libre arbitre. Nous pouvons décider de ne pas nous mettre en colère» (*L'Etoile*, juillet 1998, pp. 92 et 93).



le sermon sur la montagne, que l'on trouve dans Matthieu 5–7, dans le Nouveau Testament, peut être considéré comme la meilleure source que l'on puisse imaginer pour trouver le fondement des enseignements de Jésus-Christ au cours de son ministère terrestre. Il n'est donc pas surprenant que Jésus ait prononcé pratiquement le même sermon aux Néphites quand il leur a rendu visite. Remarquez comme ce sermon adressé aux enfants de Léhi clarifie et explique ce que nous trouvons dans le Nouveau Testament. Ce sermon devant le temple est rapporté dans 3 Néphi 12–14. Il nous rappelle ce que le Sauveur attend de ceux qui désirent être ses disciples.

Compréhension des Ecritures



3 Néphi 12

Pauvres en esprit (verset 3): humbles

Doux (verset 5): humble, patient

Outragera (verset 11): insultera

La loi ou les prophètes (verset 17): la loi de Moïse et les enseignements des prophètes de l'Ancien Testament

Raca (verset 22): insulte qualifiant une personne de sottise

Dernière sénine (verset 26): totalité de la somme (la sénine est une monnaie néphite)

Convoiter (verset 28): envier, avoir des pensées impures à propos de

Vous chargiez... de votre croix (verset 30): fassiez quelque chose de difficile afin de parvenir à l'état de disciple

Parjureras (verset 33): briseras ta promesse, promettras faussement

Jurer (versets 34, 36): promettre ou faire un serment

Etude des Ecritures

Faites deux des activités A à C en étudiant 3 Néphi 12.

A Comment recevoir des bénédictions

- Soulignez le mot *bénis* chaque fois que vous le rencontrez dans 3 Néphi 12:1–11. Cette partie du sermon de Jésus est souvent appelée «les Béatitudes», d'après un terme latin qui veut dire «bienheureux».
- Dans votre cahier, faites un tableau semblable à celui qui suit et remplissez les cases avec les renseignements que vous trouvez dans 3 Néphi 12:1–12 et aussi d'après vos propres idées et sentiments.

Ce qui nous donnera le bonheur	Les bénédictions que nous aurons	Raison d'être heureux
Attention aux paroles des douze disciples choisis par Jésus (verset 1)	Baptême d'eau, de feu et du Saint-Esprit (verset 1)	Parce que le baptême est indispensable à la rémission des péchés

B Expliquez les comparaisons

Dans 3 Néphi 12:13–16, Jésus compare ses disciples au sel et à la lumière. Certains pourraient se dire qu'il aurait dû dire qu'ils sont comme de l'or s'il veut vraiment leur donner le sens de leur valeur. Discutez de ce point avec vos parents ou votre instructeur puis faites l'activité suivante:

- Citez toutes les raisons pour lesquelles le sel est plus utile que l'or.
- Expliquez pourquoi une lampe est un symbole approprié pour un véritable disciple de Jésus-Christ.

C La signification véritable de la loi



Jésus dit aux Néphites qu'il n'est pas venu pour abolir la loi, mais pour l'accomplir (voir 3 Néphi 12:17). Une de ses façons de le faire est d'aider les gens à comprendre la pleine signification des lois et des commandements qu'il a antérieurement donnés aux enfants d'Israël. Voici une liste de lois qu'il les aide à mieux comprendre dans

3 Néphi 12:20–48. Pour chacune d'elles, expliquez la signification complète qu'elle a dans l'Evangile du Christ, comme il le montre dans ce chapitre.

- «Tu ne tueras point» (verset 21)
- «Tu ne commettras point d'adultère» (verset 27)
- «Tu ne te parjureras point» (verset 33)
- «Œil pour œil, dent pour dent» (verset 38)
- «Tu aimeras ton prochain» (verset 43)



3 Néphi 13

Le sermon devant le temple, 2^e partie



© 1995 Cary L. Kapp

Dans 3 Néphi 13, le Seigneur continue à enseigner un niveau de justice plus élevé et aborde le problème de l'hypocrisie. Un hypocrite est une personne qui dit une chose et en fait une autre. Par exemple, une personne qui dénonce publiquement les vidéos inconvenantes, mais qui les regarde chez elle. Remarquez que le Seigneur dit que nous devons faire les bonnes choses pour le bon motif à la fois devant les hommes et en privé.

Compréhension des Ecritures



3 Néphi 13

Aumônes (versets 1–4): dons, offrandes

Lieu secret (verset 6): endroit privé dans une maison

Païens (verset 7): ceux qui n'acceptent pas l'Évangile

Mamon (verset 24): les richesses ou les choses du monde

Coudée (verset 27): unité de mesure représentant environ 46 cm

Filent (verset 28): tissent des vêtements

3 Néphi 13:25–34 Ne vous inquiétez pas de ce que vous mangerez ou de ce que vous boirez... ni de quoi vous serez vêtus. Beaucoup se sont mépris sur la recommandation du Sauveur: «Ne vous inquiétez pas pour votre vie» que l'on trouve dans Matthieu 6:25–34. Certains ont pensé qu'ils ne devaient pas se mettre en quête d'un emploi pour subvenir à leurs besoins. La version néphite de ce sermon nous aide à comprendre que cette recommandation était destinée spécialement aux douze apôtres

et aux douze disciples néphites, qui devaient délaissier leurs activités profanes et consacrer toute leur énergie à leur appel. Cependant, tous les membres de l'Église pourraient s'appliquer ces principes en se consacrant davantage aux questions spirituelles et moins aux soucis de ce monde.

Étude des Ecritures



Faites l'une des activités A à C en étudiant 3 Néphi 13.

A Citez un exemple actuel

Relisez 3 Néphi 13:1–24 et citez les quatre exemples présentés par Jésus où de bonnes choses sont réalisées pour de mauvaises raisons. A la suite de chaque exemple, donnez-en un récent montrant comment une personne pourrait faire ces choses pour de bonnes raisons.

B Une prière plus expressive



Ecrivez comment vous pourriez utiliser 3 Néphi 13:5–15 pour faire une courte leçon sur la prière à une classe de jeunes enfants. Mentionnez toutes les idées que ces versets vous inspirent et que vous voudriez partager et dites comment elles s'appliquent aux élèves.

C Pensez à une application

Décrivez au moins deux situations, courantes pour ceux de votre âge, qui impliquent de nombreuses prises de décisions. De quelle façon les conseils du Sauveur donnés dans 3 Néphi 13:19–20, 33 peuvent-ils nous aider à prendre de bonnes décisions?



3 Néphi 14

Le sermon devant le temple, 3^e partie

Connaissez-vous quelqu'un qui accorde de l'importance au fait d'être membre de l'Église, mais qui pense qu'il n'est pas vraiment requis ou attendu que l'on garde tous les commandements? Dans 3 Néphi 14, qui est semblable à Matthieu 7, Jésus-Christ donne des instructions particulières à ceux qui affirment être ses disciples, mais qui ne gardent pas ses commandements.

Compréhension des Ecritures

3 Néphi 14

Pourceaux (verset 6): porcs
Ravisseurs (verset 15): terme qui décrit les gens qui exploitent les autres pour satisfaire leurs propres désirs

Etude des Ecritures

Faites l'une des activités A à C en étudiant 3 Néphi 14.

A Comment réagiriez-vous?

Le commandement que donne Jésus dans 3 Néphi 14:1-5 (ou Matthieu 7:1-5) est souvent mal compris ou même mal utilisé. Par exemple, un ami vous invite à participer à une activité que vous savez contraire aux principes du Seigneur. Votre ami cite Matthieu 7:1-5 en disant que, si vous désapprouvez cette activité, vous le jugez ainsi que ceux qui y participent et que votre attitude n'est pas chrétienne. Rédigez ce que le Sauveur voudrait que vous disiez. Dans sa traduction inspirée de la version du roi Jacques de la Bible, Joseph Smith, le prophète, clarifie l'enseignement du Sauveur de cette façon: «Ne jugez point avec injustice, afin que vous ne soyez point jugés; mais jugez d'un jugement juste» (TJS, Matthieu 7:2. 3 Néphi 14:15-20 et Moroni 7:14-19 peuvent aussi être utiles).

B Prières et réponses

1. Que nous révèlent les enseignements de Jésus-Christ dans 3 Néphi 14:7-11 sur notre Père céleste?
2. En vous basant sur ce que ces versets enseignent, que ferait votre Père céleste si vous demandiez du pain ou un poisson? Vous donnerait-il quelque chose de nocif? Que feraient vos parents?
3. Racontez une expérience dans laquelle vous avez été reconnaissant que votre Père céleste ne vous ait pas donné ce que vous désiriez. Expliquez en quoi cette expérience peut vous être utile dans vos prières et vos demandes à venir.
4. Résumez d'après ce que vous apprenez dans 3 Néphi 18:20, Doctrine et Alliances 50:28-29 et 88:64-65, la manière dont notre Père céleste répond à nos demandes.

C Rédigez vos questions

Ecrivez au moins trois questions importantes que les gens se posent souvent et dont la réponse peut être trouvée dans 3 Néphi 14:13-17. Répondez à l'aide des Ecritures.



Jusqu'à la visite de Jésus-Christ, les enfants fidèles d'Israël sur le continent américain pratiquaient la loi de Moïse. Dans 3 Néphi 15, Jésus enseigne au peuple que la loi de Moïse est accomplie en lui. Aux chapitres 15 et 16, Jésus explique que sa visite est l'accomplissement d'une prophétie qu'il a faite au cours de sa vie terrestre (voir Jean 10:16). Dans son explication, il ajoute des prophéties concernant la maison d'Israël.



Compréhension des Ecritures

3 Néphi 15

Manifesterais (verset 23): ferais connaître

3 Néphi 15:2-7 L'accomplissement de la loi de Moïse
Quand Jésus déclare que la loi de Moïse est accomplie et qu'elle «est finie», il ne veut pas dire que les principes et la doctrine ont pris fin, mais plutôt que les rites et les sacrifices qui préfiguraient son expiation sont terminés (voir Alma 34:13-14). Vous avez déjà vu que certains principes de la loi donnée à Moïse se prolongeaient dans la loi de l'Evangile (voir 3 Néphi 12:21-48; voir aussi 3 Néphi 24; 25; D&A 59:5-14). En d'autres termes, la manière de vivre l'Evangile sous la loi de Moïse prend fin, mais pas les commandements, les principes et l'enseignement de base de l'Evangile, qui existent éternellement.

3 Néphi 16

Un sujet de sarcasme et de fable (verset 9): dont on dit du mal

Découvrez le bras de sa sainteté (verset 20): montre sa puissance

3 Néphi 16:4-15 Les Gentils

Le mot *Gentils* signifie « nations ». Il désigne les gens qui ne sont pas de la maison d'Israël ou ceux qui ne croient pas au Dieu d'Israël. Dans le Livre de Mormon, ce mot désigne aussi ceux qui viennent de nations gentiles, qui sont toutes les nations extérieures à la terre d'Israël, même si elles descendent d'Israël par le sang (voir 1 Néphi 13:13-19; voir aussi *Guide des Ecritures* à la rubrique « Gentils », p. 85)

Etude des Ecritures

Faites deux des activités A à D en étudiant 3 Néphi 15-16.

A Et la loi de Moïse?

1. Lisez Mosiah 13:27-30, Alma 25:15-16 et la section « Compréhension des Ecritures » de 3 Néphi 15:2-7 et faites un résumé de ce que ces Ecritures disent à propos de la loi de Moïse.
2. Résumez ce que Jésus dit de la loi de Moïse dans 3 Néphi 15:2-10.
3. Expliquez ce que Jésus a voulu dire dans la première phrase de 3 Néphi 15:9.

B Soyez un missionnaire

Un non-membre vous demande ce que signifie Jean 10:16.

1. Ecrivez ce que vous répondez à cette personne à l'aide de 3 Néphi 15-16.
2. Quelle serait votre réponse si l'on vous demandait: « Comment puis-je savoir que ce qui est écrit dans le Livre de Mormon est vrai? »

C Quelle leçon en tirer?

1. D'après 3 Néphi 15:11 - 16:5, pourquoi les disciples de Jésus qui vivaient à Jérusalem n'ont-ils pas su qui étaient les « autres brebis » ?
2. Qu'est-ce que le Seigneur commande pour que cette connaissance ne se perde pas ?
3. Proposez deux leçons que nous pouvons tirer de cet événement.

D Des prophéties qui s'accompliront

Dans le Livre de Mormon, quand il est fait mention de Gentils, cela concerne tous les gens qui ne sont pas de la maison d'Israël ou qui ne sont pas du pays d'Israël. Même si la plupart des membres de l'Eglise d'aujourd'hui appartiennent à la maison d'Israël par lignage, pour le peuple du Livre de Mormon ils seraient considérés comme des Gentils.

1. D'après 3 Néphi 16:1-7, qu'est-ce que le Seigneur promet d'offrir aux Gentils (c'est-à-dire nous)? Cette prophétie s'est-elle réalisée? Si oui, de quelle manière?
2. Que promet-il aux Gentils s'ils acceptent son offre? Et s'ils refusent? (Voir versets 8-15.) Quelle preuve voyez-vous de l'accomplissement de cette promesse à notre époque?
3. Que promet le Seigneur aux descendants de Léhi? (Voir verset 16.)



La plupart de ceux qui ont côtoyé Jésus, au cours de son ministère terrestre, n'ont pas cru qu'il était le Messie promis. Tous ceux qui ont vu le Sauveur au pays d'Abondance, croyaient en lui, l'adoraient et écoutaient ses enseignements, car c'était un reste fidèle qui avait survécu à la destruction, à l'époque de sa crucifixion (voir 3 Néphi 10:9-14). Dans 3 Néphi 17, leur première journée avec lui touche à sa fin. En lisant ce chapitre, imaginez que vous êtes présent.

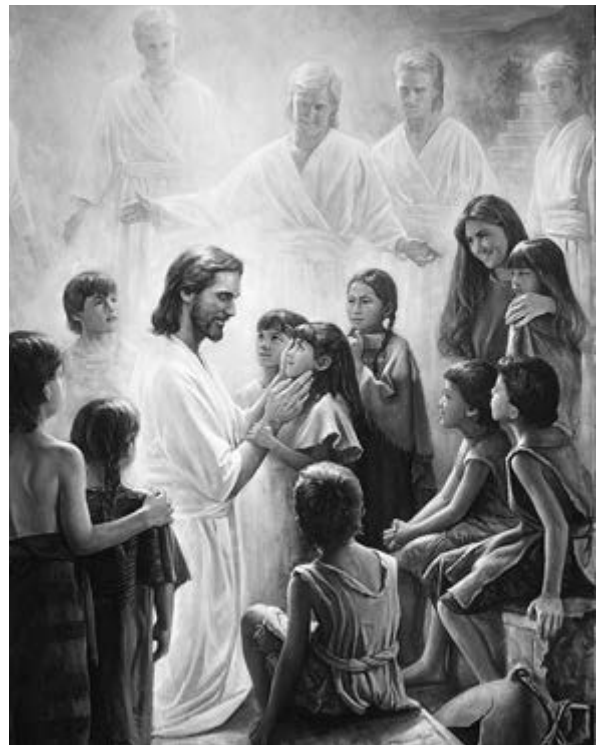

Compréhension des Ecritures



3 Néphi 17

Entrailles (versets 6–7): la partie profonde de l'être sensible

Compassion (versets 6–7): sympathie, amour et gentillesse

Estropiés (versets 7, 9): handicapés

Mutilés (verset 7): personnes qui ont perdu un membre ou une partie du corps

Concevoir (verset 17): considérer, imaginer

Etude des Ecritures



Faites l'une des activités A à C en étudiant 3 Néphi 17.

A Une structure pour apprendre

1. Qu'est-ce que Jésus demande aux Néphites de faire, dans 3 Néphi 17:1–3 pour mieux comprendre ses enseignements?
2. Faites la liste de ce que vous pouvez faire pour appliquer ces principes à votre étude de l'Évangile.

B Si vous y étiez

En réfléchissant à tout ce qui arrive dans 3 Néphi 17, parlez des événements particuliers que vous auriez aimé voir ou auxquels vous auriez volontiers participé et expliquez pourquoi.

C La nature de Jésus

Comparez ce que Jésus fait dans 3 Néphi 17:14 et ce qui se passe aux versets 15–24, puis répondez aux questions suivantes.

1. Pourquoi Jésus est-il troublé au verset 14?
2. Pourquoi pleure-t-il aux versets 21–23?
3. Que nous enseignent ces événements au sujet de Jésus?
4. Comment la connaissance des sentiments de Jésus à notre sujet peut-elle aider les pécheurs à se repentir?



3 Néphi 18

Le Sauveur instaure la Sainte-Cène

Se tenir en la présence de Jésus-Christ est une expérience spirituelle merveilleuse pour ceux qui habitent le pays d'Abondance. On comprend qu'ils ne veulent pas qu'il parte (voir 3 Néphi 17:5). Toutefois, avant de les quitter, il leur apprend comment toujours avoir son Esprit avec eux. Ce que le Seigneur enseigne dans 3 Néphi 18 sur la façon de recevoir son Esprit s'applique autant à nous aujourd'hui qu'au peuple du Livre de Mormon.

Compréhension des Ecritures



3 Néphi 18

Passer au crible comme le blé (verset 18): vous avoir en son pouvoir

Prendre ma chair et mon sang (versets 28–30): participer à la Sainte-Cène

Damnation (verset 29): arrêt de la progression spirituelle

Un cœur pleinement résolu (verset 32): Une décision personnelle d'être obéissant

3 Néphi 18:6–14 Les bénédictions de la Sainte-Cène Jeffrey R. Holland a déclaré: «Chaque ordonnance de l'Évangile se concentre d'une manière ou d'une autre sur l'expiation du Seigneur Jésus-Christ, et c'est certainement pour cela que cette ordonnance avec tout son symbolisme se manifeste plus spontanément et plus souvent à l'esprit que toute autre dans la vie. Elle a lieu au cours de ce qui a été appelé un jour *«la plus sacrée de toutes les réunions de l'Église»* (Joseph Fielding Smith, *Doctrines du Salut*, 2:317)» (*L'Etoile*, janvier 1996, p. 76).

Melvin J. Ballard, qui était membre du Collège des douze apôtres, a dit:

«Existe-t-il une personne parmi nous qui ne blesse son esprit en parole, en pensée ou en action d'un sabbat à l'autre? Nous faisons des choses que nous regrettons et dont nous désirons être pardonnés... Si nous avons dans notre âme le sentiment que nous aimerions recevoir le pardon, il ne faut pas se refaire baptiser pour l'obtenir... mais se repentir de nos péchés, aller vers ceux envers qui nous avons péché ou transgressé pour obtenir leur pardon, et en nous rendre ensuite à la table de Sainte-Cène, où, si nous nous sommes sincèrement repentis et nous sommes placés dans les conditions adéquates, nous serons pardonnés et la guérison spirituelle sera apportée à notre âme...

«Je suis témoin que la bénédiction de la Sainte-Cène s'accompagne d'un esprit qui réchauffe l'âme de la tête au pied. Vous sentez que vos blessures spirituelles guérissent et que votre fardeau se soulève. Le réconfort et le bonheur emplissent l'âme digne qui désire vraiment prendre de cette nourriture spirituelle» (*Melvin J. Ballard: Crusader for Righteousness*, 1966, pp. 132–33).



3 Néphi 18:28–29 Quand sommes-nous dignes de prendre la Sainte-Cène?

John H. Groberg, des soixante-dix, a déclaré: «Si nous désirons nous améliorer (c'est-à-dire nous repentir) et ne sommes pas restreint quant à la prêtrise, alors, je pense que nous sommes dignes. Mais si nous n'avons pas le désir de nous améliorer, si

nous n'avons pas l'intention de suivre les inspirations de l'Esprit, nous devons nous demander si nous sommes digne de prendre la Sainte-Cène ou si nous nous moquons du but même de la Sainte-Cène» (Conference Report, Apr. 1989, p. 50).

Etude des Ecritures

Faites l'activité A et B ou C en étudiant 3 Néphi 18.

A Améliorez votre compréhension

1. Citez cinq vérités importantes au sujet de la Sainte-Cène qui sont enseignées par Jésus dans 3 Néphi 18:1-14, 28-32.
2. Comparez ce que Jésus dit à propos de la Sainte-Cène dans 3 Néphi 18:12-13 avec ce qu'il dit au sujet du baptême dans 3 Néphi 11:38-40. Qu'est-ce que cela révèle sur l'importance de la Sainte-Cène?
3. Après avoir lu 3 Néphi 18:1-14, 28-32 et les citations se rapportant à la Sainte-Cène dans la section «Compréhension des Ecritures», voyez ce que vous envisagez de faire pour que cette ordonnance joue un rôle plus important dans votre vie.

B Quelle est la question?

Ecrivez cinq questions sur la prière, dont la réponse peut être trouvée dans 3 Néphi 18:15-23. Après chaque question, notez votre réponse et le verset où vous l'avez découverte.

C Comment faire?

Dans 3 Néphi 12:14-16, Jésus dit à ses disciples d'être «la lumière de ce peuple» et «que [leur] lumière luise ainsi devant» les autres. Ce principe s'applique également à nous aujourd'hui. D'après 3 Néphi 18:22-25, qu'est-ce que cette lumière que nous devons brandir? Comment pouvons-nous la tenir bien haut?

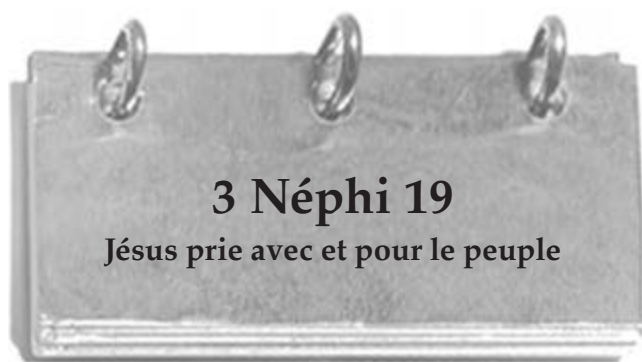

Après les événements décrits dans 3 Néphi 18, Jésus-Christ quitte le peuple pour monter au ciel. Le chapitre 19 raconte ce que le peuple fait tout au long de la nuit et le lendemain quand Jésus revient. A la fin de ce chapitre, Jésus témoigne de la puissance de leur foi. Au cours de votre lecture, notez ce qu'ils font, qui montre leur foi, puis voyez comment vous pourriez suivre leur exemple.

Compréhension des Ecritures

3 Néphi 19

Ils ne multipliaient pas les paroles (verset 24): ils priaient suivant l'Esprit

3 Néphi 19:11-13

Ces personnes ne sont-elles pas déjà baptisées?

Joseph Fielding Smith, alors président du Collège des douze apôtres, a déclaré:

«Bien qu'ils [eussent déjà été baptisés] pour la rémission de leurs péchés... le Sauveur commanda à Néphi et au peuple d'être de nouveau baptisés, parce qu'il avait de nouveau organisé l'Eglise dans le cadre de l'Evangile. Avant cela elle avait été organisée dans le cadre de la loi [de Moïse].

«Pour la même raison, Joseph Smith et ceux qui avaient été baptisés avant le 6 avril 1830 furent de nouveau baptisés le jour de l'organisation de l'Eglise» (*Doctrine du salut, volume 2*, pp. 312-313).

Etude des Ecritures

Faites l'activité B et l'activité A ou C en étudiant 3 Néphi 19.

A Recevoir le Saint-Esprit

Après notre baptême, la personne qui nous confirme nous bénit en disant: «Recevez le Saint-Esprit». En d'autres termes, le pouvoir de la prêtrise peut conférer le don du Saint-Esprit, mais il nous appartient de le recevoir.

1. Dans 3 Néphi 19:8-14, que font les disciples qui les amène à recevoir le Saint-Esprit?
2. Comment pouvez-vous suivre l'exemple de ces disciples et ressentir l'influence du Saint-Esprit plus fréquemment dans votre vie? Dans votre réponse, prenez en compte ce que vous avez appris dans 3 Néphi 18.

B Les prières de Jésus



1. Citez ce que Jésus dit dans ses prières au sujet des gens qui croient en lui (voir 3 Néphi 19:19-23, 27-29).
2. Qu'est-ce qui vous impressionne le plus dans les prières de Jésus?
3. Qu'est-ce que cela changerait dans votre vie quotidienne de savoir que cette prière du Sauveur est pour vous?

C Des exemples de foi

Dans 3 Néphi 19:35, Jésus dit que les disciples ont montré «une grande foi». Décrivez, dans votre cahier, deux exemples significatifs de foi que vous avez trouvés dans 3 Néphi 19.



3 Néphi 20-22 Prophéties concernant les enfants de l'alliance

3 Néphi 20-22 rapporte des prophéties faites à la maison d'Israël et aux Gentils. Ces chapitres expliquent aussi comment le Seigneur accomplira les alliances qu'il a contractées avec ses enfants. Les descendants de ceux avec qui le Seigneur a fait des alliances sont appelés «les enfants de l'alliance» et ont droit à certaines bénédictions inhérentes à ces alliances s'ils sont fidèles. Finalement, l'alliance du Seigneur, c'est que tous les enfants de notre Père céleste auront l'occasion de faire partie de la famille de l'alliance et de recevoir le salut et l'exaltation. Dans ces trois chapitres, le témoignage de Jésus-Christ lui-même nous apprend, qu'en temps voulu, il réalisera chaque iota de cette grande alliance, tant pour la maison d'Israël que pour les Gentils, c'est-à-dire pour toute la famille de Dieu.

Compréhension des Ecritures

3 Néphi 20

Foule (verset 16): piétine, marche sur

Je te ferai une corne de fer et des ongles d'airain (verset 19): je te rendrai très fort dans les derniers jours

Découvre le bras de sa sainteté (verset 35): montre sa puissance

Incirconcis (verset 36): ceux qui n'ont pas fait l'alliance avec le Seigneur

Portez les vases du Seigneur (verset 41): faites l'œuvre du Seigneur, portez ce qui est sacré

3 Néphi 21:6 Les Gentils sont comptés dans la maison d'Israël. Joseph Fielding Smith a dit: «Tous ceux qui adoptent l'Évangile deviennent membres de la maison d'Israël. En d'autres termes, ils deviennent membres d'une lignée choisie ou enfants d'Abraham par Isaac et Jacob à qui les promesses ont été faites» (*Doctrines of Salvation*, 3:246, voir aussi 2 Néphi 30:1-2).

3 Néphi 21:22-25 (voir aussi 3 Néphi 20:22)
La nouvelle Jérusalem

La nouvelle Jérusalem



La nouvelle Jérusalem sera bâtie dans le comté de Jackson au Missouri et sera appelée Sion (voir D&A 45:64-68; 57:1-3; Moïse 7:62).

3 Néphi 22

Stérile (verset 1): femme qui n'a pas d'enfant

Douleurs (verset 1): les douleurs de l'enfantement

Opprobre (verset 4): honte et disgrâce causées par des péchés antérieurs

Antimoine, saphir, rubis (versets 11-12): pierres précieuses ou semi-précieuses

3 Néphi 22:2 Couvertures, cordages et pieux
Esaïe compare la maison d'Israël à une tente. Plus les cordages et les couvertures sont longs, et plus les pieux sont forts, plus la tente peut être spacieuse.

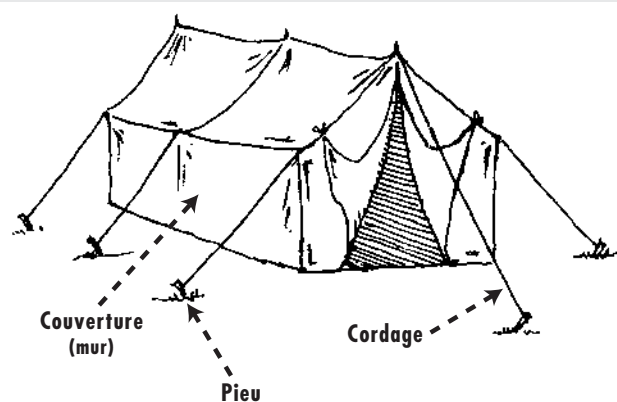

Etude des Ecritures

Faites deux des activités A à D en étudiant 3 Néphi 20-22.

A Le rassemblement d'Israël

Le rassemblement d'Israël ne concerne pas seulement d'autres gens qui habitent ailleurs. Cela nous concerne, nous, et notre époque. Etudiez 3 Néphi 20:13, 18-19, 29-33; 21:1, 20-28; 22:13-14, 17 et citez les raisons que le Seigneur donne au rassemblement d'Israël et ce qui arrivera quand il le fera.

B Les bénédictions du Seigneur

- D'après 3 Néphi 20:25-26, quelle est l'une des façons dont le Seigneur a béni et continue de bénir les «enfants de l'alliance»?
- D'après 3 Néphi 20:27, en quoi le Seigneur a-t-il béni les nations gentiles?
- Comment ces deux bénédictions vous ont-elles aidé dans votre vie? (Voyez l'introduction à 3 Néphi 20-22 et la section «Compréhension des Ecritures» si vous avez besoin d'aide.)

C Un message pour les nations gentiles

- Expliquez en vos propres termes ce que le Seigneur dit dans 3 Néphi 21:14-21 sur ce qui arrivera si les nations gentiles ne se repentent pas. Aidez-vous d'exemples modernes pour l'illustrer.
- Que dit le Seigneur dans 3 Néphi 21:22-25 à propos des Gentils qui se repentent et qui sont rassemblés dans la nouvelle Jérusalem?

D Comparez avec les paroles d'Ésaïe

Dans 3 Néphi 22, le Sauveur cite Ésaïe 54 qui est un témoignage poétique de l'amour que le Seigneur a manifesté pour son peuple en accomplissant son alliance de les rassembler et de les faire entrer en la présence de Dieu.

1. Tout au long des Écritures, le Seigneur compare souvent ses relations par alliance avec son Église à un mariage. Il est l'époux et l'Église son épouse. Réfléchissez à certaines qualités du Seigneur, qui font qu'il est un bon époux pour son Église, comme le fait d'être un exemple de justice, de donner de l'amour et d'assurer le confort et la protection à sa famille et de pourvoir à ses besoins matériels. Pour chacune de ces responsabilités, trouvez au moins une expression dans 3 Néphi 22 qui montre que le Seigneur est «l'époux» parfait pour l'Église.
2. Comment le message de 3 Néphi 22 peut-il reconforter un nouveau converti? Comment pourrions-nous nous aider de ce que le Seigneur dit dans 3 Néphi 22 pour nous soucier des nouveaux convertis?



Avez-vous déjà eu une pensée ou une expérience dont vous vouliez vous souvenir? Lavez-vous écrite afin de vous en souvenir clairement? Avez-vous remarqué que, si vous ne gardez pas une trace écrite de ces expériences et de ces pensées, leur souvenir s'estompe et même se transforme? Dans 3 Néphi 23, observez comment le Sauveur enseigne ce principe aux Néphites.

Étude des Écritures

Faites l'activité A ou B en étudiant 3 Néphi 23.

A Soyez précis

1. Trouvez deux mots que Jésus utilise pour décrire la manière dont nous devrions lire les prophéties d'Ésaïe. Vous pourriez les souligner dans vos Écritures.
2. Trouvez trois méthodes qu'on pourrait utiliser pour lire les Écritures de la façon décrite par Jésus.

B Comment cela s'applique-t-il à vous?

Relisez 3 Néphi 23:6–13 et décrivez ce que Jésus demande à Néphi de faire, puis dites comment ce message s'applique à vous.



Malachie était un prophète de l'Ancien Testament qui a vécu aux environs de 430 avant J.-C., soit presque 200 ans après le départ de Léhi de Jérusalem. Dans 3 Néphi 24–25, le Sauveur cite ce qui est maintenant Malachie 3–4, afin que les Néphites possèdent ces enseignements importants. Ces chapitres comportent aussi un message spécial qui nous est adressé dans ces derniers jours.

Compréhension des Écritures

3 Néphi 24

Fondeur (versets 2–3): personne qui fond le minerai pour en retirer le métal pur (ce symbole est utilisé pour enseigner que le peuple sera purifié de ses impuretés et de ses péchés à la seconde venue du Christ)

Foulon (verset 2): personne qui blanchit les tissus

Oppriment la veuve et l'orphelin (verset 5): exploitent la veuve et l'orphelin

Craignent (verset 16): vénèrent, adorent et obéissent

3 Néphi 24:3–4 Les fils de Lévi

Sous la loi de Moïse, les membres de la tribu de Lévi détenaient la prêtrise et accomplissaient les ordonnances de la loi pour le peuple. Aujourd'hui, la prêtrise qu'ils détenaient s'appelle «la Prêtrise d'Aaron» (voir D&A 13:1; 84:31; 128:24).

3 Néphi 24:10–12 Les bénédictions de la dîme



En parlant des bénédictions spirituelles et matérielles de la dîme, Heber J. Grant a dit: «La prospérité est donnée à ceux qui observent la loi de la dîme. Quand je parle de prospérité, je ne pense pas en termes de

dollars et de cents seulement... Ce que je considère comme une réelle prospérité... c'est l'accroissement de la connaissance de Dieu, du témoignage et de la capacité de vivre l'Évangile et d'inspirer notre famille à faire de même. C'est la prospérité au sens le plus vrai du terme» (*Gospel Standards*, 1941, p. 58).

3 Néphi 25

Chaume (verset 1): les tiges sèches des céréales qui sont laissées après la moisson

Le jour grand et redoutable (verset 6): La seconde venue de Jésus-Christ



Pour accomplir ce qu'il a promis par Malachie, le Seigneur a envoyé Elie sur terre en 1836, dans le temple de Kirtland, et il a remis les clés de la prêtrise afin d'accomplir les ordonnances salvatrices pour ceux qui sont décédés (voir D&A 110:13-16). Il a rétabli ce qui est quelquefois appelé le pouvoir de scellement de la prêtrise. C'est par ce pouvoir que les familles sont scellées pour l'éternité.

Etude des Ecritures

Faites les activités A et B ou C en étudiant 3 Néphi 24-25.

- A** Qui survivra et qui ne survivra pas à la Seconde Venue?

Faites deux colonnes dans votre cahier. Dans l'une écrivez les mots et les groupes de mots de 3 Néphi 24-25 qui décrivent *qui ne «soutiendra pas le jour»* et ce qui lui arrivera. Dans l'autre colonne, écrivez ce que ces deux chapitres révèlent sur la personne *qui «soutiendra le jour»* et ce qui lui arrivera.

- B** Les bénédictions de la dîme

1. Que dit le Seigneur dans 3 Néphi 24:8-9 au sujet de ceux qui ne paient pas la dîme?
2. Ecrivez ce que le Seigneur dit aux versets 10-12 au sujet de ceux qui paient la dîme.
3. Comparez Doctrine et Alliances 64:23 avec 3 Néphi 25:1 et écrivez ce que le Seigneur promet aux payeurs de dîme fidèles. En plus de la dîme, que devons-nous sacrifier d'autre au Seigneur pour préparer sa seconde venue?

- C** Comment cela vous a-t-il influencé?

Décrivez de quelles manières l'accomplissement de 3 Néphi 25:5-6 a influencé votre vie.



3 Néphi 26

Un test pour les hommes des derniers jours

La seconde visite de Jésus chez les Néphites, qui a commencé dans 3 Néphi 19, se termine au chapitre 26. Vous remarquerez que Mormon explique dans ce chapitre que Jésus a dit et fait bien plus parmi le peuple que ce qui est mentionné dans le Livre de Mormon. Toutefois, il dit également que nous pourrons un jour avoir des annales complémentaires à ce qui a été dit et fait. En lisant, cherchez à savoir pourquoi nous n'avons pas ces annales et ce que nous devons faire pour les obtenir.

Compréhension des Ecritures

3 Néphi 26:9-11

Les «choses qui sont plus grandes» refusées

Joseph Fielding Smith, alors président du Collège des Douze, a dit: «Lorsque nous, membres de l'Eglise, serons disposés à garder les commandements comme ils nous ont été donnés et à manifester notre foi, le Seigneur sera prêt à faire paraître les autres annales et à nous les donner. Mais nous ne sommes pas prêts maintenant. Pourquoi? Parce que nous ne satisfaisons pas aux conditions requises... en lisant les annales qui nous ont été données et en suivant les instructions» (dans Conference Report, sept - oct 1961, p. 20).



Etude des Ecritures

Faites l'activité A en étudiant 3 Néphi 26

- A** Des choses «plus grandes» et moins grandes
1. Relisez 3 Néphi 26:6–12 notez ce qui, selon ce passage, se trouve dans le Livre de Mormon.
 2. Lisez aussi Alma 12:9–11, Doctrine et Alliances 84:54–58 et la section «Compréhension des Ecritures» ci-dessus, puis écrivez ce que nous devons faire personnellement et ce que l'ensemble de l'Eglise doit faire pour recevoir des choses «plus grandes» du Seigneur.
 3. Citez les «choses plus grandes» qui arrivent aux Néphites après le départ de Jésus (voir 3 Néphi 26:15–21).



Au cours de ses deux premières visites sur le continent américain, Jésus enseigne personnellement son Évangile et dirige la mise en place de son Eglise parmi les Néphites. Il choisit et ordonne des dirigeants pour poursuivre son œuvre. Ils continuent à enseigner son Évangile et à administrer les ordonnances salvatrices de la prêtrise. Comme noté dans 3 Néphi 27, après une période indéterminée, le Sauveur fait une troisième visite à ses disciples néphites. Cela nous apprend que Jésus, chef de son Eglise, n'est pas loin et donne des directives aux dirigeants qu'il s'est choisis. Le Seigneur continue à diriger son Eglise par l'intermédiaire de ses serviteurs. Le président Hinckley, alors conseiller dans la Première Présidence, a témoigné: «Qu'il soit bien clair pour tous que Jésus-Christ se tient à la tête de cette Eglise qui porte son nom sacré. Il veille sur elle. Il la guide. Se tenant à la droite du Père, il dirige cette œuvre» (L'Etoile, juillet 1994, p. 62). En lisant, regardez ce que Jésus dit de son Évangile dans ce chapitre.

Compréhension des Ecritures

3 Néphi 27

Controverses (verset 3): discussions, désaccords

Fils de perdition (verset 32): celui qui subit la seconde mort (spirituelle)

3 Néphi 27:3–8 Le nom de l'Eglise

Dans 3 Néphi 27, Jésus a expliqué clairement que son Eglise portera son nom. En rétablissant son Évangile à notre époque, il a révélé à nouveau que son Eglise devrait porter son nom (voir D&A 115:3–4). Beaucoup d'Eglises, à l'époque de Joseph

Smith, se disaient chrétiennes, mais peu portaient le nom de Jésus-Christ.

Etude des Ecritures

Faites l'activité B, puis l'activité A ou C en étudiant 3 Néphi 27.

A «En mon nom»

1. Dans 3 Néphi 27:1–10, marquez tous les groupes de mots qui sont en relation avec le nom du Christ (tels que «au nom de Jésus», «le nom du Christ», «de ce nom», «en son nom» ou «en mon nom»). Lisez aussi Mosiah 3:17; 5:5–13 et rédigez un paragraphe dans lequel vous expliquerez pourquoi tout ce que nous faisons ou disons dans l'Eglise doit être fait «au nom de Jésus-Christ».

B Q'est-ce que «la bonne nouvelle»?

Le mot *Évangile* signifie littéralement «bonne nouvelle».

1. Lisez soigneusement 3 Néphi 27:9–21 et soulignez le mot *Évangile* chaque fois que vous le rencontrez.
2. D'après ce que Jésus dit, qu'est-ce qui constitue au juste son Évangile?
3. Résumez en un paragraphe le rapport qu'il y a entre ces versets qui parlent de l'Évangile de Jésus-Christ et les 3^e et 4^e articles de foi.
4. En quoi l'Évangile est-il une «bonne nouvelle» pour vous?
5. Que signifie «vivre l'Évangile» pour vous?

C Maîtrise des Ecritures 3 Néphi 27:27

1. Quelle tâche spéciale les douze disciples néphites reçoivent-ils du Sauveur dans 3 Néphi 27:24–27?
2. Que doivent-ils faire ou être, selon Jésus, pour réussir dans leur tâche?
3. Rédigez un paragraphe dans lequel vous décrierez comment vous vous y prenez pour devenir plus semblable au Christ. Notez particulièrement ce que vous avez fait et ce que vous voudriez améliorer.



S'il vous était permis de demander quelque chose au Sauveur, qu'est-ce que ce serait? Les douze disciples néphites vont recevoir cette occasion. Notez ce qu'ils demandent. Votre demande serait-elle semblable ou différente?



Compréhension des Ecritures



3 Néphi 28

L'âge de l'homme (verset 2): le nombre d'années de vie d'un homme

Mortalité (versets 8, 36): état dans lequel un corps physique peut mourir

Immortalité (versets 8, 36): état dans lequel un corps ressuscité ne mourra jamais

3 Néphi 28:13-17, 36, 40 Transfiguration et enlèvement
Mormon dit que trois des disciples néphites ont été transfigurés. Il s'agit d'un changement temporaire qu'une personne doit subir pour se tenir en la présence de Dieu sans être détruite (voir D&A 67:11; Moïse 1:11). Il ne faut pas confondre transfiguration et enlèvement, bien que les deux aient sans doute un effet semblable sur le corps. La transfiguration est un changement temporaire, alors que l'enlèvement est un changement à long terme dans le corps, qui ne prend fin que lors du passage de la mortalité à l'immortalité ou à la résurrection (voir 3 Néphi 28:8). Parmi ceux qui ont été enlevés, il y a Hénoc et la ville de Sion (Moïse 7:18-23, 27), Elie et l'apôtre Jean (D&A 7) et les trois disciples néphites (3 Néphi 28:4-11, 15-40).

Etude des Ecritures



Faites les activités A et B en étudiant 3 Néphi 28.

A Que désirez-vous?

1. Ecrivez ce que neuf des douze disciples néphites désirent dans 3 Néphi 28 et citez les bénédictions que le Seigneur leur promet.
2. Ecrivez ce que les trois autres disciples désirent dans 3 Néphi 28 et notez les bénédictions que le Seigneur leur promet.
3. Si vous aviez le choix entre ce qui est promis aux neuf et aux trois, que choisiriez-vous? Pourquoi?

B Faites une série de questions

A l'aide de ce que vous avez appris concernant les êtres enlevés en général et les trois Néphites en particulier, imaginez une série de questions auxquelles on doit répondre par «vrai ou faux». Le questionnaire doit comprendre au moins cinq déclarations. Après chaque déclaration, donnez la réponse exacte et le verset où elle se trouve.



3 Néphi 29-30

Avertissements de Mormon

Au lieu de continuer son récit de ce qui se passe après la visite de Jésus-Christ aux Néphites, Mormon conclut le troisième livre de Néphi par son propre témoignage, par des instructions et par des avertissements aux lecteurs futurs. Rappelez-vous, en lisant les chapitres 29 et 30, que Mormon écrit directement pour les gens de notre époque.

Etude des Ecritures



Faites les activités A et B en étudiant 3 Néphi 29-30.

A Faites une liste

1. Lisez ce que Mormon dit dans 3 Néphi 29:1-4, 8-9 et citez ce que nous devons savoir ou faire du fait que ces annales ont été données au monde. S'il y a une raison, dans ces versets, pour laquelle nous devrions savoir où faire ces choses, écrivez-la en regard du point considéré.
2. Citez les groupes de gens à qui Mormon donne des avertissements dans 3 Néphi 29:5-7; 30:2. S'il existe une conséquence à l'avertissement donné, notez-la en regard de cet élément de votre liste.
3. D'après les instructions et les avertissements qu'il donne dans 3 Néphi 29-30, écrivez ce dont Mormon reçoit l'inspiration concernant notre époque.

B Qui parle?

Lisez attentivement 3 Néphi 30:1-2. De qui sont les paroles du verset 2? Pourquoi Mormon a-t-il reçu le commandement de les écrire?

Quatre Néphi: Livre de Néphi



A propos de 4 Néphi

Jusqu'à l'édition de 1879 du Livre de Mormon, ce livre s'appelait simplement: «le Livre de Néphi, qui est fils de Néphi, un des disciples de Jésus-Christ». Orson Pratt, qui était membre du Collège des douze apôtres, recommanda l'addition du titre: «Quatre Néphi», ce qui fut approuvé par la Première Présidence.

La première partie de 4 Néphi a quelquefois été appelée: «l'époque dorée». Pendant 170 ans, le peuple va être uni et vivre en paix et il aura «tout en commun» (4 Néphi 1:3). Comment ont-ils pu réussir une période aussi bénie et prospère? Plus tard, les divisions vont recommencer et le peuple va de nouveau commettre «toutes sortes d'iniquités» (verset 34). Après une période de paix aussi merveilleuse, pourquoi le peuple prend-il une telle direction?



Les méchants ont été détruits et le reste du peuple a été instruit et servi par le Sauveur et par des anges. Il va maintenant vivre dans la paix et la justice pendant plusieurs générations. Il va connaître le même genre de vie que le peuple d'Hénoch, qui était appelé Sion (voir Moïse 7:18). Mormon écrit: «Il ne pouvait y avoir de peuple plus heureux» (4 Néphi 1:16). En lisant, notez les principes de l'Évangile qu'il pratique, qui lui apportent tant de bonheur.

Malheureusement, le peuple va finir par devenir aussi méchant qu'avant la venue de Jésus-Christ. Nous devrions prêter une attention particulière et tirer les leçons des erreurs qu'il va commettre et qui vont avoir pour conséquence sa déchéance d'un état de grande justice et de bonheur à un état de méchanceté et de misère qui va finalement aboutir à la destruction de la nation néphite.

Étude des Écritures

Faites deux des activités A à C en étudiant 4 Néphi.

A Le peuple le plus heureux

1. Dans 4 Néphi 1:16, Mormon dit qu'il ne peut y avoir de peuple plus heureux que celui décrit dans 4 Néphi 1:1-22. Citez au moins cinq principes tirés de ces versets qui, selon vous, ont le plus contribué à le conduire au bonheur.
2. Selon 4 Néphi 1:15, quelle est la seule raison pour laquelle les querelles sont éliminées? Expliquez pourquoi cette qualité a fait la différence.

B Organisez une interview

Imaginez qu'un groupe de jeunes de l'époque décrite dans 4 Néphi 1:1-22 puisse être interviewé à notre époque. Trouvez trois questions que les jeunes d'aujourd'hui aimeraient leur poser. Puis écrivez les réponses qu'ils pourraient donner, d'après ce que vous lisez dans 4 Néphi.

C Les étapes de la déchéance

1. Spencer W. Kimball, alors membre du Collège des douze apôtres, a enseigné: «Comme un voyage, le péché commence par la première étape» (*Le Miracle du Pardon*, p. 200). Dans la première moitié de 4 Néphi, le peuple néphite obéit aux commandements de Dieu, mais vers la fin, il devient extrêmement méchant. Dans votre cahier, dessinez des escaliers qui descendent. Faites cinq à huit marches. Sur la marche la plus élevée, notez la première étape qui va conduire le peuple vers la déchéance et notez le verset où vous avez trouvé cela. Continuez à marquer chaque marche en y indiquant le nom des autres étapes de la déchéance mentionnées dans le reste de 4 Néphi, qui vont éloigner le peuple de la vie que le Seigneur aurait aimé le voir mener.

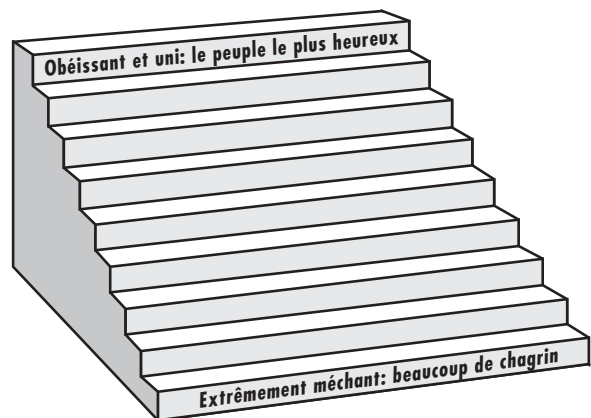

2. A la fin de 4 Néphi, bien peu de gens de la société néphite peuvent être considérés comme justes. Devant chaque marche de votre dessin, notez brièvement ce que les justes ont pu faire pour rester justes, alors que le reste de leur société franchit cette étape vers la déchéance.

3. Si vous étiez parmi le petit groupe qui reste fidèle aux enseignements de Jésus-Christ à la fin de 4 Néphi, quels seraient vos sentiments? Quelles difficultés une personne juste a-t-elle dû affronter à ce moment-là?

Livre de Mormon



Le livre de l'auteur

Après avoir compilé et écrit tous les livres de ce que nous appelons le Livre de Mormon, Mormon, le prophète, fait l'histoire de sa propre époque. Ce petit livre est aussi appelé «Livre de Mormon». Mormon sera tué peu après avoir écrit ce que l'on trouve dans Mormon 7. Son fils, Moroni, terminera les annales commencées par son père (voir Mormon 8-9).

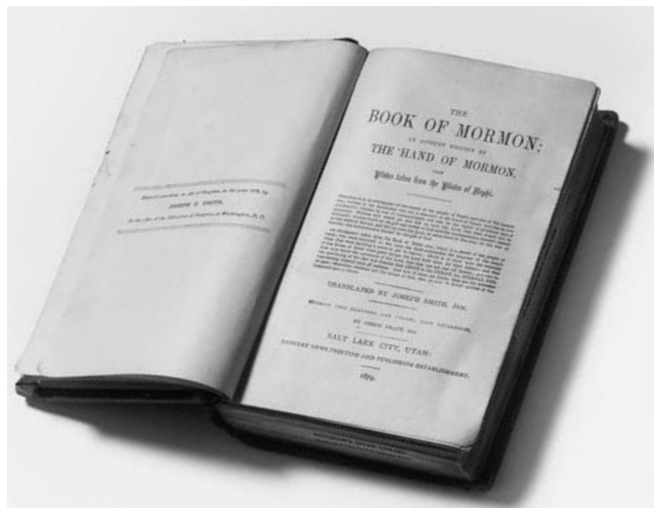

«Plus de bien»

Afin de corriger une interprétation erronée du mot *Mormon*, Joseph Smith, le prophète, écrivit une lettre destinée au rédacteur du *Times and Seasons*, publication des premières années de l'Eglise. Voici ce qu'il dit:

«Par l'intermédiaire de votre journal, je tiens à corriger une erreur...

«L'erreur dont je parle est la définition du mot «mormon». On a dit que ce mot provenait du mot grec *mormo*. Tel n'est pas le cas. Il n'y avait ni grec, ni latin sur les plaques d'où, par la grâce de Dieu, j'ai traduit le Livre de Mormon...

«Le mot mormon... veut dire littéralement: plus bon» (*Enseignements du prophète Joseph Smith*, pp. 241-242).

Mormon = plus bon

En parlant de ceux qui ne sont pas membres de l'Eglise et qui nous appellent «Mormons», Gordon B. Hinkley a appris aux membres de l'Eglise comment changer ce nom en un compliment.

Il a dit:

«Si je regrette parfois que les gens n'appellent pas l'Eglise par son nom correct, je suis heureux que le surnom qu'ils emploient soit très honorable et rendu tel par un homme remarquable et un livre qui donne un témoignage sans pareil du Rédempteur du monde.

«Quiconque fait la connaissance de *Mormon* par la lecture et la méditation de ses paroles, quiconque lit ce trésor historique, compilé et conservé en grande partie par lui, saura que *mormon* n'est pas un mot péjoratif. Il représente en fait le bien suprême, le bien qui vient de Dieu. Le traducteur de ces annales anciennes a dit qu'en les lisant, un homme se rapprocherait davantage de Dieu qu'en lisant tout autre livre.

«Cela nous donne à nous, membres de l'Eglise et de cette génération, la lourde responsabilité de reconnaître que, quand on nous appelle les *mormons*, nous devons vivre de manière à ce que notre exemple fasse comprendre que *mormon* peut signifier, très réellement, *plus de bien*» (*L'Etoile*, janvier 1991, p. 54).

En lisant ces quelques chapitres, qui parlent de Mormon, réfléchissez à la manière de suivre son exemple et d'être ou d'avoir «plus de bien» dans votre vie.



Mormon 1

Le jeune Mormon

Dès sa jeunesse, Mormon est déjà grand. S'adressant aux jeunes gens de l'Eglise, le président Kimball a dit: «Jeunes gens, vous n'avez pas besoin d'attendre pour être grands. Vous pouvez être des missionnaires supérieurs, des jeunes hommes forts, de grands compagnons et des dirigeants de l'Eglise heureux et en qui l'on a confiance. Vous n'avez pas besoin d'attendre jusqu'à demain» (dans Conference Report, avr. 1976, p. 71). Gordon B. Hinckley a conseillé aux jeunes gens et aux jeunes filles: «Croyez en vos capacités d'apprendre et de faire quelque chose de votre vie. Soyez grands et allez de l'avant» (Teachings of Gordon B. Hinckley, p. 715).



En lisant Mormon 1, notez quel âge a Mormon et ce que l'on dit de lui à cet âge-là. Pensez également à ce que vous avez lu dans la dernière partie de 4 Néphi à propos du genre de société dans lequel Mormon a grandi. Son exemple de justice pendant sa jeunesse au milieu d'une grande méchanceté, constitue la plus grande leçon de toutes celles qu'il a données.

Etude des Ecritures

Faites l'activité A en étudiant Mormon 1.

A Conséquences

Il est important de noter les mots à cause de dans les Ecritures. Ils nous aident souvent à repérer les actes et leurs conséquences en bien ou en mal.

1. A l'aide de ce que vous lisez dans Mormon 1:13-14, faites un schéma semblable à celui qui suit et trouvez les conséquences devant lesquelles les Néphites se trouvent ainsi que les actes qui en sont à l'origine.



2. Supposez qu'un Néphite de l'époque de Mormon voie votre schéma ou lise ces versets, se fasse expliquer les principes et réagisse ensuite en disant: «Et alors?» Rédigez la réponse que vous feriez à cette personne pour l'aider à comprendre l'importance des conséquences. Donnez des exemples précis qui montrent que votre vie est différente parce que vous connaissez les bénédictions dont parle Mormon.

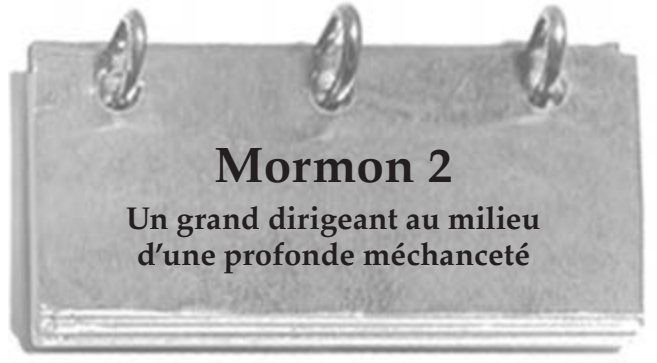

Mormon 2

Un grand dirigeant au milieu d'une profonde méchanceté

Dans Mormon 1, nous lisons les conséquences spirituelles de la méchanceté des Néphites. Dans Mormon 2, nous découvrons certaines de leurs transgressions et les conséquences qui en résultent. Quelquefois, si de mauvaises choses nous arrivent, cela nous rend humbles et nous amène à reconsidérer notre vie et à lui apporter les changements nécessaires. En lisant Mormon 2, remarquez comment les Néphites de l'époque de Mormon vont réagir aux défaites, aux tragédies et aux afflictions qui vont être les conséquences de leurs actes. Quelles leçons pouvez-vous tirer de leur exemple? Quelle leçon pouvez-vous tirer de l'exemple de Mormon dans ce chapitre?

Compréhension des Ecritures

Mormon 1

Sérieux (versets 2, 15): capable de réfléchir sérieusement aux choses importantes, tourné vers le spirituel

Sorcelleries (verset 19): tentatives pour obtenir de fausses révélations provenant du Malin

Renoncèrent (verset 12): abandonnèrent leur plan

Compréhension des Ecritures

Mormon 2

Stature (verset 1): taille.

Deuil et une lamentation (versets 11–12): beaucoup de tristesse, de pleurs et de profond chagrin

Cœur brisé (verset 14): humilité, tristesse selon Dieu

Esprit contrit (verset 14): désir profond de se repentir et de faire la volonté de Dieu

Abominations (versets 18, 27): graves péchés; pensées et actes qui sont une offense à Dieu

Calamité (verset 27): tragédie, désastre

Mormon 2:11–14 «Tristesse des damnés» ou «tristesse... au repentir»

Spencer W. Kimball a enseigné: «Très souvent les gens pensent qu'ils se sont repentis et sont dignes du pardon quand ils n'ont fait qu'exprimer leur chagrin ou leur regret pour l'incident malheureux» (*Teachings of Spencer W. Kimball*, 1982, p. 87). Dans Mormon 2:11–14, la description de Mormon nous aide à comprendre que seule la tristesse «au repentir» amène au genre de changement qui nous rend purs et remplace le chagrin par le bonheur. Cette profonde «tristesse selon Dieu» (voir 2 Corinthiens 7:10) est la prise de conscience que nos actes méchants sont en réalité une rébellion contre Dieu (voir Mormon 2:15) et que nous avons contribué à la souffrance d'autres personnes, y compris le Sauveur (voir Mosiah 14:5; D&A 19:16–19). Eprouver de «la tristesse... au repentir» signifie que nous désirons changer.



Mormon 2:15 «Le jour de grâce était passé»

Joseph Fielding Smith, alors président du Collège des douze apôtres, a expliqué qu'«il est possible que, par rébellion et méchanceté, des gens aillent si loin dans les ténèbres que l'esprit de repentir les quitte... et qu'ils se mettent au-delà du pouvoir du repentir» (*Doctrine du salut* 2:185; voir aussi Héleman 13:38).

Nous pouvons apprendre beaucoup sur la personnalité de Mormon par la façon dont il continue à aider son peuple après s'être rendu compte que «le jour de grâce [est] passé».

Etude des Ecritures

Faites l'activité A en étudiant Mormon 2.

A Les raisons de la tristesse

1. D'après Mormon 2:10–15, pourquoi les Néphites sont-ils tristes? Après chaque raison que vous donnerez, notez le ou les versets où elle se trouve.
2. D'après Mormon 2:10–15, 18–19, 25–27, quelle est la raison de la tristesse de Mormon? Après chaque raison que vous donnerez, notez le ou les versets où elle se trouve.
3. Quelle est la différence entre la tristesse des Néphites et celle de Mormon?
4. Expliquez le rapport qu'il y a entre chacun des passages d'Ecriture suivants et la tristesse des Néphites, celle de Mormon ou les deux: Alma 41:10; 42:29; Moroni 10:22; Moïse 7:28–40.



Mormon 3 nous en apprend beaucoup sur la miséricorde de Dieu et sur la grandeur de Mormon, quand on pense que le Seigneur va donner aux Néphites méchants une nouvelle chance de se repentir. Le Seigneur va également les aider dans leurs batailles contre les Lamanites. A Ezéchiel, prophète de l'Ancien Testament, le Seigneur a dit: «Ce que je désire, est-ce que le méchant meure? N'est-ce pas qu'il change de conduite et vive?» (Ezéchiel 18:23). En dépit de son désir profond de voir son peuple se repentir, le Seigneur ne le force pas et la loi de la justice doit être satisfaite. En lisant Mormon 3, notez soigneusement quels actes et quels comportements vont séparer les Néphites du Seigneur. Malheureusement, aujourd'hui, de nombreuses personnes commettent les mêmes erreurs. Mormon désire manifestement que nous tirions la leçon de

ce triste récit de l'autodestruction des Néphites, puisque, dans la dernière partie de ce chapitre, il écrit tout spécialement pour notre époque.

Compréhension des Ecritures



Mormon 3

Épître (verset 4): lettre
Vengeance (verset 15): justice implacable, punition

.....
Passif (verset 16): sans participer
.....
Manifester (versets 16, 20): faire connaître

Etude des Ecritures



Faites l'activité A en étudiant Mormon 3.

A Une voix qui crie de la poussière

Quand on lit les dernières pages du Livre de Mormon, certains passages donnent l'impression que Mormon et Moroni connaissaient notre époque aussi bien que la leur. Dans 3 Néphi 17, Mormon s'adresse directement à nous en ces termes: «C'est pourquoi...» ou autrement dit «à cause des choses que vous connaissez maintenant, je vais vous dire ceci...»

1. Citez les vérités attestées par Mormon dans 3 Mormon 17–22.
2. Dites comment la compréhension de ces vérités va vous aider à éviter de répéter les erreurs tragiques des Néphites.



Nous lisons dans Mormon 3 que Mormon refuse de commander les armées néphites, parce qu'elles se sont endurci le cœur et se plaisent à verser le sang continuellement. Toutefois, Mormon continue à observer et à faire l'histoire de son peuple. En lisant Mormon 4, cherchez s'il y a des changements dans l'attitude ou le succès des Néphites au combat.

Etude des Ecritures



Faites l'activité A ou B en étudiant Mormon 4.

A Trouvez une série de questions

Trouvez une série de questions à propos des quatre ou cinq idées ou événements les plus importants de Mormon 4. Il pourra

s'agir de questions «vrai ou faux» ou de questions à courtes réponses. Ajoutez une solution donnant le ou les versets où se trouve chaque réponse.

B Ils refusent de se repentir

Dans Mormon 4:10–18, marquez les versets qui décrivent ce qui arrive aux Néphites parce qu'ils refusent de se repentir. Exprimez dans votre cahier, les sentiments que les Néphites doivent éprouver pendant cette période et pourquoi.

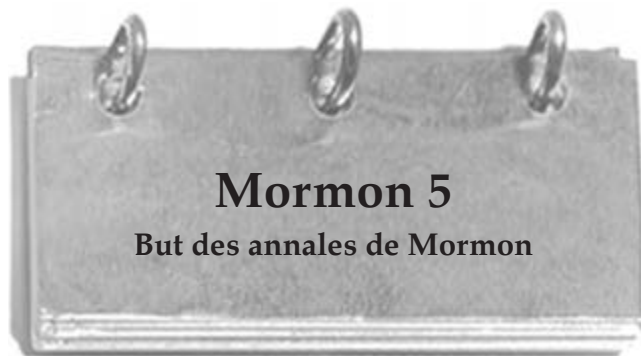

Le récit des événements de l'époque que nous fait Mormon est rempli de chagrin et de désespoir et malheureusement, à cause de leur méchanceté, rien ne va s'arranger pour les Néphites. Dans Mormon 5, Mormon prend le temps d'expliquer ce que les hommes du futur devraient retenir de ce récit tragique.

Compréhension des Ecritures



Mormon 5

Déchirer l'âme (verset 8): tourmenter l'âme
Postérité (verset 15): descendants

.....
Balle (versets 16, 18): enveloppe d'une céréale

Etude des Ecritures



Faites l'activité A ou B en étudiant Mormon 5.

A Buts du Livre de Mormon

1. Dans Mormon 5:14–15, Mormon donne les raisons pour lesquelles le Livre de Mormon paraîtra à notre époque. Ecrivez-les dans votre cahier.
2. A ces raisons, ajoutez celles que l'on trouve dans 1 Néphi 13:40; 2 Néphi 3:12; Doctrine et Alliances 3:19–20; 10:48–52, 62–63; 20:11–12.

B «Chers Gentils...»

Mormon sait que les nations des Gentils auront ses écrits dans les derniers jours. Une grande partie de Mormon 5:9–24 s'adresse particulièrement à eux. Résumez le message de Mormon aux Gentils en écrivant en vos propres termes une lettre adressée «aux

Gentils des derniers jours». Au cours de votre rédaction, remarquez que Mormon écrit *au sujet* des Gentils aussi bien que *pour* les Gentils.

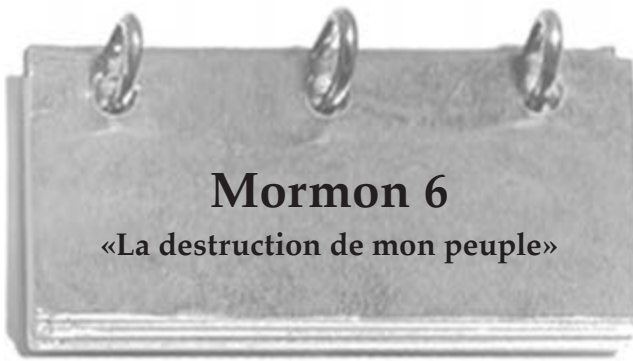

Plus de soixante ans séparent les écrits de Mormon 1 et de Mormon 6. Mormon a dirigé les armées néphites pendant plus de cinquante ans. Toutefois, comme vous avez pu le lire, les Néphites ont refusé d'apporter à leur vie les changements qui leur auraient permis de recevoir l'aide du Seigneur et de les sauver de la destruction. Mormon 6 retrace les dernières batailles de la nation néphite, une nation qui s'était formée plus de neuf cents ans auparavant, une nation qui a reçu des promesses spéciales du Seigneur et qui a eu l'honneur d'avoir la visite du Fils de Dieu ressuscité. En lisant la description de la tristesse de Mormon, voyez combien ses paroles sont

semblables à celles de Jésus-Christ lorsqu'il disait: « Jérusalem, Jérusalem... combien de fois ai-je voulu rassembler tes enfants, comme une poule rassemble ses poussins sous ses ailes, et vous ne l'avez pas voulu » (Matthieu 23:37).

Compréhension des Ecritures

Mormon 6 Chronologie de la vie de Mormon

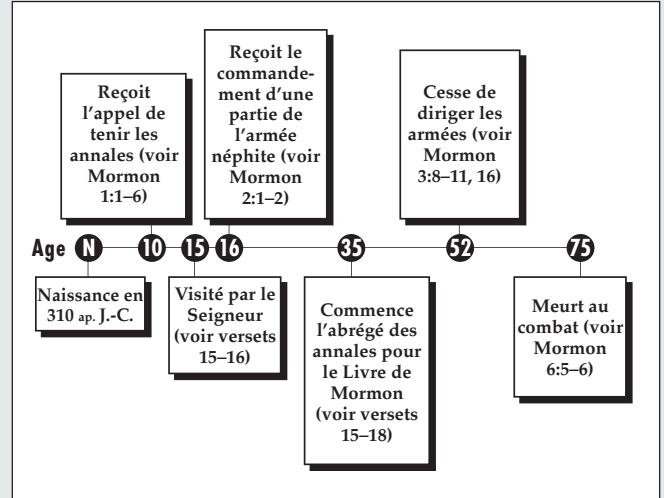

Etude des Ecritures

Faites l'activité A en étudiant Mormon 6.

A Faites une comparaison

En lisant le récit de la destruction d'un peuple qui s'est écarté de la justice pour tomber dans une grande méchanceté, nous devons aussi prendre conscience que c'est l'histoire d'un homme qui a vécu en justice pendant plus de soixante ans au milieu d'une incroyable méchanceté. Un coup d'œil plus attentif peut nous permettre d'apprécier plus complètement le genre de chrétien qu'est Mormon et peut nous donner un exemple de la façon de prendre des décisions justes à notre époque.

- Dans votre cahier, divisez une page en deux colonnes. Appelez la première «les Néphites» et notez tout ce que les références suivantes vous apprennent sur les Néphites de l'époque de Mormon: Mormon 1:13-14, 16-17, 19; 2:10-15, 18, 26; 3:9-10, 13-14; 4:8, 10-12; 5:2, 15-18; 6:7
- Intitulez la seconde colonne «Mormon» et notez-y tout ce que les références suivantes vous apprennent au sujet de Mormon: Mormon 1:1-2, 5, 15-17; 2:1-2, 9, 12-15, 19, 23-24, 27; 3:1-3, 11-14, 16-22; 5:1-2, 8-11, 13; 6:2-4, 6, 16-22. Essayez de comprendre ce qui est sous-entendu concernant Mormon dans certaines références pour déterminer ce qu'elles révèlent sur sa personnalité. Par exemple, regardez ce qu'il fait par rapport à ce qu'il aurait pu faire dans une situation donnée. Ou bien considérez ses actes en tenant compte du genre de personnes parmi lesquelles il vit et qu'il dirige.

3. Rédigez un paragraphe expliquant pourquoi Mormon peut être considéré comme l'un des plus grands chrétiens des Écritures.



Dans Mormon 6, nous trouvons le récit de batailles terribles et destructrices au cours desquelles Mormon lui-même va être blessé. Mormon 7 est le message de Mormon «au reste de ce peuple qui est épargné» (verset 1) à la fois à son époque et dans les derniers jours. Puisque c'est le fils de Mormon, Moroni, qui écrit Mormon 8 et nous parle de la mort de Mormon, c'est le dernier témoignage que Mormon nous laisse dans son livre.



Compréhension des Écritures

Mormon 7

Ceci (verset 9): le Livre de Mormon

Cela (verset 9): la Bible

Etude des Écritures

Faites les activités A et B en étudiant Mormon 7.

A Quoi et pourquoi

Dans son témoignage final aux descendants des Néphites et des Lamanites, Mormon leur écrit ce qu'il veut qu'ils sachent et fassent. En haut de la page de votre cahier, notez, d'après Mormon 7, ce qu'il désire que le peuple sache. En bas de la page, écrivez ce qu'il veut qu'il fasse. Après chaque point de ces listes, expliquez brièvement pourquoi il veut qu'il sache ou fasse cela.

B Les dernières paroles de Mormon

Mormon 1–7 constitue les derniers écrits de Mormon sur les plaques. Rédigez un paragraphe sur vos sentiments à l'égard de Mormon et de ses écrits.



Les écrits du fils de Mormon, Moroni, commencent à Mormon 8. Il rapporte que son père a été tué au combat et que lui, Moroni, se retrouve seul. Dans le reste du chapitre, Moroni parle de la parution du Livre de Mormon dans les derniers jours par le pouvoir de Dieu. Son père lui a commandé d'en écrire une partie (voir Mormon 8:1) et le reste de ses annales provient de visions que le Seigneur lui adonnées sur les derniers jours (voir versets 34–41).

Moroni se rend bien compte que personne de son époque ne lira les annales et qu'il écrit pour la nôtre. En faisant remarquer que Moroni et d'autres prophètes du Livre de Mormon ont vu notre temps, le président Benson a déclaré: «S'ils ont vu notre temps et ont choisi ces choses qui auraient le plus de valeur pour nous, n'est-ce pas une indication sur la façon dont nous devons étudier le Livre de Mormon? Nous devrions nous demander constamment: Pourquoi le Seigneur a-t-il inspiré Mormon (ou Moroni ou Alma) à mettre cela dans ses annales?»

Quelle leçon puis-je en tirer qui m'aidera à vivre le présent?» (dans Conference Report, oct. 1986, p. 5) Posez-vous ces questions en lisant ce chapitre et jusqu'à la fin du Livre de Mormon.



Compréhension des Ecritures

Mormon 8

Parenté (verset 5): famille

Avec témérité (verset 19): rapidement et sans considération, sans souci du danger

Souillées (verset 28): impures, corrompues

Le fiel de l'amertume (verset 31): voir la section «Compréhension des Ecritures» d'Alma 36:18 (p. 125)

Liens de l'iniquité (verset 31): prison du péché

Cou roide (verset 33): orgueilleux

Défiguré (verset 33): changé, corrompu

Malice (verset 36): colère, haine

Ornementation (verset 37): décoration excessive

Corrompra (verset 38): détruira

Mormon 8:7 La destruction totale des Néphites

Après la visite de Jésus-Christ, il n'y avait plus ni Néphites, ni Lamanites. Tous étaient unis en lui. Plus tard, le peuple a commencé à se diviser en groupes et à prendre le nom de

Lamanites ou Néphites, selon leurs croyances et leurs traditions, pas forcément du fait de leur ascendance. Il en résulte que, lorsque nous lisons la destruction complète des Néphites, cela signifie que tous ceux qui se disaient adeptes de la tradition néphite ont été détruits. Il se peut qu'il y ait des descendants de Néphi, de Sam, de Jacob et de Joseph parmi les Lamanites qui ne sont pas détruits.

Etude des Ecritures

Faites deux des activités A à C en étudiant Mormon 8.

A Conseils pour la lecture

D'après ce que Moroni écrit dans Mormon 8:12, 17-19, 21, 23, 34-35, faites une liste d'«Instructions et conseils pour les lecteurs du Livre de Mormon».

B Description d'une époque

1. Dans Mormon 8:26-32, Moroni décrit l'époque où le Livre de Mormon sera donné au monde. Citez au moins dix conditions qui, selon Moroni, existeront à cette époque.
2. Qu'est-ce qui vous a le plus impressionné dans la prophétie de Moroni concernant votre temps?

C Répondez à Moroni



1. Dans Mormon 8:34-35, Moroni atteste avoir vu notre temps. D'après ce que vous lisez aux versets 36-41, qu'est-ce qui semble le plus le préoccuper?
2. Faites la liste des questions que Moroni pose dans Mormon 8:36-41. Ecrivez ensuite une réponse qui représente le plus l'attitude du monde d'aujourd'hui.
3. Rédigez une courte lettre comme si vous répondiez à Moroni. Expliquez-lui ce que vous faites personnellement en ce qui concerne les préoccupations qu'il exprime dans Moroni 8:36-41.

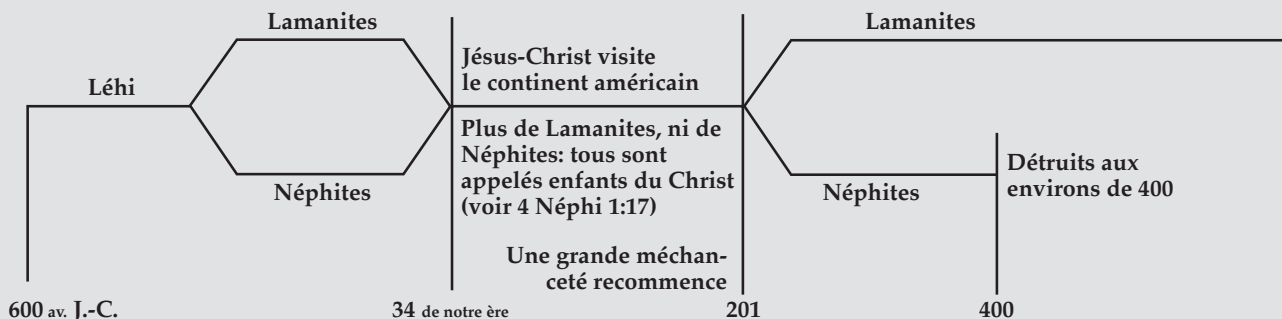

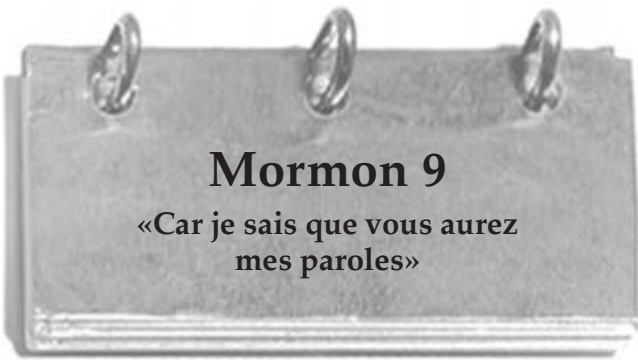

Mormon 9

«Car je sais que vous aurez mes paroles»

Comme vous pouvez le lire dans Mormon 8, Moroni a vu notre temps et savait quand ses prophéties s'accompliraient. Dans Mormon 9, il saisit ce qu'il pense être la dernière occasion de parler aux incroyants de notre époque (voir Moroni 1:1). Toutefois, ce qu'il enseigne et la façon dont il l'enseigne peuvent apprendre beaucoup de choses aux croyants.

Compréhension des Ecritures



Mormon 9

Visités (verset 2): lors de la seconde venue de Jésus-Christ

Tenaillée (verset 3): tourmentée, dans un état de souffrance

Temporelle (verset 13): physique

Ses disciples qui allaient demeurer (verset 22): les trois disciples néphites qui avaient été enlevés et allaient continuer leur ministère sur la terre

Confirmerai (verset 25): prouverai

Epreuve (verset 28): temps de difficultés de cette vie terrestre

Dépenser pour vos passions (verset 28): satisfaire vos désirs physiques ou charnels

Altérés (versets 32–33): changés

Etude des Ecritures



Faites l'activité A ou B en étudiant Mormon 9.

A Instructions à des personnes déterminées

Dans Mormon 9, Moroni parle à quatre groupes au moins. Résumez son message pour:

1. Ceux «qui ne croient pas au Christ» (versets 1–6).
2. Ceux «qui nie[nt] les révélations de Dieu» (versets 7–14).
3. Ceux qui se sont imaginés un Dieu qui ne peut faire de miracles (versets 15–25)
4. Ceux «qui méprisent les œuvres du Seigneur» (versets 26–31).

B Eléments doctrinaux du plan de Dieu

Il n'existe pas un seul passage d'Ecriture où le plan de salut de Dieu soit expliqué en détail et qui donne la relation entre les différents éléments de ce plan. Les éléments doctrinaux de ce plan sont disséminés dans les Ecritures et ceux qui étudient diligemment peuvent les trouver et les mettre en pratique. L'effort demandé rend cet apprentissage plus significatif et plus mémorable. Mormon 9 contient plusieurs points de doctrine importants relatifs au «grand plan du bonheur». Cherchez dans Mormon 9 cinq points de doctrine relatifs au plan qui vous paraissent importants. Expliquez brièvement par écrit dans votre cahier l'importance de ce point de doctrine pour l'ensemble du plan.



Qui est Ether?

Ether est le dernier prophète et gardien des annales des Jarédites (voir Ether 15:33–34). Son récit de l'ascension et de la chute de la nation jarédite est consigné sur vingt-quatre plaques qui seront trouvées par le peuple du roi Limhi (voir Mosiah 8:7–11). Finalement, le roi Mosiah traduira le récit et cela lui causera, à lui et à son peuple, beaucoup de tristesse (voir Mosiah 28:18). Tandis qu'il erre dans le pays, Moroni va faire un abrégé des annales jarédites et les annexer aux autres annales du Livre de Mormon, parce que son père, Mormon, a dit: «Il est nécessaire que tout le monde sache les choses qui sont écrites dans ce récit» (Mosiah 28:19).

Qui sont les Jarédites?

Les événements rapportés dans le livre d'Ether commencent à l'époque de la tour de Babel (environ 2 200 av. J.-C.) à l'époque où le Seigneur confondit les langues. Le Seigneur bénit Jared, son frère et leurs familles en leur évitant la confusion des langues et en les conduisant au continent américain. Ils prirent le nom de Jarédites. Ils prospérèrent et, peuple élu du Seigneur, reçurent ses bénédictions. Malheureusement l'histoire des Jarédites se termina d'une façon très semblable à celle de la nation néphite quelque 2 600 ans plus tard. L'orgueil, les combinaisons secrètes et le rejet des paroles des prophètes amenèrent ces deux nations à se détourner de Dieu et à être totalement détruites.

Qu'est-ce que ce récit peut m'apprendre?

Le Livre d'Ether contient de nombreux récits de guerres, de rébellions et de destructions parmi le peuple jarédite. Malgré cela et au milieu de cette grande méchanceté, il y a des histoires émouvantes de personnes qui exercent leur foi en Jésus-Christ et sont les bénéficiaires de nombreux grands miracles de la part du Seigneur. De nombreux points de doctrine importants sont également donnés à travers ses pages. En tant que membre de

l'Eglise vivant dans les derniers jours, vous pouvez aussi vous trouver environné d'influences mauvaises. Les leçons du livre d'Ether vous aideront à rester fort et pur. Lisez attentivement ce récit ancien et demandez-vous pourquoi il a été préservé. Demandez-vous aussi ce que des hommes fidèles tels que le frère de Jared, Emer, Ether et bien d'autres peuvent vous apprendre.



Construction de la tour de Babel. Photo © 1986 Sotheby's

Y a-t-il jamais eu un moment où vous avez eu besoin d'une aide spéciale du Seigneur, où vous aviez besoin de bénédictions ou d'une force plus grande que la vôtre? Deux familles qui vivent à l'époque de la tour de Babel vont avoir besoin d'une aide spéciale du Seigneur. En lisant Ether 1, trouvez la bénédiction particulière qu'elles recherchent et voyez ce qu'elles font pour la mériter.

Etude des Ecritures

Faites les activités A et B en étudiant Ether 1.

A Faites un résumé

Ether 1:2 parle de «vingt-quatre plaques». Revoyez «Les sources principales des plaques du Livre de Mormon» (p. 12) et les Ecritures suivantes, puis écrivez un résumé de ce que vous apprenez sur ces annales: Mosiah 8:9; 21:27; 22:14; 28:11; Alma 37:21–32.

B Comment résoudre les problèmes avec l'aide du Seigneur

Copiez le tableau suivant dans votre cahier. Lisez Ether 1:33–43, puis répondez à chaque question en vous servant de ce que vous avez appris dans les versets indiqués.

Quel est le problème?	Que font-ils?	Comment le Seigneur les bénit-il?
Versets 33–34	Verset 35	Verset 35
Verset 36	Verset 37	Verset 37
Verset 38	Versets 39–40	Versets 41–43

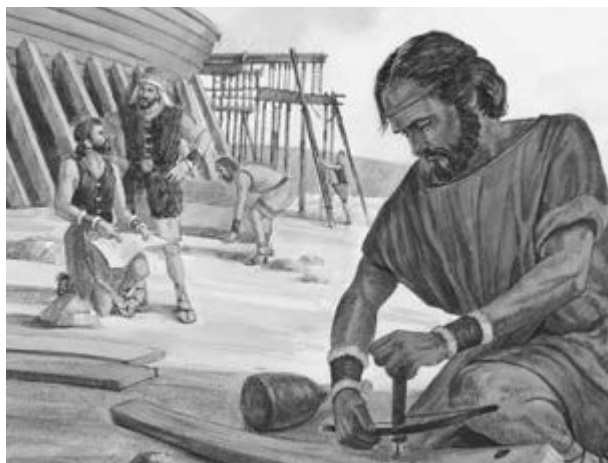
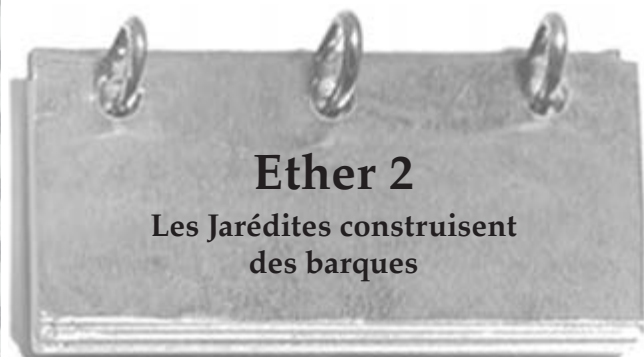

Les Jarédites vont traverser de nombreuses eaux pendant qu'ils sont conduits vers la terre promise (voir Ether 2:6–7). Sachant que leur voyage sur les eaux sera difficile, le Seigneur va leur donner des instructions précises sur la manière de construire des bateaux qui leur permettront de voyager en toute sécurité. En lisant Ether 2, comparez leur voyage vers la terre promise à votre progression vers le royaume céleste. Gordon B. Hinckley, alors membre du Collège des douze apôtres, a enseigné que le voyage de notre vie sera difficile, lui aussi:

«Je rencontre tant de gens qui se plaignent constamment du fardeau de leurs responsabilités. Bien sûr, la pression est grande et il y a tant à faire... Changez de façon de penser. L'Évangile est une bonne nouvelle. L'homme est pour avoir la joie. Soyez heureux. Que la joie rayonne sur votre visage et parle à travers votre témoignage.

«J'aime ces paroles de Jenkins Lloyd Jones...»

«Quiconque s'imagine que la félicité est une chose normale, va perdre beaucoup de temps à crier à qui veut l'entendre qu'il a été volé.

«La plupart des balles de golf ne tombent pas dans le trou. La plupart des biftecks sont coriaces. La plupart des enfants deviennent plus tard des gens tout à fait ordinaires. La plupart des mariages ne doivent leur succès qu'au prix d'une grande tolérance mutuelle. La plupart des métiers sont plus ennuyeux qu'autre chose.

«La vie est comme un voyage en train du siècle dernier: retards, voies de garage, fumées, poussière, escarilles et secousses où se mêlent, occasionnellement, de jolis panoramas et des pointes de vitesse qui grisent.

«Lastuce est de remercier le Seigneur de vous permettre de faire le voyage» (Deseret News, 12 juin 1973) (Four Imperatives for Religious Educators, Discours adressé aux professeurs de religion, 15 sept. 1978, p. 4).

Compréhension des Ecritures 

Ether 2

Son interprétation est (verset 3): ce qui signifie

Reprimanda (verset 14): corrigea

Ether 2:13 «Moriancumer»



«Pendant qu'il habitait à Kirtland, Reynolds Cahoon eut un fils. Un jour, alors que Joseph Smith passait devant sa porte, il appela le prophète et lui demanda de bénir l'enfant et de lui donner un nom. Joseph s'exécuta et donna au garçon le nom de Mahonri Moriancumer. Quand il eut terminé la bénédiction, il reposa le bébé dans le lit, puis, se tournant vers frère Cahoon, il dit: «Le nom que je viens de donner à votre fils est celui du frère de Jared. Le Seigneur vient juste de me le montrer (ou révéler)» (Improvement Era, juillet 1905, p. 705).

Etude des Ecritures 

Faites deux des activités A à C en étudiant Ether 2.

A Répondez à une question

Supposez qu'un ami non membre vous demande ce que signifient les mots «terre de promission» (Ether 2:9). A l'aide d'Ether 2:8–12, écrivez ce que vous répondriez à votre ami pour l'aider à comprendre l'une des significations de cette expression et son lien avec le pays dont il est question dans ces versets.

B Faites une déclaration commençant par «ainsi nous voyons»

Après avoir lu Ether 2:13–16, réfléchissez à une leçon que ce récit nous enseigne, puis rédigez une déclaration commençant par «ainsi nous voyons» qui résumera ce que le Seigneur désire que nous retenions de cette expérience.

C Faites un dessin

1. Relisez Ether 2:16–25 et dessinez les barques jarédites telles que vous les concevez. Votre dessin devra montrer comment elles fonctionnent et pourquoi leur conception est une réussite.
2. D'après Ether 2:1–7; 6:1–4, faites la liste de ce que les Jarédites emportent à bord de leurs barques.



Quels traits de votre caractère voudriez-vous que l'on associe à votre nom après votre mort? Le frère de Jared était connu pour sa foi. En fait, grâce à sa foi, il va voir Jésus-Christ dans son état prémortel. Jeffrey R. Holland, membre du Collège des

douze apôtres, explique que lorsque le Christ dit: «Je ne me suis jamais montré à l'homme que j'ai créé» (Ether 3:15), il «disait au frère de Jared: «Je ne me suis jamais montré à l'homme de cette façon, sans le vouloir, poussé par la seule foi de celui qui demandait.» En règle générale, les prophètes sont invités en la présence du Seigneur... Il est évident que le Seigneur lui-même liait cette foi sans précédent à cette vision sans précédent» (Christ and the New Covenant, p. 23). En étudiant Ether 3, cherchez ce que la puissance de la foi du frère de Jared peut vous apprendre d'autre.

Compréhension des Ecritures



Ether 3

Furieux (verset 3): avec de nombreuses tempêtes

Deux pierres (versets 23, 28): l'urim et le thummim

Voile (versets 6, 19–20): barrière ou rideau de séparation

Etude des Ecritures



Faites les activités A et B en étudiant Ether 3.

A Cherchez les réponses dans votre lecture

Répondez aux questions suivantes en étudiant Ether 3:1–8.

1. Pourquoi le frère de Jared fait-il des pierres transparentes?
2. Pourquoi le frère de Jared pense-t-il que le Seigneur pourrait être en colère?
3. Dans quel but le frère de Jared prie-t-il?

B Qu'avez-vous appris?

Dans Ether 3, le frère de Jared apprend beaucoup de choses sur Jésus-Christ, «la lumière et la vie, et la vérité du monde» (Ether 4:12). Relisez Ether 3 et mentionnez au moins dix vérités sur le Sauveur.

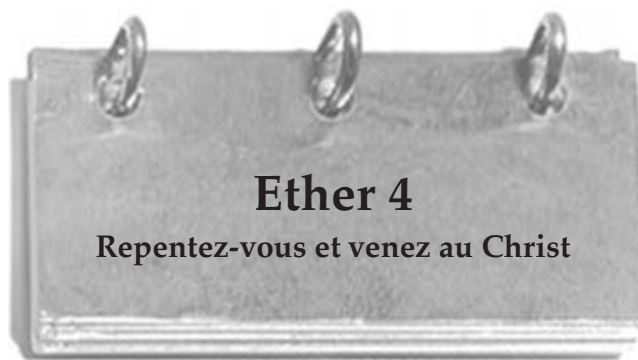

Vous vous souvenez qu'une partie des plaques d'or que Joseph Smith, le prophète, a reçues était scellée. Vous êtes-vous jamais demandé ce que contenait cette partie des annales sacrées? Dans Ether 4, Moroni donne quelques explications sur le

contenu de ces annales. En lisant, cherchez des réponses aux questions suivantes: pourquoi n'avons-nous pas les annales du frère de Jared? Que doit-il arriver avant que ses annales ne soient ouvertes? Que sera-t-il requis de nous?



Ether 5 est un message de Moroni au futur traducteur du Livre de Mormon, Joseph Smith, le prophète. Imaginez ce que celui-ci a pu ressentir en apprenant dans ce chapitre que trois autres témoins verraient les plaques d'or. Quoi d'autre dans le message de Moroni a pu présenter un intérêt particulier pour Joseph Smith?

Compréhension des Ecritures

Ether 4

Interprètes (verset 5): l'urim et le thummim

Etude des Ecritures

Faites l'activité A et l'activité B ou C en étudiant Ether 4.

A Expliquez ce qu'il dirait

D'après ce que vous apprenez dans Ether 4:1-6, comment Moroni répondrait-il aux questions suivantes:

1. Pour quelle raison deviez-vous cacher les annales et les interprètes?
2. Que doit-il se produire avant que les annales paraissent?
3. Que peut-on lire dans les annales?

B Donnez une définition

Lisez Ether 4:11-12 et donnez une définition du mot *bien* dans le contexte de ces versets.

C Résumez en une phrase

A l'aide des mots suivants, tirés d'Ether 4:13-19, rédigez deux ou trois phrases qui reprennent l'idée principale de ce passage: Gentils, montrerai, déchireras, dévoilées, commencé, exalté.

Compréhension des Ecritures

Ether 5

Certitude (verset 3): absence de ; Etablies (verset 4): prouvées, doute ; reconnues vraies

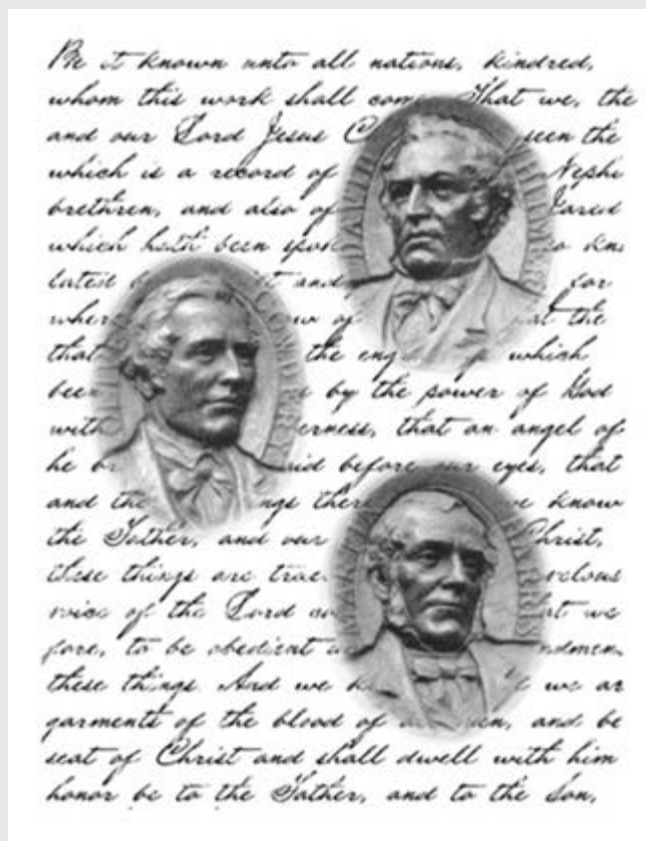

Etude des Ecritures

Faites les activités A et B en étudiant Ether 5.

A Ecrivez votre témoignage

Lisez Ether 5:3 et soulignez le mot *certitude*.

1. Lisez « le témoignage de trois témoins » au début du Livre de Mormon. Que s'est-il produit qui leur a permis de savoir « avec certitude » que les annales néphites étaient vraies ?
2. Relatez une expérience que vous avez eue avec le livre de Mormon, qui vous a aidé à savoir qu'il est vrai.

B Expliquez pourquoi

Après avoir lu Ether 5:4–6, expliquez pourquoi, à votre avis, le Seigneur veut et appelle des témoins pour témoigner de la véracité du Livre de Mormon.



Quel voyage dangereux et redoutable ont dû faire les Jarédites pour traverser l'océan ! Remarquez comme le Seigneur les aide et les reconforte. Peu après son arrivée dans la terre promise, le peuple va demander au frère de Jared quelque chose qui va lui causer beaucoup de souci. En lisant, méditez sur les raisons pour lesquelles il demande cela alors qu'il connaît le point de vue de son chef.

Compréhension des Ecritures

Ether 6

Subsister (verset 4): survivre **S'en remettant** (verset 4):
confiant, faisant confiance

Etude des Ecritures

Faites les activités A et B en étudiant Ether 6.

A Ecrivez dans votre journal intime

Lisez Ether 6:1–11 et imaginez que vous êtes passager d'une des barques jarédites.

1. Dans votre journal, écrivez ce qui vous paraît être une journée-type. N'oubliez pas de parler de la configuration des barques, des conditions de voyage, des moments de peur et des bons moments.
2. Comparez les difficultés qu'ils ont rencontrées avec celles que vous rencontrez dans le voyage de votre vie. Dites ce qui procure de la « lumière » dans votre vie et les bénédictions que cela lui apporte.



B Faites une déclaration à la presse

Imaginez que des journalistes de la télévision interviewent Jared et sa famille au sujet du désir du peuple d'avoir un roi. D'après ce que vous apprenez dans Ether 6:22–30, rédigez ce que ces personnes auraient répondu aux questions suivantes :

- au frère de Jared : « Pourquoi êtes-vous contre le fait d'avoir un roi ? »
- à Jared : « Que pensez-vous de l'idée d'avoir un roi ? »
- à Pagag : « Vous avez été nommé roi. Quelle est votre réaction ? »
- à Orihah : « Pourquoi avez-vous accepté d'être nommé roi ? »

Ether 7

Les fils d'Orihah

Le conseil du frère de Jared de ne pas avoir de roi était inspiré, comme le montre le conflit et la soif de pouvoir causés par le règne des rois. Les descendants d'Orihah se battent entre eux pour dominer le royaume. La méchanceté en haut lieu va provoquer la méchanceté parmi le peuple. En lisant Ether 7, remarquez ce qui va finalement amener le peuple au repentir.

Compréhension des Ecritures

Ether 7

Exerça (versets 1, 11, 27): effectua

Etude des Ecritures

Faites l'activité A en étudiant Ether 7.

A Qui est qui?

Etudiez soigneusement Ether 7:1 – 8:7 et recopiez l'arbre généalogique suivant dans votre cahier.

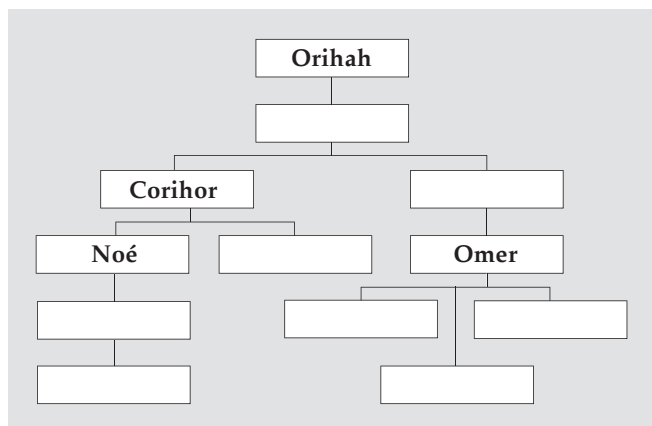

1. Complétez les vides de l'arbre.
2. Entourez le nom de ceux qui ont été rois.
3. Mettez la lettre «J» près du nom de ceux qui ont été justes et la lettre «M» près du nom de ceux qui ont été méchants.
4. Répondez aux questions suivantes à propos de l'arbre:
 - a. Comment ceci montre-t-il que la prophétie du frère de Jared dans Ether 6:23 s'est réalisée?
 - b. Quelle est la personne de cette famille qui vous a le plus impressionné? Pourquoi?

Ether 8

Les combinaisons secrètes font leur apparition

Les problèmes continuent parce que les dirigeants jarédites se battent entre eux pour obtenir pouvoir et richesse. Mais dans Ether 8 les problèmes s'aggravent. Soyez attentif à l'apparition d'un mal qui, finalement, amènera la destruction totale de la nation jarédite. Moroni termine le chapitre par un avertissement rigoureux aux futurs lecteurs. En quoi cet avertissement s'applique-t-il à vous?

Compréhension des Ecritures

Ether 8

Experte (verset 8): habile

Divulguerait (verset 14): raconterait

Serments (versets 15–16, 20): promesses

Séduisit (verset 25): trompa

Ether 8:9–22 Combinaisons secrètes

Une combinaison secrète est un groupe de personnes méchantes qui s'unissent secrètement pour mentir, tricher, voler, tuer ou faire tout ce qui est nécessaire pour obtenir des richesses, des biens ou du pouvoir (voir Héliaman 7:21; 8:26–28). La première combinaison secrète eut lieu entre Satan et Caïn qui tua son frère Abel (voir Moïse 5:28–32). Les combinaisons secrètes conduisirent à la destruction du peuple aux jours de Noé et de l'intégralité des sociétés jarédite et néphite (voir Ether 8:21).

Etude des Ecritures

Faites l'activité A en étudiant Ether 8.

A Une voix d'avertissement

Rédigez les avertissements que vous donneriez dans les situations suivantes:

1. Vous êtes policier en mission secrète et vous découvrez le plan d'Akish (voir Ether 8:4–12). Rédigez un rapport pour avertir votre chef de ce plan secret.
2. Le prophète vous a demandé de donner un discours en vous servant d'Ether 8:20–26. Rédigez un paragraphe dans lequel vous décrivez l'avertissement dont les membres de l'Eglise d'aujourd'hui ont besoin.

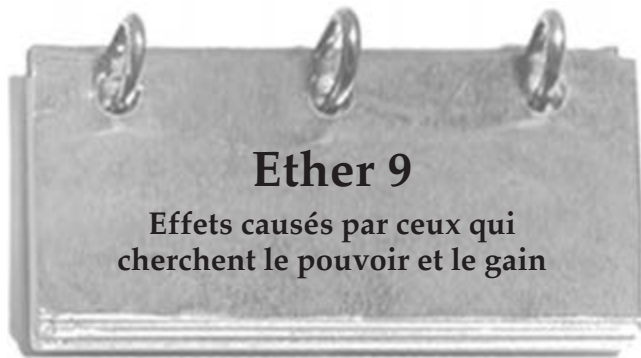

Ether 9

Effets causés par ceux qui cherchent le pouvoir et le gain

Ether 9 révèle à la fois le meilleur et le pire de la société jarédite. Vous y trouverez des rois méchants et des rois justes, des fils fidèles et des fils rebelles à leur père. En lisant, remarquez comment le peuple et les rois changent à mesure que la méchanceté s'accroît.

Compréhension des Ecritures

Ether 9

Cureloms et cumoms (verset 19): nous ne savons pas exactement de quelle sorte d'animaux il s'agit

Adopter (verset 26): accepter
Disette (verset 30): famine ou sécheresse

Ether 9 Qui est qui dans Ether 9?

Vous trouverez ci-dessous une chronologie qui vous permettra de comprendre les nombreux personnages et événements d'Ether 9.

La méchanceté ne peut pas apporter le bonheur

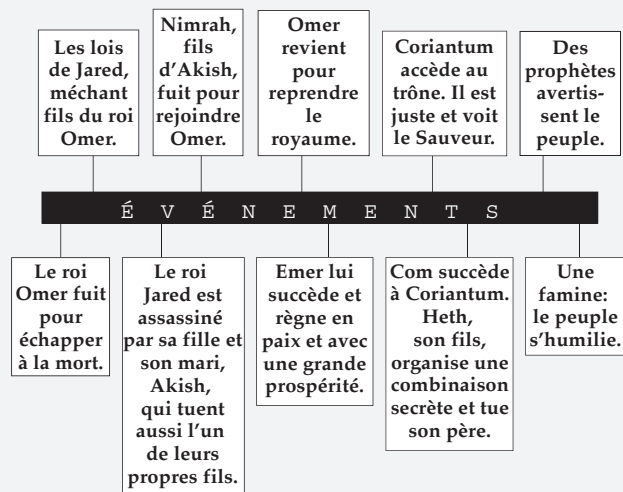

Etude des Ecritures

Faites l'activité A en étudiant Ether 9.

A Faites un compte-rendu

A l'aide d'Ether 9:1-9, rédigez ce que Nimrah aurait pu mettre dans son compte-rendu à Omer au sujet de ce qui se passe dans le royaume.



Ether 10

Les rois jarédites

Les Jarédites ne semblent pas avoir tiré la leçon de leurs expériences passées. Ils recommandent continuellement les mêmes péchés. En lisant Ether 10, soyez attentif à la relation entre la prospérité et le problème des Jarédites. Quelle leçon Moroni veut-il que nous comprenions dans son histoire des nombreux rois jarédites?

Compréhension des Ecritures

Ether 10

Affligea (verset 7): maltraita, surchargea de fardeaux ou fit subir beaucoup de mal

Etude des Ecritures

Faites l'activité B, puis l'activité A ou C en étudiant Ether 10.

A Faites la présentation

Relisez Ether 10:1-8 et rédigez un bref paragraphe pour présenter Shez et son fils Riplakish. Votre exposé devra mettre en valeur ce que la personne a fait et ses apports comme dirigeant.

B Rendez un jugement

- Dans votre cahier, faites la liste des douze dirigeants jarédites mentionnés dans Ether 10:9-34.
- En face de chaque nom, écrivez si ce dirigeant a gardé ou non les commandements ou « je ne sais pas ».

C Expliquez un Groupe de mots

Moroni écrit dans Ether 10:28: «Aucun peuple n'aurait pu être plus béni qu'eux.»

1. De qui est-il question?
2. Dans quel but Moroni dit-il cela?



Les prophètes de Dieu sont appelés à prêcher le repentir. Les gens qui suivent les prophètes constatent qu'il tient parole et qu'ils reçoivent les bénédictions qu'il a promises. Ceux qui ne suivent pas les prophètes se voient privés de ces bénédictions (voir D&A 1:14). Les prophètes ont souvent averti les Jarédites qu'ils devaient se repentir. De nos jours, comme par le passé, leur cri d'avertissement aux méchants est de se repentir et de venir au Seigneur. S'ils ne le font pas, la destruction les attend. En lisant la manière dont les Jarédites ont détruit leur société, réfléchissez aux leçons que vous pouvez tirer de leurs erreurs.

Compréhension des Ecritures

Ether 11

Calamité (verset 6): détresse, malheur

Etude des Ecritures

Faites l'activité A ou B en étudiant Ether 11.

A Donnez une explication

Relisez Ether 11:1–5, 13–23 et répondez aux questions suivantes:

1. Pourquoi les Jarédites rejettent-ils les prophètes et cherchent-ils à les tuer?
2. De quelle manière les gens rejettent-ils les prophètes aujourd'hui?
3. Pourquoi est-il important de suivre les instructions du prophète?

B Expliquez le schéma

Observez le schéma suivant en étudiant Ether 11:5–12

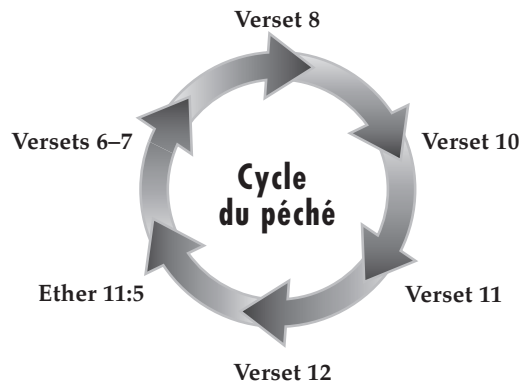

1. Trouvez les événements-clés de chaque référence.
2. Expliquez en quoi le graphique représente ce qui se produit dans la nation jarédite.

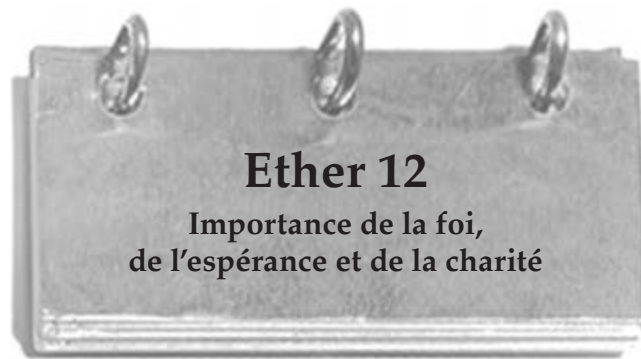

Qu'est-ce que la foi au Seigneur Jésus-Christ? Comment peut-elle améliorer votre vie? Comment l'accroissement de votre foi peut-il vous donner le pouvoir de faire du bien aux autres? Connaissez-vous des exemples qui montrent que la foi est un pouvoir? Comment Dieu nous aide-t-il à avoir la foi? Moroni répond à ces questions et à d'autres questions importantes en parlant de ses expériences en matière de foi, d'espérance et de charité.

Compréhension des Ecritures

Ether 12

Abondants (verset 4): en grande quantité

Soient participants (versets 8–9): reçoivent

Charité (versets 28, 34–37): l'amour pur du Christ

Etude des Ecritures

Faites deux des activités A à C en étudiant Ether 12.

A Maîtrise des Ecritures Ether 12:6

Imaginez que vous receviez une lettre d'un ami qui s'intéresse à l'Eglise, mais qui doute du récit de la première vision de Joseph Smith, le prophète, et demande la preuve de la véracité de ce récit. Répondez-lui à l'aide d'Ether 12:4-9

B Faites une liste

Lisez Ether 12:10-22.

1. Faites la liste des miracles ou des prodiges que Moroni cite pour parler de la foi.
2. Choisissez l'un de ces miracles et dites où vous pouvez en trouver le récit dans les Ecritures.
3. En vos propres termes, résumez l'idée principale que Moroni enseigne à travers ces exemples.



© 1991 Gary L. Kapp

© 1991 Gary L. Kapp

C Maîtrise des Ecritures Ether 12:27

Supposez que l'on vous demande de faire une leçon sur Ether 12:27-29. Citez un exemple qui montre que cette Ecriture s'applique à une expérience moderne.



Ether 13

La nouvelle Jérusalem

Le dixième article de foi dit que nous croyons «que Sion (la nouvelle Jérusalem) sera bâtie sur le continent américain». Vous êtes-vous jamais demandé ce que cela signifiait, où Sion serait bâtie, ou qui la bâtirait? L'importance de cette prophétie est grande pour les événements qui précéderont la seconde venue du Sauveur. En lisant Ether 13, cherchez ce qu'il enseigne concernant la nouvelle Jérusalem.



Etude des Ecritures

Faites l'activité A ou B en étudiant Ether 13.

A Rédigez un article pour une encyclopédie

On vous a demandé d'écrire un article pour une encyclopédie pour enfants. Votre sujet est la ville de la nouvelle Jérusalem. A l'aide d'Ether 13:1-12, rédigez un article d'une longueur de cinquante mots et à la portée d'un enfant de onze ans.

B **Ecrivez plusieurs passages dans votre journal**



Lisez Ether 13:13–22 et rédigez quatre courts passages dans un journal personnel, comme si vous partagiez la cachette d’Ether. Vos notes dans votre journal doivent couvrir toute la durée de la clandestinité d’Ether.

© Gary E. Smith



Ether 14
Une époque de guerre et de destruction

Les Jarédites pourraient-ils devenir plus brutaux et plus méchants qu’ils ne le sont? En lisant Ether 14, méditez sur la raison pour laquelle Moroni décrit l’extrême méchanceté des Jarédites. Pourquoi est-ce une leçon si importante du Livre de Mormon?

Compréhension des Ecritures



Ether 14

Cramponnaient (verset 2): tenaient fermement

Mit le siège (verset 5): attaqua continuellement, encercla

Disséminé (verset 22): dispersé

Etude des Ecritures

Faites les activités A et B en étudiant Ether 14.

A **Identifiez les personnages**

Ether 14 mentionne quatre dirigeants Jarédites en plus de Coriantumr.

1. Citez ces quatre hommes.
2. Dites ce qui arrive à chacun de ces hommes et à Coriantumr.

B **Envoyez un rapport**

Vous êtes correspondant de guerre et vous avez la responsabilité d’envoyer des comptes-rendus à ceux qui ne sont pas engagés dans le conflit. Relisez Ether 14:18–31 et rédigez trois courts

articles à votre éditeur afin d’aider vos lecteurs à comprendre ce qui se passe dans la guerre civile jarédite.



Ether 15
La fin de la société Jarédite

La fin est arrivée pour les Jarédites. Y-a-t-il des survivants? Qu’arrive-t-il au prophète Ether? En lisant la description que fait Moroni de la destruction des Jarédites, souvenez-vous que les Néphites ont provoqué leur propre destruction d’une manière semblable. De quoi Moroni doit-il se souvenir quand il parle des Jarédites? Méditez sur les leçons que nous pouvons tirer de ces nations qui furent autrefois grandes.



Etude des Ecritures

Faites deux des activités A à C en étudiant Ether 15.

A **Ecrivez une lettre**

Relisez Ether 15:1–12 et rédigez une lettre que Coriantumr aurait pu écrire à sa famille.

B **Expliquez pourquoi**

Lisez soigneusement Ether 15:19 et écrivez un paragraphe qui explique pourquoi la situation décrite dans Ether 15:13–22 est si affreuse pour les Jarédites.

C **Quelle est la leçon?**

Après avoir lu Ether 15:19, dites quelle leçon Moroni veut que le peuple Jarédite nous donne (voir aussi Omni 1:20–22).

Livre de Moroni



Comme un point d'exclamation à la fin d'une phrase, le témoignage de Moroni est une conclusion à la mesure du Livre de Mormon. Le Seigneur donne à Moroni une remarquable vision de notre époque. S'adressant à nous, Moroni témoigne: «Voici, je vous parle comme si vous étiez présents, et cependant vous ne l'êtes pas. Mais, voici, Jésus-Christ vous a montrés à moi, et je sais ce que vous faites» (Mormon 8:35). Compte tenu de cette perspective prophétique, il est important d'en savoir plus sur Moroni et sur son message.

Qui est Moroni?

Mark E. Petersen, qui était membre du Collège des douze apôtres, explique que Moroni «avait vécu en Amérique environ mille cinq cents ans auparavant et était prophète de Dieu à cette époque. Son père, Mormon, et lui furent les historiens du peuple qui habitait jadis ce pays. Ils écrivirent l'histoire de leur nation, la gravèrent sur des plaques d'or qui devaient résister aux sévices du temps, et ces annales devaient avoir une importance capitale dans les derniers jours» (*L'Etoile*, avril 1984, p. 57).

Moroni cache les annales sacrées dans la colline Cumorah vers 421. Elles vont y rester jusqu'au 22 septembre 1827, quand Moroni, devenu un ange chargé de mission par le Seigneur, remet les plaques à Joseph Smith, le prophète, afin qu'il les traduise (voir Joseph Smith, Histoire 1:59).

Pourquoi devrais-je lire le livre de Moroni?

Moroni conclut son livre par une invitation à tous: «Venez au Christ» (Moroni 10:32). Dans ces chapitres, vous allez découvrir les enseignements de Moroni pour y parvenir. A celui qui cherche honnêtement la vérité, il explique la manière de discerner le bien du mal (voir Moroni 7:13-19) et comment savoir que le Livre de Mormon est vrai (voir Moroni 10:4-5). Il donne des détails importants qui permettent de reconnaître les signes et les pratiques de la véritable Eglise de Jésus-Christ (voir Moroni 1-6;

8:10-12; 10:8-18). Moroni témoigne que nous ne pouvons être sanctifiés et rendus parfaits que par Jésus-Christ. Ce message profond est une conclusion appropriée au message du Livre de Mormon, qui est de convaincre que Jésus est le Christ, le Dieu éternel (page de titre du Livre de Mormon).



Vous êtes seul. Vous n'avez pas de foyer, vos amis et votre famille ont été tués et leurs assassins cherchent maintenant à vous tuer. Telle est la situation de Moroni quand il termine les annales de son père. Bien qu'il pense ne pas avoir beaucoup de temps pour écrire, il prend soin d'ajouter ce qui sera précieux pour les générations à venir. En lisant Moroni 1-3, cherchez les points de doctrine, les ordonnances de l'Evangile et les principes de gouvernement de l'Eglise importants.

Compréhension des Ecritures

Moroni 2

Disciples (verset 1): les douze dirigeants de l'Eglise parmi les Néphites

Etude des Ecritures

Faites deux des activités A à C en étudiant Moroni 1-3.

A Rédigez un mot de remerciement

Relisez Moroni 1 et envoyez un mot de remerciement à Moroni pour lui exprimer votre reconnaissance pour son œuvre et votre admiration pour les difficultés qu'il a surmontées.

B Expliquez à un non-membre



Un ami non membre assiste à une réunion de Sainte-Cène où une personne est confirmée membre de l'Eglise. A l'aide de Moroni 2, écrivez ce que vous diriez à cet ami au sujet de cette ordonnance et du pouvoir par lequel le don du Saint-Esprit est conféré.

C Donnez les grandes lignes

Votre évêque ou votre président de branche vous a demandé d'instruire un jeune homme sur la Prêtrise d'Aaron à l'aide de Moroni 3. Ecrivez les grandes lignes de ce que vous allez enseigner.



David B. Haight, membre du Collège des douze apôtres, a dit: «Le moment le plus sacré de la réunion de Sainte-Cène est l'ordonnance de la Sainte-Cène, car elle nous donne l'occasion de méditer sur le Sauveur et sur son sacrifice» (L'Etoile, janvier 1990, p. 56). C'est à juste titre que Moroni s'est senti poussé à inclure les prières de Sainte-Cène dans ses annales.

Compréhension des Ecritures

Moroni 4

Sanctifier (verset 3): rendre saint, pur

Moroni 5:1 La Sainte-Cène

S'adressant aux jeunes gens de l'Eglise, Robert D. Hales, membre du Collège des douze apôtres, a déclaré:

«Vous, jeunes diacres, instructeurs et prêtres: Etes-vous dignes de participer à la préparation, à la distribution et à la bénédiction de la Sainte-Cène? Ce sont là des responsabilités sacrées.

Le pain et l'eau sont les emblèmes du corps et du sang de notre Sauveur; ils représentent son sacrifice expiatoire.



«Songez à cela un instant. La Sainte-Cène que vous administrez chaque semaine se fait en souvenir du sacrifice de Jésus-Christ. Le don merveilleux de l'expiation surmonte sans condition la mort du corps physique, et elle est infinie parce qu'elle s'applique à tous ceux qui ont vécu et qui vivront ici-bas. Par l'expiation, nous sommes tous rachetés de la chute d'Adam et nous ressusciterons tous.

«Cependant, pour que toutes les bénédictions de l'Expiation prennent effet dans notre vie et nous permettent de retourner en présence de notre Père céleste, nous devons nous repentir de nos péchés et obéir fidèlement aux commandements de Dieu. Ainsi, les bénédictions rédemptrices du repentir et du pardon constituent une partie importante de l'expiation, mais elles dépendent de notre obéissance fidèle aux commandements et aux ordonnances de Dieu.

«Oh, comme le Seigneur bénit les détenteurs dignes de la Prêtrise d'Aaron qui bénissent et distribuent la Sainte-Cène aux membres fidèles de l'Eglise en souvenir de lui! Et combien grandes sont les bénédictions de ceux qui la prennent dignement!» (L'Etoile, juillet 1996, p. 38).

Etude des Ecritures

Faites l'activité A en étudiant Moroni 4-5.

A Souvenez-vous de l'alliance

Lorsque nous prenons la Sainte-Cène, nous renouvelons les alliances faites au baptême. Lisez soigneusement les prières de Sainte-Cène dans Moroni 4:3 et 5:2, puis répondez aux questions suivantes:

1. Quelles promesses faites-vous à Dieu quand vous prenez la Sainte-Cène?
2. Quelles bénédictions le Seigneur promet-il à ceux qui gardent leurs alliances?
3. Quel objectif pouvez-vous vous fixer qui vous aidera à garder les alliances que vous renouvez au cours de la Sainte-Cène?



Vous est-il arrivé de penser que vous ne pouvez rien faire d'important dans l'Eglise à cause de votre jeune âge?

Moroni donne des instructions fondamentales pour les jeunes et les personnes d'âge mûr concernant leur état de membre de l'Eglise. En lisant Moroni 6, posez-vous les questions suivantes: Qu'est-ce que je fais pour nourrir ma famille et mes amis de «la bonne parole de Dieu»? Que puis-je faire pour donner plus de spiritualité aux réunions de l'Eglise?

Compréhension des Ecritures

Moroni 6

Mérites (verset 4): expiation, traits de caractère, attributs et qualités

Exhorter à (verset 9): encourager à, presser de

Etude des Ecritures

Faites l'activité A ou B en étudiant Moroni 6.

A Expliquez à une amie

Votre amie vous a envoyé une lettre vous expliquant qu'elle désire se joindre à l'Eglise. Lisez Moroni 6:1-4 et répondez-lui en lui expliquant:

1. les conditions à remplir pour se faire baptiser
2. ce que le Seigneur attend d'elle après son baptême
3. l'aide qu'elle recevra des autres membres après son baptême

B Interviewez un dirigeant de l'Eglise

Interviewez un dirigeant de votre paroisse ou branche ou un membre de votre famille et notez ses explications sur les membres de phrase suivants tirés de Moroni 6:5-9:

1. « Pour se parler l'un à l'autre du bien-être de leur âme » (verset 5)
2. « Stricts à veiller à ce qu'il n'y eût pas d'iniquité parmi eux » (verset 7)
3. « les condamnait devant les anciens » (verset 7).
4. « Ils étaient pardonnés » (verset 8).
5. « Réunions dirigées... par le pouvoir du Saint-Esprit » (verset 9)



Ecouteriez-vous avec attention si le prophète venait faire un discours dans votre paroisse ou votre branche? Mormon, le prophète, a parlé à son peuple dans un de ses lieux de culte et Moroni va intégrer une grande partie de ce message dans Moroni 7. Regardez ce que Mormon enseigne à propos de la prière, sur la façon de distinguer le bien du mal et sur ce qui rend les miracles possibles. Méditez sur ce que Mormon dit concernant la charité et la raison pour laquelle elle est nécessaire pour obtenir la vie éternelle.



Le sacrifice expiatoire du Christ a été le plus grand acte de charité.

Compréhension des Ecritures

Moroni 7

A contrecœur (verset 8): à regret, avec répugnance

N'est pas envieuse (verset 45): met Dieu et les autres en premier

Moroni 7:6-9 Vos intentions sont-elles pures?

Dallin H. Oaks, membre du Collège des douze apôtres, a expliqué:

« Nous ne devons pas seulement *faire* ce qui est bien. Nous devons agir pour les bonnes raisons. Le terme moderne est *bonne intention*. Les Ecritures désignent souvent cette attitude mentale correcte par les mots *un cœur pleinement résolu* ou *une intention réelle*.

« Les Ecritures expliquent clairement que Dieu comprend nos intentions et jugera nos actes en conséquence. Si nous n'agissons pas pour les bonnes raisons, nos actes ne nous seront pas imputés à justice » (*Pure in Heart*, 1988, p. 15).

Moroni 7:45-47 Qu'est-ce que la charité?

C. Max Caldwell, qui était membre des soixante-dix, a dit: « La charité n'est pas qu'un précepte, un principe ou un mot pour décrire des actes ou des attitudes. Elle est plutôt un état intérieur qui doit être acquis ou ressenti pour être compris. Nous possédons la charité quand elle fait partie de notre nature. Les gens qui ont la charité ont de l'amour pour le Sauveur, ont accepté son amour et aiment les autres à sa manière » (*L'Etoile*, janvier 1993, p. 35).

Etude des Ecritures

Faites l'activité D et deux des activités de A à C en étudiant Moroni 7.

A Complétez la phrase

A l'aide de Moroni 7:1-11, complétez les phrases suivantes:

1. Mormon considère que le peuple de l'Eglise est fidèle, parce que...
2. Les prières qui ne sont pas sincères ne profitent en rien, parce que...

B Maîtrise des Ecritures Moroni 7:16–17

Le président Benson a déclaré: «Employons ce critère de jugement [celui de Mormon] pour nos lectures, la musique que nous écoutons, les divertissements que nous regardons, les pensées que nous avons. Ressemblons davantage au Christ» (*L'Etoile*, n° 6 de 1986, p. 80). Lisez Moroni 7:12–19 et trouvez les points qui permettent de dire si quelque chose est bon ou mauvais.

C La foi, l'espérance et la charité

Soulignez les mots *foi*, *espérance* et *charité* chaque fois que vous les rencontrez dans Moroni 7:21–48; Ether 12:3–36 et Moroni 10:20–23. Rédigez brièvement ce que vous avez appris concernant la foi, l'espérance et la charité.

D Maîtrise des Ecritures Moroni 7:45

Rédigez les grandes lignes d'un discours de 3 à 5 minutes sur la charité, sans oublier les façons dont nous pouvons devenir semblables au Sauveur dans notre vie quotidienne. Servez-vous de Moroni 7:45–48, de la déclaration de frère Caldwell dans la section «Compréhension des Ecritures» et d'exemples qui montrent l'amour pur du Christ.

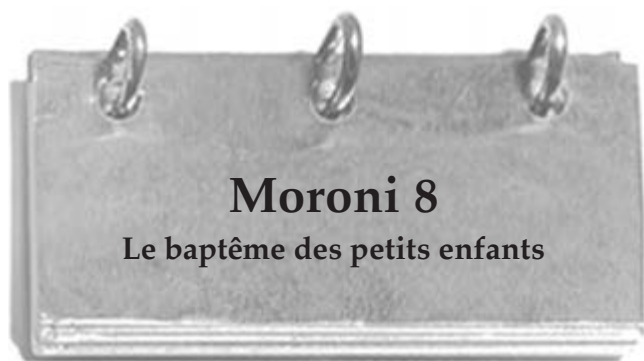

Savez-vous pourquoi on ne baptise pas les petits enfants avant qu'ils aient atteint l'âge de huit ans? Mormon en donne la raison dans une lettre à son fils Moroni. Celui-ci va noter ces enseignements importants dans ses annales sacrées. Méditez sur les enseignements de Mormon et recherchez la manière dont ils témoignent du pouvoir de l'expiation de Jésus-Christ.

Compréhension des Ecritures

Moroni 8

Controverses (versets 4–5): discussions, polémiques

Moquerie solennelle (versets 9, 23): grave manque de respect

Partial (versets 12, 18): injuste, inéquitable

Acception de personnes (verset 12): fait ne pas traiter toutes les personnes de la même façon

Moroni 8:8 «La loi de la circoncision est abolie en moi»

Voir le Guide des Ecritures à la rubrique circoncision (p. 32).

Moroni 8:8–24 Le baptême des petits enfants



En 1830, Joseph Smith, le prophète, a appris que «les petits enfants sont rachetés depuis la fondation du monde» par l'intermédiaire du Christ. Le Seigneur lui a révélé aussi: «Ils ne peuvent pécher, car le pouvoir de tenter les petits enfants n'est donné à Satan que lorsqu'ils commencent à devenir responsables devant moi» (D&A 29:46–47). Un an plus tard, en 1831, le Seigneur a révélé au prophète que les

enfants sont considérés comme responsables à l'âge de huit ans (voir D&A 68:25–27).

Etude des Ecritures

Faites les activités A et B en étudiant Moroni 8.

A Que pourriez-vous dire?

Vos voisins ne sont pas membres de l'Eglise. Leur bébé nouveau-né meurt soudainement. Relisez Moroni 8:5–22 et écrivez leur une lettre pour les reconforter en vous basant sur les enseignements de Mormon. N'oubliez pas la raison, donnée par Mormon, pour laquelle les petits enfants n'ont pas besoin du baptême.

B Rattachez l'écriture à une histoire

Lisez Moroni 8:25–26 et notez les principes qui sont illustrés dans l'histoire suivante:

Thomas s'est fait baptiser hier soir. Il a 19 ans et a entendu parler de l'Eglise grâce à un ami du lycée. Suite à l'enseignement des missionnaires, il a abandonné le café, le thé et la bière. Il aime aller à l'église et s'est fait de nouveaux amis. Ses anciens amis disent qu'il a changé, qu'il est un petit peu plus réservé et réfléchi, plus mature, mais qu'il n'est plus drôle. Thomas a des projets d'avenir dans l'Eglise. Il espère partir en mission un an après son baptême, afin de pouvoir aider d'autres personnes à trouver la même chose que lui.



Peu après son arrivée dans la terre promise, Léhi prophétise à son peuple qu'«après avoir reçu de si grandes bénédictions de la main du Seigneur», s'ils «rejetent le Saint d'Israël, le vrai Messie, leur Rédempteur et leur Dieu, voici, les jugements de

celui qui est juste reposeront sur eux» (2 Néphi 1:10). Il dit que Dieu leur enlèvera les pays de leur possession et fera en sorte qu'ils soient dispersés et frappés et qu'il y aura des effusions de sang et de grands châtiments parmi eux (voir versets 11–12). En lisant la lettre de Mormon à son fils Moroni, cherchez les raisons pour lesquelles la prophétie de Léhi est sur le point de s'accomplir. Quelles leçons tirées de Moroni 9 peuvent vous aider à résister à la méchanceté dans le monde d'aujourd'hui?

Compréhension des Ecritures

Moroni 9

Tabernacle d'argile (verset 6): Perversion (verset 19): le mal, le corps mortel la corruption

Dépravation (verset 18): corruption

Moroni 9:9 Pourquoi la loi de chasteté est-elle si importante?

Richard G. Scott, du Collège des douze apôtres, a enseigné: «L'immoralité sexuelle crée une barrière à l'influence du Saint-Esprit et à toutes ses facultés de nous édifier, de nous éclairer et de nous donner de la puissance. L'immoralité sexuelle provoque une grande stimulation physique et émotionnelle. Avec le temps, cette stimulation engendre des désirs insatiables qui poussent le transgresseur à commettre de plus en plus de péchés graves. Cette stimulation engendre l'égoïsme et peut conduire à des actes agressifs tels que la brutalité, l'avortement, les sévices sexuels et les crimes. Cette stimulation peut conduire à des actes homosexuels, qui sont absolument mauvais» (*L'Etoile*, janvier 1995, pp. 45–46).

Etude des Ecritures

Faites les activités A et B en étudiant Moroni 9.

A Amenez la preuve

Dans Moroni 9:4, Mormon craint que l'Esprit du Seigneur n'ait abandonné les Néphites.

1. Relisez Moroni 9:1–20 et écrivez dix bouts de phrase qui montrent que l'observation de Moroni est correcte.
2. Lisez les versets 21–26 et résumez en un paragraphe les sentiments de Mormon.
3. Répondez à la question que Mormon pose à son fils aux versets 13–14.
4. Expliquez ce que signifie «il a perdu toute sensibilité». Quelles indications de cet état de choses voyez-vous aujourd'hui?



B Donnez votre avis

Lisez Moroni 9:9 et expliquez pourquoi la chasteté et la vertu sont ce que l'on a de «plus cher et de plus précieux».



Moroni 10 Un témoignage du Livre de Mormon



Moroni

Au début de l'année scolaire, vous avez commencé l'étude quotidienne du Livre de Mormon, qui témoigne de Jésus-Christ et du plan de salut. Il est temps maintenant d'évaluer vos sentiments et votre témoignage du Livre de Mormon. Votre témoignage devrait être plus fort qu'avant parce que vous avez mis en pratique beaucoup de principes salvateurs enseignés dans ce livre.

Après avoir lu le dernier chapitre du Livre de Mormon, vous ne devez pas vous arrêter de lire et d'étudier ce livre sacré. Prenez l'habitude de l'étudier pendant toute votre vie; cela vous aidera à aller au Christ et à être rendus parfaits en lui (voir Moroni 10:32).

Compréhension des Ecritures

Moroni 10

Exhortation, exhorter (versets 2–4): encouragement, encourager

Etude des Ecritures

Faites l'activité A et l'une des activités B à D en étudiant Moroni 10.

A Maîtrise des Ecritures **Moroni 10:4-5**



1. Lisez Moroni 10:3-7 et faites la liste de ce que nous devrions faire pour « connaître la vérité de toutes choses ».
2. Dans votre journal, écrivez (1) votre témoignage du Livre de Mormon, (2) comment le fait de suivre les conseils donnés dans ces versets a fait grandir votre témoignage, et (3) comment votre témoignage a changé au cours de votre étude du Livre de Mormon cette année au séminaire.

B Reconnaissez les dons de l'Esprit

Dans Moroni 10:8-19, vous trouverez des exemples de dons de l'Esprit.

1. Dans votre cahier, notez les dons mentionnés par Moroni.
2. Pourquoi ces dons de Dieu sont-ils accordés aux hommes ?
3. Expliquez comment le fait d'avoir ces dons peut vous aider, vous, votre famille et d'autres, à servir.

C Terminez la phrase

A l'aide de ce qui est donné dans Moroni 10:24-29, complétez les phrases suivantes :

1. Malheur à ceux qui meurent dans leurs péchés, parce que...
2. Tous connaîtront la vérité, quand...
3. Il est possible de connaître la vérité, parce que...

D Souvenez-vous d'une expérience

Pensez à ce que vous avez vécu au séminaire cette année et répondez aux questions suivantes concernant Moroni 10:32-34.

1. Verset 32: Avez-vous une expérience à raconter qui vous a aidé aller au Christ et à vous refuser toute impiété ?



2. Verset 33: Y a-t-il une leçon cette année qui vous a aidé à désirer devenir saint, sans tache ?
3. Verset 34: Quel autre prophète du Livre de Mormon a enseigné le même point de doctrine que Moroni dans ce verset ? (Voir Jacob 6:13.)

Localisations possibles de certains sites du Livre de Mormon (les uns par rapport aux autres)



Situations géographiques relatives possibles des localités citées dans le Livre de Mormon en fonction des indications du livre. Il ne faut en aucun cas essayer d'identifier les lieux de cette carte avec des lieux géographiques existants. Créées par Daniel H. Ludlow et utilisées avec sa permission.

Tableau chronologique du Livre de Mormon

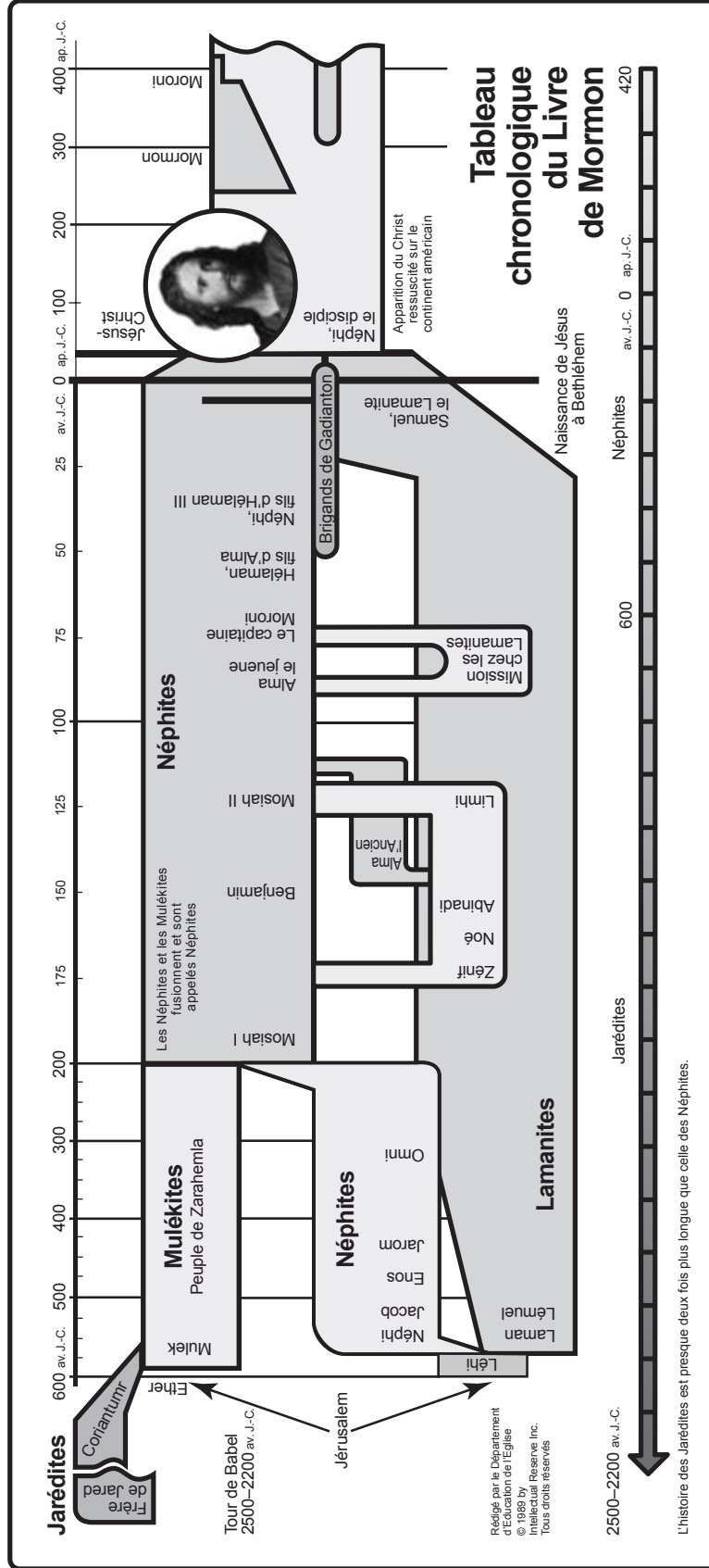

Handwritten notes in a cursive script, likely a personal study or translation, running vertically along the right edge of the page.

ÉGLISE DE
JÉSUS-CHRIST
DES SAINTS
DES DERNIERS JOURS

