

Lalai 5

Vunau kei na Veiyalayaalati
iTukutuku ni Lotu
Yabaki 8–11

Lalai 5

Vunau kei na Veiyalayaleti iTukutuku ni Lotu

Nodra tuberi na gone yabaki walu ki na
yabaki tinikadua

© 1996 mai na Lotu i Jisu Karisito me Baleti ira na Yalododonu e na Gauna Oqo
iYau maroroi
Tabaki e Amerika
Veivakadonui me tabaki vakaValagi: 10/93
Veivakadonui me tabaki vakaViti: 10/93
Na vakadewa ni *Primary 5*
Fijian

Lewena

Naba ni Lesoni kei na kena iUlutaga		Tabana
Me Vukea na Qasenivuli		v
Laini ni Gauna ni iTukutuku ni Lotu		xvii
1	Josefa Simici kei na iMatai ni Raivotu	1
2	Na Vukitani kei na Kena Bibi Me Vakalesui Mai na Lotu i Jisu Karisito	8
3	Talevi Josefa Simici o Moronai na Agilosu	14
4	Vakarautaka o Josefa Simici na Nona Taura na Peleti Koula	18
5	Sa Qai Taura o Josefa Simici na Peleti Koula	23
6	Sa Tekivu Vakavakadewa o Josefa Simici mai na Peleti Koula	29
7	Sa Vakadewataka o Josefa Simici na Peleti Koula	35
8	Sa Vakalesui mai Na Matabete	41
9	Soli me ra Raica na Peleti Koula o Ira na iVakadinadina	47
10	Sa Tabaki na iVola i Momani	53
11	Sa Tauyavutaki na Lotu i Jisu Karisito ka sa Vakalesui Mai	59
12	Sa Vakasukai mai Na Veicakacaka Vakalotu E so	65
13	Era Vunautaka na Kosipeli na iSevu ni Kaulotu	73
14	Sa Vakarautaka na Serenilotu Talei o Emma Smith	80
15	Sa Ciqoma na Parofita na iVakatakila e na Vuku ni Lotu	86
16	Era sa Soqoni i Kirtland, Ohio o ira na Yalododonu	91
17	Sa Lesi me iSevu ni Bisopi o Edward Partridge	98
18	Sa Vakatakila mai na Turaga na Lawa ni Sausauvi	104
19	Era sa Vunauci na Yalododonu Me ra Kila na Vinaka kei na Ca	112
20	Sa Vakadewataka o Josefa Simici na iVolatabu kei na so na iVolanikalou	119
21	Sa Borokuluta ka Vakarakawataki o Josefa Simici	126
22	Sa Tabaki na iVakatakila E Muri	131
23	Sa Taura na Parofita na Raivotu me Baleta na iVakatagedegede e Tolu ni Bula Lagilagi	137
24	Na Koronivuli ni Parofita kei na Vosa ni Vuku	144
25	Sa Tara na Valetabu e Kirtland	151
26	Sa Vakatabui na Valetabu e Kirtland	158
27	Era sa Vakasavi na Yalododonu mai Jackson County	166

28	Sa Cavutu i Missouri na Keba mai Saioni	173
29	Era sa Veilakoyaki ki na Veivanua o Ira na Daukaulotu	180
30	Atama-onitai-Amani	189
31	Na Lewa ni Veivaqeavutaki	197
32	Sa Vesu Vakatawadodonu o Josefa Simici	204
33	Era sa Maqusa na Yalododonu e na kena Tara o Nauvoo, na Koro Totoka	211
34	Sa Vunau o Josefa Simici me Baleta na Nodra Papitaiso na Mate	219
35	Sa Qaravi e na Nauvoo Temple na Cakacaka Tabu E so	225
36	Sa Vola o Josefa Simici na Yavu ni Vakabauta	232
37	Rau sa Maritire o Josefa kei Hyrum Smith	238
38	Sa Liutaka na Lotu o Brigham Young	246
39	Era sa Tara na Yalododonu na Winter Quarters	253
40	Kosova na Veibuca na iMatai ni iLawalawa ni Lotu	261
41	Era sa Vakoro na Yalododonu e na Bucabuca ni Salt Lake	271
42	Era Vakavatukanataka na nodra Vakabauti Jisu Karisito o Ira na iVuvu ni Lotu	280
43	Era Yaco Yani e na Bucabuca e Salt Lake o Ira na Kabani ni Qiqibiligi	291
44	Sa Tara ka Vakatabui na Valetabu e Salt Lake	300
45	Sa Taura o Lorenzo Snow na iVakatakila me Baleta na Saumi Katini	310
46	Vaqaqacotaki na Noda iVakadinadina me Baleta na Lotu sa Vakalesui Mai	320
	iVola Cavuti E so	327

Me Vukea na Qasenivuli

E dusimaka na iVakabula na bibi ni talairawarawa kei na vakavuvulitaki ni ivunau mai na nona vakarota: “Ia ko koya ena vakabauta ka vakatavuvulitaka, ena vakatokai me levu ena matanitu vakalomalagi” (Maciu 5:19). Sa vakacolati oqo vei iko e dua na itavi bibi mo vukei ira kina na lalai ena nodra vulica tiko na sala eso me ra vakamareqeta kina na nodra veiyalayalati ni papitaiso ka vaqacacotaka na nodra ivakadinadina. Ni vakavakarau e dua na goneyalewa me laki marama uabula kei na gonetagane me laki cauravou ka vakaillesilesi e na matabete, e na rawa ni o na veidusimaki vakavinaka tiko e na nodra bula.

Ena yabaki 1831, e na kena sa tauyavutaki oti ga na Lotu, sa dusimaka kina na Turaga vei ira na qasenivuli “me ra vunautaka yani na [nona] itukutuku vinaka sa tabaki tu e na i Vola Tabu, kei na i Vola i Momani” (V&V 42:12), na ivolanikalou ga ka se tu e na gauna o ya. Sa nodra icolacola na qasenivuli edaidai me ra veivakavulici e na veika dina mai na noda ivolanikalou vakarau, me okati kina na Vunau kei na Veiyalayalati kei na Mataniciva Talei, me totaki ira me ra vakacokotaka kina na gonelalai na nodra vakabauta na Kalou kei na nodra vakabauti Jisu Karisito na Luvena.

Tuvai ni Vuli

Me ra vakavulici o ira taucoko sara na gone lalai ka ra sa yabaki walu ki na yabaki tinikadua e na 1 ni Januери, mai na dua vei ira na ivola vakarau ni Lalai 4, 5, 6, se na 7. Me dua ga na ivola tuvai ni vuli me taurivaki me baleti ira taucoko na gone mai na iwasewase vakayabaki. Ni qai cava e va na yabaki era sa na vulica taucoko kina na lewe ni noda ivola yavu ni Lotu. E yavu ni vuli e na Lalai 4 na iVola i Momani, Lalai 5 e na iTukutuku ni Lotu, na Vunau kei na Veiyalayalati, kei na Josefa Simici—Ai Tukutuku ka rawa ni laurai e na Mataniciva Talei; na Lalai 6 e na Veiyalayalati Makawa, kei na ivola i Mosese kei Eparaama e na Mataniciva Talei; kei na Lalai 7 e na Veiyalayalati Vou.

Me vakatau mai na veika e gadrevi kei na iwiliwili ni gone yabaki walu ki na tinikadua. Se vakaevei ga na kena tuvai na kalasi, me ra dau galeleti yadudua sara na gonevuli.

Ni sa yabaki tinikarua e dua na gone, me ra sa na lakova tiko na soqoni ni Goneyalewa se Matabete i Eroni, e na gauna ni veiwasei. Ia, me ra na tiko ga na gone e na nodra kalasi ni Lalai e na gauna ni Matawilivola ni Siga Tabu me yacova sara na imatai ni Januери, me ra sa na qai toki kina nodra dui soqoni ni Matawilivola ni Siga Tabu.

Na Taurivaki ni iVola Vakarau Oqo

E vakavulici e na ituvatuva ni vuli oqo na vakalesui tale mai ni Lotu i Jisu Karisito e na veisiga oqo e muri, mai na ligai Josefa Simici na Parofita. Ni o veiwasei ka veivosaki tiko mai na itukutuku ivakamacala ka tiko e na lesoni, kei na veitikina mai Vunau kei na Veiyalayalati kei na Mataniciva Talei, e na qaqaco

sara kina na nodra ivakadinadina na gone me baleta na kena vakalesui tale mai na lotu i Karisito, kei na nona lesi vakalou mai o Josefa Simici na Parofita. Me ra sa na taleitaka kina ka veivakaliuci e na veika me baleti ira na Yalododonu ka ra a sotava na veika voravora e so kei na veivakacacani, ka ra dina tiko ga e na kosipeli i Jisu Karisito.

Vakauqeti ira na gone lalai me ra dau wilika vakaiira e vale, se wilika vakavuvale na iwasewase e so ni wilivola ka sa biu tu e na “Wiliwili e Vale” e na mua ni veilesoni. Ni ra sa vulica na gone na yavu ni veilesoni oqo, e na tubu tiko na nodra gadreva me ra vakamura na veiyalayalati era sa vakayacora mai vua na Kalou, ka dau veiqaravi e na nona lotu e na nodra gauna ni bula taucoko. E na vukei ira na veika dina e so oqo me ra vorata kina na veitemaki ni vuravura e na gauna oqo.

Nomu Vakavakarau Kina Veivakavulici

Mo vakayacora kina vakavinaka na nomu ilesilesi e na nodra tuberi na gone lalai, e dodonu mo dau vakavakarau tu vakavuli ka vakayalo tale ga. E tikina bibi sara ni vakavakarau oqo na nomu sa kila vinaka, ka taukena tale tiko ga na ivakadinadina ni yavu o veituberi tiko kina. E vakavulica o koya na iVakabula, na idusidusi cecere duadua ni qasenivuli vei keda, na sala e vuqa me da vakarautaki keda kina vakavinaka ki na noda veituberi e na nona kosipeli:

- Mo dau sureta e na yalomalumulumu na Yalo Tabu mai na nomu masumasu. Sa kaya kina na Turaga, “Ia mo yalomalumulumu; raica e na tubera na ligamu na Turaga na nomu Kalou, ka vakayacora na nomu kerekere” (V&V 112:10). Kevaka eda na dau yalomatua, sa rawa ni da na vakalougatataki me da qai kilakina na sala e vinakata na Turaga me da vakavulici ira kina na luvana.
- Vulica tiko na vosa ni Kalou kei na nodra vosa na parofita e na noda gauna. Sa yavu ni kaukauwa vakaitamera mai na noda dau vulica ka vakananuma voli na vosa ni Turaga. Ni sa vakarota kina o Koya, “Mo kakua mada ni vunautaka na noqu vosa; ia mo vulica taumada mo kila, e na qai sereki na wa ni yamemu; ia kevaka ko sa qai via vunau, sa na soli vei iko na Yalo Tabu mo vunautaka kina na noqu vosa; ia era na qai vakabauta na tamata e na kaukauwa ni Kalou” (V&V 11:21).

Ka lewe ni nona vosa kina e dua vei ira na noda parofita e na tabagauna e muri, o Peresitedi Ezra Taft Benson, na kena kilikili me da dau vulica tiko na vosa ni Turaga: “Au sa vakauqeti kemuni mo ni yalataka tale na vulica na vosa ni Kalou. Mo ni vakasinaiti kemuni kina e na veisiga me na tiko kina kei kemuni na kaukauwa ni Yalo Tabu, ka me vukei kemuni tiko e na nomuni ilesilesi” (*Ensign*, Me 1986, t. 82).

- Mo vakamareqeta na nomu veiyalayalati. E vakatau tiko na nomu tuberi e na Yalo Tabu mai na nomu dau dina ki na veiyalayalati o sa bukia oti vua na Tamada Vakalomalagi. O sa na idusidusi vinaka tiko e na nomu “vunautaka yani na veiyalayalati kei na ivakaro tale e so ni lotu, me vaka sa uqeti ira na Yalo Tabu me ra kitaka” (V&V 42:13). Ni ra sa raica na gone lalai na nomu taleitaka na iVakabula, kei na nomu qacoya na bula muria na kosipeli, era sa na vakauqeti kina me ra vakamuri koya tale ga.
- Mo qara eso na sala me vukei ira na gone lalai me ra kila na titobu ni nona loloma na iVakabula. Dau vakavatukanataka vakawasoma vei ira na nomu lomani ira, ka dau vakacerecereya na kedra bibi kei na veika e rawa ni ra laki rawata. E na totaki ira sara vakalevu na nomu lomani ira, me ra vakila vinaka kina na nodrau loloma na Tamada Vakalomalagi kei Jisu Karisito. Ka na vukei ira tale ga me ra dau lomani ira na tani.

Sa na totaki iko na ivola vakarau oqo e na nomu veivakavulici mai na veika e yaco e na veigauna e muri e na itukutuku ni Lotu, kei na veiwasewase e so mai na Vunau kei na Veiyalayalati kei na Josefa Simici—Ai Tukutuku e na Mataniciva Talei. E veikuri na lesoni me ra kila kina vakavinaka na gone ni ivolanikalou na Vunau kei na Veiyalayalati, ka vunautaki kina na veivakalesui mai kei na kena tauyavutaki na lotu i Jisu Karisito e na gauna e muri oqo. Me vakavulici na lesoni e na kena veitarataravi mai na ivola vakarau. E iusutu ni veilesoni e dua na ivakavuvuli ni kosipeli, kei na sala me ra dau bulataka kina na gone na ivakavuvuli oqo, ia e inaki ga ni lesoni taucoko na nodra vukei na gone e na nodra vakacokotaka na nodra ivakadinadina me baleta na kena sa vakalesui tale mai na lotu i Jisu Karisito .

Me vakatau na nomu veivakavulici mai na veika era rawata na nomu lewe ni kalasi, ka me dau nanumi tiko ni bibi cake na nodra kila na gone, mai na kena golevi vakaoti sara na lewe ni lesoni. Ni vakarautaki vakavinaka na nomu lesoni, me ra dau taleitaka kina, era na vakauqeti cake na gone me ra dau vakarorogo ka vuli. Ni o vakarautaka tiko na veivakavulici mai na Yalo Tabu, o na vukei ira kina na gone me ra vaqacacotaka na nodra ivakadinadina e na kena dina na kosipeli ka sa vakalesui tale mai, kei na nona ilesilesi o Josefa Simici me Parofita ni Veivakalesui mai.

Oqo e so na sala me totaki iko tiko e na nomu vakavakarau vinaka mai, me dau momona kina na nomu veituberi e na kalasi:

1. Mo dau vulica e na masumasu na inaki ni lesoni, na itukutuku vakamacala ka sa volai tu e na lesoni, kei na veitikiniivola e so mai na ivolanikalou ka sa tuvai tu e na iwasewase “Me Vakarautaki,” ni se vo tu e dua se rua na macawa me qai vakavulici na lesoni. Mo qai wilika tale na inaki ni lesoni, na itukutuku vakamacala ka sa volai tu e na lesoni, kei na veitikiniivola e so mai na ivolanikalou, ka qai vakadikeva na kena yaga vei ira na gone lalai e na nomu kalasi. Mo tarogi iko kina, “Na cava soti beka na yavu bibi ni kena vulici na dina me ra vulica eke na gone? Me vakacokotaki beka vakacava e na lesoni oqo na nodra ivakadinadina na gone lalai me baleti Jisu Karisito, me vakaqacacotaki kina na nodra ivakadinadina, ka me dau tovaki ira me ra vorata rawa kina na veiveretaki era dau sotava?” Mo dau vola na veivakasama e so e dau vakacurumi mai ki na nomu vakanananu.

E a volai na *Ai Vakavuvuli Talei* (31110 858) me baleta na nodra vuli yadudua e na yavu kei na uto ni kosipeli. Ka sa cavuti tale tiko ga na wase e so ni *Ai Vakavuvuli Talei* e na iwasewase “Me vakarautaki” e na so na lesoni. Sa na rawa ni veivuke sara vakalevu na iwasewase e so oqo e na nomu vakarautaka na nomu veituberi e na yavu kei na uto ni kosipeli, ka lewe ni lesoni tiko. O na rawa ni kunea na ilavelave ni ivola *Ai Vakavuvuli Talei* e na nomudou valenivola.

2. E sega ni vakamacalataki vakamatailalai na kena vakavulici na ivakamacala kei na itukutuku mai na ivolanikalou, ka kilikili kina mo dau gadreva na veituberi ni Yalo Tabu me veivuke e na nomu lewa na veika me vakavulici, kei na sala me vakavulici kina. Veisautaka na sala ni nomu veituberi e na veimacawa (raica na “Veivakavulici mai na Kena iTukutuku kei na Tikina Vakaivolatabu,” me vaka e tuvai tu oqo e ra). Mo lalawatata na nodra dau vakaitavitaki na lewe ni kalasi e na vuli.

3. Mo digia mai na “Veivosakitaki ka Tarogi na iVakavuvuli” na veitaro e so ka na veivuke vakalevu vei ira na gone e na nomu kalasi me ra kila na ivolanikalou,

na kena ivakamacala, ka na vukei ira me ra bulataka kina. Me taurivaki e na gauna e veiganiti kaya na veitaro me baleta e dua na lesoni. E sega ni lavaki me tarogi taucoko sara.

4. Mo wilika na “Veivakabulabulataki” ka tuva vinaka na veitikina eke o na vakayagataka, kei na sala daumaka me taurivaki kina, me ra vukei kina na gone lalai e na kalasi me ra kila vinaka na ivolanikalou, na itukutuku vakamacala, kei na inaki ni lesoni. Sa dau duidui na kalasi taucoko, ka na rawa ni yaga e so na itavi eke ki na dua na ilawalawa ka na sega ni yaga ki na dua tale na ilawalawa.
5. Mo dau nanuma tiko mo veiwasei e na veika e so o sa sotava mai ka na veisotari kei na inaki ni lesoni. Solia ki na Yalo Tabu me veituberi vei iko e na nomu veiwasei kei ira na lewe ni kalasi kei na nodra veiwasei kei iko se vakai ira. E so na tikina vakavuvale o sa na sotava mai e tikina taqomaki se vakamareqeti ka sega ni kilikili me veivosakitaki vakararaba.

Veivakavulici
mai na Tikina
Vakaivolatabu kei
na Kena iTukutuku

E dodonu mo dau vakasaqara vakabibi na veitokani ni Yalo Tabu e na nomu vakavakarau tiko mo vakavuvulitaka na nomu lesoni (raica Alama 17:2–4; V&V 42:12–14; 50:17–22). Sa na vukei iko na Yalo Tabu mo kila rawa na sala me taleitaki cake kina ka vakaibalebale vakalevu na nomu lesoni vei ira na gone lalai o veivakavulici kina.

E na so beka vei ira na gone lalai e na nomu kalasi era se sega tu ni kila vinaka na ivolanikalou. Ni o ni dau wilivola vata, mo veinanumi tiko me ra vukei o ira na gone era na gadreva na veivuke e na kena cegai na ivolanikalou. E kilikili beka mo vakayagataka e dua na kalasi ni se qai tekivu na yabaki, vakabibi kevaka o nodra qasenivuli tiko na gone sara, me ra tuberi kina e na kena cegai na tikiniivola ni ivolanikalou.

E tuvai tu e na mua ni ivola vakarau na ivola ka cavuti tu kina na itukutuku ivakamacala e so e dau taurivaki, e na wase ni ivola “iVakamacala.” Mo qai raica na ivola e so oqori ke gadrevi tale na itukutuku matata me baleta e dua na ka sa tukuni tu e na itukutuku vakamacala.

Mo qai moica na soli ni lesoni me ra taleitaka tiko ga na gone na veika era vulica tiko. Oqo e so na ivakasala me vukei iko e na nomu moica tiko na nomu veivakatavulici:

1. Dau vakamacalataka na tikina vakaivolatabu kei na ivakamacala. Tovolea mo dau vukei ira na gone me ra vakatayaloyalotaka na veika e yaco, kei ira na tamata era cavuti tiko kina. Tokoni ira me ra kila ni ra a bula dina mai, ka a yaco dina na veika e tukuni tu oqori.
2. Solia vei ira na gone lalai me ra wilivola vakalalai mai na ivolanikalou. Mo dau nanuma tiko ga ni ra sega ni dau wiliwili vakavinaka taucoko, ka na sega ni vakatau na ivakatagedegede ni nodra wilivola mai na nodra yabaki ni bula. Ke ra sa rawata taucoko na wilivola, e rawa ni o solia vei ira e vica na miniti me ra wiliwili lo kina. Me qai dau veivosakitaki e muri na veika era sa wilika mai. Mo taurivaka tale ga na gauna ni veivosaki me vakamatatataki kina vei ira e so na vosa se na malanivosa dredre era sa wilika mai.
3. Dau taurivaka na iyaloalo ka sa cavuti tu me baleta na veitikina sa vakamacalataki. Sa tiko vakalevu na iyaya se gacagaca ni veituberi ka gadrevi e na iwase ni ivola “Veika e Vinakati.” Era sa vakanaba tiko na iyaloalo, ka sa biu tale tiko ga e na loma ni ivola vakarau oqo. E tiko tale ga e so na iyaloalo e na “iYaloalo Taurivaki ni Kosipeli,” ka rawa ni laurai e

na nomudou vale ni ivola vakatabana (sa volai tiko na kena naba e na tikina “Veika e Vinakati.”) Sa tiko vakalekaleka tale ga e na daku ni ialoyalo e so oqo na kedra ivakamacala. Qai taurivaka e so tale na ialoyalo o kila ni veiganiti kei na lesoni.

4. Kerei ira na gone lalai me ra vakatovotovo se dramataka na itukutuku vakamacala. (Mo qarauna ga me kakua ni vakakawaleni e na nodra drama na veika bibi e so sa yaco mai.) E rawa ni o kauta mai na iukuuku rawarawa e so me vaka na kote, sikavu, kei na veika tale e na gadrevi, ka qai biuti ira na gone me ra dramataka taucoko, se vakatikina ga na iwasewase ni itukutuku ivakamacala. Mo tarogi ira se vakaevei na nodra nanuma ke ra a donui mai na veika e yaco oqo, me vakai ira ka ra dramataka oqori.
5. Mo droini vakarawarawa tiko e na papa ni volavola, taurivaka na ialoyalo se ikotikoti, e na nomu wilika tiko na tikina vakaivolatabu se na itukutuku.
6. Qai vukea me vakatasuasuatiki na kena wiliki, ka ra wiliwili kina e vica na gone e na ivakamacala ka tukuni kina na tikina vakaivolatabu se na itukutuku vakamacala. Ke sa veiganiti kaya, me ra wiliwili ga na gone mai na ivolanikalou.
7. Sureta e dua na itubutubu, dua na lewe ni tabana levu se tabana, se dua na lewe ni kalasi, me mai talanoa se vakamacalataka na itukutuku se tikina vakaivolatabu. Mo solia tiko vua e dua se rua na macawa me vakavakarau mai kina, ka mo qarauna tale ga me soli tiko vua na gauna me yala kina na nona itavi.
8. Mo solia vakarawarawa vei ira na gone e na kalasi e dua na veitarogi, me vaka na dina se sega ni dina, se taro leleka ga, ni se bera ni o veivakavulici vei ira e na tikina vakaivolatabu se itukutuku vakamacala. Mo vakaraitaka vei ira na lewe ni kalasi ni o via kila tiko se sa vakacava na levu ni ka era kila mai e na tikina vakaivolatabu se itukutuku oqo. Me ra veitarogitaki tale e na veika vata ga oqori ni sa laki tini na lesoni, me rawa ni ra kila kina na veika era sa vulica mai.
9. Mo vola tiko e na papa ni volavola, se mo vakarautaka rawa na kena tikiavolai, na veivosa bibi se na yacadra na tamata e so mai na ivakamacala kei na tikina vakaivolatabu. Me ra vakarogoca vinaka tiko na kena cavuti na veivosa se yaca e so oqo e na nomu vakamacala. Vukei ira na gone e na nodra kila vakavosa, me rawa ni ra kila vinaka kina na ivolanikalou, ka me rawa kina ni ra dau qacoya na nodra dau wilika mai vale.
10. Ni se bera ni soli na lesoni, mo vola rawa e so na taro me baleta na ivakamacala se tikina vakaivolatabu e na papa ni volavola. Ni ra sa qai rogoca e na italanoa na kena cavuti mai na isau ni veitaro oqori, me qai cegu vakalekaleka na vakamacala, me veivosakitaki kina na veitaro e so oqori, kei na kena isau.
11. Mo tasereka na ivakamacala kei na tikina vakaivolatabu, ka qai laiva vei ira na gone era bole, me ra talanoataka na tikina era dau taleitaka vakalevu. E rawa ni o kerea e dua me tekivutaka na kena italanoa, ka mo qai kerei ira na kena vo me ra qai vakuria mai.
12. Mo vakatagitaka na katokatonu e so me baleta na tikina talei ka katoni tu mai na ivolanikalou.

13. Vaqitoqito veivakasotari. Mo vakarautaka e va ki na walu na pepa, se kadi veisotari, ka me 3" x 5" na kena lelevu. E na kena idusidusi oqo, o na biuta kina e na dua na kadi na naba ni yavu ni vakabauta, kei na kena vosa usutu, se na vosa e lewena ka vakavatukanataki kina na kena ibalebale, e na dua tale na kadi. Mo duibiuti ira me ra veicurumaki vinaka, ka qai vakacuviri ira tu e na dela ni teveli, se na vuloa. Me ra qai lako yadudua mai o ira na gone ka ra qai laki vakatadraicaketaka e rua na kadi. Me wiliki e cake na veika e tukuni tu e na kadi. Ke veisotari na veika e tukuni e na kadi, me ra qai vakatadraicaketaki tu ga. Ke sega ni ra veisotari, me ra vakatoboicutaki tale, ka me dua tale na gone e lako yani me laki vakaitavi. Me caka tiko me yacova sara ni ra sa veisotari taucoko na kadi.

Oqo e so na kena ituvatuva o na vakarautaka me baleta na Yavu ni Vakabauta:

Dua—Lewetolu Vakalou

Rua—Atama

Tolu—[Veisorovaki]

Va—Yavu ni ivakavuvuli ni tukutuku vinaka

Lima—Liga

Ono—[iTuvatuva ni veiliutaki]

Vitu—iSolisoli

Walu—Vosa ni Kalou

Ciwa—iVakatakila

Tini—Yavusa e tini

Tinikadua—Qaravikalou

Tinikarua—Lawa

Tinikatolu—Veika e daudokai

14. Me ra qito na gone e na veisisivi saumi taro. Mo vola e so na taro e na veitikiniveva, ka qai biuta e na loma ni tavaya, se kato, ka qai biuti ira na lewe ni kalasi me ra laki cavuta mai na taro e na tavaya, ka me ra qai sauma.

Vakayacori na
Veivosaki ni Kalasi

Era na vulica na gone lalai na yavu ni kosipeli mai na nodra dau veivosakitaka, ka vakaitavi e na itavi vakavuli e so. Oqo e so na idusidusi me vukei iko e na nomu taro vakadodonu, ka vakaibalebale, me rawa ni vakavurevakasama e na veivosaki vakalasi:

1. Mo taro ka solia vata na kena tikiniivola vakaivolatabu, me ra dusimaki kina na lewe ni kalasi ki na isau ni taro e na ivolanikalou.
2. Me tarogi na taro ka na sega ni saumi wale ga mai na "io," se na "sega," ka na gadrevi kina na vakadidike ni vakasama, kei na veivosaki. E dau yaga vakalevu na taro ka yavutaki e na *cava na vuna*, e *rawa vakacava*, o *cei*, na *cava*, e na *gauna cava*, kei na e *vei*.
3. Dau veinanumi me baleti ira na gone ka na sega ni vinakata me ra vakaitavi. Vakaitavitaki ira na lewe ni kalasi ka sega ni dau vakaitavi tu, mai na nomu cavuta na yacadra, ka qai tarogi ira e na dua na taro e rawa ni ra sauma. Solia vei ira e dua na gauna me ra sauma kina. Mo vukei ira kevaka era

gadrevā, ia me soli taumada na gauna me ra vakasamataka kina na taro, ka qai sauma mai.

4. Mo vakauqeti ira na gone lalai me ra veiwasei e na ituvaki ni lomadra me baleta na veika era sa vulica. Dau vakavinavinakataka na nodra itavi ki na lesoni.
5. Dau vakacaucautaki ira na gone lalai e na nodra saumi taro. Vukei ira me ra kila ni dau bibi na nodra nanuma kei na ituvaki ni lomadra.

Vukei Ira na Lalai
me ra Bulataka na
iVakavuvuli era sa
Tuberi Kina

Mo vukei ira na gone lalai me ra dau bulataka na veika era sa vulica. E veivakauqeti kina o Jemesa me da dau “muria na vosa ka kakua ni rogoca walega” (Jemesa 1:22). Sa na veivuke vei iko na vakasama e so oqo me qaravi rawa kina na nomu itavi:

1. Ni veivakauqeti kina na Yalo Tabu, mo vakadinadinataka na veika dina o veituberi tiko kina. E na momona vakalevu sara na nomu lesoni ni o veituberi e na yalodina.
2. Mo vakauqeti ira na gone me ra kauta tiko mai ki na kalasi na nodra ivolanikalou. Ke so e sega tu na nodra ivolanikalou, se ra guilecava mai, mo vakarautaka rawa tu e so na kena ilavelave me ra mai taurivaka e na kalasi o ira na gone lalai. Ke tiko na nomudou valenivola, e rawa ni o kauta mai kina na ilavelave ni ivolanikalou. Mo veivakauqeti tiko e na loma ni yabaki taucoko vei ira na lewe ni kalasi, me ra dau vakatakilakilatata e na nodra ivolanikalou (me kua ni vakatakilakilatata na kena e kau mai na valenivola) na veitikiivola e vakaibalebale vei ira. Me kena ivakaraitaki, e rawa ni ra vakatakilakilatata na Vunau kei na Veiyalayalati 3:7, 4:2, 8:2–3, kei na 14:7.
3. Mo kerei ira na gone me ra dau veiwasei e na veika era sa vulica mai. Tarogi ira e na sala e rawa ni ra bulataka kina na yavu ni kosipeli ka vakavulici e na lesoni.
4. Mo vakatovotototaka e dua na dautauritukutuku, ka veivakatarogi vei ira na gone lalai, me vakatautauvatataki ni o ira era dau cavuti tu e na itukutuku ni Lotu. Mo kerei ira me ra tukuna vei iko na veika me baleta na itukutuku vakamacala, kei na veika era nanuma me baleta na ka e yaco kina.
5. Mo wasea rua na kalasi, se me wase vakavica tale. Ni o vakamacalataka na tikina vakaivolatabu se na kena itukutuku, me ra qai vola na veiwasewase yadudua na yavu bibi e so mai na itukutuku oqori. Me ra qai veivosakitaka vakaveitaravi na veiwasewase na kena vakaibalebale na ivakavuvuli e so oqori e na nodra dui bula.
6. Cega tikiniivola. Mo solia e dua na kena idusidusi vei ira na lewe ni kalasi, me vaka e dua na ka e yaco mai, se na veika e sotavi, se dua na leqa ka tukuni kina; ka qai vakauqeti ira me ra cega na tikiniivola mai na ivolanikalou ka okati kina. Mo qai biuti ira na lalai ka ra cega rawa e liu na tikiniivola me ra veituberi vei ira na kena vo, e na nodra cega na tikiniivola. Mo qai kerei ira me ra vakamacalataka na vuna e veisotari kina na tikiniivola oqo mai na ivolanikalou, kei na kena idusidusi.
7. Mo veiwasei e na veigauna e so o sa dau raici ira kina na lalai ni ra vakamura tiko na ivakavuvuli ka veivosakitaki tiko. Me kena idusidusi, kevaka o veituberi tiko e na veilomani, mo qai dusimaka na gauna e so o a raici ira kina na gone lalai ni ra dauloloma vei ira na tani.
8. Veivakauqeti vei ira na gone me ra dau veiwasei e na veika era sa vulica mai e na nodra vuvale. Mo dau masuta na veituberi ni Yalo Tabu e na nomu lewa

na tiki ni lesoni me ra laki veiwasei kina e vale o ira na gone. E rawa ni ra talanoa, veivosaki e na dua na taro, se qarava e dua na cakacaka mai na lesoni kei ira na nona lewe ni vuvale. Mo dau veivanumi vei ira na gone ka dua tani na veika era sotava tiko vakavuvale, ka rawa ni ra veiwasei ga e na veika era sotava mai na nodra veiwekani kei ira na uabula e so era bula veitikivi kaya.

9. Rai muria na ilesilesi. Ni o solia e dua na ilesilesi se veivakauqeti, mo dau nanuma mo taroga lesu vei ira na gone e na itekitekivu ni kalasi e na Siga Tabu ka tarava, me ra vakamacalataka na veika era donuya mai.

Veivakauqeti vei ira na Gone Me ra Dau Wilika e Vale na iVolanikalou

E na dau vakavatukana na nomu itovo ni rai me baleta na ivolanikalou, e na nodra goleva na gone ka lewe ni kalasi. Mo dau lewa e na masumasu na veika e so me ra vakauqeti kina na gone, me ra dau wilika yadudua e vale na ivolanikalou, ka wilika vata kei ira na nodra lewe ni vuvale. Vukei ira na gone me ra sotava na kena teivaki e lomadra na vosa ni Kalou, ka me ra dau vakabulabulataka tiko. Me qai tubu cake tiko ka yaco me taleitaki sara (raica na Alama 32:28). E tiko e na mua ni veilesoni na “Wiliwili e Vale,” mo qai veisoliyaka na veitikiniveva ka tuvai kina e na veimacawa na veitikina oqo, se mo solia vei ira na gone e dua na isausau ni wilivola, ka rawa ni volai kina na wiliwili me baleta na veimacawa. Mo dau raica ka goleva vakadodonu na veisala e so era na vakauqeti kina na gone.

Vukei Ira na Lalai Me ra Cavuqaqataka na Vosa ni Kalou

E dua na sala momona ni kena vulici na yavu ni kosipeli, na kena cavuqaqataka na kena veitikiivola mai na ivolanikalou. Sa dau lewe vuqa vei ira na gone lalai era taleitaka na kena cavuqaqataka ni veitikiivola, kevaka era marautaka na kena golevi. Oqo e so na sala me cavuqaqataka kina na veitikiivola, ka ra na marautaka o ira na gone lalai:

1. Mo vola e na papa ni volavola, se vakarautaka e dua na vevalevu me tu kina na imatai ni matanivola ni veivosaka na cavuqaqataka. Me kena ivakaraitaki, o na vakarautaka e dua na vevalevu me baleta na itekitekivu ni veivosaka ni imatai ni yavu ni vakabauta:

K v n K n T T k n L k J K k n Y T

Dusia na veimatanivola ni o cavuta tiko yani. Mo cavuta vakavica me ra qai cavuta tale ga na gone lalai, ni ra sa rawata rawa. E na sega ni dede, era sa na sega ni gadreva na vevalevu.

2. Mo wasewasea vakalalai na veitikiivola ni ivolanikalou. Me ra cavuta tiko e cake na iwasewase oqori me tekivu mai na samona ki muri, ka qai lesu tale tiko mai vakamalua ki na kena itekivu, me rawa ni ra sa cavuqaqataka rawa kina e liu o ira na lalai na veitikina dredre. Me kena ivakaraitaki, e na Vunau kei na Veiyalalati 4:2, e rawa ni ra cavuta tiko vakavica na lalai na “me kunei kina ni sa sega ni cala e na mata ni Kalou e na siga mai muri.” E rawa ni ra qai vakaciqima mai na malanivosa e liu, “Ia ko i kemudou kece sa lesi mo dou qarava na cakacaka ni Kalou, mo dou qaravi Koya e na yalomudou taucoko, na nomudou kaukauwa taucoko kei na nomudou nanuma kece ga.” Ka me ra qai cavuta vakaoti sara.
3. Ke ra dau wilivola vinaka na gone lalai, me vakarautaki rawa e dua na ilavelave ni ivolanikalou me baleti ira yadudua na gone lalai. Mo kotiva na kena ilavelave kina veivosaka yadudua se na malanivosa me volai. Ni ra sa cavuqaqataka vata vakavica, qai solia vei ira na vosa ka sa kotikotivi tu me ra

vakacokovatataka tale vakai ira, se me ra cakava vata, ki na kena veitarataravi dodonu.

4. Me cavuti vakavica na tikiniivola ni ivolanikalou, ka qai cegu vakalekaleka me cavuta e dua vei ira na gone lalai na vosa, se malanivosa ka tarava. Ka qai biuta vua e dua tale na gone me vakuria e na vica tale na vosa, se malanivosa. Mo cakava tiko me yacova sara ni ra sa vakaitavi taucoko na gone.
5. Taurivaka na ivakatagi me veivuke vei ira na gone e na nodra cavuqaqataka na tikiniivola.
6. Me soli vei ira yadudua na gone (se me soli vakaiwasewase vei ira) e dua na vosa se malanivosa ni tikiniivola mai na ivolanikalou, ka mo nanuma vinaka me sa veisoliyaki taucoko na vosa ni tikiniivola. Me ra qai cavuta na nodra vosa, se malanivosa, o ira na gone e na kena veitarataravi dodonu (me kena ivakaraitaki, me tukuna na imatai ni gone na imatai ni vosa se malanivosa, me tukuna o koya na kena ka tarava na kena ikarua ni vosa, ka vaoya tiko me yacova ni sa cavuti na tikiniivola taucoko). Me cavuti tale vakavica.
7. Mo vola na tikiniivola mai na ivolanikalou e na papa ni volavola se na vevalevu. Me cavuti tiko vakavica na tikiniivola, ka me tabonaki se boko tiko vakamalua na vosa ni ivola, me yacova ni ra sa cavuqaqataka rawa taucoko o ira na gone lalai.

Taurivaka Vakavuku na Gauna Galala

Kevaka o sa vakaotia na leseni ka sa vakarautaki oti mai ni se vo tu na gauna, e na rairai vinaka beka mo cakava e dua na itavi me tawana tiko na gauna ka se vo. E na yaga vakalevu na veivakasama e so oqo me taurivaki kina vakavuku na gauna:

1. Me so vei ira na gone me ra vakamacalataka na tikiniivola taleitaki duadua mai na ivolanikalou, se na italanoa mai na itukutuku ni Lotu.
2. Me veitautaki na cegaivola e na nomu solia na idusidusi ni veitikiniivola ka ra sa vakatakilakilataka oti tu. Biuta me ra goleva yarurua, se vakaiwasewase, me ra cega kina na tikiniivola ni ivolanikalou e gadrevi.
3. Vukei ira na gone lalai me ra cavuqaqataka e dua na tikiniivola ni leseni, se dua na lewe ni yavu ni vakabauta, ka okati tiko e na leseni.
4. Me ra veiwasei vakasama o ira na gone lalai e na sala e so e rawa ni ra taurivaka kina mai vale na ivakavuvuli ni leseni, se me ra taurivaka e koronivuli, kei ira na nodra icaba.
5. Wase ira irua na lewe ni kalasi, ka me ra qai taro vakaveitaravi o ira na gone lalai e na veika e baleta na leseni.
6. Me ra dui droinitaka o ira na gone lalai na iyaloalo me dusimaki kina na leseni, se me ra vola e dua na vosa cavuti, me qai kau ki nodra veivale, me laki vakaraitaki kina me idusidusi tiko ni inaki ni leseni era sa vulica mai.
7. Sureti ira na gone lalai me ra vakatakilakilataka (na nodra dui ivolanikalou), me rawa ni ra dau goleva e na gauna mai muri. E rawa ni o vakauqeti ira na gone lalai me ra vakatakilakilataka na veitikiina era taleitaka mai na leseni, se mo dusimaka e so na tikina o nanuma ni vakavatukanataki kina vei ira na gone na inaki ni leseni.
8. Me dau taurivaki na italanoa, na itukutuku, se veika e so e caka mai na mekesini ni Lotu, ka rawa ni vakayagataki.

9. Mo rai lesuva tale na tikina vakaivolatabu se na itukutuku vakamacala mai na veilesoni e liu.

**Vakatagi e na
Loma ni Kalasi**

E rawa ni veivakabulabulataki sara, ka veivakaukauataki na vuli e na kosipeli mai na ivakatagi ni sere. Ka ra dau nanuma vinaka na gone lalai, ka vulica vakarawarawa na veika era tuberi tiko kina mai na kena rogoci na ivakatagi ni sere.

E sega ni lavaki me da dau ni ivakatagi me da vakatagitaka kina na veimataqali ivakatagi sere, me vukei ira na gone me ra vakila na Yalo Tabu, ka dau vulica na kosipeli. E rawa ni o vakatagitaka e dua na tepi katokatonu ni sere, se me ra mai lagasere e dua na ilawalawa sureti, ka ra na lagata e dua na sere mai na *Hymns* se na *Children's Songbook*, se na *Sere ni Lotu kei na Nodra Sere na Lalai*, me vakabibitaki kina e dua na ivakavuvuli, e na itekitekivu, se na loma ni lesoni. E rawa ni o lagata vata kei ira se cavuqaqataki ga, me ra vakaitavi tiko kina e na nomu lesoni. Me dau taurivaki vakawasoma na sere ni Lalai. Ke tiko na tepi ivakatagi ni *Children's Songbook* (ivakatagi walega, 52505; qaqana kei na ivakatagi, 52428) se cd (ivakatagi walega, 50505; qaqana kei na ivakatagi, 50428), mo qai taurivaka, me veivuke e na kena vulici na sere, se me veitokoni kina e na lagalaga sere e na kalasi.

**Gauna ni
Veiwasei**

E na so na gauna, e na dau gadrevi me ra vakaitavi na lewe ni kalasi e na kena tuvai vakarawarawa na ivakavuvuli ni kosipeli e na Gauna ni Veiwasei ni Lalai. Me dau kau mai na lesoni na veika e tuvai, ka na gadrevi me so na gauna me vakatovototaki kina, me kasoso kina ivakavuvuli o sa veituberi mai kina. E rawa ni taurivaki na vakasama e so oqo e na gauna ni veiwasei:

1. Dramataki na italanoa mai na ivolanikalou.
2. Cavuqaqataka vata na veitikina mai na ivolanikalou.
3. Cavuta se lagata na lewe ni yavu ni vakabauta ka qai vakamacalataka na kena ibalebale.
4. Me vakatovototaki na kena bulataki e na noda gauna na ivakavuvuli ni kosipeli.
5. Moica na itavi ni veivakabulabulataki.

**Yavu ni
Vakabauta**

Mo taurivaka e na nomu lesoni taucoko na Yavu ni Vakabauta, ka qai veivakauqeti vei ira na gone lalai yadudua me ra cavuqaqataka na Yavu ni Vakabauta, ni se bera ni ra biuta na Lalai. Mo taurivaka na veigauna galala kece me ra tuberi kina na gone lalai, e na nodra vulica, me ra kila, ka qai wiligusutaka na Yavu ni Vakabauta.

**Nodra Golevi
Vakavinaka na
Gone Lalai Yabaki
Walu ki na Yabaki
Tinikadua**

Me vukei ira na gone lalai me ra vuli ka rawata me ra dau nuitaki ira vakaiira, e dodonu mo kila vakavinaka na veika era dau gadreva, kei na nodra ivakarau ni

bula, ka qai lalawataka na ogaoga kei na itavi e so me baleta na kalasi. Me vakaikuritaki na veika e so e baleta na nodra ivakarau na gone e na itabayabaki oqo, mo raica na *iVola Dusidusi ni Veivakavulici* (34595 858), tabana 15, se na *Teaching—No Greater Call* (33043), tabana 37–38. E rawa ni kunei mai na nomudou valenivola ni valenilotu, se na valenivola levu, na ivola vakarau oqo.

**iDusidusi
Vakatabakidua
Me Baleta na
Nodra Tuberi O
Ira E Vakaleqai
Tu na Nodra Bula**

Sa mai solia na iVakabula na idusidusi vei keda me ra lomani ka dau nanumi kina o ira era vakaleqai tu vakayago. E na nona talevi ira na Nifai mai na nona sa tucake tale mai na mate, e qai kaya kina vei ira:

“Sa tiko li e so na nomudou tauvimate? Dou kauti ira mai. Io dou kauti ira mai na lokiloki, na mataboko, na gera, na mudu, na vukavuka, ko ira sa malai, ko ira [na] didivara kei ira kece ga sa tauvimate tu. Dou kauti ira mai ka’u na vakabulai ira, ni’u sa lomani kemudou; io sa vuabale sara na noqu loloma” (3 Nifai 17:7).

Me vaka o qasenivuli ni Lalai, o sa tiko oqo e na dua na itutu ka rawa ni vakavatukanataki kina vei ira na gone na nomu loloma dina. E dina beka ni o sega ni tuberi mai vakacakacaka e na veika vakavuli, e rawa ga ni o na veivuke ka vakamareqeti ira dina e na nodra tuberi na gone e vakaleqai tu na ituvaki ni nodra bula vakayago. Sa gadrevi ga kina me ra dau kauaitaki, me ra nanumi, ka me tiko e dua na gagadre me ra vakaitavitaki taucoko na gone e na kalasi e na itavi me ra tuberi kina na lewe ni kalasi.

Sa rawa ni cakacaka yaco tale ga na Yalo Tabu vei ira na gone ka vakaleqai tu vakaoqo na nodra bula, veitalia ga se vakacava sara na ivakatagedegede ni nodra vuli. Era na sega ni tiko beka na gone e na gauna ni kalasi taucoko, me bau dua mada ga na gauna lekaleka me ra tiko kina, me rawa kina ni ra vakila na Yalo Tabu. Me dau tiko beka kei koya na nona itokani vinaka, ka dau kauwaitaka na veika e gadreva, ka me tiko kaya e na gauna ni vuli e na Lalai, de mani vinakata na gone me laki tiko vakatikitiki vakalekaleka mai na kalasi.

E rawa ni vakalatilati tiko vei ira na gone vakaleqai oqo e na dredre ni vuli, na yalawai, na gusu tata se sega ni cavu vosa vinaka, e na mata ca se na didivara, na sakasaka ni ivakarau se so na leqa vakaveimaliwai, na vakaleqai ni vakasama, na kena yalani vakalevu na nodra veigoleyaki, se vakaleqai sara vakabibi na nodra ituvaki ni bula. E so vei ira era na sotava na dredre ni vosa, se vulagi e na ivakarau ni veimaliwai, se kunea na kena dredre me ra vakaitaukeitaki ira kina. Veitalia ga se vakacava tu na veika e vakaleqai tu e na nodra dui bula, era sa dau gadreva yadudua na gone me ra lomani ka ciqomi e na vanua e ra donuya, me ra dau vulica na kosipeli, me ra vakila na Yalo ni Turaga, me ra vakaitavi vakavinaka, ka me ra dau veivukei.

Oqo e so na idusidusi e na nodra tuberi na gone ka vakaleqai tu na nodra bula vakayago, ka me veivuke e na nomu ilesilesi oqo.

- Rai ulabaleta na veileqa e donui ira tiko, ka tovolea mo drau veikilai dina kei na gone oqo. Goleva ga na veika e dodonu mo vakayacora, dau vakaveiwekanitaki iko vua, ka dau yalo mamarau.

- Kila rawa na veika e kaukaua kina na gone oqo, kei na veika e vakalatilati tiko kina nona bula.
- Saga vagumatua mo vakavulica vei ira na lewe ni kalasi yadudua na nodra itavi me ra veidokai vei ira na lewe ni kalasi yadua. Ni sa ivalavala ni vuli vaKarisito kina kalasi taucoko na nodra vukea e dua na gone ka vakaleqai tu na nona bula.
- Vaqara na sala vinaka duadua ni nomu vakavulica na gone, e na nomu veitalanoa kei na nona itubutubu, kei ira na lewe ni vuvale, kei koya na gone oqo, ke sa kilikili me vakayacora vakakina.
- Ni se bera ni kerei e dua na gone ka vakaleqai tu na nona ivakarau ni bula me wilivola, se masu, se me vakaitavi e na kalasi, tarogi koya rawa e na nomu sa na lesi koya me vakaitavi e na kalasi. Vakabibitaka na veika era rawata vakavinaka kei na nodra taledi, ka qai vakasaqara e so na sala me ra logalogavinaka kina e na nodra vakaitavi, me ra rawata kina vakavinaka na veika era qarava.
- Moica na lewe ni lesoni kei na vanua ni vuli, me veisotari kei na veika era gadreva na gone ka vakaleqai tiko na nodra bula.

E rawa ni laurai tale eso na iyaya ni veivakavulici vei ira na gone e vakaleqai tu na nodra bula mai na vale ni ivola ni Lotu (raica “Materials for Those with Disabilities” e na kena ivola e na vale ni ivola e na nomudou iwasesewase).

**Na Golevi ni Nodra
Vakacalai se
Vakasaurarataki
na Gone**

Me vaka ni o qasenivuli tale ga, o rawa ni vakila kina e na nomu kalasi na veika dredre e so era sotava tiko mai e so na gone, ka ra sa vakacalai se vakasaurarataki kina. Ke o sa lomaleqataka vakalevu na veika me baleti koya e dua vei ira oqo e na nomu kalasi, qai veitaratara ka kere ivakasala vua na bisopi. Ni o vakarautaka tiko na lesoni ka qai laki veituberi kina, mo dau masulaka tiko na veituberi kei na veivakauqeti ni Turaga. Veivuke e na nodra kila na gone ni o koya tale ga e dua na luvena vakamareqeti na Tamada Vakalomalagi, ka sa dau lomani keda vakayadua o Tamada Vakalomalagi kei Jisu Karisito, ka rau dau gadreva me da dau kune marau ka tiko vinaka.

Laini ni Gauna ni iTukutuku ni Lotu

New York

Manchester Na iMatai ni Raivotu **1820**

Rairai e liu vei Josefa Simici
na agilosu o Moronai **1823**

South Bainbridge Vakawatitaki Emma Hale o Josefa Simici **1827**

Delai Kumora Sa qai taura o Josefa na peleti koula

1828 Tekivu vakadewataka o Josefa na itukutuku mai na peleti koula Yali e 116 na tabana ilavelave ni ivola

1829 Vakalesui mai na Matabete i Eroni Rau papitaiso o Josefa Simici kei Oliver Cowdery Vakalesui mai na Matabete i Melikiseteki Rau toki i Fayette o Josefa kei Oliver

Fayette Vakacavari na vakadewa ni iVola i Momani Raici Moronai na agilosu kei na peleti koula o iratou na iVakadinadina Lewe Tolu Raica na peleti koula o iratou na iVakadinadina Lewe Walu

Palmyra Fayette Tabaki na iVola i Momani Sa tauyavutaki na Lotu i Jisu Karisito me Baleti ira na Yalododonu e na Gauna Oqo Vakaroti o ira na lewenilotu me ra lako i Ohio **1830**

1831 Rau sa qai sota o Josefa Simici kei Newel K. Whitney Lesi me isevu ni bisopi o Edward Partridge

Missouri

Independence Ra vakoro e Jackson County o ira na lewenilotu Sa vakatabui o Jackson County me Saioni

1832 Na Raivotu me baleta na iVakatagedege Bula Lagilagi e Tolu ni Sa borokuluta ka vakararawataki o Josefa Hiram

1833 Tauyavutaki na Koronivuli ni Parofita Vakatakilai mai na Vosa ni Vuku Tekivu tara na Valetabu e Kirtland

Vakarusai na vale ni tabaivola Era sa vakasavi mai Jackson County o ira na lewenilotu

1834 Vakarautaki na Keba Mai Saioni

1835 Tauyavutaki na Kuoramu ni Le Tinikarua Tabaki na Vunau kei na Veiyalayalati Tabaki na isevu ni ivolanisere

Pennsylvania

Harmony

Ohio

Kirtland

Kirtland

		1836	Vakatabui na Valetabu e Kirtland Vakalesui mai na lewa ni Matabete e na Valetabu e Kirtland	
Far West	Lako i Far West o Josefa Simici Laki vakoro i Far West o ira na lewenilotu Vakatakilai mai na vanua e tiko kina o Atama-onitai-Amani Vakasobuduru ni valetabu e Far West Vakamatei o David Patten Lewa me baleta na veivakarusai Na veiyaviti e Haun's Mill	1837 1838	Cavutu i Igiladi na iseve ni kaulotu	
Liberty	Bala o Josefa e na Valeniveivesu e Liberty			
	Ra biuti Missouri na lewenilotu ka toki i Quincy, e Illinois Sere me dro o Josefa mai Missouri	1839		
Far West	Kaulotu na i Apositolo i Peritania		Gole i Commerce (qai vakatokai e muri me Nauvoo) o Josefa kei ira na lewenilotu	Illinois Nauvoo
		1841	Tekivu tara na Valetabu e Nauvoo Vakatabui na tobu ni papitaiso ni valetabu	
		1842	Na iVola vei Wentworth (Yavu ni Vakabauta) Sa dro ka laki vuni o Josefa	
		1844	Rau bala ina Valeniveivesu e Carthage o Josefa kei Hyrum Smith Rau sa maritire o Josefa kei Hyrum Smith Veisau na ituvaki kei Brigham Young	Carthage Nauvoo
		1845	Qaravi na iseve ni edaumeni e na Valetabu e Nauvoo	
		1846	Tekivu na nodra ilakolako ki na muaira o ira na lewenilotu Na vakatabui ni Valetabu e Nauvoo	
Iowa				
Mount Pisgah	Tauyavu na Mataivalu ni Momani			
Nebraska				
Winter Quarters	Tauyavu o Winter Quarters			
	Cavutu o Brigham Young kei na imatai ni ilawalawa ivuvu ni lotu, e na ilakolako ina Bucabuca ni Salt Lake	1847		
			Tadu yani i na Bucabuca ni Salt Lake na iseve ni ilawalawa qiqi	Utah Salt Lake Valley
Iowa				
Kanesville	Tokoni me parofita o Brigham Young			
		1853	Tekivu tara na Valetabu e Salt Lake	Salt Lake City
Iowa City	Cavutu ina muaira na imatai ni ilawalawa ni qiqibiligini ni ivuvu ni lotu	1856		
		1893	Vakatabui na Valetabu e Salt Lake	
		1899	Taura na ivakatakila o Lorenzo me baleta na saumi ikatini	St. George

O Josefa Simici kei na iMatai ni Raivotu

Lesoni

1

iNaki ni Lesoni

Me vaqacacotaki kina na nodra ivakadinadina na gone, ni a raici Tamada Vakalomalagi o Josefa Simici, kei na Luvena o Jisu Karisito.

Me Vakarautaki

1. Vakadidike e na masumasu mai na Josefa Simici—Ai Tukutuku 1:1–26 kei na kena itukutuku ka vakamacalataki tiko e na lesoni oqo. Mo vakadidike taumada e na lesoni ka qai lewa na sala mo veivakavulici kina vei ira na gone mai na tikina vakaivolatabu kei na kena itukutuku vakamacala. (Raica na “Tuva Rawa na Lesoni,” tt. vi–vii, kei na “Veivakavulici mai na Kena iTukutuku kei na Tikina Vakaivolatabu,” tt. vii–ix.)
2. Mo digia rawa na veitaro me vakavure veivosaki, kei na tikina ni veivakabulabulataki ka ra na vakaitavi ka vukei vakavinaka kina na gone me ra vavaca yani na inaki ni lesoni.
3. Me vakarautaki rawa e rua na itawatawa, me vaka na kateni se tagaveva, ka me vaka e tawa tu e loma e dua na ka. Vakabira me kena leipeli na vosa *Digitaki Au!*
4. Veika e vinakati:
 - a. Na Mataniciva Talei me baleti ira yadudua na gone.
 - b. Na mape kei New York–Ohio, ka tiko e na mua ni lesoni.
 - c. iYaloyalo 5-1, Na Parofita Josefa Simici (iYaloyalo Taurivaki ni Kosipeli 401; 62002); iyaloyalo 5-3, Vuvale nei Josefa Simici; iyaloyalo 5-4, Gadreva o Josefa Simici na Vuku mai na iVolatabu (iYaloyalo Taurivaki ni Kosipeli 402); iyaloyalo 5-5, Na Veikau Vakatabui; iyaloyalo 5-6, Na iMatai ni Raivotu (iYaloyalo Taurivaki ni Kosipeli 403; 62470).

iKuri E so ni Lesoni

iTavi Galeleti

Me sureti e dua na gone me mai dolava na lesoni e na masu.

Kerea e dua na gone me biuta mada vakalekaleka na rumu. Me vakaraitaki vei ira na kena vo e na kalasi na itawatawa e rua, ka me kakua ni vakaraitaki vei ira na ka e tiko e loma. Wasea irua na kalasi, ka yaduataka vei rau na itawatawa. Mo vakamacalataka vei ira na gone, ni sa lesu tale mai loma na gone ka tiko e tuba, me ra tovolea sara na nodra igu me digitaka na nodra itawatawa. Qai kerea tale na gone me lesu tale mai loma, ka me mai digia e dua vei rau na itawatawa. Me qai tarogi vua na gone ka digia na itawatawa na taro e so, me vaka na kena e so oqo:

- Na cava na vuna o digia kina na itawatawa oqori?
- E vakavei tu na nomu nanuma ni ra vakayararataki iko o ira e so e na ka mo cakava?

Vakamacalataka ni se yabaki tinikava tiko o Josefa Simici, e a veilecayaki sara vakalevu e na digidigi ka dodonu me vakatulewa kina. E a tovolea tiko me lewa se lotu cava e dodonu me curuma. Era a tovolea e so me ra vukei koya e na

nona digia e dua na lotu, ka qai vakavuna ga vakalevu na nona veilecayaki. E a nanuma ni dodonu me kila vakavinaka e so na itukutuku me vakatulewa kina vakavuku: ka via kila kina se lotu cava e dina. E tautauvata vinaka na veika e sotava tiko oqori o Josefa kei na veika e sotava na gone ka vinakata me digia ga e dua na itawatawa. Era vinakata kece ga me digitaka na nodra lotu, ka sega tiko ni kila o koya se lotu cava e dina.

Kena iTukutuku
kei na Tikina
Vakaivolatabu

Vakavulici ira na gone e na veika me baleta na bula nei Josefa Simici, kei na veika e sotava yani me laki yacova sara na iMatai ni Raivotu, me vaka e tukuni tu e na Josefa Simici—Ai Tukutuku 1:1–26, kei na itukutuku ka muria tiko oqo. Vakaraitaka na mape kei na iyaloalo e na gauna e veiganiti kaya.

E a sucu o Josefa Simici e na yabaki 1805 e na Matanitu Cokovata o Amerika, mai na yasana o Vermont. E ikava vei iratou na veitacini leweciwa. Ni se qai yabaki tini o Josefa, eratou a qai toki kei na nona vuvale i na yasana o New York, me ratou laki vakaitikotiko e na koro volekati Palmyra (dusimaka na vanua oqo e na mape). Eratou dravudravua sara na vuvale nei Simici, ka ra dau cakacaka vagumatua na lewena, me ra kana tiko kina, ka dau rawata tale ga na veika e gadrevi e na vuvale. Eratou sa toki mai vakawasoma na vuvale oqo ni se bera na nodratou qai laki vakoro volekati Palmyra, ka ratou raica kina na qele vinaka ni teitei.

E a sega na gauna me laki vuli rawa kina o Josefa, ka sa mani goleva vakarawarawa ga na wilivola, na volavola, kei na fika rawarawa. E kaya e na nona ivakamacala o tinai Josefa, ni sega ni duidui sara o Josefa mai vei ira na nona itaba, me yacova na gauna e qai raivotu kina. E qai kaya ni dau yalomalua ka itovo vinaka, ka dau gadreva me vuli ka vakadidike e na veika bibi e so. E bulitaki balavu, momoqaqa vinaka me vaka e dua na dauqito, e gonetaganē mamarau ka sega ni cudrucudru.

Era lomana na Kalou o iratou na lewe ni vuvale nei Josefa, ka dau vakamuraia na nona ivakaro. Ratou dau wilika na iVolatabu, ka dau masu vata vakawasoma. Eratou a veilecayaki tale ga, me vakai Josefa, e na nodratou nanuma me baleta na lotu dina i Jisu Karisito. Ni sa sotava oti o Josefa na imatai ni raivotu, ratou sa qai vakabauti koya, tokoni koya vakalevu o iratou na nona lewe ni vuvale, e na cakacaka bibi ka sa lesi kina oqo.

Vakamacalataka vei ira ni yavutaki tiko na vuli e na yabaki qo mai na Vunau kei na Veiyalayalati kei na itukutuku ni Lotu. E kumuni vata e na Vunau kei na Veiyalayalati na ivakatakila se raivotu vakalou, ka levu oqori e a soli vei Josefa Simici na Parofita mai vei Jisu Karisito. Sa vola tale ga o Josefa Simici e vuqa na ka e yaco mai, ka iwase ni Mataniciva Talei, ka vakatokai me “Josefa Simici—Ai Tukutuku.” Veivuke vei ira na gone me ra raica na wase ni ivola oqo e na nodra ilavelave ni Mataniciva Talei.

Veivosakitaki
ka Tarogi na
iVakavuvuli

Mo vakadidike e na veitaro kei na veitikiniivola oqo mai na ivolanikalou ni o vakarautaka tiko na nomu veivakavulici. Mo taurivaka na veitaro e so ka na yaga sara vakalevu vei ira na gone me ra kila kina na ivolanikalou ka dau bulataka tiko e veisiga. Ni ra dau wiliwili ka veivosaki vata na gone mai na ivolanikalou e na kalasi era sa na qai kila rawa kina vakaiira.

- E na gauna kei na vanua cava e a sucu kina o Josefa Simici? (JS—AiT 1:3.) O cei na tina kei na tamai Josefa? (JS—AiT 1:4.) E vica beka na luvedrau na vuvale i tamai Josefa? (JS—AiT 1:4.) E rau veivuke vakaevei na itubutubu nei Josefa e na nona vakarautaki kina nona cakacaka?

- Eratou lako ivei na vuvale i Josefa Simici ni ratou sa toki mai Vermont? (JS—AiT 1:3.) Veivuke e na nodra kila na gone, ni dina ga e inaki tiko ni nodratou toki mai Vermont ki New York na kena vaqarai na vanua vinaka ni teitei, e bibi cake tiko ni inaki ni toki oqo—ka ratou sega tiko ni se kila na kena ibalebale—me laki tiko volekata kina o Josefa na vanua e bulu tu kina na peleti koula. E na sala cava soti e na liutaka tiko kina na noda bula o Tamada Vakalomalagi, ka sega ni da dau kila rawa?
- Na cava na vu ni nona veilecayaki o Josefa me baleta na lotu me curu kina? (JS—AiT 1:5–10.) E veivuke vakaavei na ivolanikalou e na veika me cakava o Josefa? (JS—AiT 1:11–13.) Sa bau veivuke vakaavei vei iko na ivolanikalou e na nomu vakatulewa? (E rawa ni o veiwasei eke e na dua na tikina vakayalo o sa sotava mai.)
- E qai lako ivei o Josefa Simici me laki masumasu? (JS—AiT 1:14.) Na cava na vuna e vinakata kina na vanua vakatikitiki me laki tiko taudua kina? Me vakamacalataki ni vanua ka a lakova oqori o Josefa Simici me laki masumasu kina, e sa vakatokai tu e daidai me “Na Veikau Vakatabui.” (Raica na itavi ni veivakabulabulataki 6.)
- Na cava e qai yaco e na itekivu ni nona masu o Josefa? (JS—AiT 1:15.) E vu mai vei na butobuto loaloa oqori? (JS—AiT 1:16.) E sereki beka vakacava o Josefa mai na butobuto loaloa ka ovici koya tu oqori? (JS—AiT 1:17.) Na cava e kila rawa eke o Josefa me baleti Setani kei na nona kaukaua? Na cava beka e a vulica kina me baleta na kaukaua nei Tamada Vakalomalagi? (E kaukaua cake mai na kaukaua nei Setani.) Na cava na vuna e bibi kina me da dau nanuma tiko ni kaukaua cake na Tamada Vakalomalagi mai na kaukaua nei Setani?
- Na cava beka na vuna e vinakata kina o Setani me tarova na masu nei Josefa? E dau tarovi keda beka vakaavei o Setani mai na masu, se mai na noda cakava na ka dodonu? Na cava e rawa ni da vakayacora e na gauna e temaki keda kina o Setani?
- O cei beka e a rairai vei Josefa e na Veikau Vakatabui? (JS—AiT 1:17.) E vaka beka evei na kedrau irairai o rau oqori? Na cava beka e qai kaya o Tamada Vakalomalagi vei Josefa? Na cava e a vulica o Josefa me baleti Tamada Vakalomalagi kei Jisu Karisito mai na raivotu oqo? (Raica na itavi ni veivakabulabulataki 1.)
- Na cava beka e a qai tukuna o Jisu vei Josefa me baleta na lotu me qai lewena? (JS—AiT 1:18–19.) Na cava na vuna? Vakaraitaka na itawatawa mai na itavi sa caka, ka vakaraitaka ni lala ruarua tu na itawatawa. Mo dusimaka ni sega ni dua vei rau na itawatawa oqori e digidigi “dodonu.” Vakamacalataka ni sega ni dua na matalotu ka tu e vuravura e na gauna e donuya o Josefa Simici e digidigi dodonu. E tu yadua e na veimatalotu na ivakavuvuli dina e so, ka sega ga ni dua vei ira e taukena tu na yavu taucoko ni kosipeli.
- Na cava era qai cakava na “iliuliu ni veimatalotu” me baleta na raivotu nei Josefa? (JS—AiT 1:21–22.) Na cava na vuna e kurabui kina o Josefa me baleta na veika era cakava oqori? (JS—AiT 1:22–23.) Me vakamacalataki ni ibalebale ni *sevaki* ni ra vakavuna me sotava tiko na veika rarawa mai na veika era vakabauta. O sa bau sevaki beka e na veika o vakabauta? Na cava beka o a qai vakayacora?

- E vakavatukana beka vakaevei na nona vakacacani o Josefa kina nona ivakadinadina? (JS—AiT 1:25.) Na cava na vuna e bibi kina me tu yadudua vei keda na ivakadinadina me baleta na imatai ni raivotu nei Josefa Simici? (Raica na itavi 2 ni veivakabulabulataki.)

Veivakabulabulataki

Me qai qaravi na kena caka e dua na ka oqo e na gauna e veiganiti kaya e na leseni se me rai lesuvi tale kina, me ivakaleka, se me ra vakauqeti kina.

1. Me vakarautaki me baleti ira yadudua na gone na ilavelave ni vosaveita ka tiko e na mua ni leseni. Vukei ira na gone me ra vakacavara na vosaveita, ka qai veivosaki kei ira e na kena isau. Ke sega ni rawa na kena ilavelave me baleti ira yadudua na gone, mo droinitaka ga na vosaveita e na papa ni volavola. Qai wilika kei ira na gone na kena idusidusi, ka qai vakacegu vakalekaleka me ra raica rawa kina na kena isau. Me ra veivukevuke na gone e na kena volai na vosa me kena isau e na papa ni volavola. (Kena isau: 1-Tamada Vakalomalagi; 2-levu cake; 3-Jisu Karisito; 4-duatani; 5-sauma; 6-vakarusa; 7-lotu.)

2. Kerei rau e lewe rua na gone me rau dui wilika e dua na vosa cavuti oqo:

E tauca e na vosa o Joseph F. Smith, na ikaono ni Peresitedi ni Lotu: “Na ka bibi duadua ka sa yaco e vuravura, me tekivu mai nona tucake tale na Luve ni Kalou mai na ibulubulu, kei na nona lako cake i lomalagi, na nodrau lako tale mai vei koya na gonetaganane o Josefa Simici o Tamada kei Luvena. . . . Niu sa qai ciqoma rawa na veika dina oqori, sa qai rawarawa sara vei au meu ciqoma tale na veika tale e so . . . ka mai tukuna [o Josefa Simici]” (*Gospel Doctrine*, 5th ed. [Salt Lake City: Deseret Book Co., 1939], tt. 495–96).

E dusimaka kina vei keda o Ezra Taft Benson, na ikatinikatolu ni Peresitedi ni Lotu: “E dodonu mo dau vakadinadinataka tiko na iMatai ni Raivotu. Ni a raici Tamada dina o Josefa Simici kei na Luvena. Ratou a veivosaki me vaka e a tukuna mai ni ratou a vakayacora” (*The Teachings of Ezra Taft Benson* [Salt Lake City: Bookcraft, 1988], t. 101).

- Na cava na vuna e bibi kina me da rawata na noda ivakadinadina me baleta na iMatai ni Raivotu?

Veivuke vei ira na gone me ra kila ni yavu ni ivakadinadina me baleta na lotu dina i Jisu Karisito na iMatai ni Raivotu. Ni da sa vakabauta ni rau a rairai dina mai vei Josefa Simici o Tamada Vakalomalagi kei Jisu Karisito, sa na qai vakadeitaki kina vei keda ni dina tale ga na veika kece e vunautaka se vakalesuya tale mai na Parofita.

3. Veivuke e na nodra wiligusutaka, se raica tale o ira na gone na imatai ni yavu ni vakabauta. Veivosakitaka na kena vakadinadinataki kina e dua na ka dina ka cavuti e na imatai ni raivotu nei Josefa Simici: ni rau dui bula o koya na Kalou na Tamada Tawamudu kei na Luvena, o Jisu Karisito.
4. Veivuke e na nodra wiligusutaka na gone na Josefa Simici—Ai Tukutuku 1:25 (me tekivutaki e na *Au a raica dina e dua na raivotu*) se na Jemesa 1:5. Vakaraitaka vei ira na gone na vanua e tiko kina na ivola i Jemesa e na Veiyalayalati Vou. Veivosakitaka na ibalebale ni malanivosa “sa solia vakalevu kivei ira kecega na tamata, a sa sega ni dauveivakadirideini.”

5. Me vakamacalataki ni a digitaki mai o Josefa Simici ni se bera ni sucu mai ivuravura, me vakalesuya tale mai na kosipeli i Jisu Karisito. Me ra cega ka wilika na gone na 2 Nifai 3:14–15. Me vakamacalataki ni dua na kawa i Josefa mai Ijipita e na vakalesuya tale mai i vuravura na kosipeli. E na yacana tale ga o Josefa, ka rau na veiyacani ga kei tamana. E vakayacani o Josefa Simici na Parofita vei tamana. Ka mani vakatokai kina me Josefa Simici Junior. Ka vakatokai o tamana me Josefa Simici Senior.

6. Me veivuke kina nodra kila na gone, ni se vakamareqeti tu ga edaidai na Veikau Vakatabui mai na gauna nei Josefa Simici, talanoataka vei ira na itukutuku oqo:

“E na yabaki 1860 . . . e dua na itokani mai na gauna ni gone nei Josefa Simici . . . e a qai volia na iteitei ni vuvale Simici. E qai vakamacalataka vei luvena e muri . . . ni se sega vakadua me vakadavora e dua na kau e na veikaukau oya, mai na nona sa vakaraitaka o Josefa ni vanua oqo e a sobuti koya kina na raivotu. . . . Ni sa laki sivi tale e dua veimama na senijuri mai na iMatai ni Raivotu, se dua tu ga na irairai totoka ni veikau ka rauta e tini na eka na kena levu. Se tubu tu ga e na veikau makawa oqo na veivunikau lelevu mai na gauna i Josefa. E levu gona e sa yacova sara na 200 vakacaca na yabaki na kena qase” (Donald Enders, “The Sacred Grove,” *Ensign*, Epr. 1990, t. 16).

Mo qai vakamacalataka ni da sa rairai kila taucoko tu ni a donuya o Josefa Simici na nona imatai ni raivotu e na Veikau Vakatabui, e sega ga ni kilai tiko se vanua cava e na veikau oqori e donuya kina o Josefa na raivotu.

7. Me ra sarava na gone na iwase “Na iMatai ni Raivotu” (9 miniti) mai na vidio *Na Vidio ni iVakatagedegede 1* (53779 858).

8. Me lagati se cavuqaqataki na “Nai Matai ni Masu nei Josefa Simici” (*Na Sere ni Lotu kei na Nodra Sere na Lalai*, n. 14), se na ikatolu ni qaqa ni sere “On a Golden Springtime”, (*Children’s Songbook*, t. 88).

iTinitini

iVakadinadina	Wasea na nomu ivakadinadina me baleta na iMatai ni Raivotu, kei Josefa Simici na Parofita. Vakauqeti ira yadudua na gone me ra masulaka me vaqaqacotaki na nodra dui ivakadinadina me baleta na iMatai ni Raivotu.
Wiliwili e Vale	Me ra wilika ka vakadikeva mai na gone na Josefa Simici—Ai Tukutuku 1:1–20 me rai lesuvi tale kina e na nodra dui vuvale na lesoni oqo.
Veiwasei Vakavuvale	Vakauqeti ira na gone me ra laki veiwasei e na nodra dui vuvale e na dua na tiki ni lesoni, me vaka na italanoa, se dua na ka e tarogi, se dua na ka e caka kina, se me ra goleva vata vakavuvale na “Wiliwili e Vale.” Sureta e dua na gone me mai tinia na lesoni e na dua na masu.

Na Vanua o New York–Ohio

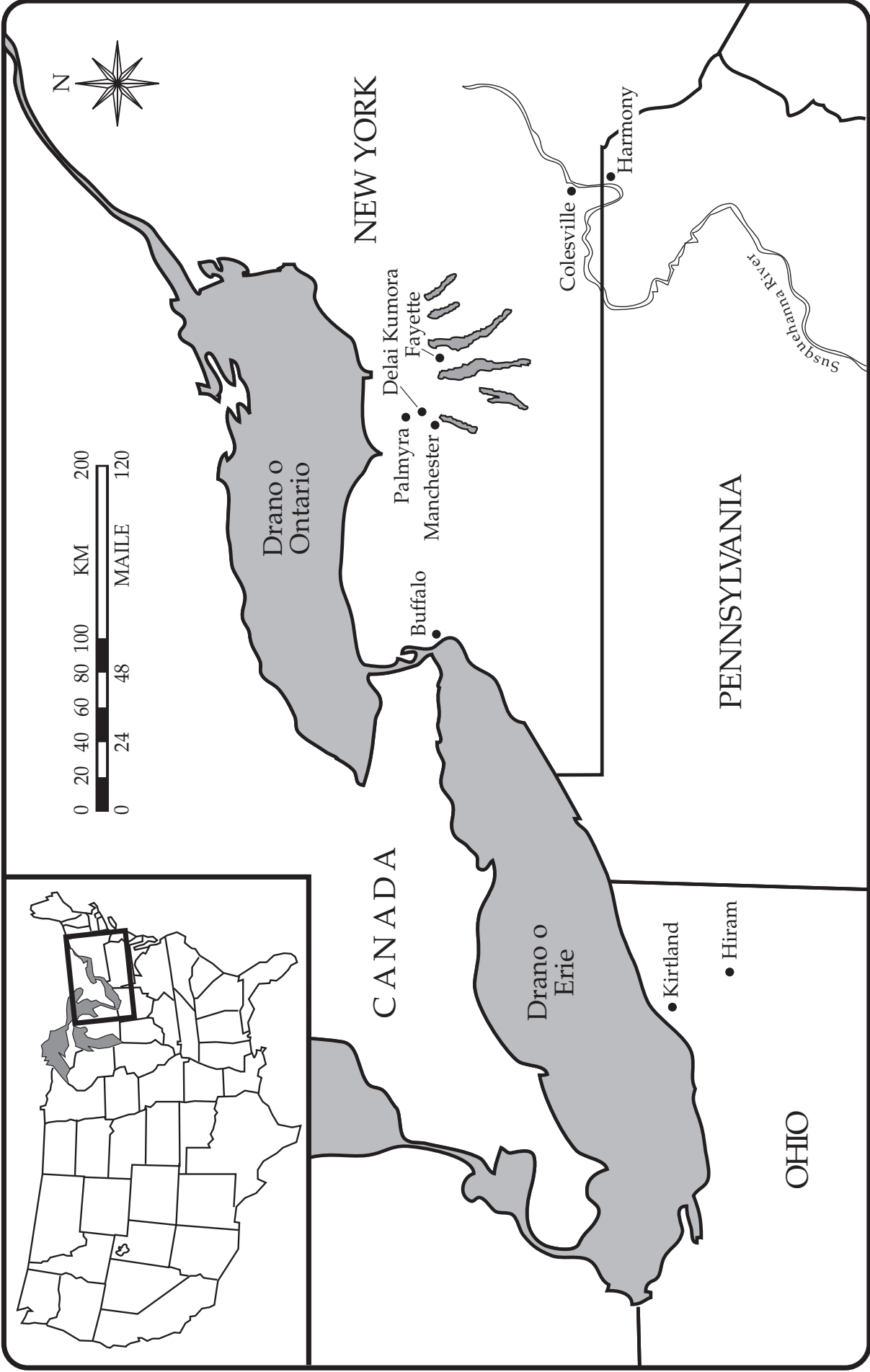

Na Veika e Vakavatukanataki e na iMatai ni Raivotu

1. Eda buli me da ucui kei Jisu Karisito.
2. E na kaukaua nei Tamada Vakalomalagi mai na kaukaua nei Setani.
3. O_ na Luvena o Tamada Vakalomalagi.
4. E rau Tamada Vakalomalagi kei Jisu.
5. E na o Tamada Vakalomalagi na noda masu e na yalodina.
6. E ka dina o Setani, ka gadreva me na cakacaka nei Tamada Vakalomalagi kei Jisu.
7. E tukuna o Jisu vei Josefa ni sega ni dua_ka tu e vuravura e dina.

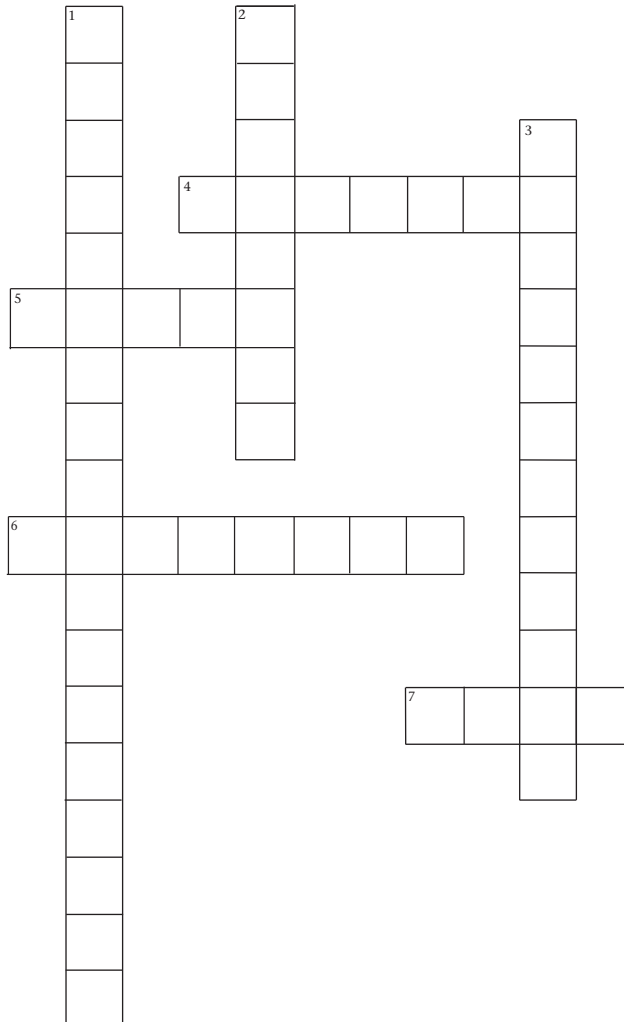

Na Vukitani kei na Kena Bibi Me Vakalesui Mai na Lotu i Jisu Karisito

iNaki ni Lesoni

Me veivuke e na nodra kila na gone ni a kau tani mai vuravura na lotu i Jisu Karisito, e na vuku ni vukitani, ka sa dodonu me vakalesui tale mai i vuravura.

Me Vakarautaki

1. Vakadidike e na masumasu mai na veitikinivola oqo e na veika e baleta na lotu i Jisu Karisito: Maciu 16:17 (tauri tiko ga na ivakatakila), Luke 9:1–2 kei na Joni 15:16 (lewa vakabete), Emosi 3:7 kei na Efeso 2:20 (parofita kei na i apositolo edaidai), Maciu 3:16 kei na Cakacaka 2:38 (vakayacori na cakacaka vakalotu me vaka e vakavulica o Jisu), kei na Cakacaka 7:55–56 (eratou dui bula ka lewe tolu o Tamada Vakalomalagi, o Jisu Karisito, kei na Yalo Tabu). Vakadidike talega mai na Vunau kei na Veiyalayalati 1:1–6, 15–23, 30 kei na kena itukutuku ka vakamacalataki tiko e na lesoni oqo. Mo vakadidike taumada e na lesoni ka qai lewa na sala mo veivakavulici kina vei ira na gone mai na tikina vakaivolatabu kei na kena itukutuku vakamacala. (Raica na “Tuva Rawa na Lesoni,” tt. vi–vii, kei na “Veivakavulici mai na Kena iTukutuku kei na Tikina Vakaivolatabu,” tt. vii–ix.)
2. iKuri ni wiliwili: Emosi 8:11–12, 2 Cesalonaika 2:1–3, kei na 2 Timoci 4:3–4 (na parofisai e so me baleta na Vukitani) kei na *Ai Vakavuvuli Talei* (31110 858), na wase 16 kei na 17.
3. Mo digia rawa na veitaro me vakavure veivosaki, kei na tikina ni veivakabulabulataki ka ra na vakaitavi ka vukei vakavinaka kina na gone me ra vavaca yani na inaki ni lesoni.
4. Vakarautaka rawa na veitikinavolai oqo:

iWasewase 1

Tauri tiko ga na ivakatakila Tauri tiko ga na ivakatakila

Tiko na lewa vakabete mai vua na Kalou

Parofita kei na i apositolo edaidai

Vakayacori na cakacaka vakalotu me vaka e vakavulica o Jisu

Eratou dui bula ka lewe tolu o Tamada Vakalomalagi, o Jisu Karisito, kei na Yalo Tabu).

iWasewase 2

Sa sega na ivakatakila

Sa kau tani na matabete

Sega na parofita se i apositolo edaidai

Veisau na ivakavuvuli kei na cakacaka vakalotu

Nanumi ni dua ga na yalo rabailevu o Tamada Vakalomalagi, o Jisu Karisito, kei na Yalo Tabu

5. Veika e vinakati:

- a. Me ra yadua na gone na Vunau kei na Veiyalayalati.
- b. Me dua na iVolatabu.
- c. Me rua na bilo iloilo ka tawa e na wai savasava, me so na qele se soso, kei na dua na isevuni se kau me uliraki kina.
- d. i Yaloyalo 5-6, Na iMatai ni Raivotu (iYaloyalo Taurivaki ni Kosipeli 403; 62470).

iKuri E so ni Lesoni

iTavi Galeleti

Me sureti e dua na gone me mai dolava na lesoni e na masu.

Vakaraitaka na iyaloyalo ni iMatai ni Raivotu. Rai lesuva na lesoni sa oti e na kena taurivaki na taro e so oqo, se so na taro ka tautauvata:

- Na cava na vuna e lako vakatikitiki kina o Josefa Simici me laki masu e veikau?
- Na cava beka e namaka tu me isau ni nona masu?
- Na cava e qai saumi kina vua?
- Na cava e a yaco ki na Lotu ka a tauyavutaka e vuravura o Jisu Karisito e na nona a se bula voli kina?

Vakaraitaka vei ira na gone na bilo iloilo ni wai savasava ka makare vinaka. Taroga se vinaka beka me gunuvi na wai oya. Me dua na gone e livia e loma ni wai e so na duka se na qele, me yacova sara ni sa vuvu na wai. Taroga vei ira na gone se ra na vinakata e na gauna oqo na wai oqori. Mo dusimaka ni dodonu me sosomitaki e na wai makare, ka savasava. Vakamacalataka ni a yavutaki sara vakavinaka na lotu ka tauyavutaka e liu o Jisu Karisito e na nona bula voli e vuravura, ka ra veivakavulici e na yavu dina o ira na kena iliuliu. E vakatauvatani na bilo iloilo savasava kina Lotu (vakaraitaka na ikarua ni bilo iloilo wai savasava). Era qai veisautaka na Lotu o ira na tamata, ka sa qai vakatauvatani ki na ikarua ni bilo ka tawa tu kina na wai vuvu. E gadrevi me vakalesui tale mai na Lotu dina kei na kena ivakavuvuli (me vakasukai mai) i vuravura.

Kena iTukutuku kei na Tikina Vakaivolatabu

Me vakavulici vei ira na gone na Vukitani kei na vakalesui mai ni lotu i Jisu Karisito, me vaka e vakamacalataki tu e na veitikina mai na ivolanikalou e na "Me Vakarautaki" kei na kena itukutuku oqo.

Me vakamacalataki ni se tiko e vuravura o Jisu Karisito, e a vunautaka na nona kosipeli, lesi iratou na i Apositolo lewe tinikarua, ka tauyavutaka na nona lotu. Vakabira na tikinavolai iwasewase 1, ka vakamacalataki ni a tikina bibi sara e na lotu dina i Jisu na veika oqori. Vakamacalataki vakalekaleka na veitikinavolai e na nomu vakabira. (O na vinakata beka mo wilika e vica na tikina ka volai tu e na "Me Vakarautaki," e na nomu vakamacalataki tiko na kena tikinavolai.)

Qai vakabira na tikinavolai mai na iwasewase 2 e na dela ni tikinavolai mai na iwasewase 1, ni o vakamacalataki tiko na veisau e so ka sa mai yaco e na lotu i Jisu Karisito:

Na Vukitani (na lutu mai na lotu dina i Jisu) e a qai yaco ni sa vakamatei oti o Jisu Karisito, ka ratou sa vakamatei tale ga o Pita kei iratou na i Apositolo. Sa qai sega ni dau tauri na ivakatakila e soli me baleta na Lotu, ni ra sa sega ni bula tiko o ira na parofita se i apositolo. Sa qai vakuri ki na Lotu na ivakavuvuli vakailasu e so, ka sa mai yali tale ga na yavu dina ka a veivakavulici mai kina o Jisu Karisito. Sa yali tale ga kina e vuravura na matabete (na lewa ni veiqaravi e na yaca ni Kalou). Era sa papitaiso na tamata e na veisala e so, me vaka na kena vakasusuataki ga na ulu ni tamata, ka sega ni tabadromuci tale, me vaka na veipapitaisotaki ka a yaco vei Jisu. Sa sega tale ni qai lotu i Jisu Karisito. Sa mai kau tani kina e vuravura na lotu ka a tauyavutaka mai o Jisu. Ra sa tauyavu tale ga e vica vata tale na matalotu. Sa qai lewe vuqa era saga me ra kauta lesu tale mai na nodra lotu ki na ivakavuvuli i Jisu Karisito. E dina ga ni ra sa raica tu e na iVolatabu na cala me baleta na nodra lotu, e sega ga ni rawa ni ra na veisautaka lesu tale na nodra lotu ki na lotu i Jisu Karisito, ka ni sega vei ira na lewa vakabete mai vei Jisu me ra vakayacora kina na veika oqo. Era sa vakacacani kina e vuqa vei ira oqo, ka vakamatei sara e na vuku ni nodra vakabauta.

Me vakamacalataki ni rau sa qai vakavakarau o Tamada Vakalomalagi kei Jisu Karisito me baleta na kena vakalesui tale mai na lotu dina, e na kena sa vauci kina vukitani na lotu dina i Jisu Karisito. Mo vakamacalataka na kedratou itukutuku o iratou na lewe tolu na dauveivakavou i oqo. Me vakamacalataki ni ratou tamata yalodina na dauveivakavou i, ka kila vinaka na kena sa mai veisautaki na lotu ka ra lewena tiko, mai na lotu nei Jisu. Era sa vinakata me ra vakavouia na nodra lotu, me ucuya vakavinaka cake na lotu e liu nei Jisu. O iratou na lewetolu ka ratou vakamacalataki tiko eke, eratou lewe vica mai vei ira na dauveivakavou i ka ra na vakarautaka na vuravura e na kena vakalesui tale mai na lotu dina (raica na itavi 2 ni veivakabulabulataki).

John Wycliffe

E a sucu mai Igiladi e na yabaki 1320 o John Wycliffe. A yaco me dua na parofesa ka veiliutaki e na nona lotu. Sa kila vinaka tu o Wycliffe na duidui lelevu e tu e na ivakarau ni nona lotu kei na kena e dau wilika mai na ivolanikalou. E sega ni solia na lotu ka lewena tiko me ra wilika vakaiira na lewena na ivolanikalou; ni ra dau wilika ga mai na bete, ka ra qai vakadewataka vei ira na tamata. Sa qai veivuke o Wycliffe e na kena vakavalagitaki na iVolatabu, me rawa ni ra wilika kina e so tale na tamata. E mani talai ira e so na nona ilawalawa me ra laki veivakavulici vei ira na tamata ka ra bula volekata na ivakavuvuli e so mai na iVolatabu. Ra mani qai tovolea na iliulu ni lotu ka lewena tiko o Wycliffe, me tarovi na nona cakacaka, ia e mani tosoya tiko ga o Wycliffe na nona veivuke me ra kila kina na tamata na veika e vinakata o Jisu me ivakarau ni lotu.

Martin Luther

A sucu mai Jamani o Martin Luther e na yabaki 1483. E a bete e na Lotu Katolika, ka dua na ivakavuvuli ni lotu. Ni dau vulica tiko na ivolanikalou, e a vakila o Luther ni sega ni vunautaka tiko na lotu na ivakavuvuli mai na ivolanikalou. Me qai vola kina e ciwasagavulu-kalima na itukutuku me vakamacalataka kina na veika sa veisau tu kina na lotu mai na lotu i Jisu Karisito. Era sa rarawataka sara vakalevu na iliulu ni lotu e na veika e vakayacora o Luther, ia e vunautaka voli ga ni dina na veika sa tukuna tu. Era qai veilewaitaki koya na iliulu ni lotu, ka vakarota kina vei Luther me veisautaka tale na nona vosa, e na nona vakamacalataka na ivakavuvuli lasu e so ni lotu. Ia, me vaka e qai kaya o Martin Luther, "Ke sega ni'u vakacalai mai na ivolanikalou kei na vakadidike vakatamata . . . au sa na sega ni veisau, kau na

sega tale ga ni veisautaka [vakasuka] e dua na ka oqori, ni sega ni dodonu se vinaka me saqati na veika ni noda lewaeloma, ka da sa kila tu na kena dodonu. Me vukei au kina na Kalou. Emeni" (cavuti e na Roland H. Bainton, *Here I Stand: A Life of Martin Luther*, t. 185). E a tukuni vei Luther ni sa na sega ni lewena na Lotu Katokila, ka sa okati kina me tamata cala. Mai na nodra veitaqomaki na nona itokani, e a qai goleva o Luther na kena vakadewataki na ivolatabu kina vosa vakajamani. Me qai veivuke sara vakalevu kina kena vakatetei vei ira na tamata na kena sa qai caka na misini ni tabaivola.

Roger Williams

E dua na ilawalawa e na yabaki 1620, ka ra vakatokai me ra *Pilgrims* se *Puritans*, era a vinakata me ra qaravikalou e na kena ivalavala era vinakata. Era a mani lako i Amerika ka tauyavutaka kina e dua na koro ka yacana o Plymouth, me ra tara vale kina kei na veivalenilotu, me ra sa vagalalataki kina e na veisala ni veiqaravi vei koya na Kalou, me vaka era a gadreva tu. Qai yaco mai Amerika o Roger Williams e na yabaki 1631, ka vaqara tale ga na vanua me qaravikalou kina e na bula galala. Mai na nodra dau vunautaka ni dodonu me ra dau qaravikalou na tamata e na sala era vinakata, era sa qai vakasavi koya tani mai na nodra koro o ira na *Puritans*. Ratou mani qai laki tauyavutaka kina o Roger Williams kei na so na nona ilawalawa na nodra koro. Sa qai kila kina o Williams ni sa yali mai vuravura na lotu dina nei Jisu Karisito, ka sa yali vakakina na lewa me qaravi na veicakacaka e so e na vuku i Jisu Karisito. E vakabauta ni na sega ni vakadodonutaki rawa na veika oqo me yacova ni sa qai lesi vou tale mai vei Jisu Karisito o ira na i Apositolo, me ra qarava na veicakacaka vakalotu me vaka na papitaiso, kei na kena vakacabori na sakaramede.

Veivuke vei ira na gone me ra kila ni sega ni tiko vei Wycliffe, Luther, kei Williams na lewa mai vei Jisu Karisito me vakadodonutaki kina na veicala e so eratou raica tu e na nodratou dui lotu. Ia, ni ratou vakalasikata tiko na veileqa e so oqo, eratou sa na vakarautaka rawa na vuravura ki na gauna me vakasukai mai kina na lotu nei Jisu.

Me vakamacalataki ni a lavaki me vakasuka lesu tale mai o Jisu Karisito na nona lotu dina i vuravura, ni sega ni tiko e vuravura e na gauna oya. E vakatokai oqo me Veivakalesui mai. Ni sa kena gauna dodonu me vakasukai mai na lotu i Jisu Karisito, a digitaki Josefa Simici o Tamada Vakalomalagi me taura na lewa e na kena tauyavutaki tale na lotu i Jisu Karisito.

Veivosakitaki
ka Tarogi na
iVakavuvuli

Mo vakadidike e na veitaro kei na veitikiniivola oqo mai na ivolanikalou ni o vakarautaka tiko na nomu veivakavulici. Mo taurivaka na veitaro e so ka na yaga sara vakalevu vei ira na gone me ra kila kina na ivolanikalou ka dau bulataka tiko e veisiga. Ni ra dau wiliwili ka veivosaki vata na gone mai na ivolanikalou e na kalasi era sa na qai kila rawa kina vakaiira.

- Na cava na ibalebale ni *vukitani*? Na cava e qai yaco i na lotu i Jisu Karisito e na nona sa vakamatei o Jisu, ka ratou vakamatei tale ga na i Apositolo?
- Na cava na vuna e vinakati kina me yaco na veivakalesui mai? (V&V 1:15–16.) Na cava e vu ni nona veivosaki kei Josefa Simici o Jisu Karisito? (V&V 1:17.) Me vakamacalataki ni parofita ni Veivakalesui mai o Josefa Simici.
- Na cava eratou raica o John Wycliffe, Martin Luther, kei Roger Williams ni cala tiko e na veimatalotu ka ratou lewena? Eratou via vakadodonutaka beka vakaevei na veika e so ka cala tu oqori? Na cava na vuna eratou sega ni vakalesuya rawa mai kina i vuravura na lotu i Jisu Karisito?

- Na cava e vakatakila o Jisu Karisito vei Josefa Simici me baleta na nona lotu dina? Ni ra solia tiko mai na nodra vakasama o ira na gone, mo cega tani tale tiko na veitikinavolai ka vakabiri mai na iwasewase 2, ka laiva tu ga na tikinavolai ka kabi tu e liu.
- O cei e vinakata o Jisu Karisito me soli tale vua na nona kosipeli ka sa vakalesuya mai? (V&V 1:2, 4.) Me da vakaivotavota beka vakaeeve e na kosipeli i Jisu Karisito ka sa qai vakalesui mai, kei ira na tani?

Veivakabula- bulataki

Me qai caka e dua na ka oqo e na gauna e veiganiti kaya e na lesoni se me rai lesuvi tale kina, me ivakaleka, se me ra vakauqeti kina.

1. Vola e na dua na tikiniveva na veivosa *Na Vosa ni Turaga*. Ni se bera na kalasi, vunia rawa na tikiniveva e na dua na vanua ka ra na sega ni raica rawa na gone, me vaka na loma ni nomu taga, se nomu loma ni ivava. Tukuna vei ira na gone ni sa volai tiko e so na ka e na dua na tikiniveva ka vunitaki tiko e na dua na vanua e na rumu, ka me ra vaqara sara me rawa ni ra na raica. Kerea me ra vaqaraqara galugalu. Ni ra sa vakasaqara vinaka, mo qai taura mai na tikiniveva.

- Na cava beka o vaqara ka qai sega ni raica?

Me ra qai wilika e cake na gone na veika e volai tu e na tikiniveva.

- E a tu beka e vei na vosa ni Turaga e na gauna ni Vukitani? (E tiko e so e na iVolatabu, ia e sa kau tani mai vuravura na nona ivakavuvuli e vuqa.) O na kunea beka e vei edaidai na vosa ni Turaga? (E na iVolatabu, iVola i Momani, Vunau kei na Veiyalayalati, Mataniciva Talei, kei na veitukutuku e so mai vei ira na parofita kei na i apositolo e na gauna oqo.) Me vakamacalataki ni vosa ni Turaga na ivakatakila.

Me dua na gone e wilika e cake na Emosi 8:11–12.

- Na cava e tukuna o Emosi ni na yaco?
- Na cava na dausiga?
- Na cava na ibalebale ni vosa nei Emosi e na “dausiga . . . e na via rogoca na vosa i Jiova”?

Me vakamacalataki ni se bera ni vakalesui mai na Lotu mai vei Jisu Karisito e na ligana na Parofita o Josefa Simici, era a dau vaqara na tamata na vosa dina ni Turaga, ka ra sega ni raica rawa. E sega tu na iliuliu ni Lotu ka soli vei ira na lewa.. me ra ciqoma kina na ivakatakila mai vua na Turaga. Ni sa qai vakalesui mai na Lotu, sa tekivu solia tale mai na Turaga na nona ivakatakila vei ira na nona iliuliu ka sa digitaki.

2. Ni se vo tiko e dua na macawa, kerei iratou e lewe tolu na gone me ratou vakaraitaka na itukutuku kei John Wycliffe, Martin Luther kei Roger Williams. Solia yadudua vei ira na gone na ilavelave ni itukutuku ka lako vata kei na lesoni.
3. Veivuke e na nodra wiligusutaka na gone na ikaciwa ni yavu ni vakabauta.
4. Vakamacalataka vei ira na gone ni a donui Asael Smith, na tukai Josefa, na vakadeitaki ni nona vakasama ni na “yaga sara vakalevu kina nona kawatamata” e dua na nona kawa, ni se bera mada ga ni sucu o Josefa

Simici na Parofita” (cavuti e na *Church History in the Fulness of Times* [ivola vakarau ni Church Educational System] (32502), 1993], t. 17; raica talega na *History of the Church*, 2:443). Me veivosakitaki na sala e qai rawata kina e dua na cakacaka yaga kina nona kawatamata o Josefa Simici, na makubui Arael, ka vukei Karisito kina e na kena vakalesui tale mai i vuravura na Lotu.

5. Me ra lagata na gone se cavuqaqataka na imatai ni qaqa ni sere “Keitou Vuabale,” (*Na Sere ni Lotu kei na Nodra Sere na Lalai*, n. 36).

iTinitini

iVakadinadina	Mo vakadinadinataka ni a yaco dina na vukitani, a tauyavu na lotu dina i Jisu Karisito, ka sa vakalesui tale mai e na gauna oqo na Lotu i Karisito. Vakatusa ni sa vakalesui tale mai i vuravura edaidai na lotu dina i Jisu Karisito e na vuku ni nona veiqaravi o Josefa Simici na Parofita. Mo vakaraitaka na nomu vakavinavinaka ni sa vakasuka mai na nona lotu o Jisu Karisito me mai vukei keda.
Wiliwili e Vale	Me ra wilika ka vakadikeva mai na gone na Vunau kei na Veiyalayalati 1:17–23, me rai lesuvi tale kina e na nodra dui vuvale na lesoni oqo.
Veiwasei Vakavuvale	Vakauqeti ira na gone me ra laki veiwasei e na nodra dui vuvale e na dua na tiki ni lesoni, me vaka na italanoa, se dua na ka e tarogi, se dua na ka e caka kina, se me ra goleva vata vakavuvale na “Wiliwili e Vale.” Sureta e dua na gone me mai tinia na lesoni e na dua na masu.

iNaki ni Lesoni

Me veivuke e na nodra kila na gone na kena bibi na itukutuku i Moronai ni na vakasukai tale mai na yavu taucoko ni kosipeli i Jisu Karisito.

Me Vakarautaki

1. Vakadidike e na masumasu mai na Josefa Simici—Ai Tukutuku 1:27–53; Vakatakila 14:6–7; Momani 8:1, 4; kei na kena itukutuku ka vakamacalataki tiko e na lesoni ogo. Mo vakadidike taumada e na lesoni ka qai lewa na sala mo veivakavulici kina vei ira na gone mai na tikina vakaivolatabu kei na kena itukutuku vakamacala. (Raica na “Tuva Rawa na Lesoni,” tt. vi–vii, kei na “Veivakavulici mai na Kena iTukutuku kei na Tikina Vakaivolatabu,” tt. vii–ix.)
2. Mo digia rawa na veitaro me vakavure veivosaki, kei na tikina ni veivakabulabulataki ka ra na vakaitavi ka vukei vakavinaka kina na gone me ra vavaca yani na inaki ni lesoni.
3. Veika e vinakati:
 - a. Na Mataniciva Talei me baleti ira yadudua na gone.
 - b. Me dua na iVolatabu kei na iVola i Momani.
 - c. Me dua na ka me isosomi ni gusunivosa (ke vinakati me taurivaki).
 - d. iYaloyalo 5-7, Na Agilosu o Moronai e na Delavuvu ni Valetabu e Salt Lake; iyaloyalo 5-8, Rairai o Moronai vei Josefa Simici e na Nona Rumu (iYaloyalo Taurivaki ni Kosipeli 404; 62492); iyaloyalo 5-9, Sa Raica o Josefa Simici na Peleti Koula.

iKuri E so ni Lesoni

iTavi Galeleti

Me sureti e dua na gone me mai dolava na lesoni e na masu.

- Ke dua e solia mai vei iko na gusunivosa, ka kerei iko mo solia e dua na itukutuku bibi ki vuravura taucoko, na itukutuku cava o na solia?

Mo solia vua e dua na gone na “gusunivosa” ka me tukuna kina e dua na itukutuku. Me ra veivukevuke e vica tale na gone. O na vinakata beka mo solia tale ga kina o iko e dua na itukutuku.

Tukuna vei ira na gone, ni ra sa na vulica eke e dua na itukutuku bibi ka a solia mai e dua me baleta na lewe i vuravura kece ga. E sega ni voqa mai na gusunivosa; e sega ni lako mai e na retio, televiseni, se na idewadewa ni veivosaki e na maliwa lala, se *satellite*.

Vakaraitaka na iyaloyalo ni agilosu o Moronai e na delavuvu ni valetabu.

- O cei beka ogo? Na cava na vuna e vakaraitaki kina na agilosu o Moronai ni uvuca tu na biukila?

Kerei ira na gone me ra vakarogoca mada na ivakamacala nei Joni me baleta na itukutuku nei Moronai, kei na sala e a solia kina. Wilika e cake na Vakatakila 14:6–7.

Kena iTukutuku
kei na Tikina
Vakaivolatabu

Me vakavulici vei ira na gone na nona lako mai o Moronai vei Josefa Simici, me vaka e vakamacalataki tu e na Josefa Simici—Ai Tukutuku 1:27–53, kei na itukutuku vakamacala oqo. Vakaraitaka na iyaloalo e na gauna e veiganiti kaya.

E na tolu vakacaca na yabaki mai na iMatai ni Raivotu, e rau rairai kina o Tamada Vakalomalagi kei Jisu Karisito vei Josefa Simici, ka yaco na imatai ni veisiko ni agilosu o Moronai vei Josefa. E na gauna oqori, e a cakacaka tiko ga o Josefa kei tamana e na nodratou iteitei vakavuvale. E a veivuke kina e na kena teivaki ka tatamusuki tale e na kedratou kakana, me musu na veika mai na nodratou qele, kei na kena vakaturumi na dra ni vu ni mepeli [*maple*], me rawa kina na ivakaboi ni kakana. Dau so tale ga na gauna e laki cakacaka voli vua na dauteitei ka tiko tikivi iratou, ka yacana o Martin Harris. E vaqacacotaka tiko ga o Josefa na nona ivakadinadina me baleti Tamada Vakalomalagi kei Jisu Karisito, e dina ga ni dau sotava vakawasoma na nodra veivakacacani o ira ka ra sega ni vakabauta na nona raivotu.

Veivosakitaki
ka Tarogi na
iVakavuvuli

Mo vakadidike e na veitaro kei na veitikiniivola oqo mai na ivolanikalou ni o vakarautaka tiko na nomu veivakavulici. Mo taurivaka na veitaro e so ka na yaga sara vakalevu vei ira na gone me ra kila kina na ivolanikalou ka dau bulataka tiko e veisiga. Ni ra dau wiliwili ka veivosaki vata na gone mai na ivolanikalou e na kalasi era sa na qai kila rawa kina vakaiira.

- Na cava na vu ni nona masu o Josefa Simici e na bogi ni i ka 21 ni Sepiteba 1823? (JS—AiT 1:29.) E saumi beka vakaeeve na masu nei Josefa? (JS—AiT 1:30–33.) Na cava na vuna era sega ni dau rairai mai kina vei keda na agilosu e na noda dau masu? Veivuke vei ira na gone me ra kila ni a sega ni tiko e vuravura na dina me donuya na yabaki 1823, ka me qai kauta mai kina na italai vakalomalagi. Ni sa tu oqo vei keda na kosipeli edaidai, sa dau saumi mai na noda dui masu e na so tale na sala. E dau curuma mai na noda vakasama na isau ni noda masu, ni da vakarogoca na lesoni se na veivosa e so e dau tau e na lotu, e na gauna eda veitalanoa kina kei na noda itubutubu se o ira na iliuliu ni Lotu, se na noda dau wilika na ivolanikalou.
- O cei beka o Moronai? Vakaraitaka vei ira na gone na ivola i Moronai e na iVola i Momani. Me vakamacalataki ni a iotioti ni nodra parofita na Nifai o Moronai. E a bula donuya na yabaki A.D. 400, ka a vola e dua na iwase ni iVola i Momani. Na cava e qai cakava o Moronai kina peleti koula ni sa oti na nona volavola kina? (Momani 8:1, 4.) Na cava na vuna e digitaki kina o Moronai me mai sikovi Josefa Simici?
- Na cava e tukuna o Moronai ni na yaco ki na yaca i Josefa Simici? (JS—AiT 1:33.) Na cava soti beka na ivakaraitaki e so ni “rogo na yaca[na o Josefa Simici] vei ira na veimatani, veimataqali kei na duivosavosa; e so era na taleitaka, ka so era na vosacataka”? E vakavatukanataki beka vakaeeve na nodra itovo ni rai na tamata me baleti iko, e na nomu sa lewena na Lotu?
- Na ivola cava e vakamacalataki o Moronai vei Josefa? (JS—AiT 1:34.) Na cava beka e lewena tu na ivola oqori? Na cava e bulu vata mai na peleti koula? (JS—AiT 1:35.) Na cava na vuna e biu mai kina na veika oqori? Na cava na vuna e bibi kina na kena sa tu vei keda edaidai na iVola i Momani?
- Na veika cava soti beka e dusimaka tu o Moronai vei Josefa e na Josefa Simici—Ai Tukutuku 1:42, kei na 46? Me veivuke beka vakaeeve vei keda na noda kila vinaka tu na ivakarau nei Setani kei na nona ituvatuva, me da vorata rawa kina na veiveretaki nei Setani?

- Na cava beka na vuna e rairai kina vakava o Moronai vei Josefa (vakatolu e na bogi, ka qai vakadua tale e na mataka ka tarava), ka mai solia tiko ga vua e dua ga na itukutuku? (JS—AiT 1:44–46, 49.) E na vukei keda beka vakaevei na noda dau rogoca se wilika vakavica e dua na ka bibi? Na cava na vuna e veivuke kina vakalevu na noda dau wilika tiko na ivolanikalou e veisiga e na gauna ni noda bula taucoko? (Raica na itavi 2 ni veivakabulabulataki.)
- Na cava e yaco e na mataka ka tarava na bogi ka veisiko kina o Moronai vei Josefa? (JS—AiT 1:48–49.) Na cava beka e qai cakava o tamai Josefa ni sa tukuna vua o Josefa na veika me baleti Moronai? (JS—AiT 1:50.) Na cava na vuna e vakabauti koya kina o tamana? Me da dau vakabauti beka vakaevei mai vei rau na noda itubutubu?
- E laki raica rawa vakaevei o Josefa na vanua e bulu tu kina na peleti koula? (JS—AiT 1:50.) Na cava na yaca ni ulunivanua ka laki bulu tu kina na peleti koula? (Kumora; raica na Momani 6:6.) Na cava na vuna e vakatabui kina vei Josefa me se kauta e na gauna oqori na peleti koula? (JS—AiT 1:53.) Mo dusimaka tale vei ira na gone ni se yabaki tinikavitu tiko o Josefa, ka se yalowai sara e na vuqa na ka, me qai vakadewataka kina na peleti koula.

Veivakabula- bulataki

Me qai caka e dua na ka oqo e na gauna e veiganiti kaya e na lesoni se me rai lesuvi tale kina, me ivakaleka, se me ra vakauqeti kina.

1. Mo vakaraitaka ni bibi sara na itukutuku nei Moronai vei Josefa Simici. E vakamacalataki e na itukutuku vei Josefa ni sa lesi o koya mai vua na Kalou me cakava e dua na cakacaka bibi, ka qai tukuna tale ga na ivakamacala ni cakacaka e so oqori.

- Na cakacaka bibi cava e a lesi me qarava o Josefa Simici?

Vakaraitaka vei ira na gone ni iVola i Momani na ivakadewa ni itukutuku ka volai tu e na peleti koula.

Me vakamacalataki ni bibi sara vei keda na itukutuku nei Moronai. Vola e na papa ni volavola *Na Cava Au Rawa ni Vulica Mai Vei Moronai*. Me ra wilika na gone, ka vakaraitaka na tikinavolai e so oqo:

Sa dina na iVola i Momani.

E tukuni e na iVola i Momani na kedra ivakamacala o ira na kawatamata ka ra bula tu mai na vanua o Amerika e na gauna mai liu.
--

E lewena tu na iVola i Momani na yavu taucoko ni kosipeli i Jisu Karisito.
--

Me veivosakitaki vakaleleka na tikinavolai yadudua e na kena sa vakabiri. Veivosakitaka na bibi ni iVola i Momani vei keda edaidai. Mo vakaraitaka ni rawa ni da kila na veika e dodonu me da vakayacora me da bulataka kina na kosipeli i Jisu Karisito mai na noda wiliwili ka vakadidike mai na iVola i Momani.

2. Me dua na gone e wilika na parakaravu oqo:

E italai ni Kalou vei Josefa Simici o Moronai. E qai tukuna o Moronai vei Josefa ni sa vakarautaka tiko na Kalou e dua na cakacaka me qarava. E tukuna tale ga o Moronai vei Josefa ni volai tu e dua na ivola e na peleti

koula ka bulu tiko e na yasa ni delana, ka lewena tu na yavu taucoko ni kosipeli, kei na kedra itukutuku na itaukei makawa ni vanua o Amerika.

Taroga se dua tale e rawa ni tukuna na itukutuku ka se qai wiliki oti ga. Me wilika tale vakavica na gone na veivosa oqori, ka me qai tarogi tale se dua e rawa ni cavuta mai na veika e tukuni. Mo dusimaka ni rawarawa cake ni nanumi na itukutuku e na kena cavuti vakavica. Vakamacalataka ni itukutuku taucoko ka solia o Moronai e balavu cake sara mai na kena era sa rogoca oti oqori na gone. E a cavuta vakavica o Moronai na itukutuku me veivuke e na nona nanuma tiko o Josefa Simici ka kila na ibalebale ni itukutuku.

- E veivuke beka vakaevei na noda dau vakadidike vakawasoma e na yavu ni kosipeli?

3. Ni se bera na gauna ni kalasi, me vakarautaki rawa e vica na tikiniveva, ka volai kina e dua na yavu ni kosipeli, me vaka na vakabauti Jisu Karisito, veivutuni, papitaiso e na tabadromuci, na soli ni Yalo Tabu, na iVola i Momani, o ira na parofita edaidai, na kena soli tiko ga mai na ivakatakila, na matabete, kei na cakacaka ni valetabu. Me vakaleipeli e dua na tavaya lala, se dua tale na itawatawa e na vosa *Na kosipeli i Jisu Karisito*.

Me vakaraitaki e na kalasi na itawatawa lala. Vakaraitaka vei ira na gone ni tukuna na agilosu o Moronai vei Josefa Simici ni na vakalesui tale mai ki vuravura na kosipeli. Me vakamacalataka ni sa yaco oti na ka oqo.

Me ra dui digia na gone e dua na tikiniveva, me wilika e cake, ka qai biuta e na loma ni itawatawa. Me qai vakamacalataka na gone na vuna e bibi kina na tiki ni kosipeli oqo vei keda. Me vakayacori tiko me yacova sara ni sa biu taucoko ki na itawatawa na tikiniveva, ka qai vakaraitaka ni sa noda kalougata edaidai na kosipeli i Jisu Karisito o keda na lewe ni Lotu i Jisu Karisito me Baleti Ira na Yalododonu e na Gauna Oqo.

4. Veivuke e na nodra wiligusutaka na gone se raica lesu tale na ikaciwa ni yavu ni vakabauta. Vakamatatataka vei ira na gone na bibi ni ivakatakila ka ciqoma o Josefa Simici, kei na kena dau soli tiko ga mai na ivakatakila mai vua na Turaga, mai na gusuna na noda parofita edaidai.

5. Me lagati se cavuqaqataki na “Search, Ponder, and Pray” (*Children’s Songbook*, t. 109), se “I Want to Live the Gospel” (*Children’s Songbook*, t. 148).

iTinitini

iVakadinadina	Talaucaka na nomu vakavinavinaka e na vuku ni itukutuku ka soli o Moronai vei Josefa Simici, kei keda tale ga. Vakatusa ni a parofita dina ni Kalou o Josefa Simici, ka vosa dina ni Kalou na iVola i Momani. Veivakauqeti vei ira na gone me ra vulica tale na veika me baleta na kosipeli e na nodra dau wilika na iVola i Momani e veisiga.
Wiliwili e Vale	Me ra wilika ka vakadikeva mai na gone na Josefa Simici—Ai Tukutuku 1:30–35 me rai lesuvi tale kina e na nodra dui vuvale na lesoni oqo.
Veiwasei Vakavuvale	Vakauqeti ira na gone me ra laki veiwasei e na nodra dui vuvale e na dua na tiki ni lesoni, me vaka na italanoa, se dua na ka e tarogi, se dua na ka e caka kina, se me ra goleva vata vakavuvale na “Wiliwili e Vale.” Sureta e dua na gone me mai tinia na lesoni e na dua na masu.

Vakarautaka o Josefa Simici na Nona Taura na Peleti Koula

iNaki ni Lesoni

Me ra vakaugeti kina na gone me ra dau vakarautaki ira me ra veiqaravi vei Jisu Karisito kei ira na wekadra.

Me Vakarautaki

1. Vakadidike e na masumasu mai na Josefa Simici—Ai Tukutuku 1:53–58 kei na kena itukutuku ka vakamacalataki tiko e na lesoni oqo. Mo vakadidike taumada e na lesoni ka qai lewa na sala mo veivakavulici kina vei ira na gone mai na tikina vakaivolatabu kei na kena itukutuku vakamacala. (Raica na “Tuva Rawa na Lesoni,” tt. vi–vii, kei na “Veivakavulici mai na Kena iTukutuku kei na Tikina Vakaivolatabu,” tt. vii–ix.)
2. Mo digia rawa na veitaro me vakavure veivosaki, kei na tikina ni veivakabulabulataki ka ra na vakaitavi ka vukei vakavinaka kina na gone me ra vavaca yani na inaki ni lesoni.
3. Veika e vinakati:
 - a. Na Mataniciva Talei me baleti ira yadudua na gone.
 - b. Me ono na veva ni tikinavolai ka se lala tu, kei na so na peni kei na peni kau.
 - c. iYaloyalo 5-8, Rairai o Moronai vei Josefa Simici e na Nona Rumu (iYaloyalo Taurivaki ni Kosipeli 404; 62492); iyaloyalo 5-9, Sa Raica o Josefa Simici na Peleti Koula; iyaloyalo 5-10, Veivakavulici o Josefa Simici kina Nona Vuvale.

iKuri E so ni Lesoni

iTavi Galeleti

Me sureti e dua na gone me mai dolava na lesoni e na masu.

Tukuna vei ira na gone ni o na vinakata me ra mai vukei iko e na veika e so me baleta na lesoni. Solia e so na veva lala ni tikinavolai kei na peni se peni kau vei ira e so na gone, ka me ra qai vola kina na veivosa oqo me tikinavolai: *Josefa Simici, masumasu, rarama, Moronai, itukutuku, vakava*. Me dua tale na gone me vakaraitaka na iyaloyalo ni nona rairai o Moronai vei Josefa Simici.

Vakavinavinakataki ira na gone me baleta na nodra veivuke e na nomu vakavakarau.

- Na cava e vu ni kena bibi me da dau vakarautaka kina na kena yaco na veika e so, me vaka na veitarogi e koronivuli, se na nomu tauca na vosa e na Lalai? Na cava e na yaco kevaka eda sega ni vakavakarau mai kina?

Me ra vukei iko na gone e na nomu lesuva tale na veika era sa vulica mai e na lesoni 3 me baleta na veisiko nei Moronai vei Josefa Simici, ni o taurivaka na tikinavolai kei na kena iyaloyalo. Dusimaka vei ira na gone ni a sega ni vakadonui vei Josefa me kauta na peleti, e na imatai ni gauna e raica kina. Me vakamacalataki ni tiko e dua na nona cakacaka bibi o Josefa, ka vinakati me vakarautaka vakavinaka me rawa ni rawata kina. E veivosakitaki e na lesoni oqo na vakavakarau e so e vakayacora me baleta na cakacaka bibi oqo.

Kena iTukutuku
kei na Tikina
Vakaivolatabu

Veivakavulici e na vakavakarau yabaki-va ka a qarava o Josefa Simici me baleta na peleti koula, me vaka e volai tu na kena ivakamacala e na Josefa Simici—Ai Tukutuku 1:53–58, kei na kena itukutuku vakamacala oqo. Me vakamatatataki na nona vakadonuya o Josefa me cakava na ka kece ga e vakarota vua o Tamada Vakalomalagi kei Jisu Karisito, kei na veisala e so e vakarautaki kina o Josefa kina cakacaka oqo. Vakaraitaka na iyaloalo e na gauna e veiganiti kaya.

E vola na tinai Josefa Simici, o Lucy Mack Smith, na ivakamacala ni veika e yaco e na nona sa mai tale e na imatai ni gauna o Moronai, “Sa vakaroti tiko ga o Josefa mai vua na Turaga, ka keitou vakasoqoni iratou vata tiko na gone e na veiyakavi, me keitou rogoca kina na veika e vakamacalataka me baleta na veika oqo. . . . E na neitou veivosaki e na veiyakavi, e dau vakamacalataka kina vei keitou o Josefa e so na itukutuku talei ka da nanuma me da bau vakarorogo kina. E dau vakamacalataki ira na itaukei ni vanua oqo, na nodra isulusulu, na sala ni nodra veilakoyaki, na veimanumanu era dau vodoka; na nodra koro, na veivale era tara, kei na kena ivakamacala lalai taucoko; na itovo ni nodra veivaluvaluti; kei na nodra itovo ni veiqaravi vakalotu. E dau rawarawa vua na veika oqo, me vaka ga e a bula vata mai kei ira e na nona gauna ni bula taucoko” (Lucy Mack Smith, *History of Joseph Smith*, tt. 82–83). Mai na nona dau yalodina e na veika kece ga, rau vakabauta sara o rau na itubutubu, kei iratou na tacina kei na ganei Josefa Simici na veika kece e tukuna vei iratou o Josefa.

Ni oti e vula-rua mai na imatai ni veisiko nei Moronai vei Josefa, e qai ruruga na vuvale nei Simici na o loaloa ni rarawa. E a qai tauvimate, ka mani mate sara, o Alvin, na tuakai Josefa. Sa dau lomani Alvin o Josefa, sa vakakina o Alvin, e na nona dau loloma ka veitokoni vua na tacina gone. Ni vo tiko e dua na gauna lekaleka me qai mate o Alvin, e qai vakasalataki Josefa me vukei koya e na nona vakarau me qarava na Turaga. E kaya kina o Alvin vei Josefa: “Au vinakata mo gonetaganine vinaka, ka dau solia na nomu igu mo rawata kina na itukutuku [na peleti koula]. Mo dina e na ivakaro e soli vei iko, ka mo vakamura tiko na ivakaro kece ga e soli vei iko” (cavuti e na Smith, t. 87).

Veivosakitaki
ka Tarogi na
iVakavuvuli

Mo vakadidike e na veitaro kei na veitikiniivola oqo mai na ivolanikalou ni o vakarautaka tiko na nomu veivakavulici. Mo taurivaka na veitaro e so ka na yaga sara vakalevu vei ira na gone me ra kila kina na ivolanikalou ka dau bulataka tiko e veisiga. Ni ra dau wiliwili ka veivosaki vata na gone mai na ivolanikalou e na kalasi era sa na qai kila rawa kina vakaiira.

- E sivi tale e vica na yabaki mai na nona qai raica vakadua o Josefa na peleti koula, kei na gauna e qai laki soli kina vua? (JS—AiT 1:53–54.) Na cava e dau yaco e na veiyabaki e na i ka 22 ni Sepiteba? E vakarautaki Josefa beka vakaevei na agilosu o Moronai kina cakacaka ka sa lesi vua? Me vakamacalataki ni a veivosaki tale ga kei ira na nodra parofita e liu na Nifai, me vakataki Nifai, Alama, Momani, kei na tisaipeli le tinikarua ka a lesia na iVakabula e Amerika (raica na *Church History in the Fulness of Times*, t. 41). Na cava na vu ni nodra mai sikovi Josefa o ira na parofita oqo mai liu?
- Na cava e vakavuna me ratou vakabauti koya ka tokoni koya o iratou na vuvale i Josefa Simici? Dusimaka ni sa dau yalodina ka tamata nuitaki o Josefa, ka ratou kila kina na nona vuvale ni dodonu me ratou vakadinati koya. Na cava beka na vuna e bibi kina vei Josefa na nodratou veitokoni na nona matavuvale? Na veisala cava soti o dau veitokoni kina vei iratou na lewe ni nomu vuvale? Eratou dau tokoni iko beka vakaevei? Me da veivuke beka vakaevei kina noda vuvale me ra vakamura na nona ivakavuvuli na iVakabula?

Eratou dau vukei iko beka vakaeevei na lewe ni nomu vuvale mo vakamuria na iVakabula?

- E dau veivuke beka vakaeevei kina nona vuvale o Josefa Simici? (JS—AiT 1:55.) E vukei beka vakaeevei mai na nona vulica na cakacaka kaukaua o Josefa me qai laki veiqaravi vua na Turaga? Na sala cava soti o dau cakacaka kina e na nomu vuvale? Na cava na vuna e dodonu kina me da dau marautaka na veicakacaka e na noda veivale kei na noda lomanibai, me da vukea kina na noda vuvale? Me vukei keda beka vakaeevei kina noda veiqaravi vua na Turaga na noda vakaiuva e na icolacola e so ka dau qaravi itavi?
- O sa vakarautaka tiko beka vakaeevei edaidai na nomu qai laki vakaitavi vei Tamada Vakalomalagi kei Jisu Karisito e na cakacaka rau na vinakata mo cakava mai muri? (Raica na itavi ni veivakabulabulataki 1.)
- Mo vakaraitaka ni dau dina tu ga o Josefa Simici kina nona ivakadinadina ka dau bulataka tiko na kosipeli, ni sotava tiko na veivakacacani ka donuya vei ira na tamata. E vakarautaki Josefa beka vakaeevei na veika oqo kina cakacaka bibi ka na laki qarava? Na cava na vuna e dodonu kina me da sa dau lewa e na gauna oqo me da vakamuria na yavu ni kosipeli? Me vukei keda beka vakaeevei na veika oqori e na noda laki veiqaravi e na Lotu? (Raica na itavi 2 ni veivakabulabulataki.)

Veivakabula- bulataki

Me qai caka e dua na ka oqo e na gauna e veiganiti kaya e na lesoni se me rai lesuvi tale kina, me ivakaleka, se me ra vakauqeti kina.

1. Vola me iulutaga *Sa vukea na noqu vakavakarau o Tamada Vakalomalagi mai na:* kei na *Au rawa ni vakavakarau mai na:* e na papa ni volavola (se me vakabiri ga na tikinavolai o sa vakarautaka tu).
 - Na cava beka rau sa solia vei keda o Tamada Vakalomalagi kei Jisu Karisito, me vukei keda e na noda qai laki qaravi rau? (Me kena isau, e rawa ni tukuni kina na ivolanikalou, na itubutubu, parofita, qasenivuli, na isolisoli na Yalo Tabu, kei na Lalai.) Vola e na papa ni volavola na vakasama era sauma kina na gone, e na ruku ni iulutaga *Sa vukea na noqu vakavakarau o Tamada Vakalomalagi mai na:*
 - Na cava e noda icolacola me veivuke e na noda vakarautaki keda? Veivosakitaka kei ira na gone na veika e dodonu me da cakava ki na veika rau sa solia vei keda o Tamada Vakalomalagi kei Jisu Karisito, e na kena taurivaki na veika sa volai tu e na papa ni volavola (me kena ivakaraitaki: ivolanikalou—vakadidike kina e na veisiga; itubutubu—vakamuria na nodrau ivakasala). Vakalekalekataka na kena isau e na iulutaga *Au rawa ni vakavakarau mai na:*
 - Na cava me da vakarautaka tiko? (Qaravi Tamada Vakalomalagi kei Jisu Karisito kei ira tale e so, e na itutu e so me vaka na qasenivuli, daukaulotu, se itubutubu.) Me vukei keda beka vakaeevei edaidai na vakavakarau oqo? Me qai laki vukei keda vakaeevei e na gauna mai muri? Vukei ira na gone me ra kila na nodra icolacola e na vakavakarau oqo kina nodra qai laki veiqaravi.
2. Vakamacalataka vei ira na gone ni dua na sala e rawa ni ra vakarautaka kina me ra qai qaravi Tamada Vakalomalagi kei Jisu Karisito, na nodra sa lewa rawa oqo me ra dau muria na ivakaro, e na veigauna era dau sotava kina na

veitemaki kei na veileqa e so. Vola e na papa ni volavola *Au rawa ni lewa rawa oqo me'u*: Me ra vakasamataka sara na gone na veika e so era sa na lewa oqo me ra vakayacora, me ra muria kina na iVakabula, ka vakarau me ra veiqaravi vua. Vola e na papa ni volavola na veivakasama era solia mai.

Solia vei ira yadudua na gone e dua na tikiniveva kei na peni kau, se peni, ka me ra qai vola na gone e na nodra tikiniveva na iulutaga *Au rawa ni lewa rawa oqo me'u*: ka me qai volai kina e dua na ka mai na papa ni volavola. Kerei ira na gone me ra laki veivosakitaka na veika e volai tu e na nodra dui tikiniveva e na nodra veivuvale, ka qai laki biuta na nodra tikiniveva e na dua na vanua ka rawa kiina ni ra dau raica tiko vakawasoma.

3. Me ra vola e na dua tale na tikiniveva na gone na veika e vulica mai o Josefa Simici me vakarautaki koya kina ki na veiqaravi vua na Turaga, me vaka na nona dau vakabauta, dau talairawarawa, nona dau masumasu, vuli e na ivolanikalou, ka dau vakararavi vei Tamada Vakalomalagi kei Jisu Karisito. Me ra qai veivukevuke na gone e na nodra digia e dua na tikiniveva, ka me ra qai wilika e cake kina kalasi. Me ra veivosakitaka na gone na veisala e so e rawa kina ni ra vulica na veika oqo.
4. Me lagati se cavuqaqataki na "Keep the Commandments" (*Children's Songbook*, t. 146), "Me'u Vuli Me'u Dau Muri Jisu" (*Na Sere ni Lotu kei na Nodra Sere na Lalai*, t. 66), se na "Sa Bula na Kalou" (*Na Sere ni Lotu kei na Nodra Sere na Lalai*, t. 59).
5. Me droinitaki e na papa ni volavola na vaqitoqito ni *tic-tac-toe*. Me vakaleweni kina na naba mai na 1 ki na 9:

1	2	3
4	5	6
7	8	9

Me ra wasei na gone ki na rua na timi, ka qai solia ki na timi yadua na nodra ivakatakilakila (me vaka na X kei na O). Me veitarataravi na nodra saumi taro mai na timi e rua, mai na nodra digia e dua na naba, ka qai sauma na taro e lako vata kaya na veinaba oqori. Ni sa dua na gone e sauma vakadodonu mai na taro, me qai sosomitaka na naba ni taro mai na nodratou ivakatakilakila ni timi. Ni dua na timi e rawata veitikivi e na dua na laini na nodratou ivakatakilakila, mo qai veisautaka tale na ituvatuva ni naba e na droini, ka me qai qitotaki tale.

Na veitaro ka rawa ni tarogi:

1. E vica na yabaki e mai sivi e na imatai ni nona siko mai o Moronai vei Josefa, ki na kena qai laki soli vua na peleti? (Va.)
2. E vunitaki tu e na delana cava na peleti koula? (Kumora.)
3. O cei na wati Josefa? (Emma Hale.)
4. Tukuna e dua na ka e vakamacalataka o Josefa vei iratou na nona vuvale me baleti ira na tamata ka tukuni tu e na iVola i Momani. (Nodra isulusulu,

na sala ni nodra veilakoyaki, na veimataqali manumanu, veikoro, sala ni ivalu, se na veimataqali veiqaravi vakalotu.)

5. O cei vei iratou na taci Josefa e a mate e na yabaki 1823? (Alvin.)
6. Cavuta na yacadrau e rua na nodra parofita na Nifai ka mai sikovi Josefa Simici e na nona vakarau taura na peleti koula. (Nifai, Alama, Momani, Moronai.)
7. Na mataqali cakacaka cava soti e a dau vakayacora o Josefa e na nodratou iteitei na vuvale Smith? (Teivaki kakana, tamusuka na kakana vuata, ta kau, caka iukuuku ni kakana e na dra ni mepeli.)
8. E vakaevei na nodra ivakarau vei Josefa na lewe ni nona itikotiko ni sa raica oti na iMatai ni Raivotu? (Era sega ni vakabauti koya, ka ra vakacacani koya tale ga.)
9. O cei e rau laki sota tiko kei Josefa Simici e Delai Kumora, e na veiyabaki, me va na yabaki? (Na agilosi o Moronai.)

iTinitini

iVakadinadina	Mo vakatusa ni parofita dina ni Kalou o Josefa Simici na Parofita. Talaucaka na nomu vakavinavinaka ni a sa vakarautaka vakavinaka mai na kena vakadewataki na peleti koula. Veivakauqeti vei ira na gone me ra qarava e dua tale na ka e na macawa ka tu mai, me ra vakarautaka kina vakavinaka me ra veiqaravi vua na Turaga.
Wiliwili e Vale	Me ra wilika ka vakadikeva mai na gone na Josefa Simici—Ai Tukutuku 1:53–58, me rai lesuvi tale kina e na nodra dui vuvale na lesoni oqo.
Veiwasei Vakavuvale	Vakauqeti ira na gone me ra laki veiwasei e na nodra dui vuvale e na dua na tiki ni lesoni, me vaka na italanoa, se dua na ka e tarogi, se dua na ka e caka kina, se me ra goleva vata vakavuvale na “Wiliwili e Vale.” Sureta e dua na gone me mai tinia na lesoni e na dua na masu.

Sa Qai Taura o Josefa Simici na Peleti Koula

Lesoni
5

iNaki ni Lesoni

Me veivuke e na nodra kila na gone ni na vukei keda o Tamada Vakalomalagi e na noda dau talairawarawa ka qarava na noda itavi.

Me Vakarauteki

1. Vakadidike e na masumasu mai na Josefa Simici—Ai Tukutuku 1:59–65, Aisea 29:11–12 (na parofisai me baleta na nona laki raici Anthon o Martin Harris), kei na kena itukutuku ka vakamacalataki tiko e na lesoni oqo. Mo vakadidike taumada e na lesoni ka qai lewa na sala mo veivakavulici kina vei ira na gone mai na tikina vakaivolatabu kei na kena itukutuku vakamacala. (Raica na “Tuva Rawa na Lesoni,” tt. vi–vii, kei na “Veivakavulici mai na Kena iTukutuku kei na Tikina Vakaivolatabu,” tt. vii–ix.)
2. iKuri ni wiliwili: 2 Nifai 27:15–20.
3. Mo digia rawa na veitaro me vakavure veivosaki, kei na tikina ni veivakabulabulataki ka ra na vakaitavi ka vukei vakavinaka kina na gone me ra vavaca yani na inaki ni lesoni.
4. Mo lavetaka na veika e droinitaki tu oqo e na dua na tikiniveva se na papa ni volavola:
5. Veika e vinakati:
 - a. Me ra yadua na gone na Mataniciva Talei.
 - b. Me dua na iVolatabu kei na iVola i Momani.
 - c. Na mape kei New York–Ohio, ka tiko e na mua ni lesoni 1.
 - d. iYaloyalo 5-11, Sa Qai Taura o Josefa Simici na Peleti Koula (iYaloyalo Taurivaki ni Kosipeli 406; 62012); iyaloyalo 5-12, Vakavodoka o Josefa Simici na Peleti Koula e na Qiqi; iyaloyalo 5-13, Na Peleti Koula.

iKuri E so ni Lesoni

Me sureti e dua na gone me mai dolava na lesoni e na masu.

iTavi Galeleti

Vakaraitaka na droini ni vunika ka bale, na irara, na volau, kei na saqa bini.

- Na cava beka era vakatauvatani kina na veika oqo?

Ni ra sa soli vakasama oti na gone, mo vakamacalataka ni a taurivaka na veika oqo o Josefa Simici mai na kena vunitaki na veipeleti koula, e na nona maroroya tiko. Kerei ira na gone me ra vakarorogo ki na lesoni me ra kila kina na sala e vakayagataka kina o Josefa na veivanua oqo me nona ivunivuni.

Kena iTukutuku kei na Tikina Vakaivolatabu

Me vakavulici vei ira na gone me baleta na kena soli vei Josefa Simici na peleti koula, na ivakasala nei Moronai vei Josefa me baleta na kena maroroi na peleti koula, kei na nona sasaga o Josefa me taqomaka na veipeleti, me vaka e tukuni tu e na Josefa Simici—Ai Tukutuku 1:59–61 kei na kena itukutuku vakamacala oqo. Mo taurivaka na iyaloyalo kei na mape e na gauna e veiganiti kaya.

Ni sa yacova mai na gauna me soli kina vei Josefa Simici na peleti koula, e qai kerea e dua na ose kei na qiqi, ka rau qai lako vata kei watina, o Emma, ki Delai

Kumora, na vanua e bulu tu kina na peleti. Qai laki biuti Emma o Josefa e na icabecabe ki na delana, me qai cabeta yani na delana me rau laki veivosaki taurua kei Moronai na agilosu. E qai solia o Moronai vei Josefa na peleti koula. E solia tale ga vei Josefa na Urimi kei na Cumimi kei na itaube, kei na iyaragi e so ni vakavakadewa e na peleti koula.

Sa dusimaka o Moronai vei Josefa ni ra na saga o ira na dauvere me ra butakoca na peleti, ka vakarota kina vei Josefa me tovolea sara e na nona igu taucoko me dau taqomaka tiko (raica na JS—AiT 1:59). E qai sotava e muri o Josefa na nodra sasaga na tamata me ra kauta tani mai vua e na gauna ga era sa kila kina ni sa tiko vua na peleti (raica na JS—AiT 1:60). Me qai vunitaka kina e na veivanua e so me rawa ni maroro tiko kina.

Ni rau biuta mai o Josefa kei Emma na delana ka a bulu tu kina na peleti, e qai laki cegu vakalailai o Josefa ka laki kauta na peleti ki na veikau. E a raica kina e dua na kau ka bale tu, ka sa malumu ka vuca sara tu na lomana. E mani cecega tani na kuli ni kau, kelia e loma e dua na kena qara, ka qai vunia e loma na peleti, ka qai ubia tale yani e na vucavuca kei na kuli ni kau.

Ni oti ga e vica na siga, ni cakacaka tiko e na dua tale na vanua o Josefa, ka vica na maile na kena yawa mai Palmyra, ratou qai rogoca o iratou na nona vuvale ni ra sa na lako mai e so na tamata me ra mai qara na peleti koula. E qai vodoka o Emma e dua na ose ka cici vakatotolo sara me laki tukuna vei Josefa na nodra sa na lako mai o ira oqori. A sa dusimaki tale ga vei Josefa mai na Urimi kei na Cumimi na rivarivabitaki ni peleti. E mani lesu tale i Palmyra o Josefa, ka laki taura mai na kau na peleti, ologa tale e na isulu lineni, ka kauta lesu tale i vale. Mai na nona vakasamataka ni vinaka cake me muri e na veikau, ka me kakua ni muri e na gaunisala, e qai mani laki samuti koya e na dakai e dua mai dakuna. E qai vakadavori koya oqori o Josefa, ka qai dro tani mai kea e na kena totolo duadua. Me mai yaviti tale vakarua e na nona ilakolako, e a dro bula rawa, ka kauta rawa sara i vale na peleti.

E na dua tale na gauna, e a qai rogoca o Josefa na kedra itukutuku na dauvakacaca ka ra sa na lakova mai na peleti. E mani binia e na nodratou irara e so na vatu, me bikaca tu na peleti. E na gauna sara ga e biu vinaka tale kina na veivatu oqori, era qai curuma yani na vale o ira na tamata oqori. Ratou qai cici ka kaikaila mai na katuba levu o Josefa kei tamana, kei iratou na tacina. Era qai nanuma na dauvakacaca ni ra lewe levu na tamata era vukei Josefa voli, ka ratou mani dro tani e na levu ni rere.

E na vica tale na siga i muri, e a qai vakauqeti o Josefa me kauta tale na peleti, kei na kato ka dau tawa tu kina, mai na kena bikaca tu na vatu e na nodratou irara. Me qai kauta na ioloolo oqori ki na volau e na tai ni sala ka tiko kina na nodratou veiwere na Simici. E mani kauta tani na peleti mai na kena kato, ologa tale e na isulu, ka laki vunitaka e na loqi e cake ni volau. Me qai cecega e so na kau mai na vuloa, ka vunia kina na kato, ka vakota tale na kau. Era qai lako tale mai e na bogi oya na ilawalawa dauvakacaca, e na nodra vakasaqara tiko na peleti. Era qai cecega cake na vuloa, ka raica kina na kato lala, e sega ga ni ra raica na peleti e na vanua e vunitaka kina o Josefa e na loqi e cake.

Mai na levu ni veivakacacani ka sotava mai na nodra via butakoca na tamata na peleti koula, e a qai vakasamataka o Josefa ni na sega ni na tekivu vakavakadewa rawa mai Palmyra. Mani rau nanuma kina o Josefa kei Emma me rau sa na toki i Harmony, e Pennsylvania, e na vanua e rau tiko kina na itubutubu nei Emma. Sa lomaleqa vakalevu o Josefa e na kena taqomaki na kau ni peleti koula i

Harmony. E mani biuta tale e na dua na kato, ka qai biuta na kato e na loma ni dua tale na saqa. Sa qai sova o Josefa na bini e na saqa, ka qai vakota na kena isogo. Rau qai usana o Josefa kei Emma na saqa oqori kei na nodrau iyaya e na dua na qiqi, ka rau cavutu me rau lako i Harmony. E dina ga ni rau laki tarovi e gaunisala, ka vakacereki na veika e tu e loma ni qiqi mai vei ira ka vaqara tiko na peleti, e sega ga ni ra kunea rawa na peleti.

Mai na nona dau taqomaka vinaka o Josefa na peleti me vaka sa vakaroti kina, e qai vukei koya o Tamada Vakalomalagi e na kena taqomaki ka maroroi na peleti, ka soli veivuke tale ga e na veisala e so. E dua na iwase ni veivuke e solia mai o Martin Harris, e dua na dauteitei, ka wekadratou makawa mai na vuvale na Simici. Ni rau vakarau toki tiko o Josefa kei Emma i Harmony, e qai mai tukuna vei Josefa o Martin Harris, “Qo e limasagavulu na dola Mr. Smith; au solia qo mo qarava kina na cakacaka ni Turaga; sega, au sa solia qo vua na Turaga me baleta na nona cakacaka” (cavuti e na Lucy Mack Smith, *History of Joseph Smith*, t. 118). Rau mani toki rawa kina o Josefa kei Emma i Harmony me rau laki vakuria kina na cakacaka ni Turaga e na kena tabaki na iVola i Momani.

E qai veivuke tale o Martin Harris e na so tale na sala vei Josefa Simici. Ni rau sa toki o Josefa kei Emma i Harmony, e qai lako o Martin me laki sikovi Josefa kina. E a sa lavetaka mai o Josefa e vuqa na matanivola mai na peleti koula, ka sa vakadewataka rawa e so. E qai kauta o Martin na ilavelave ni veimatanivola oqori kei na kena vakavakadewa vei Charles Anthon, e dua na parofesa daunivosa e na koro o New York, ka qai kauta e muri vei Dr. Mitchell.

Me vakavulici vei ira na gone na veika e so e sotava o Martin Harris vei Professor Anthon kei Dr. Mitchell, me vaka e volai tu e na Josefa Simici—Ai Tukutuku 1:62–65. Veivuke vei ira na gone me ra kila ni veika e yaco oqo e vakayacori ga kina na veika sa parofisaitaka tu o Aisea na parofita (Aisea 29:11–12; raica talega na 2 Nifai 27:15–20) ni se vo e udolu vakacaca na yabaki mai na gauna i Josefa Simici.

Veivosakitaki
ka Tarogi na
iVakavuvuli

Mo vakadidike e na veitaro kei na veitikiniivola oqo mai na ivolanikalou ni o vakarautaka tiko na nomu veivakavulici. Mo taurivaka na veitaro e so ka na yaga sara vakalevu vei ira na gone me ra kila kina na ivolanikalou ka dau bulataka tiko e veisiga. Ni ra dau wiliwili ka veivosaki vata na gone mai na ivolanikalou e na kalasi era sa na qai kila rawa kina vakaiira.

- E vica tale na yabaki e qai sivi mai na nona imatai ni veisiko o Moronai na agilosu, kei na gauna e laki soli kina vei Josefa Simici na peleti koula? (JS—AiT 1:53.) Na cava na vu ni nona a waraka vakadede o Josefa na kena qai soli vua na peleti?
- Na icolacola cava e solia o Moronai na agilosu vei Josefa Simici me baleta na peleti koula? (JS—AiT 1:59.) Na cava soti e tukuni ka yalataki vei Josefa mai vei Moronai?
- Na cava e qai yaco ni sa kilai ni tiko vei Josefa Simici na peleti koula? (JS—AiT 1:60.) Na cava na nomu nanuma ni vu ni nodra saga na tamata me ra taura mai vei Josefa na peleti koula? (E sau levu na peleti koula, ka na rawa kina e levu na ilavo; e sega ni vinakata o Setani me vakadewataki na peleti.) Vakaraitaka ni ra sega ni vakabauta o ira oqo ni parofita dina o Josefa, era vakabauta ga ni tiko vua na peleti koula. Na cava e vu ni nodra nanuma na tamata ni tiko vei Josefa na peleti koula, ka sega ga ni ra vakabauta ni parofita o koya?

- Na cava e vakayacora o Josefa Simici me taqomaka tiko kina na peleti koula? Me dau kila beka vakacava o Josefa na gauna, kei na vanua me tokia kina na peleti koula, me taqomaki tiko kina? Veivuke vei ira na gone me ra kila ni dau veivuke o Tamada Vakalomalagi vei Josefa e na gauna e rivarivabitaka kina na taqomaki ni peleti. Mo dusimaka ni a vakayacora o Josefa na nona itavi, ka sa dau vakamuraia na veika sa tukuna rawa mai o Moronai.
- Ni da dau sotava na leqa kei na veika dredre, me soli vakaevei vei keda na veivuke nei Tamada Vakalomalagi e na kena vakameautaki? Mo wasea na veika o sotava mai e na nomu kere veivuke, ka qai vukei mai vei Tamada Vakalomalagi. Sureti ira na gone me ra vakamacalataka na veigauna e so era sa vukei kina mai vei Tamada Vakalomalagi e na nodra walia na nodra dui leqa.
- Na cava e qai kaya o Parofesa Anthon e na gauna e vakaraitaka kina vua e liu o Martin Harris na ilavelave ni so na tikiniivola mai na iVola i Momani? (JS—AiT 1:64.) Na cava na vuna e dresudresuka kina vakamatailalai o Parofesa Anthon na ivola vakadinadina, e na nona rogoca ni a tukuna vei Josefa Simici na agilosi na vanua me raica kina na peleti koula? (JS—AiT 1:65.)
- Na cava na vuna e vaqacacotaki kina na ivakadinadina nei Martin Harris mai na veika e sotava oqori vei Charles Anthon kei Dr. Mitchell, e na nona sa qai kila ni parofita dina o Josefa Simici? Me vaqacacotaki beka vakaevei na noda ivakadinadina e na noda mai wilika na veika e a yaco oqo? (Raica na Aisea 29:11–12.)

Veivakabula- bulataki

Me qai caka e dua na ka oqo e na gauna e veiganiti kaya e na lesoni se me rai lesuvi tale kina, me ivakaleka, se me ra vakauqeti kina.

1. Ni se bera na gauna ni kalasi, mo vola rawa na veika vakatayaloyalo e so oqo, se so tale na ka e veiganiti kei ira na gone, e na dui tikiniveva:
 - O na laki veitarogi e koronivuli.
 - Sa kerei mo laki vosa e na gauna ni Lalai.
 - O na laki qito e na dua na sotasota.
 - O se qai toki vou ki na dua na vanua ka gadreva sara mo vakaveitokani vou.
 - Drau veileti kei na dua na nomu itokani.
 - O dau veivala e na so na gauna kei tacimu se ganemu.
 - O na vakaitavi e na dua na porokaramu se na vakatagi.
 - O via laki veiqitori kei na dua na nomu itokani, ka rau gadreva tiko na nomu veivuke e vale na nomu itubutubu.

Veivosakitaka kei ira na gone na sala e na vukei keda kina o Tamada Vakalomalagi e na kena wali na noda leqa, kei na veika dredre eda sotava, ni da dau cakava na noda itavi. Vola na veika oqo e na papa ni volavola:

Masulaka na leqa se na veika dredre oqori.
 Mo bula kilikili ka goleva na veivakauqeti ni Yalo Tabu.
 Mo tovolea e na nomu igu mo walia na leqa.

Me ra laki digia yadudua na gone na tikiniveva ka qai wilika ki na kalasi. Veivosakitaka na sala me ra walia rawa kina na gone na leqa, se na veika dredre era sotava oqori, mai na kena taurivaki na kena ikabakaba ka volai tu e na papa ni volavola.

2. Lesuva tale vakalekaleka na nona tukuna na Turaga vei Nifai me lesu tale i Jerusalemi me laki kauta mai vei Lepnai na peleti parasa (raica na 1 Nifai 3–5). Vakamatatataka ni vukei Nifai na Turaga e na veika e vakacolati vua, mai na nona talairawarawa ka cakava na veika e lavaki vua. Me dua na gone e wilika e cake na 1 Nifai 3:7, ka vukei ira na gone me ra wiligusutaka na veika e tukuna e liu o Nifai vei tamana: “Au na lako ka kitaka na ka sa vakarota na Turaga.”
3. Kerei ira na gone me ra cavuta mai na yacadra o ira ka dau veivuke vei ira e na veisiga. Me tuvai na yacadra oqo e na papa ni volavola. Veivuke vei ira na gone me ra kila ni rawa ni vukei keda o Tamada Vakalomalagi mai na nodra uqeti o ira na wekada. Rai lesuva tale na sala e vakauqeti Martin Harris kina na Turaga me vukei Josefa Simici e na gauna e kere veivuke tiko kina o Josefa. Veivosakitaka na kena bibi ni vakaitokani, ka mo veivuke, kevaka e rawa, e na gauna era gadreva kina na veivuke o ira na tamata. Kerei ira na gone me ra veiwasei e na dua na ka era sa sotava mai, me vukei ira kina e dua na wekadra, e na gauna era kere veivuke kina, se dua na gauna era a veivuke kina vua e dua na nodra itokani.
4. Me vakavulici vei ira na gone na ivakamacala me baleta na Urimi kei na Cumimi:

E iyaragi tabu na Urimi kei na Cumimi, ka solia mai na Kalou me ra ciqoma kina na ivakatakila o ira na parofita, ka vakadewataka na veivosa e so (raica na Bible Dictionary, “Urim and Thummim”).

E vakamacalataka o Josefa Simici na Urimi kei na Cumimi ni “rua na vatu ka rau sa qasoti vata e na iqaso siliva . . . ka taubeni e sereda” (JS—AiT 1:35). E tukuna na Parofita ni gauna e dau yalomalumalumu ka masumasu kina, e rawa ni irova na vatu oqori, ka wilika na maqatali vosa duatani ka volai tu e na peleti koula. E rawa tale ga ni raica kina na vosa nei Tamada Vakalomalagi, e na veika e vakaroti kina me kila ka cakava.

Veivuke vei ira na gone me ra raica ka veivosakitaka na veitikiniivola oqo mai na ivolanikalou ka cavuti me baleta na Urimi kei na Cumimi:

Lako Yani 28:30

Mosaia 28:11, 13

Ica 3:23–24, 4:4–5

Vunau kei na Veiyalayalati 17:1

5. Vola na veika e tukuni oqo e na so na tikiniveva:

- E ono na idi na kena raba, ka walu na idi na kena balavu ni veipeleti koula yadudua.
- E vakamacalataka o Josefa Simici ni “sega ni vavaku sara ka vaka ga na vavaku ni drau ni kava” na peleti koula yadudua.
- E vauci vata na ivola ni peleti e na tolu na ikaso e vuna.
- E ono na idi vakarivirivi na vavaku ni ivola.
- E ceuti tu na matanivola lalai e na peleti.
- E dregati tu e dua na iwase ni ivola, ka sega ni qai vakadewataki.
- E tukuni vei Josefa Simici ni na qai vakadewataki e muri na tikina ka dregati tu.

Solia yadua vei ira na gone na tikiniveva yadudua, ka me ra wilika e cake na gone na itukutuku, me ra kila kina na lewe ni kalasi na ivakamacala ni peleti koula (raica na *History of the Church*, 4:537).

iTinitini

iVakadinadina	Wasea na nomu ivakadinadina ni sa dau lomani keda yadudua o Tamada Vakalomalagi, ka na vukei keda ni da dau talairawarawa, ka gugumatua e na noda itavi. Talaucaka na nomu vakavinavinaka me baleta na idusidusi vinaka e vakaraitaka o Josefa Simici e na nona sotava e vuqa na leqa, kei na veika dredre, e na nona taqomaka tiko na peleti koula.
Wiliwili e Vale	Me ra wilika ka vakadikeva mai na gone na Josefa Simici—Ai Tukutuku 1:59–60, me rai lesuvi tale kina e na nodra dui vuvale na lesoni oqo.
Veiwasei Vakavuvale	Vakauqeti ira na gone me ra laki veiwasei e na nodra dui vuvale e na dua na tiki ni lesoni, me vaka na italanoa, se dua na ka e tarogi, se dua na ka e caka kina, se me ra goleva vata vakavuvale na “Wiliwili e Vale.”
	Sureta e dua na gone me mai tinia na lesoni e na dua na masu.

Sa Tekivu Vakavakadewa o Josefa Simici mai na Peleti Koula

Lesoni

6

iNaki ni Lesoni

Me veivuke e na nodra kila na gone ni dodonu me da kere veivuke vei Tamada Vakalomalagi, ka muria na nona veidusimaki e na noda masu tiko vua.

Me Vakarauteki

1. Vakadidike e na masumasu mai na itukutuku vakamacala ka tiko e na lesoni oqo; Momani 9:32; kei na Vunau kei na Veiyalayalati 3:1–3, 7–10; 10:1–19, 30–32, 38–46. Mo vakadidike taumada e na lesoni ka qai lewa na sala mo veivakavulici kina vei ira na gone mai na tikina vakaivolatabu kei na kena itukutuku vakamacala. (Raica na “Tuva Rawa na Lesoni,” tt. vi–vii, kei na “Veivakavulici mai na Kena iTukutuku kei na Tikina Vakaivolatabu,” tt. vii–ix.)
2. iKuri ni wiliwili: Vosa i Momani 1:3–7 kei na Vunau kei na Veiyalayalati 3:4–6, 11–20; 10:20–29, 33–37.
3. Mo digia rawa na veitaro me vakavure veivosaki, kei na tikina ni veivakabulabulataki ka ra na vakaitavi ka vukei vakavinaka kina na gone me ra vavaca yani na inaki ni lesoni.
4. Veika e vinakati:
 - a. Me ra yadua na gone na Vunau kei na Veiyalayalati.
 - b. Me dua na iVola i Momani.
 - c. “Na Vakadewa ni iVola i Momani,” ka tiko e na mua ni lesoni.
 - d. Na mape kei New York–Ohio, ka tiko e na mua ni lesoni 1.
 - e. iYaloyalo 5-13, Na Peleti Koula.

iKuri E so ni Lesoni

Me sureti e dua na gone me mai dolava na lesoni e na masu.

iTavi Galeleti

Vakaraitaka na tabana “Na Vakadewa ni iVola i Momani.” Tarogi ira na gone se rawa ni ra wilika e so na vosa se na matanivola. Vukei ira na gone me ra kila na veivosa yadua oqori.

Veivosakitaka na vosa e vuqa e vosataki tu e vuravura, ka vakamacalataka ni ibalebale ni *vakadewataki* me veisautaki na veika e volai se cavuti mai na dua na vosa, ki na dua tale.

Vakaraitaka na iyaloyalo ni peleti koula, ka veivosakitaka na itavi nei Josefa Simici me vakadewataka na veivosa tani ka volai tu e na peleti. Me dua na gone e wilika e cake na Momani 9:32.

- Na matanivola cava e volai tu e na peleti koula? (iVolavolai vou ni vosa vaka-ljipita.)

Me vakamacalataki ni sa dau kena icakacaka me kila na vosa ruarua o koya na dau vakadewavosa. E sega ni vuli torocake o Josefa Simici, ka sega ni kila na vosataka se wilika e dua tale na vosa, me vakavo ga na vosa vakavalagi. E duatani sara vua na ivolavolai vou ni matanivola vaka-ljipita ka ceuti tu e na veipeleti. Me vakararavi kina ki na Yalo ni Turaga, me kua ni vakaliuca kina na

Kena iTukutuku
kei na Tikina
Vakaivolatabu

nona vuku vakatamata, me vukei koya e na nona vakadewataka na veimatanivola e na peleti ki na vosa vakavalagi.

Lesuva tale vakalekaleka na leqa e so e sotava o Josefa Simici mai na gauna sa taura kina mai vei Moronai na peleti koula, kei na veivuke e qai solia vei Josefa o Martin Harris (raica na lesoni 5).

Me vakavulici vei ira na gone na itukutuku ni kena yali na 116 na drauniveva ilavelave ni ivola ka vakadewataki mai na peleti koula, me vaka e vakamacalataki tiko e na itukutuku vakamacala ogo (me golevi na mape e na gauna e veiganiti kaya). Veivosakitaka na ivakatakila me baleta na kena yaco na ka ogo, ka a soli vei Josefa Simici e na Vunau kei na Veiyalayalati wase 3 kei na 10.

E tekivu vakavakadewa sara o Josefa mai na peleti koula e na gauna ga rau sa laki tauyavu kina e Harmony, e Pennsylvania, o Josefa kei Emma Smith. E a taurivaka mada e dua na gauna e liu o Josefa me vakamatautaki koya kina ki na peleti kei na vosa e volai kina. Mai na nona vakadidike kei na masumasu, sa qai vukei koya na Urimi kei na Cumimi me kila na matanivola e na veipeleti. E qai kila kina o Josefa ni gadrevi vakalevu e na vakavakadewa na vakabauta, na cakacaka vagumatua, na bula e kilikili kaya, na dauvosota, kei na talairawarawa.

E a lako o Martin Harris ki na vale nei Josefa Smith e Harmony me laki veivuke vua na Parofita e na nona vakadewataka na peleti koula. Me vunivola tiko nei Josefa o Martin. Ni wilika e cake o Josefa na veika mai na peleti, e qai vola tiko o Martin Harris na veivosa e wilika tiko o Josefa. Me laki vakadewataka kina o Josefa na imatai ni iwase ni peleti, ni oti ga e rua na vula. E volai e na 116 na drauniveva na veika sa vakadewataki oqori.

E qai kerei Josefa o Martin me kauta mada i Palmyra na 116 na tabana ka sa vakadewataki mai. Era sa vakalewai koya o wati Martin kei na nodrau itokani e na nona biuta tu na nona iteitei me laki vukei Josefa, ka sa gadreva o Martin me laki vakaraitaka vei ira na drauniveva ilavelave oqori me ra vakabauta kina na nona vakaitavi tiko e na cakacaka ni Kalou.

E kere veivakadonui o Josefa vua na Turaga, me kauta o Martin na drauniveva sa vakadewataki, ka qai kaya na Turaga me “kua.” E qai kerekere tale o Martin me kerea tale o Josefa vua na Turaga e na ikarua ni gauna. E qai kerea tale o Josefa na Turaga, ka qai kena isau tale mai me “kua.” E qai vakatakekere tale o Martin vei Josefa me kerea tale vakadua na Turaga. E gadreva o Josefa me vakacegui Martin, ka mani kerea tale kina vakadua na Turaga. E na gauna oqori e qai vakadonuya kina na Turaga me kauta o Martin na vakavakadewa ka volai tu e na drauniveva, kevaka e na laki vakaraitaka ga vei watina kei iratou e so na nona vuvale. E qai yalataka o Martin ni na sega ni vakaraitaka na drauniveva vua e dua tani tale. E mani kauta kina na drauniveva ilavelave e 116 kina nona vale e Palmyra.

Ni oti ga e vica na siga mai na nona nadaku o Martin, e a qai vakasucu o Emma Smith ka vica wale ga na aua na dede ni bula ni gone. E a bibi sara tiko o Emma, ka voleka tale ga ni mate. Me tiko tikivi Emma voli o Josefa me rua na macawa, ka qaravi koya tiko. Ni via mamada cake mai o Emma, sa qai tekivu lomaleqa o Josefa me baleti Martin Harris, ka se kauta tu na drauniveva ilavelave e na tolu na macawa sa oti. E qai vakauqeti Josefa o Emma me lako ki Palmyra me laki vaqarai Martin.

E qai lako o Josefa ki na nodrau vale na nona itubutubu e Palmyra ka vakauta na itukutuku me mai raici koya o Martin. Ni yaco ga mai o Martin, e qai tagicaka

mai vua, “Isa, au sa mai leqa! au sa leqa!” E duri cake sara mai o Josefa mai na nona idabedabe ka qolouvaka yani, “Martin, o sa vakayalia na ilavelave? O sa voroka na nomu bubului, o sa vakavuna na nodaru cudruvi ruarua?” (cavuti e na Lucy Mack Smith, *History of Joseph Smith*, t. 128). Sa qai vakamacalataka o Martin ni sa voroka na nona yalayala, ni a laki vakaraitaka na ilavelave ni ivola vei ira tale e so na tamata. Ni sa laki yali se butakoci na 116 na drauniveva.

Sa qai kailavaka yani o Josefa, “Sa leqa na ka kece ga! sa leqa na ka kece ga! Na cava me’u cakava? Au sa ivalavala ca—o au ga au vakavuna na cudru ni Kalou. Sa dodonu ga me’u cegu mai na imatai ni nona sauma mai na Turaga; ni a tukuna vei au ni rawa ni na laki yali ke’u na solia” (cavuti e na Smith, t. 128).

E rau rarawa sara vakalevu o Josefa kei Martin mai na veika e rau sotava e na kena yali na drauniveva sa vakadewa. E qai lesu o Josefa i Harmony, ka laki masulaka kina na veivosoti me baleta na veika sa yaco. E qai mai kauta na agilosi o Moronai na veipeleti koula kei na Urimi kei na Cumimi, me dua na gauna lekaleka. E muri, e qai vosoti Josefa na Turaga, mai na nona sa veivutuni dina, ka sa qai vakalesuya tale o Moronai na peleti koula kei na Urimi kei na Cumimi. E na gauna vata oqori, e a taura kina o Josefa na ivakatakila e so ka volai tu e na Vunau kei na Veiyalayalati wase 3 kei na 10.

Me vakamacalataki ni a tukuna na Turaga vei Josefa ni a veivakayarayarataki o Setani vei ira e so na tamata ca me ra taura na drauniveva. Era a nakita o ira oqo me ra veisautaka na veivosa e loma, me tarovi ira na tamata e na nodra vakabauta na iVola i Momani (raica na V&V 10:10–19). E a tukuni vei Josefa me kakua ni vakadewataka tale na iwase e liu ni peleti (raica na V&V 10:30–31). Ni sa kila mai na Turaga na veika kece ga, sa kila tu ni na mai yaco na veika oqo. E a vakarota kina vei Momani, na parofita mai na gauna e liu, me vola e dua na itukutuku ka tautauvata kei na itukutuku ka sa tukuni e na 116 drauniveva ilavelave, e na dua tale na iwase ni peleti koula (raica na Vosa i Momani 1:3–7). E a qai vakadewataka na kena iwase oqo o Josefa, ka sega ni laki vakadewataka tale na itukutuku ka sa laki yali (raica na V&V 10:38–42). E a kila kina o Josefa ni na sega ni tarova rawa o Setani kei ira na tamata ca na nona cakacaka na Tamada Vakalomalagi (raica na V&V 3:1; 10:43).

Veivosakitaki
ka Tarogi na
iVakavuvuli

Mo vakadidike e na veitaro kei na veitikiniivola oqo mai na ivolanikalou ni o vakarautaka tiko na nomu veivakavulici. Mo taurivaka na veitaro e so ka na yaga sara vakalevu vei ira na gone me ra kila kina na ivolanikalou ka dau bulataka tiko e veisiga. Ni ra dau wiliwili ka veivosaki vata na gone mai na ivolanikalou e na kalasi era sa na qai kila rawa kina vakaiira.

- Na cava me cakava o Josefa me rawa kina ni vakavakadewa? (E gadrevi me dau vakabauta ka dau masumasu, me dau talairawarawa, ka dauvosota.)
- E kerea vakavica na Turaga o Josefa Simici me vakadonuya na nona kauta o Martin Harris na drauniveva ilavelave ni ivola? Na cava e qai tukuna na Turaga vei Josefa e na rua na gauna e liu? Na cava e qai tukuna na Turaga e na ikatolu ni gauna?
- Na cava na vu ni nona cikeva o Martin Harris vei Josefa Smith me kerea na veivakadonui, ni sa tukuni oti vua me “kua”? E veidokai vakalevu beka vakaevei o Josefa kina tamata, ka doka vakalailai na Kalou? (V&V 3:7.) Na cava na vuna eda dau rerevaka kina o keda na veika era nanuma na tamata, kevaka eda vakamuria na ivakaro nei Tamada Vakalomalagi?

- Na cava o nanuma e vulica mai eke o Josefa me baleta na nona dau ciqoma na lewa nei Tamada Vakalomalagi? Na cava na vuna e bibi kina me da dau ciqoma na lewa nei Tamada Vakalomalagi me baleta na veika eda dau masulaka?
- E vakaevei na lomai Josefa me baleta na kena yali na 116 na drauniveva ilavelave? Na cava e qai vakarota na Turaga me vakayacora o Josefa? (V&V 3:10.) Na cava na vuna e ivakavuvuli talei kina na veivutuni?
- Na cava e vakaroti vei Josefa me vakaseva kina na nodra ivadi o ira ka a butakoca na 116 na drauniveva ilavelave? (V&V 10:30–31, 38–42.) Na cava na ibalebale ni vosa “sa sega ni rawa me dua e tarova na lewa, na inaki, kei na nona cakacaka na Kalou”? (V&V 3:1.)
- Na cava e vakatakila vei keda na Turaga e na Vunau kei na Veiyalayalati 10:5, ka na veivuke e na noda vorata na cakacaka nei Setani?

Veivakabula- bulataki

Me qai caka e dua na ka oqo e na gauna e veiganiti kaya e na lesoni se me rai lesuvi tale kina, me ivakaleka, se me ra vakauqeti kina.

1. Me vakamacalataki ni gauna eda dau masu kina, me da vakarogoca tale ga na veika e sauma mai kina o Tamada Vakalomalagi, ka dau vakamuraia na nona veituberi. E na yaco mai na isau ni masu e na vuqa na sala, me vaka na ivakasala mai vua edua na itubutubu se iliuliu ni Lotu, mai na noda wilika na ivolanikalou, se mai na noda rogoca na lesoni se vosa e tau e na lotu.

Sa dau saumi mai na noda masu kece ga e na yalodina, ia e na sega ga ni dau yaco me vaka eda dau nanuma. E dau isau ni masu mai e na so na gauna na “sega,” e na noda dau kerea na veika e sega ni ganiti keda. E dau “io” mai e na so na gauna, e na kena saumi mai na noda masu, ka ni na drodrovi keda kina na veiraragi vakayalo, me veivakacegui kina, e na veika eda sa nanuma me da cakava. E dau so tale ga na gauna e dau tukuni kina “wawa vakalailai.” E dau saumi mai na noda masu e na veigauna kei na veisala e so e kila o Tamada Vakalomalagi ni ganiti keda.

Ke veiganiti kaya, tukuna vei ira na gone na italanoa ni gauna e “sega” kina na isau ni nomu masu e na yalodina. Sureti ira na gone me ra mai veiwasei e na gauna era sotava kina na veika vakaoqori.

2. Vakaraitaka na iyaloalo Masu o Jisu e Kecisemani (iYaloyalo Taurivaki ni Kosipeli 227; 62175). Me vakamacalataki ni idusidusi vinaka duadua o Jisu Karisito e na kena vakamuri na lewa nei Tamada Vakalomalagi. Ni sa laki cava na nona bula vakavuravura, sa kila o Jisu ni sa yaco mai na gauna me laki sotava kina na rarawa levu, me sorovaka kina na ivalavala ca ni kai vuravura kece ga. E qai lako o Jisu ki na Were o Kecisemani. E laki tekiduru kina e na dela ni qele ka masu.

Kerea e dua na gone me wilika mai e cake na Maciu 26:39 na veika e kaya o Jisu e na nona masu: “I Tamaqu, kevaka e rawarawa, me [kau] tani mada vei au na bilo oqo; ia me kakua ga ni vaka na noqu lewa, me vaka ga na nomu lewa.”

Me vakamacalataki ni a rairai vei Jisu na agilosi me vakaukauataki koya (raica na Luke 22:43). Sa ciqoma o Jisu na lewa nei Tamada Vakalomalagi; sa veisorovaki e na vukuda, e na nona sotava na veika rarawa e na Were o Kecisemani, kei na nona vakacabora na nona bula e na kauveilatai.

3. Vola e na papa ni volavola na veika oqo: “*Ni sa veivakaroti vei iko na Turaga, mo vakayacora.*”

Me vakamacalataki ni a vuli vakalevu o Josefa Smith mai na cala e cakava, kei na veika dredre e sotava mai. E dina ga ni donuya tiko na rarawa e na kena yali na 116 na drauniveva ilavelave ni ivola, e a qai mai kila kina na bibi ni talairawarawa, veivutuni, kei na kena dau ciqomi na nona lewa o Tamada Vakalomalagi. E vulica kina me dau vakarokoroko ki na veiceguvi ni Yalo Tabu, ka dau torocake tiko ga na nona rawa ni taurivaka na Urimi kei na Cumimi. E muri, e a qai rogo vua na vosa qo, “Au sa virikotora qo me yavu ni noqu bula: *Ni sa veivakaroti vei iko na Turaga, mo vakayacora*” (*History of the Church*, 2:170).

Me ra lavetaka taucoko na gone e na dua na tikiniveva na malanivosa oqori, me ra qai kauta tiko i vale.

4. Me vakamacalataki ni dina ga e a vakayalia o Martin Harris na 116 na drauniveva ilavelave ni vakavakadewa, e a veivutunitaka na veika oqori, ka yaco me cau vakalevu tale i na Lotu. E a sega ni vakadonui vua me vukei Josefa tale e na vakadewataki ni peleti koula, ia e a volitaka e dua na iwase ni nona iteitei me vakailavotaki kina na kena tabaki na iVola i Momani. E a dua o koya na iVakadinadina Le Tolu ni iVola i Momani, ka vakatusa vakawasoma e na nona gauna ni bula taucoko na dina ni ivola. Vakaraitaka vei ira na gone na “Nodratou iTukutuku na iVakadinadina e Lewe Tolu,” ka tabaki e liu e na iVola i Momani.
5. Me ra vakaraitaka na gone na iyaloalo e so mai na imatai ni ono na lesoni e na ivola vakarau oqo, ka me ra talanoataka tale na veika e yaco ka vakaraitaki tiko e na iyaloalo oqori.

iTinitini

iVakadinadina	Mo talaucaka na nomu vakacaucau me baleti Josefa Simici na Parofita kei na nona gugumatua e na nona vakadewataka na iVola i Momani. Wasea na nomu ivakadinadina ni da na kune kalougata e na noda ciqoma na lewa nei Tamada Vakalomalagi me baleti keda, ka dau cakava na veika e gadreva vei keda.
Wiliwili e Vale	Me ra wilika ka vakadikeva mai na gone na Vunau kei na Veiyalayalati 3:1–3 kei na 10:1–5, me rai lesuvi tale kina e na nodra dui vuvale na lesoni oqo.
Veiwasei Vakavuvale	Vakauqeti ira na gone me ra laki veiwasei e na nodra dui vuvale mai na dua na tiki ni lesoni, me vaka na italanoa, se dua na ka e tarogi, se dua na ka e caka kina, se me ra goleva vata vakavuvale na “Wiliwili e Vale.”
	Sureta e dua na gone me mai tinia na lesoni e na dua na masu.

Na Vakadewa ni iVola i Momani

1. КНИГА МОРМОНА

7. TE BUKA
A MOROMONA

2. HET
BOEK VAN MORMON

8. EL
LIBRO
DE
MORMÓN

3. MORMON
BINAALTSOOS

9. 摩門經

4. モルモン書

10. LE
LIVRE DE MORMON

5. DAS BUCH MORMON

11. พระคัมภีร์มอรมอน

6. 몰몬경

12. THE
BOOK OF MORMON

12. Vakavalagi

9. Jaina

6. Korea

3. Navajo

11. Thai

8. S'ipenisi

5. Jamani

2. Daji

10. Varanise

7. Tahiti

4. Japani

1. Rusia

Sa Vakadewataka o Josefa Simici na Peleti Koula

Lesoni
7

iNaki ni Lesoni Me veivuke e na nodra kila na gone ka dau raica na cakacaka yaco ni Yalo Tabu, me ra dau gadreva tiko kina na nona veituberi.

- Me Vakarauteki**
1. Vakadidike e na masumasu mai na Josefa Simici—Ai Tukutuku 1:66–67; na itukutuku vakamacala ka tiko e na lesoni oqo; kei na Vunau kei na Veiyalayalati 5:30, 34; 6:14–23; 8:1–3; 9:3–9; 10:4. Mo vakadidike taumada e na lesoni ka qai lewa na sala mo veivakavulici kina vei ira na gone mai na tikina vakaivolatabu kei na kena itukutuku vakamacala. (Raica na “Tuva Rawa na Lesoni,” tt. vi–vii, kei na “Veivakavulici mai na Kena iTukutuku kei na Tikina Vakaivolatabu,” tt. vii–ix.)
 2. iKuri ni wiliwili: *Ai Vakavuvuli Talei* (31110 858), wase 7.
 3. Mo digia rawa na veitaro me vakavure veivosaki, kei na tikina ni veivakabulabulataki ka ra na vakaitavi ka vukei vakavinaka kina na gone me ra vavaca yani na inaki ni lesoni.
 4. Veika e vinakati:
 - a. Me ra yadua na gone na Vunau kei na Veiyalayalati.
 - b. Na Mataniciva Talei.
 - c. E dua na retio lailai (se na iyaloalo ni retio).
 - d. iYaloalo 5-2, Josefa Simici (iYaloalo Taurivaki ni Kosipeli 400; 62449); iyaloalo 5-14, Vakadewataka o Josefa Simici na Peleti Koula.
-

iKuri E so ni Lesoni

iTavi Galeleti

Me sureti e dua na gone me mai dolava na lesoni e na masu.

Mo vakaraitaka ga ka kakua ni dolava na retio (qai moica na veivosaki me veiganiti kaya, ke kau wale ga mai na iyaloalo ni retio). Tarogi ira na gone se rawa ni ra rogoca na veika e kaburaki tiko, ka qai veivosakitaki vakalekaleka na vuna e sega ni rogoci rawa kina. Dolava na retio, ka me kakua ni se tomika e dua na siteseni. Mo vakaraitaka ni sa dola tu na retio, ia e sega ni ra se rogoca ga na gone na veika e kaburaki tiko.

- Na cava e dodonu me da cakava me da qai rogoca kina vakavinaka na retio?

Veivuke vei ira na gone me ra kila ni rawa ni vakatauvatani kina vakarogoretio na vakarorogo ki na Yalo Tabu. Ni se bera ni da rogoca na veika e so e vinakata o Tamada Vakalomalagi me da kila, e dodonu me da sa wirici donu tu vua na Yalo Tabu. Me vakamacalataki ni yaca tale ga ni Yalo Tabu na Yalo ni Kalou kei na Yalo Tabu Vu ni Dina (raica na V&V 6:15). Kerei ira na gone me ra vakarorogo ki na lesoni, me ra kila kina na sala e vukei Josefa Simici kina kei Oliver Cowdery na Yalo Tabu.

Kena iTukutuku kei na Tikina Vakaivolatabu

Me vakavulici vei ira na gone na kena vakilai na cakacaka yaco ni Yalo Tabu, me vaka e vakamacalataki tu e na Vunau kei na Veiyalayalati 6:14–23, 8:1–3, 9:3–9, Josefa Simici—Ai Tukutuku 1:66–67, kei na kena itukutuku vakamacala oqo. Vakaraiteki na iyaloalo e na gauna e veiganiti kaya.

E na vuku ni kena yali na 116 na drauniveva ilavelave ni ivola, e a qai mai kauta tale na agilosu o Moronai na peleti koula kei na Urimi kei na Cumimi mai vei Josefa Simici me dua na gauna lekaleka (raica na lesoni 6). Ni sa qai veivutuni o Josefa, e qai vakasukai tale vua na veika oqo. Ni tosoya tiko o Josefa na nona vakavakadewa, e qai raica ni sa lailai na gauna me qarava kina na nona vuvale, kei na nona iteitei, ka me vakavakadewa e na kena totolo e gadreva tiko. E mai bera tale ga na vakavakadewa e na vuku ni kena sega tiko ni dua na nona vunivola, me dau vola na veika e vakadewataka. Sa sega ni vakadonui vei Martin Harris me vunivola i Josefa. E dau veivuke o Emma e na so na gauna e na nona dau cakacaka vakavunivola, ia e tu tale na nona ogaoga me dau qarava. Sa kila vinaka tu o Josefa ni sa bera tiko vakalevu na vakavakadewa, me vaka na kena dodonu, ka mani kere veivuke kina vei Tamada Vakalomalagi. Wilika e cake na veika e tukuna mai na Turaga e na Vunau kei na Veiyalayalati 10:4. E na vica ga na vula i muri, e a qai tukuna vei Josefa na Turaga me sa cegu mada na vakavakadewa, me yacova na gauna e qai tukuni me vakayacori tale. Sa yalataka na Turaga ni na veivuke me baleta na vakavakadewa kevaka e muria o Josefa na veika e tukuni vua (raica na V&V 5:30, 34).

E veivakavulici tiko e na gauna oqo e na dua na koronivuli e Palmyra, New York e dua na cauravou, ka yacana o Oliver Cowdery, ka vakaitikotiko e na nodrau vale na itubutubu nei Josefa Simici. E dau kena ivakarau e na gauna oya me ra vakaitikotiko ga na qasenivuli e na nona vale na nona gonevuli, me isau ni nodra veivakavulici. Ni tiko e na vale nei Simici o Oliver, e qai rogoca kina na italanoa me baleti Josefa Simici kei na peleti koula. E mani vakataroga sara na ivakamacala ni peleti koula, ka ratou sega ni via talanoa vua o iratou na vuvale i Simici me baleta na peleti, ka ni ratou sa dau vakasewasewani mai vei ira ka ratou talanoataka kina na veika me baleta na peleti.

Ni ratou sa qai mai veikilai vinaka kei na vuvale i Simici, ka ratou sa qai vakadinati koya tale ga, e qai talanoataka taucoko o Joseph Smith Sr. (na tamana na Parofita) vei Oliver na veika e kila tu me baleta na peleti koula. Me qai vakasamataka sara tiko o Oliver me vica na siga na veika sa tukuni oqori vua. Me qai laki masumasu kina vakaikoya. E qai drodrovi koya mai na yalovakacegu ni sa parofita dina ni Kalou o Josefa Simici (raica na V&V 6:22–23) ka vakadeitaki tale ga vua ni na vunivola nei Josefa Simici.

Sa qai gadreva o Oliver me rau veitalanoa kei Josefa, ka mani lako vata kina kei Samuel Smith, e dua na taci Josefa, ki Harmony, e Pennsylvania, na vanua e rau tiko kina o Josefa kei Emma. Ni yaco ga yani o Oliver, sa kila sara o Josefa ni sa talai Oliver yani na Turaga me laki vukei koya e na kena vakadewataka na iVola i Momani. Rau veitalanoa tiko vakadede o Josefa kei Oliver me yacova sara ni sa laki karobo mai na vanua, ka sa qai vakadonuya o Oliver me sa vunivola nei Josefa. A vakamacalataka o Oliver Cowdery na cakacaka bibi erau qarava, ka kaya: “Au na sega ni guilecava rawa na gauna oqori; io me’u dabe toka ka rogoca na vosa e cavuti mai e na veivakauqeti mai lomalagi. . . . Au dau lavetaka tiko e na veisiga na vosa e lutu mai gusuna; sa taladrodoro tiko ga mai ka sega ni cavuka; io ni sa vakavakadewa tiko e na Urimi kei na Cumimi . . . na itukuni se ivola tukutuku ka yacana na ‘iVola i Momani’” (na ivakamacala e botona e na Josefa Simici—Ai Tukutuku 1:71).

Sa qai kila kina o Josefa ni sega ni vakavakadewa rawa ke sega ni veivuke kina na Yalo Tabu. E a levaca na ka e cakava o Emma e na dua na mataka. Ni tovolea me laki vakadewavosa, e qai kila ni sa sega ni vakavakadewa rawa. E mani lako ki na nodratou veimoli, me laki masulaka ka kerea vua na Turaga na

vuna e sega ni vakavakadewa rawa kina. E qai kila kina ni dodonu me laki veivakameautaki rawa vei Emma ni se bera ni qai vukei koya tale na Yalo Tabu. E curu tale mai vale ka kere veivosoti sara vei Emma. Sa qai rawa tale ni tomana na nona vakavakadewa.

Me totolo sara na vakadewataki ni iVola i Momani e na nona veivuke o Oliver. E na nona sa vunivola tiko vakadede, e qai gadreva o Oliver me vakavakadewa tale ga. E a vakadonui vua me vakavakadewa, e qai mani sega ga ni rawata e na nona tovolea. E nanuma ga o Oliver ni sa na rawa ni vakavakadewa e na nona sa kerea vua na Tamada Vakalomalagi, ia e qai mai kila e muri ni gadrevi kina na kena dau vakasamataki vakatitobu kei na sasaga vakayalo. E rawa wale ga mai vua na Yalo Tabu na isolisoli me baleta na vakadewavosa.

Veivosakitaka kei ira na gone na ilakolako ni vakatulewa, ka vakatakilai mai vei Oliver Cowdery, mai na veiqaravi nei Josefa Simici, e na Vunau kei na Veiyalayalati 9:8–9:

1. Dikeva matua e na nomu vakasama na leqa se taro. Vakasamataka na sala mo walia kina na leqa, se me saumi kina na taro.
2. Mo lewa na ka mo cakava.
3. Taroga vei Tamada Vakalomalagi se sa dodonu na nomu lewa.
4. Me vakadirorogo na lomamu kei na nomu vakasama. Ke sa dodonu na nomu lewa, e na vakalomavinakataka iko kina na Yalo Tabu. Ke cala na nomu lewa, o na lomaleqa, ka sega ni marautaka na lewa oqori, ka dodonu sara mo veisautaka tale na nomu lewa.

Me vakamacalataki ni oqo gona na kena ilakolako e dodonu me a taurivaka o Oliver Cowdery e na nona saga me vakavakadewa. E rawa ni da taurivaka taucoko na kena ilakolako oqo. Kevaka eda vakamura na kena ikabakaba, sa na vukei keda na Yalo Tabu me da dau vakatulewa vakadodonu.

Veivosakitaki
ka Tarogi na
iVakavuvuli

Mo vakadidike e na veitaro kei na veitikiniivola oqo mai na ivolanikalou ni o vakarautaka tiko na nomu veivakavulici. Mo taurivaka na veitaro e so ka na yaga sara vakalevu vei ira na gone me ra kila kina na ivolanikalou ka dau bulataka tiko e veisiga. Ni ra dau wiliwili ka veivosaki vata na gone mai na ivolanikalou e na kalasi era sa na qai kila rawa kina vakaiira.

- Na cava e vu ni nona gadreva o Josefa na veivuke e na kena vakadewataki na itukutuku mai na peleti koula? Na cava e qai cakava o Josefa me baleta na leqa oqo? E saumi beka vakaevei na masu ka a cabora o Josefa? Na cava e rawa ni da cakava e na noda sa sotava e dua na leqa? Sureti ira na gone me ra vakamacalataka na nona sa sauma mai vei ira o Tamada Vakalomalagi na masu era vakacabora vua.
- Na cava e cakava o Oliver Cowdery me rawata kina na ivakadinadina ni sa parofita dina o Josefa Simici? (V&V 6:14.) Me da rawata beka vakaevei na noda ivakadinadina me baleta na nona parofita dina o Josefa Simici? Me da rawata beka vakaevei na noda ivakadinadina me baleta na iVola i Momani? (Raica na itavi 6 ni veivakabulabulataka.)
- E saumi beka vakaevei na masu nei Oliver Cowdery e na nona masulaka me kila se parofita dina ni Kalou o Josefa Simici? (V&V 6:15, 23.) E dau sauma beka vakaevei vei keda o Tamada Vakalomalagi na noda masu? Mo dusimaka vei ira na gone ni dau raragi mai na lomada se yaloda me saumi mai kina na noda masu.

- Na cava e tukuni me cakava o Oliver Cowdery ni bera ni qai vakavakadewa? (V&V 9:8–9.) Me da vakayagataka vakaevei e na noda bula na ivakasala oqo?
- Na cava e dodonu me da cakava me da na vukei kina mai vua na Yalo Tabu? (Raica na itavi 2 ni veivakabulabulataki.) Eda na vakila beka vakaevei na veivakaugeti ni Yalo Tabu? (V&V 6:23; 8:2–3; kei na 9:8–9; raica na itavi 3 kei na 4 ni veivakabulabulataki.)

Veivakabula- bulataki

Me qai caka e dua na ka oqo e na gauna e veiganiti kaya e na lesoni se me rai lesuvi tale kina, me ivakaleka, se me ra vakaugeti kina.

1. Me vakamacalataki ni gauna e vakadewataka kina o Josefa Simici na iVola i Momani, e a cavuta tiko e cake na veivosa, ka qai vola na veivosa oqori o koya na nona vunivola. Rau dau lati e na so na gauna o Josefa kei koya na nona vunivola, ka rau sega ni dau veiraici.

Me biu e na loma donu ni teveli e na rumu e dua na ilati, se biu ga e na vuloa (me kena ivakaraitaki, e rawa ni rau taura tu e rua na gone e dua na itutuvi se na siti, se dua na tikiniveva vavaku ka rabailevu). Me dua na gone e dabe e na yasa ni ilati kadua, ka wilika vakamalua e dua na tikina mai na iVola i Momani, ka me qai laki vola tiko o koya na gone e na yasa ni ilati kadua na veika e wiliki tiko mai. Me qai wilika o koya na vunivola na veika sa vola tu, me qai kila kina o koya na gone ka wiliwili mai ni sa dodonu vinaka na veika e volai. (E rawa ni vica na vunivola, me rawa ni ra vakaitavitaki taucoko o ira na gone era gadreva me ra vakaitavi.)

2. Mo wasea rua na papa ni volavola. Me volai me iulutaga e na dua na kena iwase *Rekitaka na Yalo Tabu* ka me volai me kena ikarua ni iulutaga na *Drotaka na Yalo Tabu*. Veivuke vei ira na gone me ra kila ni rui ka bibi sara ki na noda dui bula na Yalo Tabu (na Yalo ni Kalou). Me vakamacalataki ni ka ni reki ki na Yalo Tabu na veika vinaka e na noda bula, ka na drotaka sara na Yalo Tabu na veika ca (raica na Moronai 7:12–13). Kerei ira na gone me ra vakasamataka na veika e so e rawa ni da dau cakava, me volai e na iwasewase e rua ni papa ni volavola, me vaka e na biu e na *Rekitaka na Yalo Tabu* na vakarorogo ki na katokatonu ni ivakatagi vinaka, ka na volai na veiba kei na lawaki ca e na ruku ni *Drotaka na Yalo Tabu*.

Me vakamacalataki ni na veivakavulici, veivakacegui, veitaqomaki, veivakaukauataki, ka veituberi vei keda na Yalo Tabu (raica na *Ai Vakavuvuli Talei* [31110 858], wase 7), ia, e dodonu me da dau cakava na veika e rekitaka, me rawa ni tiko vakadede vei keda.

3. Me ra cega na gone na Vunau kei na Veiyalayalati 8:2, ka me qai wilika e cake e dua na gone. Veivosakitaka na sala e rawa ni ra dau ciqoma yadua kina na ivakatakila e so o ira na tamata, e na nodra vakarogoca tiko na veivakaugeti ni Yalo Tabu. Mo veiwasei e na dua na ka o sa sotava mai e na nona veituberi vei iko na Yalo Tabu, ka sureti ira na gone me ra veiwasei tale ga e na veika vakaoqori.
4. Me vakamacalataki ni gauna e tiko kina kei keda na Yalo Tabu, e na duidui na veika eda vakila mai na gauna e sega kina vei keda na Yalo Tabu, se na gauna e vakayarayarataki keda tiko kina o Setani. Wilika na veitukutuku e ra, ka qai kerei ira na gone me ra tucake e na gauna e vakamacalataki kina na ituvaki ni lomada e na kena tiko vei keda na Yalo Tabu, ka qai dabe sobu e

na gauna e tukuni kina na ituvaki ni lomada e na gauna e sega kina vei keda na Yalo Tabu.

- O yalovakacegu ka mamarau.
- O yalokocokoco.
- O yalololoma.
- O dau yalolailai ka rarawa.
- O via vakamarautaki ira tale e so.
- O via veisausaumitaka e dua na ka ca e yaco vei iko.
- O dauveivosoti ka yalovinaka.
- O marautaka na nodra tiko vinaka e so.

5. Mo tuva e na veitikiniveva na veika e so me caka, ka na rekitaka na Yalo Tabu, ka me ra vakatovotototaka vakagalua o ira na gone. Me biu na veitikiniveva e na dua na kena itawatawa. Me ra qai digia yadudua na gone e yadua na tikiniveva ka me ra vakatovotototaka sara vakagalua na ka e tukuni tu kina me caka, ka me ra qai vakilakila o ira na kena vo na cakacaka e vakatovotototaka tiko o koya na gone oqori.

E rawa ni caka na veika oqo:

- Wilika na ivolanikalou.
- Masu.
- Me caka e dua na veivuke loloma, se na veiqaravi (me vaka na sava iyaya ni kana se vakawealea se meimei vua e dua na gone).
- Dabe vakarokoroko e valenilotu.

O na vinakata beka me caka e na loma ni macawa e dua na ka oqo. Me veisoliyaki mada vei ira na gone na drauniveva kei na peni kau, me rawa ni ra vola kina na veika era sa digia, ka qai tukuna vei ira na gone me ra biuta na nodra drauniveva e na vanua e rawa ni laurai kina vakawasoma, me dusimaka tiko vei ira na digidigi era sa yalataka.

6. Me lagati se cavuqaqataki na "Search, Ponder, and Pray" (*Children's Songbook*, t. 109). Veivosakitaka na veika e tukuni e na sere me da vakayacora, me da rawata kina na noda ivakadinadina (mo qai vakamacalataka beka ni ibalebale ni *ponder* me dau vakadikevi se vakananumi vakatitobu).

7. Qai veivosakitaki na sala e dau vosa mai kina vei keda na Yalo Tabu. Veivuke vei ira na gone me ra kila ni da dau sega ni rogoca vakawasoma na kena voqa cake mai na nona vosa na Yalo Tabu. E dau biuta ga ki lomada se vakavurea mai vei keda na vakasama ni ka dodonu.

iTinitini

iVakadinadina

Wasea na nomu ivakadinadina me baleta na kena yaga na veivakayarayarataki ni Yalo Tabu e na nomu bula, e na veivuke e solia vei iko mo rawata kina na ivakadinadina, ka me dau solia vei iko na yalovakacegu kei na veituberi. Veivuke vei ira na gone me ra kila na kalougata levu e rawa ni ra donuya mai vua na Yalo Tabu.

Veivakauqeti vei ira na gone me ra kerei ira na nodra itubutubu me ra wasea vei ira na italanoa ni veika era sa sotava mai vua na Yalo Tabu.

Wiliwili e Vale

Me ra wilika ka vakadikeva mai na gone na Vunau kei na Veiyalayalati 8:2–3 kei na 9:8–9, me rai lesuvi tale kina e na nodra dui vuvale na lesoni oqo.

Veiwasei
Vakavuvale

Vakauqeti ira na gone me ra laki veiwasei e na nodra dui vuvale e na dua na tiki ni lesoni, me vaka na italanoa, se dua na ka e tarogi, se dua na ka e caka kina, se me ra goleva vata vakavuvale na “Wiliwili e Vale.”

Sureta e dua na gone me mai tinia na lesoni e na dua na masu.

iNaki ni Lesoni Me veivuke e na nodra kila na gone na bibi ni lewa vakabete, ka me vakavurea vei ira na gagadre me ra dau vakadonui ki na cakacaka vakalotu ni matabete, kei na kena veivakalougatataki.

Me Vakarautaki

1. Vakadidike e na masumasu mai na Josefa Simici—Ai Tukutuku 1:68–74 (me oka kina na ivakamacala e botona ni tikina e 71); Vunau kei na Veiyalayalati 13; 27:7–8, 12; kei na 128:20 (iotioti ni iyatuvosa); Yavu ni Vakabauta 1:5; kei na kena itukutuku vakamacala ka tiko e na lesoni oqo. Mo vakadidike taumada e na lesoni ka qai lewa na sala mo veivakavulici kina vei ira na gone mai na tikina vakaivolatabu kei na kena itukutuku vakamacala. (Raica na “Tuva Rawa na Lesoni,” tt. vi–vii, kei na “Veivakavulici mai na Kena iTukutuku kei na Tikina Vakaivolatabu,” tt. vii–ix.)
2. iKuri ni wiliwili: Maciu 4:18–22 kei na 3 Nephi 11:18–28, 33–34.
3. Mo digia rawa na veitaro me vakavure veivosaki, kei na tikina ni veivakabulabulataki ka ra na vakaitavi ka vukei vakavinaka kina na gone me ra vavaca yani na inaki ni lesoni.
4. Veika e vinakati:
 - a. Na Vunau kei na Veiyalayalati kei na Mataniciva Talei me baleti ira yadudua na gone.
 - b. Me dua na iVolatabu kei na iVola i Momani.
 - c. E dua na imusu ni wa me rua na fute na kena balavu.
 - d. Me tolu se va na ka me rawa ni veitaqataqavi vata, me vaka na ivola, na buloko, se na tikinisiliva.
 - e. iYaloyalo 5-15, Sa Veitabaki o Joni na Dauveipapitaiso ki na Matabete i Eroni (iYaloyalo Taurivaki ni Kosipeli 407; 62013; iyaloyalo 5-16, Vakalesui Mai ni Matabete i Melikiseteki (iYaloyalo Taurivaki ni Kosipeli 408; 62371).

**iKuri E so
ni Lesoni**

iTavi Galeleti Kerei ira na gone me ra veivukevuke e na kena caka e ligadra na veika e tukuni tu oqo:

- Mo vesuka e dua na ibuki e na wa.
- Me tuva veitataqavi ka biu sobu tale e vica na ka.
- Vidika na iqaqalo.
- Vola na yacamu e na papa ni volavola.
- Lululu kei qasenivuli.
- Dabe ka roqoliga.

Ke ra lewe levu e na nomu kalasi, e rawa ni caka vakaveitau na itavi oqo. Me wasei rua na kalasi, ka qai wasea vakatautauvata na veika me rau taurivaka na

timi ruarua. Me ra vakaotia onono na lewe ni timi yadudua na veika e tukuni tu, ni se bera ni qai tekivu na kena ka tarava. (Tovolea me kakua ni sivia e lima na miniti na dede ni itavi oqo.)

Mo dusimaka ni da dau cakava e levu na ka e na ligada. Me vakamacalataki ni ra vakaitaviti vakalevu na turaga kei ira na cauravou e na veika bibi tale e so mai na nodra sa lewena na matabete.

- Na itavi bibi cava soti era dau qarava e na matabete o ira ka lewena, ka ra taurivaka kina na ligadra e na kena vakayagataki na nodra kaukaua vakabete? (Me okati na kena isau na kena soli na veivakalougatataki, na veipapitaisotaki, nodra qaravi na tauvimate, na kena vakarautaki ka vakadewataki na sakaramede, kei na kena soli na Yalo Tabu.)
- E rawa ni da taurivaka taucoko beka na ligada e na veicakacaka oqo? (Sega. Me vakamacalataki ni dodonu me sa tabaki rawa mada na turaga se na cauravou ki na itutu e na matabete, me qai vakaitavi rawa kina e na veika oqo. Ke sega ni se tabaki se vakatikori kina nona itutu e na matabete, e na sega ni vakadonuya na Turaga na veicakacaka vakalotu e vakayacora.)

Me vakamacalataki ni kaukaua ni Kalou na kaukaua e na matabete. E dau vota vei keda na Kalou na nona kaukaua mai vei ira na vakaitutu e na matabete, me da vakaitavi kina e na veicakacaka tabu vakalotu (me vaka na papitaiso) ka na vukei keda me da suka tale ki na iserau nei Tamada Vakalomalagi. E na sega ni dua na tamata e solia ga vua na kaukaua oqo; ni na soli ga mai vua na Kalou. E vakayacori e na veitabaki mai vua e dua ka tu vua na kena lewa. Dusimaka vei ira na gone ni ra a vulica mai na leseni 2 ni a kau tani mai vuravura na matabete e na gauna ni Vukitani. Me vakamacalataki ni ra na vulica e na leseni oqo na gone na kena vakasukai tale mai vuravura na matabete.

Kena iTukutuku
kei na Tikina
Vakaivolatabu

Veivakavulici e na kena vakasukai tale mai na matabete, me vaka e vakamacalataki tu e na Josefa Simici—Ai Tukutuku 1:68–74; Vunau kei na Veiyalayalati 13; 27:7–8, 12; kei na kena itukutuku oqo. Vakaraitaka na iyaloalo e na gauna e veiganiti kaya.

Dusimaka vei ira na gone ni a rairai ka mai tukuna o Moronai vei Josefa na veika me baleta na peleti koula, ni sa oti e tolu na yabaki mai na imatai ni nona raici Tamada Vakalomalagi kei Jisu Karisito o Josefa Simici. Ni oti tale e va na yabaki ni vakavakarau, e a qai soli vei Josefa na peleti koula. Ka qai tekivu vakadewataka o Josefa mai na veivuke ni Kalou.

Me vakamacalataki ni vakasukai tale mai na yavu ni kosipeli e na iVola i Momani kei na ivakatakila e so ka soli vei Josefa Simici, ka sa yali tu mai na Vukitani. Ia, e na sega ni tauyavutaka rawa o Josefa na lotu i Jisu Karisito, ke sega na matabete. Me vakalesui mada mai vua na matabete, mai vei ira ka tu vei ira na kena lewa.

Me vakamacalataki ni wasei rua tu na matabete: na Matabete i Melikiseteki kei na Matabete i Eroni. E dau vakatokai na Matabete i Melikiseteki me matabete cecere, ka dau vakatokai na Matabete i Eroni me matabete e ra, se matabete ni veivakavulici. E tiki ni Matabete i Melikiseteki na Matabete i Eroni, ka cakacaka e na kena lewa. E vakasukai mai vei Josefa Simici na iwase ruarua ni matabete.

Vakalesui Mai ni Matabete i Eroni

E na vulaitubutubu e na yabaki 1829, rau a vakadewataka o Josefa Simici na Parofita kei Oliver Cowdery e dua na wase ni ivola mai na iVola i Momani ka

vakamacalataki kina na veika e vunautaka o Jisu Karisito me baleta na papitaiso, vei ira na Nifai, e na nona sa tucake tale mai na mate (raica na 3 Nifai 11:18–28, 33–34). E dua na iulutaga ka ra dau veibataka vakalevu na italatala e na gauna ni gone nei Josefa na papitaiso, ka ra veilecayaki kina e vuqa na matalotu vakarisito e na vuku ni papitaiso. Era dau vakabekataka na yaga ni papitaiso, na kena icakacaka, o cei e rawa ni cakava, kei na yabaki cava e rawa ni papitaisotaki kina e dua na tamata. Rau mani lewa o Josefa kei Oliver me rau taroga vua na Turaga, me baleta na isau ni veitaro oqo, ka rau mani lako kina e na i ka 15 ni Me 1829 ki na veikau volekata na Susquehanna River e Pennsylvania. Ka vakamacalataka vakaoqo o Oliver na veika e rau sotava: “A qai rorogo vakasauri mai lomalagi na domona na iVakabula, ka tauca vei keirau na vosa ni veivakacegui. A sa tadola na ilati ka sa siro sobu mai na agilosi ni Kalou; io sa vakaisulu e na iukuuku ka mai tukuna na itukutuku keirau sa waraka tiko; io sa mai solia tale ga na kaukauwa me vunautaki kina na ivakavuvuli ni veivutuni. Raica oqo e dua na ka rekitaki dina! Io sa veivakurabuitaki sara! Raica sa veivakadrukai vakaidina!” (e na ivakamacala e botona e na Josefa Simici—Ai Tukutuku 1:71).

Vakamacalataki na kena vakasukai mai na Matabete i Eroni kei na nodrau papitaisotaki o Josefa kei Oliver, me vaka e vakamacalataki e na Josefa Simici—Ai Tukutuku 1:68–74, kei na Vunau kei na Veiyalayalati 13.

O Joni na Dauveipapitaiso, na agilosi ka rairai vei Josefa kei Oliver (raica na V&V 27:7–8), e a dua na parofita gugumatua ka a papitaisotaki Jisu Karisito. Ni sa mate o Joni, e a tu ga vua na lewa ni Matabete i Eroni. E kena ibalebale oya ni sa tu vua na lewa kei na kaukauwa me vakasuka tale mai na lewa ni Matabete i Eroni vei Josefa Simici. E qai vakatikori Josefa kei Oliver o Joni ki na Matabete i Eroni e na nona veitabaki. E sega ni taura tu o Joni na lewa ni Matabete i Melikiseteki, ka sa na sega ni rawa kina me vakasuka mai.

Vakalesui Mai ni Matabete i Melikiseteki

Ni oti ga na rairai mai nei Joni na Dauveipapitaiso, e rau qai lako i Colesville, e New York o Josefa kei Oliver. Ni rau lesu tale mai i Harmony, ratou qai rairai mai o Pita, Jemesa, kei Joni vei Josefa kei Oliver e na tai ni Susquehanna River (raica na iotioti ni iyatuvosa e na V&V 128:20). Eratou a i Apositolo i Jisu Karisito o Pita, Jemesa, kei Joni, e na gauna e a bula voli kina e vuravura o Jisu. Eratou a taura na lewa ni Matabete i Melikiseteki mai vei Karisito e na Ulunivanua ni Veivakamataliataki (raica na *Bible Dictionary*, “*Transfiguration, Mount of*”) ka ratou taura tiko ga na lewa e so oqo e na kena sa kau tani mai vuravura na matabete. Ratou a solia o Pita, Jemesa, kei Joni vei Josefa kei Oliver na Matabete i Melikiseteki, kei na kaukauwa kece ga ka ratou a taura tu na i Apositolo e liu nei Jisu (raica na V&V 27:12). Sa tu tale e vuravura na kaukauwa ni Kalou (na matabete): Sa tu kina vei Josefa kei Oliver na lewa me rau cakacaka vakaisosomi e vuravura e na vuku ni Turaga. Sa na qai tauyavu kina na Lotu i Jisu Karisito e na yavu ni lewa ni matabete.

Veivosakitaki
ka Tarogi na
iVakavuvuli

Mo vakadidike e na veitaro kei na veitikiniivola oqo mai na ivolanikalou ni o vakarautaka tiko na nomu veivakavulici. Mo taurivaka na veitaro e so ka na yaga sara vakalevu vei ira na gone me ra kila kina na ivolanikalou ka dau bulataka tiko e veisiga. Ni ra dau wiliwili ka veivosaki vata na gone mai na ivolanikalou e na kalasi era sa na qai kila rawa kina vakaiira.

- Na cava na vu ni nodrau lako ki na veikau o Josefa Simici kei Oliver Cowdery

me rau laki masu kina? (JS—AiT 1:68–69.) O cei e qai rairai vei rau? O cei o Joni na Dauveipapitaiso?

- E vakatikori Josefa Simici kei Oliver Cowdery vakaevei ki na Matabete i Eroni o Joni na Dauveipapitaiso? Na cava e gadrevi kina me kau mai vua e dua na italai mai lomalagi na lewa ni matabete? (E dodonu me solia na matabete e dua ka tu vua na kena lewa dodonu. Mai na kena sa kau tani mai vuravura na matabete, e sega tale ni dua e vuravura e tu vua na lewa oqori.) Era tabaki vakaevei o ira edaidai? (Yavu ni Vakabauta 1:5.)
- O cei e papitaisotaki Josefa Simici kei Oliver Cowdery? (JS—AiT 1:71.) Na isolisoli cava e rau taura o Josefa kei Oliver e na nodrau sa papitaiso oti? (JS—AiT 1:73–74.) O cei e papitaisotaki iko? Na lewa se dodonu cava e tu vei koya ka paitaisotaki iko?
- Na lewa vakabete cava e lavaki kina veipapitaisotaki? (Matabete i Eroni; raica na JS—AiT 1:69.) Na lewa vakabete cava e na lavaki vua ka na vakatikora na isolisoli na Yalo Tabu? (Matabete i Melikiseteki; raica na JS—AiT 1:70.)
- O cei o Pita, Jemesa, kei Joni? (E tolu na i Apositolo i Jisu; raica na Maciu 4:18–22.)
- Mo dusimaka ni sa dau soli ga na matabete vei ira na cauravou kei na turaga, e rawa ni da vakalougatataki mai kina. Na isolisoli cava soti e rawa ni o taura (e na gauna oqo se na gauna mai muri) mai na kaukaua ni matabete? (Me oka e na kena isau na isolisoli ni veivakabulai se veivakacegui, na veivakalougatataki vakapeteriaki, na veivakatikori vakabete vei ira na cauravou, kei na cakacaka ni valetabu.) Mo vakarautaka beka vakaevei na nomu taura na veivakalougatataki ni matabete? (Raica na itavi 3 ni veivakabulabulataki.)
- Me da vakavatukanataka beka vakaevei na noda marautaka na kena vakasukai mai na matabete?

Veivakabulabulataki

Me qai caka e dua na ka oqo e na gauna e veiganiti kaya e na lesoni se me rai lesuvi tale kina, me ivakaleka, se me ra vakauqeti kina.

1. Me vakamacalataki ni ra dau vakatikori kina matabete o ira yadudua na lewena, mai na veitabaki, e na kena vakatikori se soli na Yalo Tabu, kei na kena soli na veivakalougatataki ni matabete. Me ra cega mada na gone na veitikiniivola oqo mai na ivolanikalou, ka tukuni kina na veigauna e dau yaco kina na veitabaki:

Tiko Mai na Lekutu 27:18, 22–23

Marika 6:5

Cakacaka 8:17

Alama 6:1

Vunau kei na Veiyalayalati 20:70

Vunau kei na Veiyalayalati 35:6

Vunau kei na Veiyalayalati 42:44

Vunau kei na Veiyalayalati 68:27

Vunau kei na Veiyalayalati 107:65–67

Me ra veitalanoataka mada na gone na veigauna era sa sotava kina na nodra veitabaki na vakaitutu vakabete (me vaka na nodra vosa vakalougatataki ni ra se gone, e na nodra vakadeitaki ki na lotu ka soli kina na isolisoli na Yalo Tabu, se na nodra vosa vakalougatataki e na nodra masulaki e na gauna ni tauvimate).

2. Vola e na papa ni volavola *Na kaukaua ni matabete* _____ _____ *ni volitaki*, ka me lala e rua na tikina e na tadrúa ni vosa *matabete* kei na *ni*. Mo talanoataka na italanoa kei Saimoni, ka rawa ni kunei e na Cakacaka 8:9–22.

Me vakamacalataki ni o Saimoni e dua na dau cakaisausau, ka ra dau vakabauta na tamata ni tu vua na kaukaua ni Kalou. Ia ni sa saumaki mai ka papitaiso ki na Lotu o Saimoni, sa qai mai kila kina ni sega ni tu vua na kaukaua dina ni Kalou, na yavu ni matabete.

Me wilika e cake e dua vei ira na gone na Cakacaka 8:18–19, ka me vakamacalataka na sala e saga kina o Saimoni me rawata na matabete. Me dua tale na gone e wilika e cake na tikina e 20, na vosa e saumi Saimoni mai kina o Pita, e dua na i Apositolo i Jisu.

Me dua na gone e vola na vosa e *sega* e na tikina e rua e lala tiko e na papa ni volavola. Dusimaka vei ira na gone ni sega ni voli vakailavo na matabete, e na rawa ga mai na bula dodonu.

3. Kerei ira na gone me ra tuva e so na ka e dodonu me vakayacora e dua na cauravou me soli kina vua na matabete, ka qai vola na kena isau e na papa ni volavola (me oka me kena isau na nodra dau laki lotu vakawasoma, vulica na ivolanikalou, dau masu, veiqaravi ka veivuke vei ira na tamata, dau yalodina, vakamura na Vosa ni Vuku, me rakorako na nodra ivosavosa, talairawarawa vei rau na itubutubu kei na iliuliu ni Lotu, sauma vakadodonu na ikatini, ka me vakatarogi vua na bisopi). Dusimaka vei ira na gone ni kevaka e vakayacora e dua na cauravou na veika oqo, e na sega ga ni taura na matabete, me vakavo ga ke solia vua e dua ka tu vua na kena lewa.

Kerei ira na gone me ra tuva e so na ka e dodonu me vakayacora e dua na goneyalewa me soli kina vua na veivakalougatataki ni matabete. Tuva e na papa ni volavola na veivakasama era solia mai (me tautauvata ga na veika e na ituvatuvu oqo kei na kena e tuvai me baleti ira na cauravou). Me vakamacalataki ni dina ga era na sega ni vakaitutu e na matabete o ira na goneyalewa, e rawa tale ga ni ra vakaivotavota e na isolisoli taucoko ni matabete.

4. Me vakavulici vei ira na gone na itavi e so ni dui itutu e na Matabete i Eroni e na kena qitotaki na veivakasotari oqo:

Vola na itavi taucoko oqo e ra e na dui tikiniveva. Me qai volai na itutu vakabete ka veisotari e na matanivola lelevu e na daku ni tikiniveva. Kotiva i rua na veitikiniveva, ka qai veiwaseyaka vei ira na gone. Me ra qai saga o ira na gone me ra raica na ikarua ni veimama ni nodra tikiniveva, e na nodra veidutaitaka vata kei na veitikiniveva tale e so e tu vei ira na gone, ka me ra raica ni veisotari na tikina e liu kei na tikina e muri e na tikiniveva ka ra sa raica. Ni sa veisotari taucoko, me qai wiliki na itutu e so ni Matabete i Eroni kei na kena itavi.

iTutu iTavi

Dikoni *vakadewataka na sakaramede*

Dikoni *vakumuna na isolisoli ni lolo*

Dikoni italai nei bisopi
Dikoni qarauna na lomanibai e valenilotu
iVakavuvuli vakarautaka na sakaramede
iVakavuvuli dau veituberi vakavuvale
iVakavuvuli qarava na itavi ni dikoni kevaka e gadrevi
Bete veipapitaisotaki me bokoci kina na ivalavala ca
Bete vakacabora na sakaramede
Bete vakatikori ira tale na bete, ivakavuvuli, kei na dikoni
Bete qarava na itavi ni dikoni kei na ivakavuvuli ke gadrevi

Dusimaka ni dodonu me vakadonui mai vua na bisopi na nona qarava o koya na lewe ni Matabete i Eroni na itavi ka cavuti tu oqo.

5. *Me ra cavuqaqataka na gone na ikalima ni yavu ni vakabauta. Dusimaka ni rawa ni soli ga na matabete e na nodra veitabaki o ira ka tu vei ira na kena lewa. Me vakamacalataki ni rawa ni qarava e dua na turaga se na cauravou na veicakacaka vakalotu oqori, me vaka e veivakadonui kina o koya na nona iliuliu vakabete. Me kena ivakaraitaki, e na sega ni veipapitaisotaki o koya na bete, ke sega ni veivakadonui kina na bisopi. Veivuke e na nodra wiligusutaka taucoko na gone na ikalima ni yavu ni vakabauta, se me vakatikina ga.*
6. *Me lagati se cavuqaqataka na “The Priesthood Is Restored” (Children’s Songbook, t. 89).*

iTinitini

iVakadinadina Talaucaka na nomu marautaka ni sa rawa ni da vakaivotavota e na isolisoli taucoko ka gadrevi me da lesu kina vei Tamada Vakalomalagi, mai na kena sa vakasukai tale mai na matabete. Veivakauqeti vei ira na gonetagane me ra vakarautaka rawa na nodra laki taura na matabete, ka me ra dau bula kilikili tiko me ra vakayagataka kina na kaukaua oqori. Veivakauqeti vei ira na goneyalewa me ra vakarautaka na nodra bula kilikili tiko me ra vakaivotavota kina e na isolisoli ni matabete.

Wiliwili e Vale Me ra wilika ka vakadikeva mai na gone na Vunau kei na Veiyalayalati 13, kei na kena ikau, me rai lesuvi tale kina e na nodra dui vuvale na lesoni oqo.

*Veiwasei
 Vakavuvale Vakauqeti ira na gone me ra laki veiwasei e na nodra dui vuvale e na dua na tiki ni lesoni, me vaka na italanoa, se dua na ka e tarogi, se dua na ka e caka kina, se me ra goleva vata vakavuvale na “Wiliwili e Vale.”*

Sureta e dua na gone me mai tinia na lesoni e na dua na masu.

Soli me ra Raica na Peleti Koula o Ira na iVakadinadina

Lesoni
9

iNaki ni Lesoni Me vukei ira na gone me ra gadreva me ra ivakadinadina ni iVola i Momani.

- Me Vakarauteki**
1. Vakadidike e na masumasu mai na kena itukutuku vakamacala ka tiko e na lesoni oqo; Vunau kei na Veiyalayalati 17; “Nodratou iTukutuku na iVakadinadina e Lewe Tolu” kei na “Nodratou iTukutuku na iVakadinadina e Lewe Walu” e na itekitekivu ni iVola i Momani; 2 Nifai 27:12–14; kei na Ica 5:2–4. Mo vakadidike taumada e na lesoni ka qai lewa na sala mo veivakavulici kina vei ira na gone mai na tikina vakaivolatabu kei na kena itukutuku vakamacala. (Raica na “Tuva Rawa na Lesoni,” tt. vi–vii, kei na “Veivakavulici mai na Kena iTukutuku kei na Tikina Vakaivolatabu,” tt. vii–ix.)
 2. Mo digia rawa na veitaro me vakavure veivosaki, kei na tikina ni veivakabulabulataki ka ra na vakaitavi ka vukei vakavinaka kina na gone me ra vavaca yani na inaki ni lesoni.
 3. Veika e vinakati:
 - a. Na Vunau kei na Veiyalayalati kei na iVola i Momani me baleti ira yadudua na gone.
 - b. E dua na taga se dua na kato ka tawa tu e loma e dua na ka (raica na itavi galeleti).
 - c. iYaloyalo 5-17, Vakaraitaka na Peleti Koula o Moronai Vei Josefa Simici, Oliver Cowdery, kei David Whitmer; iyaloyalo 5-18, Ratou Vakadikeva na Peleti Koula o Iratou na iVakadinadina Lewe Walu.

**iKuri E so
ni Lesoni**

iTavi Galeleti

Me sureti e dua na gone me mai dolava na lesoni e na masu.

Vakaraitaka na taga se kato ka sa tawa tiko. Vakamacalataka na ka e tawa tiko e loma, ka me vunitaki tiko ga mai vei ira na gone.

- O nanuma beka ni tiko dina e loma ni taga [kato] na ka sa vakamacalataki oti?

Dusimaka ni so na gone era na vakabauta ni tiko dina e loma ni taga se kato na ka e vakamacalataki, mai na nodra kilai iko, vakadinati iko, ia, era na sega ni vakabauta e so, ka ni se sega tale ni dua e sa raica mai. Sureta e tolu na gone e na kalasi me ratou lako cake mai, ka mai raica na ka oqo. Kerea me ratou vakamacalataka ki na kalasi. Me vakamacalataki ni rawarawa cake me vakabauti na kena tiko na ka oqori e loma ni taga se kato, ni ratou sa raica tale ga, se vakadinadinataka, e lewe tolu, se sivia.

Rai lesuva kei ira na gone na itukutuku ni nona vakadewataka o Josefa Simici na peleti koula. Me vakamacalataki ni se raica duadua ga e na gauna oqo o Josefa Simici na peleti. Wilika e cake kei ira na gone na 2 Nifai 27:12.

- Na cava e yalataka na Tamada Vakalomalagi ni na vakayacora e na kena sa tabaki na iVola i Momani?

Kena iTukutuku
kei na Tikina
Vakaivolatabu

Me vakamacalataki ni a yalataka o Tamada Vakalomalagi me so na ivakadinadina me ra raica na peleti koula, me ra qai laki tukutuku o ira na ivakadinadina oqo ni tiko dina na peleti.

Veivakavulici e na veika eratou sotava mai na iVakadinadina e Lewe Tolu, kei na iVakadinadina e Lewe Walu ka ratou raica na peleti koula, me vaka e tukuni tu e na “Nodratou iTukutuku na iVakadinadina e Lewe Tolu,” kei na “Nodratou iTukutuku na iVakadinadina e Lewe Walu,” e na itekitekivu ni iVola i Momani; Vunau kei na Veiyalayalati 17; kei na kena itukutuku oqo. Vakaraitaka na iyaloalo e na gauna e veiganiti kaya.

Laki Vukei Josefa Simici o David Whitmer

E na vula o Me ni 1829, sa voleka sara ni vakadewataki vakaoti na iVola i Momani. E dina ga ni a tu vei Josefa Simici na peleti koula e na loma ni rua na yabaki, se vumatolu wale ga na nona qarava voli mai na vakavakadewa. E a qaraua sara o Josefa na kena taqomaki na peleti, ka sega ni se bau vakaraitaka mai vua e dua, ia e qai lomaleqataka na kena tiko e Harmony. E na nona veivuke voli mai o Oliver Cowdery, e na nona vunivola tiko o Josefa, e a qai volavola mai vua na nona itokani o David Whitmer, ka sega ni kilai Josefa Simici, ka qai kerei David me rau lako vata mai kei koya na Parofita ki Fayette, New York, me rau mai tiko wele kina, ka me rau vakaotia kina na vakavakadewa.

Ni se bera ga ni kauta na nona qiqi me laki kauti rau mai o Josefa kei Oliver, sa gadreva o David me siviyrataka rawa mada na nona iteitei me baleta na teivaki ni kakana ni vulaikadrekadre. Ni tekivu na nona siviyrara, e qai raica ni sa siviyrataka rawa tu e dua na iwase ni nona iteitei. E a siviyrara sara vakavinaka o koya ka qarava mai, ka biuta tu ga na yamena e na isiviyrara, ka sa vakarau tu ga me tosoi tale na siviyrara. E qai raica kina o David, e na kena laki karobo na siga oya, ni sa rawata mai na cakacaka ni rua na siga e na siga dua oqori. E qai kaya kina o tamai David, o Peter Whitmer Sr., mai na kena tarai e na cakacaka mana oqori, e qai vakauqeti kina me tukuna, “E vakavatukanataki eke na cakacaka ni liga ka lewai keda, kau vakabauta ni dodonu mo lako sobu i Pennsylvania, ni sa kaburaki rawa na simede e na nomu iteitei” (cavuti e na Lucy Mack Smith, History of Joseph Smith, t. 148). Era dau kaburaka na dauteitei e na vanua na simede me ivakabulabula ni qele. Me qai lesu tale e na siga ka tarava o David ki na vanua e biuta tu kina na simede, ka volekata na vale i ganena, ka qai raica ni sa yali na simede. E qai talanoataka vua o ganena ni raica kei iratou na luvena na nodratou kakaburaki e lewetolu na tamata vulagi, ka rui maqosa ka totolo sara na nodratou kakaburaki. E a nanuma ga ni ratou cakacaka saumi mai vei David, ia e kila deivaki tu o David ni ratou liga ni veivuke, ka vakarautaki mai vua na Turaga.

E a marautaka sara vakalevu o David na veivuke vakalou oqo, ka mani vakatotolo sara kina i Harmony. Rau takosovi koya mai o Josefa kei Oliver e na nona volekata yani na koro, ka kurabuitaka sara vakalevu, ka ni a sega ni tukuna mai vei rau na nona lako mai. E a qai tukuna o Oliver vei David ni a raica rawa o Josefa na ilakolako nei David e na raivotu, ka rau kila kina na nona lako tiko mai. Rau se bera mada ni bau sota vakadua o David kei Josefa Simici, ka mani qai kila kina ni parofita dina o Josefa, ka rau mani veiwekani voleka sara.

Raica na Peleti e Tolu na Kena iVakadinadina

Ni vakaoti tiko na vakavakadewa e na iVola i Momani, e qai tukuni vei Josefa ni sa vakadonui me ratou raica na peleti koula e lewetolu tale na tamata (raica na Ica 5:2–4). Ni ratou qai rogoca o Martin Harris, Oliver Cowdery, kei David

Whitmer, ka ratou sa veivuke mai e na vakavakadewa, ni na lewetolu na ivakadinadina e na vakatarai me ratou raica na peleti koula, ratou sa mani kerekere me ratou digitaki me ivakadinadina oqori. E qai masulaka o Josefa Simici na veika oqo, ka qai vakatakila mai na Turaga ni kevaka eratou na dau yalomalumulumu o iratou na lewetolu oqo, e na vakatarai me ratou na ivakadinadina (raica na V&V 17).

E na dua na siga e na vulaikatakata e na yabaki 1829, ratou a qai gole kina ki na veikau volekata na itikotiko i Whitmer o Josefa Simici, Oliver Cowdery, David Whitmer, kei Martin Harris, ka laki vakarautaka kina me ratou raica na peleti koula. Ratou a qai tekiduru e na masu, ka ratou veivukevuke taucoko e na masu, ia e sega ni a saumi mai na nodratou masu. Ratou a mani masu yadudua tale, ka sega tiko ga ni rawata na ka eratou gadreva. E mani vakila o Martin Harris ni sega ni rawa ni saumi mai na masu mai na veika e so e a vakayacora, ka mani biuti iratou kina na kena vo. Ratou mani tekiduru tale na kena vo e na masu, ka mani lasika kina vei iratou e dua na rarama, ka sa qai vura e matadratou o Moronai na agilosu. E taura tu e ligana o Moronai na veipeleti koula, ka qai cega yadua tiko na tabana, me ratou rawa ni raica na matanivola e volai tu kina. E qai voqa mai na domo ni Turaga, “Sa vakatakilai na veipeleti oqo e na kaukaua ni Kalou, ka sa vakadewataki tale ga e na kaukaua ni Kalou. Na kena vakadewa o dou sa raica oqo e sa donu, kau sa vakarota kina vei kemudou mo dou tukuna na veika dou sa raica ka rogoca oqo” (History of the Church, 1:55).

Sa qai gole o Josefa Simici me laki raici Martin Harris. E qai kunei Martin e na nona qacoya tiko na masu, ka mani tokoni koya e na masu. Me qai vakaruataki tale vei Martin Harris na veika sa vakaraitaki oqori e na raivotu vei Josefa, Oliver, kei David. Ratou qai vakatusa vakaivola o iratou na iVakadinadina Lewe Tolu na veika eratou sotava oqori (raica na “Nodratou iTukutuku na iVakadinadina e Lewe Tolu”).

Raica na Peleti e Walu na Kena iVakadinadina

A qai sureti iratou tale mai e lewe walu na turaga e na vica na siga i muri o Josefa Simici, ka ratou oka kina o tamana kei na tolu na tacina, me ratou mai raica na peleti koula. E sega ni rairai mai e na gauna oqo na agilosu. Ratou a duri wavokiti Josefa, ka qai vakaraitaka vei iratou na peleti. Eratou a tara na peleti o iratou na iVakadinadina Lewe Walu, ratou cega na tabana, ka ratou vakayamoca na matanivola dua tani ka ceuti tu e na kena iwasese ka sega ni dregati tu. Ratou qai vola tale ga na nodratou ivakadinadina ni tiko dina na peleti koula. O iratou na iVakadinadina Lewe Walu oqo o Joseph Smith Sr., Hyrum Smith, Samuel H. Smith, Christian Whitmer, Jacob Whitmer, Peter Whitmer Jr., John Whitmer, kei Hiram Page (raica na “Nodratou iTukutuku na iVakadinadina e Lewe Walu”).

Eratou a qai vakaitutu lelevu taucoko e na Lotu o iratou na lewe tinikadua na ivakadinadina. E so vei iratou era a qai biuta na Lotu e muri, ia e sega ga ni bau dua vei iratou e cakitaka na nona raica na peleti koula.

Veivosakitaki ka Tarogi na iVakavuvuli

Mo vakadidike e na veitaro kei na veitikiniivola oqo mai na ivolanikalou ni o vakarautaka tiko na nomu veivakavulici. Mo taurivaka na veitaro e so ka na yaga sara vakalevu vei ira na gone me ra kila kina na ivolanikalou ka dau bulataka tiko e veisiga. Ni ra dau wiliwili ka veivosaki vata na gone mai na ivolanikalou e na kalasi era sa na qai kila rawa kina vakaiira.

- Na cava beka e a vakaroti vei Oliver Cowdery, David Whitmer, kei Martin Harris me ratou na ivakadinadina kina ni peleti koula? Na cava beka a yaco e na gauna eratou lako kina ki na veikau o Josefa Simici, Oliver Cowdery, David Whitmer, kei Martin Harris, me ratou laki masulaka kina na nodratou vakaitavitaki me ratou ivakadinadina? E vakaraitaki beka vakaevei na peleti koula vei Josefa, Oliver, kei David? Na cava e qai vakayacora o Josefa Simici me vukei Martin Harris kina? Na cava e vu ni kena vakaraitaki tale ga na raivotu vei Martin me vaka erau sa raica mai na ivakadinadina e rua? Na cava e bau lauti iko e na veika eratou sotava na iVakadinadina Lewe Tolu?
- Na cava beka e vakaroti me ratou vakayacora na iVakadinadina Lewe Tolu me baleta na veika eratou sotava oqori? O cei e tukuna vei iratou me ratou tukuna ni tiko dina na peleti koula? (“Nodratou iTukutuku na iVakadinadina e Lewe Tolu.”) Na cava na vu ni nona marautaka o Josefa Simici me ra raica tale e so na peleti koula? (Raica na itavi 1 ni veivakabulabulataki.)
- E vakaraitaki vakaevei vei iratou na iVakadinadina e Lewe Walu na peleti koula? E duidui vakaevei na veika eratou sotava na iVakadinadina e Lewe Walu mai na veika eratou donuya na iVakadinadina e Lewe Tolu?
- Na cava e lavaki kina me ra raica na peleti koula o ira na kena ivakadinadina? (Ica 5:4; 2 Nifai 27:12–14.) Eda kalougata beka vakaevei edaidai mai na nodratou itukutuku na ivakadinadina? Mo ivakadinadina beka vakaevei ni iVola i Momani? (Mo vakadidike kina, masulaka mo kila na kena dina, bulataka na kena ivakavuvuli, ka qai vakadewataka vei ira na tamata na kena itukutuku.)
- O ni lewe vica beka o ni dau wilika mai vale na nomuni iVola i Momani, mo ni wilika kina vakayadua, se wilika vakavuvale? Mo kalougata beka vakaevei, se na nomu vuvale, e na kena wiliki na iVola i Momani?

Veivakabulabulataki

Me qai caka e dua na ka oqo e na gauna e veiganiti kaya e na lesoni se me rai lesuvi tale kina, me ivakaleka, se me ra vakauqeti kina.

1. Me vakamacalataki ni a vola tu o tinai Josefa Simici na itukutuku ni nona lesu tale i vale, ni sa vakaraitaki oti vei iratou na iVakadinadina e Lewe Tolu na peleti koula. Wilika ka qai talanoataka na itukutuku oqo vei ira na gone:

“Ni ratou suka [o Josefa kei iratou na iVakadinadina e Lewe Tolu] tale mai vale, ni sa sivi na veimama ni tolu e na yakavi. Keitou dabe tiko e na gauna oya kei rau o Mrs. Whitmer kei Mr. Smith. Ni curu ga mai, sa mai dabe sara e yasaqu o Josefa, ka tukuna mai, ‘Tamaqu, tinaqu, drau sega ni kila rawa na levu ni noqu marau: sa solia na Turaga me ratou raica tale e lewe tolu na peleti. . . . Eratou sa na qai vakadinadinataka na veika au sa vakatusa tiko mai . . . E vaka sara ga e taluva mai na usousonidomoqu e dua na icolacola levu ka sa rui bibi vei au’” (Lucy Mack Smith, *History of Joseph Smith*, ed. Preston Nibley [Salt Lake City: Bookcraft, 1958], t. 152).

- Na cava na vu ni nona marau o Josefa ni so tale era sa raica na peleti koula?
2. Me ra vakasamataka na gone na veisala e so e rawa ni ra ivakadinadina kina me baleta na iVola i Momani kei na kena ivakavuvuli. Mo tuva e na papa ni volavola na veivakasama e so era solia mai. Me ra dramataka na gone na veika e rawa ni ra cakava me ivakadinadina e na veigauna e so me

vakatayaloyalotaki, me vaka na kena tarogi vei ira na vakabauta ni nodra lotu, se na veika e tukuni e na iVola i Momani.

3. Mo dusimaka ni ra a sega ni digitaki vakailoa o ira na ivakadinadina, ka ni ra a dau veivuke tale ga o ira yadudua oqori e na kena rawa na iVola i Momani. Tukuna na itukutuku e so oqo me baleti iratou na iVakadinadina Lewe Tolu (se me kerei rawa vei iratou e tolu na gone me ratou mai vakamacala kina):

Martin Harris

Ni sotava voli o Josefa Simici na veivakacacani e New York, e qai solia vua o Martin Harris e limasagavulu na dola, me veivuke e na nona toki i Harmony, e Pennsylvania. E mokititaka tale ga na nona iteitei e na kena qarai na ilavo me tabaki kina na iVola i Momani. E qai volitaki e na kena kacivaki na nona iteitei, me saumi kina na kena tabaki na iVola i Momani. E a vunivola nei Josefa e na dua na gauna lekaleka. (Raica na Church History in the Fulness of Times [Church Educational System manual (32502), 1993], tt. 45–46, 62–65.)

Oliver Cowdery

E a qasenivuli o Oliver Cowdery, e na nona rogoca na italanoa ni nona raivotu o Josefa Simici kei na peleti koula, e na nona vakaicili tiko vei iratou na vuvale i Simici. Sa qai masulaka me kila na dina ni veika e so sa rogoca mai, ka qai soli vua na ivakadinadina ni vosa dina tiko o Josefa. E qai lako i Harmony, e Pennsylvania, me laki veivosaki kei Josefa, ka qai yaco me vunivola nei Josefa. E cau tale ga o Oliver e na kena tabaki na iVola i Momani, me a tuva kina na matanivola e na misini ni tabaivola. (Raica na Church History in the Fulness of Times, tt. 52–53, 64.)

David Whitmer

E vola mai vei David Whitmer e dua na nona itokani, o Oliver Cowdery, me baleti Josefa Simici kei na kena vakadewataki na itukutuku e na peleti koula. E qai vakauta o Oliver e vica na iyatuvosa ni vakavakadewa, ka vakadinadinataka na itukutuku volai oqori, ka qai veiwasei o David e na ivola e so oqori kei iratou na nona vuvale. Ni sa torosobu tiko ga na veivakacacani e Harmony, e qai kerekere o Oliver vei David me mai vakaicili o Josefa Simici e na nona vale, me rawa ni vakaotia kina na vakavakadewa. E donuya o David na veicakacaka mana e so e na nona vakarautaka tiko na nona ilakolako i Harmony me laki raici Josefa mai. (Raica na Church History in the Fulness of Times, tt. 56–57.)

4. Talanoataka na italanoa oqo e na nomu vosa:

Ratou a qai vakaicili o Josefa kei Emma Smith kei Oliver Cowdery e na nodrau vale o Peter kei Mary Whitmer, o rau na itubutubu nei David Whitmer, e na dua na gauna ni vakayacori tiko na vakavakadewa e na iVola i Momani. Sa mai vakaicolacola kina vakalevu o Mary Whitmer, mai na nodratou vakavulagi tiko, ia e sega ga ni bau vosakudrukudru, se datuvu kina. E na nona lako ki na vale ni lobsucu e na dua na siga, rau qai sota kei na dua na turaga yalovinaka, ka sega ni kila ni agilosu o Moronai, ka tiko vua e na gauna oya na peleti. E qai kaya vua o Moronai, “O sa dau yalodina ka gugumatua e na nomu icolacola, o sa wawale vakalevu mai na kena bibi na nomu icolacola; sa dodonu kina mo taura e dua na ivakadinadina, me vaqacacotaki kina na nomu vakabauta.” Me qai vakaraitaka vua na peleti koula. E veivakaukauataki kina vuvale taucoko i Whitmer na veika e yaco oqo. (Raica na “Report of

Elders Orson Pratt and Joseph F. Smith,” Millennial Star, 9 Dec. 1878, tt. 772–73; raica talega na Church History in the Fulness of Times [Church Educational System manual (32502), 1993], tt. 57–58.)

iTinitini

iVakadinadina	Wasea na nomu ivakadinadina me baleta na dina ni iVola i Momani. Talaucaka na nomu marautaka ni rawa ni o ivakadinadina me baleta na iVola i Momani kei koya na iVakabula, o Jisu Karisito. Veivakauqeti vei ira na gone me ra wasea na nodra ivakadinadina me baleta na iVola i Momani ki na nodra veivuvale.
Wiliwili e Vale	Me ra wilika ka vakadikeva mai na gone na Vunau kei na Veiyalayalati 17:1–4; “Nodratou iTukutuku na iVakadinadina e Lewe Tolu”; kei na “Nodratou iTukutuku na iVakadinadina e Lewe Walu” me rai lesuvi tale kina e na nodra dui vuvale na Veiwasei Vakavuvale
<i>Veiwasei Vakavuvale</i>	Vakauqeti ira na gone me ra laki veiwasei e na nodra dui vuvale e na dua na tiki ni lesoni, me vaka na italanoa, se dua na ka e tarogi, se dua na ka e caka kina, se me ra goleva vata vakavuvale na “Wiliwili e Vale.” Sureta e dua na gone me mai tinia na lesoni e na dua na masu.

Sa Tabaki na iVola i Momani

Lesoni 10

iNaki ni Lesoni Me vukei ira na gone me ra dau vakavinavinakataka ni sa tabaki tu na iVola i Momani, ka sa rawa ni ra wilika ka vakadidike kina.

- Me Vakarauteki**
1. Vakadidike e na masumasu mai na itukutuku vakamacala ka tiko e na lesoni oqo; na ivakamacala ni iVola i Momani; Vunau kei na Veiyalayalati 19:26, 20:1–16; kei na Moronai 10:4–5. Mo vakadidike taumada e na lesoni ka qai lewa na sala mo veivakavulici kina vei ira na gone mai na tikina vakaivolatabu kei na kena itukutuku vakamacala. (Raica na “Tuva Rawa na Lesoni,” tt. vi–vii, kei na “Veivakavulici mai na Kena iTukutuku kei na Tikina Vakaivolatabu,” tt. vii–ix.)
 2. Mo digia rawa na veitaro me vakavure veivosaki, kei na tikina ni veivakabulabulataki ka ra na vakaitavi ka vukei vakavinaka kina na gone me ra vavaca yani na inaki ni lesoni.
 3. Vola e na dua na tikiniveva na veimatanivola e na malanivosa Na iVola i Momani: E Dua Tale na iVakadinadina kei Jisu Karisito kei na so tale na matanivola me kena ikuri, ka sega ni gadrevi e na malanivosa. Vola vakamatailelevu na matanivola, ka me lala tiko na maliwa ni veimatanivola, me rawa ni ra kotivi vakavinaka kina. Kotikotiva na veimatanivola ka qai biuta e na dua na taga se na dua tale na kena itawatawa.
 4. Veika e vinakati:
 - a. Na Vunau kei na Veiyalayalati kei na iVola i Momani me baleti ira yadudua na gone.
 - b. iYaloyalalo 5-19, Na Tabaki ni iVola i Momani.

iKuri E so ni Lesoni

iTavi Galeleti

Me sureti e dua na gone me mai dolava na lesoni e na masu.

Vakaraitaka na taga se na itawatawa ni matanivola, ka qai vakamacalataka vei ira na gone na veika e dodonu me cavuti e na matanivola. Kerei ira na gone me ra tuva vakaveitarataravi na matanivola, ka me ra biuta tani tiko e so na matanivola e sega ni taurivaki. (O na rairai vinakata me volai na malanivosa e na papa ni volavola me rawa ni ra raica tiko na gone, e na nodra tuva tiko.)

Ni ra tuva tiko na gone na veimatanivola, mo vakamacalataka ni gauna e a tabaki kina na iVola i Momani e na imatai ni gauna, e dau tuva ga e liga na matanivola kaukamea. Me dau digia ka tuva o koya na dautabaivola na veimatanivola yadudua. Mo dusimaka ni dua dina na cakacaka dredre ka taura e dua na gauna dede, era sa vakadinadinataka na gone e na nodra tuva tiko na veimatanivola ni malanivosa o sa solia vei ira.

Me vakamacalataki ni ra na vulica e na lesoni oqo na gone na ivakamacala tale e so me baleta na kena tabaki na iVola i Momani.

Kena iTukutuku
kei na Tikina
Vakaivolatabu

Veivakavulici e na kena tabaki na iVola i Momani, me vaka e tukuni tu e na Vunau kei na Veiyalayalati 20:1–16, na ivakamacala ni iVola i Momani, kei na kena itukutuku vakamacala oqo.

Ni sa voleka ni oti na vakadewataki ni itukutuku mai na peleti koula, sa qai vakasaqara o Josefa Simici me dua e tabaka vakaivola na vakavakadewa. E qai laki veitalanoa kei na dua na dautabaivola e Palmyra, o Egbert B. Grandin, ka kerei koya me tukuna vakacaca mai na isau ni kena tabaki na ivola. E sega ni via tabaka o Grandin na “iVolatabu koula,” me vaka e vakatokai kina, ka ni kila vinaka tu na nodra saqata na tamata na ivola, ka ririkotaka vakalevu ni na sega ni saumi kina. E qai lako o Joseph i Rochester, e New York, me laki raica se dua tale e rawa ni tabaka. E dua na dautabaivola e sega ni via tabaka, mai na nona sega ni vakabauta na itukutuku nei Josefa mai na vanua e kau mai kina; e dua tale e vakadonuya me tabaka, ka rui levu ga na ilavo e lavaka mai. E qai mani lesu tale o Josefa i Palmyra ka laki veisautaka na yaloi Grandin me tabaka na ivola. E qai vakadonuya wale ga o Grandin e na nona sa yalataka o Martin Harris na nona iteitei me ivakadei ni isau ni kena tabaki na ivola.

Me tataqomaki e na kena qarauni na ilavelave ni vakavakadewa, sa vakarota na Turaga vei Josefa Simici me vola vakadua e dua tale na ilavelave ni vakavakadewa. Sa qai solia o Josefa vei Oliver Cowdery kei Hyrum Smith me rau raica na kena tabaki na ivola. E vica wale ga na tabana ni ilavelave ni ivola e kau vua na dautabaivola e na dua na gauna, ka rau taleva tiko vakavica na dautabaivola o Oliver kei Hyrum. E qai kila vinaka o Oliver Cowdery na veika me baleta na tabaivola mai na nona dautaleva tiko vakawasoma e na gauna oqo, ka tuva sara ga vakaikoya na veimatanivola e na so na tabana. E sega ni wasei tu vakaparakaravu, ka sega ni biu kina na ivakatakilakila ni icegu e so ni ivola, ka sa qai muria tale o koya na kena dau vei iratou na dautabaivola, o John H. Gilbert, me vakacuruma na icegu kei na ituvatuva ni ivola. E vakatokai na ivola ka qai tabaki me iVola i Momani, e na vuku ni nona vola ka moica mai na ivola tukutuku oqo o Momani na parofita mai na gauna makawa.

Era qai soqoni vata o ira na lewe i Palmyra ka ra saqata na iVola i Momani, ka ra bosea vata me ra kakua ni volia e dua na ivola e na gauna e tabaki kina. Sa baci mai lomaleqataka tale o Grandin ni na sega ni taura na ilavo me saumi kina. Sa leqataka tale ga o Martin ni na tauri mai vua na nona iteitei, ka sa vakananuma tiko na veika me cakava. E qai vakatataro o Josefa Simici vua na Turaga, ka qai tukuna na Turaga vei Martin me kakua ni “[burogotaka]” na nona iyau, me “solia ga” me tabaki rawa kina na iVola i Momani (raica na V&V 19:26). E qai volitaka o Martin Harris e 151 na eka ni nona iteitei me saumi kina o Grandin e na kena tabaki na iVola i Momani.

Vakaraitaka na iyaloalo ni kena tabaki na iVola i Momani. Mo vakaraitaka ni ra tabaki na veitabana ka binibini vata, me vakarau me vesu vata me vaka na ivola. Me vakamacalataki ni vica na tabana e a tuvai rawa na kena matanivola me tabaki kina, me tuvai yadudua na kena matanivola, ka qai tabaki e na dua na vevalevu (raica na itavi 3 ni veivakabulabulataki). E qai tabaka na dautabaivola e dua na ilavelave ni vevalevu oqori, ka me vakadikeva kina na cala ni matanivola e kunei kina. Ni sa donu na vevalevu, sa qai tabaki e lima na udolu na kena ilavelave. Me vaqo tiko na kena icakacaka, yacova sara ni sa tabaki vakadua e lima na udolu na ilavelave ni iVola i Momani. Me qai kau vua ka laki vesuka vata na ivola, me laki lobi ka musu, ka vesu vata na ivola. E tabaki vakaoti na isevu ni lima na udolu na iVola i Momani e na vulaitubutubu ni yabaki 1830, ka \$3,000 na isau ni kena tabaki. Sa tovolea sara mai vagumatua

o Setani me tarova na cakacaka ni vakavakadewa kei na kena tabaki na iVola i Momani, ia e a seva na nona inaki.

Veivosakitaki
ka Tarogi na
iVakavuvuli

Mo vakadidike e na veitaro kei na veitikiniivola oqo mai na ivolanikalou ni o vakarautaka tiko na nomu veivakavulici. Mo taurivaka na veitaro e so ka na yaga sara vakalevu vei ira na gone me ra kila kina na ivolanikalou ka dau bulataka tiko e veisiga. Ni ra dau wiliwili ka veivosaki vata na gone mai na ivolanikalou e na kalasi era sa na qai kila rawa kina vakaiira.

- O cei e vakadewataka na iVola i Momani? (V&V 20:2, 8.) Na itukutuku cava e lewena tu na iVola i Momani? (V&V 20:9.) Me vakalougatataki beka vakaevei na noda bula mai na kena wiliki ka vulici na iVola i Momani? (V&V 20:9–12.) Na cava e rawa ni da vulica mai na wase 20 me baleta na nona kauai na Turaga me baleti keda “e na itabatamata oqo”? (V&V 20:11.)
- Na cava e vakadinadinataki vei keda mai na iVola i Momani? (E dua tale na ivakadinadina kei Jisu Karisito; raica na tabana e liu e na iVola i Momani.) Mo ivakadinadina beka vakaevei kei Jisu Karisito? Na cava e rawa ni o cakava, me vakavatukanataki kina na nomu vakabauti Jisu Karisito?
- Na cava sa yalataki tu vei ira era ciqoma e na vakabauta na iVola i Momani? (V&V 20:14.) Me vakamacalataki ni bula tawamudu na bula vata kei Tamada Vakalomalagi kei Jisu Karisito. Na cava e na yaco vei ira era yalokaukua se domodomoqa me ra dausaqata na iVola i Momani? (V&V 20:15.)
- Mo rawata beka vakaevei na ivakadinadina me baleta na iVola i Momani? (Moronai 10:4–5.) Na cava na vu ni kena ganita me da dui rawata na noda ivakadinadina me baleta na iVola i Momani?
- E vakaevei beka na nomu nanuma e na nomu kila ni a vakarautaka mai o Tamada Vakalomalagi me da mai taura na iVola i Momani?

Veivakabula- bulataki

E rawa ni digitaki me caka e dua se vica na itavi oqo e na gauna e veiganiti kaya e na lesoni, me rai lesuvi tale kina, me kena ivakaleka, se me ka ni veivakauqeti vei ira na gone.

1. Me dua na gone e wilika na vosa cavuti mai vei Josefa Simici na Parofita ka rawa ni laurai e na ikaono ni parakaravu ni ivakamacala ni iVola i Momani (me tekivu mai na Au qai tataunaka vei ira na itokani liuliu).

- Na cava na vatuivakadei?

Droinitaka vakarawarawa e dua na ivakatakarakara ni ituvatuva ni vale e na papa ni volavola (raica na kena ivakatakarakara oqori):

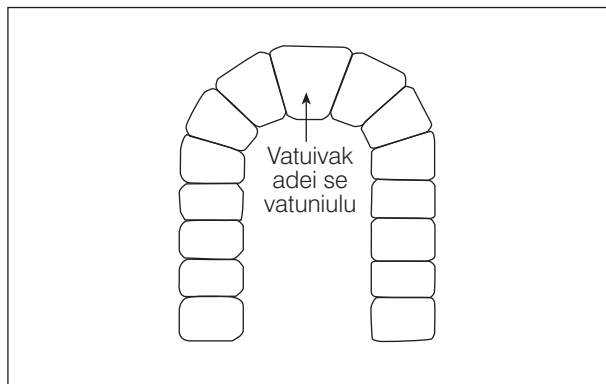

Me vakamacalataki ni vatuivakadei e dau bika ka taura vata tiko na ituvatuva taucoko; ke sega e na kasauru na ituvatuva.

- Na cava na vu ni nona vakatoka o Josefa Simici na iVola i Momani me “vatuivakadei ni noda lotu”?

2. Me vakamacalataki ni ra gadreva vakalevu sara na lewe ni Lotu me ra wilika na iVola i Momani e na gauna sa tabaki kina. Talanoataka oqo e na nomu vosa:

E a toki i Kirtland, e Ohio, e na yabaki 1828 o Mary Elizabeth Rollins kei iratou na nona vuvale. Ni sa qai yabaki tinikarua, ni oti tale e rua na yabaki, era a tadu yani na daukaulotu i Kirtland. Rau mani curu ki na Lotu o Mary Elizabeth kei tinana. E qai rogoca o Mary Elizabeth ni tiko vei Brother Morley, na iliuliu vakabete e Kirtland ka tiko tikivi iratou, na ilavelave ni iVola i Momani. Se kena ilavelave taudua beka ka sa tiko e na koro oya. E mani laki kerekere vua o Mary Elizabeth me kauta me laki wilika na ivola. E qai kaya mai o Brother Morley ni se sega ni wilika rawa o koya. Ni se lewe vica wale sara na tamata era sa bau raica na ivola. E qai kerea o Mary Elizabeth me bau kauta vakalekaleka wale ga. Sa mani vakadonuya o Brother Morley me kauta ka me laki wilika e na bogi oya, me qai vakasuka ga mai e na mataka lailai ni siga ka tarava.

Ratou yadrava e na bogi oya na vuvale nei Mary Elizabeth me yacova sara na bogi levu, e na nodratou veivukevuketaka vakavuvale na kena wiliki na ivola. E qai kauta lesu tale vakatotolo e na mataka ka tarava o Mary Elizabeth na ivola ki na vale nei Brother Morley. E kurabuitaka sara o Brother Morley ni sa vakacagau sara na wiliwili nei Mary Elizabeth e na bogi dua ka kauta kina, ia e qai vakaraitaka mai vua na veika ratou sa wilika mai kei iratou na nona matavuvale. E qai vakamacalataka tale ga mai na itekitekivu ni ivola e na kedratou italanoa o Liai kei na nona vuvale, kei na nodratou ilakolako kosova na wasabula. Sa kurabuitaka sara vakalevu o Brother Morley ni a wilika ka kila vinaka mai o Mary Elizabeth na veika e volai tu e na ivola. E mani tukuna kina vua me kauta na iVola i Momani ka me laki vakacavara na nona wiliwili; e na qai wilika ni sa oti na nona wiliwili o koya. Ratou mani tomana tale na nodratou wiliwili o Mary Elizabeth kei iratou na nona vuvale, ka qai taleva yani na nodratou vale o Josefa Simici e na gauna sa voleka sara kina ni wiliki oti na ivola. E qai raica rawa na iVola i Momani ka taroga se o cei e kauta yani, ka ni a vakauta vei Brother Morley. E qai vakamacalataka o koya na tamanalailai o Mary Elizabeth vei Josefa Simici na kena itukutuku na ivola, ka mani kerea sara o Josefa me rau veitalanoa mada kei Mary Elizabeth. Ka qai kaya kina o Mary Elizabeth, “Ni raici au ga mai [o Josefa] sa wanonovi au sara mai vakadede. . . . Ni oti ga e dua na gauna lekaleka, e qai mai tabaka na uluqu ka vosa vakalougatataki au, e na veivosa momona e so, na isevu ni noqu bau vosa vakalougatataki vakaoqo, ka qai lolomataka vei au na ivola, ka tukuna tale ga ni na qai solia tale vei Brother Morley e dua tale na ivola” (The Life and Testimony of Mary Lightner [Salt Lake City: Kraut’s Pioneer Press, n.d.], tt. 1–4; raica talega na Utah Genealogical and Historical Magazine 17 [July 1926]: 193–95).

3. Me ra duilobika na gone na drauniveva ki na walu na kena iwasewase (raica na kena vakatakarakara). Me ra qai tevuka tale na gone na nodra drauniveva ka vola na naba e na veiyasana yadua me vaka e vakatakarakarataki tiko oqo:

6	8	5	21
16	1	4	13

Liu

11	9	7	10
14	3	2	15

Muri

Mo qarauna me ra vola na gone na 15 e na daku ni 16 kei na 10 e na daku ni 9.

Me ra lobika tale na gone na nodra drauniveva: me tekivu ni rau veikabibaki na 14 kei na 15; me lobi tale me rau veikabikabi na 12 kei na 13; ka me qai rau veikabikabi sara na 8 kei na 9. Me vaka e dua na ivola lailai na drauniveva yadudua, me tiko e liu na 1, ka me tu e dakuna na 16. Me koti se musu e na isele ni veva na tutuna e cake kei na tutuna imatau, ka me rawa kina ni ra cegai me vaka na ivola. Me ra qai cega na gone na veitabana me ra raica kina ni sa dodonu vinaka tu na veitarataravi ni veitabana. (Mo vakatovototaka rawa na kena caka oqo ni se bera na kalasi, mo rawa ni vakaraitaka kina vei ira na gone na kena icakacaka.)

Vakamacalataka vei ira na gone ni oqo sara ga na sala e tabaki kina na veitabana mai na iVola i Momani: era tuvai vakaveitaravi na veitaba ni ivola, ka qai tabaki e na dua na vevalevu. Me qai lobi tale na vevalevu ka kotivi na tutuna me dodonu kina na veitarataravi ni veitabana. Me qai vau vata na "veivola lalai" vaqo me qai rawa kina na iVola i Momani. Se tabaki tu ga e na gauna oqo e so na ivola e na kena ilakolako oqo.

4. Me ra taurivaka na gone na veiyaloyalo e so oqo me vakamacalataki kina na kena tabaki na iVola i Momani. Me ra vakamacalataka vata na gone na veiyaloyalo, se me digitaki ga e dua na gone me vakamacalataka na veika e yaco, me vaka e vakaraitaki tu e na iyaloyalo.
 - iYaloyalo 5-8, Rairai o Moronai vei Josefa Simici e na Nona Rumu (iYaloyalo Taurivaki ni Kosipeli 404; 62492)
 - iYaloyalo 5-11, Sa Qai Taura o Josefa Simici na Peleti Koula (iYaloyalo Taurivaki ni Kosipeli 406; 62012)
 - iYaloyalo 5-14, Vakadewataka o Josefa Simici na Peleti Koula.
 - iYaloyalo 5-17, Vakaraitaka na Peleti Koula o Moronai Vei Josefa Simici, Oliver Cowdery, kei David Whitmer.
 - iYaloyalo 5-18, Ratou Vakadikeva na Peleti Koula o Iratou na iVakadinadina Lewe Walu.
 - iYaloyalo 5-19, Na Tabaki ni iVola i Momani
5. Me vakamacalataki ni sa tukuna oti vei keda o Peresitedi Ezra Taft Benson, na ikatinikava ni Peresitedi ni Lotu, e tolu na vuna lelevu e dodonu kina me da vulica tiko na iVola i Momani:
 - "[Ni sa] vatuivakadei ni noda lotu." (Raica na itavi 1 ni veivakabulabulataki.)
 - "E volai mai me baleta na noda gauna."
 - "E na vukea na noda toro yani vua na Kalou."

(Mai na Conference Report, Oct. 1986, tt. 3–7; se Ensign, Nov. 1986, tt. 4–7. Raica tale ga na ivakamacala ni iVola i Momani kei na Momani 8:34–35.)

Me dua na gone e wilika na itukutuku oqo ka tauca o Peresitedi Benson me baleti ira na gone e na Lotu:

“Au sa marautaka vakalevu na nomuni taleitaka na iVola i Momani. Au taleitaka tale ga o au, ka sa vinakata o Tamada Vakalomalagi mo vuli tiko ga mai na iVola i Momani e veisiga. E nona isolisoli talei vei iko o Tamada Vakalomalagi. Ni o vakamura vinaka na kena ivakavuvuli, o sa na qai kila mo dau vakamura kina na lewa nei Tamada mai Lomalagi” (mai na Conference Report, Epr. 1989, t. 103; se Ensign, Me 1989, tt. 81–82).

6. Veivuke e na nodra wiligusutaka na gone na ikawalu ni yavu ni vakabauta se Moronai 10:4–5.
7. Me lagati se cavuqaqataki na “An Angel Came to Joseph Smith” (Children’s Songbook, t. 86).

iTinitini

iVakadinadina	Talaucaka na nomu marautaka ni a tabaki na iVola i Momani mai na qaqaco ni nona vakabauta kei na nona sasaga o Josefa Simici na Parofita, ka tabaki na ivola me rawa ni da vakadidike ka vuli mai kina. Wasea na nomu ivakadinadina ni rawa ni da toro voleka tiko vei Tamada Vakalomalagi kei Jisu Karisito e na noda vuli tiko mai na iVola i Momani. Veivakaugeti vei ira na gone me ra dau wilika ka vulica na iVola i Momani, ka dau masulaka me soli mai vei ira na ivakadei ni kena dina.
Wiliwili e Vale	Me ra wilika ka vakadikeva mai na gone e vale na Vunau kei na Veiyalayalati 20:8–12 kei na ivakamacala ni iVola i Momani, me rai lesuvi kina na lesoni.
Veiwasei Vakavuvale	Vakaugeti ira na gone me ra laki veiwasei e na nodra dui vuvale e na dua na tiki ni lesoni, me vaka na italanoa, se dua na ka e tarogi, se dua na ka e caka kina, se me ra goleva vata vakavuvale na “Wiliwili e Vale.” Sureta e dua na gone me mai tinia na lesoni e na dua na masu.

Sa Tauyavutaki na Lotu i Jisu Karisito ka sa Vakalesui Mai

Lesoni
11

iNaki ni Lesoni

Me vaqaqacotaka na nodra ivakadinadina yadudua na gone ni tauyavutaki na lotu dina e vuravura mai na raivotu.

Me Vakarauteki

1. Vakadidike e na masumasu mai na itukutuku vakamacala ka tiko e na lesoni oqo kei na Vunau kei na Veiyalayalati 20:1–4, 37, 71–79 kei na 21:1–5. Mo vakadidike taumada e na lesoni ka qai lewa na sala mo veivakavulici kina vei ira na gone mai na tikina vakaivolatabu kei na kena itukutuku vakamacala. (Raica na “Tuva Rawa na Lesoni,” tt. vi–vii, kei na “Veivakavulici mai na Kena iTukutuku kei na Tikina Vakaivolatabu,” tt. vii–ix.)
2. iKuri ni wiliwili: Vunau kei na Veiyalayalati 68:27 kei na Ai Vakavuvuli Talei (31110 858), na wase 16 kei na 17.
3. Mo digia rawa na veitaro me vakavure veivosaki, kei na tikina ni veivakabulabulataki ka ra na vakaitavi ka vukei vakavinaka kina na gone me ra vavaca yani na inaki ni lesoni.
4. Veika e vinakati:
 - a. Na Vunau kei na Veiyalayalati me baleti ira yadudua na gone.
 - b. iYaloyalo 5-6, Na iMatai ni Raivotu (iYaloyalo Taurivaki ni Kosipeli 403; 62470); iyaloyalo 5-8, Rairai o Moronai vei Josefa Simici e na Nona Rumu (iYaloyalo Taurivaki ni Kosipeli 404; 62492); iyaloyalo 5-11, Sa Qai Taura o Josefa Simici na Peleti Koula (iYaloyalo Taurivaki ni Kosipeli 406; 62012); iyaloyalo 5-14, Vakadewataka o Josefa Simici na Peleti Koula; iyaloyalo 5-15, Vakatikora o Joni na Dauveipapitaiso na Matebete i Eroni (iYaloyalo Taurivaki ni Kosipeli 407; 62013); iyaloyalo 5-16, Vakalesui mai ni Matabete i Melikiseteki (iYaloyalo Taurivaki ni Kosipeli 408, 62371); iyaloyalo 5-20, Tauyavutaki ni Lotu.

iKuri E so ni Lesoni

iTavi Galeleti

Me sureti e dua na gone me mai dolava na lesoni e na masu.

Rai lesuva na veika e so e sotava e na nona bula o Josefa Simici ka mai vakalesui rawa kina i vuravura na lotu dina, mai na kena vakaraitaki na iyaloyalo ka tuvai tu e na wase ni lesoni “Me Vakarauteki” (na iyaloyalo taucoko me vakavo ga na iyaloyalo ni kena tauyavutaki na Lotu) ka solia me ra vakamacalataka na gone na veika e so e yaco, ka vakaraitaki tu oqori.

- Na cava na vu ni kena yaco e na nona gauna ni bula o Josefa Simici na veika oqo?

Mo wilika se me wilika e dua na gone na vosa cavuti oqo:

“Na siga ni tauyavu oqo . . . sa mai tuvaitutu kina o Josefa mai na tini na yabaki ni vuli momona. . . . Na veika kece [e yaco] e vakavakarau wale ga ki na i ka 6 ni Epereli rogo levu oya” (Gordon B. Hinckley, “150-Year Drama: A Personal View of Our History,” Ensign, Epereli 1980, tt. 11–12).

Kena iTukutuku
kei na Tikina
Vakaivolatabu

Veivuke vei ira na gone me ra kila ni vakarautaki o Josefa Simici mai na veika e yaco oqori ki na nona cakacaka bibi, me veivuke vua na Turaga e na kena vakalesui tale i vuravura na Lotu i Jisu Karisito.

Me vakavulici vei ira na gone na ivakamacala me baleta na kena tauyavutaki na Lotu, kei na ivakaro e so ka a vakaroti kina o Josefa Simici na Parofita, me vaka e tukuni tu e na itukutuku vakamacala oqo kei na veitikiniivola ni ivolanikalou ka tuvai tu e na iwasewase ni ivola "Me Vakarautaki." Vakaraitaka na iyaloalo ni kena tauyavutaki na Lotu e na gauna e veiganiti kaya.

Rau a taura o Josefa Simici kei Oliver Cowdery na Matabete i Eroni kei na Matabete i Melikiseteki mai vei Joni na Dauveipapitaiso kei Pita, Jemesa, kei Joni e na yabaki 1829, ka soli kina vua e na gauna oqori me tauyavutaka ka veiliutaki e na Lotu. E soli vei Josefa Simici e rua na ivakatakila bibi e na vula o Epereli ni 1830 me baleta na kena tauyavutaki na Lotu. Sa tabaki tu na ivakatakila oqori me Vunau kei na Veiyalayalati wase 20 kei na 21, ka tukuni kina vei Josefa me tauyavutaka na Lotu, me vaka na nona tauyavutaka na nona lotu o Jisu Karisito e na gauna ni nona a se bula voli e vuravura.

Sa vakatakila na Turaga vua na Parofita na siga me tauyavutaki kina na Lotu (raica na V&V 20, na kena ikau kei na tikina e 1). Sa mani vakayacori na soqo ni kena tauyavutaki e na siga Tusite, na i ka 6 ni Epereli 1830, e na vale nei Peter Whitmer Sr. e Fayette, New York. E rauta e onosagavulu na tamata era lakova mai na soqoni, ka veiliutaki kina o Josefa Simici.

E lavaki e na yasana o New York me ono na lewe ni lotu me qai tauyavu vakalawa kina e dua na lotu. Rau sa papitaisotaki oti o Josefa Simici kei Oliver Cowdery ni se bera ni rau ciqoma na Matabete i Eroni, ka ratou qai papitaiso e muri o Hyrum Smith, Peter Whitmer Jr., Samuel H. Smith, kei David Whitmer. Eratou isevu ni lewe ni Lotu vakaivola o iratou oqori. Eratou sa raica taucoko mai na peleti koula ka ratou sa vakadeitaka tale ga vakai iratou yadudua ni sa parofita dina o Josefa Simici, ka sa lumuti mai vei Jisu Karisito me vakalesuya mai na nona lotu.

Ni cabo oti ga e dua na masu, sa qai tarogi ira na tamata e na soqo o Josefa se ra sa vakadonuya me rau nodra qasenivuli ka iliuliu vakayalo o koya kei Oliver. Era vakadonuya taucoko sara e na laveliga (me vaka eda dau vakayacora e na Lotu edaidai, e na noda veitokoni me baleta na ilesilesi e so). Rau qai veitabaki ka veivakatikori ki na itutu ni italatala qase o Josefa Simici kei Oliver Cowdery. Rau mani qarava na sakaramede o Josefa kei Oliver, me baleti ira ka soqoni vata tiko, ka rau qai veivakadeitaki vei ira ka sa papitaiso mai, ka vakatikora vei ira na isolisoli na Yalo Tabu. Sa qai vakalesui mai kina na lotu dina i Jisu Karisito, ka sa tauyavutaki tale e vuravura. Sa lotu dina i Jisu Karisito ka sa vakalesui tale mai e na kena tauyavu na Lotu i Jisu Karisito me baleti ira na Yalododonu e na Gauna Oqo, ka sa veivakavulici tale e na yavu ni kospeli ka a vunautaka o Jisu e na nona se tiko e vuravura (raica na itavi 3 ni veivakabulabulataki).

Veivosakitaki
ka Tarogi na
iVakavuvuli

Mo vakadidike e na veitaro kei na veitikiniivola oqo mai na ivolanikalou ni o vakarautaka tiko na nomu veivakavulici. Mo taurivaka na veitaro e so ka na yaga sara vakalevu vei ira na gone me ra kila kina na ivolanikalou ka dau bulataka tiko e veisiga. Ni ra dau wiliwili ka veivosaki vata na gone mai na ivolanikalou e na kalasi era sa na qai kila rawa kina vakaiira.

- E a tauyavutaki e na gauna cava na Lotu? (V&V 21:3.) Na cava na ilesilesi e na Lotu nei Josefa Simici? (V&V 20:2; 21:1.) Na cava na ilesilesi nei Oliver

Cowdery? (V&V 20:3.) O cei e veilesi vei rau o Josefa kei Oliver e na ilesilesi oqori? (V&V 20:4.) O cei e veilesi vei ira na i apositolo kei na parofita edaidai? (Jisu Karisito.)

- O cei e dodonu me papitaisotaki? (V&V 20:37, 71.) Na cava na ibalebale ni noda okati e na veika eda vakayacora, ka me da qai tarogi kina mai muri? (V&V 68:27.) Me vakaevei beka na ilakolako ni noda papitaiso? (V&V 20:72–74.)
- Na gauna cava me da dau vakayagataka kina na sakaramede? (V&V 20:75.) Na cava na vu ni noda vakaivotavota e na sakaramede?
- Na cava e vakavulici taumada vei ira na lewe ni Lotu mai liu me baleti Josefa Simici na Parofita? (V&V 21:4–5.) O cei e tukuna vei keda na ka e vinakata o Jisu Karisito me da cakava edaidai? (O koya na noda parofita.) Me da rogoca ka wilika beka e vei na veika me baleta na ivakavuvuli ka tuberi keda tiko kina o koya na noda parofita edaidai?
- Na cava na vu ni kena bibi me lotu vata ga ka tauyavutaka mai o Jisu e na nona lako voli e vuravura, na Lotu i Jisu Karisito me baleti ira na Yalododonu e na Gauna Oqo? Na cava eda vinakata kina e vuravura edaidai na lotu i Jisu Karisito? Na isolisoli cava soti e nomu ni o sa lewena na Lotu i Jisu Karisito me baleti ira na Yalododonu e na Gauna Oqo?

Veivakabula- bulataki

Me qai caka e dua na ka oqo e na gauna e veiganiti kaya e na lesoni se me rai lesuvi tale kina, me ivakaleka, se me ra vakauqeti kina.

1. Me soli vei ira na gone na ilavelave ni kilakila mada ka tiko e na mua ni lesoni (ke sega ni caka rawa na kena ilavelave, vola na kilakila mada e na papa ni volavola). Me ra vakaitavi na gone e na kilakila mada e na itekivu ni lesoni, me laurai kina na veika era sa kila mai me baleta na tauyavutaki ni Lotu, se me ra qai qarava e na mua ni lesoni, me raici lesu tale kina.
2. Me vakamacalataki ni sa virikotora o Jisu Karisito vei Josefa Simici na sala me tauyavu kina na Lotu. E a tukuna tale ga na yaca ni Lotu (e dina ga ni a qai soli mai na ivakatakila oqo e na yabaki 1838, ni sa mai oti e yabaki walu e na kena tauyavu na Lotu).

- Na cava e tukuna o Jisu Karisito vei Josefa Simici ni dodonu me yaca ni Lotu?

Me ra qai vakamuraia na gone e na nodra Vunau kei na Veiyalayalati e na nona wilika tiko e cake e dua na gone na Vunau kei na Veiyalayalati 115:4. Me vakamacalataki ni ibalebale ni yaca ni Lotu, ni lotu i Jisu Karisito ka sa vakasukai mai e na veisiga e muri, na noda gauna.

3. Wasea irua na kalasi. Solia yadua vei rau na iwaseswase e dua na ivakatakilakila oqo:

Na lotu i Jisu Karisito e na nona tiko voli e vuravura

Na lotu vakasukai mai i Jisu Karisito—Na Lotu i Jisu Karisito me baleti ira na Yalododonu e na Gauna Oqo

Me soli ina iwaseswase ka sa soli kina me “Na lotu i Jisu Karisito e na nona tiko voli e vuravura” na veitikina oqo mai na iVolatabu, ka me soli ki na iwaseswase ka soli vei iratou me “Na lotu vakasukai mai i Jisu Karisito” na veitikiniivola oqo mai na Vunau kei na Veiyalayalati.

Maciu 3:13, 16 / V&V 20:72–74

(papitaiso e na tabadromuci mai vua ka taukena na kena lewa)

Efeso 2:19–20 / V&V 21:1

(na noda i apositolo kei na parofita)

Emosi 3:7 / V&V 21:5

(na raivotu vou)

Luke 22:19–20 / V&V 20:75

(sakaramede)

Me ra qai wilika yadua e cake na gone na tikiniivola mai na ivolanikalou ka wasei kina nona iwasese. Veivosakitaka kei ira na gone na veika e vakamacalataki e na veitikiniivola oqo me baleta na Lotu i Jisu Karisito. Veivuke vei ira na gone me ra kila ni sa tauyavutaki na Lotu i Jisu Karisito me baleti ira na Yalododonu e na Gauna Oqo, e na sala vata ga e a tauyavutaka kina o Jisu Karisito na nona lotu e na gauna e a tiko kina e vuravura.

4. Veivuke vei ira na gone me ra kila ni kevaka era gadreva me ra taukena na ivakadinadina kei Jisu Karisito kei na nona lotu ka sa vakasukai tale mai, e dodonu me ra vakabauta—
 - Ni o Jisu Karisito e Luvena na Tamada Vakalomalagi ka noda iVakabula.
 - Ni parofita ni Kalou o Josefa Simici, ka vakasukai mai e ligana na kosipeli.
 - Ni lotu dina i Jisu Karisito na Lotu i Jisu Karisito me baleti ira na Yalododonu e na Gauna Oqo.
 - Ni sa veiliutaki tiko vei keda edaidai e dua na parofita ni Kalou.

Veivuke vei ira na gone me ra kila ni rawa ni ra rawata na ivakadinadina ni veika oqo e na vuli kei na masumasu. Vukei ira me ra vakasamataka e so na sala e rawa ni ra rawata kina se vaqaqacotaka na nodra ivakadinadina e na yavu bibi e so oqo.

5. Dusimaka vei ira na gone ni ra okati na i apositolo edaidai me ra tikina bibi sara ni lotu i Jisu Karisito. Me ra cega na gone na Maciu 10:2–4, ka wilika na yacadratou na nona i Apositolo Lewe Tinikarua o Jisu. Qai vakaraitaka na kedratou iyaloalo na i Apositolo Lewe Tinikarua e na gauna oqo (mai na valenivola ni valenilotu se na mekesini ni Lotu) ka qai vakavulica vei ira na gone na yacadratou.
6. Veivuke e na nodra wiligusutaka na gone na ikaono ni yavu ni vakabauta. Mo dusimaka ni sa tu e na Lotu edaidai na itutu taucoko ka cavuti tu e na yavu ni vakabauta, e dina ga ni sa veisautaki na yaca e soli kina so na itutu (bisopi me isosomi ni italatala kei na peteriaki me isosomi ni dauvunau).
7. Me ra lagata na gone se cavuqaqataka na qaqa ni “The Church of Jesus Christ” (Children’s Songbook, t. 77). Ni ra lagata tiko na sere o ira na gone, me ra qai vakarogoca e rua na ka era sa kila tu, kei na lima na ka era na vakayacora ni ra sa lewe ni Lotu. Tuva na veika oqo e na papa ni volavola; ka me ra qai lagata tale na sere.

iTinitini

iVakadinadina	Wasea na nomu ivakadinadina ni a parofita dina o Josefa Simici, ka vakasukai tale mai i vuravura e ligana na lotu i Jisu Karisito. Mo talaucaka na nomu vakacaucau me baleta na veivakalougatataki e vuqa e solia kina nomu bula na Lotu. Solia vei ira na gone na gauna me ra veiwasei kina e na veisala era sa vakalougatataki kina mai na Lotu e na nodra dui bula.
Wiliwili e Vale	Me ra wilika ka vakadikeva mai na gone na Vunau kei na Veiyalayalati 20:1–4 kei na 21:1–5 me rai lesuvi tale kina e na nodra dui vuvale na lesoni oqo.
Veiwasei Vakavuvale	Vakauqeti ira na gone me ra laki veiwasei e na nodra dui vuvale e na dua na tiki ni lesoni, me vaka na italanoa, se dua na ka e tarogi, se dua na ka e caka kina, se me ra goleva vata vakavuvale na “Wiliwili e Vale.” Sureta e dua na gone me mai tinia na lesoni e na dua na masu.

Na Tauyavutaki ni Lotu i Jisu Karisito me baleti ira na Yalododonu e na Gauna Oqo

E tauyavutaki e na siga cava na Lotu?

1. 12 June 1828
2. 6 Epereli 1830
3. 13 Sepiteba 1944

E na yasana cava kei Amerika e a tauyavutaki kina na Lotu?

1. Missouri
2. Ohio
3. New York

Me vica na lewe ni Lotu me rawa ni qai tauyavutaki kina vakalawa na Lotu?

1. 6
2. 60
3. 600

Tuva e tolu na sala e vakatauvatani kina na Lotu ki na lotu i Jisu Karisito ka a tauyavutaka e na nona tiko voli e vuravura.

- 1.
- 2.
- 3.

Sa Vakasukai mai na Veicakacaka Vakalotu E so

Lesoni
12

iNaki ni Lesoni Me ra kila kina na gone na kena marautaki ni rawa ni da papitaiso, me da vakadeitaki, ka vakaivotavota e na sakaramede.

Me Vakarauteki

1. Vakadidike e na masumasu mai na Vunau kei na Veiyalayalati 20:37, 41, 72–79; 22; 27:1–4 (me oka tale ga kina na ikau ni wase); 2 Nifai 31:17–21; kei na kena itukutuku ka vakamacalataki tiko e na lesoni oqo. Mo vakadidike taumada e na lesoni ka qai lewa na sala mo veivakavulici kina vei ira na gone mai na tikina vakaivolatabu kei na kena itukutuku vakamacala. (Raica na “Tuva Rawa na Lesoni,” tt. vi–vii, kei na “Veivakavulici mai na Kena iTukutuku kei na Tikina Vakaivolatabu,” tt. vii–ix.)
2. iKuri ni wiliwili: Vunau kei na Veiyalayalati 58:42 kei na Josefa Simici—Ai Tukutuku 1:68–74.
3. Mo digia rawa na veitaro me vakavure veivosaki, kei na tikina ni veivakabulabulataki ka ra na vakaitavi ka vukei vakavinaka kina na gone me ra vavaca yani na inaki ni lesoni.
4. Me caka na ilavelave ni veislatu ka tiko e na mua ni lesoni, me baleti ira yadudua na gone. Ke sega ni caka rawa me baleti ira yadudua na gone, me qai droinitaki ga e dua na droini levu ni veislatu e na vevalevu se papa ni volavola, ni se bera ni tekivutaki na kalasi.
5. Veika e vinakati:
 - a. Na Vunau kei na Veiyalayalati me baleti ira yadudua na gone.
 - b. Me dua na iVola i Momani kei na Mataniciva Talei.
 - c. Na peni kau me baleti ira yadudua na gone.
 - d. Na mape kei New York–Ohio, ka tiko e na mua ni lesoni 1.

Me kila o qasenivuli: Ni veivosakitaki tiko na papitaiso kei na veivakadeitaki, mo nanuma na veika e baleti ira na gone e na kalasi ka ra se bera ni papitaiso ka vakadeitaki.

iKuri E so ni Lesoni

Me sureti e dua na gone me mai dolava na lesoni e na masu.

iTavi Galeleti

Me soli vei ira yadua na gone na peni kau kei na ilavelave ni veislatu ka tiko e na mua ni lesoni. Kerei ira na gone me ra raica ka vakatakilakilataka na sala mai na vanua ka sa vakatakilali tu e na “Matamata” ki na vanua e vakatakilali me “Bula Tawamudu.” (Ke o sa vakarauteki na ilavelave se vevalevu ni veislatu, me ra cakava vata na gone e na kena vakadikevi na sala.)

Me ra veidutaitaka na gone na nodra veislatu, me laurai kina se ra muria vata ga e dua na sala o ira na gone. Mo dusimaka ni dua tiko ga na sala matata e na veislatu. E laki tao taucoko na veisala tale e so.

Vakamacalataka vei ira na gone ni dau vakatauvatani na bula me vaka na kena golevi na veislatu oqori e na so na gauna. E rawa ni duidui sara na veilewa

eda vakatauca, ka duidui tale ga na veisala eda na muria, e na dua ga na sala e na laki basika ki na bula tawamudu vei Tamada Vakalomalagi kei Jisu Karisito. Na sala oqori na kosipeli i Jisu Karisito.

- Ke sala e na veisalatu oqori e vakatauvatani ki na kosipeli, na cava o nanuma ni vakatakarakarataki e na “Matamata”?

Mo wilika se me wilika e cake e dua na gone na 2 Nifai 31:17. Me vakamacalataki ni okati na papitaiso ki na lotu i Jisu Karisito me “matamata” ka na tuberi keda e na noda ilakolako ki na bula tawamudu.

- Na cava eda na qai ciqoma ni da sa papitaiso, ka na vukei keda me da dau digidigi vakadodonu ka me da muria tiko ga na sala ki na bula tawamudu? (Na isolisoli na Yalo Tabu.)
- Na cava eda dau vakayacora e na veimacawa ka na vukei keda me da dau nanuma na cakacaka bibi e rua ni papitaiso kei na veivakadeitaki? (Vakayagataka na sakaramede.)

Dusimaka vei ira na gone ni a sa mai yali e vuravura na kosipeli i Jisu Karisito, e na kena sa mai yaco na Vukitani. Sa yali tale ga mai vuravura na matabete, ka sa sega kina ni vakayacori vakadodonu na veipapitaisotaki, se veivakadeitaki, se me da vakaivotavota e na sakaramede. Me sa na qai vakasukai tale mai na matabete e na veisiga e muri.

Kena iTukutuku
kei na Tikina
Vakaivolatabu

Rai lesuva tale vakalekaleka na kena vakasukai mai e na veisiga e muri oqo na matabete kei na lotu i Jisu Karisito (raica na lesoni 8 kei na 11). Me vakamacalataki ni gauna e a vakasukai mai kina na matabete, era sa qai veipapitaisotaki rawa, ra veivakadeitaki, ka vakacabora ka vakadewa na sakaramede, o ira era vakaitutu kina. Oqo na kena imatai tale ni gauna, mai na kena sa yaco na Vukitani, me vakayacori tale na veicakacaka vakalotu oqo e na kena lewa dodonu.

Me vakavulici vei ira na gone na nona ivakaro na Turaga me baleta na veipapitaisotaki, na veivakadeitaki, kei na sakaramede, me vaka e tukuni tu e na veitikiniivola ni ivolanikalou ka tuvai tu e na iwasewase “Me Vakarautaki,” kei na nodra gagadre na Yalododonu mai liu me ra papitaiso ka vakadeitaki, me vaka e tukuni tu e na itukutuku vakamacala oqo. Vakaraitaka na mape e na gauna e veiganiti kaya.

E taura o Josefa Simici e dua na raivotu ka tukuni kina ni o ira taucoko na tamata ka ra vinakata me ra lewena na lotu i Jisu Karisito, e dodonu me ra veivutunitaka na nodra ivalavala ca, me ra dau yalomalua, ka dau gadreva me ra veiqaravi vei Jisu Karisito (raica na V&V 20:37). Era na qai papitaisotaki ki na Lotu ka na savai na nodra ivalavala ca.

E na soqoni ka tauyavutaki kina na Lotu, era a vakadeitaki kina o ira ka ra sa papitaisotaki me ra lewe ni Lotu, ka soli vei ira na isolisoli na Yalo Tabu. Era qai vakaivotavota tale ga o ira ka tiko e na soqoni oya e na sakaramede. Ni sa oti na soqoni, era sa qai papitaiso tale e so na tamata, ka rau oka kina o rau na tina kei na tama ni Parofita, o Lucy Mack Smith kei Joseph Smith Sr. Rau sa marautaka vakalevu na itubutubu ni Parofita na nodrau sa papitaisotaki, ka vuabale tale ga e na marau o Josefa. E qai vola o Lucy Mack Smith me vakamacalataka kina na nona sa lamata mai wai o watina e na vanua e papitaisotaki kina, “E duri tu yani e vanua o Josefa, ka laki taura sara na ligai tamana, ka qai kaya yani e cake, ni tuturu tu na wainimatana e na marau levu, ‘Me vakacaucautaki ga na noqu Kalou! niu bula donuya na nona papitaiso o

tamaqu ki na lotu dina i Jisu Karisito!” (Lucy Mack Smith, History of Joseph Smith, t. 168).

Sa tekivu tubu na Lotu. Era sa vakarogoca na lewe vuqa na nodrau vunau o Josefa Simici, Oliver Cowdery, kei na daukaulotu, ka ra lewe vuqa era via curu ki na Lotu. E so era sa papitaiso oti mai e na veimatalotu e so, ka ra dau vakataroga voli e lomadra se cava na vuna e lavaki kina me ra papitaiso tale. Sa qai taroga o Josefa vua na Turaga, ka qai soli mai kina vua na ivakatakila ka tiko e na Vunau kei na Veiyalayalati wase 22. Sa vakamacalataka e na ivakatakila oqo na Turaga ni o ira ka sa papitaiso e na veimatalotu e so, era papitaiso e na ligana e dua ka sega vua na lewa dodonu vakabete, ka sa dodonu kina me ra papitaisotaki tale mai vua ka tu vua na kena lewa dodonu.

Ratou qai lako i Colesville, New York, ni oti ga e rua na vula mai na kena tauyavutaki na Lotu o Josefa kei Emma Smith, Oliver Cowdery, kei ira tale e so, ka ni ra gadreva e so mai kea me ra papitaiso. Ni ratou yaco yani i Colesville, ratou mani latia na uciwai me tara rawa kina na tobu, me caka kina na veipapitaisotaki. Ia e qai basuraki tale mai vei ira na dauvakacaca e na bogi oya. E Sigatabu na siga ka tarava, era a soqoni kina na Yalododonu, me qai vunau kina o Oliver Cowdery, ka ra wasea kina na nodra ivakadinadina me baleta na veivutuni, na veipapitaisotaki, kei na isolisoli na Yalo Tabu. E so na lewe ni ilawalawa dauvakacaca era a tiko e na soqoni oya, ka ra qai veivakasewasewani ka veivakasaurarataki vei ira na Yalododonu.

E na mataka ni Moniti, era qai vakavinakataka tale na lewe ni Lotu na tobu, ka vakayacori sara na lotu ni papitaiso me baleti Emma, na watina na Parofita, kei iratou tale e lewe tinikarua. E na gauna e laki tini tale kina na soqoni, era sa kumuni vata tu na dauvakacaca, ka ra sa veivakarerei tale vei ira na Yalododonu. Ni ra qai lako ki na dua na vale voleka o ira na Yalododonu, era qai muri ira yani o ira na dauvakacaca, ka qai veitaqomaki vei ira o Tamada Vakalomalagi, me ra maroroi kina ka sega ni sotava e dua na leqa.

Sa qai lokuci e dua na soqoni e na yakavi oya me ra vakadeitaki kina o ira ka ra sa papitaisotaki e na siga, ka qai lako mai e dua na ovisa ni vakarau me tekivu na soqoni, ka mai veisuki Josefa Simici e na veibeitaki ni “tamata dauvakacaca, . . . ka qai veivosakitaki vakalevu e na vanua taucoko mai na nona vunautaka na iVola i Momani” (History of the Church, 1:88). E kila vinaka tu na ovisa ni ra nakita tiko na dauvakacaca me ra vakamavoataki Josefa, me qai vakavodoki Josefa kina e na dua na qiqi, ka kauti koya tani mai vei ira na dauvakacaca. Ni rau sa lako tiko, e qai taluva mai e dua na yava ni qiqi, ka voleka tale ni rau vakavolivoliti mai vei ira na dauvakacaca. Rau vakavinakataka tale vakatotolo na yava ni qiqi, ka rau qai tomama tale na nodrau ilakolako. E qai kauti Josefa o koya na ovisa ki na dua tale na koro. E moce vata tiko na ovisa e na bogi oya kei na nona dakai ka sa tawa rawa tu e na kena gasau, me tu vakarau kina me na taqomaki Josefa mai vei ira na dauvakacaca.

E a vakayacori na veilewai e na siga ka tarava, ka qai sere tale o Josefa, ni sega ni vakadinadinataki na veibeitaki oqori. E qai vesu sara tale mai vua e dua tani na ovisa, ka laki veilewaitaki sara e na dua tale na koro, ka qai laurai ni sega tale na ivakadinadina e na veibeitaki, ka sa mani sereki tale o Josefa, me lesu tale ki nona vale.

Era masulaka tiko e na gauna oya o ira na Yalododonu mai Colesville me taqomaki o Josefa, me lesu tale yani me laki vakadeitaki ira me ra lewe ni Lotu. E na mua ni vula o Okosita, ratou a lesu tale i Colesville o Josefa, Oliver

Cowdery, kei ira tale e so. Ratou mani sotava e dua na ilawalawa levu ka ra cakacaka tiko e gaunisala. E so vei ira oqo na kena meca na Parofita, ka ra sega ni kilai iratou, ka biuti iratou me ratou tomana na nodratou ilakolako, e dina ga ni ra vakadikevi iratou sara vakavinaka. E mani yaco bula i Colesville o Josefa e na vuku ni cakacaka veivakurabuitaki oqo, ka ra mani laki vakadeitaki sara o ira na lewenilotu ka ra wawa tu mai, ka ra vakaivotavota tale ga e na sakaramede.

E na itekivu ni vula o Okosita, e a lokuca kina o Josefa e dua na soqoni lailai, me vakadeitaki Emma kina, na watina, kei na dua tale na yalewa. Ni qai lako o Josefa me laki kauta mai na waini me baleta na sakaramede, rau a qai sota kei na dua na agilosu. E qai vakarota vua na agilosu me kakua ni voli waini mai vei ira na kena meca (raica na V&V 27:3). E tukuna tale ga vua na agilosu ni sega ni bibi na ka e laukana se gunuvi e na sakaramede, ke ra vakananuma tiko ga na veisorovaki nei Karisito o ira ka vakaivotavota e na sakaramede (raica na V&V 27:2).

Veivosakitaki
ka Tarogi na
iVakavuvuli

Mo vakadidike e na veitaro kei na veitikiniivola oqo mai na ivolanikalou ni o vakarautaka tiko na nomu veivakavulici. Mo taurivaka na veitaro e so ka na yaga sara vakalevu vei ira na gone me ra kila kina na ivolanikalou ka dau bulataka tiko e veisiga. Ni ra dau wiliwili ka veivosaki vata na gone mai na ivolanikalou e na kalasi era sa na qai kila rawa kina vakaiira.

- Na cava na vuna eda papitaiso kina? (Me bokoci kina na noda ivalavala ca, ka curu me da lewe ni lotu i Jisu Karisito; raica na V&V 20:37.) Na cava e dodonu me da vakayacora me da vakarautaka kina na noda papitaiso? (V&V 20:37.) Ke da sa veivutuni dina ka papitaiso, na cava e yalataki vei keda me baleta na noda ivalavala ca? (Eda na vosoti kina; raica na V&V 58:42.)
- Na lewa cava, se na matabete, e gadrevi me vakayacori kina na veipapitaisotaki? (JS—AiT 1:69.) E soli vakacava vei Josefa Simici kei Oliver Cowdery na matabete oqo? (JS—AiT 1:68–71.) Na cava na vuna e sega ni vakadonuya kina na Turaga na veipapitaisotaki e vakayacori mai na veimatalotu e so? (V&V 22.)
- Ni da sa papitaiso oti, eda na vakadeitaki beka vakacava? (V&V 20:41.) Na lewa vakabete cava e gadrevi kina kena vakayacori na cakacaka vakalotu oqo? (JS—AiT 1:70, 72.) Ni da sa vakadeitaki me da lewe ni Lotu, na isolisoli cava e na qai soli vei keda? Me vakaeveri beka na noda ivakarau ni bula, me tiko ga vei keda na Yalo Tabu?
- Na cava na vu ni nona vuabale e na marau o Josefa Simici ni rau sa papitaisotaki na nona itubutubu? Na cava na vuna o marautaka kina na nomu sa papitaisotaki ki na lotu dina i Jisu Karisito?
- Era tovolea beka vakaeveri na meca ni Lotu me ra tarova na nodra papitaisotaki o ira na Yalododonu e Colesville? Na cava na vu ni nodra sega ni vakadeitaki na Yalododonu e na siga vata ga oya? E taqomaki beka vakaeveri o Josefa Simici mai vei ira na dauvakacaca?
- Na cava na vuna e lomadra kina na Yalododonu me ra papitaiso ka vakadeitaki, veitalia ga se vakaeveri na kena dredre? E vakaeveri beka na nodra nanuma ni ra sa papitaiso ka vakadeitaki? E na vakaeveri beka na ituvaki ni lomamu e na nomu sa vakayacora na veika dodonu?
- Na cava e tukuna na agilosu vei Josefa Simici me baleta na veika me taurivaki e na sakaramede? (V&V 27:2). Na cava na ka eda taurivaka tiko edaidai? (Raica na ikau ni wase ni ivola V&V 27.) Na veika cava soti e dodonu me da daunanuma tiko e na noda vakayagataka na sakaramede? (V&V 27:2.)

- Ni da kania na madrai ni sakaramede, na cava eda yalataka me da vakayacora? (V&V 20:77.) Ni da gunuva na wai ni sakaramede, na cava eda yalataka me da vakayacora? (V&V 20:79.) Na cava na ibalebale ni noda taura na yaca i Jisu Karisito? Na cava na ibalebale ni noda daunanumi koya? O daunanumi Jisu beka vakacava e na loma ni macawa?
- E dusimaki beka vakaevei vei keda na veiyalayalati eda sa vakayacora mai e na noda papitaiso, mai na noda vakaivotavota tiko e na sakaramede?

Veivakabulataki

Me qai caka e dua na ka oqo e na gauna e veiganiti kaya e na lesoni se me rai lesuvi tale kina, me ivakaleka, se me ra vakauqeti kina.

1. Me dua se vica na gone me ra wilika e cake na Mosaia 18:8–10, ka me dua tale na gone me wilika e cake na Vunau kei na Veiyalayalati 20:37.

Vola e na papa ni volavola:

Eda vakadinadinataka (yalataka) e na noda papitaiso ni da na:

Veiqaravi vei ira na tamata kece ga.

Muria na ivunau.

iVakadinadina ni Kalou e na veigauna kece ga.

Taura na yaca i Jisu Karisito.

Veivosakitaka vakalekaleka na ibalebale ni veiyalayalati yadudua oqo.

Me rua tale na gone me rau wilika na masu ni sakaramede mai na Vunau kei na Veiyalayalati 20:77, 79. Kerei ira na gone me ra vakarogoca na masu, ka qai laveliga e na gauna era rogoca kina e dua vei ira na veiyalayalati ka sa cavuti tu, ka tautauvata se veivolekati kei na kena eda vakayacora mai e na papitaiso.

Veivosakitaka na noda daunanuma na noda yalayala ni papitaiso e na gauna eda rogoca kina na qaqa ni sere ni sakaramede kei na masu ni sakaramede.

2. Veivuke vei ira na gone me ra kila na kena bibi me dau vakamuri tiko ga na ivunau ni da sa papitaiso oti (raica na 2 Nifai 31:17–20). Ni se bera ni tekivu na vuli, me vakarautaki e na veitikiniveva, na veivosa e so ka na vukei keda me da tiko ga e na sala dodonu ka rabaililai, ni da sa papitaiso mai (me vaka na masumasu, wiliwili mai na ivolanikalou, saumi katini, ka dau vakarorogo vei rau na itubutubu) kei na veisala e so e rawa ni da butusevata kina na sala (me vaka na dauveivala kei ira na tacida se ganeda, vosa lasu, se dau voroka na Vosa ni Vuku).

Vakamacalataka vei ira na gone ni dau cavuti na kosipeli i Jisu Karisito me “sala dodonu ka rabaililai” (raica na 2 Nifai 31:18). Me dodo e dua na wa balavu, na dali, se tepi e na vuloa, me ivakatakarakara ni sala dodonu ka rabaililai.

Kerea e dua me bole, me mai duri tu e na mua ni wa, dali, se tepi, o sa vakadavora tu e na vuloa. Solia yadua vei ira na gone e na kalasi e dua se sivia na itukutuku se vosa o sa vakarautaka tu. Ni ra wilika tiko e cake na gone na itukutuku me wiliki yadudua, me qai lewa mai na gone ka tiko e na

sala se na vukei koya na itukutuku me butuka tiko ga na sala dodonu ka rabaililai. Ke vakakina, me qai kalawa vakalekaleka i liu na gone. Ke sega, me qai kalawa tani mai na sala o koya na gone. Ni wilika tale e dua na itukutuku dodonu, me qai butu lesu tale ki na sala o koya na gone. Me caka tiko vaoya me yacova ni sa laki yacova na mua ni wa se tepi o koya na gone.

Mo dusimaka vei ira na gone ni na vukei keda ki na noda laki bula vata kei Tamada Vakalomalagi me tawamudu, na noda vakamura tiko na ivunau, ka dau vakayacora tiko na veika e so e gadreva vei keda o Jisu Karisito. Me qai soli beka vei ira na gone na peni kau kei na drauniveva, ka me ra kerei me ra vola e dua se rua na ka era na cakava e na macawa oqo me veivuke e na nodra muria tiko ga na sala dodonu ka rabaililai.

3. Ni wilika tiko na gone na Vunau kei na Veiyalayalati 20:37, mo tuva e na papa ni volavola na ivakarau ni tamata ka sa dodonu me papitaisotaki. Me oka e na ituvatua oqori na veika oqo:

- Sa dau yalomalumulumu
- Sa yaloramusumususu
- Sa yalo bibivoro
- Sa vinakata me taura na yaca i Jisu Karisito
- Sa dau veivutuni
- Sa dau gumatua e na nona veiqaravi tiko ga vua na Turaga me yacova na ivakataotioti
- Vakavatukanataka na nona yalodina mai na veika e cakava

Veivosakitaka kei ira na gone na ivakarau e so oqo, kei na sala e rawa ni da na vakatorocaketaka kina e na noda sa papitaiso. Veivakauqeti vei ira na gone me ra wilika ka vakananuma na Vunau kei na Veiyalayalati 20:37, e na loma ni macawa, me vukei ira ki na nodra vakaivotavota e na sakaramede.

4. Vakaraitaka na iyaloalo Sa Papitaisotaki Jisu o Joni na Dauveipapitaiso (iyaloalo 208 mai na iYaloalo Taurivaki ni Kosipeli se na kena iyaloalo 62133 e na valenivola ni valenilotu).

- E a papitaisotaki beka e vei o Jisu Karisito?
- O a papitaisotaki beka e vei o iko?

Me vakamacalataki ni lewe vuqa sara na tamata edaidai era sa dau papitaisotaki e na tobu ka tawa tu e na waimakare ka katakata vinaka. Ia, e rawa ni caka na veipapitaisotaki e na veivanua kece ga, me titobu ga na wai me rawa ni lomoci vakadua kina na tamata. Sa dau caka na papitaiso edaidai, me vaka e dau caka tale ga e na so na gauna mai liu, e na veiuwai drodro, e na drano, e baravi, na taqewai, kei na tobu ni sisili. E a papitaisotaki o Josefa Simici e na dua na uciwai drodro, ka ra papitaisotaki tale ga e so tale na Peresitedi ni Lotu e na veiuwai, tobu, se ikelimusu. E a papitaiso o Howard W. Hunter e na dua na tobu ni sisili. (Raica na William G. Hartley, "Our Prophets' Outdoor Baptisms," Friend, Mar. 1988, tt. 30–31; kei na "President Howard W. Hunter: The Lord's 'Good and Faithful Servant,'" Ensign, Epr. 1995, t. 9.)

- E bibi beka na vanua me papitaisotaki kina e dua?

- Na cava na ka bibi me baleta na sala ni nona papitaisotaki e dua?

Dusimaka vei ira na gone ni ka bibi me tabadromuci na tamata e na papitaiso, ka vakayacori e na lewa dodonu vakabete, veitalia sara na vanua e papitaiso kina.

5. Me vakamacalataki ni ra lewe vuqa na tamata era sa vinakata me ra papitaiso, era qai sotava na veika dredre e so. Me kena ivakaraitaki, era sega ni dau tokoni e so mai vei ira na nodra vuvale, kei ira na nodra itokani. E veivanua e so, ka se qai tauyavu vou kina na Lotu, e rawa ni dau dredre na raica e dua na vanua me ra papitaisotaki kina.

Mo talanoataka na kena italanoa e dua ka a vorata na veika dredre, me qai yacova sara na nona papitaisotaki. O na vinakata beka mo taurivaka na kena itukutuku oqo:

E dau levu sara na vakavakarau era goleva na lewe ni Lotu mai na Republic of Kenya, Africa, e na kena qaravi na papitaiso. Era a kauta mai na dua na matanitu voleka e dua na taqe wai. Qai lima na aua na kena dede na nodra taki wai mai na toyevu, ka qai kau ki na valenilotu, ka va na maile na kena yawa mai na toyevu. E sega ni qai sinai vinaka sara na wai e na tobu, ka na sega ni lomoci rawa kina o koya ka papitaiso, ka ratou mani sobu tale ga e loma e lewetini, me cere cake kina na iyalayala ni wai. (Raica na E. Dale LeBaron, "Pioneers in East Africa," Ensign, Oct. 1994, t. 22.)

6. Veivuke vei ira na gone e na nodra rai lesuva tale se wiligusutaka na ikava ni yavu ni vakabauta.
7. Vukeyi ira na gone e na nodra lagata se cavuqaqataka na qaqa ni "When I Am Baptized" (Children's Songbook, t. 103) se na "When Jesus Christ Was Baptized" (Children's Songbook, t. 102).

iTinitini

iVakadinadina	Talaucaka na nomu vakavinavinaka me baleta na cakacaka vakalotu na papitaiso, na veivakadeitaki, kei na sakaramede, kei na isolisoli o sa rawata mai na cakacaka vakalotu e so oqori.
Wiliwili e Vale	Me ra wilika ka vakadikeva mai na gone na Vunau kei na Veiyalayalati 20:72–79 kei na 2 Nifai 31:17–21, me rai lesuvi tale kina e na nodra dui vuvale na lesoni oqo.
Veiwasei Vakavuvale	Vakauqeti ira na gone me ra laki veiwasei e na nodra dui vuvale e na dua na tiki ni lesoni, me vaka na italanoa, se dua na ka e tarogi, se dua na ka e caka kina, se me ra goleva vata vakavuvale na "Wiliwili e Vale."
	Sureta e dua na gone me mai tinia na lesoni e na dua na masu.

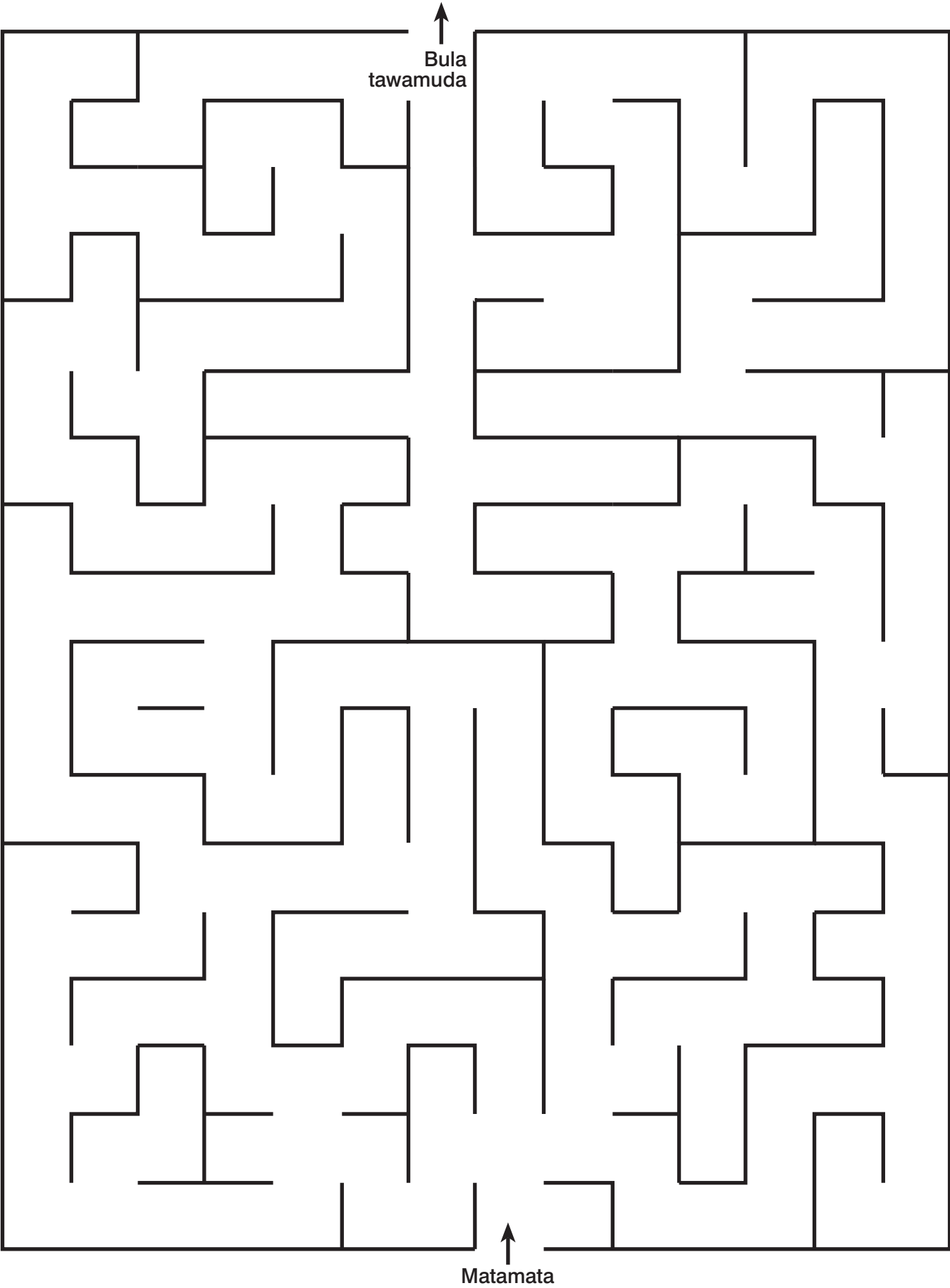

↑
Bula
tawamuda

↑
Matamata

Era Vunautaka na Kosipeli na iSevu ni Kaulotu

Lesoni
13

iNaki ni Lesoni

Me vakauqeti kina na gone yadudua me ra veiwasei e na kosipeli, ka vakavinakataka na ivakarau vinaka ka na gadrevi vua e dua na daukaulotu vinaka.

Me Vakaraotaki

1. Vakadidike e na masumasu mai na Vunau kei na Veiyalayalati wase 4, 14, kei na 133:37; na kena itukutuku vakamacala ka tiko e na lesoni oqo; Vunau kei na Veiyalayalati 11:7, 9, 20–22; kei na Vunau kei na Veiyalayalati wase 32. Mo vakadidike taumada e na lesoni ka qai lewa na sala mo veivakavulici kina vei ira na gone mai na tikina vakaivolatabu kei na kena itukutuku vakamacala. (Raica na “Tuva Rawa na Lesoni,” tt. vi–vii, kei na “Veivakavulici mai na Kena iTukutuku kei na Tikina Vakaivolatabu,” tt. vii–ix.)
2. iKuri ni wiliwili: Vunau kei na Veiyalayalati wase 12.
3. Mo digia rawa na veitaro me vakavure veivosaki, kei na tikina ni veivakabulabulataki ka ra na vakaitavi ka vukei vakavinaka kina na gone me ra vavaca yani na inaki ni lesoni.
4. Kotiva mai na veimekesini kei na niusiveva e ruasagavulu vakacaca na tamata, se vakaraotaki e ruasagavulu ki na tolusagavulu na tikiniveva, ka qai tabaka kina e dua na yaca ka sa soli e na veitikiniveva yadudua, me taurivaki kina na yacadra na lewe ni kalasi, kei na so tale na yaca kilai levu e so.
5. Veika e vinakati:
 - a. Me ra yadua na gone na Vunau kei na Veiyalayalati.
 - b. iYaloyalo 5-1, O Josefa Simici na Parofita (iYaloyalo Taurivaki ni Kosipeli 401; 62002), se na iyaloalo 5-2, Josefa Simici (iYaloyalo Taurivaki ni Kosipeli 400; 62449); iyaloalo 5-21, Nodra iLakolako na Daukaulotu i Independence, e Missouri.

iKuri E so ni Lesoni

iTavi Galeleti

Me sureti e dua na gone me mai dolava na lesoni e na masu.

Kaburaka e na loma ni rumu na kedra iyaloalo lalai oqori na tamata, se na veitikiniveva ka volai kina na yacadra. Kerea me dua e bole mai. Ni o kaya “tekivu,” me vakumuna o koya na “tamata” e rawa ni rawata (na iyaloalo se na veitikiniveva) e na dua na gauna ka yalataki vua (me lima beka na sekodi, se na dede ni nodra wiliwili vakamalua na gone me yacova na lima). Mo wilika se vica na tamata e rawa ni vakumuna vata mai o koya na gone.

Taroga vei ira na gone se na levu cake beka na tamata e vakumuni ke vukei o koya na gone. Kaburaka tale na iyaloalo se na tikiniveva e na loma ni rumu, ka qai kerea me dua tale e bole mai. Me rau vakumuna na gone na kena levu ni tamata e rau na rawata mai na gauna e yalataki mai liu. Me wili tale na levu ni tamata e rau vakumuna rawa na gone.

- E vica beka na tamata e kumuna rawa e dua na gone? E vica beka na tamata e rau kumuna ruarua na gone?

- E na vica beka na tamata e rawa ni vakumuni vata mai ke ra cakacaka vata na lewe ni kalasi taucoko?

Vakaraitaka na iyaloyalo kei Josefa Simici.

Me vakamacalataki ni sa tabaki oti mai na iVola i Momani ka sa tauyavutaki na Lotu, rau a qai vinakata o Tamada Vakalomalagi kei Jisu Karisito me ra rogoca taucoko na tamata na kosipeli, ka me soli vei ira na sala me ra lewena kina na Lotu.

Vukei ira na gone me ra cega na Vunau kei na Veiyalayalati 133:37, ka qai kerea e dua na gone me wilika mai e cake na tikiniivola oya. Me vakamacalataki ni tikina oqo e lewe ni ivakatakila ka soli vei Josefa Simici e na yabaki 1831, na ikarua ni yabaki e tauyavutaki kina na Lotu.

- Me vunautaki beka vei cei na kosipeli?
- E na vakaevai beka na kena dede ke vunautaka tiko e dua ga na tamata na kosipeli ki na lewe i vuravura kece ga?

Me vakamacalataki ni a kila tu o Josefa Simici ni na dredre sara vua me vunautaka taudua na kosipeli. E gadreva me ra vukei koya tale e so. Me vaka ga e levu cake na iyaloyalo (se tikiniveva) e rau vakumuna na lewe rua na gone mai vua na gone e dua, e rawa ni ra na vunautaka na kosipeli e lewe vuqa cake na lewe ni Lotu, mai na nona vunau ga o Josefa Simici.

Kena iTukutuku kei na Tikina Vakaivolatabu

Me vakamacalataki ni sa lesi ira na daukaulotu na Turaga me ra vunautaka na kosipeli. Me vakavulici vei ira na gone na ivakarau kei na icolacola ni daukaulotu, me vaka e tukuni tu e na Vunau kei na Veiyalayalati wase 4 kei na 14. Me vakamacalataki ni dina ga e a soli na ivakatakila e so oqo me baleti rau vakatabakidua ka cavuti kina (Joseph Smith Sr. kei David Whitmer), e vakaibalebale tale ga na itukutuku e lewena tu me baleti ira era gadreva me ra veiwasei e na kosipeli, ka tara cake na matanitu nei Tamada Vakalomalagi.

Qai vakavulici ira na gone e na veika era a sotava na isevu ni daukaulotu e na Lotu i Jisu Karisito me baleti ira na Yalododonu e na Gauna Oqo, me vaka e tukuni tu e na itukutuku vakamacala oqo.

Samuel Smith, Na iSevu ni Kaulotu

E dua vei iratou na taci Josefa Simici gone o Samuel Smith. E a isevu ni tamata e papitaisotaki, ni oti na nodrau papitaiso o Josefa Simici kei Oliver Cowdery, ka dua tale ga vei iratou na leweono ka tauyavutaka na Lotu. E a dua tale ga vei iratou na iVakadinadina Lewe Walu. Ni tauyavu oti ga na Lotu, e a cavutu sara o Samuel Smith me isevu ni daukaulotu veilakoyaki. Se qai yabaki ruasagavulukarua o Samuel, e mani kauta voli e vica na iVola i Momani, ka taubale e na nona vunautaka tiko na kosipeli.

E lakova e ruasagavulu-kalima na maile e na imatai ni siga, ka laki vakacegu e na veivale e so me vunautaka kina na veika me baleta na Lotu. Ia era qai vakayacora vua e so na ivalavala kaukaua e so, ka sega ni via vakarogoca na nona vosa. E qai laki vakacegu e na dua na icilinivulagi, ka vinakata me volitaka vua na kena itaukei e dua na ivola. Ni rogoca na itaukei ni icili ni vakadewataki na iVola i Momani mai na veipeleti koula e so, e qai kailavaka vua, "Tamata lasulasu! Lako i tuba" (cavuti e na Lucy Mack Smith, History of Joseph Smith, t. 169). Sa laki rarawa ka vakayalolailaitaki vakalevu mai na veika e yaco oqo, ka mani laki davo kina o Samuel e na ruku ni dua na vunika e na bogi oya.

E qai yacova o Samuel e na siga ka tarava na vale nei John P. Greene, e dua na italatala ni dua tale na lotu. Ka sega ni via voli ivola o Mr. Greene, ia e mani

kaya ga ni na saga me raica mai e dua me volia na ivola. E mani suka tale e na vica na macawa i muri o Samuel ki na vale nei Mr. Greene, ka laki raica kina ni se sega ni volitaki rawa e dua na ivola. E mani vakauqeti koya na Yalo Tabu me solia e dua na ivola vei Rhoda Greene, na wati John, ka kerea vua me masulaka vakaikoya na dina ni ivola. Rau a qai wilika o Mr. kei Mrs. Greene na iVola i Momani, ka rau mani saumakitaki ki na lotu. E a se volitaka e liu o Samuel e dua na ivola vei taci Rhoda Greene, o Phineas Young. E qai wilika sara, ka vakabauta ni dina, ka mani solia na nona ivola vei tacina gone, o Brigham Young, ka a wilika ka vakabauta tale ga na kena dina. E qai solia tale o Brigham Young na ivola, me yacova ni qai laki taura sara o Heber C. Kimball. Era a mani curu taucoko ki na Lotu o iratou oqo kei na nodratou dui vuvale, mai na cakacaka ni iVola i Momani kei na nona gugumatua ni kaulotu o Samuel Smith (raica na itavi 4 ni veivakabulabulataki). Eratou qai ililiuli ni Lotu e muri, o iratou na lewe vica na turaga oqo.

Veisotari o Hyrum Smith kei Parley P. Pratt

E lewe ni Vunau kei na Veiyalayalati wase 11 na ivakatakila ka soli vei Josefa Simici me baleti tuakana o Hyrum. E na ivakatakila oqo, e vakaroti kina o Hyrum me vakasaqara na vuku, me vunautaka vei ira na tamata me ra veivutuni, ka dau vulica matua na kosipeli (raica na V&V 11:7, 9, 20–22).

Ni vakatawamanumanu tiko e na dua na yakavi o Hyrum Smith ka kauti ira tale i vale na nona bulumakau, a qai mai tarogi koya e dua na tamata vulagi ka tarogi koya me baleti Josefa Simici, ka vakadewataka na iVola i Momani. E mani tukuna vua o Hyrum ni tiko tani o Josefa e na dua na vanua ka rauta ni duanadrau vakacaca na maile mai kea, ka rau veitacini dina. E mani sureti koya yani ki nodratou vale. Na yaca ni tamata qo o Parley P. Pratt, ka dauvunau o koya e na dua tale na matalotu. E qai vakamacalataka vei Hyrum ni a taura rawa e dua na iVola i Momani ka mani wilika tiko mai e na bogi taucoko. E a wilika taucoko o Parley na iVola i Momani e na dua ga na macawa, ka sa vakadeitaka mai vakaikoya na kena dina, ka vinakata me kila e so tale na yavu ni Lotu. E mani veivakavulici o Hyrum e na bogi taucoko oya vei Parley me baleta na kosipeli, ka wasea tale ga vua na nona ivakadinadina. E na vica ga na siga i muri, rau a qai lakova o Parley kei Hyrum e ruasagavulu na maile, me laki papitaisotaki kina vei Oliver Cowdery o Parley. E qai mani laki sikovi ira na wekana o Parley. Me papitaisotaki tale ga e na dua na gauna lekaleka i muri o tacina, o Orson Pratt. Rau a laki veiliutaki i muri o Parley P. Pratt kei Orson Pratt e na Lotu.

Na iLakolako ni Kaulotu vei ira na Idia kei Amerika

Ni oti e rauta ni vula-ono mai na gauna e tauyavutaki kina na Lotu, ratou a lesi e lewe va—o Oliver Cowdery, Parley P. Pratt, Peter Whitmer Jr. kei Ziba Peterson—me ratou laki vunautaka na kosipeli vei ira na Idia kei Amerika ka ra tiko volekata na sauka ni vanua o Missouri (raica na V&V 32). Ratou taubaletaka e 1,500 vakacaca na maile o iratou na kaulotu oqo e na nodratou ilakolako ni kaulotu.

Ratou laki sikovi ira taumada na Idia e na Cattaraugus Reservation e na dua na vanua volekati Buffalo, e New York. Ratou qai lakova tale na vanua o Ohio, ka a dauvunau voli kina o Parley P. Pratt. Eratou mani laki vakacegu vakalailai me ratou laki raici Sidney Rigdon, e dua tale na dauvunau ka rau veikilai kei Parley e Kirtland, Ohio. E mani tukuna o Parley vei Sidney na veika me baleta na kosipeli, ka mani wilika kina o Sidney na iVola i Momani ka saumakitaki sara ina Lotu. Rau mani vunautaka o Parley Pratt na yavu ni kosipeli vei ira na nona ilawalawa, ka rau papitaisotaki ira rawa e dua na iwiliwili levu ni ivavakoso. E

mani yaco me dua na tabana kaukaua duadua ni Lotu na tabana mai Kirtland, ka mani lewai e muri me itikotiko liuliu ni Lotu.

Eratou a biuti Kirtland na daukaulotu e na loma ni vulaililiwa, ka takosova yani na ucacevata kei na draki liliwa e na nodratou ilakolako ki na veimataqali ni Idia (vakaraitaka na iyaloalo ni daukaulotu). Eratou a laki tokoni mai vei Frederick G. Williams, e dua mai Kirtland ka se qai saumaki vou wale ga ki na lotu.

Eratou mani yaco i Independence, e Missouri, na daukaulotu. E tolu vei iratou eratou a mani lako sara ki na muaira ni vanua, me ratou laki sikovi ira na Idia e Delaware. E qai tauca kina o Chief Anderson, na nodra turaga na Idia na nona lewa, ka kaciva kina e dua na bose, ka me ra lakova taucoko mai na nodra turaga na nona tamata. E mani vakamacala kina o Oliver Cowdery vei ira na turaga me baleta na iVola i Momani. Sa tauca na nona vakavinavinaka o Chief Anderson vei iratou na daukaulotu e na vuku ni nodratou ilakolako balavu, me mai vunautaki kina vei ira na itukutuku ni ivola. E qai gadreva me ra kila na nona tamata ni volai tu e na ivola oqo na kedra itukutuku na nodra qase, o ira na kawa i Leimani. Ia, era a qai vuvu o ira na kaulotu mai na veimatalotu tale e so, ka ra mani kerea kina ki na matanitu levu o Amerika me ra tarovi na daukaulotu ni Yalododonu e na Gauna Oqo mai na nodra vanua na Idia. Mani ratou vakasevi tani kina o iratou na italatala qase mai na nona yavusa o Chief Anderson. Ratou mani suka tale i Independence ka laki vunau tale vei ira na tamata vulavula e na vanua oya.

Ratou sa dolava kina o iratou na lewelima oqo na kena toso na Lotu ki na muaira. Me yaco me ra vakasoqoni tale na lewe ni Lotu e na veivanua volekati Independence, Missouri.

Veivosakitaki
ka Tarogi na
iVakavuvuli

Mo vakadidike e na veitaro kei na veitikiniivola oqo mai na ivolanikalou ni o vakarautaka tiko na nomu veivakavulici. Mo taurivaka na veitaro e so ka na yaga sara vakalevu vei ira na gone me ra kila kina na ivolanikalou ka dau bulataka tiko e veisiga. Ni ra dau wiliwili ka veivosaki vata na gone mai na ivolanikalou e na kalasi era sa na qai kila rawa kina vakaiira.

- E vakamacalataka beka vakaevei na Turaga na veivakalesui mai ka sa na yaco e na Vunau kei na Veiyalayalati 4:1 kei na 14:1? Na cava na vuna e “cakacaka levu [kina] ka veivakurabuitaki” na kena vakasukai tale mai na kosipeli?
- Na ivakaro cava e solia na Turaga e na Vunau kei na Veiyalayalati 4:2 me baleti ira era vinakata me ra qarava na Kalou? Na cava na kena ibalebale me dua e veiqaravi e na yalona taucoko, e na nona kaukaua taucoko, na nona nanuma kece ga? Na sala cava soti e rawa kina ni o qarava na Kalou? Na cava e yalataka vei keda na Turaga kevaka eda dau veiqaravi vagumatua? (V&V 4:2; 14:3.)
- Na ivakarau cava soti e dodonu me tu vua na dauveiqaravi ni Kalou? (V&V 4:5–6.) Era vakavatukanataka beka vakaevei na izevu ni kaulotu na ivakarau e so oqo e na nodra vunautaka tiko na kosipeli? Era dau vakavatukanataka beka vakaevei na daukaulotu edaidai na ivakarau e so oqo? Me da dau vakavinakataka beka vakaevei na ivakarau e so oqo?
- Na cava na vuna e bibi kina vua e dua na daukaulotu me dauloloma? Na cava na nomu nanuma ni bibi kina vua na daukaulotu na veivakarau e so oqo e na nodra vunautaka tiko na kosipeli? E vakaevei beka na lomamu me baleta na kena vakavatukanataki vei iko na nona loloma e dua? E vakavatukanataki beka vakaevei na noda loloma vei Tamada Vakalomalagi kei Jisu Karisito, mai na noda kaulotu tiko?

- Na cava e tukuna na Turaga vei Hyrum Smith kei David Whitmer me rau vakayacora me rawa ni rau dauveiqaravi vinaka kina? (V&V 11:20; 14:5–6.) E vakaibalebaletaki beka vei keda edaidai na ivakaro e so oqori? Na cava na vuna e bibi kina me da dau vakamura na ivakaro, ka dau “vosota me yacova na ivakataotioti”? (Me da yalodina tiko ga e na noda gauna ni bula taucoko; raica na V&V 14:7.) Na isolisoli cecere cava soti e na qai noda mai na noda dau yalodina ka vakamura na ivakaro? (V&V 14:7–8.) Na veivakalougatataki cava e na noda kevaka eda dau dina ka vakamura na ivunau?
- Mo vakaraitaka ni a sega ni lesi vakalotu o Hyrum Smith me kaulotu e na gauna e veivakavulici kina vei Parley P. Pratt me baleta na kosipeli. Mo veiwasei vakaevei e na kosipeli vei ira na wekamu e na gauna qo? Me okati e na kena isau na kena vakamacalataki vei ira na tamata na Lotu, nodra sureti na wekamu ki na Lotu, se soqoni vakalotu, ka mo dau vakaraitaka e dua na idusidusi vinaka mai na nomu ivalavala dodonu.)

Veivakabula- bulataki

Me qai caka e dua na ka oqo e na gauna e veiganiti kaya e na lesoni se me rai lesuvi tale kina, me ivakaleka, se me ra vakauqeti kina.

1. Tuva e na papa ni volavola na ivakarau yadudua ka cavuti tu e na Vunau kei na Veiyalayalati 4:5–6 e na kena volai ga na imatai ni matanivola, ka me qai vakavo tiko na tikina lala me baleta na matanivola yadudua ni vosa (me kena ivakaraitaki, N _ _ _ _ me baleta na inuinui). Me taleitaki vakalevu cake na kena caka, me dui biu na veivosa oqori, me kakua ni kena veitarataravi e volai tu kina e na tikiniivola mai na ivolanikalou.

Kerea e dua na gone me wilika e cake ki na kalasi na Vunau kei na Veiyalayalati 4:5–6. Me ra qai veivukevuke na gone e na kena vakacurumi na veivosa ki na veitikina ka lala tu e na papa ni volavola. Ni sa laki volai vakaoti na ituvatuva, qai vukei ira na gone e na kena vakamacalataki e so na vosa ka ra sega ni kila vinaka.

Kerei ira na gone me ra tukuna mai na veisala me ra vakatorocaketaka kina na ivakarau e so oqori, ka qai vola vakalekaleka na nodra vakasama e na papa ni volavola. Veivosakitaka na sala era na vukei kina me ra daukaulotu vinaka na gone, mai na ivakarau e so oqori.

2. Ni o sa vakamacalataki oti na kena itukutuku o Samuel Smith, me ra qai vakatovotototaka vakadrama na gonevuli e na nodra dui bulia ga na vosa me ra cavuta kina. Me soli vei ira na gone na itokatoka ni yaca caka vakarawarawa, me vakarautaki kina na yacana o koya era sosomitaka tiko e na italanoa. Me taurivaki e dua na iVola i Momani me vakaraitaki kina na kena vakadewataki na ivola vei ira e so, ka me saumakitaki ira kei ira na nodra vuvale.
3. Tarogi ira na gone se ra sa bau rogoca mai na kena cavuti “lako vata kaya e na kena ikarua [ni maile].” Me dua na gone e wilika ecake na Maciu 5:41, ka vakaraitaka na kena ivakamacala na tikiniivola oqo mai na ivolanikalou:

Era a liutaki e na gauna ni bula i Karisito e na Vanua Tabu mai vei ira na kai Roma. E vakadonui tu vakalawa me dua na sotia ni Roma me lavaka vua e dua na lewe ni vanua (e dua ka sega ni lewe ni mataivalu) me kauta na nona iyaya me dua na maile. E na nona Vunau mai na Ulunivanua, e vunautaka kina na Karisito vei ira era vakarogoci koya tiko me ra dau daukauta tale ga na nodra iyaya e na ikarua ni maile, e dina ga ni ra na sega ni lavaka na sotia

vei ira. Sa virikotori tu na imatai ni maile e na lawa, ia me ra dau lomavinaka ka veivuke tale e na ikarua ni maile. (Raica na Bruce R. McConkie, *Doctrinal New Testament Commentary*, 3 vol. [Salt Lake City: Bookcraft, 1965–73], 1:228–29.)

Me vakamacalataki ni da qaravi Tamada Vakalomalagi tiko, kei Jisu Karisito, e na yaloda taucoko, e na noda kaukaua taucoko kei na noda nanuma kece ga, sa dodonu me “lako vata kaya e na kena ikarua [ni maile].” Vakaraütaka e so na ivakaraitaki me veivuke e na nodra kila na gone na duidui ni noda cakava na veika e namaki vei keda, kei na noda vakayacora na veika e so ka okati me lakova tiko na ikarua ni maile. Vola na kena ivakaraitaki e na veitikiniveva, ka qai solia yadudua vei ira na gone me ra wilika e cake ka veivosakitaka kei ira na lewe ni kalasi. Me taurivaki na kena ivakaraitaki oqo, se me buli ga na kena o rawata ka veiganiti kaya, me veisotari kei na veiyabaki kei na kena vakatayaloyalotaki vei ira na gone e na nomu kalasi:

- Ni o sa samaka oti na nomu lomanibai, o qai raica ni se sega ni samaki tu na nona lomanibai na wekamu.
- E kerei vei iko mo vakaraici tacimu yalewa mada vakalekaleka.
- E vakatotolo vakamatakailai o tacimu ka drau rumu vata tiko; ni o yadra cake mai ka samaka na nomu idavodavo, o qai raica ni sega ni samaki tu na nona idavodavo na tacimu.
- E kerei iko o tinamu mo biuta vakavinaka na ivava, ka o raica ni biu tu e na idabedabe na nona kote o tacimu yalewa.

O na vinakata beka me veisoliyaki vei ira na gone na peni kau kei na drauniveva, ka kerei ira me ra dui vola kina na veiqaravi ni “ikarua ni maile” era na cakava tiko mai vale e na loma ni macawa mai oqo. Sureti ira me ra veivosakitaka na veika era vola tu e na nodra drauniveva kei ira na nodra veivuvale, ka qai biuta na veitikiniveva e na dua na vanua me dusimaka tiko vei ira na veika era sa vola tu.

4. Vakaraütaka e dua na iwasewase domino se musumusu ni kau (se so tale na ka vata ga oya, me vaka na kato se ivola lalai). Me ra vakaduri tu e na tutudra, me ra veivolekati tiko me ra laki vakabalea sara na kena ka tarava, ke sa vakabalei yani, ka me ra bale tale yani na kena vo. Ni o sa vakabalea na kena imatai ni domino, kere ira na gone me ra wanonova na kena dewa na ka e yaco. Me dusimaki me ra raica na kena tete vei ira taucoko na ka e yaco vua e dua ga na domino. Me vakamacalataki ni dewa tale ga ka tete yani kina nodra bula na tani na veika e yaco vei keda. E na noda veiwasei e na kosipeli kei koya e dua na wekada, e rawa ni laki vakavatukanataki e na nodra bula na tani na kena yaga. (E rawa ni o dusimaka vei ira na gone ni a volitaka o Samuel Smith e dua na iVola i Momani vei Phineas Young, ka laki solia vei Brigham na tacina, ka laki vakadewa sara yani. E vakavatukana sara vakalevu na nona volitaka ga o Samuel Smith e dua na iVola i Momani.)

Me vakamacalataki ni rawa ni da idusidusi vinaka vei ira na tamata, e na ivakarau kei na itovo ka cavuti tu e na Vunau kei na Veiyalayalati wase 4, me ra taleitaka kina na Lotu. Veivosakitaka na sala e rawa ni dau idusidusi vinaka kina na gone vei ira na wekadra, me ra vulica kina na veika e so me baleta na Lotu.

5. Kerei ira na gone me ra veiwasei e na nodra ivakaraitaki o ira era veikilai kaya (me vakataki ira na iliuliu ni Lotu, o ira na nodra lewe ni vuvale, se daukaulotu) me ra qarava na Kalou e na yalodra taucoko, e na nodra kaukaua kece, kei

na nodra nanuma taucoko. Veivuke vei ira na gone me ra kila ni dodonu me ra veiqaravi ka vakamura na ivunau e na kena yalo vata ga ni gugumatua, ni cakacaka vakaukaua, kei na kena sasaga.

6. Veivuke e na nodra wiligusutaka na gone na Vunau kei na Veiyalayalati 14:7 se na Vunau kei na Veiyalayalati 4:2.
7. Me ra lagata na gone se cavuqaqataka na qaqa ni sere ruarua ni "I Hope They Call Me on a Mission" (Children's Songbook, t. 169).

iTinitini

iVakadinadina	Mo talaucaka na nomu vakacaucau me baleta na nodra sasaga kei na gugumatua na daukaulotu e na Lotu. Veivakaugeti vei ira na gone me ra dau tovolea me ra vakavinakataka tiko na ivakarau ka gadrevi me baleta na nodra veiqaravi vei ira na tani.
Wiliwili e Vale	Me ra wilika ka vakadikeva mai na gone na Vunau kei na Veiyalayalati 4 me rai lesuvi tale kina e na nodra dui vuvale na lesoni oqo.
Veiwasei Vakavuvale	Vakaugeti ira na gone me ra laki veiwasei e na nodra dui vuvale e na dua na tiki ni lesoni, me vaka na italanoa, se dua na ka e tarogi, se dua na ka e caka kina, se me ra goleva vata vakavuvale na "Wiliwili e Vale." Sureta e dua na gone me mai tinia na lesoni e na dua na masu.

Sa Vakarautaka na Serenilotu Talei o Emma Smith

iNaki ni Lesoni

Me veivuke me ra dau gadreva kina na gone na laga serenilotu talei e na nodra veiqaravi vei Tamada Vakalomalagi kei Jisu Karisito.

Me Vakarautaki

1. Vakadidike e na masumasu mai na Vunau kei na Veiyalalayati 25 kei na na kena itukutuku vakamacala ka tiko e na lesoni oqo. Mo vakadidike taumada e na lesoni ka qai lewa na sala mo veivakavulici kina vei ira na gone mai na tikina vakaivolatabu kei na kena itukutuku vakamacala. (Raica na "Tuva Rawa na Lesoni," tt. vi-vii, kei na "Veivakavulici mai na Kena iTukutuku kei na Tikina Vakaivolatabu," tt. vii-ix.)
2. iKuri ni wiliwili: "First Presidency Preface," *Hymns*, tt. ix-x, kei na ivakamacala ki na *Children's Songbook*, t. iii.
3. Mo digia rawa na veitaro me vakavure veivosaki, kei na tikina ni veivakabulabulataki ka ra na vakaitavi ka vukei vakavinaka kina na gone me ra vavaca yani na inaki ni lesoni.
4. Me vakarautaki e dua na vevalevu ka me tabaki kina na veivosa oqo (se me volai ga na veivosa e na papa ni volavola ni se bera ni tekivu na kalasi):

LOTU NI SAKARAMEDE

Veika me kacivaki

Masu me tekivu kina na soqoni

Veika me qaravi me baleta na tabana levu [se tabana]

Sakaramede

Na Vunau se o ira me ra tauvosa

Masu me tini kina na soqoni

NA CAVA E SEGA TIKO?

5. Veika e vinakati:
 - a. Na Vunau kei na Veiyalalayati me baleti ira yadudua na gone.
 - b. iYaloyalo 5-22, Emma Smith (iYaloyalo Taurivaki ni Kosipeli 405; 62509).

**iKuri E so
ni Lesoni**

iTavi Galeleti

Me sureti e dua na gone me mai dolava na lesoni e na masu.

Vakaraitaka na vevalevu (se me golevi na ituvatuva e na papa ni volavola). Me vakamacalataki ni veika kece e na ituvatuva oqo e lewe ni lotu ni sakaramede.

- Na cava e dau caka e na lotu ni sakaramede ka sega ni tiko e na ituvatuva oqo? (Na imatai kei na iotioti ni sere; na sere ni curu kei na sere ni suka.)
- Na cava beka na vu ni kena taurivaki na ivakatagi e na noda soqoni vakalotu? Na cava beka na ibalebale ni noda dau lagasere e na lotu? Na cava beka na duidui levu e rawa ni laurai kevaka eda sega ni da laga sere e na Lotu?

Veivuke vei ira na gone me ra kila ni ivakatagi, me vakabibi sara na lagati ni serenilotu, sa dau ivalavala mai ni noda sokalou vei Tamada Vakalomalagi kei Jisu Karisito. Ni na vakavotuya mai vei keda na yalovakarokoroko kei na noda taleitaka na noda soqoni vakalotu (raica na itavi 6 ni veivakabulabulataki).

Kena iTukutuku
kei na Tikina
Vakaivolatabu

Veivosakitaka kei ira na gone na veivakadreti kei na ivakaro ni Turaga vei Emma Smith, me vaka e tukuni tiko e na itukutuku vakamacala e so oqo kei na Vunau kei na Veiyalayalati wase 25.

Ni sa tauyavutaki oti na Lotu, eratou sa dau vakacacani vakawasoma o Josefa Simici kei ira na lewe ni Lotu. Era dau tarova na soqoni ka veivakarerei vei ira na lewenilotu vou o ira na dauvakacaca, ka sa dau rivarivabitaki vakalevu na nona bula na Parofita. Sa dau vakatakilai mai vei Josefa Simici e na gauna oqo e vuqa na ivakatakila me veivakaukauatiki, me veivakauqeti, ka me vakavulici ira na Yalododonu. E baleti Emma Smith na watina na ivakatakila e na wase 25, me vakacegui koya, ka me vukei koya me kila na sala me tokoni watina kina e na nona ilesilesi bibi. Sa vakarota tale ga na Turaga vei Emma me vakarautaka e dua na nodra ivolanisere na Yalododonu.

Sa Marama Digitaki o Emma Smith

E a qasenivuli o Emma Hale Smith mai na dua na vuvale vuku, ka rawati iratou vinaka. E marama totoka ka loaloa vinaka na drauniuluna, ka buto na yalokanimatana (vakaraitaka na kena iyaloalo o Emma Smith). Eratou sega ni vakabauta na nona vuvale ni parofita dina o Josefa Simici, eratou rarawataka sara vakalevu na nodrau veiwatini o Emma kei Josefa, e dina ga ni ratou a qai laki veiwekani vinaka e muri.

E a sotava na wati ni Parofita e vuqa na veivakacacani kei na veika dredre, kei na yalorarawa ka sotava tiko o watina. Rau sa dravudravua vakalevu o Josefa kei Emma. Rau dau vakararavi vakalevu vei ira tale e so me baleta na nodrau vale, kei na kedrau kakana, ni dau goleva tiko o Josefa na nona ilesilesi vakalotu. Rau a toki tale ga vakavica o Emma kei Josefa me rau drovaka kina na veivakacacani. Sa dau galeleta vakalevu na yalo Emma me bau dua na nodrau vale vakairau.

Sa dauveivuke ka veitokoni o Emma vei watina e na nona cakacaka. E a sala vata kei Josefa e na bogi ka a laki soli kina vua e Delai Kumora na peleti, ka a vodo ose tale ga me laki tukutuku vei watina ni ra sa vakasaqara tiko na tamata e so na peleti e na veikau ka vunitaka kina na peleti (raica na leseni 5). E a vakatakilai mai vei Josefa ni se maroroi vinaka tu ga na peleti, ia e mani lewa ga me lesu vata kei watina, me laki tiko vakavoleka kina, de dua tale na leqa e yaco.

Ni tekivu vakadewataka o Josefa na iVola i Momani, e a veiqaravi o Emma me nona vunivola, me ikuri ni nona icolacola vakavuvale. Ni sa tadu mai o Oliver Cowdery, e a qai veisosomitaki vei Oliver e na gauna e sa wawale kina mai na volavola vakadede, ka me kuria tiko ga na vakavakadewa na Parofita. E tiko volekata o Emma na peleti me rua na yabaki e na nona vale, ka a sega sara ni vakatarai vua me raica. Ni dau maroroi tiko e na dua na kato e na dela ni nona droa, se me biu tu e na dela ni teveli ka ubi tu e na dua na kena isulu lineni.

E vakaoqo na veika e cavuta o tinai Josefa me baleti Emma: “Au se sega ni bau raica mai e dua na yalewa e na noqu bula, me dau vosota na veimataqali oca ni yago kei na veika dredre, e na veivula kece sara, mai na veiyabaki vakaveitaravi, e na yalodei, e na gugumatua, kei na dauvosota, ka se sega ni bau rawata mai; ka’u kila vinaka tu na veika e dau sotava . . . e rawa ni vakaleqa e dua tale, ke sotava mai na veika vata ga oqori” (Lucy Mack Smith, *History of Joseph Smith*, tt. 190–91).

Sa Vakarautaka o Emma Smith na iVolanisere

Sa vakaroti Emma Smith na Turaga me vakasoqona na veiserenilotu e so e rawa ni ra dau lagata o ira na Yalododonu e na nodra dau soqoni vakalotu (raica na V&V 25:11). E a qai oti na kena qaravi na ivolanisere e na yabaki 1835 ka tu e loma na qaqa ni ciwasagavulu na serenilotu. E tolusagavulu-kava na serenilotu oqo era vola o ira na lewe ni Lotu me baleta na vakasukai tale mai ni kosipeli, kei na kena vo e digitaki mai na veiserenilotu e so era sa taurivaka tiko na veimatalotu tale e so. E sega ni volai tu e na ivolanisere oqo na kena ikabakaba. Era qai lagata ga na lewenilotu e na ilagalaga ni sere e so era sa kila levu tu e na gauna oya, ka so na gauna e dau duidui na ilagalaga ni dua vata ga na sere. E vica na sere ka digitaka mai o Emma e se tabaki tu ga e na ivolanisere ka dau vakayagataki tiko e na gauna oqo, me oka kina na “Na i Vakabula kei Isireli,” “Na Yavu Tudei,” kei na “Guide Us, O Thou Great Jehovah.”

Veivosakitaki
ka Tarogi na
iVakavuvuli

Mo vakadidike e na veitaro kei na veitikiniivola oqo mai na ivolanikalou ni o vakarautaka tiko na nomu veivakavulici. Mo taurivaka na veitaro e so ka na yaga sara vakalevu vei ira na gone me ra kila kina na ivolanikalou ka dau bulataka tiko e veisiga. Ni ra dau wiliwili ka veivosaki vata na gone mai na ivolanikalou e na kalasi era sa na qai kila rawa kina vakaiira.

- E vakamacalataki Emma vakaeeve na Turaga? (V&V 25:3.) E vakamacalataki koya vakaeeve o tinana na Parofita? Na ivakarau cava beka nei Emma Smith o dau qoroya?
- O nanuma beka ni ka dredre sara vei Emma me tiko e nona vale na peleti koula ka qai sega ni vakadonui me raica? Na cava na vuna? Na cava beka e tukuna na Turaga me baleta na kena vakaraitaki vua? (V&V 25:4.) O bau dau gadreva beka mo cakava e dua na ka e sega ni vakadonui vei iko? Na cava beka o vulica mai na veika e yaco oqori?
- Na cava beka e tukuna na Turaga vei Emma me vukea kina na watina? (V&V 25:5–8; o na vinakata beka mo vakamacalataka ni vosa *lesi* e na tikina e 7, e kena ibalebale ni sa na vakatikori o Emma me qarava na veika sa lesi kina.) Na cava e rawa ni o vakamacalataka me baleta na ivakarau ni bula nei Emma, mai na veika e vakaroti qori vua? Mo vakarau beka vakaeeve mo veiqaravi e na Lotu, me vaka e vakayacora mai o Emma?
- Me wilika e cake e dua vei ira na gone na Vunau kei na Veiyalayalati 25:9. Na cava na vuna e a rere kina o Emma? Na ivakaro cava e qai solia vua na Turaga? (V&V 25:9–10, 13–15.) Na cava eda rawa ni raica eke me da vorata kina na noda rere kei na noda leqa e so?
- Na cava na vu ni nona vakasoqona vata o Emma na veiserenilotu e so? (V&V 25:11.) Na cava e tukuna o Tamada Vakalomalagi e na Vunau kei na Veiyalayalati 25:12 me baleta na sere? Veivuke vei ira na gone me ra kila ni da dau vosa tale ga vei Tamada Vakalomalagi e na noda dau lagasere, ka vakacautaki koya, me vaka ga eda dau vosa vua e na noda daumasu.

- Na cava sa yalataka mai o Tamada Vakalomalagi kevaka eda dau lagasere e na noda veiqaravi vua? (V&V 25:12.) Na veimataqali isolisoli cava soti e rawa ni da donuya mai na noda dau lagasere? Me vakamacalataki ni rawa ni veivuke na lagasere e na noda vunautaka na kosipeli, ka vaqacotaka na noda vakabauta kei na ivakadinadina. E rawa tale ga ni vukea na noda veivutuni, ka dau vakamura na ivakaro. E rawa ni vakamarautaka na lomada e na noda rarawa voli, ka vakasinaita na noda vakasama e na veivakasama vinaka, ka savasava (raica na itavi 5 ni veivakabulabulataki). Sa dau dusimaki vei keda ni sa dau lomani keda o Tamada Vakalomalagi kei Jisu Karisito.

Veivakabula- bulataki

Me qai qaravi e dua na ka oqo e na gauna e veiganiti kaya e na lesoni se me rai lesuvi tale kina, me ivakaleka, se me ra vakauqeti kina.

1. Veiwasei kei ira e na kalasi e na lomamu me baleta e dua na serenilotu, kei na kena dau veivakaukauataki vei iko. Me veisoliyaki e vica na ilavelave ni *Na Sere ni Lotu kei na Nodra Sere na Lalai, Hymns se Children's Songbook*, ka qai solia vei ira na gone me ra raica mai kina e dua na nodra sere talei. Me lagati e dua na qaana, se sivia, mai na veisere taleitaki oqo, se me ra cega na gone na qaqa ni sere, ka ra wilika e cake, ka me ra qai vakamacalataka na vu ni nodra dau taleitaka. E rawa ni o na kauta tale beka ga mai e so na tepi ikatokatoni ni vica na sere me ra mai vakarorogo kina na gone.

2. Mo talanoataka na italanoa oqo me baleti John Taylor, na ikatolu ni Peresitedi ni Lotu, kei na nona taurivaka na veiserenilotu me wali kina na leqa:

E a katakata sara na nodrau veiba e rua na lewe ni Lotu mai Salt Lake City me baleta e so na ka vakabisinisi. Rau mani lewa me tarogi o Peresitedi John Taylor, ka a Peresitedi ni Kuoramu ni i Apositolo Le Tinikarua e na gauna oya, me mai veivuke e na kena vakameautaki na duidui ka rau sa donuya tiko. Rau sa veivakadonui na veitacini vakabete me rau na vakamura na lewa nei Peresitedi Taylor.

Rau mai kerei Peresitedi Taylor me bau rogoci rau ka vakatulewa e na vukudrau. Sa vakadonuya o Peresitedi Taylor me rogoci rau. Ia e qai tukuna vei rau, "Kemudrau na taciqu vakabete, ni se bera ni'u rogoca na ka e baleti kemudrau, au na via lagata mada vei kemudrau e dua na sere me baleti Saioni."

E dua na domo vinaka ni lagasere e tu vei Peresitedi Taylor. Me qai lagata kina vakavinaka vei rau e dua na serenilotu, me qai kaya kina, "ni sega ni se bau rogoca e dua na sere me baleti Saioni, me vaka na nona dau rogoca oya, ia e vinakata tale ga me dau rogoca e dua tale na sere, ka mani kerei rau kina me rau vakarogoca e dua tale na sere ka na lagata." E qai lagata na kena ikarua, ka mani dua tale na kena ikatolu. Me qai kaya vei rau, "Ia, kemudrau na taciqu vakabete, au na sega ni via rogoca na veika e baleti kemudrau, ia mo drau vosota, mo drau rogoca tale mada e dua na serenilotu, au sa yalataka ni'u sa na qai galu ka rogoca na nomudrau leqa."

Ni qai laki lagata oti o Peresitedi Taylor na ikava ni serenilotu, sa lautu rau sara vakabibi na veitacini vakabete na veiserenilotu rau sa rogoca, ka sa tonawanawa tu na matadrau. Rau sa mani lululu, ka rau mani kere veivosoti vei Peresitedi Taylor e na nodrau veivakaosoosotaki vua, ka rau mani biuta na nona valenivolavola ni se bera ni rau talaucaka vua na nodrau leqa. (Raica na Heber J. Grant, "John Taylor's Hymns," mai na *Stories for Mormons*, ed. Rick

Walton kei Fern Oviatt [Salt Lake City: Bookcraft, 1983], t. 92; raica talega na Heber J. Grant, "Songs of the Heart," *Improvement Era*, Sept. 1940, t. 522.)

3. Mo talanoataka ni o bulia e na nomu vosa na italanoa oqo:

Era volekata yani na Rocky Mountains e dua na nodra ilawalawa na ivuvu ni lewenilotu Yalododonu e na Gauna Oqo ka kauti ira tiko yani o Brigham Young. Era laki birika sara na nodra keba e na dua na veibuca. Ra mani visaga na buka me nodra itatalai. Ra mani seresere ka mekemeke voli e na yasa ni buka, me ra lecava kina na nodra rere kei na nuiqawaqawa.

Ni se bera ni ra laki dui davo e na nodra dui qiqi, ka me dua wale ga na yadra me yadravi ira tiko e na bogi oya, era qai lagata na sere, "Dou Gole Mai," na sere ka ra dau lagata me ra veivakayaloqaqataki kina, ka me dau vakavatukanataki kina na nodra dina vua na Turaga.

Era a vakarorogo tu e na bogi oya e duanaudolu vakacaca na Idia ka ra sa nakinaki ca mai e na sauca ni keba, ka me ra na sikabotei ira na ivuvu ni lotu. Ia ni ra rogoca oti ga na Idia na nodra lagata na ivuvu ni lotu na sere "Dou Gole Mai," era a qai sega ni mani yaviti ira. Era kila vinaka ni sa wanonovi ira tiko na Yalo Cecere (na yaca ka ra vakatokai Tamada Vakalomalagi kina), ka ra mani vodoka ga na nodra ose, ka gole tani mai kea, ka sega ni via vakasagai ira tale na ivuvu ni lotu.

E na dua na gauna i muri, e qai rogo kina na italanoa oqo ni nodra turaga na Idia, vei rau na daukaulotu ni Yalododonu e na Gauna Oqo. Ni sa laki tinia na nona italanoa, e qai drete mai na nona vaialini, ka tekivu vakatagitaka na "Dou Gole Mai." E qai vakamacalataka vei rau na daukaulotu, "Qo na nomudou sere, e noqu sere tale ga. Au dau vakatagitaka e na veibogi ni se bera niu davo. E na vakavolekataka sara mai ike na Yalo Cecere vei au, me vakayalomarautaki au, ka veivakacegui ka veivakamarautaki tale ga vei ira na noqu tamata." (Raica na Lucile C. Reading, "Song of the Pioneers," *Children's Friend*, Julai 1965, t. 37.)

Sureti ira na gone me ra vakamacalataka na veigauna e so era dau vakacegui ka vakayalomarautaki kina mai na nodra rogoca na sere ni Lotu.

4. Me veivuke e na nodra kila na gone na sala e a taurivaki kina na imatai ni ivolanisere, vakamacalataka ni rawa ni dua vata ga na ilagalaga ni vica na sere ka duidui na qaana. Me ra lagata mada na gone na sere "Na Yavu Tudei" (*Na Sere ni Lotu kei na Nodra Sere na Lalai*, no. 6). Me qai lagati tale na sere "Away in a Manger" (*Hymns*, no. 206) e na ilagalaga ni "Na Yavu Tudei" (me lesuvi tale na itekitekivu ni iotioti ni laini). E rawa ni o veisautaka tale ga, me lagati tale ga na "Na Yavu Tudei" ki na ilagalaga ni "Away in a Manger."

"E Ulunivanua" (*Na Sere ni Lotu kei na Nodra Sere na Lalai*, no. 30) kei na "Rejoice, the Lord Is King" (*Hymns*, no. 66) e rawa tale ga ni na veisau me vaka na sere e rua mai liu.

5. Veivuke vei ira na gone me ra kila ni laga serenilotu kei na veisere tale e so "e na rawa ni drigita tani na loma ca mai lomada. Mo wilika se me wilika e dua na gone na vosa cavuti qo nei Boyd K. Packer, e dua ka lewena na Kuoramuni i Apositolo Le Tinikarua:

"Mo digia na sere o taleitaka mai na veisere ni Lotu, ka dau momona ka veilaveti na qaana, ka malumu vinaka na kena ilagalaga, ka na vakavolekataka vei ira na veivakauqeti. . . . Mo lesuva tiko e na nomu vakasama na qaana. Mo

wiligusutaka tiko. . . . Mo qai taurivaka na serenilotu oqo me idrodro ni nomu vakasama. . . . Ni tekivu na ivakatagi ka sa tuvai mai lomamu na qaqana, e na lako vakatikitiki e na madua na [vakasama] velavela” (“Inspiring Music—Worthy Thoughts,” *Ensign*, Jan. 1974, t. 28).

Me vakamacalataki ni gauna eda dau vakasamataka kina na veivakasama velavela se cudrucudru, e rawa ni da vakaisosomitaka mai na noda lagasere se vakananuma na qaqa ni serenilotu.

6. Me rua na gone me rau wilika yadua na vosa cavuti oqo mai vei ira na iliuliu ni Lotu:

“E bibi sara na yaga ni ivakatagi e na noda sokalou. Au vakabauta ni o ira era dau digia, era veiliutaki, era lagata, se vakatagi me tomani kina na sere, era na veivuke kina yalo vakarokoroko e na noda dui soqoni, me uasivi cake mai vei ira era tauvosa” (Boyd K. Packer, mai na Conference Report, Oct. 1991, t. 28; se na *Ensign*, Nov. 1991, t. 22).

“Kemuni na wekaqu, me da dau vakayagataka na serenilotu me sureti kina na Yalo ni Turaga ki na noda ivavakoso, ki na noda veivuvale, kei na noda dui bula yadudua. Me da dau wiligusutaka ka dau vakananuma vakatitobu, me da cavuqaqataka ka lagata, ka vakaivotavota e na veivakani vakayalo ka yaco kina. Mo kila ni masu vua na Tamada mai Lomalagi na nodra qaqa ni sere na yalododonu, ‘kau na vakalougatataki [kemuni] kina’” (“First Presidency Preface,” *Hymns*, t. x).

Veivosakitaka kei ira na gone na vu ni kena bibi e na noda bula na sere vakarokoroko, kei na veisala me da vakayagataka kina na veiserenilotu me da toro voleka kina vei Tamada Vakalomalagi kei Jisu Karisito.

7. Veivuke e na nodra wiligusutaka na gone na Vunau kei na Veiyalayalati 25:12.

iTinitini

iVakadinadina	Wasea na nomu ivakadinadina me baleta na bibi ni kena dau lagati na serenilotu, ka qai serelaka na nomu vakasama me baleta na isolisoli e rawa ni da sotava mai na kena lagati vakadodonu na serenilotu. Tukuna vei ira na gone ni sa dau taleitaka o Tamada Vakalomalagi me rogoca na noda dau lagasere. Veivakauqeti vei ira na gone me ra dau lagalagasere e na yalomarau, e na gauna ni Lotu kei na nodra dau lagasere ga vakaiira.
Wiliwili e Vale	Me ra wilika ka vakadikeva mai na gone na Vunau kei na Veiyalayalati wase 25, me laki rai lesuvi tale kina e na nodra dui vuvale na lesoni oqo.
Veiwasei Vakavuvale	Vakauqeti ira na gone me ra laki veiwasei e na nodra dui vuvale e dua na tiki ni lesoni, me vaka na italanoa, se dua na ka e tarogi, se dua na ka e caka kina, se me ra goleva vata vakavuvale na “Wiliwili e Vale.”
	Sureta e dua na gone me mai tinia na lesoni e na dua na masu.

Sa Ciqoma na Parofita na iVakatakila e na Vuku ni Lotu

iNaki ni Lesoni

Me veivuke e na nodra kila na gone ni sa nona isolisoli duadua na parofita edaidai na ivakatakila me baleta na Lotu raraba, ka dodonu me da dau vakamuri koya.

Me Vakarautaki

1. Vakadidike e na masumasu mai na Vunau kei na Veiyalayalati 28, 43:1–7, kei na kena itukutuku ka vakamacalataki tiko e na lesoni oqo. Mo vakadidike taumada e na lesoni ka qai lewa na sala mo veivakavulici kina vei ira na gone mai na tikina vakaivolatabu kei na kena itukutuku vakamacala. (Raica na “Tuva Rawa na Lesoni,” tt. vi–vii, kei na “Veivakavulici mai na Kena iTukutuku kei na Tikina Vakaivolatabu,” tt. vii–ix.)
2. Mo digia rawa na veitaro me vakavure veivosaki, kei na tikina ni veivakabulabulataki ka ra na vakaitavi ka vukei vakavinaka kina na gone me ra vavaca yani na inaki ni lesoni.
3. Veika e vinakati:
 - a. Me ra yadua na gone na Vunau kei na Veiyalayalati.
 - b. iYaloyalo 5-1, O Josefa Simici na Parofita (iYaloyalo Taurivaki ni Kosipeli 401; 62002), se 5-2, Josefa Simici (iYaloyalo Taurivaki ni Kosipeli 400; 62449); e dua na kena iyaloyalo na parofita e na gauna oqo (mai na valenivola ni valenilotu se mekesini ni Lotu).

iKuri E so ni Lesoni

iTavi Galeleti

Me sureti e dua na gone me mai dolava na lesoni e na masu.

Vakamacalataka vei ira na gone ni sa na qitotaki na “Kaya o qasenivuli.” Me vakamacalataki ni o na solia vei ira e so na kena idusidusi, ia me vakayacori wale ga ni o cavuta e liu “Kaya o qasenivuli,” ni se bera na nomu idusidusi. Me soli e vica na idusidusi vei ira na gone. Mo qarauna ni veibasai na idusidusi o solia ni o sega ni cavuta “Kaya o qasenivuli,” mai na idusidusi o na solia ni cavuti e liu “Kaya o qasenivuli.”

Me kena ivakaraitaki:

- Kaya o qasenivuli laveta cake na ligamu imatau.
- Biuta sobu tale na ligamu imatau.
- Mataruburubu.
- Kaya o qasenivuli matadredredre.

Ke dua na gone e muria na idusidusi ka sega ni cavuti kina “Kaya o qasenivuli,” tukuna me dabe tiko me yacova sara ni sa laki oti na qito. Ke ra dabe e na gauna totolo sara o ira na gone, o na vinakata beka me qitotaki tale me vakadeitaki kina na nodra dau vakarogoca na gone na idusidusi.

Vakamacalataka vei ira na gone ni na lewe vuqa sara e na noda dui bula era na dau tukuna vei keda na veika e so me da dau cakava. E rawa ni da nuitaka na

nodra ivakasala e so vei keda. Eda na sega ni vakabauta na nodra ivakasala e so tale na tamata.

- Me da dau rogoca beka mai vei cei na ivakasala vinaka? (Me okati e na kena isau o noda itubutubu, noda qasenivuli, kei na parofita.)

Vakamacalataka vei ira na gone ni dodonu me da dau vakarorogo ki na veika e tukuna vei keda na parofita, ka ni dau tukuni vei keda na veika e rau vinakata o Tamada Vakalomalagi kei Jisu Karisito me da vakayacora. Sa dau taura na parofita na idusidusi mai vua na Tamada Vakalomalagi kei Jisu e na vuku ni Lotu raraba. Me kakua sara ni da vakarorogo tale vua e dua ka na tukuna vei keda e dua tani tale na ka, mai na veika e dau tukuna na parofita.

Mo vakatakarakarataka qo e na nomu solia na idusidusi e veibasai, me vaka o vakayacora mai e na qito, mo veisautaka “Kaya o qasenivuli,” e na “kaya na parofita.” Me ra laveliga na gone ke dodonu me ra vakamura na gone na idusidusi e soli vei ira. Me kena ivakaraitaki:

Kena ivakaraitaki:

- Kaya na parofita sauma vakadodonu na ikatini.
- Sa kaya o vuravura ni sa rui sivia na dua na ikatini; sauma ga na ka e rawa ni o sauma.
- Kaya na parofita kua ni vosaca se gusu velavela.
- Sa kaya o vuravura ni sega na leqa ke o vosa ca e na so na gauna.

Me vakamacalataki ni ra dau kaya e lewe vica e na Lotu, me ra ikuri kei Josefa Simici na Parofita, ni sa soli vei ira na ivakatakila se raivotu me baleta na Lotu raraba. Era veilecayaki tiko kina na lewe ni Lotu, se me ra vakarorogo vei cei, kei na cava me ra cakava. Sa solia kina na Turaga na nona ivakaro, ka sa tabaki tu edaidai e na Vunau kei na Veiyalayalati, vei ira taucoko na lewe ni Lotu, me baleti koya ka dodonu me soli mai vua na ivakatakila se raivotu me baleta na Lotu raraba.

Kena iTukutuku
kei na Tikina
Vakaivolatabu

Me vakavulici vei ira na gone na vakatataro nei Oliver Cowdery kei ratou na vuvale Whitmer vei Josefa Simici me baleta na raivotu ka baleti Hiram Page kei na “vatu,” me vaka e veivosakitaki tu e na Vunau kei na Veiyalayalati 28, 43:1–7, kei na kena itukutuku vakamacala oqo. Vakaraitaka na iyaloalo e na gauna e veiganiti kaya.

Ni rau se vakaitikotiko o Josefa kei Emma Smith e Harmony, Pennsylvania, ni vica ga na vula mai na kena sa mai tauyavu na Lotu, e a sega ni duavata o Oliver Cowdery me baleta na veivosa ka cavuti e na dua na raivotu ka a taura o Josefa Simici mai vua na Turaga. E qai volavola o Oliver vei Josefa Simici ka kaya vua, “Au sa vakaroti iko e na yaca ni Kalou mo bokoca na veivosa oqo!” E qai vola suka tale o Joseph vei Oliver ka tarogi koya “se kaukaua cava e vakayagataka oqori me vakaroti koya kina me veisautaka se bokoca, me kuria se musuka tani, na ivakatakila se ivakaro mai vua na Kalou Cecere” (*History of the Church*, 1:105).

E na dua na gauna lekaleka i muri, ni rau lako i Fayette, New York, o Josefa kei Emma, ratou sa vakadinata tiko o Oliver Cowdery kei na matavuvale nei Whitmer ni cala tiko na ivakatakila ka soli vei Josefa, ka dodonu me veisautaki. Sa dua na gauna balavu na nona saga tiko o Josefa me veisautaka na vakasama nei Oliver kei iratou na vuvale na Whitmer. E qai kila rawa mai o Christian Whitmer

ni sa dodonu vinaka tu na ivakatakila, me vaka ga sa solia mai o Josefa, ka qai veivuke e na kena vakadodonutaki na nodratou vakasama na kena vo.

Ratou sa vakadikeva tale tiko ga o Oliver Cowdery kei na matavuvale nei Whitmer na ivakatakila e so e tukuna tiko o Hiram Page, e dua vei iratou na iVakadinadina Lewe Walu, ni taura mai na “vatu [ni daurairai].” E kaya o Hiram Page ni rawa ni raica na ivakatakila mai na vatu oqo. Me kena ikuri, sa taura tale ga mai kina na idusidusi me baleta na vanua e tiko kina o Saioni, na vanua me lako kina na Lotu e na kena laki tauyavutaki na matanitu ni Kalou e vuravura. Sa lewe vuqa sara na tamata era vakabauta na veika e tukuna mai o Hiram Page.

Sa nuiqawaqawataka vakalevu o Josefa Simici na nodra tukuna tale tiko e so ni sa soli mai vei ira na ivakatakila me baleta na Lotu raraba. Sa mani nanuma me sa na walia na leqa e na lotuvakayabaki ka sa na vakarau yaco. Ni se bera na lotuvakayabaki, a sa masulaka tiko o Josefa, ka qai vakatakila mai na Turaga na Vunau kei na Veiyalayalati wase 28, ka tukuni kina ni sa vakadonui wale ga vei Josefa Simici me taura na ivakatakila me baleta na Lotu raraba (raica na tikina e 2). Era qai veivosakitaka o ira na turaga e na lotuvakayabaki oya na veika e dau tukuna o Hiram Page me baleta na ivakatakila, ka me dede sara na kena veivosakitaki tiko, ka ra qai duavata taucoko e muri, ka oka tale ga kina o Hiram Page, ni sa dodonu duadua ga vei Josefa Simici me taura mai na ivakatakila me baleta na Lotu.

Era tukuna tale ga e so na tamata ni sa taura mai na ivakatakila e so me baleta na Lotu. E dua vei ira oqori e yacana o Hubble. Me vaka e vakamacalataka o John Whitmer, e yalewa daulotu o koya, ka ra vakacalai kina e lewe vuqa e na vukuna. Sa qai mani masulaka o Josefa Simici vei Tamada Vakalomalagi na leqa oqo, ka taura tale kina na Vunau kei na Veiyalayalati wase 43, me kena isau. Sa tukuni e na ivakatakila oqo ni sa isolisoli wale ga ni parofita ni Lotu, se o Josefa Simici se dua tale ka sa lesi me parofita me isosomi kei Josefa, ka sai koya duadua ga ka vakadonui me vakayacora e na vuku ni Lotu.

Veivosakitaki
ka Tarogi na
iVakavuvuli

Mo vakadidike e na veitaro kei na veitiki ni ivola oqo mai na ivolanikalou ni o vakarautaka tiko na nomu veivakavulici. Mo taurivaka na veitaro e so ka na yaga sara vakalevu vei ira na gone me ra kila kina na ivolanikalou ka dau bulataka tiko e veisiga. Ni ra dau wiliwili ka veivosaki vata na gone mai na ivolanikalou e na kalasi era sa na qai kila rawa kina vakaiira.

- O cei beka e a digitaki mai liu me dau taura e na vuku ni Lotu taucoko na veivakaro kei na ivakatakila? (V&V 28:2; 43:2–5.) Na cava na vu ni kena vakayacori qori? (V&V 43:6.) Na cava e rawa ni yaco ke lewe vica era taura mai e na dua vata na gauna na ivakatakila me baleta na Lotu taucoko? (Kevaka era sega ni duavata, era na sega ni kila na lewe ni Lotu se o cei me ra muria.) O cei e soli duadua vua na ivakatakila me baleta na Lotu taucoko edaidai? (Na noda parofita.) Na cava e dodonu me da vakayacora ke dua tale, ka sega ni o koya na parofita, e taura mai e dua na ivakatakila ka dodonu me ra vakamura o ira na lewe ni Lotu? (V&V 43:5–6.)
- Me da kila vakaevei na veika e dau tukuna o koya na noda parofita? (Raica na itavi 1 ni veivakabulabulataki.)
- Na cava na duidui ni nodratou ivakavuvuli na iliuliu e so ni Lotu, kei na ivakavuvuli ni noda parofita? (V&V 28:1–2, 4–5.) Me vakamacalataki ni rawa ni sosomitaki na yaca i Josefa Simici e na Vunau kei na Veiyalayalati 28:2, mai na yaca ni noda parofita. E kena ibalebale beka me da kakua ni dau

vakarogoca e dua tale, na noda parofita duadua ga? Me vakamacalataki ni rawa ni ra veivakavulici ka veivakaroti tale ga o ira na iliuliu e so ni Lotu. Ia, o koya duadua ga na parofita e rawa ni tukuna vei keda na veika sa vakarota mai na Turaga me baleti keda e na Lotu.

- E na vukui cei beka eda na taura kina na ivakatakila? Me vakamacalataki ni rawa yadudua vei keda me da taura na ivakatakila me baleta na noda dui bula. E rawa tale ga ni da taura na ivakatakila me baleta na noda dui icolacola se ilesilesi; me kena ivakaraitaki, e rawa ni ra taura na ivakatakila na tama kei na tina e na vukudra na nodra veivuvale, me taura na peresitedi ni Lalai na ivakatakila me baleta na Lalai e na nona tabana levu, ka dau taura o bisopi na ivakatakila me baleta na tabana levu raraba.
- Na cava e tu vua na noda parofita ka sega ni tiko vua e dua tale na tamata? (Na lewa, se na idola, me baleta na kena ciqomi na ivakatakila e na vuku ni Lotu raraba; raica na V&V 28:7.)
- Na cava e cakava cala o Hiram Page? (E tukuna ni a ciqoma na ivakatakila e na vuku ni Lotu.) E vakavatukanataki beka vakaevei e na nona ivakaro na Turaga vei Oliver Cowdery e na Vunau kei na Veiyalayalati 28:11, na nona loloma na Turaga vei Hiram Page, e dina ni dodonu me na veivutuni taumada? Me vakavatukanataki beka vakaevei na nona loloma na Turaga, ni da se talaidredre tiko? Me vakaraitaka beka vakaevei vei keda na Turaga ni da sa vakayacora e dua na cala?
- Me wilika e cake e dua vei ira na gone na Vunau kei na Veiyalayalati 28:13. Me vakamacalataki ni ibalebale ni “vakadonuya kece,” se vakadonui vata, ni ra sa ciqoma taucoko na lewe ni Lotu na nodra ivakaro kei na lewa o ira na iliuliu ni Lotu. Me da dau vakavatukanataka vakaevei edaidai na noda vakadonuya vata? (E na noda laveliga me tokoni kina na ka era sa vakayacora o ira na iliuliu ni Lotu.) Na cava na ibalebale ni noda tokoni ira na noda iliuliu? (Raica na itavi 3 ni veivakabulabulataki.)

Veivakabulabulataki

Me qai caka e dua na itavi oqo e na gauna e veiganiti kaya e na lesoni se me laki rai lesuvi tale kina, me ivakaleka, se me ra vakauqeti kina.

1. Mo vakarautaka mai e dua na ilavelave ni nona vosa e dua na noda parofita e na lotuvakayabaki. Tuva e na papa ni volavola na veivakaro e so ka soli mai na nona vosa oqori na parofita, ka na yaga sara vei ira na gone e na nomu kalasi. Veivosakitaka kei ira na gone na sala me ra vakamura kina na nona ivakaro e so na parofita.

Vakauqeti ira yadudua na gone me ra digia e dua se rua na ivakaro me ra goleva tiko me yacova na lotuvakayabaki ka tarava. Solia vei ira na gone na peni kau kei na drauniveva, ka me ra vola kina na veika era sa digia mai. Veivakauqeti vei ira na gone me ra laki veiwasei e na veika era sa vola e na nodra drauniveva vei ira e na nodra veivuvale ka qai biuta tiko e vale e na dua na vanua me dusimaka tiko vei ira na nona ivakaro na parofita. Veivakauqeti vei ira na gone me ra dau vakarorogo se wilika na nona vosa na parofita mai na lotuvakayabaki ka tarava, ka me ra raica kina na veika e vinakata na Turaga me ra cakava.

2. Veivuke vei ira na gone me ra kila ni sa dau dodonu me vakamuri na parofita, kevaka mada ga eda sega ni dau kila na vuna e vakarota kina vei keda e dua

na ka. Ni da dau muria na parofita, eda sa na dau vakayacora tiko na veika e vinakata na Turaga me da cakava (raica na V&V 1:38).

Mo wilika se me wilika e dua na gone na vosa cavuti qo nei Peresitedi Wilford Woodruff, na ikava ni Peresitedi ni Lotu:

“E na sega ni vakadonuya vei au na Turaga, se dua tale ka sa lesia me peresitedi ni Lotu oqo, me kauti kemuni vakatani” (Vunau kei na Veiyalayalati—Ai Vakaro Raraba 1, “Tikina digitaki Three Addresses by President Wilford Woodruff”).

Vakamatatataka ni na sega sara ni vakarota vei keda na parofita me da cakava e dua na ka, ka sega ni vinakata na Turaga me da vakayacora.

3. Veivuke vei ira na gone me ra kila na ibalebale ni nodra vakaitavi e na “vakadonuya vata” e na nodra tokoni ira na iliuliu ni Lotu e na kena vakaraitaki mai vei ira na yacadra e na soqoni. Me vakamacalataki ni da sa laveliga me da tokoni ira e so e na nodra ilesilesi, eda sa yalataka kina me da dau veitokoni ka veivuke vei ira. Me ra vakasamataka na gone na veisala e so e rawa ni ra veivuke kina ka veitokoni vei ira na iliuliu ni Lotu, me vakataki bisopi, na peresitedi ni Lalai, vei ira na nodra qasenivuli ni Lalai, kei ira na nodra itubutubu e na nodra ilesilesi e na Lotu.
4. Veivuke e na nodra wiligusutaka na gone na ikaciwa ni yavu ni vakabauta.
5. Me lagati se cavuqaqataki na “Keitou Vuabale” (*Na Sere ni Lotu kei na Nodra Sere na Lalai*, n. 36) se na “Follow the Prophet” (*Children’s Songbook*, t. 110).

iTinitini

iVakadinadina	Mo vakacaucautaki Josefa Simici na Parofita kei koya na noda parofita edaidai. Wasea na nomu ivakadinadina ni se dau vosa tikoga o Jisu Karisito e na gusudra na nona parofita, ka da na dau bula dodonu ni da vakamura na parofita. Vakabibitaka ni na dau veivakavulici wale ga na parofita e na veika dodonu me da dau vakayacora; rau na sega sara ni laiva o Tamada Vakalomalagi kei Jisu me vakavulici keda e na veika tani.
Wiliwili e Vale	Me ra wilika ka vakadikeva mai na gone na Vunau kei na Veiyalayalati 43:1–7, me laki rai lesuvi tale kina e na nodra dui vuvale na lesoni oqo.
Veiwasei Vakavuvale	Vakauqeti ira na gone me ra laki veiwasei e na nodra dui vuvale e na dua na tiki ni lesoni, me vaka na italanoa, se dua na ka e tarogi, se dua na ka e caka kina, se me ra goleva vata vakavuvale na “Wiliwili e Vale.” Sureta e dua na gone me mai tinia na lesoni e na dua na masu.

iNaki ni Lesoni

Me veivuke e na nodra dau gadreva na gone me ra vaqacacotaka na yalo ni duavata kei na veilomani e na nodra veivuvale kei na loma ni nodra kalasi ni Lalai.

Me Vakarautaki

1. Vakadidike e na masumasu mai na Vunau kei na Veiyalalayati 37, 38:24–42, 39:15, kei na kena itukutuku vakamacala ka tiko e na lesoni oqo. Mo vakadidike taumada e na lesoni ka qai lewa na sala mo veivakavulici kina vei ira na gone mai na tikina vakaivolatabu kei na kena itukutuku vakamacala. (Raica na “Tuva Rawa na Lesoni,” tt. vi–vii, kei na “Veivakavulici mai na Kena iTukutuku kei na Tikina Vakaivolatabu,” tt. vii–ix.)
2. Mo digia rawa na veitaro me vakavure veivosaki, kei na tikina ni veivakabulabulataki ka ra na vakaitavi ka vukei vakavinaka kina na gone me ra vavaca yani na inaki ni lesoni.
3. Veika e vinakati:
 - a. Me ra yadua na gone na Vunau kei na Veiyalalayati.
 - b. Me rua na igutu ni wa (se dua tale na ka cacagutugutu se kadresu rawarawa, me vaka na veva se na tiki ni kau mamare) me baleti ira yadudua na gone.
 - c. Mape ni vanua o New York–Ohio, ka tiko e na mua ni lesoni 1.

**iKuri E so
ni Lesoni**

iTavi Galeleti

Me sureti e dua na gone me mai dolava na lesoni e na masu.

Me soli yadudua vei ira na gone e rua na igutu ni wa (mo qai moica na itavi oqo me veiganiti kei na veika o taurivaka kina). Kerei ira na gone me ra gutuva e dua na wa.

- E a dredre beka na kena gutuvi e dua na wa?
- E vakaevei beka na kaukaua ni dua taudua na wa?
- Me da vakaukauataka beka vakaevei na wa?

Vakumuna vata na nodra wa na gone ka se sega ni cagutu. Kerea e dua na gone me tovolea mada me gutuva taucoko e na dua vata na gauna na ivivi wa.

- Na cava na vuna e dredre cake kina na kena gutuvi na wa ni ra sa vivigi vata?

Me vakamacalataki ni ra na kaukaua cake na lewe ni Lotu e na nodra kumuni vata, me vaka ga na kena kaukaua cake na wa e na kena sa vivigi vata. E na vuku gona ni ka oqori, sa vakarota kina na Turaga me ra kumuni vata ki na dua na vanua o ira na lewe ni Lotu mai liu.

Kena iTukutuku
kei na Tikina
Vakaivolatabu

Me vakavulici vei ira na gone na nona ivakaro na Turaga vei ira na Yalododonu me ra soqoni vata i Ohio, me vaka e tukuni tu e na Vunau kei na Veiyalalayati 37, 38:24–42, 39:15, kei na kena itukutuku oqo.

Sa Vakarota na Turaga me ra Soqoni i Ohio na Yalododonu

Me vakamacalataki ni vica na drau na tamata era sa curu ina Lotu e na mua ni yabaki 1830, na yabaki ga ka tauyavu kina na Lotu. Vakaraitaka na mape ka me ra dusia kina o ira na gone na veivanua oqo, ka tiko kina na lewe ni Lotu, ni o rai lesuva tale vakalekaleka na veika e yaco kina, se yaco volekata na veivanua yadudua.

- Palmyra, New York—iMatai ni Raivotu nei Josefa Simici, tauri kina na veipeleti koula, ka tabaki kina na iVola i Momani.
- Harmony, Pennsylvania—Tekivu vakadewataki kina na veipeleti koula, vakalesui mai na matabete.
- Fayette, New York—Vakadewataki vakaoti kina na peleti koula, era soli ivakadinadina kina o iratou na ivakadinadina ni iVola i Momani, ka tauyavutaki kina na Lotu.
- Colesville, New York—Tauyavu kina na iversevu ni tabana ni Lotu, sa tekivu na nodra sasaga na dauvakacaca, veilewai ka qai sereki tale o Josefa Simici.
- Kirtland, Ohio—Saumakitaki vakayauyau ki na Lotu o ira na tamata mai na nodra cakacaka na daukaulotu.

Me vakamacalataki ni a qai vakatakila mai e na mua ni yabaki 1830 na Turaga vei Josefa Simici e New York ni dodonu me ra “soqoni vata mai Ohio” o ira na lewe ni Lotu (V&V 37:3).

Ni ra soqoni vata yani i Ohio, era sa na vakayawaka mai na lewe ni Lotu na veivakacacani mai vei ira na kedra meca e New York, ka me ra laki vakavulici ka tuberi kina mai vei Josefa Simici kei ira tale e so na iliuliu ni Lotu, me soli tale vei ira na ivakaro e so mai vua na Turaga, me ra vakavakarau vata e na nodra talai na daukaulotu ki na veivanua kece ga, ka me ra laki veitokoni ka veivukei vakaiira e na nodra saga tiko me ra tamata ivalavala dodonu.

Sa vakarota o Josefa Simici vei ira na lewe ni Lotu me ra volitaka se redetaka na nodra iteitei kei na veivale, ka me ra sa toki i Ohio. Sa dredre sara vei ira na Yalododonu me ra volitaka na nodra veiwere, na sipi, kei na bulumakau e na vulaililiwa. Era sega ni vakabauta e so na lewenilotu ni vu mai vua na Turaga na ivakaro oqo, ka ra sega ni via vakamuraia na nona ivakaro na Parofita. Ia, era lewelevu ga vei ira na Yalododonu era vinakata me ra laki soqoni kei koya na Parofita e Ohio.

Rau sa Cavutu ka Gole i Ohio o Josefa kei Emma Smith

Sa vakarota na Turaga vei Josefa me lako sara i Ohio, me drovaki ira kina na kena meca, ka sa vinakati tale ga e Kirtland. A sa lomaleqa vakalevu o Josefa ni na voravora sara vei Emma na ilakolako oqo mai New York ki Ohio e na vulaililiwa. Rau sa toki mai vakavitu e na loma ni va na yabaki sa oti, ka rau sa vakawati voli kina, ka sa kunekune tale tiko o Emma. Me qai taurivaka o Josefa e dua na qiqi me dreti tiko, me bau rawarawa kina vei Emma na ilakolako. Ratou cavutu i Ohio e na mua ni vula o Janueri, ka vica na siga na dede ni ilakolako oqo i Kirtland ka tolunadrau vakacaca na maile na kena balavu.

Ni kele ga yani na qiqi e na yasa ni sitoa nei Gilbert kei Whitney, e Kirtland, Ohio, a rika mai na qiqi o Josefa ka curu sara yani ina sitoa. E a dodoka yani na ligana vua e dua ka rau se bera mada ni veikilai mai liu, ka kaya vua, “Newel K. Whitney! O iko sara ga!” Sa duatani na kurabui nei Newel Whitney, ka ni sega ni

se rau veikilai kei na Parofita. “O vakadrukai au sara,” e kaya mai. “Au sega ni rawa ni cavuta na yacamu me vaka o sa vakayacora qo vei au.” E qai sauma yani na Parofita, “O au o Josefa na Parofita. O dau masumasu eke me baleti au, na cava drau vinakata vei au?” (*History of the Church*, 1:146). Rau a sa rogoca mai o Newel Whitney kei na nona vuvale na kosipeli ka ra sa vunautaka voli na daukaulotu, ka rau curu kina ki na Lotu. Rau dau masulaka voli me rau taura na nona vosa na Turaga. Ni se tiko mai New York na Parofita, sa raica kina e na raivotu na nodrau masulaka tiko na vuvale Whitney me lako mai i Kirtland. Me rau vakavaletaki tiko o Josefa kei Emma mai vei iratou na vuvale Whitney me vica na macawa.

Ni oti e vica na vula e na nodrau tadu yani i Kirtland, e qai vakasucu o Emma ka rau drua na gone, ka sega ni dede na nodrau bula, rau sa leqa. E a mate tale ga mai Pennsylvania na nodrau ulumatua o Emma kei Joseph, ka sega ni dua vei iratou na luvena lewe tolu ka qase me bau bula vakadede. Na siga ka tarava na siga rau sucu kina na nodrau drua, e a vakasucu tale ga o Julia Murdock, ka drua dadakulaci na luvena. Ni qai mate o Sister Murdock, e a mani solia o John na watina, me rau susuga o Josefa kei Emma na nona drua dadakulaci.

Ra sa Cavutu na Yalododonu e New York e na iLakolako i Ohio

Era a lako i Ohio na Yalododonu mai New York e na vica na ilakolako. Era a sotava na draki ca kei na dredre ni ilakolako. E dua na ilakolako e a liutaka na tinana na Parofita, o Lucy Mack Smith. Sa dau dusimaka o Lucy vei ira na Yalododonu ni ra vakamura tiko na ivakaro ni Turaga, ka ra na vakalougatataki kevaka era dau yalodina. Sa dau vakauqeti ira me ra dau lagasere ka masumasu e na nodra ilakolako. Ratou mani vakadodonu i Buffalo, New York, na ilawalawa nei Lucy, ka ratou lewa me ratou lako takosova na Lake Erie, ka na kauti iratou voleka yani i Kirtland, Ohio. Ni ratou tadu yani i Buffalo, ratou qai raica ni ra sega ni takoso rawa na waqa e na drano, ka ni sa osota tu na drano na tikitiki ni waicevata lelevu. A sa vakabauta tu o Lucy ni na vukei ira na Turaga. Ni ra qai vodo e na waqa na Yalododonu e na mataka ka tarava, sa kerei ira me ra duavata e na vakabauta kei na masumasu vua na Turaga me vorolaka na tikitiki ni waicevata. A qai vakamacalataka e muri, “A qai rogo mai na vadugu, me vaka na kacabote ni kurukuru. Me kailavaka kina o kavetani, ‘Dui lakova na nona itutu.’ Sa kavoro na waicevata, ka sa tadola tu na sala me muria na waqa, ka qiqo sara na sala ni waqa, me basuka tani kina na ivoce wirici e na kena rogo levu. . . . Keitou lutu ga yani ki yasana kadua, sa tasogo tale na sala ka tadola mai vei keitou” (Lucy Mack Smith, *History of Joseph Smith*, tt. 204–5).

Era qai yaco taucoko i Kirtland na ilawalawa taucoko. Era qai lako tale mai i Kirtland o ira na lewe ni Lotu mai Canada kei na veiyasa i Amerika tale e so. Era sa marautaka vakalevu na lewe ni Lotu me ra laki tiko veivolekati ka me tuberi ira vata tiko na Parofita, ka me nodra iliuliu.

Veivosakitaki
ka Tarogi na
iVakavuvuli

Mo vakadidike e na veitaro kei na veitikiniivola oqo mai na ivolanikalou ni o vakarautaka tiko na nomu veivakavulici. Mo taurivaka na veitaro e so ka na yaga sara vakalevu vei ira na gone me ra kila kina na ivolanikalou ka dau bulataka tiko e veisiga. Ni ra dau wiliwili ka veivosaki vata na gone mai na ivolanikalou e na kalasi era sa na qai kila rawa kina vakaiira.

- Na cava na vu ni nona vakarota na Turaga vei ira na Yalododonu me ra laki soqoni vata i Ohio? (V&V 38:31–33.) Na cava e yalataki vei ira na Yalododonu ke ra cakava oqori? (V&V 38:32; 39:15.) Me vakamacalataki ni a yalataki vei ira

na Yalododonu ni ra na laki taura tale e so na lawa kei na veivakalougatataki e na nodra vakasoqoni vata yani i Kirtland ka laki tara kina na valetabu.

- Na solibula cava soti era vakayacora yani na Yalododonu me ra toki rawa kina i Ohio? Na solibula cava soti era dau vakayacora edaidai na tamata me ra veivuke kina ki na Lotu kei ira na lewena?
- Na cava e vu ni nodra vinakata o ira na Yalododonu oqori me ra sotava tiko na veika dredre e na nodra ilakolako i Ohio? Me ra veivakaukatataki beka vakaevei o ira na Yalododonu oqo mai liu e na nodra sa laki soqoni vata oqo?
- Na cava na vuna era sega ni veivakauqeti kina na iliuliu ni Lotu edaidai vei ira na lewe ni Lotu me ra toki ki na itikotiko liu ni Lotu? Veivuke vei ira na gone me ra kila ni ra a vakaroti na lewenilotu mai liu me ra laki soqoni vata me ra tauyavutaka kina na Lotu ka me tekivutaki tale ga e dua na nodra itikotiko na Yalododonu. Sa noda ivotavota edaidai me da tauyavutaka ga na Lotu e na veivanua eda tiko kina, ka dau qarava tiko na kena vaqacacotaki na noda veitabana levu, veitabana, kei na iteki.
- E na gauna cava eda se dau soqoni vata kina vakalotu? Na isolisoli cava soti eda dau donuya e na noda soqoni vata? Me da veivakaukatataki beka vakacava e na noda dau soqoni vata?
- Me wilika e cake e dua vei ira na gone na Vunau kei na Veiyalayalati 38:24. Na cava na ibalebale ni kena cavuti “na tamata yadua me lomana na wekana me vaka sa lomani koya”? Me da dau vakayacora rawa beka vakaevei? Me veivakaukatataki beka vakaevei ki na Lotu kei ira na lewena na kena caka oqo?
- Na cava na ibalebale ni “duavata sara”? (V&V 38:27.) Na cava na vu ni kena bibi me da dau duavata? Na cava e rawa ni da cakava me da vukea kina na duavata kei na veilomani vakavuvuale? e na noda veikalasi ni Lalai? E dau dredre beka vakaevei na duavata, ke sega ni da veilomani ka veikauaitaki?

Veivakabula- bulataki

Me qai caka e dua na itavi oqo e na gauna e veiganiti kaya e na lesoni se me laki rai lesuvi tale kina, me ivakaleka, se me ra vakauqeti kina.

1. Veivuke vei ira na gone me ra kila ni dodonu me da dau cakacaka vata ka dauveivukei me rawa ni da logalogavinaka taucoko kina e na lotu. Kerei ira na gone me ra soli vakasama mai e na veisala e so e rawa ni vakavinakataki cake kina na duavata e na noda tabana levu (tabana) se kalasi. Mo vola na veivakasama era soli mai e na papa ni volavola. Vakauqeti ira na gone yadudua me ra digia e dua se rua na vakasama me ra goleva tiko e na veimacawa mai muri.

Na veivakasama e so:

- Qarava na valenilotu.
- Veilomani vei ira na tamata kece ga.
- Dauvakarorogo vei ira era tauca tiko mai na vosa.
- Dau veimasulaki.
- Vosa e na veinanumi.
- Dauvakarorogo ka vakaitavi e na kalasi ni Lalai.

- Dau goleva na cakacaka ni tabana levu (tabana).
 - Veivuke me ra logavinaka taucoko o ira ka tiko e na Lotu kei na kena ogaoga e so.
 - Dau yalomamarau.
 - Talaucaka na nomu vakavinavinaka vei ira na iliuliu ni Lotu kei ira na qasenivuli.
 - Vakaitavi e na yalomarau ke o kerei mo vosa, masu, se lagasere.
2. Vola e na tikiniveva na veicakacaka, nodra ivakavuvuli na qase, na ka me qaravi ka rawa ni veivuke e na duavata vakavuvale, me vaka na lotu vakavuvale, masu vakavuvale, golevi vakavuvale na ivolanikalou, na gauna ni kana, na marautaki ni olodei, na marautaki ni siganisucu, na veilomani, kei na yalo veinanumi.

Veivosakitaka kei ira na gone na ibalebale ni duavata, kei na veisala e rawa ni vakavinakataka kina e na noda veivuvale na duavata. Me veivuke vei ira na gone me ra raica na veisala e so e rawa ni ra vakavinakataka kina na nodra veivuvale na yaloveilomani kei na duavata, me ra digia yadudua na gone na veitikiniveva, ka me ra vakaraitaka vei ira na gone na idusidusi e so ni ka e volai tu e na nona tikiniveva. Me ra qai vakilakila mai na gone na veicakacaka se itavi e tukuni tiko. Ka qai kerei ira na gone me ra talaucaka mai na sala sa veivuke kina na kena caka na ka oqori me ratou vakalougatataka kina, ka vakaukauataki kina na nodra dui vuvale.

3. Kerei ira na gone me ra veiwasei e na veika era sa sotava mai, ka vakavatukanataka kina vei ira na nodratou loloma kei na veitokoni na nodra veivuvale, se mai vei ira na lewe ni nodra tabana levu se tabana. Tarogi ira e na veika era nanuma e na nodra tokoni mai vakaoqo. O na vinakata beka mo veiwasei e na veika o sotava tale ga.
4. Vakaraitaka vei ira na gone e dua na ka ni maqosa (me vaka na icula ni talitali, se na iyaya ni qiriqiri). Mo solia na ka oqori vua e dua na gone, ka kerea vua me cakava na kena cakacaka ni maqosa. Ke o maqosa kina o iko, mo vakaraitaka vei ira na kena icakacaka, ni sa tovolea oti o koya na gone. Veivosakitaka na dredre ni kena caka e dua na ka e na imatai ni gauna, ka sega ni veivakavulici kina o qasenivuli, se na nona veituberi.

Me vakaibalebaletaki oqo ki na Lotu ka se qai tauyavutaki vou ga e na yabaki 1830. Era duitutu na lewenilotu e na veivanua, ka sega ni ra tiko voleka o ira na iliuliu me ra lewa na Lotu ka veivuke vei ira na lewenilotu me ra kila vinaka na ivakavuvuli ni Lotu. Sa dau dede na kena yacovi ira mai na nona itukutuku na Parofita. Era sa gadreva na lewe ni Lotu me ra lako i Ohio, me ra laki tuberi kina mai vua na Parofita, kei ira tale e so na iliuliu ni Lotu.

5. Mo wilika se me wilika e dua na gone na vosa cavuti qo nei Sister Patricia P. Pinegar, na ikaciwa ni peresitedi raraba ni Lalai, me baleta na nodra dau gadreva na veivukei o ira na lewe ni Lotu:

“E vovodea wale . . . na tubu ni waka ni kaudamu lelevu ka ra dau bula tu mai na vualiku kei California [USA]. Ia ni ra vakavolivoliti tu e na veivunikau kaudamu tale e so, era na sega ni cavuivuvu rawa mai na laba ni cagi kaukaua. Era veiqaliqali na waka ni kaudamu, ka ra laki veivakaukauataki sara. Ni liwa mai e dua na cagilaba, era na veilaveti cake tiko” (mai na Conference Report, Oct. 1994, t. 103; se na *Ensign*, Nov. 1994, t. 78).

Mo droinitaka e na papa ni volavola e vica na vunika lelevu, ka sa veiqaliqali tu na wakana (raica na kena ivakatakarakara). Kerei ira na gone me ra solia mai na ivakarau kei na itovo e vakavatukanataki tu vei ira na nodra itokani. Me volai me yaca ni waka e so na vakasama era solia mai, ka qai veivosakitaka na sala e na vakaukauataki kina na lewe ni ilawalawa taucoko mai na nona kaukaua e dua vei ira na lewena.

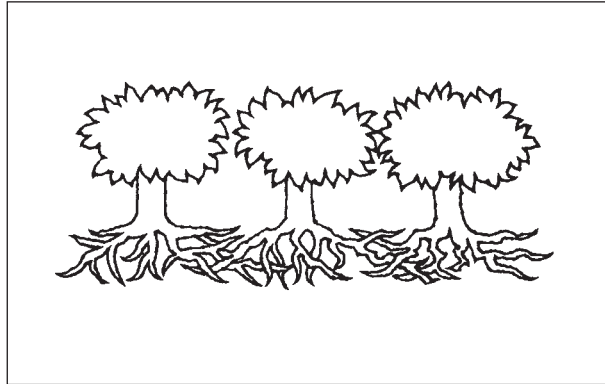

6. Me ra tucake na gone. Vakaraitaka vei ira na kena rawarawa ni o tosoya e dua taudua vei ira na gone. Me ra qai veimokomokoti na gone e na vatuvatunitabadra. Mo vakaraitaka na kena dredre cake ni o tosoi ira na gone e na dua vata ga na gauna. Vukei ira na gone me ra kila ni da tu vata, ka dau veitokoni, ni ra lewe ni vuvale se lewe ni Lotu, e na rawarawa cake sara vei keda me da tiko ga e na noda vakabauta, ka dau cakava na veika vinaka.

7. Mo vakaraitaka na bibi ni cakacaka vata e na kena vakamuri na itavi oqo:

Me gutu mai e so na wa se dali, ka me rua na mita [rua na iyate] na kena balavu, me ra yadua taucoko na gone lewe ni kalasi. Me ra qai vesuka na nodra wa na gone e na loma donu ni dua na kau balavu ka rauta ni va kina lima na fute na kena balavu [dua veimama na mita], me vaka na dia ni burumu se mopu.

Vakadavora na kau e na loma ni kalasi, ka me ra davo wavoki tu na gone. Kerea vua e dua na gone me tovolea me laveta cake na kau, me laki duri dodonu sara, e na nona drete wale ga na nona wa se dali. Qai kerea tale na ikarua ni gone me drete tale ga, me vakaduria dodonu na kau. Qai kerei ira taucoko na gone me ra drete vata na nodra wa, me vakaduri kina vakadodonu na kau. (O na rairai moica tale beka na vanua e vesu taucoko kina na wa.)

- Na cava e yaco ni dua ga na gone e drete tiko na kau? Na cava e qai yaco e na gauna e drete kina na nona wa na kena ikarua, me vukei koya na kena imatai?
- Na cava e ganita me yaco me qai duri dodonu kina na kau?

Me vakamacalataki ni sa kila vinaka mai o Tamada Vakalomalagi ni dodonu me ra vakasoqoni vata o ira na lewe ni Lotu e liu, me ra veitokoni ka veivukei kina, me vaka ga na nodra drete vata na gone na wa me qai duri dodonu kina na kau. E rawa ni vakavatukanataki tale ga e na tabana levu (tabana) na veitokoni kei na veivakaukauataki oqori.

iTinitini

iVakadinadina	Mo talaucaka na nomu vakacaucau me baleta na idusidusi kei na nodra vakabauta na Yalododonu mai liu, ka ra vakaukauataka na Lotu ka vakataudeitaki ira e na nodra soqoni yani i Kirtland, Ohio. Veivakauqeti vei ira na gone me ra dau tovolea me ra vaqacacotaka na nodra veilomani kei na duavata e na nodra veivuvale, kei na nodra kalasi e na Lalai.
Wiliwili e Vale	Me ra wilika ka vakadikeva mai na gone na Vunau kei na Veiyalayalati 38:24, 31–32, me laki rai lesuvi tale kina e na nodra dui vuvale na lesoni oqo.
Veiwasei Vakavuvale	Vakauqeti ira na gone me ra laki veiwasei e na nodra dui vuvale e na dua na tiki ni lesoni, me vaka na italanoa, se dua na ka e tarogi, se dua na ka e caka kina, se me ra goleva vata vakavuvale na “Wiliwili e Vale.” Sureta e dua na gone me mai tinia na lesoni e na dua na masu.

Sa Lesi me iSevu ni Bisopi o Edward Partridge

iNaki ni Lesoni

Me veivuke e na nodra kila na gone na itavi ni bisopi, ka me ra dau gadreva kina me ra veitokoni vua na nodra bisopi, kei na nodra iliuliu ni Lotu.

Me Vakarautaki

1. Vakadidike e na masumasu mai na Vunau kei na Veiyalayalati 41:9–11; 42:30–31, 34–35; 58:14, 17–18; 119:1–4 (me oka kina na ikau ni iwase ni ivola); kei na kena itukutuku vakamacala ka tiko e na lesoni oqo. Mo vakadidike taumada e na lesoni ka qai lewa na sala mo veivakavulici kina vei ira na gone mai na tikina vakaivolatabu kei na kena itukutuku vakamacala. (Raica na “Tuva Rawa na Lesoni,” tt. vi–vii, kei na “Veivakavulici mai na Kena iTukutuku kei na Tikina Vakaivolatabu,” tt. vii–ix.)
2. iKuri ni wiliwili: Vunau kei na Veiyalayalati 46:27–29 kei na ikau ni Vunau kei na Veiyalayalati wase 36.
3. Mo digia rawa na veitaro me vakavure veivosaki, kei na tikina ni veivakabulabulataki ka ra na vakaitavi ka vukei vakavinaka kina na gone me ra vavaca yani na inaki ni lesoni.
4. Me volai na yaca ni nomu bisopi se peresitedi ni tabana e na dua na tikiniveva. Lobika irua na veva, ka me tabogo tiko na yaca.
5. Veika e vinakati:
 - a. Me ra yadua na gone na Vunau kei na Veiyalayalati.
 - b. iYaloyalo 5-23, Borokulutataki e Dua na Tamata.

Me kila o qasenivuli: Ke o lotu tiko e na tabana, vakamacalataka ni rau tautauvata ga na peresitedi ni tabana kei na bisopi, ka qai moica na taro kei na veika e cake me veiganiti kei ira.

**iKuri E so
ni Lesoni**

iTavi Galeleti

Me sureti e dua na gone me mai dolava na lesoni e na masu.

Vakaraitaka vei ira na gone na veva ka volai tu kina na yaca ni nomu bisopi se peresitedi ni tabana, mo kakua ga ni vakaraitaka vei ira na yacana. Vakamacalataka vei ira na gone ni volai tiko e na veva oqo na yacana e dua ka dau vukei ira. Sureti ira na gone me ra tarogi iko me baleta na tamata qori, ka rawa ni saumi ga e na “io” se na “sega” (me vaka, “E yalewa beka o koya oqo?”) ka tovolea me ra qai kila na yaca ni tamata oqori ka sa volai tu e na veva.

Ni ra sa qai kila rawa na gone na yacana (se o sa tukuna ga vei ira), mo taroga sara:

- Na sala cava soti sa dau veivuke kina o bisopi [se o peresitedi ni tabana] me da dau bulataka tiko na kosipeli?

Vakamacalataka vei ira na gone ni na vukei ira na lesoni oqo me ra kila kina na veika e dau qarava na bisopi, me vukei keda kina e na noda bulataka na kosipeli, kei na veisala e so e rawa ni da veitokoni kina vua na bisopi kei ira na iliuliu ni Lotu tale e so e na nodra itavi.

Kena iTukutuku
kei na Tikina
Vakaivolatabu

Me vakavulici vei ira na gone na nona lesi o Edward Partridge me bisopi, kei na icolacola e so ni bisopi, me vaka e vakamacalataki tu e na veitikina mai na ivolanikalou e na “Me Vakarauteki” kei na kena itukutuku ogo.

Na iTavi ni Bisopi

E na itekivu ni yabaki 1831, ni voleka ni yabaki dua na Lotu, sa lewe vuqa sara vei ira na lewena era soqoni vata yani i Ohio, me vaka sa veivakaroti kina na Turaga. Ni sa lewelevu tiko mai ka toso tiko ga na Lotu, sa gadreva sara o Josefa Simici me so tale na iliuliu me ra veivuke e na cakacaka ni Lotu. Sa sotava tiko na Lotu e vuqa na veika dredre vakailavo. Era dravudravua tu e so na Yalododonu ka ra soqoni yani i Kirtland. E sega tu na nodra tiki ni qele se ilavo, ka lailai sara na kedra kakana, na nodra isulu, kei na veika ni bula e so. E vinakata tale ga na Lotu na nodra cau vakailavo me tara kina na valetabu, ka me tabaki kina na ivola e so, me vaka na ivakatakila kei na ivolalailai ni kaulotu. E sega tu ni vakavale na Parofita, se me dua na sala me qaravi iratou kina na nona vuvale, ka ra gadreva tale ga na veivuke me baleti ira na nodra vuvale o ira na iliuliu ni Lotu ka ra veiqaravi vakatabakidua tu e na Lotu.

A sa vakatataro na Parofita vua na Turaga me baleta na sala me qaravi rawa kina na veika era gadreva tu. Sa qai taura na Parofita e na vula o Feperueri ni 1831 me lesi kina o Edward Partridge, ka se qai vula rua wale ga na nona lewe ni Lotu, me veiqaravi me isevu ni bisopi ni Lotu. Sa itavi taumada ni bisopi me vukea na Parofita e na nodra qaravi e na veika ni bula kei na veika vakailavo era gadreva o ira na lewe ni Lotu. Sa qai taura tale o Josefa Simici e so na ivakatakila e na vula vica ka tarava, ka vukei Bisopi Partridge me kila vakalevu cake na nona itavi vakabisopi.

A sa kerei o Bisopi Partridge me veivuke e na nodra qaravi na vakaloloma kei ira na dravudravua e na Lotu, e na kakana, isulu, kei na vale (raica na V&V 42:30–31, 34). Era sa kerei o ira ka vo tu na kedra, se tu vei ira na veika tale e so, me ra vukei ira ka ra vakaloloma tu. A sa dau soli vei Bisopi Partridge, me qai veisoliyaka na veika e soli mai oqori, me qai maroroi kina e na dua na lololo, me ra qai mai kerekere kina o ira ka ra vakaloloma tu.

E itavi tale ga nei Bisopi Partridge me volia mai ka veiwaseyaka na veitikiniquale me baleta na kena tara na veivale yadua kei na vale ni Lotu (raica na V&V 42:35). Me dauveilewai tale ga vei ira na Isireli (raica na V&V 58:17–18). E kena ibalebale oqori ni kevaka e dua ka lewena tu na Lotu e talaidredre mai na ivakaro, sa na lewa o bisopi na nona lewena tiko na Lotu. E dua na sala bibi ogo me vukei ira na lewenilotu me ra dau vakamareqeta na nodra yalayala vua na Tamada Vakalomalagi.

Sa qai vakarota na Turaga e na yabaki 1838 vei ira na lewe ni Lotu me ra saumi katini. Sa dau vakayagataka na Lotu na ikatini me sauma kina na veika e so, me vaka na qaravi ni kaulotu, na kena tara ka qaravi tiko na valetabu kei na veivalenilotu, kei na kena tabaki na iyaragi e so ni veivakavulici (raica na V&V 119:1–4). Era sa lesi na bisopi (kei na peresitedi ni tabana) me ra dau maroroya na nodra ikatini na lewe ni Lotu.

Ni ra sa vakatekivu soqoni vata na lewe ni Lotu i Missouri e na mua ni yabaki 1831, a sa qai lesi o Bisopi Partridge mai vua na Parofita me toki i Missouri me laki kena bisopi. Sa mani lesi o Newel K. Whitney me nodra bisopi o ira na Yalododonu era se tiko mai Ohio. Era sa qai lesi tale e so na bisopi me ra veiliutaki vei ira na lewe ni Lotu, e na kena toso tiko ga na Lotu. Ni sa lesi o

Bisopi Whitney, a sa qai vakatokai o Bisopi Partridge me kena iMatai, se me iLiuliu, ni Bisopi e na Lotu. Sa nona icolacola o ira taucoko na bisopi e na Lotu. Se tu ga edaidai na Matabisopi Veiliutaki, ka sa lewe levu tu na bisopi era qaravi ira tike na lewe ni Lotu e na veiyasa ivuravura taucoko.

Na Solibula nei Edward Partridge kei na Nona Matavuvale

Sa levu sara na ka eratou solibula kina o Edward Partridge kei na nona matavuvale, me rawa ni veiqaravi tiko vakabisopi. E na nona sa toki i Missouri o Bisopi Partridge, e a biuti iratou tu mai na nona matavuvale e Ohio. Eratou tauvi misila tu mai e so na luvena, ka tauvimate bibi tu mai e dua na luvena goneyalewa, ka sa nanuma o Bisopi Partridge, mai na bibi ni nona tauvimate, ni sa na sega ni raici koya tale ni bula tiko.

Ni ratou sa qai mamada mai e na tauvimate o iratou na luvena, sa qai cavutu mai o wati Bisopi Partridge kei iratou na luvena lewe lima me ratou lako i Kirtland, me ratou laki tomani koya e Missouri. Ni ratou vodo waqa tiko yani, e na Uciwai na Missouri, eratou a qai kabi i vanua mai na levu ni waicevata e wai, ka rerevaki sara vakalevu, ni se bera ni ratou yaco i Missouri. Ratou mani laki vakaitikotiko e na nodratou vale e dua na vuvale e kea, ka sega na kena katuba leka, e na vale kau rumu-rua ka ratou tawana tiko. E na gauna eratou qai yaco kina na vuvale nei Bisopi Partridge ki Independence, e Missouri, ratou a qai laki tawana taucoko e dua na vale ka ratou redetaka, ka dua voli ga na kena rumu. Eratou tiko vata e na rumu oya kei na dua na yada kei iratou na luvena lewe va, me yacova sara na gauna sa qai tara oti kina o Bisopi Partridge na nodratou vale rumu-rua, ka volekata na vanua ka na tara kina na valetabu.

Ni tiko mai Missouri o Bisopi Partridge, era a qai borokulutataki koya o ira na dauvakacaca, ka qai sova kina na vuti ni manumanu, mai na nodra sega ni vinakata me dua tale vei ira na lewe ni Lotu me vakaitikotiko e kea. E qai vakavatukanataki na nona idusidusi vinaka vei ira na tamata, e rawa ni laurai mai na itukutuku ivakamacala oqo (vakaraitaka na iyaloalo ni tamata ka borokulutataki, ka sova vua na vuti ni manumanu, e na nomu talanoataka tiko na kena itukutuku oqo):

“Au a kau tani mai vale, . . . e qai luva tani na noqu isala, noqu kote kei na icurucuru e loma, ka boro vei au na kuluta mai na uluqu ki na yavaqu, ka qai ubi e yagoqu na vuti ni manumanu; ka caka tale ga oqori mai na noqu sega ni via biuta na noqu vanua, kei na noqu vale, ka’u sa tawana tiko mai me yabaki rua.

“Ni bera ni ra boroi au e na kuluta ka vakabira i yagoqu na vuti ni manumanu, era a solia vei au meu tukuna na ka au via tukuna. Au mani tukuna vei ira ni ra sa dau sotava mai na Yalododonu e na veitabayabaki kei vuravura na veivakararawataki; kau sega ni cakava e dua na ka, ka dodonu me vakacalai kina e dua tale na tamata; kevaka era na vakasaurarataki au, era sa na vakararawataka tiko e dua na tamata dodonu; kau sa vakadonuya meu sotava na veika rarawa oqori e na vukui Karisito; ia, au sega ga ni vakadonuya meu biuta na noqu vanua. . . .

“Au a vosota tiko na noqu vakasaurarataki e na yalomalua, me ra kurabuitaka tale na lewe vuqa oya, ka ra qai solia meu lako galugalu . . . ; io, o au vakaiaua, au sa vuabale tu e na Yalo Tabu kei na lomana na noqu Kalou, kau sega kina ni cudruva e dua vei ira na kequ meca, se dua tani tale na tamata” (*History of the Church*, 1:390–91).

E dua na dauveiqaravi yalodina ni Turaga o Bisopi Edward Partridge, ka idusidusi vinaka ni tamata yalododonu vei ira na lewe ni Lotu, kei ira tale ga na bisopi era qai muri koya tiko.

Veivosakitaki
ka Tarogi na
iVakavuvuli

Mo vakadidike e na veitaro kei na veitikiniivola oqo mai na ivolanikalou ni o vakarautaka tiko na nomu veivakavulici. Mo taurivaka na veitaro e so ka na yaga sara vakalevu vei ira na gone me ra kila kina na ivolanikalou ka dau bulataka tiko e veisiga. Ni ra dau wiliwili ka veivosaki vata na gone mai na ivolanikalou e na kalasi era sa na qai kila rawa kina vakaiira.

- O cei e digitaki Edward Partridge me bisopi? (V&V 41:9.) Era digitaki vakacava e na gauna oqo na bisopi? (Sa vakatakila na Turaga vua na peresitedi ni iteki na tamata me lesia me bisopi; raica na itavi 1 ni veivakabulabulataki.)
- E mataqali tamata vakacava o Edward Partridge? (V&V 41:11.) Me vakamacalataki ni o koya ka “sega vei koya na veivakaisini” e tamata yalodina, tamata dodonu, ka dauveinanumi. Na cava e tukuna o Josefa Simici me vakamacalataki Edward Partridge kina? (Raica na ikau ni V&V 36.) Me vakamacalataki ni ibalebale ni “ivakaraitaki vinaka ni tamata ivalavala dodonu” ni dau idusidusi vinaka o Bisopi Partridge ka dau doka na Kalou, ka dau vakamuria na ivakaro. Se cava beka na vuna e digitaka kina na Turaga e dua na tamata yalodina ka dau talairawarawa me bisopi?
- Na ivakarau cava beka o dau qoroya kina na noda bisopi? E idusidusi vinaka vakaevei vei iko na bisopi? Mo idusidusi vinaka beka vakaevei vei ira na tamata?
- Na itavi cava soti beka e a vakacolati vei Bisopi Partridge? (V&V 42:30–31, 34–35; 58:14, 17–18.) Na itavi cava soti e vakacolati tu vua na noda bisopi? (Raica na itavi 2 ni veivakabulabulataki.) E dau veivuke vakaevei na noda bisopi vei ira na dravudravua? (E rawa ni taurivaka o bisopi na ilavo era solia mai na lewe ni Lotu me nodra isolisoli ni lolo, me ra vukei kina e na kedra kakana o ira na vakaloloma, na nodra isulu, nodra vale, kei na nodra qaravi vakavuniwai. E rawa tale ga ni tukuna vei ira me ra laki raica mai na lololo ni bisopi na kedra kakana, na nodra iyaya ni moce, kei na veika tale e so me ra vukei kina.)
- Na isolisoli bibi vakayalo cava e soli tu vua na bisopi? (V&V 46:27–29; vakamacalataka ni sa dau vakauqeti o bisopi mai na kena soli vua me kila na veika bibi me baleti ira na nona lewe ni tabana levu, me vaka na kena vakaraitaki vua se o cei e gadreva tu na veivuke vakayalo, se o cei me lesi ki na dua na itutu.)
- Mo tokona vakaevei na nomu bisopi e na nona cakacaka? Me ra veitokoni beka vakaevei vei bisopi o rau na nomu itubutubu kei ira na lewe ni tabana levu?
- E dau vukei iko vakaevei, kei iratou na nomu vuvale o bisopi? Na iliuliu cava tale ni Lotu e dau veivuke vei iko? Era dau vukei iko beka vakacava? (Raica na itavi 3 ni veivakabulabulataki.)

Veivakabula- bulataki

Me qai caka e dua na itavi oqo e na gauna e veiganiti kaya e na lesoni se me laki rai lesuvi tale kina, me ivakaleka, se me ra vakauqeti kina.

1. Me vakabibitaki kina ni ra lesi na bisopi mai vua na Kalou, mo talanoataka oqo me baleti Bisopi Newel K. Whitney, na ikarua ni bisopi e na Lotu:

E na gauna e lesi kina o Newel K. Whitney me bisopi, e a sega ni vakabauta ni na bisopi vinaka. Rau veiwekani vinaka kei Josefa Simici na Parofita ka mani kaya vua, "Au sega ni kila niu rawa ni na bisopi vinaka, baraca Josefa; ia ke o kaya ni sa lewa ni Turaga, au sa na tovolea mada." "Kua ni vakabauta ga na noqu vosa," e sauma mai o Josefa. "Mo laki tarogi Tamada vakaiiko."

Sa mani lewa o Newel Whitney me muria na veika e tukuna vua na Parofita. Ni se bera ni laki davu e na bogi oya, e a qai masulaka me vakaraitaki mai vua se dodonu me ciqoma na ilesilesi vakabisopi. E a saumi mai vua na nona masu e na yalomalumu. E a rogoca na voqa ni domo mai lomalagi, "Sai au na vu ni nomu kaukaua." Sa qai vakaraitaki vei Baraca Whitney na veika e gadreva me kila. E mani qai lako vua na Parofita ka laki vakaraitaka vua na nona veivakadonui kina ilesilesi me bisopi. Sa mani mai kila e na veika e sotava oqo o Newel Whitney ni sa liutaka tiko na Lotu na Turaga. (Raica na B. H. Roberts, *A Comprehensive History of the Church*, 1:271.)

2. Vola e na veitikiniveva na veika me cakava o bisopi (se na nona ivukevuke), me vaka e tuvai tu oqo e ra:

- Me liutaki ira na iliuliu ni tabana levu.
- Me kidavaki iko ka lululu vei iko e na lotu.
- Sikova na Lalai ka me dau vakauqeti iko mo talairawarawa vei Tamada Vakalomalagi.
- Me ciqoma na nomu ikatini ka qai vakauta ki na valenivolavola liu ni Lotu.
- Me lesia e dua na lewe ni tabana levu me qasenivulii ni Lalai.
- Me veivakatarogi vua na gonetagane yabaki 12, me qai vakatikori kina me dikoni.
- Me veivakatarogi vua na goneyalewa yabaki 12, e na nona sa qai lewena na Goneyalewa.
- Me veivakatarogi vua na gone yabaki 8, me qai papitaisotaki.
- Vukea e dua na vuvale vakaloloma e na kedratou kakana kei na nodratou isulu, mai na lololo ni bisopi.
- Masulaki ira na nona lewe ni tabana levu.

Me ra veivukevuke na gone e na kena digitaki na veva kei na kena vakatovototaki na veika e tukuni tu e na ituvatuva. Me ra qai veivuke na gone tale e so e na vakatovotovo, ke gadrevi kina. Me ra tovolea na kena vo ni gone na ka e tukuni tiko e na vakatovotovo.

3. Vukei ira na gone me ra vakauta na nodra ivola ni veidolei vua na bisopi, na nona ivukevuke, se o ira tale e so na iliuliu ni Lotu se o ira na qasenivuli. Ni se bera ni ra volavola o ira na gone, o na vinakata beka mo veivosakitaka na nodra itavi o ira ka ra volavola kina o ira na gone. Me tuvai na itavi e so oqo e na papa ni volavola, me rawa ni ra dau raica lesu na gone e na nodra volavola tiko.

4. Veivuke e na nodra wiligusutaka na gone se raica lesu tale na ikalima ni yavu ni vakabauta. Veivosakitaka na kena vakaibalebaletaki na yavu ni vakabauta oqo vei ira na bisopi (era sa lesi mai vua na Kalou ka vakatikori mai vua ka taukena tu na kena lewa).

iTinitini

iVakadinadina	<p>Mo talaucaka na nomu vakacaucau me baleti ira na iliuliu e liu ni Lotu, kei na veika era solibula kina, me nodra cau ki na kena tauyavutaki na matanitu ni Kalou e vuravura. Wasea vei ira na gone na nomu vakasama vinaka me baleti koya na nomu bisopi, kei na veika e dau cakava me vukei iko kina kei ira na lewe ni tabana levu. O na vinakata beka mo veiwasei e na dua na ka o donuya mai ka veivuke kina vei iko, se vua e dua tale drau veikilai, o bisopi, mo dau bulataka tiko na kosipeli.</p> <p>Veivakauqeti vei ira na gone me ra vakasamataka na veisala e so e rawa ni ra na veitokoni kina vei bisopi, kei ira na iliuliu tale e so ni Lotu, e na nodra ilesilesi.</p>
Wiliwili e Vale	<p>Me ra wilika ka vakadikeva mai na gone na Vunau kei na Veiyalayalati 41:9–11 me laki rai lesuvi tale kina e na nodra dui vuvale na lesoni oqo.</p>
Veiwasei Vakavuvale	<p>Vakauqeti ira na gone me ra laki veiwasei e na nodra dui vuvale e na dua na tiki ni lesoni, me vaka na italanoa, se dua na ka e tarogi, se dua na ka e caka kina, se me ra goleva vata vakavuvale na “Wiliwili e Vale.”</p> <p>Sureta e dua na gone me mai tinia na lesoni e na dua na masu.</p>

Sa Vakatakila mai na Turaga na Lawa ni Sausauvi

iNaki ni Lesoni

Me ra vakauqeti kina na gone me ra dau solia vakayauyau na nodra gauna, taledi, kei na veika e tu vei ira, me vukea na kena taracake na matanitu ni Kalou e vuravura.

Me Vakarautaki

1. Vakadidike e na masumasu mai na Same 24:1; Vunau kei na Veiyalalayati 42:30–39, 42, 53–55, 71–73 (na lawa ni sausuvi me vaka sa vakatakilai mai vua na Turaga); kei na kena itukutuku ka vakamacalataki tiko e na lesoni oqo. Mo vakadidike taumada e na lesoni ka qai lewa na sala mo veivakavulici kina vei ira na gone mai na tikina vakaivolatabu kei na kena itukutuku vakamacala. (Raica na “Tuva Rawa na Lesoni,” tt. vi–vii, kei na “Veivakavulici mai na Kena iTukutuku kei na Tikina Vakaivolatabu,” tt. vii–ix.)
2. iKuri ni wiliwili: Mosaia 2:17; Cakacaka 2:44–45, 4:32; kei na *Ai Vakavuvuli Talei* (31110 859), na wase 32 kei na 34.
3. Mo digia rawa na veitaro me vakavure veivosaki, kei na tikina ni veivakabulabulataki ka ra na vakaitavi ka vukei vakavinaka kina na gone me ra vavaca yani na inaki ni lesoni.
4. Vola na veivosa *kakana, isulu, vale, ilavo*, kei na *ivola kei na qito* e na dui tikiniveva, ka qai biuta e na dua na beseni se itawatawa.
5. Veika e vinakati:
 - a. Me ra yadua na gone na Vunau kei na Veiyalalayati.
 - b. Me dua na iVolatabu kei na iVola i Momani.
 - c. Na tikiniveva kei na peni kau me baleti ira yadudua na gone.

iKuri E so ni Lesoni

iTavi Galeleti

Me sureti e dua na gone me mai dolava na lesoni e na masu.

Qitotaka na “Au Sega ni Vinakata—O Vinakata?” me veivuke e na nodra kila na gone na kena wasei na ka e levu tu vei ira. Me soli yadua vei ira na gone e dua na tikiniveva kei na peni kau, ka me ra tuva na gone na *kakana, isulu, vale, ilavo*, kei na *ivola kei na qito* e na nodra dui tikiniveva. Na inaki ni qito me ra taura na iyaya taucoko oqo mai na ituvatuva e na kena tomiki mai na itawatawa se mai na kena soli mai vua e dua tale na gone.

Mo solia na itawatawa ni tikiniveva ki na dua na gone ka me digia kina e dua na tikiniveva, me qai wilika, ka biuta lesu tale i loma ni itawatawa. Me qai wirina na gone na iyaya ka cavuti oqori e na nona ituvatuva. Me qai solia na itawatawa ki na gone ka tarava. Ni ra sa vakaitavi taucoko na gone, me qai tekivu tale mai vua na imatai ni gone, ka me tomika tale e dua na tikiniveva.

Ke dua na gauna e muri me digia tale kina na gone e dua na ka sa wirini tu e na nona ituvatuva, me qai vuki vua na gone e na imawi, ka me kaya vua “Au sega ni vinakata—o vinakata?” Me qai wirina na gone e na imawi na ka oqori e na nona ituvatuva. Me qai solia sara na itawatawa ki na gone ka tarava. Ni ra sa

vakaitavi taucoko na gone, me qai tekivu tale mai vua na imatai ni gone, ka me digia tale e dua na tikiniveva.

Me qitotaki tiko me yacova sara ni sa wirini taucoko e na nodra dui ituvatuva na gone na veika kece e volai tu kina.

Kerea e dua na gone me wilika e cake na Same 24:1.

- Na cava beka na ibalebale ni ivolanikalou oqo?

Me vakamacalataki ni veika kece sara e tu e na vuravura oqo e a bulia o Jisu Karisito e na nodrau lewa o Tamada Vakalomalagi, ka rau taukena kece sara na veika e tu oqo e vuravura. Qai nodrau isolisoli vei keda e na nodrau laiva me da taurivaka na veika kece sara rau sa bulia tu. Rau sa solia o Tamada Vakalomalagi kei Jisu me da wasea na ka e tu vei keda vei ira na tani, me vakabibi sara ke tiko vakalevu. Eda na dau vakavatukanataka na noda loloma vei Tamada Vakalomalagi kei Jisu mai na noda vota na veika eda taukena, ka me da dau vakavinakinakataki rau kina e na veika kece rau sa solia mai.

Kena iTukutuku
kei na Tikina
Vakaivolatabu

Me vakamacalataki ni ra a vakarota na Yalododonu e na gauna e se qai tekivu kina na Lotu, me ra dau veivotayaka na veika era sa vakalougatataki kina. E vakatokai na ivakaro oqo me lawa ni sausauvi. Vola *sausauvi* e na papa ni volavola. Me vakamacalataki ni ibalebale ni sausauvi me da solia vakatabakidua e dua na ka e noda me baleta na inaki vakalou. Me vakavulici vei ira na gone na lawa ni sausauvi, me vaka e tukuni tiko e na Vunau kei na Veiyalayalati 42:30–39, 42, 53–55, 71–73, kei na kena itukutuku vakamacala oqo.

Ni ra sa tekivu vakasoqoni yani na Yalododonu i Ohio e na itekivu ni yabaki 1831, sa lomaleqataka sara vakalevu o Josefa Simici na Parofita ni ra vakaloloma tu e lewe vuqa vei ira, ka sega ni na qarava rawa na veika me baleti ira, me vaka na kedra kakana, nodra isulu, kei na nodra dui vale. A sa qai vakasaqara na Parofita e dua na sala me ra vukei kina o ira na lewe ni Lotu vakaloloma oqori.

Ni se qai tadu mai na Parofita e Kirtland, Ohio, e a raica ni ra tiko vata e na dua na iteitei nei Isaac Morley e so na lewe ni Lotu. Era a wilika mai e na iVolatabu ni o ira na lewe ni Lotu ka tauyavutaka o Jisu e na nona gauna, era a dau veivotai e na veika era taukena (raica na Cakacaka 2:44–45; 4:32), ka ra sa saga tiko me ra vakamura tale ga na ivakarau ni bula oya. E sega ga ni dau rawa vakavinaka sara na inakinaki oqori. Me kena ivakaraitaki, e na nona ivakavakadewa e dua, e nanuma e na kena lewai ni sa taukeni vata na veika kece ga, ni sa dodonu vua me volitaka e dua na waji ka nona tale e dua. Me vakavuna me cudru sara vakalevu o koya na itaukei ni waji. Sa qai raica kina na Parofita ni dina ga ni daumaka me ra dau veivotai na tamata, e sega ga ni vakadonui mai vua na Turaga na ituvatuva oqori. A sa masulaka o Josefa me kila na veika e gadreva na Turaga me ra vakayacora o ira na lewe ni Lotu.

Ni oti ga e vica na siga mai na nona lesi o Edward Partridge me bisopi ni Lotu, sa qai vakatakila mai na Turaga me kila o Josefa Simici na lawa ni sausauvi (raica na V&V 42:30–39, 42). Era vakaroti na Yalododonu e na lawa oqo me ra veivotai e na veika era taukena e na kena sala dodonu. Sa mani solia kina na Turaga na ivakaro e so oqo:

1. Me ra sauva, se me ra solia, o ira na Yalododonu, na nodra iyau taucoko kei na veika era taukena ki na Lotu. Me qarava na bisopi na veika e so e sauvi mai oqori.

2. Me lewa o bisopi kei koya na ulu ni vuvale yadudua na veika eratou taukena ka ratou na nakita me ratou cakacakataka, me ratou bula, ka qarava tiko na nodratou itavi. Me qai solia o bisopi vei iratou na veika eratou gadreva na vuvale oqo.
3. Me ra qai qarava vagumatua na veivuvale na veika sa soli oqo vei ira, me ra rawata tiko kina na nodra bula. Ni ra sa qarava rawa na veika ni nodra bula, na ka kece era sa rawata, ka sa nodra tubu, me qai soli tale vei bisopi me ra vukei kina o ira na vakaloloma, ka vakaukautaki kina na Lotu.

E veivuke vakalevu na lawa oqo e na kena tubu tiko na Lotu, ka veivuke vei ira na lewenilotu me ra veivukei, e na nodra tiko voli e Ohio kei Missouri. Era solia na nodra gauna kei na taledi o ira na tamata, kei na nodra ilavo kei na veika era taukena tu, me vakayacori kina na kaulotu, me tara kina na valetabu, ka me vakarautaki na nodra itikotiko o ira ka se qai lako vou mai, ka me vakarautaki tu na kedra kakana. E dina ga ni ra vakaloloma tu e lewe levu vei ira, era a qai kunea ga na veika me baleta na nodra bula ni ra dau veivotai e na veika e tu vei ira.

Era dau cau na tamata ki na Lotu e na vuqa na sala. Me kena ivakaraitaki, era veivuke taucoko e na kena tara na Valetabu e Kirtland. Era qarava na tagane na tara vale, ka ra cula na yalewa na nodra isulu na tamata cakacaka, na kena ilatili, kei na ibenivalagi me baleta na valetabu. E qai dua e solia mai e dua na ose kei na icolacola ni bulumakau. E qai volitaka na Lotu na manumanu ka vakayagataka na ilavo e saumi kina me voli kina na iyaya ni valetabu kei na kedra kakana o ira na tamata cakacaka. E dua na yalewa e qilikula tiko mai e na vulaikatakata taucoko e na duanadrau na paudi bibi na kula. Ka tukuni vua me nona na veimama ni kula sa qilila rawa, mai na nona gumatuataka, ia e sega ni bau maroroya vakalailai na kula, me bau tali rawa kina na nona sitokini. E nanuma o koya ni ra gadreva cake vakalevu o ira era cakacaka e na valetabu.

Era lewe vuqa tale ga na tamata era cau ki na kaulotu. Era a lako e na kaulotu na tagane, ka ra veivuke na kena vo e na nodra maroro'i na nodra veivuvale, ka veivakani ka vakaisulutaki ira tiko, e na nodra sa lako na tagane. E a qai kerei John E. Page na Parofita me kaulotu i Canada. E mani kaya o Baraca Page ni sega ni rawa ni lako, ni sega tu na nona kote, ka mani luvata kina na Parofita na nona kote ka solia vua.

Mai na nodra dau vinakata o ira na Yalododonu me ra cakacaka vagumatua ka veivotai e na veika e tu vei ira, era sa qaravi tu na lewe ni Lotu, ka sa tu e na Lotu e levu na ilavo me qaravi kina na veika bibi e so, me vaka na kena voli na tiki ni qele e Missouri, me tara kina na nodra veivale kei na valetabu. Ni ra veivukei tiko na Yalododonu, sa qaqa'co cake tiko na nodra ivakadinadina me baleta na kosipeli, ka vakaukauataki kina na matanitu ni Kalou e vuravura.

Era a bulataka na lewe ni Lotu mai liu na lawa ni sausauvi me dua wale ga na gauna lekaleka. E na qai bulataki tale e na Lotu e na dua na gauna na lawa ni sausauvi, ka gadrevi wale ga vei keda edaidai me da bulataka wale ga e dua na iwase ni lawa. E sega ni lavaki taucoko vei keda na ka eda taukena me da solia ki na Lotu, ia eda sa vakaroti me da sauma na noda ikatini kei na isolisoli ni lolo. (E vinakati beka mo vakamacalataka ni dodonu me da dau cau ki na Lotu e na noda dau lolo, me rauta na isau ni rua na kana e na dua na siga, kevaka e lailai sara. Oqori na isolisoli ni lolo.) E dau vakayagataki na ikatini kei na isolisoli ni lolo me ra qaravi kina na vakaloloma, ka tara kina na veivaletabu kei na veivalenilotu, ka me qaravi tale kina na veika e so, me vaka na ivola vakarau ni leseni. Sa kerei tale ga vei keda me da dau wasea na noda gauna

Veivosakitaki
ka Tarogi na
iVakavuvuli

kei na noda taledi, e na noda dau tauca na vosa se veivakavulici e na kalasi ni Lalai. Ni da veivotai tiko, eda sa na tara cake tiko na matanitu ni Kalou e vuravura.

Mo vakadidike e na veitaro kei na veitikiniivola oqo mai na ivolanikalou ni o vakarautaka tiko na nomu veivakavulici. Mo taurivaka na veitaro e so ka na yaga sara vakalevu vei ira na gone me ra kila kina na ivolanikalou ka dau bulataka tiko e veisiga. Ni ra dau wiliwili ka veivosaki vata na gone mai na ivolanikalou e na kalasi era sa na qai kila rawa kina vakaiira.

- Na cava na vu ni nona solia na Turaga na lawa ni sausauvi vei ira na lewe ni Lotu? (V&V 42:30, 34–35.) Na cava me ra dau cakava na lewe ni Lotu e na lawa oqo? (V&V 42:31–33.) Me taurivaki e na cava na vo ni ilavo kei na veika e levu tu vei ira? Na veivuke cava era kerei kina na lewe ni Lotu edaidai e na kena tara na veivale ni Lotu kei na valetabu? (E na saumi katini.) Na sala cava eda kerei me da veivuke kina vei ira na dravudravua kei na vakaloloma? (E na isolisoli ni lolo kei na isolisoli tale e so; raica na itavi 1 kei na 2 ni veivakabulabulataki.)
- E maroroya beka e vei na Lotu na veika e so era solia mai na lewe ni Lotu? (V&V 42:34.) O cei na nona icolacola me vakumuna ka maroroya na veika oqo? (O bisopi.) Me vakamacalataki ni se taurivaka tu ga edaidai e na Lotu na lololo ni bisopi. E dau maroroi e na veilololo oqo na kakana kei na iyaya e so ka soli se volia na Lotu. O ira na lewe ni Lotu ka ra vakaloloma tu era dau laki kauta mai na kedra kakana kei na veika tale e so era gadreva tu, e na nona veivakadonui na bisopi.
- Na cava e tukuna na Turaga vei ira na Yalododonu me baleta na bibi ni noda cakacakataka na noda bula? (V&V 42:42.) Na cava na vuna e vinaka kina vei keda na tamata me da dau cakacakataka vagumatua na veika eda gadreva? Na cakacaka cava o dau qarava me veivuke ki na nomu vuvale? Na cava o dau cakava me veivuke ki na Lotu? Na cava tale e rawa ni o cakava?
- O cei e sa solia mai na nomu taledi? Mo veiwasei beka vakaeevei e na nomu gauna kei na taledi vei ira na tani? (Raica na itavi 1 ni veivakabulabulataki.)
- Na cava na vu ni nodra dau vinakata na Yalododonu me ra veiwasei e na veika taukoko era taukena tu, e dina ga ni sega soti ni levu na veika era taukena? O cei eda qarava tiko ni da veivuke vei ira na tamata? (V&V 42:31, 38; Mosaia 2:17.) Me vakavatukanataki beka vakacava vei Tamada Vakalomalagi kei Jisu Karisito na noda lomani rau, mai na noda veiwasei e na veika eda taukena tu? E na vakaeevei beka na nomu nanuma e na nomu veiwasei se veivuke vua e dua tale? (Raica na itavi 3 ni veivakabulabulataki.)

Veivakabula bulataki

Me qai caka e dua na itavi oqo e na gauna e veiganiti kaya e na lesoni se me laki rai lesuvi tale kina, me ivakaleka, se me ra vakauqeti kina.

1. Me veivuke e na nodra kila na gone na sala e rawa ni da veivotai kina, me wasei vakatolu na papa ni volavola, ka me biu e uluna na iulutaga e tolu oqo, *Gauna, Taledi*, kei na *iYau*. Vakamacalataki vei ira na gone ni okati me “iyau” na ilavo kei na veika era taukena tu.

Mo vukei ira na gone e na kena tuvai e na veiulutaga oqori na veika era sa veivotai tiko kina o ira na nodra dui vuvale me ra veivuke kina vei ira na tamata, ka me tara cake tiko kina na Lotu. Me kena ivakaraitaki, e na ruku ni

“iyau,” e rawa ni ra vola kina na ikatini, isolisoli ni lolo, na ilavo kovuti ni kaulotu, kei na kakana kei na isulu ka ra sa solia vei ira na dradravua. E na ruku ni iulutaga “gauna,” me ra qai vola kina nodra veitokoni vei ira na nodra itubutubu e na nodra ilesilesi vakalotu, na nodra dau meimei vei ira na gone ni rau lako ina valetabu o rau na itubutubu, qaravi na sasaga ni veivukei ni Lotu, kei na veisiko vua e dua ka dau galili tu. E na ruku ni “taledi,” e rawa ni ra biuta kina na tau vosa e na Lalai se na lotu ni sakaramede, vakatagi se qiriqiri se lagasere me ra veivakamarautaki kina, kei na kena ukutaki na vale me baleta e dua na itavi vakalotu.

Veivuke vei ira na gone me ra kila ni sa levu tu na sala e rawa ni da veivotai kina vei ira na tamata, kevaka mada ga eda ligalala tale tu ga, ka sega ni da vakaiyau tu vakalevu. Me soli beka na penikau kei na drauniveva, ka me ra dui vola kina na gone na sala e rawa ni ra wasea kina na nodra gauna se taledi e na macawa mai oqo.

2. Veivuke vei ira na gone me ra kila na veisala e dau vakayagataki kina na isolisoli ni lolo. Vakamacalataka ni rawa ni dau taurivaka na bisopi na isolisoli ni lolo me voli kina na kakana, na vale, na isulu, kei na veiqaravi vakavuniwai me baleti ira na vakaloloma kei na dravudravua. E rawa ni o kerei bisopi rawa yani e na sala e dau vakayagataki kina na isolisoli ni lolo e na nomudou tabana levu, ka mo qai mai vakaraitaka na veika e tukuna vei ira na gone. Se mo vakaraitaka vei ira na ivakamacala oqo me baleta e so na sala me dau taurivaki kina na isolisoli ni lolo:

Me ikuri ni noda dau lolo vakawasoma e na Sigatabu ni lolo, era dau lolo vakatabakidua na lewe ni Lotu me baleti ira na vakaloloma tu e vuravura taucoko. Me qai taurivaki e na so na sasaga raraba na ilavo e kumuni kina me isolisoli ni lolo. E rawa ni vakayagataki e so na ilavo oqo me ra cula kina na gone e na itatarovi ni mate rerevaki e so mai Aferika, me taqomaki ira mai na mate dewa e so. Sa soli e dua na iwase ni ilavo ki na dua na yasa i Aferika, me qaravi kina na medra wainigunu e na kena veikoro. Sa soli tale ga na ilavo me ra vukei kina na dauteitei mai Guatemala, me ra dau teivaka kina vakavinaka na kedra kakana, me ra vakani kina na nodra veivuvale kei na nodra manumanu. Ka sa vakayagataki tale ga na isolisoli ni lolo me ra qaravi kina vakavuniwai, kei na veiqaravi ni bati, o ira ka ra na sega ni ra na vukei vakavuniwai, se mai vua na dauveicavubati, ka ra sa vukei tale ga kina o ira ka sa vakaleqai mai na leqa lelevu e so, kei na uneune. Era sa vakalougatataki e lewe vuqa mai na nodra cau se vukei mai na isolisoli ni lolo. (Raica na Thomas S. Monson, mai na Conference Report, Epr. 1991, tt. 65–67; se na *Ensign*, Me 1991, tt. 48–49.)

3. Talanoataka e dua na italanoa oqo nei Peresitedi Thomas S. Monson, e dua ka lewena na Mataveiliutaki Taumada, me baleti ira na gone ka ra dau veivotai e na ka e nodra. Kerei ira na nomu lewe ni kalasi me ra vakarorogo vinaka, ka me rawa ni ra na vakamacalataka tale mai vei iko na veisala e so era sa veivotai mai kina o ira na gone e na italanoa, e na isolisoli ni nodra gauna, nodra taledi, kei na nodra iyau.

a. Ni se gonetagane voli o Thomas S. Monson, eratou sa kumuni ilavo tiko na lewe ni nona kalasi ni Matawilivola ni Siga Tabu me baleta e dua na nodratou soqo levu. Era sa nanamaki tu na gone ki na veimataqali keke, na kuki, na pai, kei na aisikirimu, ka na voli mai e na ilavo oqori. Ia, era qai raica e muri e dua tale na sala me vakayagataki kina na ilavo:

“E na sega beka ni dua vei keimami e na guilecava na mataka caca ni siga oya ni vula o Janueri, ni sa kacivaka mai vei keimami o koya na neimami qasenivuli talei, ni sa qai mai vakacegu na tinana e dua na neimami icaba e na kalasi. Keimami a vakananumi tinai keimami, kei na bibi ni nodra dau wanonovi keimami. Sa vakaciriloloma sara vei keimami na veika e mai sotava oqo o Billy Devenport e na vuku ni nona sa mate o tinana.

“E tauri mai na ivola Cakacaka na lesoni ni Matawilivola ni Siga Tabu, wase 20, tikina e 35: ‘Mo dou nanuma talega na vosa ni Turaga ko Jisu, ni sa kaya ko koya, A ka ni veivakalougatataki vakalevu me soli ka, ka vakalailai ga me taura na ka.’ Ni sa laki tini na lesoni ka sa vakarautaki mai vakavinaka, e qai vakamacalaka [o qasenivuli] na draki vakailavo ni nodratou bula na matavuvale nei Billy. E na gauna dredre oqori ni bula vakailavo, ka dredre sara kina na kena laurai na ilavo. Me laurai votu e matana na nona yalomarau e na nona taroga mai, ‘O na vinakata beka me vakamuri na nona ivakavuvuli oqori na Turaga? E vakaevei beka na nomuni nanuma ke taurivaki na ilavo kumuni me baleta na soqo, me reguregu ni kalasi vei iratou na vuvale Devenport, me vakavatukanataki kina na nomuni loloma dina?’ Era vakadonuya taucoko na lewa oya. Era qai wilika vinaka na ilavo lalai era sa solia mai ka qai tawana e na dua na waqanivola.

“E na guiguilecavi dredre na ilakolako malumalumu ni reguregu ka taubaletaka yani na vanua lekaleka era lakova, me ra laki curu sara e na vale nei Billy, ka ra kidavi koya, kei tacina, kei na ganena, kei tamana. Kau na sega tale ga ni guilecava rawa na tonawanawa tu ni matadra na gone taucoko oqo e na kena sa cabo na waqanivola vulavula ka nodra ireguregu, ka soli mai na liga loloma ni qasenivuli ki na liga vakaloloma ni tama ka sotava tu na rarawa. Keimami lesu tale mai i valenilotu e na yalomarau. Sa mamada cake na lomai keimami, sa vuable sara na neimami marau, ka vakavatukanataki sara vei keimami na momona ni veika keimami sa sotava oqo. Sa vauci keimami vata vakadua na isolisoli loloma oqo. Keimami sa vuli mai na veika keimami sotava oqo, ni da sa kalougata vakalevu cake mai na noda soli ka, ka vakalailai me taura na ka” (mai na Conference Report, Epr. 1992, tt. 81–82; se na *Ensign*, Me 1992, tt. 59–60).

b.”Niu se dikoni voli, au dau taleitaka sara na veitavi. . . . Keimani dau veitavi kei ira na noqu itokani e na dua na maliwa ni veivale e na daku ni neitou itikotiko. E osooso sara na neitou itikotiko, ka rauta vinaka, ke o tavi vakadodonu tiko ga e na loma donu ni rara. Ia, ke o tavi vakababa ki na imatau, sa na yaco na leqa. Ka ni tiko kina e dua na marama ka dau sarava tiko na neimami qito, ka na mai katia na nona [koli] na polo e na kena qiqi yani ki na nona matanivale, me laki solia sara vei Mrs. Shinas, e na nona dolava mai na nona katuba. Sa na qai lesu tale i loma ni vale o Mrs. Shinas ka laki biuta na polo, ki na kena ibinibini polo sa dau taura mai vaqo. . . . E sega sara ni dua vei keimami e bau dau vosavinakataki Mrs. Shinas, ni sa dau levu ga na neimami vosacataki koya. . . .

“Niu qarava tiko e na dua na yakavi na kena vakasuasuataki na neitou rara e matanivale, kau qiluma voli e ligaqu na gusu ni paipo kau suisui tiko kina, me vaka e kena ivalavala e na gauna oya, au a qai raica ni sa mamaca sara ka mate tiko mai na veico e na matanivale nei Mrs. Shinas. Au sega ni vakamacalataka na ka e yacovi au mai, ka niu qai suisui tale ga e na nona rara e matanivale, me vica wale na miniti, e na paipo ga au suisui tiko kina. Au qai dau cakava tiko e na veiyakavi, me yacova na vulaimagomago, kau

suya tani tale ga na veidraunikau ka sa lulutu tu e na nona matanivale, me vaka au sa vakayacora yani e na neitou matanivale, ka laki binia sara na benu e na tutu ni sala, me qai laki kama se kau laivi. Keimami sa biuta mai vakadede na veitavi e na vanua osooso oqo. Ka sa sega tale ga na ilavo me voli tale kina na neimami polo.

“E qai dolava mai na nona katuba e na dua na yakavi, ka yalovi au mai . . . meu lako yani ki na nona matanivale. . . . E qai sureti au ki na nona loma ni vale, ka laki vakadaberi au sara e na dua na idabedabe vinaka e loma. Sa mani curu sara e loma ni valenikuro, ka kauta lesu tale mai e dua na kateni ka tawa tu e na polo ni veitavi kei na veipolo tale e so, ka sa dau taurivaki mai, ka sa dau mai vesuka tu. Ka qai solia vei au na kateni ka sinai tu oqori; ia au sega ni vakavatukana na nona loloma na talei ni iloloma, e na vosa ga e qai tauca. Au se qai bau raica vakadua me matadredredre o Mrs. Shinas, ka qai kaya mai, ‘Tommy, au vinakata me nomu na polo taucoko oqo, kau via vakavinavinakataka na nomu dau lomani au.’ Au qai vakavinavinakataka koya tale ga, kau curu tale mai tautuba, meu bau gone vinaka cake mai na noqu a se curuma yani. Keirau sega tale ni veimecaki. Keirau sa veiwekani tu e na gauna oqo” (mai na Conference Report, Epr. 1991, tt. 68–69; se na *Ensign*, Me 1991, tt. 49–50).

c.”E na dua na mataka ni Sigatabu e na dua na vale ni malumalumu [ka ra dau qaravi kina na tauvimate se o ira era sa qase cake sara, ni ra sa sega ni qaravi rawa e na nodra itikotiko] . . . , au a raica kina na kena soli e dua na iloloma totoka e na nona vakatovototoka e dua na goneyalewa na nona taledi e na vakatagi, vei ira era sa galili tu kei ira na turaga kei na marama qase. . . .

“Era vagagalu sara na vakarorogo ka ra dabe tu e na idabedabe qiqi, ni sa qiria na goneyalewa oqo e dua na ivakatagi rogo vinaka e na nona vaialini. Ni sa laki tini, e qai [kaya] e dua vei ira ka tiko kina, ‘Sa rui talei sara oya noqu lewa.’ E qai vakasausautaka na nona marautaka. E qai tomani koya tale ga e dua ka tiko kina e na vakasausau, ka qai dua tale na kena ikatolu, kei na kena ikava, ka yaco sara me ra sa vakasausau taucoko sara e na vakavinavinaka.

“Keirau mani lesu vata tale kei na goneyalewa oya mai na vale ni malumalumu. Me qai kaya mai vei au, ‘Se qai noqu vakatagi vinaka duadua oqo. Au sa qai marautaka dina na noqu vakatagi mai oqo’” (mai na Conference Report, Epr. 1991, t. 81; se na *Ensign*, Me 1991, t. 62).

4. Veivuke e na nodra wiligusutaka na gone na Vunau kei na Veiyalayalati 42:38. Veivosakitaka kei ira na gone na ibalebale ni tikina oqo mai na ivolanikalou.
5. Me lagati se cavuqaqataki na “Love One Another” (*Children’s Songbook*, t. 136), “Where Love Is” (*Children’s Songbook*, t. 138), se na “I’m Trying to Be like Jesus” (*Children’s Songbook*, t. 78).

iTinitini

iVakadinadina

Veiwasei kei ira na gone e na nomu nanuma me baleta na veivakalougatataki e vuqa rau sa solia vei iko o Tamada Vakalomalagi kei Jisu Karisito. Talauca na nomu gagadre mo veivotai vei ira na tani e na veivakalougatataki oqo. O na rairai vinakata beka mo vakamacalataka e dua na gauna o veiwasei kina vua e dua e na veika e nomu, se me dua tale e wasea mai vei iko.

Vakabibitaka na kena bibi me ra dau veiwasei na gone, se me ra sausauvi, e na nodra gauna, nodra taledi, kei na nodra iyau me tara cake kina, ka me vakavuna na kena tubu tiko ga na Lotu e vuravura.

Wiliwili e Vale

Me ra wilika ka vakadikeva mai na gone na Vunau kei na Veiyalayalati 42:34–39 me laki rai lesuvi tale kina e na nodra dui vuvale na lesoni oqo.

Veiwasei
Vakavuvale

Vakauqeti ira na gone me ra laki veiwasei e na nodra dui vuvale e na dua na tiki ni lesoni, me vaka na italanoa, se dua na ka e tarogi, se dua na ka e caka kina, se me ra goleva vata vakavuvale na “Wiliwili e Vale.”

Sureta e dua na gone me mai tinia na lesoni e na dua na masu.

Era sa Vunauci na Yalododonu Me ra Kila na Vinaka kei na Ca

iNaki ni Lesoni

Me ra vulica kina na gone na sala me ra galeleta ka dau gadreva kina na isolisoli dina ni Yalo Tabu, me ra kakua kina ni vakaisini e na ivalavala ca.

Me Vakarautaki

1. Vakadidike e na masumasu mai na kena itukutuku vakamacala ka tiko e na lesoni oqo; Vunau kei na Veiyalayalati 50:1–9, 17–24, 31 kei na Moronai 7:15–17 (na kena kilai na vakavatukana dodonu kei na kena lasu na cakacaka yaco ni Yalo Tabu); kei na Vunau kei na Veiyalayalati 46:7–26, 32–33 (isolisoli ni Yalo Tabu). Mo vakadidike taumada e na lesoni ka qai lewa na sala mo veivakavulici kina vei ira na gone mai na tikina vakaivolatabu kei na kena itukutuku vakamacala. (Raica na “Tuva Rawa na Lesoni,” tt. vi–vii, kei na “Veivakavulici mai na Kena iTukutuku kei na Tikina Vakaivolatabu,” tt. vii–ix.)
2. iKuri ni wiliwili: *Ai Vakavuvuli Talei* (31110 858), wase 22.
3. Mo digia rawa na veitaro me vakavure veivosaki, kei na tikina ni veivakabulabulataki ka ra na vakaitavi ka vukei vakavinaka kina na gone me ra vavaca yani na inaki ni lesoni.
4. Veika e vinakati:
 - a. Me ra yadua na gone na Vunau kei na Veiyalayalati.
 - b. Me dua na iVola i Momani.
 - c. Me dua na ka ivakatakarakara, me vaka na ilavo vaqitoqito, na “vatu-talei” ivorovoro ni iloilo, se dua na veva senikau.

iKuri E so ni Lesoni

Me sureti e dua na gone me mai dolava na lesoni e na masu.

iTavi Galeleti

Vakaraitaka na ka ivakatakarakara. Me vakamacalataki ni ka oqori e isosomi wale ga, se ivakatakarakara ni ka dina.

- E vei vei rau o na vinakata—na ka ivakatakarakara oqo se na ka dina? Baleta na cava?

Dusimaka ni sega soti ni dau vinaka na ivakatakarakara, se ka saurawarawa wale mai na veika dina e vakatakarakarataka tiko. Me vakamacalataki ni dau ni cakaisausau o Setani. E dau tovolea me veivakaisini e na ivakatakarakara ni ka talei e rau dau solia vei keda o Tamada Vakalomalagi kei Jisu Karisito. E dau vakayacora na veika qori me da muri koya kina, ka me da lako tani mai vei Tamada Vakalomalagi kei Jisu. Wasea vei ira na nomu vakasama ni ivakatakarakara e so nei Setani, ka me oka kina na veika oqo:

Veika ni Kalou

Cakaisausau nei Setani

Sere kei na ivakatagi, kei na iyaloyalo momona

iVakatagi kei na iyaloyalo velavela

iVolanikalou kei na ivola vinaka

iVola ca

Loloma vakaveiwatini

Bula vakasisila

Noda gugumatua

Veiqati vakatamata

Kena iTukutuku
kei na Tikina
Vakaivolatabu

Me vakamacalataki ni sa dau tovolea o Setani me da vakabauta ni sa ka vinaka tale ga na nona ivakatakarakara e so, ka tautauvata ga kei na veika ni Kalou. E dina beka ni dau rawarawa vei keda me da kila na duidui ni ivakatakarakara kei na ka dina, e ka dredre sara me da raica ka dau kila na nona ivakatakarakara. Me vakamacalataki ni ra na vulica na gone e na lesoni oqo na veika e so me ra kila rawa kina, ka dau levea na veivakaisini mai na cakaisausau nei Setani.

Me vakavulici vei ira na gone na duidui ni yalo ni isolisoli dina kei na kena ka lasu, kei na sala kei na vuna me dau qarai kina na isolisoli ni Yalo Tabu, me vaka e vakamacalataki tu e na itukutuku vakamacala kei na veitikiniivola ni ivolanikalou ka tuvai tu e na iwasewase, “Me Vakarautaki”.

E Dau Cakaisausau o Setani e na Veicakacaka Mana kei na iSolisoli ni Yalo Tabu

Me vakamacalataki ni ra sotava na lewenilotu e na itekivu ni Lotu e vuqa na isolisoli vakayalo dina kei na isolisoli vakayalo lasulasu. Era donuya oqo mai na isolisoli vakayalo e so e a solia na Turaga vei ira na lewe ni Lotu. Rai lesuva kei ira na gone na cakacaka mana e so kei na isolisoli vakayalo e so ka sa veivosakitaki mai na lesoni e so e liu, me vaka na nona raica o Josefa Simici na Parofita kei iratou na iVakadinadina Lewe Tolu na agilosu o Morani; na nona vakadewataka rawa na Parofita na iVola i Momani ki na vosa vakavalagi mai na matanivola vakavoui ni vosa vakaljipita, ka sega tu ni kila o koya na vosa oqo; kei na ivakatakila e so ka a solia na Turaga me tauyavutaki kina na Lotu, kei na nodra ivakarau ni bula o ira na lewenilotu. Mo dusimaka ni lewe vuqa na lewenilotu era se sega ni sotava mai na cakacaka mana, ia era sa votai ga e na isolisoli vakayalo me ra vakabauta kina na nodra itukutuku ni veika era sotava mai o ira e so tale na tamata. Sa veivakaukauataki vei ira na lewe ni Lotu na isolisoli vakayalo kece ga mai vua na Turaga, ka vakavuna me ra curu vakalewe levu mai kina Lotu.

A lako mai i Kirtland e na vulaitubutubu ni yabaki 1831 e dua na dauvunau ni lotu Methodist ka yacana o Ezra Booth, ka sala vata tiko mai kei na dua na ilawalawa ka wili tale ga kina o John Johnson kei Elsa na watina. E a sega ni yavalata rawa o Elsa Johnson na ligana, e na kena sa paralasi tu. Ni ra mai veitalanoa o ira oqo kei Josefa Simici, e qai dua e taroga se rawa ni dua na tamata e vuravura e rawa ni vakabula tale na liga i Elsa. E qai laki taura na ligai Elsa na Parofita ka cavuta malua vua, “Yalewa, e na yaca i Jisu Karisito na Turaga, au sa vakaroti iko kina me bula vinaka vakadua na yagomu.” Era qai kurabui taucoko ni sa laveta rawa tale o Elsa Johnson. Me qai vakaliliga e na siga ka tarava na nona isulu sava e na nodratou wa ni isulu, ka sega ni mosi tale me vaka e dau donuya mai na yabaki ono sa oti (*History of the Church*, 1:215–16). Mai na cakacaka mana oqo, eratou a curu ka lewenilotu kina o Ezra Booth kei iratou e lewe vica mai na vuvale i Johnson.

E sega ni vinakata o Setani me raica ni tubucake tiko na Lotu, ka sa dau saga sara vagumatua me tarova na kena tubu. E dua na sala e cakava kina oqori mai na nona vakadadamuria na isolisoli vakayalo ka solia na Turaga vei ira na lewe ni Lotu. E vakayacora oqori me vakaisini ira kina na tamata ka vagolei ira tani mai na Lotu.

E na imatai ni yabaki e na kena tauyavu na Lotu, era kacivaka kina e so ni ra sa taura mai e so na ivakatakila e na vuku ni Lotu, me vaka e dau vakayacora na parofita (raica na lesoni 15). Era tukuna tale e so ni ra sa raica mai na raivotu e so se ra sa sotava mai na veika veivakurabuitaki e so. E vakamacalataki kina o Parley P. Pratt, ni dau raica ni so era vakaraitaka na veika vakadomobula e so e

matadra, ka voleka me ra cibati ira sara. Ka so era dau loveca na yagodra, se me suka na lewe ni yagodra, se me vaka e tauvi ira na manumanu soni. Ka so tale ga era tukuna ni ra sa raica mai na raivotu, ka sega ni veisotari kei na yavu kei na yalo ni kosipeli.

E dina beka ni so na tamata ivalavala dodonu era sa taura mai na ivakatakila kei na raivotu e so mai vua na Turaga, eratou nanuma o Parley P. Pratt kei ira na iliuliu e so ni Lotu ni veika e so era sa raica tu e sega ni soli mai vua na Turaga. Eratou a kerei Josefa Simici me vakatataro mada vua na Turaga e na veika e yaco tiko oqo. E soli mai me kena isau na nona taura mai vua na Turaga o Josefa e na vula o Me ni 1831 na ivakatakila ka tabaki tu e na Vunau kei na Veiyalayalati wase 50.

Noda Kila na iSolisoli Vakayalo Lasulasu mai na iSolisoli Dina

E vakamacalataka na Turaga e na Vunau kei na Veiyalayalati 50:1–9, ni soli tu na isolisoli vakayalo e so, ka ra vu mai vei Setani. Veivosakitaka kei ira na gone na vu ni nona dau vakadadamuria o Setani na isolisoli e so oqo (tikina e 3).

Veivosakitaka kei ira na gone na sala me ra kila rawa kina na lewe ni Lotu na isolisoli dina se lasu e so, me vaka e vakamacalataki tu e na Vunau kei na Veiyalayalati 50:17–24, 31 kei na Moronai 7:15–17. Veivuke vei ira na gone me ra kila ni isolisoli vakayalo lasulasu e na kauti keda tani mai vei Karisito, ka vukei keda na isolisoli vakayalo dina e na noda vakabauti Karisito ka na vukea na noda vakamuri koya.

E Rawa ni da Vakaivotavota e na iSolisoli Vakayalo Dina

Me vakamacalataki ni solia mai na Turaga e na Vunau kei na Veiyalayalati wase 46, e dua na ivakatakila me baleta na isolisoli vakayalo dina e so, ni se vo e vica na vula me vakatakilai mai kina na Vunau kei na Veiyalayalati 50. E dusimaka kina vei ira na lewe ni Lotu e liu, na nona dau veivakadadamuri o Setani e na isolisoli e so (raica na V&V 46:7–8), ka qai vakamacalataka na isolisoli vakayalo dina e so e rawa ni ra na taukena o ira na lewe ni Lotu (raica na V&V 46:9–26).

Me vakamacalataki ni isolisoli vakayalo taucoko ka vakamacalataki tu e na Vunau kei na Veiyalayalati 46, sa soli tu me baleti ira na lewe ni Lotu yadudua edaidai. Veivosakitaka kei ira na gone na isolisoli vakayalo e so ka volai tu e na Vunau kei na Veiyalayalati 46:9–26, kei na sala eda na rawata ka taurivaka kina. Veivuke vei ira na gone me ra kila ni dau soli na isolisoli vakayalo vei ira na yalododonu me ra veivuke kina vei ira na tani (raica na tt. 9, 12, 26).

Mo vakadidike e na veitaro kei na veitikiniivola oqo mai na ivolanikalou ni o vakarautaka tiko na nomu veivakavulici. Mo taurivaka na veitaro e so ka na yaga sara vakalevu vei ira na gone me ra kila kina na ivolanikalou ka dau bulataka tiko e veisiga. Ni ra dau wiliwili ka veivosaki vata na gone mai na ivolanikalou e na kalasi era sa na qai kila rawa kina vakaiira.

- Era soli mai vei na isolisoli vakayalo lasulasu? (V&V 50:2–3.) E dau vakatubuveilecayaki vakaevei vei ira na tamata na nona veivakadadamuri o Setani e na isolisoli vakayalo ni Kalou? Na cava na vuna e vinakata kina o Setani me dau cavilaki keda?
- Na cava na ka era taukena tu na lewe ni Lotu yalododonu me vukei ira e na nodra kila na isolisoli vakayalo e so? (Na Yalo Tabu, ka vakatokai tale ga me Dauveituberi, se na Yalo Tabu vu ni dina; (raica na V&V 50:17.) E veivuke vakacava na Yalo Tabu me da kila rawa kina na veika dina?

Veivosakitaki
ka Tarogi na
iVakavuvuli

- Eda na kila vakacava ni vu mai vua na Kalou na veika eda raica se rogoca? (Moronai 7:15–17; V&V 50:23–24.) Me wilika e cake e dua vei ira na gone na Vunau kei na Veiyalayalati 50:23. Na cava na ibalebale ni vakararamataki? Me vakamacalataki ni dau veivakararamataki e dua na ka, e kena ibalebale ni veilaveti vei keda, ka vakavurea vei keda na yalo ni sasaga. Na veika kece e vu mai vua na Kalo, e na vakavuna me da vakamuri Karisito, ka me da tamata vinaka cake kina. Na veika kece e vu mai vei Setani e na itakataka ni veika ca, ka na cuqeni keda me da beca na ivunau.
- Ke dredre ni da kila ni dua na ka e vu mai vua na Kalou, na cava e rawa ni da vakayacora? (V&V 46:7; 50:31; e rawa tale ga ni da veitalanoa kei na noda itubutubu se na noda iliuliu ni Lotu.)
- Na cava na vu ni nona solia vei keda na Kalou na isolisoli vakayalo? (V&V 46:8–9, 26.) Na cava e sega ni dau tautauvata kina na isolisoli e soli kina veitamata yadua? (V&V 46:11–12.)
- Na isolisoli vakayalo dina cava soti e rawa ni soli vei keda? (V&V 46:13–25; raica na itavi 1 ni veivakabulabulataki.) Me yaga vakaevei na isolisoli me da vakabauta kina na nodra ivakadinadina na tani? (Raica na itavi 2 ni veivakabulabulataki.)
- Me da dau gadreva beka vakaevei na isolisoli vakayalo? (V&V 46:8–9.) Na cava me da vakayacora e na noda sa rawata na isolisoli vakayalo? (V&V 46:32.) Na cava e dodonu me da cakava me da maroroya tiko kina na isolisoli e so oqo? (V&V 46:33.)
- Na isolisoli vakayalo cava soti o sa bau vakadinadinataka mai e na nomu bula, se na nodra bula na wekamu?

Veivakabula bulataki

Me qai caka e dua na itavi oqo e na gauna e veiganiti kaya e na lesoni se me laki rai lesuvi tale kina, me ivakaleka, se me ra vakauqeti kina.

1. Me soli vei ira na gone yadudua e dua na tikiniveva, ka volai tu kina na veitikiniivola e so oqo mai na ivolanikalou, kei na isolisoli vakayalo e so. Me ra qai cega na gone na ivolanikalou ka vakaveisotaritaka na tikiniivola kei na isolisoli ka cavuti kina.

- | | |
|-----------------|---|
| 1. V&V 46:14 | a. iSolisoli me vakabauti Jisu Karisito (ivakadinadina) |
| 2. V&V 46:19–20 | b. iSolisoli me vakabauta na nodra ivakadinadina na tani |
| 3. V&V 46:13 | c. iSolisoli ni yalomatua kei na vuku |
| 4. V&V 46:17–18 | d. iSolisoli e na vakabauta me veivakabulai, se me rawa kina ni vakabulai |
| 5. V&V 46:24–25 | e. iSolisoli me parofisai |
| 6. V&V 46:22 | f. iSolisoli ni vosataka ka lavetaka na duivosavosa |

(Kena isau: 1-b; 2-d; 3-a; 4-c; 5-f; 6-e.)

Ni sa laki tini na nodra vakaveisotaritaka na gone na isolisoli kei na veitikiniivola, me qai veivosakitaki na isolisoli, kei na sala e rawa ni ra taurivaka kina o ira ka ra taukena tu, me ra veivuke kina vei ira na tani.

2. Me veivuke e na nodra kila na gone na isolisoli me ra vakabauta kina na nodra ivakadinadina na tani, mo wilika se dua na gone me wilika na vosa cavuti oqo nei Harold B. Lee, na ikatini-kadua ni Peresitedi ni Lotu:

“Ke o dau vakatitiqa, vakarogoci ira na wekada ka ra dau veiwasei e na ivakadinadina kaukaua. . . . Ke sega vei iko [na ivakadinadina] mo taura toka mada na noqu ivakadinadina me yacova ni o sa qai rawata rawa e dua na nomu” (Qualities of Leadership [nona vosa ka a tauca ki na *Latter-day Saint Student Association*, Oks. 1970], t. 8).

- Na ivakadinadina beka nei cei e rawa ni o vakanuinui kina e na nomu saga tiko na nomu ivakadinadina vakaiiko?

Vakamacalataka vei ira na gone ni dodonu me ra dui sasagataka taucoko na nodra ivakadinadina me baleta na kosipeli, ka rawa ni ra vakabauta mada ga na nodra ivakadinadina na iliuliu ni Lotu, nodra itubutubu, nodra qasenivuli, kei ira na lewe ni Lotu ka ra dau doka ka nuitaka, ni ra dui saga tiko na nodra ivakadinadina.

Veivosakitaka na sala e rawa ni da veivakaukauataki kina vakalewenilotu e na noda dau wasea na noda ivakadinadina e na lotu ni lolo kei na ivakadinadina. O na gadreva beka mo wasea vei ira na gone e na gauna oqo na nomu ivakadinadina me baleta na kosipeli.

3. Mo bulia ga na kena vosa e na nomu vakamacalataka e dua na italanoa oqo me baleta na isolisoli ni duivosavosa:

a.E a lako i Niu Siladi e na yabaki 1921 o Elder David O. McKay, e dua ka a lewena na Kuoramu ni i Apositolo Le Tinikarua, ka qai yaco e muri me Peresitedi ni Lotu, me laki tiko e na lotuvakayabaki ni Lotu e kea. Sa nona ilesilesi me tauca e dua na vosa vei ira na ilawalawa Maori, ka sega ni kila tu na vosa vakamaori, ka ra sega ni kila na vosa vakavalagi o ira. Ni se qai tekivu vosa, e qai vakamacalataka o Elder McKay vei ira ni diva tu me vosa vei ira e na nodra vosa, ia sa na kerea ga vua na Turaga me solia vei ira na isolisoli ni kila vosa, me ra kila rawa kina na veika e tukuna. E qai tukuna o Elder McKay vei ira ni kevaka sara ga era sega ni kila vinaka tiko na veika e cavuta, era na vakila na kaukaua ni Yalo Tabu, me ra kila kina ni ceguvi mai vua na Turaga na nona vosa.

Sa qai tekivu vosa o Elder McKay, ka vukei koya kina e dua na dau vakadewavosa. Me cavuta e vica na vosa o Elder McKay, ka qai vakaruataka o koya ka vakadewavosa na veika e tukuna e na vosa vakamaori, me rawa ni ra kila kina na ivavakoso. Me ra qai kaya cake mai na ivavakoso, me galu ka dabe tale. Era sa kila vinaka tiko na veika e tukuna o Elder McKay, ka sa sega tale ni dua na betena me vakadewataki na veika e tukuna mai. E dina ga ni ra sega tu ni kila na vosa vakavalagi na ivavakoso, sa vakalougatataki ira na Turaga e na isolisoli ni kila vosa, me ra kila kina vakaiira na veika taucoko e tukuna mai o Elder McKay e na nona vosa. (Raica na ivola nei R. Lanier Britsch, “Roots of Faith,” *Ensign*, Sept. 1989, t. 48.)

b.E a sureti e na dua na gauna o Josefa Simici na Parofita me laki vunau ki na dua na yavusa ni Idia e Amerika. Era sega ni kila tu na Idia na vosa vakavalagi, ka sega ni kila o koya na Parofita na nodra vosa na Idia, ka mani sauma kina na Parofita e dua na vakaillesilesi vakamatanitu me vakadewataka na veika e tukuna ki na vosa vakaldia. E vosa vakalekaleka wale ga na Parofita ka sa vakadewataka sara na vakaillesilesi na nona vosa me ra kila

kina na Idia. Era sa rarawataka dina na Idia na veika e tukuna yani, ka qai veivuke na Turaga vua na Parofita me kila ni sega ni vakadewataka tiko vakadodonu o koya na vakaillesilesi na veika e vosataka. E lasutaki ira tiko me rawa ni ra cudru kina. E qai tosoi koya tani na Parofita, ka qai vunau vei ira ka sega ni dua e vakavakadewa kina. E dina ni ra sega ni vosataka vata e dua na vosa, era sa kila vakavinaka tu na Idia na veika e cavuta na Parofita e na nona vunau. Sa vakalougatataki ira na Idia na Turaga e na isolisoli ni kila vosa, me rawa ni ra kila kina na veika e so e tukuna tiko na Parofita. (Raica na ivola nei E. Cecil McGavin, *The Historical Background of the Doctrine and Covenants* [Salt Lake City: Paragone Printing Co., 1949], t. 156.)

4. Mo bulia na kena vosa ni o talanoataka na veika oqo me baleta na isolisoli e na vakabauta na veivakabulai kei na vakabauta me rawa kina ni vakabulai:

E vodo basikeli tiko o John Shumway mai Orem, e Utah, e na nona lakova tiko na soqoni ni Skaut, e na gauna e saqati koya kina na motoka, vakamavoataka sara vakaca na uluna. E qai kau i valenibula, ka tukuna mai kina o vuniwai kina vuvale nei John, ni sa rui bibi na mavoa e tu vua, ka na sega beka ni bula rawa mai kina, ke bula tale, sa na mavoa tu ga vakaca na nona mona. Era qai laki veimasulaki kina vei John e vica na vakaitutu e na matabete, ka wili kina o tama i John, kei na nona bisopi. E qai uqeti o bisopi me vosa vakalougatataki John ni na bula vinaka tale. Ni masulaki oti, e qai vakayacori e dua na veisele verevere ya e na mona nei John. E qai bula tale mai na veisele oqori o John, ia e a lecaiyalona tu me vica vata na siga.

E masulaki John voli mai o Randy, e dua na itokani ka donuya na vakacalaka nei John. Ni ra qarava e na nodratou tabana levu e dua na lolo me baleti John, e a vakaitavi tale ga o John, ka dau masulaka vakagumatua voli me bula vinaka cake tale o John. E na siga vata ga oya e na lotu, e qai tukuna o tama i John vei Randy ni sa vakilaiyalona tale o John. Sa mai vakadeitaka kina o Randy na nona ivakadinadina kaukauwa me baleta na kaukaua ni lolo kei na masumasu, ni sa mai tukuna vua o John ni vukei koya me yadra tale mai na vakabauta nei Randy.

E mani sele tale vakavica o John, ka davo vakadede tale me qai vakabulabula kina, ka qai yaco me bula vinaka tale e muri. Era kurabui vakalevu na nona vuniwai ni sa laki qito basketbol tale, me vuli draiva, me yaco sara me laki *Eagle Scout*, me tuvaitutu sara mai na koronivuli cecere, ka qai vakavakarau me kaulotu. Mai na nodra vakabauta na lewe vuqa, sa mai vakabulai kina o John.

Vakamacalataka vei ira na gone ni dina e a vakabulai o John, era sega ni dau vakabulai e so mai na kaukaua ni nodra vakabauta (raica na V&V 42:48). Vakaraitaka vei ira na gone ni sa kila vinaka tu o Tamada Vakalomalagi na veika e na uasivi vei keda, ka na sauma mai kina na noda masu me vakaoqori.

5. Veivuke e na nodra wiligusutaka na gone se raica lesu tale na ikavitu ni yavu ni vakabauta.

iTinitini

iVakadinadina

Vakadinadinataka vei ira na gone na bibi ni kena dau gadrevi na isolisoli e so ni Yalo Tabu. Vakauqeti ira me ra dau vakavolekati ira vua na Turaga, ka dau

masumasu vakawasoma, me ra kila rawa kina na duidui ni isolisoli dina kei na isolisoli lasulasu e so.

Wiliwili e Vale

Me ra wilika ka vakadikeva mai na gone na Vunau kei na Veiyalayalati 46:11–14, 17–26 me laki rai lesuvi tale kina e na nodra dui vuvale na lesoni oqo.

Veiwasei
Vakavuvale

Vakauqeti ira na gone me ra laki veiwasei e na nodra dui vuvale e na dua na tiki ni lesoni, me vaka na italanoa, se dua na ka e tarogi, se dua na ka e caka kina, se me ra goleva vata vakavuvale na “Wiliwili e Vale.”

Sureta e dua na gone me mai tinia na lesoni e na dua na masu.

Sa Vakadewataka o Josefa Simici na iVolatabu kei na so na iVolanikalou

Lesoni
20

iNaki ni Lesoni

Me veivuke e na nodra kila na gone na ilesilesi bibi nei Josefa Simici e na kena vakalasikati mai na ivolanikalou, ka me veivakauqeti kina me ra dau vulica na ivolanikalou.

Me Vakarautaki

1. Vakadidike e na masumasu mai na kena itukutuku vakamacala ka tiko e na lesoni oqo; Vunau kei na Veiyalayalati 26:1, 45:60–61; Yavu ni Vakabauta 1:8; kei na ikau ni ivola i Mosese kei na ivola i Eparaama e na Mataniciva Talei. Mo vakadidike taumada e na lesoni ka qai lewa na sala mo veivakavulici kina vei ira na gone mai na tikina vakaivolatabu kei na kena itukutuku vakamacala. (Raica na “Tuva Rawa na Lesoni,” tt. vi–vii, kei na “Veivakavulici mai na Kena iTukutuku kei na Tikina Vakaivolatabu,” tt. vii–ix.)
2. iKuri ni wiliwili: Josefa Simici—Ai Tukutuku 1:9, 12–13, 17–19, 36–39; 1 Nifai 13:26; kei na ivakamacala e na Mataniciva Talei.
3. Mo digia rawa na veitaro me vakavure veivosaki, kei na tikina ni veivakabulabulataki ka ra na vakaitavi ka vukei vakavinaka kina na gone me ra vavaca yani na inaki ni lesoni.
4. Me vakarautaki rawa e so na itukutuku ka yaru se yatolu na iyatuvosa, me tautauvata kei na kena ka tiko yani e muri oqo me baleta na itavi galeleti (ke lailai ga na nomu lewe ni kalasi, me vakabalavutaki cake na iyatuvosa, ka me levu na ka me cavuti kina):

Rau ladelade voli yani e gaunisala na veiganeni. E qai cemuria o ganena tagane na bebe, ka laki qiqi kina e ra. E qai vukei koya cake tale o ganena yalewa ka rau mani cici lesu tale i vale.
5. Veika e vinakati:
Na ivola yavu ni ivolanikalou (iVolatabu, iVola i Momani, Vunau kei na Veiyalayalati, kei na Mataniciva Talei) me baleti ira yadudua na gone.

iKuri E so ni Lesoni

iTavi Galeleti

Me sureti e dua na gone me mai dolava na lesoni e na masu.

Me ra mai duri e na dua na laini na gone. Me qai vakasolokakanataki e na daligana na imatai ni gone e dua na itukutuku oqori ka lewena tiko e rua se tolu na iyatuvosa. Me ra qai vakasolokakanataka yani na gone yadudua vua ka tarava. Vakaroti ira na gone yadudua me ra cavuta ga vakadua na itukutuku. Me vakayacori me yacova sara ni sa laki yaco ki na kena iotioti ni gone e na laini. Kerei koya na iotioti ni gone me cavuta mai e cake na itukutuku. Veidutaitaka na itukutuku ka laki taura na iotioti ni gone, kina itukutuku ka tukuni yani, me laurai rawa kina na kena veisau vakalevu na itukutuku.

- E veisautaki vakacava na itukutuku e na gauna e qai yaco kina vua na iotioti ni gone e na laini? Na cava beka e sa lutu mai na itukutuku? Na cava e vakaikuritaki kina?
- Na cava beka na vuna e veisautaki kina na itukutuku e na kena vakadewataki tiko vei ira yadudua na gone?

Vakamacalataka vei ira na gone ni sa veisautaki vakalevu na ivolanikalou e na iVolatabu, me vaka ga na kena veisautaki tiko na itukutuku ka ra vakadewataka oqori na gone, e na vica na drau na yabaki ka ra vakadewataka ka lavetaka kina e ligadra na iVolatabu o ira na lewe vica ka vakavakadewa oqori. E a yaco kina e so na cala: e so na ivakavuvuli vakailasu e vakaikuritaki e na iVolatabu, ka sa biu tale ga e so na ivakavuvuli bibi e so. Sa vakaroti Josefa Simici na Turaga me vakarautaka e dua na ivakadewa ni iVolatabu ka na vakalesui tale kina na ivakavuvuli dina (raica na Yavu ni Vakabauta 1:8).

Kena iTukutuku
kei na Tikina
Vakaivolatabu

Me vakavulici vei ira na gone na itavi nei Josefa Simici e na kena vakalasikati mai na kena vakadodonutaki na ivakadewa ni iVolatabu kei na ivolanikalou tale e so, me vaka e vakamacalataki tiko e na itukutuku vakamacala e muri oqori, kei na veitikiivola ni ivolanikalou ka tuvai tu e na iwasewase “Me Vakarautaki,” (raica na itavi 1 ni veivakabulabulataki).

Vakaroti o Josefa Simici me Vakadewataka na iVolatabu

Ni vakadewataka tiko na iVola i Momani, e a qai raica o Josefa Simici ni ra sa “kauta tani e vuqa na tikina macala vinaka sara ka talei” mai na iVolatabu, se vakayali (raica na 1 Nifai 13:26). E ivola vakamareqeti na iVolatabu ka lewena tiko na vosa ni Kalou, ia e a yaco mai e so na cala e na kena lavetaki ka vakadewataki tiko ki na duivosavosa. Era a biu tani kina e so na vosa, era veisautaki, se vakaikuritaki, ka veisautaka sara kina vakalevu na ibalebale ni veitikiivola e so mai na ivolanikalou. E na gauna ni vukitani ni mai mate o Jisu Karisito, e a sega ni dua na parofita se i apositolo e tiko me raica na kena lavetaki ka vakadewataki vakadodonu na ivolanikalou. A vakaroti kina o Josefa Simici me vakadewataka vou tale na iVolatabu, ka na vakasukai kina na tikina macala ka talei.

Ni vakadewa oti ga na iVola i Momani ka sa tauyavu rawa na Lotu, sa qai soli mai vei Josefa Simici na ivakaro me vakadidike vakavinaka e na iVolatabu (raica na V&V 26:1). Ni vulica tiko vakatitobu Nai Vakatekivu, e levu sara na ka e via taroga kina o Josefa, ka mani masulaka kina vakabibi vua na Tamada Vakalomalagi me vukei koya me kila vakavinaka na iVolatabu. Me isau ni nona masumasu, e qai vakatakila mai vua na Turaga na itukutuku bibi ni kosipeli i Jisu Karisito kei na kena buli na vuravura. E tabaki tu na itukutuku oqo e na ivola i Mosese, e na Mataniciva Talei. (Me ra cega mada na gone na ikau ni ivola i Mosese e na Mataniciva Talei; me ra raica tale ga na ikau ni imatai ni ivola e na iVolatabu, ka raica ni vakatokai tale ga me “Ai Matai ni Vola i Mosese.”)

E tekivu qarava e na yabaki 1830 o Josefa Simici na kena vakadewataki vakadodonu na iVolatabu. Ka nona vunivola kina o Sidney Rigdon. E na nona vakarautaka tiko na kena vakadewataki oqo na iVolatabu, e sega ni vakavakadewa kina o Josefa mai na vosa makawa, me vaka e vakayacora e na iVola i Momani, ka ni vakalesuya wale ga na ibalebale ni iVolatabu ki na kena ibalebale mai liu. Ni vulica tiko vakabibi o Josefa ka vakananuma tiko vakatitobu na iVolatabu, sa ceguvi mai na kaukaua ni Yalo Tabu me vakadodonutaka na cala e so ka tu kina.

Ni goleva tiko o Josefa Simici na nona vakavakadewa mai na iVolatabu, ka veivakauqeti kina na Yalo Tabu, sa mai vakalevutaki kina na nona yalomatua e na kosipeli, ka vakalougatataki kina mai vua na Yalo Tabu. E vuqa sara na ivakatakila e na Vunau kei na Veiyalayalati e isau ni nona vakatataro me baleta na itukutuku e so e na iVolatabu ka sega ni kila vinaka o Josefa.

Vakadewataka Tale o Josefa Simici E so na iVolanikalou

E tabaki tu e na Mataniciva Talei ka vakatokai me ivola i Mosese na itukutuku e so ka vakatakilai vei Josefa Simici e na nona vakadidike tiko mai na iVolatabu. E tabaki tale ga e na Mataniciva Talei na ivola i Eparaama, na nona vakadewataka o Josefa Simici e na veiceguvi ni Yalo Tabu na ivolatukutuku makawa e so vakaijipita.

E na mua ni tabakayaki na 1820 vakacaca, e a kauta kina e dua na dau vakadidike kai Itali, ka yacana o Antonio Lebolo, mai na ibulubulu makawa mai Ijipita e tinikadua na mami. Ni sa laki mate o Lebolo, sa qai vakavodoki ka kau i Amerika na mami oqori. E laki taukena kina o Michael Chandler na mami oqori e na yabaki 1833. E mani dolava na kisi ni mate (na kato ka kisini yani kina na mami) ka rarawataka vakalevu ni sega ni raica kina na vatutalei se na iyau talei tale e so. E vesu tu ki na yago e so e na mami na isulu lineni ka tu e loma na ivivivi kuta, e dua na veva ni volavola ka tei tale ga e na kau. E tu e na ivivivi kuta oqori na matanivola vakaijipita. E mani kauta o Mr. Chandler na ivivivi e so oqori i Pennsylvania, me laki qarai ira kina na tamata vuli me ra tukuna vua na ibalebale ni itukutuku ka volai tu kina, ia era sega tale ga ni kila o ira na tamata vuku duadua vei ira na veika e volai tu kina, ka kila vakalailai sara na matanivola.

Sa mani nanuma o Mr. Chandler me lakova na vanua taucoko oya, ka me vakaraitaka vei ira na tamata kece ga na mami, ka yaco sara kina i Kirtland Ohio e na vulaikatakata ni yabaki 1835. E rau qai laki sota e kea kei Josefa Simici, ka tukuna vua ni rawa ni vakadewataki na itukutuku e volai tu kina. Era qai volia e muri e so na nona itokani na Parofita mai vei Mr. Chandler e va na mami, kei na ivivivi kuta ka volai tu kina na itukutuku e na vosa vakaijipita. E qai vakadidike vakatitobu sara o Josefa Simici e na ivola vosa kei na matanivola vakaijipita, ka qai vakadewataka na itukutuku ka volai tu e na ivivivi kuta e na veiceguvi ni Yalo Tabu. E tukuni tu e na itukutuku ka vakadewataka oqo o Josefa Simici na veika me baleti koya na parofita makawa o Eparaama, ka sa tabaki tu e daidai me ivola i Eparaama e na Mataniciva Talei.

Veivosakitaki
ka Tarogi na
iVakavuvuli

Mo vakadidike e na veitaro kei na veitikiniivola oqo mai na ivolanikalou ni o vakarautaka tiko na nomu veivakavulici. Mo taurivaka na veitaro e so ka na yaga sara vakalevu vei ira na gone me ra kila kina na ivolanikalou ka dau bulataka tiko e veisiga. Ni ra dau wiliwili ka veivosaki vata na gone mai na ivolanikalou e na kalasi era sa na qai kila rawa kina vakaiira.

- E kila vakaevei o Josefa Simici na veitikina ka cala tu e na iVolatabu? E a yaco vakacava mai na cala e so oqo? E vakadodonutaka vakaevei o Josefa na cala e so oqori?
- Na cava e vakaroti me vakayacora o Josefa Simici e na Vunau kei na Veiyalayalati 26:1? E vukei Josefa vakaevei e na nona vakavakadewa na nona sa vakadidike vakatitobu mai e na ivolanikalou? E vakalougatataki beka vakaevei mai na nona dau vulica na ivolanikalou?
- Na cava na vuna me da dau vulica kina na ivolanikalou? Na cava e na qai yaco ki na noda kila vakosipeli e na noda vulica tiko na ivolanikalou? O cei e

rawa ni vukei keda e na noda kila vakavinaka na ivolanikalou? E vakavolekataka keda rawa beka vakaevei vei Tamada Vakalomalagi kei Jisu Karisito na noda dau vulica na ivolanikalou?

- Na cava e a vakayacora o Josefa Simici ni se bera ni qai vakadewataka na itukutuku ka volai tu e na ivivivi kuta? Na cava na vu ni nona vulica na vosa vakaijipita? Na cava na kena ibalebale e rawa ni vakadewataka kina o Josefa na itukutuku e na kuta, ka ra sega ni rawata o ira ka tamata vuku cake?
- Na ivolanikalou cava beka sa tu tale vei keda edaidai, ka veivuke kina o Josefa Simici na Parofita e na kena vakalasikati mai, se vakadewataka? (Na ivola yavu taucoko ni ivolanikalou: na iVolatabu, na iVola i Momani, na Vunau kei na Veiyalayalati, kei na Mataniciva Talei.) Rai lesuva kei ira na gone na itavi nei Josefa Simici e na kena vakarautaki mai na ivola yadudua oqo me da mai vakayagataka e muri.
- Mo dau vulica beka vakacava na ivolanikalou, kei iratou na nomu vuvale? (Raica na itavi 4 kei na 5 ni veivakabulabulataki.) E veivakalougatataka beka vei iko, kei na nomu vuvale na ivolanikalou?

Veivakabulabulataki

Me qai caka e dua na itavi oqo e na gauna e veiganiti kaya e na lesoni se me laki rai lesuvi tale kina, me ivakaleka, se me ra vakauqeti kina.

1. Vakarautaka rawa e dua na ivolavivigi caka vakarawarawa me vakayagataka tiko e na lesoni. Vola na veiyatuvosa oqo e na dua na drauniveva balavu, (se vica na drauniveva ka qai drega veisemati), ka me biu veiyawaki na veiyatuvosa, me ra laurai yadudua ga kina:

- E ivola vakamareqeti na iVolatabu, ka lewena tu na vosa ni Kalou.
- Era cakava mai na cala o ira ka ra vola mai, e na nodra lavetaka ka vakadewataka na iVolatabu.
- E a vakaroti o Josefa Simici me vakadodonutaka na cala e so e na iVolatabu.
- Sa vakalevutaki na nona yalomatua e na kosipeli o Josefa mai na nona vulica tiko na ivolanikalou.
- E a laurai vata kei na mami mai na ibulubulu e Ijipita na ivivivi kuta ni volavola.
- Sa vakadewataka o Josefa Simici na itukutuku ka volai tu e na ivolavivigi.
- Ni da vulica tiko na ivolanikalou, eda na kila vakalevu cake na veika me baleti rau o Tamada Vakalomalagi kei Jisu Karisito, kei na kosipeli.

Me dregati na mua ni drauniveva ruarua ki na rua na kau mokimokiti me vaka na *dowel*, se na peni kau, na rula, se na itokatoka ni veva iquaqua ka dau dreti. Mo viviga kina na drauniveva se na itokatoka ni veva, me yacova ni sa laurai ga na imatai ni iyatuvosa.

Vakaraitaka vei ira na gone na ivolavivigi, ka vakamacalataka ni dau volai na itukutuku makawa e na ivolavivigi. Mo viviga tale na veva ki na muana kadua e na nomu veivakavulici tiko, ka mo vakalasikata yadudua tiko na iyatuvosa, me veivosakitaki na kena itukutuku.

2. Me vakamacalataki ni da sega ni dau taurivaka vakaikoya ga na *Joseph Smith Translation* ni iVolatabu me sa ivolanikalou, sa volai tu e na ivolanikalou tale e so ni Yalododonu e na Gauna Oqo na kena iwase e so. Vukei ira na

gone me ra cega na veivanua e na ivolanikalou ka rawa ni kunei kina na iwase e so ni *Joseph Smith Translation*: Josefa Simici—Maciu e na Mataniciva Talei, na *footnotes* ni *JST* e na loma ni iVolatabu, kei na iwase ni ivola ka tarava tiko na *Bible Dictionary*.

Veidutaitaka vata mada na veitikina e so ni *Joseph Smith Translation* ni iVolatabu, ki na veitikina ka volai tu e liu e na iVolatabu. Kerea e dua na gone me wilika na tikina mai na iVolatabu, ka me dua tale e wilika na tikina mai na *Joseph Smith Translation*. Veivosakitaka na kena vakamatatataki e na veitikina mai na *Joseph Smith Translation*, me rawarawa cake kina ni kilai na kena ibalebale.

Kena ivakaraitaki:

<i>Tikiniivola</i>	<i>iVolatabu (iVolatabu Vakavalagi Makawa)</i>	<i>Joseph Smith Translation</i>
Lako Yani 32:14	“A sa veivutunitaka ko Jiova na ca sa kaya ena vakayacora vei ira na nona tamata.”	“Sa qai vosa na Turaga vei Mosese ka kaya, au na vakabulai ira, ka kauti ira tani mai na noqu cudru waqawaqa, kevaka era veivutunitaka na ivalavala ca era sa vakayacora.”
1 Samuela 16:14	“Ia sa lako tani na Yalo i Jiova vei Saula, a sa dauvakarerei koya e dua na yalo ca maivei Jiova.”	“Sa qai biuti Saula na Yalo Tabu ni Turaga, ka sa qai curumi koya, ka vakayalorarawataki koya na yalo tani, sa sega ni vu mai vua na Turaga.”
Joni 1:18 (JST, John 1:19)	“E sega e dua na tamata sa raica na Kalou e na dua na gauna; na Luvena ga e dua bauga, sa vakatubura ko koya, ko koya sa tiko e na lomasere i Tamana, sa tukuni koya.”	“Sa sega ni dua na tamata sa bau raica na Kalou, me vakadinadinataka mada na Luvena; ni na vakabulai wale ga na tamata e na vukuna.”

3. Rai lesuva na Josefa Simici—Ai Tukutuku 1:11–14 kei ira na gone, ka vakaraitaka ni a soli vei Josefa Simici na nona imatai ni raivotu, mai na nona vuli e na iVolatabu, ka vakauqeti kina me vaqara na vuku mai vua na Kalou. Veivosakitaka na bibi ni kena dau vulici na ivolanikalou, ka dau masumasu mo vakalougatataki ka ceguvi mai vei Tamada Vakalomalagi.

4. Vola na iulutaga e so oqo e na papa ni volavola, ka qai vola na veitikiivola yadudua e na veitikiniveva:

Yalodoudou	Nai Vakarua 31:6
Kaulotu	Vunau kei na Veiyalayalati 112:28
Veivosoti	Maciu 6:14–15
Loloma	Joni 13:34
Loloma nei Tamada Vakalomalagi	Joni 3:16

Na siga ni Vakacecegu

Mosese 3:3

Talairawarawa

Vunau kei na Veiyalayalati 130:21

Masu

3 Nifai 18:21

Papitaiso

Vunau kei na Veiyalayalati 20:72–74

Vakamacalataka vei ira na gone ni rawa ni da raica na ivakamacala me baleta na iulutaga yadudua e na noda vulica tiko na ivolanikalou. Me ra digia yadudua na tikiniveva na gone, me ra cega na kena tikiniivola e na ivolanikalou, ka wilika ki na kalasi na tikiniivola ni ivolanikalou. Me ra qai vakaveisotaritaka vata na kalasi na tikiniivola ni ivolanikalou kei na iulutaga ka sa volai tu e na papa ni volavola.

Vukei ira na gone me ra cega na *Topical Guide, Bible Dictionary*, kei na *Index* e na nodra ivolanikalou, ka qai vakamacalataka na kena yaga na veiwase e so oqo me ra dikeva kina vakavuli na veika e vakamacalataka e na ivolanikalou me baleta na iulutaga e so.

5. Kerei ira na gone me ra soli vakasama mai e na so na sala e rawa ni ra dau vulica kina na ivolanikalou. Me volai e na papa ni volavola na nodra dui vakasama era solia mai.

Me vaka na veika oqo:

- Me lalawataki rawa na kena wiliki e veisiga yadudua e dua se vica na tikiniivola mai na ivolanikalou.
- Wilivola e cake mai na ivolanikalou kei iratou na nomu vuvale.
- Wilika na italanoa vakaivolatabu e so mai na ivolanikalou ka tabaki tu e na mekesini na *Friend*.
- Wiliwili mai na *iTukuni e na Veiyalayalati Makawa* (31118), *iTukuni e na Veiyalayalati Vou* (31119), *iTalanoa mai na iVola i Momani* (31117), *iTukuni mai na Vunau kei na Veiyalayalati* (31122), kei na *Scripture Stories* (31120) books.
- Ni o sa rogoca e dua na italanoa vakaivolatabu e na vosa ka tau e na lotu, mo laki vaqara sara e na nomu ivolanikalou e vale, ka mo qai wilika tale.
- Ni oti na lesoni yadudua ni Lalai, qai wilika na veika e volai tu e na “Wiliwili e Vale,” mo rai lesuva tale kina na lesoni.
- Mo veiwasei kei iratou na nomu vuvale e na lotu vakavuvale, e na dua na ka o wilika mai e na ivolanikalou.

O na vinakata beka me ra digia ka vola na gone e dua na sala me ra na vulica tiko kina e na macawa mai oqo na ivolanikalou.

6. Veivuke e na nodra wiligusutaka na gone na ikawalu ni yavu ni vakabauta. Veivosakitaka kei ira na gone na vuna eda vakabauta kina na iVolatabu “ni sa vakadewataki vakadodonu.”
7. Me lagati se cavuqaqataki na “Search, Ponder, and Pray{1}” (*Children’s Songbook*, t. 109).

iTinitini

iVakadinadina	Talaucaka na nomu ivakadinadina kei na nomu vakavinavinaka me baleta na ivolanikalou. Mo veiwasei e na dua na ka o sotava mai vakaiiko, e na gauna e yaga vakalevu sara kina vei iko na veivosa ni ivolanikalou.
Wiliwili e Vale	Me ra wilika ka vakadikeva mai na gone na ikarua ni iwase ni ivakamacala ni Mataniciva Talei, ka vakamacalataki kina na lewe ni Mataniciva Talei, me laki rai lesuvi tale kina e na nodra dui vuvale na lesoni oqo.
Veiwasei Vakavuvale	Vakauqeti ira na gone me ra laki veiwasei e na nodra dui vuvale e na dua na tiki ni lesoni, me vaka na italanoa, se dua na ka e tarogi, se dua na ka e caka kina, se me ra goleva vata vakavuvale na “Wiliwili e Vale.” Sureta e dua na gone me mai tinia na lesoni e na dua na masu.

Sa Borokuluta ka Vakararawataki o Josefa Simici

iNaki ni Lesoni

Me ra vakavinakataka kina na gone yadudua na yaloveivosoti.

Me Vakarautaki

1. Vakadidike e na masumasu mai na Vunau kei na Veiyalalayati 64:8–11, 15–16 kei na kena itukutuku ka vakamacalataki tiko e na lesoni oqo. Mo vakadidike taumada e na lesoni ka qai lewa na sala mo veivakavulici kina vei ira na gone mai na itukutuku vakamacala. (Raica na “Tuva Rawa na Lesoni,” tt. vi–vii, kei na “Veivakavulici mai na Kena iTukutuku kei na Tikina Vakaivolatabu,” tt. vii–ix.)
2. Mo digia rawa na veitaro me vakavure veivosaki, kei na tikina ni veivakabulabulataki ka ra na vakaitavi ka vukei vakavinaka kina na gone me ra vavaca yani na inaki ni lesoni.
3. Veika e vinakati:
 - a. Me ra yadua na gone na Vunau kei na Veiyalalayati.
 - b. Na peni kau ka me ra yarua na tikiniveva o ira yadudua na gone.
 - c. iYaloyalo 5-1, O Josefa Simici na Parofita (iYaloyalo Taurivaki ni Kosipeli 401; 62002), or 5-2, Josefa Simici (iYaloyalo Taurivaki ni Kosipeli 400; 62449); iyaloyalo 5-23, Borokuluta ka Vakararawataki na Tamata.

**iKuri E so
ni Lesoni**

Me sureti e dua na gone me mai dolava na lesoni e na masu.

iTavi Galeleti

Me soli yadudua vei ira na gone e rua na tikiniveva kei na peni kau. E na imatai ni tikiniveva, me ra vola yadudua kina na gone na kalougata era sa dui donuya. Me qai volai e na ikarua ni tikiniveva na itovo ca sa caka vei ira, se ivakarau voravora, sa vakayacori vua mai vua e dua tale.

Me ra qai biuta na gone na tikiniveva ka volai kina na nodra kalougata e matadra, me ra tenea tiko, ka qai taura na tikiniveva ka vakamacalataki kina na veika ca era sa sotava e na matadra, ka me tara tiko na doka ni ucudra.

- O rawa beka ni raica rawa na tikiniveva o vola kina na nomu veivakalougatataki?

Me vakamacalataki ni gauna e dau vakamavoataki kina na yaloda, eda dau vakasamataka vakalevu na veika eda rarawataka, ka sega ni dau nanuma ka marautaka tiko na veivakalougatataki e so eda sa sotava mai. Kerei ira na gone me ra lobia vakaca na veitikiniveva ka volai tu kina na veika ca era sa sotava mai. Me kumuni vata na veitikiniveva oqori ka me ra biuta ki na bola ni ravisi. Vakamacalataka ni rawa ni da na yalomarau cake e na noda veivosoti ka dau guilecava na itovo ca e so era dau cakava na tani, ka vakaliuca tiko ga na noda veivakalougatataki.

Me vakamacalataki ni a dau sotava o Josefa Simici na veivakararawataki mai vei ira e vuqa. Ni ra dau cakava vua na itovo ca e so o ira na italatala ni

veimatalotu e so, o ira na tamata vulagi, ka so tale ga vei ira na wekana. Me qai lewa kina se me dau rarawa voli ga ka cudru mai na veika ca e vakayacori vua, se me dau mamarau ka dauveivosoti vei ira oqori.

Kena iTukutuku

Me vakavulici vei ira na gone na nona golevi ira ka vakararawataki koya tiko o Josefa Simici, me vaka e vakamacalataka e na kena itukutuku vakamacala e ra. Vakaraitaka na iyaloalo e na gauna e veiganiti kaya.

Ni se qai tauyavutaki oti ga na Lotu, era sa tekivu vukitani tale e so na lewenilotu, se me ra biuta tale na Lotu. Era sa sega ni lakova na soqoni ni Lotu, ra veicoqacoqa kei koya na Parofita, ka veivakararawataki tale ga vei ira na Yalododonu. Era vukitani tale ga na lewenilotu e na duidui na iulubale. Me kena ivakaraitaki, e dua na lewenilotu e biuta wale ga na Lotu mai na kena mate na nona ose e na nona ilakolako me laki soqoni kei ira na Yalododonu e Missouri. E dua tale na turaga e vukitani mai na nona raici Josefa Simici ni veiqitori tiko kei ira na gone. E nona nanuma ni dodonu me kakua ni dau vakawaleni koya na parofita e na nona veiqitori voli kei ira na gone. E dua tale e raica ga ni volai cala na yacana e na dua na ivolatukutuku ni Lotu, ka nanuma kina ni laurai e kea ni sega ni vakauqeti mai vua na Kalou o Josefa Simici. E so tale na tamata era biuta na Lotu e na nodra sega ni dau vukei mai na gauna era namaka kina me ra vukei vakailavo. E so tale ga era biuta na Lotu mai na nodra sega ni vosoti ira na lewenilotu tale e so e na veika era a vakayacora, ka ra rarawataka vakalevu. Ni sa biuta mai na Lotu, era sa dau laki vuki o ira ka vakacalai oqo, me ra meca kaukaua sara ni Lotu.

E curu i na Lotu o Ezra Booth e na yabaki 1831, mai na nona vakadinadinataka na nona vakabula tale na liga i Elsa Johnson na Parofita (raica na leseni 19). E a lesi e na vica tale na vula ki muri me laki kaulotu i Missouri. Sa dau rarawa vakalevu mai na nona taubaletaka tiko na ilakolako balavu oya e yavana, ka a sega sara ni namaka mai me vaoya na bula ni kaulotu. Sa dau rarawataka vakalevu ni sega ni raica tale na caka mana e so, me vaka na veivakabulai ka vakayacori vei Elsa Johnson. E sa tekivu me vakasamataka ka vosataka e vuqa na ka ca me baleti ira na iliuliu ni Lotu. Mai na sakasaka ni nona ivakarau e na nona kaulotu tiko, e a qai muduki tani mai na Lotu o Ezra Booth e na gauna e yaco tale kina i Ohio. E kena ibalebale ni sa sega tale ni oka me lewena na Lotu. E na nona sega ni veivutunitaka na veika e vakayacora, e a volavola o Booth ki na veiniusiveva, ka tukuna kina na vosa lasu e so me baleti Josefa Simici kei na Lotu. Era qai laki vagolei e vuqa na tamata e Ohio mai na ivola e so oqo, me ra rivarivabitaki ira vakalevu na lewe ni Lotu, ka me ra dau veivakararawataki tale ga vei ira.

E na dua na bogi ni vulaililiwa, era a mateni kina e dua na ilawalawa ka ra vakabauta na ivola nei Ezra Booth, ka ra laki sikabotea na vale nei Josefa Simici kei Sidney Rigdon e Hiram, Ohio. E a se yadra vakabogilevu o Josefa, e na nona qarava tiko na luvena susu, ka tauvi misila tiko, ka se qai moce wale ga e na nodra sa sikabotea yani na nona vale o ira na dauvakacaca era sa rarawa tu yani. Era qai dreti Josefa Simici i tautuba, ka vosacataki koya, ka kaya vua ni ra na vakamatei koya. Era qai kidomoka na domona, dresulaka na nona isulu, ka ra saga me ra sova ki lomana na kuluta kei na waigaga. E qai kavoro na tavaya waigaga, ka katebe kina e dua na batina, me vakavuna na kena dau kalu voli na nona ivosavosa e na nona gauna ni bula taucoko. Era qai dreti Sidney Rigdon tale ga mai na nona vale o ira na dauvakacaca. Ni raica o Josefa ni sa davo galugalu tu o Sidney, sa nanuma ga ni sa mate o Sidney. Era qai nanuma na dauvakacaca me ra kakua ni vakamatei Josefa, ka ra vakamavoataka ga

vakalevu na yagona, ra boroya taucoko e yagona na kuluta, ka qai ubia kina e na vutininumanu.

Ni qai yaco o Josefa i vale, e a qai cibati koya o Emma e na nona raici koya, mai na nona nanuma ni dra ka robota tu na yagona. Era qai veivuke na itokani nei Josefa me ra savata tani mai yagona na kuluta, ka ra saga tiko me dua na gauna balavu, e na kena dredre. Era a vakacibari Sidney Rigdon mai na levu ni mavoa e uluna, ka mai tauvimate bibi kina me vica na siga. Mai na veika voravora era sotava oqo, e qai laki tauvimate bibi sara na gone ka qarava tiko o Josefa e na bogi oya, me tauvi koya sara na cuqa, ka vakavuna sara me laki mate.

E na siga ka tarava, na Sigatabu, e a lako o Josefa e na kena gauna ga, me laki lotu vata kei ira na Yalododonu. Era tiko maliwai ira na nona ivavakoso e na siga oya e so vei ira na dauvakacaca ka ra boroi koya e na kuluta e na bogi e liu. E sega ni laurai e na vunau nei Josefa na vakavatuka ni ka e vakayacori vua, ka sega sara ni bau talanoataka na voravora ni ka e a sotava e na bogi e liu.

Veivosakitaki
ka Tarogi na
iVakavuvuli

Mo vakadidike e na veitaro kei na veitikiniivola oqo mai na ivolanikalou ni o vakarautaka tiko na nomu veivakavulici. Mo taurivaka na veitaro e so ka na yaga sara vakalevu vei ira na gone me ra kila kina na ivolanikalou ka dau bulataka tiko e veisiga. Ni ra dau wiliwili ka veivosaki vata na gone mai na ivolanikalou e na kalasi era sa na qai kila rawa kina vakaiira.

- Na cava na vu ni nodra vukitani e so vei ira na lewe ni Lotu mai liu? Me ra a vukei beka vakaeeve e na yaloveivosoti? Na cava e vakarota na Turaga me da vakayacora e na gauna era vakacalai keda kina e so? (V&V 64:8–11.)
- Na cava e tukuna na Turaga ni a cala kina o Ezra Booth? (V&V 64:15–16.) Na cava eda na vakayalia ke da gagadre ca?
- Na veika rarawa cava soti era a vakayacora na dauvakacaca vei Josefa Simici kei Sidney Rigdon? Na cava beka na vu ni nodra vakayacora na veika oqori?
- Na cava e qai cakava o Josefa Simici e na mataka ka tarava na bogi ka a borokulutataki ka vakararawataki kina? O cei soti era a lewena tiko na ivavakoso? E vakaraitaka vakaeeve o Josefa Simici ni dauveivosoti? (E sega ni dau gadreva o Josefa Simici me veisausaumitaka na ka era vakayacora vua o ira era na dau cacaveiwekani. E kila tudei tu ni sa veivakauqeti mai vei ira o Setani, me ra vakalatilati ki na cakacaka bibi ni kena vunautaki na kosipeli ka sa vakalesui mai, kei na kena tauyavutaki e vuravura na lotu i Jisu Karisito.)
- Na cava e vakayacora o Josefa Simici e na nona sotava na veika dredre kei na veivakacacani? (E qarava tiko ga na cakacaka ni Turaga. Sa kila vinaka tu ni na saga vagumatua o Setani me vakarusa na cakacaka ni Turaga. Ni dau sotava na veika rarawa, e dau solia kina o Josefa Simici na nona lewa maqosa, me vakavinakataka kina na veika e sotava, ka qarava tiko ga na Turaga.)
- E na vakaeeve na lomamu ke dua e vakayacora vei iko na veika ca? E dau vagolei keda beka vakaeeve na noda yaloca? Veivuke vei ira na gone me ra kila ni sega ni na veivuke kina noda vinaka cake na yaloca kei na lomaca. Kevaka eda na rarawa tiko ga ka cakava na veika ca vei ira e so me da sauma kina na noda vakararawataki, eda sa na qai rarawa ga vakalevu. Na cava na ka e rawa ni o vakayacora ke dua e vakayacora vei iko na veika ca? (Raica na itavi 1 kei na 3 ni veivakabulabulataki.) Na cava na ka e rawa ni yaco ke o dau veisausaumitaka na ca? Na cava e rawa ni yaco ke o sauma tale vua e na vinaka?

- Me da dau vakamura vakaeeve na idusidusi nei Josefa Simici ka dauveivosoti vei ira kece ga era sa vakamavoataki keda se vakacalai keda mai?
- Me yaco vakacava vei keda na imawe ni yaloca kei na dauveisauaomitaka na ca? Me da vukei vakaeeve mai na noda dauveivosoti?
- O cei eda vakaroti me da veivosoti kina? (V&V 64:10–11.) Na cava na vuna e bibi kina me da dauveivosoti vei ira na tamata kece ga? (V&V 64:9.) E na vakaeeve na lomada ni da veivosoti vua e dua ka sa vakararawataka mai na yaloda?

Veivakabula- bulataki

Me qai caka e dua na itavi oqo e na gauna e veiganiti kaya e na lesoni se me laki rai lesuvi tale kina, me ivakaleka, se me ra vakauqeti kina.

1. Me wiliki vei ira na gone e so na itukutuku me vaka na kena e muri oqo. Kerei ira me ra uluna i cake na nodra idusidusi levu ke vakavatukanataki e na itukutuku na yaloveivosoti, ka me naulu sobu na nodra idusidusi levu ke sega ni laurai na veivosoti e na itukutuku e wiliki. Veivosakitaka na kena vakaraitaki e na ka oqori na veivosoti, se na yalo sega ni veivosoti e na ka e caka.
 - E sega ni dau lomani au, kau na sega tale ga ni na lomani koya.
 - E na veigauna kece au raici koya kina, sa dau cakava e so na ka me vakasaurarataki au kina. E leqa tiko beka, ka vakavuna me dau voravora kina na nona ivalavala ki na tamata kece ga.
 - Au a sabaki koya e na nona veiwalitaki ganequ lailai.
 - E tositosia o taciqu lailai na noqu ivola ni vuli, meu sa na vola tale kina na noqu cakacaka. Au sega ni cudruvi koya e na nona se gone, ka sega ni kila na dredre ni ivola oya.
 - Au sa vosoti koya, au na sega ga ni vosa tale vua.
 - E ca dina na ka e cakava vei au na noqu itau nikua. E rairai se lomaleqataka tiko ga e dua na ka.
2. Mo wilika se me wilika e cake e dua na gone na Vakaibalebale 15:1, ka qai veivosakitaka na kena ibalebale vei ira na gone. Mo qai bulia e na nomu vosa ka talanoataka na italanoa oqo:

Eratou vakaitikotiko o Josefa Simici kei na nona matavuvale e na vulaikatakata ni yabaki 1838 e Far West, Missouri, e na kena vakadewataki e dua na itukutuku lasu ni sa vakamatea o Josefa e lewe vitu na turaga, ka na tauyavutaka tale ga e dua na ilawalawa ka ra na vakamatei ira taucoko era sega ni lewe ni Lotu. E qai mai vakasaqarai Josefa kina e dua na ilawalawa levu ka ra vakaiyaragi tu mai, e na vale nei tamana, ka a laki veisiko kina vakalekaleka. Era qai tukuna vei Lucy Smith, na tina i Josefa o ira oqori, ni ra sa mai vakamatei Josefa Simici kei na lewe ni Lotu taucoko. E qai sauma yani o Lucy e na vosa malumu, ka vakaveikilaitaki Josefa vei ira oqori. E qai lululu vei ira oqori o Josefa e na veiwekani dina, ka ra kurabui tale o ira. Mai na levu ni itukutuku era sa rogoca mai, e ka dredre sara vei ira me ra vakabauta ni sa dau veilomani ka vakaturaga vakaoqori o Josefa Simici.

E qai veitalanoa kei ira na Parofita me dua na gauna dede, ka vakamacalataka kina na rai ni Lotu kei na veivakacacani era sa sotava mai na lewenilotu. Sa kaya kina vei ira ni kevaka e dua vei ira na lewe ni Lotu e beca

na lawa, sa dodonu me veilewai e na valeniveilewai, ka me kua tale ni dua e laki vakamavoataki kina. Sa mani kerekere o Josefa me sa lesu tale, ka vakamacalataka kina vei tinana ni dodonu me sa lesu tale i vale, ka ni sa namaki koya tiko mai o Emma. Rau mani duri mai kina e rua vei ira na turaga, ka rau cikevaka me rau kauti koya sara ki na nona vale, ka ni sa rui bogi levu, ka na rivarivabitaki ke lako taudua tu. Rau sa sega tale ni via vakamavoataki Josefa o rau na tamata vakaiyaragi oqori, ka rau qai mani lesu ki na nodrau dui vale e na yalo vakarokoroko levu vua. (Raica na ivola nei Lucy Mack Smith, History of Joseph Smith, ed. Preston Nibley [Salt Lake City: Bookcraft, 1958], tt. 254–56.)

- E rau vakamuraia vakaevei o Lucy kei Josefa Simici na Vakaibalebale 15:1, e na nodrau ivakarau vei ira na turaga oqori?
 - Na cava e qai yaco mai na “vosa vakayalovinaka” nei Josefa?
3. Me ra vakatovototaka na gone na vakatayaloyalalo ka rawa ni ra digia me ra dauveivosoti, se me ra dau veisauaumatika na ca. Vukei ira me ra kila ni ra sa galala tu me ra digia na nodra itovo ni rai, e dina ga ni ra sa vakamavoataki mai. Vukei ira tale ga me ra kila ni yaloca e vu mai na nodra sega ni dau veirogorogoci, ka sega ni nakiti me veivakamavoataki. Taurivaka na vakatayaloyalalo e so oqo, se na kena ka tiko e na itavi 1 ni veivakabulabulataki:
- O a samaka vinaka na nomu rumu ni se bera ni o laki vuli, ia ni o se qai biuta ga, e qai laki vakacacana o tacimu yalewa. Ni o suka mai na vuli, e qai vakatabuya o tinamu mo laki qito kei ira na nomu icaba, ni sega ni savasava tu na nomu rumu.
 - O qai dau digitaki sara e muri e na timi mai koronivuli, ka o dau yaloca sara kina. Ni o suka tiko mai vale e na dua na siga, o qai raica ni lutu e na nona basikeli e dua na kavetani ni timi. E kabuwacara tu na nona ivola ni vuli kei na drauniveva.
 - E dua na nona soqo na nomu itokani, ka qai sega ni sureti iko.
4. Mo veiwasei ka solia vei ira na gone na gauna me ra veiwasei kina e na veika kilikili e so era sa sotava mai e na nodra dau veivosoti mai, se na nodra vosoti mai vua e dua tale.
5. Me lagati se cavuqaqataki na “Help Me, Dear Father” (Children’s Songbook, t. 99) kei ira na gone.

iTinitini

iVakadinadina	Wasea na nomu ivakadinadina me baleta na sautu e rawa ni da sotava e na noda dau veivosoti. Veivakauqeti vei ira na gone me ra dau saga vagumatua me ra dau veinanumi ka yalo vinaka, e na gauna tale ga era dau vakararawataki kina.
Wiliwili e Vale	Me ra wilika ka vakadikeva mai na gone na Vunau kei na Veiyalayalati 64:9–11, me laki rai lesuvi tale kina e na nodra dui vuvale na lesoni oqo.
Veiwasei Vakavuvale	Vakauqeti ira na gone me ra laki veiwasei e na nodra dui vuvale e na dua na tiki ni lesoni, me vaka na italanoa, se dua na ka e tarogi, se dua na ka e caka kina, se me ra goleva vata vakavuvale na “Wiliwili e Vale.” Sureta e dua na gone me mai tinia na lesoni e na dua na masu.

iNaki ni Lesoni

Me veivuke vei ira na gone me ra rawata na nodra ivakadinadina me baleta na bibi ni Vunau kei na Veiyalayalati, kei na kena soli tiko ga mai na ivakatakila mai vua na noda parofita edaidai.

Me Vakarautaki

1. Vakadidike e na masumasu mai na kena itukutuku vakamacala ka tiko e na lesoni oqo, na "Ai Vakamacala Taumada" e na Vunau kei na Veiyalayalati, kei na Vunau kei na Veiyalayalati 43:8, 67:4–9, 69:1–2, kei na 70:1–4. Mo vakadidike taumada e na lesoni ka qai lewa na sala mo veivakavulici kina vei ira na gone mai na tikina vakaivolatabu kei na kena itukutuku vakamacala. (Raica na "Tuva Rawa na Lesoni," tt. vi–vii, kei na "Veivakavulici mai na Kena iTukutuku kei na Tikina Vakaivolatabu," tt. vii–ix.)
2. iKuri ni wiliwili: Vunau kei na Veiyalayalati 28:2.
3. Mo digia rawa na veitaro me vakavure veivosaki, kei na tikina ni veivakabulabulataki ka ra na vakaitavi ka vukei vakavinaka kina na gone me ra vavaca yani na inaki ni lesoni.
4. Veika e vinakati:
 - a. Me ra yadua na gone na Vunau kei na Veiyalayalati.
 - b. iYaloyalo 5-24, Maroroi na iVola ni Vunau (iYaloyalo Taurivaki ni Kosipeli 409; 62605).

iKuri E so ni Lesoni

iTavi Galeleti

Me sureti e dua na gone me mai dolava na lesoni e na masu.

Vakumuna mai na ilavelave taucoko ni Vunau kei na Veiyalayalati e na rumu, ka me ra laki bini volekati iko e na teveli se na vuloa. Vola e na papa ni volavola Vunau kei na Veiyalayalati 43:8. Kerei ira na gone me ra veitalanoataka vakaiira na tikiniivola, ka vakarau me ra tukuna vei iko na ibalebale ni tikina oqori. Me ra kakua ni taurivaka na nodra ivolanikalou e na nodra qarava tiko. Ni oti ga e dua na gauna lekaleka, tarogi ira se ra sa vakarau me ra tukuna vei iko na tikiniivola oqori.

- Na cava na vuna era sega ni tukuna rawa kina vei iko na ibalebale ni tikiniivola oqori?

Vakasuka tale vei ira na gone na nodra ilavelave ni Vunau kei na Veiyalayalati, ka solia tale ga na kena ilavelave vei ira ka sega ni kauta mai na nodra ivola. Me ra cega na gone na veitikina e volai tu e na papa ni volavola, ka me ra vakamura tiko e na nomu wilika vei ira.

Me vakamacalataki ni ra a vakaroti na lewe ni Lotu e liu me ra dau veituberi e na ivakatakila ka solia mai na Turaga vei Josefa Simici na Parofita, ia e sega ni ra wilika rawa na lewe ni Lotu, ka ni sega vei ira na ivola me ra wilika kina na ivakatakila e so sa tu kina. Sa vakarota na Turaga vei ira na lewe ni Lotu me ra tabaka na ivakatakila e so oqori e na ivola, me rawa ni ra qai wilika ka dau vulica tiko. Eda sa vakatoka tu edaidai na ivola oqo me Vunau kei na Veiyalayalati.

Kena iTukutuku
kei na Tikina
Vakaivolatabu

Me vakavulici vei ira na gone na ka e qai yaco e na kena tabaki e liu na iVola ni Vunau, me vaka e tukuni tu e na itukutuku vakamacala oqo, kei na veitikiniivola ni ivolanikalou ka tuvai tu e na iwasewase “Me Vakarautaki.”

Tovolea o William E. McLellin me Vola e dua na iVakatakila

E soli mai na ivakatakila e so ka volai tu e na Vunau kei na Veiyalayalati wase 67–70 e na gauna ni lotuvakayabaki e vica ka vakayacori mai Ohio e na vula o Noveba ni 1831. E dua na ka bibi ka veivosakitaki e na lotuvakayabaki e so oqo na kena tabaki na ivakatakila ka sa taura o Josefa Simici na Parofita. Me ra tabaki me iVola ni Vunau. (E qai vakuri ki na ivola e na vica na yabaki i muri e so tale na ivakatakila, ka sa mani veisau na yacana ki na Vunau kei na Veiyalayalati.)

E na dua na lotuvakayabaki oqori, era a kudruvaka e so na iliuliu ni Lotu e na lotuvakayabaki oya na vosa ka taurivaki e na ivakatakila ka dau soli vei Josefa Simici. Era nanuma ni rawa ni ra taura na ivakatakila ka vinaka cake sara. Me qai solia mai kina na Turaga na ivakatakila ka volai tu e na Vunau kei na Veiyalayalati wase 67, ka vakadinadinataki kina ni dina na ivakatakila ka sa taura mai oqori o Josefa Simici (raica na V&V 67:4) ka tarogi se dua e bole me mai vola na ivakatakila (raica na V&V 67:5–8). E qai bole o William E. McLellin, ka qai tovolea me vola na ivakatakila. E qai vakamacalataka o Josefa Simici e na nona ivola ni nanuma ga o Baraca McLellin ni sa vuku, ka rawa ni na vola na ivakatakila, ia e qai sega ni rawata. E kaya na Parofita ni dua na “icolacola vakaiyanaqa [e cecekia ka bibi] na volavola e na yaca ni Turaga” (History of the Church, 1:226). E vaqacacotaki taucoko na nodra ivakadinadina o ira ka soqoni tiko e na gauna oya, mai na nodra raica na nona sega ni rawata rawa o Baraca McLellin na veika e dokadokataka, ni sa dina na ivakatakila ka sa taura mai o Josefa Simici, ka vu mai vua na Turaga.

E qai biuta e muri na Lotu o William E. McLellin. E kaya o Josefa Simici ni o ira ka dau vakalewa na Lotu kei na kena iliuliu, era na laki tini me ra vukitani, kevaka era sega ni na veivutuni (raica na Teachings of the Prophet Joseph Smith, tt. 156–57).

Sa Tabaki na iVola ni Vunau

Ni sa tovolea oti o William E. McLellin me vola na ivakatakila, sa qai vakadinadinataka na Yalo Tabu vei ira na ivavakoso e na lotuvakayabaki ni dina taucoko na ivakatakila ka a soli vei Josefa Simici, ka ra sa lewa kina na iliuliu ni Lotu me vakarautaki ka tabaki na ivakatakila taucoko. Sa mani lesi kina o Oliver Cowdery me vakarautaka e vitusagavulu vakacaca na ivakatakila i Independence, Missouri, ka tiko kina na misini ni tabaivola nei William W. Phelps. E qai kauta tale ga o Oliver e so na ilavo me ra laki vukei kina na Yalododonu e Missouri. E mani vakaroti kina o John Whitmer me lako vata kei Oliver, e na vuku ni kena rui dredre vakalevu na sala, ka me taqomaki koya yani (raica na V&V 69:1–2). E qai dua na ilakolako dredre, ka liliwa vakalevu, ka rau mani yaco bula kina o Oliver Cowdery kei John Whitmer i Independence e na vula o Janueri ni 1832. Rau mani laki solia sara na ivakatakila taucoko oqori vei Baraca Phelps, ka sa tekivu me tuva sara na kena matanivola, me tabaki rawa kina na iVola ni Vunau. Ni qai yacova yani na vula o Julai ni 1833, a sa tabaki oti kina na 160 na tabana e liu ni iVola ni Vunau.

Mai na nodra yaco tiko yani e vuqa na Yalododonu e Missouri, era sa via lomaleqa vakalailai o ira ka sa vakoro makawa tu e kea. Era sa ririkotaka vakalevu ni ra na taura na lewa ni vanua oya o ira na Yalododonu, me ra digia na nodra ivakalesilesi, ka cemuri ira tani na lewe ni vanua ka ra tu e liu e kea. Era veivosaki kina e na siga Vakarauwai na i ka 20 ni Julai ni 1833 e na vale ni veilewai e Independence,

e va ki na limanadrau vakacaca na lewe ni vanua oya ka ra veicacati tu kei ira na Yalododonu. Era sa qai tauyavutaka e kea e dua na isoqosoqo dauvakacaca, ka ra surevaka kina vei ira me ra lako tani mai na nodra itikotiko vou, de ra qai vakamatei. Era qai kerekere na iliuliu ni Lotu e Missouri me soli vei ira e tolu na vula, me ra veitaratara kina kei Josefa Simici, ka se tiko e na gauna oya mai Ohio, ia era sega ni vakadonuya o ira na dauvakacaca. Sa qai vakaroti vei ira na Yalododonu ni soli ga vei ira e tinikalima na miniti me ra vakatulewa kina.

Ni se bera ni oti na tinikalima na miniti, era sa basuka na vale nei William W. Phelps o ira na dauvakacaca, ka tiko e loma na vale ni tabaivola, ka taba tiko kina na iVola ni Vunau. E a yali tu mai vale o Baraca Phelps. E kauti luvena tauvimate o Sista Phelps, kei ira na luvena tale e so, ka laki vunitaki ira e na veikau voleka. Rau sarasara lo tu mai o Mary Elizabeth Rollins, ka yabaki tini-kava, kei Caroline, na tacina yabaki tini-karua, ka rau raica ni ra kolotaka o ira na dauvakacaca na nodratou iyaya ni vale na vuvale nei Phelps, kei na nodratou iyaya tale e so i gaunisala. Era qai viritaka na dauvakacaca na misini ni tabaivola, kei na kena matanivola, ki na katuba leka, kei na veitabana e vuqa ka se bera tu ni vau vata, mai na iVola ni Vunau. Rau qai lewa e na yalodei o Mary Elizabeth kei Caroline me rau na laki tomika mai na taba ni ivola e so, e dina ga ni sa rerevaka sara o Caroline ni ra na vakamatei rau o ira na dauvakacaca (vakaraitaka na iyaloalo kei Mary Elizabeth kei Caroline e na nodrau laki vueta mai na iVola ni Vunau).

Rau qai cici na goneyalewa mai na vanua e rau vuni tiko kina, ka rau laki tomika mai e levu na veitabana e rawa ni rau vueta, ka rau qai dro. Ni ra sa raici rau o ira na dauvakacaca, era qai kailavaka mai vei rau na goneyalewa me rau tu vakadua. Rau qai curu o Mary Elizabeth kei Caroline e na qaraqara ni bai, ka rau cici sara yani ki na veisila. Rau mani laki davu tu kina vakadua e na veivunisila, ka rau vakarogoca tu na nodra vaqaraqara yani o ira na dauvakacaca. Ni sa laki rogo lailai sara na vadugu ni yavadra, ka rau sa kila na goneyalewa ni sa qai rawa ni rau biuta mai na vanua oya, rau sa qai vakasoqona ka roqota mai na veitabana e ligadrau, ka rau lako tani mai na veisila. Ni rau yacova yani e dua na vale kau makawa, rau a roqoca sara na rorogo ni tavidi. Rau mani curu ki na valenimanumanu makawa, ka raica ni ratou sa vakarau davu tiko o Sista Phelps kei iratou na luvena, ka ratou conia tiko na veitabanikau me nodratou idavodavo, me ratou vuni tiko kina e na bogi oya. Ni rau nanuma na goneyalewa ni na kila o Baraca Phelps na ka me taurivaka kina na veitabana ka sa tu vei rau oya, e rau a mani solia vei Sista Phelps. E qai taurivaki e vica na tabana mai liu oqori ni iVola ni Vunau me caka kina na ivola, ka rau qai yadua o Mary Elizabeth kei Caroline na kena ilavelave. Sa ka vakamareqeti sara vei rau na ivola oqo e na nodrau gauna ni bula taucoko.

Sa Tabaki na Vunau kei na Veiyalayalati

E vakataotaka na tabaki ni iVola ni Vunau na veileqa e so oqori mai Missouri. E qai vakarautaka e na yabaki 1834 na Mataveiliutaki Taumada na kena tabaki e dua na kena ilavelave vou na ivakatakila oqori. Sa mani lesuva tale kina na Parofita na ivakatakila, me vakadodonutaka kina na cala ni tabaivola e so, ka qai vakaikuri tale e na vasagavulu-kalima na ivakatakila ki na iVola ni Vunau. Me qai tabaki e na kena sa raici oti vakarua na ivola e Ohio e na yabaki 1835 ka sa yacana na Vunau kei na Veiyalayalati.

Veivosakitaki
ka Tarogi na
iVakavuvuli

Mo vakadidike e na veitaro kei na veitikiniivola oqo mai na ivolanikalou ni o vakarautaka tiko na nomu veivakavulici. Mo taurivaka na veitaro e so ka na yaga sara vakalevu vei ira na gone me ra kila kina na ivolanikalou ka dau bulataka tiko e veisiga. Ni ra dau wiliwili ka veivosaki vata na gone mai na ivolanikalou e na kalasi era sa na qai kila rawa kina vakaiira.

- Na cava na vu ni nona sega ni vola rawa o William E. McLellin e dua na ivakatakila? O cei duadua e vakatarai vua me taura na ivakatakila e na vuku ni Lotu e na gauna oya? (V&V 28:2.) O cei e taura tiko edaidai na ivakatakila e na vuku ni Lotu? (Na noda parofita.)
- Na cava na vuna e bibi kina vei Josefa Simici me taura na ivakatakila e na nona gauna? Na cava na vuna me dau taura tiko kina na noda parofita edaidai na ivakatakila e na noda gauna? (Raica na itavi 4 ni veivakabulabulataki.)
- Na cava na vuna e sakasaka kina vei keda me da dau veivakadilo vei ira na noda iliuliu, me vaka e vakayacora o William E. McLellin kei ira tale e so vei Josefa Simici? Na cava e dodonu me da dau vakayacora kevaka e waqewaqaqa vei keda na nodra veiliutaki na noda iliuliu?
- Na cava na vuna e bibi kina me tabaki na ivakatakila e so ka sa taura mai o Josefa Simici? (Raica na imatai ni parakaravu ni “Ai Vakamacala Taumada” ki na Vunau kei na Veiyalayalati.) E na veivuke beka vakacava na kena sa tabaki vakaivola na ivakatakila, me ra kila kina na Yalododonu na veika e gadreva o Jisu Karisito me ra vakayacora? O na kila vakaivei na veika e gadreva o Jisu mo vakayacora, mai na nomu vulica tiko na Vunau kei na Veiyalayalati?
- Na cava soti na ivola yavu ni Lotu? E duidui vakaivei na Vunau kei na Veiyalayalati mai na ivola yavu ni Lotu tale e so? (Raica na ikatolu ni parakaravu ni “Ai Vakamacala Taumada” ki na Vunau kei na Veiyalayalati.) Na cava na vuna eda gadreva vava kina na ivola yavu? (Raica na itavi 1 ni veivakabulabulataki.)
- O na vukei beka vakaivei mai na nomu dau vulica na ivola yavu mo kilai Jisu Karisito kina? (Raica na itavi 1 ni veivakabulabulataki.)

Veivakabula- bulataki

Me qai caka e dua na itavi oqo e na gauna e veiganiti kaya e na lesoni se me laki rai lesuvi tale kina, me ivakaleka, se me ra vakauqeti kina.

1. Veivosakitaka kei ira na gone na vuna eda vinakata vava kina na ivola yavu. Vola na itukutuku e so oqo e na dui kadi, ka me qai wilika e cake ki na kalasi e dua na gone:
 - E tukuni vei keda e na iVolatabu na veiparofisai e so kei Jisu Karisito kei na itukutuku ni nona bula na iVakabula, kei na nona ivakavuvuli e na nona bula voli e vuravura.
 - Edua tale na ivakadinadina kei Jisu Karisito na iVola i Momani, ka tukuni kina na nona veimaliwai na iVakabula kei ira na lewenivanua e Amerika.
 - E vakasoqoni e na Vunau kei na Veiyalayalati na ivakatakila e so mai vei Jisu Karisito me baleta na veisiga e muri oqo, na noda gauna.
 - E soli vei keda e na Mataniciva Talei na ivakavuvuli kei na ivakadinadina kei Jisu Karisito mai vei ira na parofita e liu, kei na itukutuku kei Josefa Simici, kei na nona ivakadinadina me baleti Tamada Vakalomalagi kei Jisu Karisito.

Me soli yadudua vei ira na gone na tikiniveva e va, ka vakaraitaki vei ira na gone na kena lobi rua yadudua na veva, me vaka kina na irairai ni ivola. Vukeyi ira na gone e na kena vakayacani na nodra “ivola” me iVolatabu, iVola i Momani, Vunau kei na Veiyalayalati, kei na Mataniciva Talei.

Taroga na veitaro e so oqo, ka me ra taura cake na gone na “ivola” dodonu, e na nodra sauma tiko na taro yadudua:

- Na ivola cava e tukuni vakalevu sara kina na nona veimaliwai na Turaga kei ira na nona tamata e na Vanua Tabu, ka tekivutaki mai na kena se qai buli na vuravura? (iVolatabu.)
- Na ivola cava e tukuni kina na nona lako o Jisu Karisito i na vanua o Amerika? (iVola i Momani.)
- Na ivola cava e tukuni vakalevu sara kina na itukutuku ni mate nei Jisu Karisito, kei na nona bula voli e vuravura? (iVolatabu.)
- Na ivola cava e lewena tiko na itukutuku ni nodrau rairai o Tamada Vakalomalagi kei Jisu Karisito vei Josefa Simici e na Veikau Vakatabui? (Mataniciva Talei.)
- Na ivola cava e lewena tu na ivakatakila e so me baleta na kena tauyavutaki na Lotu e na veisiga e muri, ka a solia mai o Jisu Karisito vei Josefa Simici? (Vunau kei na Veiyalayalati.)

Tukuna vei ira na gone ni ivola yavu yadudua e ivakadinadina kei Jisu Karisito, ka dodonu me da dau vulica taucoko na ivolanikalou.

2. Me veivuke e na nodra vulica na gone na lewe ni veiwase e so ni Vunau kei na Veiyalayalati, vola e na dua na iyatu e na papa ni volavola na veika oqo:

Vosa ni Vuku

Masu ni sakaramede

Vakalesui mai ni Matabete i Eroni mai vei Joni na Dauveipapitaiso

iVakarau ni kaulotu

Sa taura na parofita na ivakatakila me baleta na Lotu raraba

Vola na veiwase e so oqo ni Vunau kei na Veiyalayalati e na papa ni volavola e na ikarua ni iyatu:

V&V 4 (tt. 2, 5–6)

V&V 13

V&V 20 (tt. 75–79)

V&V 28 (t. 2)

V&V 89

Me ra qai cega na gonevuli na iwase ni vola yadudua ka wilika na ivakaleka ni iwase ni ivola e na kena ikau, me ra kila kina se wase ni ivola cava e veisotari kei na iulutaga ka biu tu e na imatai ni iyatu. (O na vinakata beka me ra wilika na se gone sara na veitikiniivola ka kovuti tu, kei na kena ikau, ke se dredre vei ira me ra na raica na iulutaga mai na ikau ni ivola.)

Me qai volai na tikiniivola e na tutu ni iulutaga e na nodra sa vakasotara rawa na gonevuli. Qai bokoca na veitikiniivola, ka qai raica se vica vei ira na gone

e rawa ni ra nanuma tale. Rai lesuva tale vakavica me yacova ni sa rawa ni ra tukuna vei iko na gone na veiwase e na Vunau kei na Veiyalayalati ka tukuni kina na iulutaga yadudua oqori.

3. Me caka e na kadi se tikiniveva lalai e rua na ilavelave ni iyaloalo se malanivosa ka idusidusi ni ivakavuvuli se veika sa yaco mai ka vakamacalataki tiko e na Vunau kei na Veiyalayalati, me vaka na papitaiso, lagalaga sere, na vakadewataki ni iVola i Momani, Matabete i Eroni, tauyavutaki ni Lotu, kei na sakaramede. Me biu vakatoboicu na ikarua ni kadi se tikiniveva e na dua na kena vanua makataki e na vuloa se na dela ni teveli. Me ra veivukevuke e na nodra vakaveisotaritaka vata o ira na gone, e na nodra vakatadraicaketaka e rua na kadi, me ra tovolea kina me ra vakasotara vata. Ke dua na gone sa vakasotara e rua na kadi, me qai vakamacalataka na vuna e rui bibi kina me yavu ni kena vakalesui tale mai na lotu na ivakavuvuli oqori. Ke dua na gone e sega ni vakasotara vata mai e rua na kadi e digia, me qai vakalesuya tale na kadi kina kedrau itokatoka, me rawa ni qai digidigi tale e dua na gone.
4. Kerei ira na gone me ra vakayacana na veika e so e tu e na nodra bula e na gauna oqo, ka sega ni ra donuya e na gauna nei Josefa Simici, me vaka na retio, talevoni, televiseni, kompiuta, se motoka. Me vakamacalataki ni da sa dau gadreva vakalevu e na vuravura veivukiyaki oqo na ivakatakila, e dina ga ni sa tu rawa vei keda na ivolanikalou, me rawa ni da kila kina na ka me da cakava. Vukei ira na gone me ra vakasamataka mada na veika e so e na vakatakila mai na Turaga vua na noda parofita e na gauna oqo, me vaka na kena tara na valetabu, o cei me lesi e na gauna e digitaki kina na i apsitolo vou, na veivanua me ra lako kina na kaulotu, kei na cava me vunautaki vei ira na lewenilotu e na lotuvakayabaki.

O na rairai vinakata tale ga me veivosakitaki kei ira na gone na kena yaga na veika vovou era sa cavuta mai cake, e na nodra vukei na lewe ni Lotu me ra kila vinaka kina na veiwasei e na kosipeli. Me kena ivakaraitaki, era dau kila e lewe vuqa na lewe ni Lotu na veika e so e gadreva na Turaga me ra vakayacora, mai na nodra dau vakarogoca na lotuvakayabaki raraba e na retio, se sarava e na televiseni, e na kena kaburaki mai na maliwa lala e na *satellite*.

iTinitini

iVakadinadina	Wasea na nomu ivakadinadina e na kena bibi vei keda na Vunau kei na Veiyalayalati, e na kena sa vakatakilai mai vei keda e na veisiga e muri oqo. Mo talaucaka na nomu vakavinavinaka e na kena sa tomani tiko ga mai e na Lotu na ivakatakila, mai vua na noda parofita e na gauna oqo. Vakauqeti ira na gone me ra laki kerei ira na nodra itubutubu se iwase cava ni Vunau kei na Veiyalayalati era dau taleitaka vakalevu.
Wiliwili e Vale	Me ra wilika ka vakadikeva mai na gone na "Ai Vakamacala Taumada" ki na Vunau kei na Veiyalayalati, kei na Vunau kei na Veiyalayalati 67:4, me laki rai lesuvi tale kina e na nodra dui vuvale na lesoni oqo.
Veiwasei Vakavuvale	Vakauqeti ira na gone me ra laki veiwasei e na nodra dui vuvale e na dua na tiki ni lesoni, me vaka na italanoa, se dua na ka e tarogi, se dua na ka e caka kina, se me ra goleva vata vakavuvale na "Wiliwili e Vale." Sureta e dua na gone me mai tinia na lesoni e na dua na masu.

Sa Taura na Parofita na Raivotu me Baleta na iVakatagedegede e Tolu ni Bula Lagilagi

Lesoni
23

iNaki ni Lesoni

Me ra kila vakavinaka cake kina na gone na ivakatagedegede e tolu ni bula lagilagi, ka me vaqacotaka na nodra gagadre me ra lesu tale e na nodra veivuvale vei Tamada Vakalomalagi.

Me Vakarautaki

1. Vakadidike e na masumasu mai na itukutuku vakamacala ka tiko e na lesoni oqo; Vunau kei na Veiyalayalati 131:1–4; 137; kei na veitikina e so oqo mai na Vunau kei na Veiyalayalati wase 76: tikina e 11–24 (na ivakamacala ni nodrau raivotu o Josefa Simici kei Sidney Rigdon e na ivakatagedegede e tolu ni bula lagilagi); tikina e 50–60, 62, 70, 92–93 (veika e lavaki kei na iukuuku ni matanitu silesitiele); tikina e 71–80, 91 (veika e lavaki kei na iukuuku ni matanitu teresitiele); kei na tikina e 81–90, 100–103 (veika e lavaki kei na iukuuku ni matanitu telesitiele). Mo vakadidike taumada e na lesoni ka qai lewa na sala mo veivakavulici kina vei ira na gone mai na tikina vakaivolatabu kei na kena itukutuku vakamacala. (Raica na “Tuva Rawa na Lesoni,” tt. vi–vii, kei na “Veivakavulici mai na Kena iTukutuku kei na Tikina Vakaivolatabu,” tt. vii–ix.)
2. iKuri ni wiliwili: Joni 5:28–29 kei na *Ai Vakavuvuli Talei* (31110 858), na wase 46 kei na 47.
3. Mo digia rawa na veitaro me vakavure veivosaki, kei na tikina ni veivakabulabulataki ka ra na vakaitavi ka vukei vakavinaka kina na gone me ra vavaca yani na inaki ni lesoni.
4. Vakarautaka rawa na tikinavolai oqo:

Matanitu Silesitiele

Matanitu Teresitiele

Matanitu Telesitiele

5. Veika e vinakati:
 - a. Me ra yadua na gone na Vunau kei na Veiyalayalati.
 - b. Me dua na iVolatabu.

iKuri E so ni Lesoni

iTavi Galeleti

Me sureti e dua na gone me mai dolava na lesoni e na masu.

Kerei ira na gone me ra bobo, ka vakasamataka ni ra tiko e tautuba e na dua na bogi buto, ka butobuto loaloa sara na vuravura.

- Na cava e rawa ni o raica?
- Na cava e rawa ni o raica mai na rarama ni kalokalo?

- Na cava e rawa ni o raica mai na rarama ni vula?
- Na cava e rawa ni o raica mai na rarama ni siga?

Me ra rai tale na gone. Droinitaka na iyaloalo ni kalokalo, na vula, kei na matanisiga e na papa ni volavola, ka me rau tiko e cake na matanisiga kei na vula, ka tiko sara e boto ni papa na kalokalo.

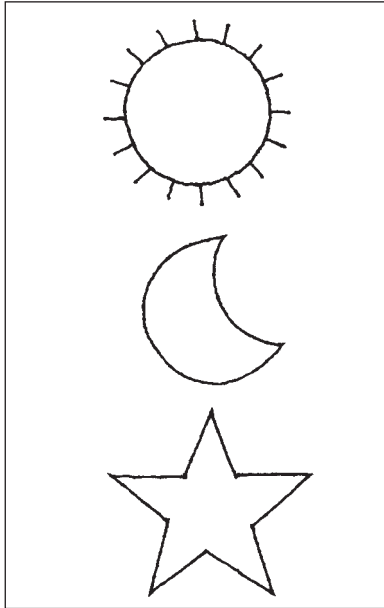

- Ke o digia me dua ga vei iratou na ivurevure ni rarama oqori me cinavi iko, na rarama cava o na digia? Na cava na vuna?

Me vakamacalataki ni sa vakarautaka tu o Tamada Vakalomalagi e tolu na vanua me da laki bula kina na tamata e na noda sa tucake mai na mate. E dau vakatokai na veivanua oqo me matanitu lagilagi mai lomalagi.

Ni o vakamacalataka tiko na itukutuku e so oqo me baleta na veimatani oqori, mo qai biuta e na tutu ni droini ni kalokalo, vula, se matanisiga na kena tikinavolai:

- E tiko duadua e ra na matanitu tilesiteli. E vakatauvatani na kena lagilagi ki na rarama ni kalokalo. (Raica na V&V 76:81.)
- E tiko e loma na matanitu teresiteli. E vakatauvatani na kena lagilagi ki na rarama ni vula. (Raica na V&V 76:71.)
- E cecere duadua na matanitu silesiteli. E vakatauvatani na kena lagilagi ki na rarama ni matanisiga. (Raica na V&V 76:70.)

O na rairai vinakata beka me ra cavuta tale vakavica na gone na vosa e volai tu e na tikinavolai.

Me vakamacalataki ni da na vulica na ivakamacala me baleta na veimatani oqo, kei ira ka na laki bula e na matanitu yadudua, mai na ivakatakila ka soli vei Josefa Simici kei Sidney Rigdon.

Kena iTukutuku
kei na Tikina
Vakaivolatabu

Vakamacalataka vei ira na gone na itukutuku ni nodrau raivotu me baleta na bula vakalomalagi o Josefa Simici kei Sidney Rigdon, me vaka e vakamacalataki tiko e na itukutuku vakamacala e muri oqo. Qai veivosakitaka na nodrau ivakadinadina o Josefa kei Sidney me baleti Jisu Karisito kei na

nodrau ivakamacala me baleta na matanitu e tolu, kei ira ka ra na laki lewena, me vaka e vakamacalataki tu e na ivolanikalou, ka volai tu na kena tikiniivola e na iwasewase “Me Vakarautaki”.

Ni o veivosaki tiko e na matanitu e tolu, vakamatatataka ni rau vinakata o Tamada Vakalomalagi kei Jisu Karisito me da laki bula taucoko e na ivakatagedegede cecere duadua ni bula e na matanitu silesitieli e na noda dui vuvale kei rau na Turaga oqori. E dodonu me da vakamura tiko na ivunau nei Tamada Vakalomalagi, ka sa qarava rawa na cakacaka vakalotu bibi e so. Sa vakalesui tale mai i vuravura na Lotu i Jisu Karisito me baleti ira na Yalododonu e na Gauna Oqo, me vukei keda, me da laki yacova na matanitu silesitieli.

Ni rau vakadewataka tiko o Josefa Simici kei Sidney Rigdon na Veiyalayalati Vou e na yabaki 1832, rau a wilika na Joni 5:29, ka vakamacalataki kina na nodra tucake tale na tamata ivalavala dodonu kei ira na ivalavala ca. Rau lomatarotaro mai na tikiniivola ni ivolanikalou oqo o Josefa kei Sidney e na veika me baleti lomalagi. Rau a vakasamataka ni kevaka e veidolei na Kalou vei keda na tamata e na noda sa mate, mai na veika eda vakayacora ni da se bula tiko e vuravura, sa na rairai levu beka na vanua, se matanitu, mai lomalagi (raica na ikau ni V&V wase 76). Ni rau vakasamataka tiko na vakasama e so oqo, rau a qai taura kina o Josefa kei Sidney e dua na raivotu me baleti Tamada Vakalomalagi, Jisu Karisito, kei na ivakatagedegede e tolu ni bula lagilagi: na matanitu silesitieli, teresitieli, kei na tilesitieli. E vakamacalataki tiko na raivotu oqo e na Vunau kei na Veiyalayalati wase 76.

E a soli na raivotu e na vale nei John Johnson e Hiram, Ohio, ka rau se vakaitikotiko kina e na gauna oya o Josefa kei Emma Smith. Era tiko tale ga e na rumu e na gauna oya e lewe tinikarua tale na tamata, ka vakadinadinataka na kena soli tiko vei rau o Josefa kei Sidney na raivotu, ia era sega ni raica rawa o ira na raivotu. E dua vei ira na turaga ka donuya tiko oqori, ka yacana o Philo Dibble, e qai vola na veika e a raica:

“Me dau cavuta mai e na so na gauna o Josefa: ‘Na cava beka qo?’ me vaka ga e kaya e dua ni iro tiko mai na katuba leka, ka raica na veika era sega ni raica rawa o ira ka tiko e na rumu. Me qai vakamacalataki na veika taucoko e raica, se sarava tiko. Me qai sauma yani o Sidney, ‘Au sa raica tale ga.’

Qai dau kaya mai o Sidney, ‘Na cava beka qo?’ ka vakamacalataki sara na ka e sarava tiko, se vakaraitaki tiko vua, ka me qai sauma tale kina o Josefa, ‘Au sa raica tale ga.’

“E vaqori tiko na ivakarau ni nodrau veivosaki vakaleleka, me yacova sara ni sa laki tini na raivotu; ka sega sara ni dua na vosa e rogo mai vei ira taucoko ka tiko kina. . . . E vakadirorogo sara, ka sega ni dua e yavavala, o rau ga o Josefa kei Sidney, ka vaka e rau sega tale ga ni yavala o rau, e na gauna taucoko au tiko kina e kea, kau nanuma ni sivia e dua na aua, me laki yacova na itinitini ni raivotu.

“E dabe vakamalua tu ga o Josefa, e na vatuka ni lagilagi cecere ka rau sotava tiko, ia e dabe voli e na malumalumu o Sidney, me vaka ga e dua na lokiloki. Ni qai raica e na kena sa laki tini na raivotu, e qai kaya o Josefa e na matadredredre, ‘E se sega ni matau vei Sidney, me vakataki au’” (cavuti e na ivola nei Carter E. Grant, *The Kingdom of God Restored*, tt. 156–57).

E mani vuli ka veivakavulici tiko ga o Josefa Simici e na veika me baleta na matanitu lagilagi e tolu. E qai sotava tale kei ira e so o Josefa Simici e na

yabaki 1836 na raivotu me baleti Tamada kei na Luvena, kei na matanitu silesitiele ni ratou se tiko e na Valetabu e Kirtland. E volai tu na raivotu oqo e na Vunau kei na Veiyalayalati wase 137. E tukuna o Josefa e na yabaki 1843 vei ira e so na nona itokani ni wasei vakatolu tiko, se na kena ivakatagedegede, na bula e na matanitu silesitiele. E rawa ga ni ra na laki bula e na kena ka cecere duadua o ira ka ra lako kina kei ira na nodra veivuvale. Sa tukuna kina na Parofita ni dodonu me vakamau tawamudu e na valetabu o koya ka na laki rawata na ivakatagedegede cecere duadua ni matanitu silesitiele. E volai tu na veika e veivakavulici kina oqori e na Vunau kei na Veiyalayalati 131:1–4.

Mo vakadidike e na veitaro kei na veitikiivola oqo mai na ivolanikalou ni o vakarautaka tiko na nomu veivakavulici. Mo taurivaka na veitaro e so ka na yaga sara vakalevu vei ira na gone me ra kila kina na ivolanikalou ka dau bulataka tiko e veisiga. Ni ra dau wiliwili ka veivosaki vata na gone mai na ivolanikalou e na kalasi era sa na qai kila rawa kina vakaiira.

- Na cava e rau qai raica o Josefa Simici kei Sidney Rigdon e na nodrau vakananuma vakatitobu tiko na ivolanikalou me vaka e volai e na Joni 5:29? (V&V 76:19–21.) Na ivakadinadina cava me baleti Jisu Karisito e rau a solia? (V&V 76:22–24.) E vaqacotaki vakaevei na nomu ivakadinadina me baleti Jisu Karisito mai na nodrau ivakadinadina o rau oqo?
- O cei soti beka e na laki bula e na matanitu tilesitiele? (V&V 76:81–82, 103.) O cei vei iratou mai na Lewetolu Vakalou e na laki veisiko vei ira e na matanitu tilesitiele? (V&V 76:86, 88.) Me vakamacalataki ni ra na veiqaravi vei ira e na matanitu tilesitiele na Yalo Tabu kei ira na agilosu. Era na kilai rau o Tamada Vakalomalagi kei Jisu Karisito o ira na lewena, ia era na sega ga ni bula vata kei rau. (Raica na itavi 3 ni veivakabulabulataki.)
- O cei soti beka e na laki bula e na matanitu teresitiele? (V&V 76:71–76.) O cei vei iratou mai na Lewetolu Vakalou e na laki veisiko vei ira e na matanitu teresitiele? (V&V 76:77.) Me vakamacalataki ni na veisiko vei ira e na matanitu teresitiele o Jisu Karisito. Era na kilai Tamada Vakalomalagi o ira na lewena, ia era na sega ga ni bula vata kei koya. (Raica na itavi 3 ni veivakabulabulataki.)
- O cei soti beka e na laki bula e na matanitu silesitiele? (V&V 76:50–52.) Me vakamacalataki ni ra na lewe ni matanitu silesitiele o ira na lewe ni Lotu yalodina ka ra sa papitaiso ka vakadeitaki ki na lotu, ka ra dau vakamuria mai na ivunau (raica na itavi 1 ni veivakabulabulataki). O cei vei iratou mai na Lewetolu Vakalou e na laki veisiko vei ira e na matanitu silesitiele? (V&V 76:62; raica na itavi 3 ni veivakabulabulataki.)
- E vakamacalataki beka vakaevei mai vei Josefa na matanitu silesitiele e na Vunau kei na Veiyalayalati 137? (V&V 137:1–4.) O cei beka e a raica rawa o Josefa, e na nona raici Tamada Vakalomalagi kei Jisu Karisito, e na raivotu oqo me baleta na matanitu silesitiele? (V&V 137:5.) Vakaraitaka vei ira na gone ni tuakai Josefa o Alvin, ka a mate ni se bera ni taura o Josefa na peleti koula. Na cava na vu ni nona kurabui o Josefa e na nona raici Alvin e na matanitu silesitiele? (A se bera ni papitaiso o Alvin; V&V 137:6.) Na cava e qai tukuna na Turaga vei Josefa me baleti Alvin kei ira tale na tamata e so vakataki koya, ka ra se bera ni tuberi e na kosipeli ka papitaisotaki? (V&V 137:7.) Na cava e na yaco vei ira na gone ka ra sa mate ni bera ni ra yacova na yabaki walu? (V&V 137:10.)
- E wasei vakavica tu na matanitu silesitiele? (V&V 131:1.) O cei e na rawata na bula e na ivakatagedegede cecere duadua ni matanitu silesitiele? (V&V

131:2–3.) Me vakamacalataki ni ra na rawata na ivakatagedegede cecere duadua ni matanitu silesitieli o ira ka ra sa veiyalayalati mai e na valetabu, ka dau vakamareqeta tiko, me okati kina na vakamau tawamudu e na valetabu. Vakaraitaka vei ira na gone ni rawa wale ga ni ra laki bula vakavuvale e na ivakatagedegede cecere duadua ni matanitu silesitieli.

- Na cava na vuna o vinakata kina mo laki bula kina e na matanitu silesitieli?

Veivakabulataki

Me qai caka e dua na itavi oqo e na gauna e veiganiti kaya e na lesoni se me laki rai lesuvi tale kina, me ivakaleka, se me ra vakauqeti kina.

1. Ni se bera na kalasi, me caka rawa e dua na ivakatarakara ni matanisiga e na veva, ka qai kotiva me vaka na tiki ni *puzzle* se iba. Me volai e dua na itukutuku oqo e na tikina yadua:

- Me papitaiso ka vakadeitaki e dua ka lewena na Lotu i Jisu Karisito me baleti ira na Yalododonu e na Gauna Oqo.
- Soli vua na Yalo Tabu e na veitabaki.
- Tauri edaumeni e na valetabu
- Mo vakamau, vauci vei watimu, e na valetabu.

Vakamacalataka vei ira na gone ni dodonu me da sa qarava rawa e so na cakacaka vakalotu ni bera ni da qai laki bula vata kei Tamada Vakalomalagi kei Jisu Karisito e na ivakatagedegede cecere duadua ni matanitu silesitieli. Me biu na tiki ni *puzzle* e va e na dela ni teveli se vuloa, ka me vakatadraicaketaki tu na yasana ka tiko kina na droini. Me qai vukica e dua na gone na tikina e dua, ka wilika na veika e volai tu kina. Me vakayacori ki na tolu na tikina tale ka se vo tiko. Me ra qai vakacodoma vata na *puzzle* na gone.

- Na cakacaka vakalotu cava soti o sa qarava oti mai na kena ka volai tu oqo e ra? E vei mai vei iratou oqori e se vo tiko mo qarava?

Vakadeitaka vei ira na gone ni rawa ni ra laki qarava na cakacaka vakalotu e so oqori e na kena gauna dodonu, kevaka era dau bula kilikili tiko.

2. Vakarautaka rawa na veitikinavolai oqo:

Bula kei Tamada Vakalomalagi kei Jisu Karisito (V&V 76:62).

Kalou me vakataki Tamada Vakalomalagi (V&V 76:58; 132:20).

Bula vata kei na noqu lewe ni vuvale bula dodonu (V&V 131:2–4).

Rawata na lagilagi uasivi (V&V 138:17).

Vola e na papa ni volavola *Ke sa kilikili meu na bula e na ivakatagedegede cecere duadua ni matanitu silesitieli, e rawa niu na—*.

Sureta e dua vei ira na gone me laki digia e dua na tikinavolai, me wilika, ka vakabira e na papa ni volavola, e na ruku ni itukutuku ka sa volai tu kina. Veivosakitaka kei ira na gone na veika sa yalataki tu. Me vakayacori tale ga e na tikinavolai yadudua ka se vo tiko. Veivuke vei ira na gone me ra kila na kena uasivi na bula e na matanitu silesitieli, ka vakauqeti ira me ra dau vakamura vinaka na ivunau, me rawa ni ra na kilikili kina me ra laki bula e na ivakatagedegede cecere duadua ni matanitu silesitieli.

3. Vakarautaka me baleti ira yadudua na gone e dua na ilavelave ni tabana ni volavola, ka tiko e na mua ni lesoni oqo. Kerei ira na gone me ra vakasotara na matanitu e na imatai ni iyatu ki na kena ivakamacala dodonu ka tiko e na ikarua ni iyatu, e na nomu tosia e dua na laini me semati rau vata. Ke sega ni na vakarautaki rawa na ilavelave me ra yadua na gone, wilika ga e cake na kena ivakamacala, ka me ra qai cakacaka vata na gone e na nodra digitaka na matanitu e veidonui kaya na ivakamacala o sa solia. (Kena isau: a-3; b-1; c-2.)
4. Veivuke e na nodra wiligusutaka na gone na Vunau kei na Veiyalayalati 76:22–23 me yaco sara ki na e *na liga imatau ni Kalou*.
5. Me lagati se cavuqaqataki na “Sa Bula na Kalou” (*Na Sere ni Lotu kei na Nodra Sere na Lalai*, t. 59).

iTinitini

iVakadinadina	Veiwasei e na ituvaki ni lomamu me baleti Tamada Vakalomalagi kei Jisu Karisito, kei na vuna o vinakata kina mo laki bula vata kei rau e na matanitu silesitiele. Veivakaugeti vei ira na gone me ra dau vakamuraia na ivunau, ka saga me ra qarava na cakacaka vakalotu taucoko, me rawa ni qai dodonu kina me ra laki bula tale kei Tamada Vakalomalagi kei Jisu Karisito, kei na nodra veivuvale e na ivakatagedegede cecere duadua ni matanitu silesitiele.
Wiliwili e Vale	Me ra wilika ka vakadikeva mai na gone na Vunau kei na Veiyalayalati 76:11–24, me laki rai lesuvi tale kina e na nodra dui vuvale na lesoni oqo.
Veiwasei Vakavuvale	Vakaugeti ira na gone me ra laki veiwasei e na nodra dui vuvale e na dua na tiki ni lesoni, me vaka na italanoa, se dua na ka e tarogi, se dua na ka e caka kina, se me ra goleva vata vakavuvale na “Wiliwili e Vale.” Sureta e dua na gone me mai tinia na lesoni e na dua na masu.

Na iVakatagedegede e Tolu ni Bula Lagilagi

Vakasotara vata na matanitu e na imatai ni iyatu kei na kena ivakamacala e na ikarua ni iyatu, e na nomu tosia e dua na laini me semati rau vata.

a. Matanitu silesitieli

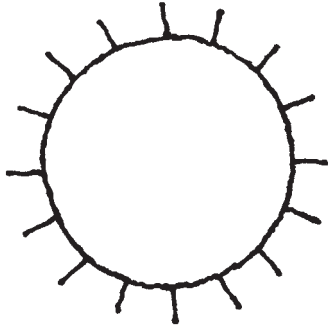

1. Era na oka ki na matanitu oqo o ira na tamata dodonu ka ra sega ni vakabauta na kosipeli e na nodra a rogoca e vuravura, ka ra qai laki vakabauta e na nodra sa mate. Era talairawarawa e na so ga na ivunau ni Kalou, ka sega ni vakamuria taucoko sara. Era na oka tale ga e na matanitu oqo o ira ka sa ciqoma na kosipeli, ka sega ni vakamuria taucoko na ivunau.

b. Matanitu teresitieli

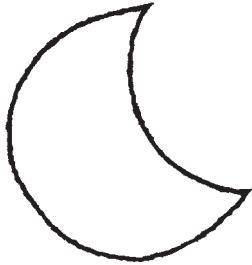

2. Era na oka ki na matanitu oqo o ira ka sega ni ciqoma na kosipeli e vuravura, se na gauna era laki mate kina. Era dau beca na ivunau ni Kalou.

3. Era na lewe ni matanitu oqo o ira na lewe ni Lotu ka ra vakabauti Jisu Karisito, era sa veivutuni, sa vakamuria taucoko na ivunau ni Kalou, ka qarava taucoko na veicakacaka vakalotu e gadrevi me baleti ira.

c. Matanitu tilesitieli

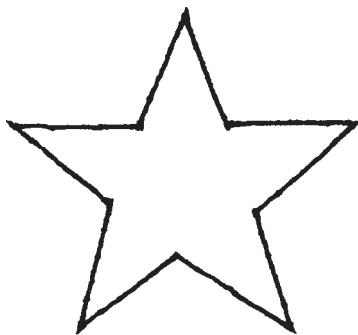

iNaki ni Lesoni

Me veivuke e na nodra kila na gone ka dau gadreva me ra vakamuraia na Vosa ni Vuku.

Me Vakarautaki

1. Vakadidike e na masumasu mai na Vunau kei na Veiyalayalati 88:77–80, 118, 122–127; na kena itukutuku vakamacala ka tiko e na lesoni oqo; kei na Vunau kei na Veiyalayalati wase 89. Mo vakadidike taumada e na lesoni ka qai lewa na sala mo veivakavulici kina vei ira na gone mai na tikina vakaivolatabu kei na kena itukutuku vakamacala. (Raica na “Tuva Rawa na Lesoni,” tt. vi–vii, kei na “Veivakavulici mai na Kena iTukutuku kei na Tikina Vakaivolatabu,” tt. vii–ix.)
2. iKuri ni wiliwili: Vunau kei na Veiyalayalati 49:18–19, 55:4; kei na *Ai Vakavuvuli Talei* (31110), wase 29.
3. Mo digia rawa na veitaro me vakavure veivosaki, kei na tikina ni veivakabulabulataki ka ra na vakaitavi ka vukei vakavinaka kina na gone me ra vavaca yani na inaki ni lesoni.
4. Vakarautaka rawa e dua na igutu ni dali, se wa levu, me caka kina na icori, me vaka e vakaraitaki tu oqo e ra:

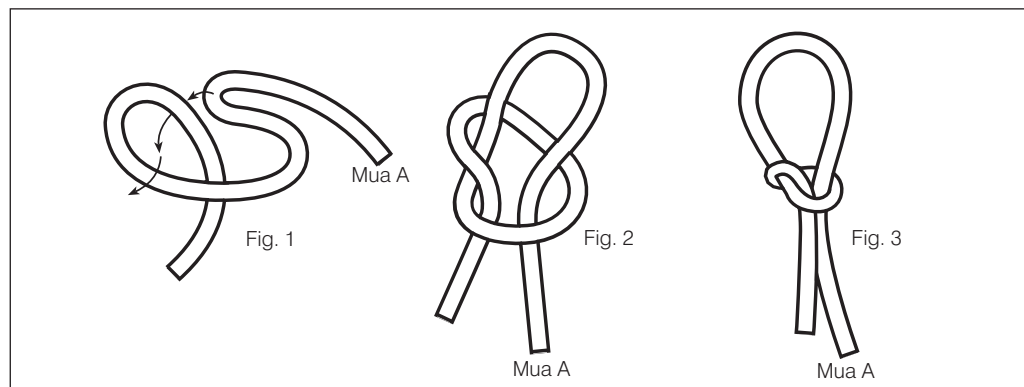

5. Veika e vinakati:

Me ra yadua na gone na Vunau kei na Veiyalayalati.

iKuri E so ni Lesoni

iTavi Galeleti

Me sureti e dua na gone me mai dolava na lesoni e na masu.

Vakaraitaka na icori o sa cakava mai, ka vakamacalataka ni ra dau vakayagataka na dauvakasasa e na so na gauna na icori, me ra toboka rawa kina na manumanu yavaiva, kei na manumanu vuka. Era birika na dai e na cala se sala ni manumanu, se dua na vanua era dau lakova na manumanu se manumanu vuka me ra laki gunu kina. E na so na gauna e dau biri na dai mai na tabanikau, ka me loveci tu mai ki na sala, me qai donuya yani na manumanu. E na so tale na gauna, e dau biri ga na dai e na dela ni qele, ka ubi

vinaka sara e na co kei na draunikau madu, me vunitaki vinaka tiko kina. E dau biu na kakana me kena baca, e na dua na vanua volekata, se biu sara ga e na loma ni dai, me vagolea mai ki na dai na manumanu se manumanu vuka, me laki butuka sara kina. E na corita na manumanu na icori ni dai, ka vesuka tiko vakadua, ka na sega ni rawata me sereki koya tale.

Vesuka na Mua A ni icori (raica na kena ivakatakarakara e na wase ni ivola “Me Vakaraautaki”) ki na dua na yasa ni vale, me vaka na idoladola ni katuba se na yava ni teveli, se mo taura matua tiko ga e ligamu. Me biuta e dua na gone e loma ni icori e dua na nona iqaqalo, ka qai drete vakamalua. Mo vakaraitaka ni qaqaco vinaka tiko ga na icori e na kena drete na mua ni icori.

Me vakamacalataki ni tautauvata vinaka kei ira na dauvakasasa o Setani, e na nona sa biridai tu mai me baleti keda. E dau taurivaka na ka vinaka me nona baca, me veivagarogaro kina vei keda, me da laki koko kina e na nona dai, ka me vakarusai keda kina vakadua (raica na itavi 3 ni veivakabulabulataki). Ia, kevaka eda sa vulica rawa me da vakamura tiko ga na ivunau ni Turaga, eda na qai rawa kina ni levea na icori ni dai nei Setani.

Kena iTukutuku
kei na Tikina
Vakaivolatabu

Me vakavulici vei ira na gone na itukutuku ni kena tauyavu na Koronivuli ni Parofita, kei na ivakatakila me baleta na Vosa ni Vuku, me vaka e vakamacalataki tu e na veitikiivola ni ivolanikalou ka tuvai tu e na iwasewase “Me Vakaraautaki,” kei na kena itukutuku oqo. Qai veivosakitaka kei ira na gone na idusidusi ni tiko bulabula e na Vosa ni Vuku (V&V 89).

Tauyavu na Koronivuli ni Parofita

Sa vakarota na Turaga vei Josefa Simici e na Vunau kei na Veiyalayalati 88 me tauyavutaka na koronivuli, me ra vakavulici kina na iliuliu ni Lotu me baleta na kosipeli, ka me vakaraautaki ira me ra veiqaravi vei ira na lewe ni Lotu. Era veivakavulici e na koronivuli oqo, ka vakatokai me Koronivuli ni Parofita, o ira na iliuliu ni Lotu, e na veika ni kosipeli kei na iulutaga bibi tale e so (raica na V&V 88:77–80). Era tekivu lakova yani na Koronivuli ni Parofita o ira na iliuliu ni Lotu e na vanua o Kirtland e na mua ni vula o Janueri ni yabaki 1833. E dau yaco ga e na yakavi bogi na vuli, e na rumu e cake ni sitoa nei Newel K. Whitney. E veivakavulici na Parofita vei ira na turaga ka ra lewena, me baleta na bibi ni kena vulici ka vunautaki na kosipeli, kei na nodra vulica na veika e so me baleta na vuravura era bula tiko kina. Me ikuri ni nodra dau vulica na ivolanikalou kei na yavu ni kosipeli, era dau vakadidike tale ga e na veika vakaiperiu kei na vosa vakirisi.

Sa vakarota na Turaga e na yabaki 1831 vei Oliver Cowdery kei W. W. Phelps me rau vola ka digia na nodra ivola ni vuli na gone (raica na V&V 55:4). Ni sa tauyavutaka oti o Josefa Simici na Koronivuli ni Parofita me baleti ira na iliuliu vakabete ni Lotu, sa qai tekivutaka tale ga na nodra koronivuli na gone. E dau caka na vuli e na dua na rumu e cake ni Valetabu e Kirtland. Era lewe 140 na gone era lewena na koronivuli oya.

Sa Vakatakila mai na Turaga na Vosa ni Vuku

Era dau soqoni vakawasoma na Koronivuli ni Parofita, me ra veivosakitaka na ivakavuvuli ni kosipeli, ka qarava tale ga na itavi vakabisinisi ni Lotu. Era dau vakatavako vakalevu e so vei ira na turaga e na veisoqoni. (O na rairai via vakamacalataka beka ni ra sega ni kila mai e na gauna oqo na tamata ni ca ki na yagoda na tavako.) Na imatai ni ka era dau vakayacora na veitacini vakalotu me ra qawaca na nodra paipo. Era dau kata paipo e na nodra veitalanoa tiko, ka ra na mama tavako sara ke ra sa sega ni kata paipo. Ni ra mama tavako, era

qai dau kasivi ga e na dela ni vuloa. E sega ni via veivakavulici o Josefa Simici e na kena “curuseseta tu na vale na kubou ni tavako,” ka sa dau vakacauoca o Emma Smith na nona samaka tiko na nodra benu ni mama tavako kei na paipo na turaga (Brigham Young, e na *Journal of Discourses*, 12:158).

E na i ka 27 Feperueri ni 1833, e a curu yani o Josefa Simici e na rumu ka dau vakayacori kina na vuli ni Koronivuli ni Parofita. Sa kubou levu tu na rumu e na kubou ni tavako. Ni se qai ceguva yani o Josefa na cagi bulabula e tautuba, sa vakayalocataki koya sara na kubou ni tavako. E mani biuta tale na rumu, ka laki vakatataro kina vua na Turaga e na veika me vakayacora me baleta na veika e sotava tiko oya. E qai sauma mai na Turaga na masu nei Josefa e na dua na ivakatakila, ka sa kilai vinaka tu e na gauna oqo me Vosa ni Vuku (V&V 89).

Veivosakitaki
ka Tarogi na
iVakavuvuli

Mo vakadidike e na veitaro kei na veitikiniivola oqo mai na ivolanikalou ni o vakarautaka tiko na nomu veivakavulici. Mo taurivaka na veitaro e so ka na yaga sara vakalevu vei ira na gone me ra kila kina na ivolanikalou ka dau bulataka tiko e veisiga. Ni ra dau wiliwili ka veivosaki vata na gone mai na ivolanikalou e na kalasi era sa na qai kila rawa kina vakaiira.

- Na cava beka na inaki ni Koronivuli ni Parofita? (V&V 88:77–78, 80.) Na cava soti na ka era vakaroti kina na iliuliu ni Lotu me ra vulica e na koronivuli oqo? (V&V 88:78–79.) Na cava na vuna e bibi kina vei ira na iliuliu oqo me ra dau vakadidike tiko ka vuli? Vakaraitaka vei ira na gone ni a tauyavutaka tale ga o Josefa Simici na nodra koronivuli na gone. Na cava na vuna e bibi kina vei keda kece na vuli? Vakamatatataka na bibi ni vuli ka vakauqeti ira na gone me ra dau solia na nodra igu taucoko e na vuli, kei na veika tale e so era vuli kina.
- Vakaraitaki ni a dusimaki vei ira na turaga ka ra tiko e na Koronivuli ni Parofita me ra “vulica na . . . vuravura kei na [veika e na] ruku i vuravura” (V&V 88:79). Me veivuke vakaevei ki na nodra laki tale katoa e muri e na kaulotu o ira na lewe ni Lotu na nodra vulica mai na itukutuku ni veimatanitu kei na nodra itovo vakavanua?
- Eda sa dau vulica vakevei na lewe ni Lotu edaidai na kosipeli? (Me okati e na kena isau na nodra dau lakova na Lalai kei na soqoni tale e so ni Lotu, vakarogoca se wilika na itukutuku ni lotuvakayabaki raraba, e na kena vakayacori na lotu vakavuvale kei na wili ivolanikalou vakavuvale, kei na nodra wilika na ivola se mekesini tale e so ni Lotu.) Na cava na vuna e bibi kina me vulici vata na kosipeli kei na leseni tale e so me vaka na wiliwili kei na fika?
- Na cava beka na vuna e vakatakila mai kina na Turaga na Vosa ni Vuku? Na cava na vuna e dau bibi kina me da dau qarauna vinaka na bulabula ni yagoda? O cei soti beka e rawa ni ra wili me ra “tamata [naki ca]” ka cavuti tu e na Vunau kei na Veiyalayalati 89:4? Na cava na vuna e vakabekabei keda kina o Setani me da vakayagataka na veika oqo (me vaka na tavako kei na yaqona ni vavalagi) ka sa vakatabuya mai na Turaga e na Vosa ni Vuku?
- Me vaka e tukuni e na wase 89, na kakana cava soti e maucokona i yagoda? (Na veimataqali sila, na vuata, kakana draunikau, kei na kena laukana vakalailai na lewe ni manumanu; raica na V&V 89:10–16 kei na itavi 4 ni veivakabulabulataki.) Na ivakasala cava beka sa solia tu vei keda na Turaga me baleta na moce? (V&V 88:124.) Na cava sa yalataki vei keda kevaka eda vakamuria na Vosa ni Vuku ka dau qarauna vinaka na yagoda? (V&V 89:18–21; o na via vakamacalataka beka ni so na tamata e vakaleqai tu na nodra bula, se ra vauci tu e na tauvimate, ka vakavuna me ra na sega ni bulabula vinaka, kevaka era vakamuria tiko na Vosa ni Vuku. Ia, kevaka era vakamuria na

ivunau ni Kalou, e na qai yaco mai na gauna, e na bula oqo se na bula ka tarava, era na qai sotava kina na veivakalougatataki taucoko ka sa cavuti mai e na veitikina oqo.)

- Na cava na ivakaro ni Turaga vei keda e na wase 89 me da kakua ni dau vakayagataka? (V&V 89:5, 7–9; vakamacalataka ni ra sa tukuna mai na parofita ni vakaibalebale na “[gunu katakata]” ki na ti kei na kofe.) Mo dusimaka ni so tu na ka e rawa ni na vakaleqai keda (me vaka na wainimate gaga vakatabui) ka sega ni cavuti tiko e na Vosa ni Vuku, ia era sa dau vunautaka vei keda o ira na iliuliu ni Lotu me kua ni da kania se gunuva e dua na ka, me rawa ni vakatubuleqa ki na yagoda, se na noda vakasama. (Kevaka era cavuta mai na gone na wainimate vakavuniwai e so, vakamacalataka ni rawa ni dau veivuke na wainimate e so e na gauna eda tauvimate bibi kina, ia me ra dau solia ga vei keda o ira na itubutubu se na vuniwai.) Na cava soti e rawa ni yaco e na kena dau vakayagataki vakatani na veika e so e rawa ni vakatubuleqa?
- Na leqa cava e rawa ni yacovi keda mai na noda beca na Vosa ni Vuku? (Me oka e na kena isau na leqa ni yago kei na tauvimate, na dravudravua, na bula lawaki, na itovo veivesuki, na vakacalaka e na motoka, luluqa e na Lotu, kei na ivalavala ca e so ka yaco mai na baleca.) Me vakamacalataki ni ra sega ni kila e na gauna nei Josefa Simici na veika eda sa kila tu edaidai me baleta na vakatavako kei na gunu yaqona ni valagi. Ia, sa kila tu na Turaga na veileqa e so ka na yaco kina, ka sa mani veidusimaki rawa kina (raica na V&V 89:4). Sa kila tale ga na Turaga ni o ira era sega ni via vakamura na Vosa ni Vuku, era sega ni dau vinakata tale ga me ra vakamura na ivunau tale e so, me rawa kina me ra laki ucui Jisu Karisito. Sa dau vakaliuci ga vakalevu e na nodra bula na gagano e so ni lomadra, ka sega ni bibi vei ira na gagadre vakayalo e so.
- Na cava e rawa ni o vakayacora ke dua e surevaka mai vei iko e dua na ka, ka veisaqasaqa kei na Vosa ni Vuku? (Raica na itavi 2 ni veivakabulabulataki.)

Veivakabulabulataki

Me qai caka e dua na itavi oqo e na gauna e veiganiti kaya e na lesoni se me laki rai lesuvi tale kina, me ivakaleka, se me ra vakauqeti kina.

1. Me vakamacalataki ni vakasalataka vei keda o Spencer W. Kimball, na ikatini-karua ni Peresitedi ni Lotu, me da lewa rawa oqo ni da na muria na Vosa ni Vuku. Mo wilika se me wilika e dua na gone na vosa cavuti oqo:

“Niu se gone, au sa vakadeitaka sara ga e lomaqu, ka na sega ni veisautaka tale, niu na sega ni tovolea na ti, kofe, tavako, se na yaqona ni valagi. Au qai raica e muri ni vukei au sara vakalevu na noqu sa virikitora mai na lewa oqori. Au qai mai sotava vakavuqa na gauna ka rawa kina niu gunuva vakalailai wale, seu tara, se tovolea, ia sa mai davo vakadodonu na noqu vakasama mai na lewa tudei sa yavutaki rawa mai oqori e liu, ka solia vei au na kaukaua meu dau vorata rawa tiko” (*The Teachings of Spencer W. Kimball*, ed. Edward L. Kimball [Salt Lake City: Bookcraft, 1982], t. 164).

Me vakamacalataki ni kevaka eda sa lewa rawa oqo na ka me da cakava e na gauna eda na temaki kina, ka sega ni qai laki waraka sara na gauna eda sotava kina na vere, e na rawarawa cake ni da tauca na lewa dodonu. Vakauqeti ira na gone me ra sa lewa rawa oqo ni ra na muria na Vosa ni Vuku.

2. Me ra dramataka na gone na vakatayaloyalo e so ka ra na sotava, me ra vorata kina na veitemaki me ra gunu ti se kofe, kana tavako, yaqona ni valagi, se

dua tale na wainimate gaga. Vukei ira e na nodra vakasamataka na ka me ra tukuna e na ile e so, me vaka na kena ka tiko oqo e ra:

- "Tovolea wale ga. O na sega ni leqa ke o tovolea wale ga vakadua."
- "Na tamata kece ga era sa dau cakava. O sega ni via wili kei ira?"
- "Era dau cakava o ira taucoko ka dau vakaraitaki e na iyaloalo kei na televiseni."
- "O na malaude kina."

3. Vakaraitaka na itukutuku ni veivoli (me koti mai e na mekesini se niusiveva) me baleta na veika e so ka na vakatubuleqa ki yagoda.

- Na cava e dusimaka vei keda na Turaga me baleti ira ka dau surevaka vei keda na veika sa vakatabui tu e na Vosa ni Vuku (raica na V&V 89:4)?

Dusimaka tale vei ira na gone na icori o sa vakaraitaka mai e na itavi galeleti. Veidutaitaka na icori ki na ivalavala vakatubuleqa me vaka na vakatavako se gunu yaqona ni valagi. Me ra vakadikeva mada na gone na itukutuku ni veivoli, me ra raica kina na baca e so e dau veivagarogaro vei keda na tamata, me da laki koko kina e na icori ni dai nei Setani. Me kena ivakaraitaki, e dau laurai e na itukutuku ni veivoli na kedra iyaloalo na tamata rairai vinaka ka ra marau tiko, me da vakasamataka kina ni da na rairai vinaka ka marau cake mai na noda dau vakatavako ka gunu yaqona ni valagi. Eda na sega ni rairai vinaka se marau cake mai na veika oqo, ia kevaka eda sa na vakayagataka na veika oqo, eda sa na qai koko kina e na icori ni dai, ka sa na vesuki sara kina.

Dusimaka ni so na ka, me vaka na wainimate tabu, e sega ni dau kacivaki na kena itukutuku, ia era dau vakaile o ira era via volitaka vei keda e na veika e tukuni tale ga e na itukutuku ni veivoli.

Me vakamacalataki ni o ira ka sa vesuki tu e na kena dau vakayagataki na veika e dau veivakaleqai ki na yagoda, me vaka na tavako, yaqona ni valagi, se na wainimate tale e so, era sa vesuki tu kina, ka dredre sara me ra biuta laivi na itovo oqori, e dina ni ra sa kila vinaka tu ni ca i yagodra kei na yalodra na veika e so oqori. Ke da vakaitokani, se o ira na noda lewe ni vuvale, ka dodonu me ra muduka na nodra vakayagataka na veika oqori, e rawa ni da na dau masulaki ira, dau veivakauqeti vei ira, ka dau idusidusi vinaka tiko vei ira.

4. Me volai e na papa ni volavola na veitikiniivola e so mai na ivolanikalou, ka soli ivakasala e na noda dau qarauna na yagoda, me vaka na kena oqo:

V&V 88:124 (moce vakavinaka)

V&V 89:7 (kakua ni gunu yaqona ni valagi)

V&V 89:8 (kua ni vakatavako)

V&V 89:9 (mo kakua ni gunuva na gunu katakata me vaka na kofe kei na ti)

V&V 89:16 (kana sila kei na vuata)

Me soli vei ira na gone na peni kau kei na tikiniveva, ka me ra qara na veitikiniivola e so oqori. Me ra qai vola yadudua na gone na ka e so e rawa ni ra cakava me ra taqomaka kina vakavinaka na yagodra. Vakauqeti ira na gone me ra maroroya i vale na nodra ituvatuva, me laki dusimaka tiko vei ira me ra dau maroroya na yagodra.

5. Me vakamacalataki ni dodonu me da dau lewa vakavinaka na taqomaki ni yagoda (raica na V&V 59:20). E na veivakaleqai tale ga e so na ka vinaka, ke taurivaki vakasivia.

- Me laki ca tale beka vakacava ki yagoda kevaka eda dau vakaukauayago vakasivia? moce vakasivia? kania vakasivia e dua na kakana?

Vakamacalataka vei ira na gone ni lewe vuqa sara na lewe i Kirtland, Ohio, e na gauna nei Josefa Simici, era dau lomaleqataka na veika e vinaka se ca ki na yagodra. E dua na ilawalawa vakavoleka mai na dua tale na matalotu e sa dau vakamura tiko e dua na ilakolako ni kana dredre, ka ra sega ni dau kania na lewe ni manumanu (raica na ikau ni wase ni V&V wase 49).

Me wilika e cake e dua vei ira na gone na Vunau kei na Veiyalayalati 49:18–19, na veika e vakarota na Turaga vei Josefa Simici e na vula o Maji ni 1831, me baleta na kena laukana na lewe ni manumanu.

- Na cava soti na vuna e biuta mai kina na Turaga i vuravura na manumanu? (Me kakana ka me da vakaisulutaki kina; V&V 49:19.) Na cava e tukuni e na Vosa ni Vuku me baleta na laukana ni lewe ni manumanu? (V&V 89:12.)

Veivuke vei ira na gone me ra kila ni dina ga e kakana vinaka ka dau marautaki na lewe ni manumanu, sa dodonu ga me dau taurivaki vakavuku, ka me kakua ni vakasabusabutaki.

6. Talanoataka e dua na italanoa oqo ena nomu bulia ga na kena vosa:

a. E dua na lewe ni Lotu mai liu o Anna Widtsoe, ka sega ni vakavulici mai vua na Vosa ni Vuku me yacova ni sa dede na nona lewenilotu tiko. E sega ni dau gunu yaqona ni valagi, ia e dau gunu kofi ga kei na ti, ka dau gunuvi sara vakalevu e na vanua e sucu mai kina. Ni qai tukuni vei Anna na Vosa ni Vuku, e a qai “vuki sara me sa biuta laivi na gunu ti kei na kofi, ka qai raica ni dredre sara vua. E na gauna e dau culacula kina me yacova sara na bogi levu, e dau vakayadrati koya tale, e na nona nanuma, na bilo kofi. Ni oti e rua na vula e na nona saga tiko mai, e qai lesu tale mai vale e na dua na siga, e na nona vakasamataka tiko vakabibi na nona leqa me baleta na Vosa ni Vuku. Sa mai tau kina na nona lewa. E laki duri tu e na loma donu ni rumu, ka qai tukuna e cake, ‘Sa na sega tale vakadua. Mo lako i dakuqu, Setani!’ ka mani lako vakadodonu sara yani ki na nona kovate, kauta laivi taucoko na pakete ni kofi kei na ti, ka kolotaka yani ki na buka. Me tekivu mai na gauna oya, se sega tale vakadua ni gunu ti se kofi” (“Get Behind Me, Satan,” mai na ivola nei Leon R. Hartshorn, comp., *Remarkable Stories from the Lives of Latter-day Saint Women*, 2 vol. [Salt Lake City: Deseret Book Co., 1973–75], 1:255).

b. Ni se qai gonetagane voli o LeGrand Richards, ka qai laki Bisopi iLiuliu ni Lotu e muri, ka qai laki lewena tale ga na Kuoramu ni i Apositolo Le Tinikarua, e a qai sureti mai vua e dua na goneyalewa ki na vakayakavi kei na danisi kei koya kei ira na nona itokani. E qai vakamacalataka e muri na veika e qai yaco e na vakayakavi:

“Ni keitou volekata yani na teveli ni kana, au raica sara ni sa biu tu e na yasa ni veipeleti yadua na tavaya bia. Au duri vakadua sara ga e kea. Au wanonova yani na teveli, kau qai vakaraica tale [na goneyalewa]. E qai kaya mai na goneyalewa oya, ‘E dua na leqa, sa rui ca sara ga vei iko ke gunuvi vakalailai na bia?’ Meu sa na tauca vakatotolo na noqu lewa. Kau mani kaya yani vua, e na noqu kaciva na yacana, ‘E rairai vakakina; au

nanuma ga ni o iko tale ga. Sa moce. . . . ' Au mani cabeta vakatotolo cake na ikabakaba, mai na noqu a sirova yani. Au sega ni kila seu sa bau sota tale kei na goneyalewa oya me yacova mai nikua.

"Au dau vakasamataka vakabibi na tikina lailai au sotava qori, kau dau vakananuma voli seu na mai Bisopi iLiuliu rawa ni Lotu, . . . keu a gunuva na imatai ni tavaya bia qori. Ke sega na imatai ni bia se yaqona ni valagi me gunuvi, sa na sega ni leqataki na kena ikarua. E vakakina . . . na vakatavako" (*Just to Illustrate* [Salt Lake City: Bookcraft, 1961], t. 298).

7. Vola na yaca ni so na kakana bulabula e na veitikiniveva (mo qarauna me wili kina na veikakana ka cavuti tu e na V&V 89). Me ra qai digia yadudua na gone na tikiniveva, ka qai tovolea me ra vakamacalataka na kakana ka volai tu kina, ia me ra kakua ga ni cavuta na yaca ni kakana. Me ra qai kilakila o ira na kena vo ni gone na kakana e vakamacalataka tiko na gone oya.
8. Ke o veivakavulici tiko vei ira na gone sara, o na via vakayagataka beka na *iTukuni mai na Vunau kei na Veiyalayalati*, wase 31, me baleta na Vosa ni Vuku.

iTinitini

iVakadinadina	Vakadinadinataka vei ira na gone na bibi ni vakadidike kei na vuli, me vakabibi na kena vulici na veika e rau vinakata o Tamada Vakalomalagi kei Jisu Karisito me da cakava. Vakamacalataka vei ira na gone na kalougata o sa kunea e na nomu bula mai na nomu vakamura na Vosa ni Vuku. Veivakaugeti vei ira na gone me ra lewa rawa oqo, me ra talairawarawa ki na Vosa ni Vuku, ka me ra vaka-"sega" ki na veika kece ga e rawa ni vakatubuleqa ka ra na temaki kina.
Wiliwili e Vale	Me ra wilika ka vakadikeva mai na gone na Vunau kei na Veiyalayalati 89:4–14, 18–21, me laki rai lesuvi tale kina e na nodra dui vuvale na lesoni oqo.
Veiwasei Vakavuvale	Vakaugeti ira na gone me ra laki veiwasei e na nodra dui vuvale e na dua na tiki ni lesoni, me vaka na italanoa, se dua na ka e tarogi, se dua na ka e caka kina, se me ra goleva vata vakavuvale na "Wiliwili e Vale." Sureta e dua na gone me mai tinia na lesoni e na dua na masu.

iNaki ni Lesoni Me vukei ira na gone e na gagadre me ra solibula e na kena tara cake na matanitu ni Kalou.

Me Vakarauteki

1. Vakadidike e na masumasu mai na Vunau kei na Veiyalayalati 88:119–20; 95:1–3, 8, 11–17; kei na kena itukutuku ka vakamacalataki tiko e na lesoni oqo. Mo vakadidike taumada e na lesoni ka qai lewa na sala mo veivakavulici kina vei ira na gone mai na tikina vakaivolatabu kei na kena itukutuku vakamacala. (Raica na “Tuva Rawa na Lesoni,” tt. vi–vii, kei na “Veivakavulici mai na Kena iTukutuku kei na Tikina Vakaivolatabu,” tt. vii–ix.)
2. Mo digia rawa na veitaro me vakavure veivosaki, kei na tikina ni veivakabulabulataki ka ra na vakaitavi ka vukei vakavinaka kina na gone me ra vavaca yani na inaki ni lesoni.
3. Veika e vinakati:
 - a. Me ra yadua na gone na Vunau kei na Veiyalayalati.
 - b. Me ra yadua na gone na drauniveva kei na peni roka se peni kau.
 - c. iYaloyalo 5-25, Valetabu e Kirtland (iYaloyalo Taurivaki ni Kosipeli 500; 62431).

iKuri E so ni Lesoni

Me sureti e dua na gone me mai dolava na lesoni e na masu.

iTavi Galeleti

Me soli yadudua vei ira na gone na drauniveva kei na peni roka se peni kau. Kerei ira na gone me ra droinitaka yadudua na valetabu, ka solia vei ira e vica na miniti me ra vakayacora kina. Me ra qai vakaraitaka yadudua na gone na nodra droini ki na vo ni kalasi.

Me vakamacalataki ni rairai sega soti beka ni dredre sara vei ira na gone na nodra droinitaka na valetabu, ni ra sa kila rawa tu na irairai ni valetabu. Era sa dau raica beka na valetabu se na iyaloyalo ni valetabu. Ia, e na gauna e vakaroti kina vei Josefa Simici me tara e dua na valetabu, e a se bera mada ni bau raica mai e dua na valetabu, se dua na kena iyaloyalo. E qai vakatakila na Turaga na peleni ni Valetabu e Kirtland vei Josefa na Parofita.

Kena iTukutuku kei na Tikina Vakaivolatabu

Me vakavulici vei ira na gone na kena tara na Valetabu e Kirtland, me vaka e vakamacalataki tu e na veitikiniivola ni ivolanikalou ka tuvai tu e na iwasewase “Me Vakarauteki,” kei na kena itukutuku vakamacala oqo (raica na itavi 1 ni veivakabulabulataki). Vakaraitaka e na gauna e veiganiti kaya na iyaloyalo ni Valetabu e Kirtland.

E vakaroti ira na lewe ni Lotu e na vula o Tiseba ni 1832 na Turaga me ra tara na valetabu e Kirtland, Ohio. Me ra “tara e dua na vale; io me vale ni masumasu, vale ni lolo, ka vale ni vakabauta, vale ni vuli, vale ni vakarokoroko ka vale ni caka dodonu; io na vale ni Kalou” (V&V 88:119).

Era dravudravua sara vakalevu na Yalododonu, ka ra sa kila rawa ni na sau levu sara na kena tara na valetabu, ka ra sega kina ni tekivu tara sara na vale. Ni sa

oti tale e ono na vula, e se bera tiko ga ni tekivu tara na valetabu. Sa qai vakatakila na Turaga e na vula o June ni yabaki 1833 vei Josefa Simici ni sa rui rarawataki ira vakalevu na Yalododonu, ni ra se sega ni tekivu tara na nona vale. Sa tukuna kina na Turaga ni ra sa “cala vakalevu” na Yalododonu, e na nodra beca na nona ivakaro (V&V 95:3). Era sa veivutunitaka na lewe ni Lotu na nodra yalobalavu, ka tekivu sara e na va na siga e muri na kena usa na vatu ka keli na qara, e na kena sa vinakati me tara na valetabu.

E qai tarogi ira e so na iliuliu ni Lotu o Josefa Simici e na nodra nanuma me baleta na itaratara ni valetabu. E so era kaya ni dodonu me tara e na tolo ni kau lelevu, ka so era kaya ni dodonu me tara e na kauvaro. E qai kaya vei ira o Josefa, “E rawa beka vei keda, kemuni na taciq, me da tara vua na noda Kalou e dua na vale ka tara e na tolo ni kau? Seg, sa tu qo vei au e dua na peleni vinaka cake. Au sa taura tiko na peleni ni vale ni Turaga, ka a solia ga mai o koya; mo ni na qai raica kina, na duidui ni noda vakasama kei na nona lewa e na veika kece” (cavuti e na ivola nei Lucy Mack Smith, *History of Joseph Smith*, t. 230). E a vakaraitaki ki na Mataveiliutaki Taumada ni Lotu—vei Josefa Simici, Sidney Rigdon, kei Frederick G. Williams—e na raivotu. E kaya o Frederick G. Williams ni tukuna na Turaga vei Josefa me kauti rau yani na nona ivukevuke, ka me qai vakaraitaka vei iratou na Turaga na sala me tara kina na valetabu (raica na V&V 95:14).

Ratou mani laki tekiduru na lewe tolu me ratou masu, ka qai vakaraitaki kina vei iratou e na raivotu na valetabu. Ratou a raica e liu na taudaku ni vale, ka qai kau e deladratou na vale, me ratou raica rawa kina na lomana. E qai kaya o Frederick G. Williams ni gauna sa tara oti kina na Valetabu e Kirtland, e tautauvata vinaka sara kei na kena eratou a raica mai e na raivotu. E na gauna e tara tiko kina na valetabu, e qai kerekere e dua vei Josefa Simici me veisautaka na peleni ni vale, e qai cike ga o Josefa me tara ga me vaka eratou a raica e na raivotu.

E sega ni tautauvata na itaratara ni Valetabu e Kirtland kei na veivaletabu sa tara tu edaidai, ka ra sa laki vau kina me tawamudu na veivuvale, ka vakayacori tale ga kina na cakacaka me baleti ira na mate. E vaka ga e dua na valenilotu na kena itaratara, ka ra dau qarava kina na Yalododonu na nodra soqoni ni Lotu. Sa qai vakarota na Turaga vei ira na Yalododonu na kena levu na valetabu me ra tara (V&V 95:15). Me 110 na fute mai na dela ni qele ki na ulunivale moqimoqili. Me tara e na vatu na valetabu, ka me palasita vinaka na taudaku ni vale. Me tolu na iyatu itutu ni vunau e na yasanacake kei na yasanaira. Na iyatu e na dua na mua ni vuloa me itutu ni vunau ni Matabete i Melikiseteki, ka me itutu ni vunau ni Matabete i Eroni na kena ki na muana kadua. Me rawa ni veivukiyaki na idabedabe e na rumu, me rawa ni ra goleva ruarua na mua ni vale o ira ka dabe tiko e loma.

Mai na nodra sa rui dravudravua na lewe ni Lotu, era sa solibula vakalevu e na kena tara na Valetabu e Kirtland. O ira taucoko sara na tagane ka rawa ni ra cakacaka, ka ra sega ni kaulotu tu, era a veivuke e na kena tara na valetabu. E fomani o Josefa Simici e na qara vatu, ka laki tiki mai kina na lalaga vatu ni vale. E na veisiga Vakarauwai, era dau usavatu mai na qara o ira ka tu na nodra ose kei na qiqi, me ra kauta ki na yavu ni valetabu, me rawa ni kumuni rawa kina na vatu me ra na sivraka na daunivatu e na macawa ka tarava.

E dau liutaki ira na marama e Kirtland o Emma Smith e na culacula me baleti ira na tamata cakacaka e na valetabu. Era cula tale ga na marama na ibenivalagi

kei na laca vulavula me ilatilati. E qai lili mai na siligi ni valetabu na laca vulavula, me rawa ni vidairua tale kina na rumu lelevu e na imatai kei na ikarua ni itaba vale. E dau vakayagataki tale ga na ilatilati me vakailatilati kina na itutu ni vunau, me dau maroroi na veika e loma e na gauna e so.

Era dau lewe vuqa na cakacaka e na veisiga e na valetabu. Mai na nodra solia tiko na ilavo taucoko e tu vei ira me tara kina na valetabu, dau sega ni ra kana ka vakaisulu vinaka na tamata cakacaka. E vakananuma tale o Daniel Tyler:

“Au sa dau raici ira vakalevu na dauveiqaravi yalomalumulumu ka yalodina ni Turaga, ni sa suka na cakacaka e na siga taucoko mai na qara ni vatu, se na nodra taravale, ni sa vakarau me tara na lalaga ni vale, ni ra matamamarau tiko ga e na nodra sa wawale ka malumulumu, ka ra kau lesu tiko i vale e vica wale na paudi bibi na valawa sila, ka a soli mai. Vei ira ka sega ni tu na nodra tina ni bulumakau me ra dau lobaka, sa dau laki kedra kakana tiko me vica na siga na madrai sila, ka me ra qai dau kania taucoko na nodra vuvale. Ke soli vakalailai mai na valawa, bata, se lewe ni manumanu sara, sa wili ga me kakana ni vutuniyau. Ka so tale ga na gauna, e dau vakalailai . . . na molasese . . . e dau soli mai, ia e dauvakawasoma ga me ra dau laki vaqara cakacaka tale e na dua na vanua o ira na tamata cakacaka, me ra laki rawata mai kina e dua na qaloni vakacaca, ka ra lesu sara tale me ra laki cakacaka e na valetabu” (cavuti e na ivola nei Karl Ricks Anderson, *Joseph Smith's Kirtland: Eyewitness Accounts*, t. 161).

Era a masulaka na iliuliu ni Lotu kei ira na lewenilotu me ra vukei e na kena tara vakaoti na valetabu. E qai sauma mai vei ira na Turaga na nodra masu e na dua na sala, e na nodra yaco mai Kirtland e so na lewenilotu vutuniyau. E tu vei ira na lewenilotu oqo na ilavo me ra sauma lesu tale na ilavo ka ra dinautaka tu na lewe ni Lotu mai na baqe, me kakua kina ni mai suguta na valetabu na baqe.

Me ra qai dau tataqomaki na lewe ni Lotu e na valetabu, mai vei ira na dauvakacaca ka ra gadreva me ra basuka tale. Era dau moce vakaca kina e so, ni ra cakacaka mai e na kena tara na valetabu e na loma ni siga taucoko, ka ra qai laki yadrava tale na valetabu, ka ra vakaiyaragi kina e na dakai e na bogi. Era vakarerea tale ga na dauvakacaca na bula ni Parofita kei ira na iliuliu ni Lotu. E qai talanoataka o Oliver Huntington, na yadra nei Josefa Simici, na ka e a sotava:

“E na gauna era dau yadravi Josefa Simici kina o ira na veitacini vakalotu, e na bogi kei na siga, mai na nodra vakacaca na tama ca . . . e a tiko e na dua na vale kau e na bogi. Era tomani koya tiko kina e vica vei ira na itokani vakalotu, ka ra se veivosakitaka tiko se o cei me yadra e na bogi oya.

“E qai vakarogoca tiko o Josefa na nona masu e dua na gonetagane e na rumu ka tarava. E masulaka na Parofita na gonetagane oya, me maroroi na nona bula mai vei ira na kena meca, o ira na dauvakacaca, e na bogi oya.

“Ni sa laki oti na nona masu na gonetagane, e a qai vuki o Josefa vei ira na itokani vakalotu, ka kaya vei ira me ra laki davu ga ka moce taucoko, me ra cegu vinaka kina e na bogi oya, ni sa rogoca na Kalou na qaqa ni masu ni gonetagane oya. Era a mani laki davu taucoko ka moce vakavinaka e na bogi oya, me yacova sara na mataka ka tarava, ka ra sega ni sotava e dua na leqa” (cavuti e na ivola i Anderson, t. 165).

Era sa vakumuna na lewe ni Lotu na kakavorovoro ni veleti lase, kei na iloilo, me biu vata kei na palasita ni lalaga, me rairai vinaka cake kina na valetabu. Ni

sa laki oti na valetabu, e dau makomakowaliliva tu na lalaga ni valetabu, e na kena cilava yani na siga.

Sa vakaroti ira na Yalododonu na Turaga me ra tara na Valetabu e Kirtland, ni sa gadreva e dua na vanua me lakova mai, kei ira tale ga na italai vakalomalagi, me ra vakalesuya tale mai na idola vakabete ka gadrevi tiko vakalevu. Era na gadreva tale ga na Yalododonu e dua na nodra vanua ni soqoni, me ra tuberi kina mai vei ira na nodra iliuliu. Sa dua na icolacola vakaiyanaqa na kena tara na Valetabu e Kirtland, ia era sa gugumatua ga ka yalodina o ira na lewenilotu ni na vukei ira na Turaga, me ra vakayacora na veika e so sa vakarota vei ira. Sa qai vakarau me vakatabui ka curumi na valetabu e na vula o Maji ni 1836.

Veivosakitaki
ka Tarogi na
iVakavuvuli

Mo vakadidike e na veitaro kei na veitikiniivola oqo mai na ivolanikalou ni o vakarautaka tiko na nomu veivakavulici. Mo taurivaka na veitaro e so ka na yaga sara vakalevu vei ira na gone me ra kila kina na ivolanikalou ka dau bulataka tiko e veisiga. Ni ra dau wiliwili ka veivosaki vata na gone mai na ivolanikalou e na kalasi era sa na qai kila rawa kina vakaiira.

- Na mataqali vale vakacava e vakarota na Turaga vei ira na Yalododonu me ra tara? Me ra vakamura vinaka na gone na vosa ni ivolanikalou, e na nona wilika e dua na gone na Vunau kei na Veiyalayalati 88:119. Na cava na vuna e rui bibi kina me vakamuri vinaka e na valetabu na veika taucoko e tukuni tu oqori? Na cava soti e rawa ni da cakava e vale me vakakina oqori na noda veivale? (Raica na itavi 2 ni veivakabulabulataki.)
- Na cava e cudruvaka na Turaga me baleti ira na Yalododonu e na vula o June ni 1833? (V&V 95:3.) Na cava era qai waraka tale na Yalododonu e na kena tekivu tara na valetabu? O sa bau yalobalavutaka beka e dua na ka, o sa kila tu ni dodonu mo cakava, ia o rerevaka ga vakalevu, se o sega ni kila na sala me rawa kina? Me ra talanoataka mada mai na gone na veika era sa sotava mai, ka ra vinakata me ra veiwasei kina. Na cava e tukuna vei ira na Yalododonu na Turaga ni na yaco kevaka era vakayacora na nona ivakaro? (V&V 95:11.) Na cava e qai tukuna ni na yaco kevaka eda sega ni vakamareqeta na nona ivakaro (V&V 95:12.) Na cava sa yalataka mai na Turaga kevaka eda dau vakamura na nona ivakaro? Na cava e na yaco kevaka eda dau beca na nona lewa?
- O cei beka e a solia mai na peleni ni valetabu? (V&V 95:13–14.) Era qai raica beka vakaevei na lewe ni Lotu na peleni ni vale? O cei e vakaraitaki vua na peleni e na raivotu?
- Na cava soti beka na inaki ka a tara kina na Valetabu e Kirtland? (V&V 95:16–17.) Na cava so na inaki ni valetabu edaidai?
- Na cava soti beka na ka era a solibula kina na Yalododonu e na kena tara na Valetabu e Kirtland? Na cava beka o sa bau solibula kina e na vuku ni Lotu? Na cava tale beka e na lavaki mo solibula kina e na gauna mai muri, e na kena tara cake tiko na matanitu ni Kalou? (Raica na itavi 3 kei na 4 ni veivakabulabulataki.)
- E vakaevei beka na nodra nanuma na Yalododonu e na nodra sa raica na kena tara oti na Valetabu e Kirtland? E vakaevei beka na nomu nanuma e na nomu solibula e na veika e vakaroti mo vakayacora?

Veivakabula- bulataki

Me qai caka e dua na itavi oqo e na gauna e veiganiti kaya e na lesoni se me laki rai lesuvi tale kina, me ivakaleka, se me ra vakauqeti kina.

1. Me kau mai na veika me ivakatakarakara ni ka ka tukuni tu e na itukutuku vakamacala, me vaka na vatu, na isulu vulavula me vakatakarakarataki kina na ilatili, e dua na veleti lase se iyaya iloilo, na icula, na valawa sila, na ilavo vaqitoqito (se tikiniilavo lalai), e dua na waji se kaloko (me vakatakarakarataka na dede ni gauna e tara kina na valetabu).

E na itekivu ni kalasi, me ra digitaka yadudua na gone na iyaya. Ni o cavuta tiko na iyaya oqori mai na itukutuku vakamacala, me vakaraitaka sara na gone na ka oqori e na dela ni teveli se na vuloa. Ni o sa laki qarava oti na itukutuku vakamacala, me qai veivosakitaki na kena vakatakarakarataki na iyaya yadudua oqori e na dua na ka era a solibula mai kina na Yalododonu e na kena tara na valetabu.

2. Me volai na malanivosa vakamacala mai na Vunau kei na Veiyalayalati 88:119 (“me vale ni masumasu,” “vale ni lolo,” kei na kena vo) e na dua tale na tikiniveva, ka me biu na veitikiniveva e na dua na itawatawa.

Me ra digia yadudua na gone (se me ra veisasa, ke ra lewe levu e na kalasi) me dua se sivia na tikiniveva mai na itawatawa. Mo wilika, se me wilika e cake e dua na gone na Vunau kei na Veiyalayalati 88:119, ka me ra vakaraitaka na gone na veimalanivosa e na kena veitaravi ni sa wiliki mai na ivolanikalou. Me qai soli vakasama na gone ka digia mai na tikiniveva, e na dua na sala e rawa ni ra veivuke kina e na nodra veivuale o ira na gone, me ra rawata na ivakarau ka vakamacalataki tiko. (Me kena ivakaraitaki, “Au rawa ni vukea me vale ni masumasu na noqu vale, e na noqu dau qarava e na vakarokoroko na noqu masu, kei na neitou masu vakavuvuale,” se “Au rawa ni vukea me vale ni caka dodonu, e na noqu dau biuta vakavinaka na noqu isulu kei na iyaya ni vakatatalo.”) Me ra qai soli vakasama tale ga o ira na kena vo ni gone.

Veivakauqeti vei ira na gone e na kena digitaki e dua se rua na ka me ra qarava e na macawa mai qo me toroya cake na nodra vale, me tautauvata yani kei na vale ni Turaga.

3. Me volai yadudua na veimatanivola ni *solibula* e na veitikiniveva. Me qai dui biubiu na veimatanivola, ka me ra qai tuva vinaka tale o ira na gone me laurai rawa kina na vosa.
 - Na cava beka era a solibula kina o ira na Yalododonu e Kirtland e na kena tara na valetabu?
 - Na solibula cava soti o sa raica vei ira na lewe ni Lotu edaidai me ra lakova kina na valetabu?

Vakamacalataka e dua o drau veikilai, ka sa solibula mai me lakova rawa kina na valetabu, se mo talanoataka e na nomu bulia ga na kena vosa na italanoa oqo ka tukuna o Elder Claudio R. M. Costa, mai na iKarua ni Kuoramu ni Vitusagavulu:

“E dua na turaga keirau sa sota mai, e vakaitikotiko e na dua na koro lailai e na loma i Amazon. Ni sa papitaiso oti kei iratou na nona vuvale, sa qai waraka voli na kena cava na yabaki dua ni nona Lotu, me rawa ni kauti

watina kina, kei iratou na luvena ki na valetabu. E yawa sara mai na Amazon na Valetabu e São Paulo Brazil. E dau siga-va na dede ni ilakolako e waqa, ka va na siga e na basi, me ra qai yacova kina na valetabu—me macawadua na nodra ilakolako. E dautaiyaya ni vale o koya na turaga oqo. Me maroroya beka vakaevei na nodratou ivodovodo na nona vuvale, me wili kina o koya, o watina, kei ira na luvena? E dina ni sa cakacaka tiko mai vakaukaua e na vica na vula, ia e se lailai ga na ilavo e rawata rawa.

“Ni sa donuya na gauna me ratou lako kina i na valetabu, e a qai volitaka vakadua na nona iyaya ni vale taucoko, na iyaya vakalivaliva, me oka kina na nona ivaro livaliva, kei na nona sala ni veilakoyaki, na nona motovai—na veika kece e taukena tu—me lako rawa kina kei watina kei ira na luvena, ki na valetabu. E walu na siga na nodratou ilakolako ki na Valetabu e São Paulo. Ni laki oti e va na siga taleitaki e na nodratou qarava tiko na cakacaka ni Turaga e na valetabu, eratou qai lakova lesu tale na matavuvale oqo na nodratou ilesulesu i vale, ka vitu na siga na kena dede. Ia era marau vakalevu e na nodratou sa lesu tale, e na nodratou kila ni ka wale sara na leqaleqa eratou sotava, kei na veika dredre eratou sa vorata mai, me veidutaitaki vata kei na marau levu eratou sa donuya, kei na kalougata levu eratou a sotava e na nona vale na Turaga” (mai na Conference Report, Oct. 1994, t. 34; se na *Ensign*, Nov. 1994, t. 27).

4. Vola e na so na kadi lalai se na veitikiniveva na veicakacaka e so e na gadrevi me ra solibula kina na gone, me vaka na nodra lakova na soqoni ni Lotu, na lolo, saumi katini, qaravi ni cakacaka ni veivukei, se me veiqaravi vakaulotu. Me caka na kadi me rawa ni ra yadua taucoko na gone e na kalasi, se me levu cake.

Me ra qai digia yadudua na gone e dua na kadi, me wilika ki na kalasi, ka qai vakamacalataka e dua se rua na sala me ra solibula kina e na kena qaravi na ka oya. Qai vukei ira taucoko na gone me ra vakasamataka na veisala e so era na kune kalougata kina, ni ra vakayacora na veika e vakarota mai na Turaga.

5. Me kau mai e rua na iwasewase ni buloko (se na tikiniveva ka kotikoti mai me vaka na ibulibuli ni buloko) ka rawa ni taurivaki e na kena tara e dua na vale lailai. Wasei ira irua na gone, ka me ra laki dabe me kua ni ra raica e dua na iwasewase na ka eratou cakava na iwasewase kadua. Me dua na iwasewase e “tara” na valetabu e na nodra buloko, ka me ra qai veidusimaki mai ki na ikarua ni iwasewase na itaratara ni valetabu ka rau na tautauvata vinaka. Me ra qai tovolea na ikarua ni iwasewase me ra tara na valetabu ka tautauvata vinaka na kena era sa tara na kena ikarua ni iwasewase, mai na nodra vakarogoca tiko na kena idusidusi, ka ra sega ni raica na nodratou valetabu na imatai ni iwasewase. (E na vinaka me yalani na gauna me qaravi kina na itavi oqo.)

Ni sa oti na nodratou tara vale na ikarua ni iwasewase, me ra qai raica na nodratou valetabu na imatai ni iwasewase, ka vakadodonutaka kevaka e dua na kena cala, me rau tautauvata vinaka kina. Dusimaka vei ira na gone ni taura wale ga o Josefa Simici na ivakaro vakavosa e na kena tara na Valetabu e Kirtland, ia e qai raica na valetabu e na raivotu, me kila vinaka sara kina na kena itaratara.

6. Me lagati se cavuqaqataki na “I Love to See the Temple” (*Children’s Songbook*, t. 95).

iTinitini

iVakadinadina	Wasea na nomu ivakadinadina ni kevaka eda dau vakayacora na veika e so e vakarota mai vei keda na Turaga, e na qai vakalougatataki keda, kevaka eda na solibula sara kina vakalevu.
Wiliwili e Vale	Me ra wilika ka vakadikeva mai na gone na Vunau kei na Veiyalayalati 88:119 kei na 95:11–12, me laki rai lesuvi tale kina e na nodra dui vuvale na lesoni oqo.
Veiwasei Vakavuvale	Vakauqeti ira na gone me ra laki veiwasei e na nodra dui vuvale e na dua na tiki ni lesoni, me vaka na italanoa, se dua na ka e tarogi, se dua na ka e caka kina, se me ra goleva vata vakavuvale na “Wiliwili e Vale.” Sureta e dua na gone me mai tinia na lesoni e na dua na masu.

iNaki ni Lesoni

Me veivuke e na nodra kila na gone ni sa vakalesui mai e na Valetabu e Kirtland na idola vakabete e so me lewai kina na kaulotu kei na veicakacaka ni valetabu.

Me Vakarautaki

1. Vakadidike e na masumasu mai na Vunau kei na Veiyalayalati 109:1–16 (iwase ni masu ni kena vakatabui na valetabu, ka vakacabori e na Valetabu e Kirtland); Vunau kei na Veiyalayalati 110; kei na kena itukutuku ka vakamacalataki tiko e na lesoni oqo. Mo vakadidike taumada e na lesoni ka qai lewa na sala mo veivakavulici kina vei ira na gone mai na tikina vakaivolatabu kei na kena itukutuku vakamacala. (Raica na “Tuva Rawa na Lesoni,” tt. vi–vii, kei na “Veivakavulici mai na Kena iTukutuku kei na Tikina Vakaivolatabu,” tt. vii–ix.)
2. iKuri ni wiliwili: Na kena vo ni iwase ni Vunau kei na Veiyalayalati 109 kei na *Ai Vakavuvuli Talei* (31110 858), wase 14.
3. Mo digia rawa na veitaro me vakavure veivosaki, kei na tikina ni veivakabulabulataki ka ra na vakaitavi ka vukei vakavinaka kina na gone me ra vavaca yani na inaki ni lesoni.
4. Veika e vinakati:
 - a. Me ra yadua na gone na Vunau kei na Veiyalayalati.
 - b. Me vica na ki, ka duidui na kena ibulibuli kei na kena lelevu (ke sega ni rawa mai e so na ki dina, me droinitaki ga e na papa ni volavola e vica na ki, ni se bera na kalasi).
 - c. iYaloyalo 5-15, Solia o Joni na Dauveipapitaiso na Matabete i Eroni (iYaloyalo Taurivaki ni Kosipeli 407; 62013); iyaloyalo 5-16, Vakalesui mai ni Matabete i Melikiseteki (iYaloyalo Taurivaki ni Kosipeli 408; 62371); iyaloyalo 5-25, Valetabu e Kirtland (iYaloyalo Taurivaki ni Kosipeli 500; 62431).

iKuri E so ni Lesoni

iTavi Galeleti

Me sureti e dua na gone me mai dolava na lesoni e na masu.

Vakaraitaka e vica na ki, ka duidui na kena ibulibuli kei na kena lelevu (se o dusia na kena ka tu e na papa ni volavola).

- Na cava na vu ni kena dau taurivaki na ki? Me vakakayagataki beka vakaevei?
- Na cava beka e laki dolava na ki e so oqo?
- Na cava e na yaco ke sa yali na ki ni ka eda lokataka tiko?

Me vakamacalataki ni bibi sara ki na Lotu na ki se na idola vakabete, ka sega ni tautauvata kei na ki ka vakaraitaki tu oqo. E sega ni buli e na kaukamea, ka sega ni rawa ni da qiluma e ligada, se biu ki na noda taga. Ni da tukuna na idola vakabete, eda vakaibalebalebaka ki na kaukaua kei na lewa, ka a soli vua na parofita kei ira na iliuliu vakabete mai na veitabaki, me qaravi kina na cakacaka ni Kalou e vuravura. E taukena taucoko tu na Peresitedi ni Lotu na idola se lewa taucoko vakabete, ka ra taukena tale ga e so o ira na iliuliu vakabete. E rawa ni

ra vakayacora na cakacaka vakabete o ira na vakaitutu e na matabete, ni ra sa vakadonui kina mai vei ira ka ra taukena tu na kena lewa, se na idola vakabete. Me kena ivakaraitaki, ni se bera ni laki papitaisotaki luvena e dua na tama, me vakadonui rawa mada mai vua na bisopi.

Vakaraitaka vei ira na gone ni a mai kau tani e vuravura na matabete e na gauna ni Vukitani. E dodonu me vakalesui mai ki na Lotu na matabete, kei na kena idola me qaravi rawa kina na kaukaua ni matabete, me ra vakalougatataki sara kina o ira na lewe ni Lotu e na isolisoli ni kosipeli.

- O cei e a vakalesuya vei Josefa Simici na Matabete i Eroni? (Vakaraitaka na iyaloyalo kei Joni na Dauveipapitaiso e na nona vakalesuya tale mai na Matabete i Eroni.)
- O cei e a vakalesuya vei Josefa Simici na Matabete i Melikiseteki? (Pita, Jemesa, kei Joni; vakaraitaka na iyaloyalo ni kena vakalesui mai na Matabete i Melikiseteki.)

Me vakamacalataki ni dua na inaki ni kena tara na Valetabu e Kirtland, me rawa ni lako mai kina na Turaga kei ira na nona italai, me ra vakalesuya mai kina na idola tale e so ni lewa vakabete.

Kena iTukutuku
kei na Tikina
Vakaivolatabu

Me vakavulici vei ira na gone na kena vakatabui na Valetabu e Kirtland, kei na raivotu e so e yaco e na valetabu e na dua na macawa i muri, me vaka e vakamacalataki tiko e na itukutuku vakamacala e muri oqo, kei na veitikiniivola ni ivolanikalou ka tuvai tu e na iwasewase "Me Vakarauteki." Vakaraitaka na iyaloyalo ni Valetabu e Kirtland e na gauna e ganita.

O na via raica lesu beka mai na veilesoni e liu e so na sala era solibula kina na Yalododonu e na kena tara na valetabu. Vakaraitaka vei ira na gone ni a sega ni nakiti e na Valetabu e Kirtland na veicakacaka vakalotu e so eda sa vakayacora tu e na veivaletabu edaidai. E a sega na kena tobu ni papitaiso, me qaravi kina na nodra papitaisotaki na mate, ka sega na kena itutu ni vakamau e na valetabu. Ia, e tikina vakamareqeti sara, ka rawa ni ra na taleva mai na italai vakalomalagi, e na nodra vakalesuya mai na idola vakabete, ka me valenilotu, me ra mai soqoni vata kina na Yalododonu, me ra sokalou ka vuli kina e na kosipeli.

E a vakatabui vua na Turaga e na Sigatabu, na i ka 27 ni Maji ni 1836 na Valetabu e Kirtland. Na ibalebale ni *vakatabui*, ni ra sa vakacabora mai na iliuliu ni Lotu na kena masu, me kerei kina na Turaga me ciqoma ka vakalougatataki na valetabu kei ira ka na mai curuma. E vica na drau na Yalododonu era a lako i Kirtland e na lotu ni kena vakatabui; ka so tale ga era lakova vakayawa sara mai me ra mai tiko kina. E voleka ni duanaudolu na idabedabe e loma, ia e a lewe vuqa sara era via tiko e na kena vakatabui. Sa qai tukuna na Parofita vei ira ka ra sega ni dabe rawa e na valetabu, me ra laki soqoni vakatikitiki e na valenivuli voleka, ka qai vakaruataki tale na lotu ni kena vakatabui e na Lotulevu ka tarava, me rawa ni ra laki rogoa kina o ira oqo.

Me ikuri ni masu ni kena vakatabui na valetabu, e a yaco tale ga na lagalaga sere, na soli ivakadinadina, na vakadewai ni sakaramede, kei na nona vunau me rua veimama na aua o Sidney Rigdon, e na soqoni bibi oqo ka vitu veimama na aua na kena dede, ka ratou tokoni tale ga o Josefa Simici kei iratou na iliuliu e so ni Lotu.

E a wilika o Josefa Simici na Parofita na masu me vakacabori kina na valetabu, ka a soli mai vua e na ivakatakila. Sa tabaki tu na qaqa ni masu oqo e na Vunau kei na Veiyalayalati wase 109. Ka vakavinavinaka vakalevu e na masu oqo o

koya na Parofita vua na Tamada Vakalomalagi, e na veivakalougatataki ka sa solia vei ira na lewe ni Lotu. E qai masulaka o Josefa ni na vale ni masumasu na valetabu, vale ni lolo, vale ni vakabauta, vale ni vuli, vale ni vakarokoroko, ka vale ni caka dodonu (raica na V&V 109:8, 16), ka ra na qaqaco tiko ga e na vakabauta kei na yalomatua o ira ka curuma yani na valetabu (raica na V&V 109:14–15). Me kerea kina vua na Turaga me ciqoma na valetabu, ka me vukica me vale savasava (raica na V&V 109:4, 12–13). Ni sa tini na masu, era sa lagata na matasere na “Na Yalo ni Noda Kalou” (*Na Sere ni Lotu kei na Nodra Sere na Lalai*, n. 28), ka a vola o William W. Phelps me baleta na vakatabui ni valetabu. Era qai vakayagataka na sakaramede na ivavakoso, ka ra qai laki tinia na lotu e na nodra qolou e na Kaila ni Osana: era a laveta ruarua na ligadra ki na dela ni uludra, ka kailavaka yani vakatolu, “Osana, osana, osana vua na Kalou kei na Lami, emeni, emeni, kei na emeni.”

Sa qai mai dau vakatabui edaidai na valetabu me vaka na kena ilakolako ni kena vakatabui na Valetabu e Kirtland. Me cabora na masu ni vakatatabu na parofita (se dua ka sa lesi mai vua), me qai lagati na “Na Yalo ni Noda Kalou,” ka ra vakaosana taucoko na ivavakoso e na Kaila ni Osana.

E na siga e vakatabui kina na Valetabu e Kirtland, e a solia na Turaga vei ira na Yalododonu na nona veivakalougatataki e na vuku ni nodra solibula mai e na kena tara na valetabu. Era vakila taucoko o ira e loma na yalo vakalou ka veivakamarautaki. Era lewe vuqa era a raica na agilosu, se ra rogoca na nodra lagasere na agilosu, ka so era raivotu, era parofisai, se vosataka na duivosavosa. Ka vica vei ira era raica e dua na italai vakalomalagi, ka qai tukuna o Josefa Simici ni oya o Pita na i Apositolo e na loma ni valetabu. E vakote tu e na isulu balavu, kei na ivava, ka laki dabe voleka vua na Tamai Parofita.

E sega ni vakadonui vei ira na gone lalai me ra tiko e na soqo ni kena vakatabui na valetabu. E dua na marama wekada, ka lako vakayawa sara yani me laki tiko e na kena vakatabui, e kauta yani vei Joseph Smith Sr., na peteriaki, na luvena macawa-ono. E a cudruvaka vakalevu ni sega ni dua e rawa ni laki vakaraici luvena lailai tiko, ia e sega ni vinakata me calata na soqo ni kena vakatabui. E qai kaya o Peteriaki Smith vei tina ni gone me kauta ga mai na luvena, ka yalataka tale ga vua ni na sega ni vakasosa na gone e na soqoni. E qai yaco dina na veika e yalataka mai oqori: ni wele sara na gone e na gauna ni soqo, e dina ni dede na lotu ni kena vakatabui na valetabu.

E qai yaco e na yakavi oya e dua na soqoni vakabete. Era lewe vanadrau vakacaca era tiko rawa kina. E a kerea o Josefa Simici e na masu ka vakacabori me vakatabui kina na valetabu e na mataka ni siga oya, me vakasinaiti na valetabu e na “cagi vakacevaruru kaukauwa” (V&V 109:37) me vakavatukanataki kina na nodrau marautaka na valetabu o Tamada Vakalomalagi kei Jisu Karisito. E qai vakayacori oqo e na soqoni vakabete. E qai vakamacala kina na Parofita:

“E qai roqa mai na rorogo, me vaka na domo ni cagi vakacevaruru ka vakasinaita sara na Valetabu, ka ra tucake vata kina na ivavakoso, e na kena cakacaka yaco vei ira na kaukaua vuni; ka lewe vuqa sara era vosataka kina na duivosavosa ka parofisai sara; ka so tale era raica na veika lagilagi e so; kau raica ni ra sa vutucoqa tu e na Valetabu o ira na agilosu, kau a vakaraitaka sara vei ira na ivavakoso. Era cici vata mai o ira ka ra tiko voleka (mai na nodra sa rogoca e loma na rorogo veivakurabuitaki e so, ka raica tale ga na ramase ka vaka na duru bukawaqa, ka laki tava toka e na delavuvu ni Valetabu), ka ra domobulataka vakalevu na veika e yaco tiko. Me yaco tiko na veika oqo me

yacova sara na tini-kadua na kaloko e na bogi” (*History of the Church*, 2:428).

E na macawa ga ka tarava, ni oti na lotu e na yakavi ni Sigatabu, rau a curu ki na valetabu o Josefa Simici kei Oliver Cowdery, ka rau dumuka sara na ilatili e na yasa ni itutu ni vunau ni Matabete i Melikiseteki, me rawa ni rau laki masumasu taurua kina. Ni rau masumasu tiko, rau a qai taura e dua na raivotu talei (raica na V&V 110). Rau a raica na iVakabula, ka mai ciqoma na valetabu. Rau raici iratou tale ga na parofita mai liu, o Mosese, Ilaisa, kei Ilaija, ka mai solia vei Josefa kei Oliver na idola vakabete, ka vakadonui kina vei rau me vakayacori na kaulotu kei na cakacaka ni valetabu. Sa vakalougatataki vakayadua na lewe ni Lotu edaidai mai na kena vakalesui tale mai na idola vakabete ka a vakalesui mai e na Valetabu e Kirtland.

Ni oti ga na veika talei ka yaco oqo, sa qai taurivaki tiko ga na Valetabu e Kirtland me nodra vale ni soqoni na Yalododonu, me yacova sara na nodra sa laki vakasaurarataki me ra biuti Ohio.

Veivosakitaki
ka Tarogi na
iVakavuvuli

Mo vakadidike e na veitaro kei na veitikiniivola oqo mai na ivolanikalou ni o vakarautaka tiko na nomu veivakavulici. Mo taurivaka na veitaro e so ka na yaga sara vakalevu vei ira na gone me ra kila kina na ivolanikalou ka dau bulataka tiko e veisiga. Ni ra dau wiliwili ka veivosaki vata na gone mai na ivolanikalou e na kalasi era sa na qai kila rawa kina vakaiira.

- Na cava na inaki ni nodra tara na Yalododonu na Valetabu e Kirtland? (V&V 109:2–3, 5, 14–15.) E duidui beka vakaevei na Valetabu e Kirtland mai na veivaletabu tale e so sa tu edaidai?
- Me mataqali vale vakacava na Valetabu e Kirtland? (V&V 109:16.) Me vakamacalataki ni nakiti me vale vakamareqeti na valetabu, me ra dau lako kina na Yalododonu e na nodra laki sokalou, ka toro voleka yani vei Tamada Vakalomalagi kei Jisu Karisito.
- E vakavatukanataki vakaevei vei ira na Yalododonu ni rau marautaka o Tamada Vakalomalagi kei Jisu Karisito na Valetabu e Kirtland? E dau vakadinadinataka vakaevei vei keda na Yalo Tabu na veika bibi? Me vakamacalataki ni veika e so e yaco e na siga e vakatabui kina na valetabu e ka veivakurabuitaki dina. E dau tukuna ga vei keda na Yalo Tabu na veika dina mai na kena raragi e na yalovakacegu na lomada.
- O cei e rairai taumada e na Valetabu e Kirtland vei Josefa Simici kei Oliver Cowdery? (V&V 110:2.) E vakaevei tu na kena irairai na iVakabula? (V&V 110:3.) Na cava e qai kaya vei Josefa kei Oliver me baleta na Valetabu e Kirtland? (V&V 110:7.) O cei tale e rairai mai vei Josefa kei Oliver e na valetabu e na siga oya? (V&V 110:11–13.)
- Na idola vakabete cava soti e a solia o Mosese vei Josefa Simici kei Oliver Cowdery? (V&V 110:11.) Me vakamacalataki ni idola e so oqo e soli kina vua na parofita na lewa e na nodra talai na kaulotu me ra laki vunautaka na kosipeli e na veiyasa i vuravura kece. Na cava e bibi kina ki na Lotu me talai ira na kaulotu ki na veiyasa i vuravura?
- Na isolisoli cava eda sa sotava mai na noda sa lewe ni Lotu ka ra gadreva tale ga na tamata? (Raica na itavi 1 ni veivakabulabulataki.) Me da veivuke beka vakaevei me ra kila kina na kosipeli o ira na tamata, kei na veivakalougatataki e sala vata mai?
- Na idola vakabete cava e vakalesuya mai o Ilaija? (V&V 110:13–16.) Me vakamacalataki ni vakatokai na idola oqori me idola ni kaukaua ni veivauci. E

soli kina vua na parofita (kei ira ka ra lesi mai vua) na lewa me vakayacori kina e na valetabu na veicakacaka tabu kece vakalotu, me rawa kina vei ira na tamata bula kei ira na mate me ra vauci vakaveiwatini, ka vauci vakaveiluvani e na veivuvale. Mo vakalougatataki beka vakaavei kei na nomu vuvale mai na veicakacaka tabu vakalotu e so e na valetabu? (Raica na itavi 1 ni veivakabulabulataki.) Veivuke vei ira na gone me ra kila ni o ira taucoko na gone ka qai sucu ni rau sa vakamau oti, se vauci e na valetabu o ira na nodra itubutubu, era sa na vauci tu vei ira na nodra itubutubu. Era vakatokai me ra sucu e na loma ni veiyalayalati. E rawa ni ra vauci e na valetabu o ira na gone ka sega ni sucu e na veiyalayalati vei ira na nodra itubutubu.

- Era kune kalougata beka vakaavei na Yalododonu mai na solibula era vakayacora e na nodra tara na Valetabu e Kirtland? Eda vakalougatataki beka vakaavei edaidai mai na veika e so e yaco oqori e na Valetabu e Kirtland?

Veivakabulabulataki

Me qai caka e dua na itavi oqo e na gauna e veiganiti kaya e na leseni se me rai lesuvi tale kina, me ivakaleka, se me ra vakauqeti kina.

1. Me veivuke e na nodra kila na gone na nodra icolacola vakalewenilotu me ra vunautaka na kosipeli ka vakaitavi e na veicakacaka ni valetabu, cakava na ilavelave ni veva ni cakacaka ka tiko e na mua ni leseni, me baleti ira yadudua na gone. Me soli vei ira na peni kau, ka soli me ra vakalewena na veva ni cakacaka. (Ke na sega ni vakarautaki rawa na veva me baleti ira yadudua na gone, lavetaka ga na veva ni cakacaka e na papa ni volavola, ka me ra qai vakalewena vata na gone.) Veivosakitaka vakalasi na kena isau. (Kena isau: 1-kosipeli; 2-valetabu; 3-vauci; 4-tawamudu; 5-cakacaka ni valetabu; 6-tawayalani.)
2. Me ra vakatovotototaka vakawilivola na gone na vakatasuasua oqo me vukea na nodra kila na idola ka sa vakalesui mai e na Valetabu e Kirtland. E volai na lewena me baleti iratou e lewe walu na vakaitavi (Mosese, Ilaisa, Ilaija, Josefa Simici, kei na lewe va tale ka sega ni cavuti na yacadratou); me qai wasewasei se vakacokovatataki na itavi e loma, me veisotari kina kei na iwiliwili ni gone e na nomu kalasi. O na rairai gadreva beka mo vakarautaka rawa na itokatoka ni yacadra na vakaitavi. Me ra wilika vakaveitaravi na gone na nodra itavi (e rawa ni o cakava rawa na ilavelave ni lewena).

Dautukuni 1: Era vakalesuya mai e na Valetabu e Kirtland na parofita mai liu vei Josefa Simici kei Oliver Cowdery na idola vakabete e so.

Dautukuni 2: E soli e na idola vei ira na iliuliu ni Lotu na kaukau kei na lewa me qaravi kina na kaulotu kei na cakacaka ni valetabu.

Mosese: O au o Mosese. Au parofita ni Kalou.

Dautukuni 3: E a sucu mai Ijipita o Mosese, ka susugi koya na luvena goneyalewa o Fero.

Dautukuni 4: Ni vakatawasipi tiko e na dua na siga o Mosese, e qai vosa mai vua na Kalou, e na iyameyame ni bukawaqa mai na vunika.

Mosese: E vakaroti au na Kalou meu soqoni ira vata na luve i Isireli e Ijipita, ka kauti ira ki na vanua yalataki.

- Josefa Simici: O au o Josefa Simici. E rairai mai o Mosese vei keirau kei Oliver Cowdery e na Valetabu e Kirtland. Me mai solia kina vei keirau na idola vakabete ka tu vua, me ra vakasoqoni kina na Isireli.
- Dautukuni 1: Ni sa vakalesui tale mai oqo na idola ni nodra vakasoqoni na Isireli, era sa vakasoqoni tiko edaidai e milioni vakamilioni na tamata ki na Lotu mai vei ira na kaulotu.
- Dautukuni 2: E dua tale ga na parofita o Eparaama. Sa yalataka na Kalou vei Eparaama ni ra na vakalougatataki na veivanua kece ga e vuravura e na kosipeli kei na matabete, e na vukudra na nona kawa. A sa solia na Kalou vei Eparaama kei ira na nona kawa, na icolacola me ra vakadewataka i vuravura kece ga na veivakalougatataki ni kosipeli.
- Dautukuni 3: E dua na luvei Eparaama o Aisake. Ka luvei Aisake o Jekope. E tinikarua na luve i Jekope, ka ratou qai oka me mataqali e tinikarua kei Isireli na nodratou dui matavuvale. Era lewe ni dua na mataqali oqori o ira yadudua na lewe ni Lotu.
- Dautukuni 4: Ni da sa lewe ni matavuvale nei Eparaama, eda sa dau gadreva me da veivuke ki na lewe i vuravura yadudua me ra papitaiso ka vauci e na valetabu. Me qai rawa kina, kevaka eda gugumatua tiko, ni da na laki bula tawamudu kei ira na noda lewe ni vuvale bula dodonu, kei rau o Tamada Vakalomalagi kei Jisu Karisito.
- Josefa Simici: E rairai mai e na Valetabu e Kirtland o Ilaija, ka mai solia vei keirau kei Oliver na idola ni veivakalougatataki nei Eparaama.
- Dautukuni 1: Ni ra curu e na Lotu e na gauna oqo na tamata, sa rawa ni ra vakaivotavota e na veivakalougatataki vata ga ni kosipeli ka a soli vei Eparaama.
- Ilaija: Na yacaqu o Ilaija. Au parofita. Au a bula e Isireli e na gauna ni Veiyalayalati Makawa.
- Dautukuni 2: A vakarota na Kalou vei Ilaija ni veika kece e na vauca e vuravura, e na vauci tale ga mai lomalagi.
- Ilaija: Au kena iotioti ni parofita e vuravura me taura tiko na idola ni kaukaua ni veivauci ni Matabete i Melikiseteki ni se bera na gauna i Jisu Karisito.
- Dautukuni 3: E na rawa ni rau vauci vakaveiwatini me tawamudu na tagane kei na yalewa vakawati, kei na veimatavuvale, me baleta na bula oqo, kei na bula tawamudu e na veivaletabu talei e so.
- Josefa Simici: E vakasuka mai o Ilaija na idola vakabete ni kaukaua ni veivauci vei keirau kei Oliver e na Valetabu e Kirtland.
- Dautukuni 4: Mai na kena sa vakalesui tale mai na idola e so oqo, sa qai rawa kina ki na veivuvale yalododonu me ra laki bula vata me tawamudu.
3. Me veivakadonui na nomu iliuliu ni peresitedi ni Lalai, e na nomu kerei ira na lewe ni vuvale ka se qai vauci oti ga mai na valetabu, me ra mai tiko e na

kalasi, ka vakaitavi me tolu ki na lima na miniti, e na nodra talanoataka vei ira na gone na sala era vakavakarau kina e na ilakolako ki na valetabu, ka vakavei tu na lomadra ni ra sa laki vauci vata vakavuvale.

4. Mo veiwasei e na nomu sa sotava mai na lotu ni kena vakatabui na valetabu, se na nomu lakova na valetabu. (E na nona veitokoni na peresitedi ni Lalai, mo qai kerea beka e dua mai na nomu tabana levu se tabana, ka sa lakova na kena vakatabui na valetabu, me mai vosa vei ira na gone e na veika e sotava mai oqori.) Sureti ira na gone me ra mai veiwasei e na veika era sa sotava mai na valetabu.

O na via talanoataka beka na veika e sotava mai oqo o Sylvia Cutler Webb, e na nona a se goneyalewa lailai kina, ka a donuya na kena vakatabui na Valetabu e Kirtland:

“E dua na ka au se nanuma vinaka tiko mai na noqu se gone, na kena vakatabui na Valetabu e [Kirtland]. A roqoti keitou sara o tamaqu, ka tukuna na vuna keitou lako kina, kei na kena ibalebale na vakatabui ni dua na vale vua na Kalou. Sa dina ga niu se gonelailai sara e na gauna oya, au se nanuma tiko ga na veika e a yaco kina. Au rawa ni raica Iesu tale na kena sa sivi yani oqo e vica vata na yabaki, me vaka ga au raici Josefa tiko na Parofita, ni duri ka laveta ruarua tu ki lomalagi na ligana ruarua, ni vakavatuka tu e matana na ka e sotava tiko, ka drodro vakayauyau tu ki baluna na wainimatana, e na nona tauca na nona vosa e na siga vakairogorogo oya. Sa tonawanawa tu na wainimata kece sara. Ka vutucoqa sara tu na vale, ka ra tene tiko o ira na gone vei ira na qase cake; ni tenei tuakaqu tiko o tamaqu, kau tene o au vei tinaqu. Au se nanuma vinaka tiko na ivinivo keimami a daramaka. Au se yalowitzaka sara na bibi ni ka e yaco, ia, e na kena toso tiko na gauna, sa qai makare vakavinaka tiko ga mai vei au, kau marautaka sara kina vakalevu, niu a tiko rawa e kea” (cavuti e na ivola nei Karl Ricks Anderson, *Joseph Smith's Kirtland: Eyewitness Accounts* ¹ [Salt Lake City: Deseret Book Co., 1989], tt. 182–83).

5. Me lagati se cavuqaqataki na “Na Yalo ni Noda Kalou” (*Na Sere ni Lotu kei na Nodra Sere na Lalai*, n. 28) se na “Families Can Be Together Forever” (*Children's Songbook*, t. 188).

iTinitini

iVakadinadina	Talaucaka na levu ni nomu marau vei Tamada Vakalomalagi e na nona vakalesuya tale mai i vuravura na idola vakabete ni veiqaravi vakaulotu, kei na cakacaka tabu ni veivauci. Veivuke vei ira na gone me ra kila ni vakavu mai na veika ka yaco oqo e na Valetabu e Kirtland, sa rawa kina ni ra lewe ni Lotu, kei ira na nodra veivuvale, ka sa rawa kina ni ra laki vauci vata vakavuvale. O na vinakata beka mo veiwasei e na nomu nanuma me baleta na nomu sa lewe ni Lotu i Jisu Karisito me baleti ira na Yalododonu e na Gauna Oqo, kei na nomu sa kila ni sa vauci, se rawa ni vauci na nomu vuvale me tawamudu.
Wiliwili e Vale	Me ra wilika ka vakadikeva mai na gone na Vunau kei na Veiyalayalati wase 110, me laki rai Iesuvi tale kina e na nodra dui vuvale na lesoni oqo.
Veiwasei Vakavuvale	Vakauqeti ira na gone me ra laki veiwasei e na nodra dui vuvale e na dua na tiki ni lesoni, me vaka na italanoa, se dua na ka e tarogi, se dua na ka e caka kina, se me ra goleva vata vakavuvale na “Wiliwili e Vale.”
	Sureta e dua na gone me mai tinia na lesoni e na dua na masu.

¹ Search, Ponder, and Pray: This song can be found in the international version of the “Children’s Songbook,” item 34831 and in CSMP-1988, PXR4723.

Sa Vakalesui mai e na Valetabu e Kirtland na iDola Vakabete E so

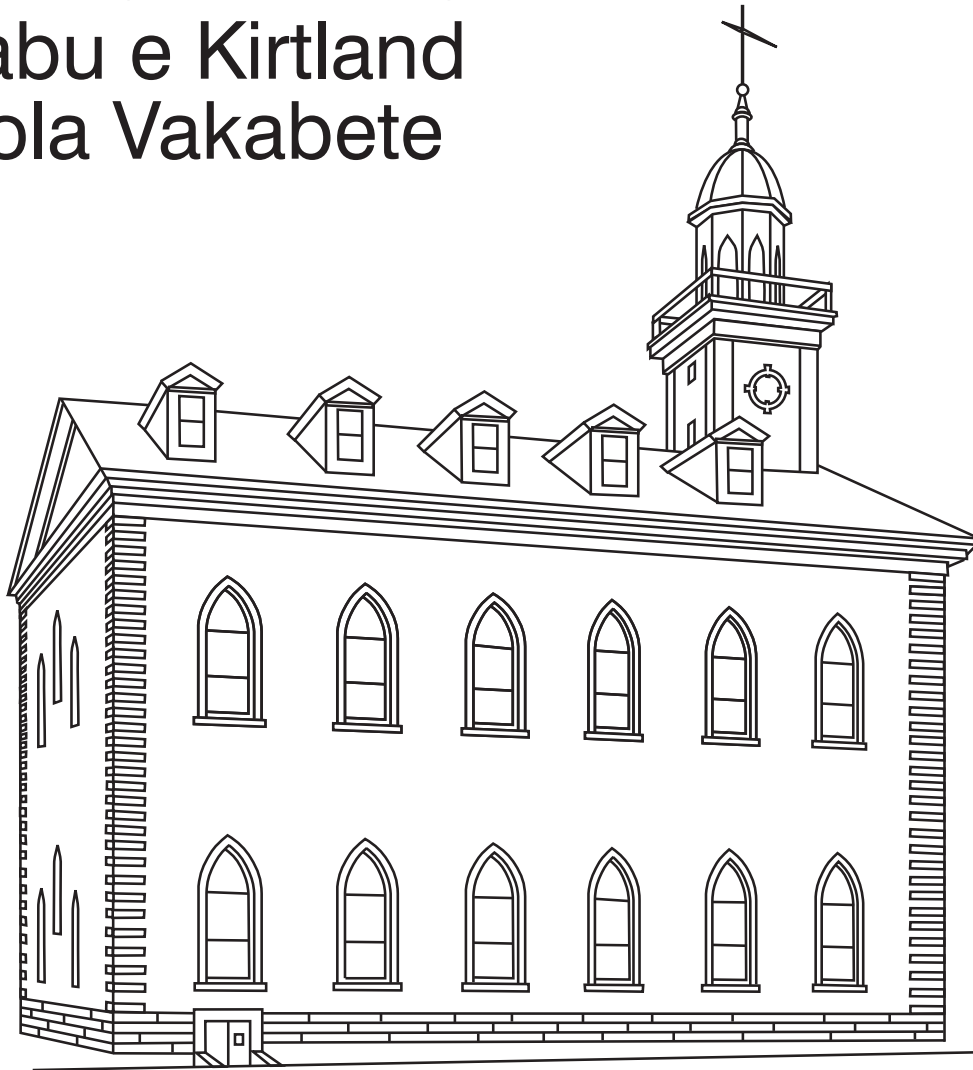

Me vakaleweni e na tikina lala e so e na dua na vosa, se malanivosa, ka tiko e muri oqo: *valetabu*, *me tawamudu*, *kosipeli*, *vauci*, *me tawayalani*, *cakacaka ni valetabu*.

Niu veiwasei e na (1) _____ kei ira na tani, era na qai kila kina na tamata na veika me baleta na Lotu, me ra papitaiso, ka ciqoma na veicakacaka vakalotu ni

(2) _____ .

Niu sa (3) _____ vei watiqo e na valetabu, sa qai rawa ni keitou na duavata tiko vakavuvale (4) _____ kevaka keitou na yalodina tiko ga.

Niu dau qarava na (5) _____ me baleti ira era sa mate, sa qai rawa kina ni ra vauci (6) _____ ki na nodra vuvale.

Era sa Vakasavi na Yalododonu mai Jackson County

iNaki ni Lesoni

Me veivuke e na nodra kila na gone ni da na kune kalougata mai na noda talairawarawa ka dau vosota tiko ga, ni da sotava yani na veika dredre.

Me Vakarautaki

1. Vakadidike e na masumasu mai na Vunau kei na Veiyalalayati 82:10 kei na 57:1–6; na kena itukutuku vakamacala ka tiko e na lesoni oqo; kei na Vunau kei na Veiyalalayati 97:1–2; 98:1–6, 11–14, 22–27; 101:1–9. Mo vakadidike taumada e na lesoni ka qai lewa na sala mo veivakavulici kina vei ira na gone mai na tikina vakaivolatabu kei na kena itukutuku vakamacala. (Raica na “Tuva Rawa na Lesoni,” tt. vi–vii, kei na “Veivakavulici mai na Kena iTukutuku kei na Tikina Vakaivolatabu,” tt. vii–ix.)
2. iKuri ni wiliwili: Ica 13:1–8; Vunau kei na Veiyalalayati 45:64–67; 90:34; kei na *Ai Vakavuvuli Talei* (31110 858), wase 41.
3. Mo digia rawa na veitaro me vakavure veivosaki, kei na tikina ni veivakabulabulataki ka ra na vakaitavi ka vukei vakavinaka kina na gone me ra vavaca yani na inaki ni lesoni.
4. Me vakatovotototaki na veika e na itavi galeleti. E na siga e vakayacori kina na kalasi, me kau mai na *baking soda*, *vinegar*, itaki ivakarau, kei na rua na itawatawa ka sega ni sogo, me rawa ni caka kina na uli wainimate. Ke o digia na ikarua ni itavi galeleti, me kau mai e dua na peni kau, kei na ilavelave ni veika e volai oqo, me baleti ira yadudua na gone:

Et ude inaKa lou. En avaka loug atat akiked anid ada utalair awar awavua.
5. Veika e vinakati:
 - a. Me ra yadua na gone na Vunau kei na Veiyalalayati.
 - b. iYaloyalo 5-26, Vakasavi Mai Missouri na Momani.

iKuri E so ni Lesoni

iTavi Galeleti

Me sureti e dua na gone me mai dolava na lesoni e na masu.

Mo biuta e na dela ni teveli e rua na itawatawa ka sega ni sogo tu. Me uli na wainimate e na dua na itawatawa e na kena uli e dua na ivesuni ni ti na *baking soda* kei na rua na ivesuni levu na *vinegar* (ke sega ni rawa mai na veika oqo, me qai caka na itavi galeleti kadua e na tabana ka tarava “e ra,”. Sureta e dua na gone me tovolea na yavavala ni wainimate e na ikarua ni itawatawa. Mo raica kina ni tautauvata ga na yavavala ni wainimate e na gauna ruarua. Ni rau dau uli vata na *vinegar* kei na *baking soda*, e na dei tiko ga na ka e yaco. Sa macala tudei tu ga na ka e yaco oqo. Kerei ira na gone me ra vakamacalataka na ibalebale ni *tudei* (me kena ibalebale tale ga na *tawaveiveisau*, *inuinui*, *nuitaki*, *sa dua tu ga*).

Me vakamacalataki ni sa tudei tu ga o Tamada mai Lomalagi, ka tawaveisau. Ni yalataka e dua na ka, e rawa ni da nuitaki koya me vakayacora. Me wilika e cake e dua vei ira na gone na Vunau kei na Veiyalalayati 82:10. Me vakamacalataki ni

vakaeeve sara beka na dredre kei na leqa e rawa ni da na sotava, eda na kunea na noda kalougata ka sa yalataki mai, ni da dau yalodina ka talairawarawa.

iTavi Galeleti
Kadua

Mo yaduataka vei ira na gone na peni kau kei na ilavelave ni itukutuku. Vakamacalataka ni sa dodonu tu na veitarataravi ni matanivola ka lavetaki tu oqori, ia e biu cala tu ga na maliwa ni veivosa. Kerei ira na gone me ra vakadikeva vinaka na itukutuku, ka tosia e dua na laini lekaleka e na vanua e dodonu me biu kina na maliwa. Me tukuni vei ira na gone me ra kakua ni vakaraitaka na itukutuku, me yacova ni ra sa vakaotia taucoko na gone.

Me qai wilika e cake e dua vei ira na gone na itukutuku dodonu (“E tudei na Kalou. E na vakalougatataki keda ni da dau talairawarawa vua.”). Kerei ira na gone me ra vakamacalataka na ibalebale ni vosa *tudei* (me kena ibalebale tale ga na *tawaveiveisau, inuinui, nuitaki, sa dua tu ga*).

Me vakamacalataki ni tudei tu o Tamada mai Lomalagi, ka tawaveiveisau. Ni yalataka vei keda e dua na ka, e rawa ni da dau nuitaka na nona vakayacora. Me wilika e cake e dua vei ira na gone na Vunau kei na Veiyalayalati 82:10. Me vakamacalataki sara beka vakaeeve na dredre ni bula se na leqa eda dau sotava, eda na laki taura ga na nona veivakalougatataki, kevaka eda yalodina ka talairawarawa tiko ga.

Kena iTukutuku
kei na Tikina
Vakaivolatabu

Vakamatatataka na kena bibi me dau muri tiko ga na ivakaro ni Kalou, e na nomu tuberi ira tiko na gone e na veika me baleti Jerusalemi Vou (Saioni); na veivakararawataki era sotava na Yalododonu e Jackson County, Missouri; kei na nodra vakasavi vakadua na Yalododonu mai na vanua oya, me vaka e tukuni tiko e na kena itukutuku vakamacala e ra, kei na veitikiniivola ni ivolanikalou ka tuvai tu e na iwasewase “Me Vakarautaki.” Vakaraitaka na iyaloalo e na gauna e ganita.

Vakatakilai mai o Saioni ka Laki Vakatabui sara na Vanua

Era tukuna mai na Parofita e na iVola i Momani ni na tauyavutaki e dua na koro tabu, ka vakatokai o Saioni, se o Jerusalemi Vou, ka ra yalododonu kece o ira na lewena, ka na tara e na vanua o Amerika (raica na Ica 13:1–8). E vakamacalataki e na Vunau kei na Veiyalayalati na koro oqo me vanua ni sautu, ka ra na taqomaki kina na Yalododonu, na vanua e na mai vakaitikotiko kina o Jisu Karisito, ka ra na sega ni lakova yani o ira na ivalavala ca (raica na V&V 45:66–67).

E qai taura e na vula o Julai ni 1831 o Josefa Simici na ivakatakila (V&V 57) ni koro oqo o Saioni e na tara e Jackson County, Missouri, ka na tara na valetabu e Independence, e dua na koro kei Jackson County (raica na V&V 57:1–3). E qai vakatabuya vua na Turaga o Sidney Rigdon e na i ka 2 ni Okosita ni yabaki 1831 na vanua o Jackson County, me baleta na nodra vakasoqoni na Yalododonu, ka vakatabuya o Josefa Simici na yavu ni valetabu e Independence e na siga ka tarava. Me tiki ni kena vakatabui vata na vanua, era sa yalataka o ira na lewe ni Lotu ka ra tiko e na lotu ni veivakatabui, me ra dau vakamura na nona ivunau na Kalou, ka me ra totaki ira tale ga na wekadra e na nodra vakayacora.

Vakoro na Yalododonu e Jackson County

Era sa gadreva e lewe vuqa na lewe ni Lotu me ra toki i Jackson County, me ra laki cau e na kena tara na koro o Saioni. Era sa voli qele vakalevu me baleta na kena teivaki, kei na nodra vakavaletaki (raica na V&V 57:4–6). Era sa mai donuya na Yalododonu na gauna sautu, e na nodra mai tara na koro o Saioni. E sega kina na daubutako se o ira na bucekovu, ka ra dau qaravi Kalou kece ga.

Me vakamacalataka kina o Parley P. Pratt me baleti ira na Yalododonu e Jackson County e na gauna oya, “E sega mada ni se bau dua na itabatamata mamarau cake e vuravura mai vei ira oqo na Yalododonu e na Lotu” (*Autobiography of Parley P. Pratt*, t. 93).

Ia, ni toso tiko na gauna, era sa tekivu domodomoqa tiko mai na Yalododonu. Era rarawataka vakalevu e so ni se bera tiko ga ni toki i Missouri, o Josefa Simici na Parofita, ka ra sa tekivu veivakadilo me baleti koya. Era sa veileti ka galuvi ira na nodra iliuliu vakabete o ira e so, e na nodra nanuma ni ra vinaka cake mai vei ira ka sa lesi oqori mai vua na Kalou me ra liutaka na Lotu. Era sa laiva na Yalododonu me curumi ira yani na yalo veiqati, kei na vakaduiduile.

Era sa vakaroti na Yalododonu me ra veivutuni. Sa dusimaki vei ira me ra wilika na iVola i Momani ka dau muria na ivakaro ka sa soli vei ira. Era a mani veivutuni e vuqa vei ira na Yalododonu, ka ra yalataka me ra dau vakamura tiko ga na ivunau ni Kalou. Ni ra sa tekivu veivutuni na Yalododonu, e qai tukuna na Turaga vei Josefa Simici ni ra “sa marau vakalevu na agilosi” (V&V 90:34).

Era Sotava na Veivakararawataki e Jackson County na Yalododonu

E dina ga ni ra bula sautu voli vakaiira na lewe ni Lotu e Jackson County, era sa dau ririkotaki se rarawataki ira vakalevu e so na tawavakabauta mai Missouri. Ni ra sa tekivu toki yani na Yalododonu i Jackson County, e se vanua voravora sara na koro o Independence, ka tiko kina e rauta beka ni ruasagavulu na veivale, kei na so na sitoa. E vica wale vei ira na lewe ni koro oya e rawa ni ra wilivola se volavola. E lewe vuqa sara vei ira na Yalododonu era lako tiko yani oqo ki Jackson County e rawa ni ra wilivola ka volavola. Era sa rogoca mai e so na itukutuku ni sa solia na Kalou vei ira na Yalododonu na vanua o Jackson County. Era rerevaka tu o ira oqo ni ra na suguta na vanua oya o ira na lewe ni Lotu, ka ra na vakasevi ira tani na vo ni tamata. Era sa rere tale ga vakalevu o ira na dauvunau e na vanua oya, ka ni ra leqataka ni ra na laki to vata kei ira na Yalododonu o ira na nodra lewe ni ivavakoso. Era qai tovolea o ira na dauvunau me ra veivakarerei, ka me ra dau veiqati na tamata.

Era mani sota vata kina e na vula Epereli ni yabaki 1833 e tolunadrau vakacaca na dauvakacaca, e na nodra levu ni rarawa kei na kocokoco, me ra vaqara e dua na sala me ra kau tani kina na Yalododonu. Era qai rogoca na iliuliu ni Lotu na itukutuku ni soqoni oqo, ka ra masulaka sara vagumatua me tataro na Turaga e na nodra lalawa. E qai saumi mai na nodra masu: e na nodra veileti na lewe ni dauvakacaca, ka sega ni dua vata e na nodra lewa, era a qai mateni ka veivala vakaiira. Ia, era sega tiko ga ni guce na lewe ni dauvakacaca e na nodra sasaga me ra toki tani mai Jackson County na lewe ni Lotu.

Era qai soqoni tale e na vula o Julai ni yabaki 1833 e Independence e dua na ilawalawa levu ni meca ni Lotu. Era qai yalataka e na soqoni oya me ra na kau tani na Yalododonu, “me ra kau vakamalua ke rawa, me ra qai vakasaurarataki ke sa dodonu.” Era qai lewe ni lawalawa dauvakacaca na lewe ni soqoni oya, ka laki vakarusa na misini ni tabaivola nei William W. Phelps, ka tabaki tiko kina na iVola ni Vunau (raica na leseni 22). Era qai visaga tale ga na ilawalawa dauvakacaca vakaiyaragi na nodra iteitei na Yalododonu, ka vakacacana na nodra veivale, ka kaya tale ga me ra vakamatei ira na Yalododonu. E lewe ono vei ira na iliuliu ni Lotu—o Edward Partridge, William W. Phelps, Isaac Morley, Sidney Gilbert, John Whitmer, kei John Corrill—ratou soli iratou yani me rawa ni ra vakagalalataki na Yalododonu, ka ra sega ni vakadonuya o ira na dauvakacaca. Era qai veiyalayalatitaka vakaivola na iliuliu ni Lotu me ra na biuti Jackson

County e na itekivu ni yabaki ka tarava, ke ra laivi ira na Yalododonu o ira na dauvakacaca.

Era sa rarawa ka nuiqawaqawa vakalevu o ira na Yalododonu e Jackson County mai na veivakararawataki levu era sa donuya tiko, ka ra dau nanuma kina me ra veisausaumitaka tale. Ia ni se bera ni kila vakavinaka na Parofita na leqaleqa era sotava voli na Yalododonu e Jackson County, e qai taura na ivakatakila (V&V 98) ka vakarota kina na Turaga vei ira na Yalododonu me ra kakua ni sauma lesu na ka e vakayacori vei ira, ka me ra vosota tiko na kena qaravi na nodra itavi e na veisala e vakadonui vakalawa. Era sa dau vakamuria na lawa ni matanitu o ira na Yalododonu, ka ra kerekere kina ki na matanitu me tarova na nodra veivakararawataki na dauvakacaca, ia sa qai lecavi ga vakalevu na lawa mai vei ira na dauvakacaca, me kakana sara kina vakalevu na nodra veivakacacani. Era sega ni mani vukei na Yalododonu mai na matanitu; ka ra tiko tale ga e na loma ni lawalawa ni dauvakacaca e so vei ira na vakaillesilesi vakaitikotiko. Era dau kauai e so na lewe ni vanua e Jackson County me baleti ira na Yalododonu, ia era rere ga ni tovaki ira na Yalododonu e na nodra veisaqasaqa kei ira na dauvakacaca.

Toki Mai Jackson County o Ira na Yalododonu

E na 4 ni Noveba 1833, era qai vakatubuca na dauvakacaca e na vanua volekata na Big Blue River, kei na dua na ilawalawa lailai ni Yalododonu e na Gauna Oqo, ka ra lewena na turaga kei ira na gonetagane. E dua vei ira na lewe ni Lotu oqo e rawa ni dau vukica na irogorogo ni domona, ka vakarerei ira tiko vakalekaleka na dauvakacaca e na nona vukica na domona me vaka na rorogo ni domodra e lewe vuqa, ka ra sa bolea tu na vala. Ia, e vakaruataki na kedra iwiliwili na Yalododonu, mai na kedra iwiliwili na dauvakacaca, ka vakatolutaki na levu ni yaragi ka tu vei ira na dauvakacaca. Ia, ni ra vanavana mai e liu na lewe ni dauvakacaca, ka ra tataqomaki voli ga na Yalododonu, era qai laki lasutaka na kedra meca ni ra yaviti ira na lewe ni vanua o Jackson County o ira na lewe ni Lotu. Era sa mani cikeva na iliuliu ni Lotu me ra toki tani mai kea na lewe ni Lotu, me rawa ni ra drovaka kina na leqa.

E na siga rua ka tarava, era a qai drovaki ira mai na kedra meca e na liliwa ni draki e 1,000 vakacaca na Yalododonu. E dua na ilawalawa ka rauta ni 190 na lewena, ka ra lewe levu ga na marama kei na gone, era a vakatalai e na sala sulusukura, ka laki vakamavoataka sara na yavadra, e na nodra ilakolako mai kea. Era qai keba e lewe vuqa vei ira na Yalododonu e na tai ni uciwai na Missouri River, ka so era vakayagataka na valelaca, ka so era sega ni vakaruru tu e tautuba, e na veiyasa ni buka yameyame ni tau bi tiko na uca. E dina ga ni ra sotava tiko na veika rarawa o ira na Yalododonu, era sa kila tudei tu ga ni sa dau lomani ira o Tamada Vakalomalagi. Era qai sarava e na dua na bogi na veikalokalo vuka e lomalagi. Me qai veivukiyaki na ibulibuli ni kena rarama e na bogi, e na loma ni bogi taucoko oya. Me ra kila kina eke na Yalododonu ni sa kena ivakatakilakila ni nona dau wanono ka veitaqomaki vei ira o Tamada Vakalomalagi. E na nodra vodo ose tiko na dauvakacaca me ra laki vakararawataki ira tale na Yalododonu, era qai raica tale ga na veivukayaki ni kalokalo e na bogi, ka ra domobulataka sara, me ra lesu tale kina ki na nodra veivale. Era sega ni qai golevi ira tale na Yalododonu e na loma ni siga tini ka tarava.

Era sega ni qai lesu rawa tale na Yalododonu ki na nodra veivale e Jackson County. Era sa sotava vakalevu na veivakararawataki, ia era sa kila deivaki tu ga ni ra na laki rawata na veivakalougatataki ka sa yalataki, e na nodra gauna ni bula oqo, se na bula sa bera mai, kevaka era na yalodina ka talairawarawa tiko

ga. Era a sega ni tauyavutaki Saioni rawa o ira na Yalododonu e na gauna e liu oqo, na nodra Jerusalemi Vou, ka na qai mai tara e na gauna e vakarautaki tale kina na ikarua ni nona lako mai na iVakabula.

Mo vakadidike e na veitaro kei na veitikiniivola oqo mai na ivolanikalou ni o vakarautaka tiko na nomu veivakavulici. Mo taurivaka na veitaro e so ka na yaga sara vakalevu vei ira na gone me ra kila kina na ivolanikalou ka dau bulataka tiko e veisiga. Ni ra dau wiliwili ka veivosaki vata na gone mai na ivolanikalou e na kalasi era sa na qai kila rawa kina vakaiira.

- Me vaka e tukuni e na ivakatakila ka soli vei Josefa Simici, e na tara beka e vei na koro o Saioni? (V&V 57:1–2.) E na vanua cava e na tara kina na valetabu? (V&V 57:3.) Me tauyavutaki beka e na gauna cava na koro o Saioni? (Ni sa voleka na iKarua ni Lako Mai.) E na vakacava beka na kena ilakolako? (V&V 45:66–67.)
- Era talaidredre beka vakaevei na Yalododonu e Jackson County? (V&V 101:6–7.) Me ra dau berabera beka vakacava ni vakarorogo? Na cava na vuna e dodonu kina me da dau rogoca vakatotolo na ivakaro? Me laki vakavatukana beka vakacava e na kena rogoci na noda masu mai na noda dau talairawarawa?
- Na veitemaki vakacava beka, kei na lomaocaoca era dau donuya na gone e na nomu itabayabaki, ka rawa ni laki vakavuna na nodra talaidredre? Mo vorata beka vakacava na veitemaki kei na lomaocaoca vaoya?
- Na cava e qai vakarota na Turaga vei ira na Yalododonu e Jackson County, e na nona vakaroti ira me ra dau vosota, me ra kakua kina ni dau veisausaumitaka na ca? (V&V 98:1–3.) Na sala cava e vakaraitaka vei ira me ra vosota kina na veivakararawataki ki na nodra veivuvale? (V&V 98:23–24; raica na itavi 2 ni veivakabulabulataki.) Me rawa vakaevei ni da dau vosota ka veivosoti vakalevu cake e na noda ivakarau vei ira ka dau sega ni lomani keda?
- Me vakamacalataki ni a tukuna na Turaga vei ira na Yalododonu me ra kakua ni rerevaka me ra mate e na vuku ni kosipeli (V&V 98:13–14). Eda sa dau vakatovolei edaidai, me da mate e na vuku ni kosipeli, se me da bula mai kina. Me rawa beka vakacava ni da na bula e na vuku ni kosipeli? Na ivakarau ni bula cava beka e tukuna vei keda na Turaga? (V&V 98:11.)
- Na cava beka e lewa na Turaga me baleti ira na Yalododonu e Jackson County, e dina ni ra sa dautalaidredre voli? (V&V 101:1–3, 9.) Me vakamacalataki ni sega ni ra vakacalai na Yalododonu e so e na veicala bibi, ia era sa cemuri tale ga mai na nodra itikotiko. Na veivakalougatataki cava beka era sa rawata, se na rawata, ka sa yalataki tu vei ira e na vuku ni nodra talairawarawa? Na veivakalougatataki cava soti beka eda namaka tiko me baleta na bula sa bera mai, mai na noda dau talairawarawa e na ivunau e na bula oqo?

Veivakabula- bulataki

Me qai caka e dua na itavi oqo e na gauna e veiganiti kaya e na lesoni se me rai lesuvi tale kina, me ivakaleka, se me ra vakauqeti kina.

1. Mo cavuta e dua na ivakaro ka sa soli mai vei keda, kei na sala me muri kina; ka me qai kolotaki vua e dua na gone na taga ni bini, se dua na ka vakaoqori. Me qai cavuta na gone oqori e dua tale na ivakaro, kei na sala me vakamuri kina, ka qai kolotaka tale na taga bini vua e dua tani tale na gone. Me caka tiko me yacova ni ra sa vakaitavi taucoko na gone.

2. Me biu e na dua na sitokini levu, se na taga isulu e lima ki na tini na ka me rawarawa ni ra kila, me vaka na iyaya lalai ni vakatatalo, na ki, ibulukau, ivako, se na loli. Me vesu na gusu ni sitokini, se na taga e na dua na kena ibuki, se me vesu e na dua na wa, me sogo tiko kina.

Me soli vei ira na gone na peni kau kei na pepa, ka qai solia vei ira na gone me ra vakayamoca na sitokini se taga, ka me ra qai vola na ka e so era nanuma ni tawa tiko e loma. Ni ra sa vakaitavi taucoko na gone, me qai dola na sitokini, se na taga, ka vakaraitaka vei ira na gone na veika e tawa tu kina. Mo dusimaka ni dredre cake ni kilai na veika e tawa tu e loma ke ra raica se vakayamoca wale ga mai tautuba. Sa vakakina na noda dau raica rawa ga na veika e rawa ni cakava e dua na tamata, ka sega ni da kila na vakanananu se vakasama e sala vata kei na veika e vakayacori oqori.

Me vakamacalataki ni ra a vakaroti na Yalododonu mai vua na Turaga e na Vunau kei na Veiyalayalati 98:23–24 me ra vosota na veivakararawataki ka me ra kakua ni dau veisausaumitaka vei ira na kedra meca na veika era vakayacora. E rawa ni ra raica na Yalododonu na veika era cakava o ira na kedra meca, ia e kila taudua ga na Turaga na vuna era dau vakayacora kina na dauvakacaca na veika era cakava oqori. O koya duadua ga e kila vinaka na lewa ni lomadra. Me ra dauveivosoti na Yalododonu, ka me ra kakua ni veisausaumitaka kina na ca.

- Na cava na ka era na sotava o ira ka ra sega ni dau veivosoti? (Ni na vakasava tani na Yalo ni Kalou na yaloveicati, na cudru, kei na lomaca. Ni na sega ni dau sotava na marau e dua ka sega ni dau veivosoti.)

3. Me talanoataki e na nomu buli vosa na italanoa oqo:

E na dua na veivala kei ira na lewe ni dauvakacaca e Jackson County, e a qai lauvana kina na saresarei Philo Dibble, e dua na lewe ni Lotu. E a sega ni namaki me bula tale—e dau turu tu ga na nodra dra o ira ka ra mavoa vakaoqo e na gauna oya, me yacova sara ni ra sa mate, se me ra mate e na kena curuma na yagodra na gaga.

Era sa dro tiko mai Jackson County na Yalododonu, ka sega ni ra via biuti Philo Dibble tu mai o ira na nona itokani, ia e sa rui bibi sara na mavoa e tu vua, ka rivarivabitaki sara vakalevu na nona biu tu mai, se me ratou tiko tale e kea. E qai curumaliwa yani vei ira na yadra ni dauvakacaca o Newel Knight, me curu sara i na vale nei Philo Dibble, ka laki masulaki Philo e na veivakalougatataki vakabete, ka vodo ose tani tale.

Rau qai laki sota tale e na siga ka tarava o Newel Knight kei Philo Dibble, ni sa bula vinaka cake, me rauta e tini na maile mai na nona vale. E qai talanoataka o Philo vei Newel ni gauna e masulaki kina vakabete, e a biuta sara vakadua na yagona na kena momosi, “me kacabote kina ka drodro mai yagona na kena wai ca, ka lutu tale ga mai na gasau ka curuma tu na yagona, kei na so na tikitiki ni isulu mai na nona sote.” Sa qai mani bula vakadua o Philo e na vuku ga ni veivakalougatataki vakabete. E mani qai kosova e muri na veibuca e na nodra ilakolako i Utah, ka me yaco me dua na lewe ni Lotu yalodina e na gauna taucoko ni nona bula. (Raica na ivola nei Dean Hughes kei Tom Hughes, *Great Stories from Mormon History* [Salt Lake City: Deseret Book Co., 1994], tt. 35–37; raica talega na Parley P. Pratt, *Autobiography of Parley P. Pratt* [Salt Lake City: Deseret Book Co., 1975], tt. 99–100; kei na *History of the Church*, 1:431.)

4. Veivuke e na nodra wiligusutaka na gone na Vunau kei na Veiyalayalati 82:10, ka vakamatatataka vei ira ni na vakalougatataki keda na Turaga e na noda dau vakamuria na nona ivunau.
5. Veivuke e na nodra wiligusutaka na gone se raica lesu tale na ikatolu ni yavu ni vakabauta. Tukuna tale vei ira na gone ni lavaki ki na noda vakabulai na talairawarawa ki na ivunau ni Kalou.
6. Me lagati se cavuqaqataki na “Keep the Commandments” (*Children’s Songbook*, t. 146) se “I Want to Live the Gospel” (*Children’s Songbook*, t. 148).

iTinitini

iVakadinadina	Soli ibole vei ira na gone me ra vakamuria na ivunau ni Kalou. Vakatusa vei ira ni kevaka eda dau talairawarawa ka vosota tiko me yacova na ivakataotioti, veitalia ga kevaka eda dau sotava na veivakatovolei kei na veika dredre, eda na laki rawata ga na veivakalougatataki sa yalataki tu vei keda.
Wiliwili e Vale	Me ra wilika ka vakadikeva mai na gone na, ka wiligusutaka tale ga, kevaka e rawa, na Vunau kei na Veiyalayalati 82:10, me rai lesuvi tale kina e na nodra dui vuvale na lesoni oqo.
Veiwasei Vakavuvale	Vakauqeti ira na gone me ra laki veiwasei e na nodra dui vuvale e na dua na tiki ni lesoni, me vaka na italanoa, se dua na ka e tarogi, se dua na ka e caka kina, se me ra goleva vata vakavuvale na “Wiliwili e Vale.” Sureta e dua na gone me mai tinia na lesoni e na dua na masu.

Sa Cavutu i Missouri na Keba mai Saioni

Lesoni
28

iNaki ni Lesoni Me veivuke e na nodra kila na gone ni da na vakaukauataki mai na kena vakatovolei na noda vakabauta, kevaka eda yalodina tiko ga, ka dau talairawarawa.

Me Vakarautaki

1. Vakadidike e na masumasu mai na Vunau kei na Veiyalayalati 103:1–6, 27–36; kei na itukutuku vakamacala ka tiko e na lesoni oqo; kei na Vunau kei na Veiyalayalati 105:1–13, 18–23. Mo vakadidike taumada e na lesoni ka qai lewa na sala mo veivakavulici kina vei ira na gone mai na tikina vakaivolatabu kei na kena itukutuku vakamacala. (Raica na “Tuva Rawa na Lesoni,” tt. vi–vii, kei na “Veivakavulici mai na Kena iTukutuku kei na Tikina Vakaivolatabu,” tt. vii–ix.)
2. iKuri ni wiliwili: Eparaama 3:24–26 kei na vo ni wase ni ivola mai na Vunau kei na Veiyalayalati 103 kei na 105.
3. Mo digia rawa na veitaro me vakavure veivosaki, kei na tikina ni veivakabulabulataki ka ra na vakaitavi ka vukei vakavinaka kina na gone me ra vavaca yani na inaki ni lesoni.
4. Veika e vinakati:
 - a. Me ra yadua na gone na Vunau kei na Veiyalayalati.
 - b. Na Mataniciva Talei.
 - c. Na tikiniveva kei na peni kau me baleti ira yadudua na gone.
 - d. iYaloyalo 5-27, Veitaqomaki na Turaga e na Keba kei Saioni (62033).

**iKuri E so
ni Lesoni**

iTavi Galeleti

Me sureti e dua na gone me mai dolava na lesoni e na masu.

Vakamacalataka vei ira gone ni o sa na veitarogitaki ira. Me soli yadudua vei ira na gone na tikiniveva kei na penikau, ka me ra qai vola na gone e na dua na yasa ni tikiniveva na naba mai na 1 ki na 7. Kerei ira me ra vakasamataka vinaka se dina, se lasu na itukutuku o wilika, ka qai vola *D* kevaka e dina, se *L* kevaka e lasu, e na tutu ni naba dodonu. Wilika na itukutuku e so oqo:

1. E raici Tamada Vakalomalagi kei Jisu Karisito o Josefa Simici. (D)
2. E vosa vei Josefa na agilosi o Moronai. (D)
3. E vakadewataka mai na peleti siliva o Josefa na iVola i Momani. (L; mai na peleti koula.)
4. Rau veipapitaisotaki vakairau ga o Josefa Simici kei Oliver Cowdery, e na nodrau sa qai taura na Matabete i Eroni. (D)
5. A soli na Matabete i Melikiseteki vei Josefa kei Oliver mai vei Eparaama, Aisake, kei Jekope. (L; ratou a solia na Matabete i Melikiseteki o Pita, Jemesa, kei Joni.)
6. E a tauyavu na Lotu i Jisu Karisito me Baleti Ira na Yalododonu e na Gauna Oqo e na i ka 6 ni Epereli ni 1830. (D)

7. A lesi me parofita o Josefa Simici mai vua na Kalou. (D)

Veivosakitaka vakalekaleka na kena isau. Ke cala tiko na nodra isau ni taro na gone, me ra vakadodonutaka sara na kena isau.

Veivosakitaka kei ira na gone na veitarogi era dau sotava e koronivuli.

- Na cava na vu ni nodra vakarautaka na veitarogi o ira na qasenivuli? (Me laurai kina ni da sa kila tiko na itukutuku eda sa vulica, se vulica na kena caka e so na ka, ka me vukei keda me da kila ni da sa kila tiko na veika e vakavulici.)
- Na veitarogi se vakatovotovo cava tale e tu e na noda bula?

Me vakamacalataki ni dua na vuna eda talai mai kina i vuravura, me da mai vakatovolei e na noda vakabauti Jisu Karisito. Eda mai tiko oqo me da vakadinadinataka kina ni da na bula e na sala rau sa vinakata o Tamada Vakalomalagi kei Jisu Karisito (raica na Eparaama 3:24–25), veitalia ga na kena dredre na bula kei na veivakatovolei eda sa sotava. Eda na sega beka ni dau bulataka na sala e rau sa gadreva o Tamada Vakalomalagi kei Jisu me da vakamura, ia e rawa ni da na veivutuni ka veisautaka me da dau cakava na veika dodonu. Tukuna vei ira na gone ni ra sa na vulica e na lesoni na veika me baleta na Keba kei Saioni, na ka e a yaco me vakatovolei kina na nodra vakabauta e so na lewe ni Lotu mai liu.

Kena iTukutuku
kei na Tikina
Vakaivolatabu

Me vakavulici vei ira na gone na veika era a donuya na Yalododonu e na Keba kei Saioni, me vaka e tukuni tiko e na itukutuku vakamacala oqo kei na Vunau kei na Veiyalayalati 103 kei na 105. Me vakaraitaki na iyaloalo e na gauna e ganita.

E na vulaibatabata e na veiyabaki 1833–34 era a vakacacani sara kina vakalevu na Yalododonu e Jackson County, e Missouri, ka ra vakacemuri tani mai na nodra veivale, mai vei ira na dauvakacaca. E lailai sara tu na kedra kakana na Yalododonu, ka sega na nodra itataqomaki mai na liliwa ni draki. E qai yalataka na Kovana o Daniel Dunklin mai Missouri me vukei ira na Yalododonu me ra taura lesu tale na nodra tikiniqeke kei na nodra veivale, kevaka era na tauyavutaka na nodra ilawalawa e so me taqomaki ira, ka me tataqomaki mai vei ira na dauvakacaca, ka ra sa mani talai Parley P. Pratt kei Lyman Wight i Kirtland o ira na iliuliu ni Lotu e Missouri, me rau laki kere veivuke, kei na ivakasala mai vei Josefa Simici na Parofita. E qai soli vua na Parofita e dua na ivakatakila (V&V 103) ka tukuni kina vua me vakarautaka e dua na ilawalawa me ra na lako i Missouri, me ra laki veivuke vei ira na Yalododonu e kea. Me ra qai kau kakana, isulu, kei na ilavo na ilawalawa oqo, ka qai vakatokai me ra Keba kei Saioni, me ra laki vukei kina na Yalododonu mai Missouri, me ra taura rawa tale na nodra veivale kei na nodra qele.

E gadreva na Turaga me ra lewe limanadrau na lewe ni Keba kei Saioni, ia me bau duanadrau ga, kevaka era sega ni soqona rawa e lewe limanadrau o ira na iliuliu ni Lotu (raica na V&V 103:30–34). Era a soqoni yani vakaberabera na lewe ni keba, ka ra laki lewe ruanadrau wale ga ni ra sa yaco yani i Missouri, ka tiko na nodra yabaki ni bula mai na yabaki tini-kaono ki na vitusagavulu-kaciwa. Era lako tale tiko ga e na keba oqo e vica na marama kei na gone. Era kauta mai e ruasagavulu-kalima na qiqi o ira na lewe ni keba, ia e sa usa tu kina na iyaya me baleti ira Yalododonu mai Missouri, me ra sa na lako voli ga e yavadra e na ilakolako balavu oqo i Missouri.

Ni ra se bera ni cavutu na lewe ni Keba kei Saioni, e qai wasewasei ira ki na nodra dui kabani o koya na Parofita, ka me veiliutaki kina e dua na kena kavetani, ka vakadavora vei ira na lawa ni nodra keba me ra dau vakamura. Era

sa tekivuna na nodra ilakolako balavu ka duanaudolu na maile na kena balavu, e na i ka 5 ni vula o Me 1834, o ira na turaga lewe ni Keba kei Saioni, mai Kirtland, Ohio, ki Missouri. Era dau masu vata e na veimataka kei na veiyakavi, ka dau soqoni e na veisigatabu, me ra vakayagataka kina na sakaramede, ka rogo vunau. Era sa qai vakatovotovo e na vala, me ra vakavakarautaki kina na nodra na sikabotei mai vei ira na dauvakacaca. Me qai tukuna na Parofita o Josefa e muri, me baleta na nodra ilakolako: “Sa tiko kei keimami na Kalou, ka dau liutaki keimami voli o ira na Nona agilosu, ka sa tudei tu na nodra vakabauta na lewe ni ilawalawa lailai oqo. Keimami sa kila ni ra dau tomani keimami tu na agilosu, ka ni keimami dau raici ira e na so na gauna” (*History of the Church*, 2:73; raica talega na V&V 103:20).

Sa dredre dina sara na ilakolako balavu oqo, ka ra sotava kina na turaga na veika dredre e vuqa. Era donuya voli na draki tunumaka, ka voravora dina na ilakolako. Me dau drakusi ka mavoa na yavadra, ka dau dra vakawasoma. Era kunekunea dredre na kakana kei na wainigunu. Era dau kania vakawasoma na kakana bulagi, ka ra vakadewataka vakawasoma na wai, mai na manumanu kei na duka, me rawa kina ni ra qai gunuva. Sa dau yaco vakawasoma na veileti kei na veiqati mai na veileqa e so era sotava tiko oqo. Era bilitaki Josefa Simici e so e na vuku ni veika dredre era sotava.

Ra qai veiba e na dua na yakavi o Sylvester Smith (rau sega ni veiwekani voleka kei koya na Parofita) kei ira tale e so. Era qai kerei koya na Parofita me veivakameautaki vei ira. E na vuku ni nodratou vakaduiduile o Sylvester Smith kei ira e so, e kaya na Parofita vei ira, ni ra na sotava e vuqa na leqa ni se bera ni ra biuta na vanua era vakeba tiko kina. Era qai tauvimate vakalevu na nodra ose e na mataka ka tarava. Sa qai vakaraitaka na Parofita vei ira ni sa na bula vinaka tale na nodra ose, kevaka era na veivutuni ka yalomalumalumu vua na Turaga. Era qai veivutuni, ka ra bula taucoko tale na ose e na siga levu tutu, me vakavo ga na ose nei Sylvester Smith, ka a qai mate.

Ni ra tadu yani na Keba kei Saioni e Missouri, e qai talai Parley P. Pratt kei Orson Hyde o Josefa Simici me rau lako ki na koro turaga, ka laki veivosaki kei Kovana Dunklin. Ni rau lesu tale mai na veitacini vakabete, e rau qai mai vakaraitaka ni sa veisautaka tale na nona lewa na kovana, ka sa sega ni vinakata me veivuke vei ira na Yalododonu, e na nodra taura tale na nodra veivale kei na nodra itikotiko. Sa vakasalataka mai na kovana me ra laiva kece o ira na Yalododonu na nodra iyau e Missouri, ka me ra qara tale e dua na vanua me ra laki vakoro kina. Era sa qai cavuikalawa tiko ga na Keba kei Saioni e na nodra ilakolako i Jackson County, e dina ga ni ra sa mai rogoca na itukutuku veivakayalolailaitaki oqori.

Ni ra toso tiko ga, era sa dikevi lo tu mai na lewe ni Keba kei Saioni mai vei ira na dauvakacaca e Missouri. E dua na nodra iliuliu na dauvakacaca, ka yacana o James Campbell, e yalataka ni “na vuvuseisei na lewe ni yagoqu mai vei ira na ikeli kei na manumanu vuka tale e so, kevaka au na sega ni yaviti Jo Simici kei na nona ilawalawa vakaivalu . . . ni se bera ni qai dromu na ikaru ni siga.” E qai tovolea o Campbell kei na nona ilawalawa me ra kosova na Missouri River, ka qai luvu e loma donu ni uciwai na nodratou waqa, ka mani luvu sara kina o James Campbell kei iratou tale e lewe ono. E qai ciri sobu yani e na uciwai na yago i Campbell, ka ra mani laki tokilaka ka katia na yagona na ikeli, kei na veimataqali manumanu e so, ni se bera ni qai laurai na yagona. (Raica na *History of the Church*, 2:99–100.)

Era laki vakacegu e na dua na bogi na Keba kei Saioni e na bati ni Fishing River. Ni ra se qai birika tiko na nodra valelaca e na keba, era qai vodo ose yani i na

keba e lewe lima na tamata tauri dakai, ka mai vakarerei ira, ka ra yalataka ni ra na kabai mai vei ira na dauvakacaca. Era sa gadreva e so na lewe ni Keba kei Saioni me ra veivala kei ira na dauvakacaca, ka qai vakarota o Josefa Simici vei ira me ra vakanuini ga ki na veitaqomaki ni Turaga. Me qai liwa mai e dua na cagi ca. Me qeqera kina na uca kei na mataniuca cevata, ka sakure kina o vuravura. Me lidi kina na yaseyase ka vadugu na kurukuru. Sa qai curumiwai na nuku ni nodra gasau ni dakai na dauvakacaca, me ra vakarerei ira na ose ka me ra duidro, me lalamu kina na nodra isala, ka ramusu sara kina e vica na nodra dakai. E qai tubu cake na iyalayala ni uciwai, ka sega kina ni ra kosova rawa na uciwai o ira na dauvakacaca, me ra laki kabai ira na lewe ni Keba kei Saioni.

E na itekivu ni ilakolako, e qai dusimaka vakaparofisai o Josefa Simici vei ira na lewe ni Keba kei Saioni e dua na nona yalayala. E a tukuna vei ira na lewe ni keba ni kevaka era dau veileti ka vosakudrukudru, ka sega ni dau vakamura na nona ivakaro na Turaga, era na kuitataki (me ra sotava e dua na leqa se mate rerevaki) na lewe ni keba. E parofisaitaka tale ga na Parofita ni na so vei ira era na mate tale ga mai na ikuita era na donuya. Ia, e a kaya tale ga ni na vagolei tani na ikuita kevaka era na veivutuni ka dau yalomalumumu.

E qai yaco na vosa ni parofisai oqori e na tolu na macawa ki muri, e na gauna e tauvi ira kina e dua na mate rerevaki, ka vakatokai me *kolera*. Me ra tauvimate kina o ira na dautalairawarawa, kei ira na dau vakadrecike, ka dau veileti vakawasoma. Rau tauvimate tale ga o Josefa na Parofita kei Hyrum na tacina. E rau sa tauvimate bibi sara o Josefa kei Hyrum, ka ra nanuma kina ni rau sa na mate, ka rau tovolea vakavica me rau masulaka na veivuke. E qai duri vakasauri mai o Hyrum ka kailavaka yani, "Josefa, daru sa na vakasukai tale ki na nodaru dui vuvale. Au sa raica oti na raivotu, kau raici tinadaru kina ni tekiduru voli e na ruku ni vu ni apolo; ka sa masulaka tiko oqo vua na Kalou, e na kena drodro vakayauyau tu na wainimatana, me vakabulai kedaru. . . . Sa vakadinadinataka na Yalo Tabu, ni na saumi mai na nona masu, ka sa duavata kei na nodaru masu" (cavuti e na Lucy Mack Smith, *History of Joseph Smith*, t. 229).

Ni oti e bogi walu e na nodra tauvimate tu e na keba, e qai veivosaki o Josefa kei ira e vuqa na lewe ni ilawalawa, ka tukuna kina ni na kau tani mai vei ira na kolera, kevaka era na vakayalomalumumutaki ira e matana na Turaga, ka yalataka vua me ra muria na nona ivakaro. Era sa qai laveliga na lewe ni keba, ka veiyalayalati kina vua na Turaga. Era lewe onosagavulu-kawalu na tamata era a tauvimate kina e na Keba kei Saioni, ka ra mate sara kina e lewe tini-kava.

E na mua ni vula o June ni 1834, e a qai taura tale o Josefa Simici e dua na ivakatakila (V&V 105) mai vua na Turaga, ka vakaroti ira kina na lewe ni Keba kei Saioni me ra kakua ni veivala kei ira na dauvakacaca ni Missouri. Era a mani lesu tale e lewe vuqa vei ira na lewe ni Keba kei Saioni ki na veivanua era veiqaravi kina e na kaulotu, ka so era tu laivi ga e Missouri, ka lewe vuqa ga era suka tale ki na nodra veivuvale. E dina beka ni ra sega ni laki vukei rawa na Yalododonu e Missouri me ra taura tale na nodra veivale kei na nodra iyau mai vei ira na dauvakacaca, e yaga sara vakalevu me laurai rawa kina na nodra vakabauta o ira era vakaitavi kina. Era sa vulica mai eke me ra dau vakamuri Josefa Simici na Parofita, me ra kakua kina ni dau vosakudrukudru, ka me ra vorata rawa kina na veika e vuqa e vakalatilati mai matadra. O ira taucoko ka ra rawata vakavinaka na veika era vakatovolei kina oqo, era sa dau yalodina ka dauvosota voli me ra laki veiliutaki kina vagumatua e na Lotu: e vuqa sara vei iratou ka ivesu ni lewe ni Kuoramu ni Le Tinikarua, kei na iMatai ni Kuoramu ni Vitusagavulu, era a digitaki mai na ilawalawa oqo.

Veivosakitaki
ka Tarogi na
iVakavuvuli

Mo vakadidike e na veitaro kei na veitikiniivola oqo mai na ivolanikalou ni o vakarautaka tiko na nomu veivakavulici. Mo taurivaka na veitaro e so ka na yaga sara vakalevu vei ira na gone me ra kila kina na ivolanikalou ka dau bulataka tiko e veisiga. Ni ra dau wiliwili ka veivosaki vata na gone mai na ivolanikalou e na kalasi era sa na qai kila rawa kina vakaiira.

- Na cava na vu ni nona tauyavutaka o Josefa Simici na Keba kei Saioni? (V&V 103:1.) Na cava beka na yavu e tauyavutaki kina na ilawalawa oqo? E vica beka na iwiliwili e vinakata na Turaga me ra lewena na Keba kei Saioni? (V&V 103:30.) Na cava e vuna e qai vakadonuya kina me duanadrau wale ga na lewena? (E kila deivaki tu ni ra na sega ni cakava o ira taucoko na lewena, na veika e gadrevi me ra veivuke kina; V&V 103:31–34.)
- Na veivakatovolei cava soti era a sotava mai na lewe ni Keba kei Saioni? (Raica na itavi 1 ni veivakabulabulataki.) Na cava era a cakava me ra sotava sara kina na veileqa taucoko oqori? Na cava na ka eda dau cakava me da dau sotava kina na leqa? Na cava na vuna, era dau sotava kina vakatautauvata na veivakatovolei kei na veika dredre o ira na ivalavala dodonu, kei ira ka dau veileti kei ira era dau vosakudrukudru? Na cava na vuna eda dau sotava tiko kina na veika dredre ni da sa dau talairawarawa tiko? (Me kena isau tale ga, ni rawa ni da na vukei ka tubu cake tiko kina; me vakatovolei keda; e na vuku ni vakacalaka; mai na nodra dau digidigi cala na wekada, ka na mai tarai keda tale ga, ni sa soli tu vei keda na noda galala ni digidigi.)
- Era kila beka vakaevei na lewe ni Keba kei Saioni ni sa dau wanonovi ira tiko na Turaga? Me da kila beka vakaevei ni sa dau wanonovi keda na Turaga? Na cava soti beka na ka me da vakayacora me rawa ni veivuke kina na Turaga e na noda dui bula?
- E vu beka vakacava na nodra sega ni rawata na veika era gadreva na Keba kei Saioni, me vaka era a namaka me ra taura lesu tale na Yalododonu e Missouri na nodra dui vale kei na nodra tikiniqele? (V&V 105:1–6.) Na cava beka era na gadreva me ra vakayacora rawa na Yalododonu ni se bera ni qai tauyavu o Saioni e Missouri? (V&V 105:9–11.) Dusimaka vei ira ni se bera tiko ga ni yaco na kena tauyavutaki o Saioni e Missouri, ka na yaco e na dua na gauna mai muri. Me yaco ni sa vakarau me lako tale mai na iVakabula.
- Na cava na vuna era donuya kina na lewe vuqa na veika era donuya e na Keba kei Saioni, ka me qai laki vakarota tale e muri me ra kakua ni veivala kei ira na dauvakacaca, me vaka era sa lewa tiko? (V&V 105:19.) Na cava na ibalebale ni kena cavuti me “vakatovolei kina na nodra vakabauta”? Dusimaka ni ra qai vakadinadinataka kina na nodra vakabauta e lewe levu vei ira era lewe ni Keba kei Saioni. Era a sega ni vosakudrukudru, veileti, se vakacauoca kina. Sa qai qaqaco kina na nodra vakabauta, ka vulica kina e vica na tikina vakaveiliutaki, e na nodra vakarogoca ka wanonova voli na Parofita.
- E dau vakatovolei vakaevei na noda vakabauta me baleti rau o Tamada Vakalomalagi kei Jisu Karisito? Na veivakatovolei cava soti beka ni vakabauta o sa donuya oti mai? O bau vakaukauataki beka vakaevei mai na veivakatovolei oqori?
- Me wilika e cake e dua vei ira na gone na Vunau kei na Veiyalayalati 105:23. Na cava soti beka e gadreva na Turaga me ra yavutaki kina na Yalododonu? Me dau vukei keda beka vakaevei na noda dau yalodina, dau masumasu, ka yalomalua, e na kena vakatovolei tiko na noda vakabauta? (Raica na itavi 4 ni veivakabulabulataki.)

Veivakabula- bulataki

Me qai caka e dua na itavi oqo e na gauna e veiganiti kaya e na lesoni se me rai lesuvi tale kina, me ivakaleka, se me ra vakauqeti kina.

1. Me kau tiko mai e dua na tiki ni kau se sega tu ni yagoyagovinaka, kei na saniveva (se me kau mai e dua na tiki ni vatu ka sukusukura tu kei na dua e yagoyagovinaka, ka me qai moici kina na veika e caka oqo).

- Ne veileqa cava soti era a sotava mai na lewe ni Keba kei Saioni? (E rawa ni kena isau na tauvimate, na veivakararawataki mai vei ira na kedra meca, na veileti, na yalocudrucudru, na kakana bulagi ka sa ca tu, na wai ni gunu ka rivarivabitaki vakalevu, kei na mavoa ni yava.)

Kerei ira na gone me ra cavuta mai na veileqa e so oqori, ka me qai veisoliyaki na tiki ni kau sa vakarautaki mai, me rawa ni ra yagoya kina. Veidutaitaka vata na tiki ni kau corocoroa kivei ira na luvena na Kalou ka ra se bera ni vakatovolei, e na veika dredre kei na leqa e so.

- O na via vakayagataka beka e dua na ka (me vaka na isevuni se na penikau) ka buli mai na tiki ni kau oqo? Me baleta beka na cava?
- Na veivakatovolevi cava soti beka eda dau sotava mai e na noda gauna ni bula?

Vola e na papa ni volavola na veivakasama era solia mai na gone.

- Me da rawata vinaka beka vakaevei na veika eda vakatovolei kina?

Ni veivosakitaki tiko na veivakatovolei eda dau sotava, kei na sala me da dau rawata kina, mo yacaraka na saniveva e na tiki ni kau, me yacova sara ni sa yagoyago vinaka mai e dua na tutuna. Me vakatauvatani oqo ki na veivakavinakataki eda na sotava ni da dau sotava na veileqa e so, ka qai rawata vakavinaka. Ni da vorata vakavinaka na nodra dui leqa, sa na “vakayagoyagovinakataki” na veika lalai eda malumalumu kina, ka me da sa na tamata vinaka ka yaga vakalevu cake vei Tamada Vakalomalagi kei Jisu Karisito.

Me soli vei ira na gone, me rawa ni ra yagoya kina na yasana corocoroa, kei na tikina yagoyagovinaka.

2. Me droinitaki e rua na wiriwiri levu e na papa ni volavola. Me vakatokai e dua me *Bula mai Liu*, ka me vakatokai na kena ikarua me *Bula e Vuravura*. Wilika vata kei ira na gone na Eparaama 3:24–26. Me vakamacalataki ni vakatokai na bula mai liu me bula taumada, na bula eda a donuya ni se bera na noda mai sucu e na vuravura oqo.

- Eda kila beka vakacava ni da a rawata vakavinaka e kea na veika eda vakatovolei kina? (Eda rawata vinaka na noda bula taumada—ka qai sucu kina i vuravura oqo.)

Me vakamacalataki ni bula oqo ga na noda bula tiko e vuravura.

- Na cava e dodonu me da vakayacora me da rawata kina vakavinaka na veika eda vakatovolei kina, me da “[vakadinadinataka] mada kina, [ni da sa] muria na veika kece sa vakarota vei [keda] na Turaga na [noda] Kalou se sega”?

Vukei ira na gone e na kena volai e na papa ni volavola na veika sa vakarota vei keda na Kalou me da vakayacora (me vaka na saumi katini, lotu, ka dau veilomani). Me ra digia na gone e dua se rua na ka me ra goleva tiko e na

lomanimacawa, ka me qai volai e na nodra daku ni veva ni veitarogi mai na itavi galeleti.

Veivuke vei ira na gone me ra kila tiko ni da na vakatovolei taucoko e na noda gauna taucoko ni bula—e na sega ni da na vakamura ga na ivakaro e na dua na siga se macawa, ka nanuma sara ni da sa rawata vakavinaka na noda veivakatovolei. Kevaka tale ga eda na voroka e dua na ivakaro, eda sega ni sa vakadrukai vakadua sara; ni da na veiganiti kaya tale na veitmani kei Tamada Vakalomalagi kevaka eda na veivutuni, ka dau vakamura tale na ivunau.

3. Digitaka e dua na tiki ni itukutuku vakamacala me ra dramataka na gone. E rawa ni volai na vosa me ra cavuta tiko na gone, se rawa ni o na vakamacalataka ga na italanoa, ka me ra qai vakatovototaka o ira na gone na veika e na cavuti mai vei ira e na vakatyaloyalo ni veika era na sotava.
4. Tuva ka veivosakitaka na ivakavuvuli e na Vunau kei na Veiyalayalati 105:23–24, ka baleti ira na gone, me vaka na yalodina, daumasu, yalomalumumu, ka sega ni dau dokadokataka na veika eda vakabauta ka dau vakayacora tiko. Veivuke vei ira na gone me ra kila na sala era na vukei kina mai na nodra dau vakamura na ivakavuvuli e so oqo, e na veigauna dredre era dau sotava. Me ra lewa rawa na gone na veika me ra cakava me ra vakamura kina vakavinaka na ivakavuvuli e so oqo.
5. Vukica na kalasi me “Keba kei Saioni” ka qai veivosakitaka na veika e rawa ni o ni qarava vakalasi me ra vukei kina na lewe ni tabana levu se tabana, me vaka na nona sikovi e dua na marama dawai, na nodra vakaitavi e na sasamaki ni tabana levu, se tabana, se me sureti e dua na lewe ni kalasi ka dau luluqa tu e na lotu, me mai tiko e na Lalai. Mai na nona veivakadonui na nomu iliuliu vakabete, me digitaki ka vakayacori e dua na itavi ni veiqaravi.
6. Me lagati se cavuqaqataki na “I Will Follow God's Plan” (*Children's Songbook*, t. 164).

iTinitini

iVakadinadina	Wasea na nomu ivakadinadina me baleta na kena soli vei iko mo sucu mai i vuravura, ka talaucaka na nomu gagadre mo dau bula kilikili tiko, me rawa ni o na laki bula vata tale kei Tamada Vakalomalagi kei Jisu Karisito. Dusimaka vei ira na gone ni ra na laki vakadeitaka ni ra sa rawata na veivakalougatataki cecere oqo, mai na nodra sa dau yalodina ka talairawarawa.
Wiliwili e Vale	Me ra wilika ka vakadikeva mai na gone na Vunau kei na Veiyalayalati 105:1–6, 9–10 me rai lesuvi tale kina e na nodra dui vuvale na lesoni oqo.
Veiwasei Vakavuvale	Vakauqeti ira na gone me ra laki veiwasei e na nodra dui vuvale e na dua na tiki ni lesoni, me vaka na italanoa, se dua na ka e tarogi, se dua na ka e caka kina, se me ra goleva vata vakavuvale na “Wiliwili e Vale.” Sureta e dua na gone me mai tinia na lesoni e na dua na masu.

Era sa Veilakoyaki ki na Veivanua o Ira na Daukaulotu

iNaki ni Lesoni

Me toroya cake na nodra dau gadreva me ra daukaulotu na gone, ka veiwasei e na kosipeli kei ira e so.

Me Vakarautaki

1. Vakadidike e na masumasu mai na Vunau kei na Veiyalayalati 107:23, 33, 35; na ikau ni wase 112, kei na tikina e 19–22, 28, 30–34 (na nodratou itavi na i Apositolo Le Tinikarua); kei na kena itukutuku vakamacala ka tiko e na lesoni oqo. Mo vakadidike taumada e na lesoni ka qai lewa na sala mo veivakavulici kina vei ira na gone mai na tikina vakaivolatabu kei na kena itukutuku vakamacala. (Raica na “Tuva Rawa na Lesoni,” tt. vi–vii, kei na “Veivakavulici mai na Kena iTukutuku kei na Tikina Vakaivolatabu,” tt. vii–ix.)
2. iKuri ni wiliwili: Vunau kei na Veiyalayalati 11:21, 18:26–28, kei na 112:4–10.
3. Mo digia rawa na veitaro me vakavure veivosaki, kei na tikina ni veivakabulabulataki ka ra na vakaitavi ka vukei vakavinaka kina na gone me ra vavaca yani na inaki ni lesoni.
4. Mo vola e na veitikiniveva na vosa kei na veimalanivosa bibi e so mai na lesoni. Me vakarautaki rawa e vuqa na tikiniveva, me veisotari kei na kedra iwiliwili na gone e na kalasi. (Ke lewe lailai wale na nomu kalasi, e rawa ni ra yarua na tikiniveva na gone yadudua.) Me taurivaki na veivosa se malanivosa vaqo:
Tinikarua na i Apositolo
“E na tudei tu ga na dina”
\$87.00
1,800 na tamata
Veisugusugu me papitaiso
iVakadinadina vakamareqeti kei Jisu Karisito
Ovisa
“Hurrah, hurrah vei Isireli.”
5. Veika e vinakati:
 - a. Me ra yadua na gone na Vunau kei na Veiyalayalati.
 - b. Mape kei vuravura, ka tiko e na mua ni lesoni.

iKuri E so ni Lesoni

iTavi Galeleti

Me sureti e dua na gone me mai dolava na lesoni e na masu.

- O sa bau lako oti beka e na dua na ilakolako ni vakacagicagi? E vakaevai sara beka na yawa ni vanua o lakova mai na nomu vale?

Sureti ira na gone me ra talanoataki ira e na nodra vuvale ka sa lakova oti na veivanua tale e so e vuravura.

Vakaraitaka na mape kei vuravura. Veivuke vei ira na gone e na kena vakaraitaki na veivanua era sa bula oti kina na lewe ni vuvale e so, se ra sa veilakoyaki kina e so na lewe ni nodra vuvale.

- Era laki kaulotu e vei o ira e so na daukaulotu o kilai ira vinaka? (Ke sega ni ra sauma rawa mai na gone, o na rairai vinakata beka mo dusimaka na veivanua o sa kaulotu mai kina o iko, se o ira e so na nomu itokani, se o ira na wekamu, se ra kaulotu tiko kina e na gauna oqo o ira na daukaulotu mai na nomudou tabana levu, se tabana.)

Me vakamacalataki ni sa dau okati tu na kaulotu me itavi bibi sara e na Lotu i Jisu Karisito. Ni tubu ka kaukaua cake tiko na Lotu e Ohio kei Missouri, sa qai lesi ira na daukaulotu na Turaga me ra laki vunautaka na kosipeli ki na veiyasa ivuravura taucoko.

Kena iTukutuku
kei na Tikina
Vakaivolatabu

Me soli yadudua vei ira na gone na veitikiniveva o sa vakarautaka mai. Kerei ira na gone me ra vakarogoca tiko na nodra dui malanivosa e na nomu veivakavulici tiko mai na lesoni. Ni sa cavuti e dua na nodra malanivosa, me qai kauta cake mai na gone na tikiniveva ki na mata ni kalasi, ka me qai mai vakaraitaki tu e na papa ni volavola se na dela ni teveli.

Me vakavulici vei ira na gone na nodratou itavi na i Apositolo Le Tinikarua, me ratou ivakadinadina vakamareqeti kei Karisito, ka veiliutaki e na veivakalotutaki, me vaka e tukuni tiko e na veitikiniivola ni ivolanikalou ka tuvai tu e na wase ni ivola "Me Vakarautaki," kei na itukutuku vakamacala "Sa Tauyavu na Kuoramu ni i Apositolo Le Tinikarua," ka iulutaga tiko oqori e ra. Qai vakavulici ira na gone e na veika me baleta na nodra sasaga na daukaulotu mai liu me ra vunautaka na kosipeli ki na veimatanitu tale e so, me vaka e tukuni tiko e na so tale na kena itukutuku vakamacala. Dusimaka na veivanua e na mape ni o veivosakitaka tiko.

Sa Tauyavu na Kuoramu ni i Apositolo Le Tinikarua

E dua na tikina bibi ni veivakalesui tale mai e na lotu i Jisu Karisito na kena tauyavutaki tale na Kuoramu ni i Apositolo Le Tinikarua. Eratou a lesi ka vakatikori me ratou i Apositolo e na vula o Feperueri ni 1835 e lewe tinikarua na iliuliu ni lotu. Sa vakatakila mai na Turaga vei Josefa Simici na Parofita na nodratou itavi na i Apositolo Le Tinikarua, ka sa qai veivakavulici na Parofita vei iratou na i Apositolo e na veika me ratou vakayacora. E nakiti mai "me ratou ivakadinadina vakamareqeti e na yaca i Karisito" ka me ratou laki vunau e na veiyasa i vuravura kece ga, me ratou vunautaka kina vei ira na tamata na itukutuku me baleti Jisu Karisito (raica na V&V 107:23, 33, 35; raica talega na V&V 18:28). Oqo tale ga na nodratou itavi na i Apositolo Le Tinikarua edaidai, e dina ga ni duidui na veiqaravi era vakayacora mai vei ira na i Apositolo ni gauna oqo, ka ra bula mai liu.

O iratou na iversevu ni i Apositolo oqo eratou a lakova e vica na drau na maile e na kaulotu, ka me ratou laki veivakaukauataki, ka veituberi vei ira na lewe ni Lotu. E dina ga ni nodratou itavi na veivakalotutaki e na vuku ni Lotu, e sega ni o iratou wale ga na daukaulotu. E a lako o Josefa Simici e na vuqa na ilakolako leleka ni kaulotu e na veiyasana volekati Ohio kei na vanua o Canada, ka ra lesi tale ga e so me ra kaulotu ki na veivanua voleka i Kirtland, Ohio, ka me ra laki vunautaka na kena vakalesui mai na lotu dina i Jisu Karisito. E dau vuqa vei ira na daukaulotu era dau lako vakalekaleka ga, me vica na macawa se vula, ka lesu tale ina nodra veivale, ka qai cavutu tale e na ilakolako ni nodra kaulotu ki na dua tani na vanua. Era dau biu tu ga mai e vale o ira na watidra na

daukaulotu, kei ira na luvedra, me ra qarava tu ga mai na nodra veivale kei na veiwere, e na nodra kaulotu voli na watidra tagane. Me tekivu tete sara tiko na vanua era lakova o ira na daukaulotu, ka sa balavu tale tiko ga mai na nodra gauna me ra laki vunautaka kina na kosipeli, vei ira kece ga e vuravura.

Cavutu o Heber C. Kimball me Lako i Igiladi

E a lako e na vula o June ni 1837 o Josefa Simici vei Heber C. Kimball, e dua vei iratou na i Apositolo Le Tinikarua, e na Valetabu e Kirtland, ka laki tukuna vua, “Baraca Heber, sa vakasolokakanataka vei au na Yalo Tabu ni Turaga: ‘Talai koya na noqu tamata dauveiqaravi o Heber me lako i Igiladi, me laki vunautaka kina na Kosipeli, ka me dolava kina na katuba ni veivakabulai e na vanua oya’” (cavuti e na Orson F. Whitney, *Life of Heber C. Kimball*, tt. 103–4; raica talega na *History of the Church*, 2:490). Sa dravudravua sara o Elder Kimball, ka lomaleqataka tu se na rawata vakacava na nona ilakolako me laki kaulotu, ia e mani ciqoma ga na veilesi, ka dau masulaka me vukei me dua na daukaulotu vinaka.

Sa qai bola na mua vei iratou o Elder Kimball kei na lewe ono na nodratou itokani i Liverpool, e Igiladi. Ni ratou sa laki siga vica e Liverpool, e qai vakalasikata mai na Yalo ni Turaga me ratou lako i Preston, ka rauta ni tolusagavulu vakacaca na maile na kena yawa mai na vanua eratou tiko kina. Ni ratou tadu yani i Preston, era sa osodrigi tu e gaunisala na lewe vuqa, ka ni siga ni veidigidigi. Ratou raica sara na daukaulotu ni cecebuya tu e dua na drotini, ka volai tu kina e dua na ibole “E na tudei tu ga na dina.” Ratou nanuma ni vakaibalebale na drotini oqori ki na kena sa na rawa vakavinaka na nodratou kaulotu e na vanua oqo, ka ratou kaya kina, “Emeni. Me yaco vakakina” (cavuti e na Stanley B. Kimball, *Heber C. Kimball: Mormon Patriarch and Pioneer*, t. 45).

Ratou a sureti na daukaulotu e na siga ka tarava me ratou laki vunau ki na dua na ivavakoso, mai vua na kena tuirara. Era a raici iratou na daukaulotu e na raivotu e so na lewe ni vavakoso, ni ra se bera ni yaco yani i Igiladi. Era qai vunau tale ga na daukaulotu e na veivuvale kei na veisaqata e so. Era sa vakadonuya e so me ra papitaiso, e na loma ga ni macawa dua e na nodratou vunau voli.

E na imatai ni mataka ka na vakayacori kina na isevu ni papitaiso e Igiladi, ratou a vakila na daukaulotu na kena tiko maliwai iratou e na rumu na yalovelavela. Ka ratou sa qai kila kina ni sa dau tovolea vakaukaua o Setani me tarova na kena vakatetei na kosipeli e Igiladi. Eratou sa qai masu vagumatua o iratou na daukaulotu, ka qai vakasavi tani na veiyalovelavela oqori mai vua na Turaga. Me qai vakayacori na veipapitaisotaki me vaka na kena lewa. Era a cici sobu ki na bati ni uciwai o ira e so ka ra vakarau papitaiso, e na nodra nanamaki kina, ka sa laki waraki ira kina o Elder Kimball. E qai liu taudua e na veitaucaici o George D. Watt, me imatai kina ni lewenilotu ka saumakitaki e Igiladi. E na loma ga ni walu na vula, eratou sa veituberi oti ka papitaisotaka o iratou na italatala qase e ruanaudolu vakacaca na lewe i Igiladi. Me qai suka tale o Heber C. Kimball i na nona vanua e Kirtland e na vula o Me ni 1838, ka rauta ni yabaki dua na dede ni nona lako.

Lako i Igiladi na i Apositolo Le Tinikarua

Ratou a vakaroti na lewe ni Kuoramu ni i Apositolo Le Tinikarua me ratou lako i Igiladi e na yabaki 1839, me ratou laki tomana na kena vunautaki kina na kosipeli. Ni sa voleka mai na gauna ni nodratou lako, era sa qai tauvi malaria e lewe levu vei iratou na i Apositolo, kei ira na nodra dui vuvale. Ratou mani lewa

na i Apositolo me ratou sa cavutu ga e na nodratou ilakolako, ka vakanuinui ga ni na taqomaki iratou na Turaga, ka ni ra se tauvimate tiko ga e so.

Era sa kila deivaki tu na watidratou na i Apositolo na kena dredre ni ra sa na lako na watidra, ka ni ra se tauvimate tu, ia era a tokona ga na nodra ilesilesi na watidra, me ra laki kaulotu. E dina ni sa bibi tu vei iratou na mate, rau qai cibi o Heber C. Kimball kei Brigham Young vei watidrau, e na nodrau sa vodo yani e na qiqi. Rau qai wirica vakatolu e deladrau na nodrau isala, ka rau kailavaka yani, “Hurrah, hurrah vei Isireli.” Rau mai duri tale e katuba na watidrau ka sauma yani, “Sa moce, me vakalougatataki kemudrau na Kalou” (cavuti e na Whitney, t. 266).

Rau dravudravua sara o Elder Young kei Elder Kimball e na ilavo me baleta na nodrau ilakolako. Ni rau raica vata na veika e tu vei rau, rau wilika rawa ga e \$13.50, ka ra solia mai o ira na wekadrau. Rau mani lako mai Missouri ki Kirtland e na qiqi ose, ka rau namaka me rau yaco koso ga e liu sa na oti na ilavo e tu vei rau, ia ni qai laki dolava o Elder Young na nona kato me tauri mai na isau ni nodrau tikite e na nodrau vodo e na imatai ni gauna, e qai raica tale e so na ilavo me tomani tiko kina na nodrau ilakolako. E qai yaco tale ga e na gauna ka laki dolava tale kina na nona kato, ka raica ni sa tiko tale na ilavo me rau tomana tale kina na nodrau ilakolako, me yacova sara ni rau sa tadu yani i Kirtland. Rau sa lakova yani e vanadrau vakacaca na maile e na qiqi ose, ka rau sa vakayagataka oti e \$87.00, e dina ga ni a tiko wale ga vei rau e \$13.50 e na gauna rau se qai biubiu yani kina. Rau vakila o Elder Young kei Elder Kimball ni ikuri ni ilavo oqori e rairai biu beka e na kato mai vua e dua na italai vakalomalagi, ka sa kila tu na veivuke e rau gadreva.

Ni ra yaco yani i Igiladi na lewe ni Kuoramu ni Le Tinikarua, eratou a qai laki wasewase, ka dui lako ki na veiyasa ni vanua. E a gole ki na yasanaira o Wilford Woodruff, ki Herefordshire, ka laki raici ira kina e lewe vuqa ka ra sa vinakata me ra ciqoma na kosipeli. E dau sivia e duanaudolu vakacaca na tamata era laki rogo vunau yani vei Elder Woodruff. E a lako yani ki na dua na soqoni oqori e dua na ovisa (dua na ivakatawa ni lawa), ka vunau tiko kina o Elder Woodruff. E kaya na ovisa ni talai yani mai vua na italatala ni lotu ni koro, me laki vesuki Elder Woodruff e na vuku ni nona vunau tiko. E qai vakamacalataka o Elder Woodruff ni sa tu vua na veivakadonui vakalawa me vunau, ka sureti koya na ovisa me dabe ka rogo vunau. E qai yalataka me rau qai veitalanoa tale ni sa laki tini na soqoni. E qai vakarogoci Elder Woodruff na ovisa e na nona vunautaka na yavu ni kosipeli, me dua vakacaca na aua na kena dede. Ni sa laki tini na soqoni, eratou sa via papitaiso e lewe vitu, ka ratou oka kina e lewe va na dauvunau mai na lotu ka ratou lewena tiko e kea, kei koya na ovisa ka a talai mai me mai vesuki Elder Woodruff. E qai suka tale na ovisa, ka laki tukuna vua na italatala ka talai koya mai, ni sa na sega ni vesuki Elder Woodruff, ka ni sa rogoca mai na vunau nei Elder Woodruff na “ivakavuvuli dina duadua ga ka sa bau rogoca mai e na nona gauna ni bula.” E qai talai rau tale mai e rua na vunivola o koya na italatala, me rau laki vakarorogo e na soqoni tale ka tarava, ka me rau mai tukuna na veika e vunautaka o Elder Woodruff. Rau a vuki tale ga na vunivola e rua, ka rau papitaisotaki sara. (Raica na Matthias F. Cowley, *Wilford Woodruff: History of His Life and Labors*, t. 118.) Mai na nodratou sasaga o Wilford Woodruff kei iratou na nona itokani, era a curu kina ki na Lotu e duanaudolu walunadrau vakacaca na lewe ni vanua e na ceva kei Igiladi.

E lako vinaka tale ga na nodratou vunautaka voli na kosipeli o iratou na i Apositolo tale e so e Igiladi. E na gauna eratou sa cavutu tale kina me ratou

lako i Amerika e na vulaitubutubu ni yabaki 1841, sa vica tu na udolu na lewe ni Lotu. Era mani toki i Amerika e lewe levu vei ira ka ra sa lotu oqo, me ra laki vakaitikotiko kina. Sa isolisoli levu dina ki na Lotu na qaqaco ni nodra vakabauta kei na nodra veitokoni o ira na Yalododonu mai Igiladi.

Lako ki na Veiyasa i Vuravura o Ira na Daukaulotu

Ni ratou lesu tale i Nauvoo na i Apositolo Le Tinikarua mai Illinois, ka tiko kina e na gauna oya na valenivolavola liu ni Lotu, eratou sa qai vakatulewa ki na nodra veilesiyaki na daukaulotu ki na veivanua e vuravura. Sa laki vunautaka oti vakalekaleka na kosipeli o Elder Orson Hyde e Jamani kei na Netherlands, ka a sa lako oti tale ga i Jerusalemi me laki vakatabui kina na Vanua Tabu, na vanua ka bula voli kina o Jisu e na gauna ni nona bula e vuravura. Era a sa lesi tale ga na daukaulotu ki na veiyanyanu ni Wasawasa Pasifika. Sa tekivu vakatetei na nona vosa na Turaga ki na veiyasa i vuravura kece ga, e na vukudratou na i Apositolo Le Tinikarua.

Veivosakitaki
ka Tarogi na
iVakavuvuli

Mo vakadidike e na veitaro kei na veitikiniivola oqo mai na ivolanikalou ni o vakarautaka tiko na nomu veivakavulici. Mo taurivaka na veitaro e so ka na yaga sara vakalevu vei ira na gone me ra kila kina na ivolanikalou ka dau bulataka tiko e veisiga. Ni ra dau wiliwili ka veivosaki vata na gone mai na ivolanikalou e na kalasi era sa na qai kila rawa kina vakaiira.

- Na cava na nodratou itavi taumada na i Apositolo Le Tinikarua? (V&V 107:23.) Na cava na ibalebale ni dua e ivakadinadina e na yaca i Karisito? (Me vunautaki Karisito vei ira na tamata, ka dau vakadinadinataka ni sai koya ga na noda iVakabula.) Me ratou veiqaravi beka vei cei na i Apositolo Le Tinikarua e na nodratou sa ivakadinadina vakamareqeti kei Jisu Karisito?
- Na itavi cava tale eratou vakacolati kina na i Apositolo Le Tinikarua, me ikuri ni nodratou lesi me ivakadinadina kei Jisu Karisito? Me vakamacalataki ni ratou qarava na i Apositolo Le Tinikarua na cakacaka ni kaulotu (V&V 18:26–28; 112:21–22) kei na bisinisi tale e so ni Lotu (V&V 107:33). Eratou taukena vata tale ga na ki, se na idola vakabete taucoko (V&V 107:35; 112:30–32).
- Na veivakalougatataki cava e yalataka na Turaga me solia vei iratou na i Apositolo Le Tinikarua, kei ira na daukaulotu ka sa lesi me ra vunautaka na kosipeli e na veivanua? (V&V 112:19, 21.) Na cava e lavaki me ra vakayacora na daukaulotu me nodra kina na veivakalougatataki oqori? (V&V 112:10, 22, 28; raica talega na V&V 11:21.) Me da rawata beka vakacava na veivakalougatataki oqori? Na cava e rawa ni da cakava me rawa ni da votai tale ga e na veivakalougatataki?
- Na cava e yaco vei ira na kai Igiladi e na vuku ni nodra itukutuku na daukaulotu? Na cava e vuna e lakovi Elder Kimball kina kei ira na nona lewe ni ilawalawa na veiyalo velavela? Na cava na vuna e via tarova kina o Setani na veivakalotutaki?
- Era cau beka vakaavei na watidra kei na luvadratou na i Apositolo Le Tinikarua, kei ira na daukaulotu tale e so, e na veivakalotutaki? Era vakalougatataki beka vakaavei na daukaulotu kei ira na nodra vuvale, e na nodra vunautaka tiko na daukaulotu na kosipeli? Era dau vakalougatataki beka vakaavei edaidai na daukaulotu? (O na via veiwasei beka e na veika o sa sotava mai e na nomu cau, se o iratou na nomu vuvale, e na nomudou lako vakaulotu, se qarava mai e dua na daukaulotu.)

- Na cava na vu ni nodrau vinakata o Tamada Vakalomalagi kei Jisu Karisito me da vakaitavi e na kena wasei vei ira na tani na kosipeli? Na veivakalougatataki cava soti eda sa sotava mai, ka gadreva me ra vakaivotavota kina o ira na wekada? (Me kena isau, e na noda sa kila na ituvatuva nei Tamada Vakalomalagi, kei na levu ni nona lomani keda, na marau ka sala vata kei na noda vakamura na ivunau, kei na cakacaka vakalotu e so ka na tovaka na noda laki bula tale kei Tamada Vakalomalagi kei Jisu e na gauna sa bera mai, kevaka eda bula kilikili tiko.)
- Mo kaulotu beka vakaeevei e na gauna oqo? (Raica na itavi 1 ni veivakabulabulataki.) Mo vakarautaka beka vakaeevei na veiqaravi e na dua na gauna mai muri e na kaulotu? (Raica na itavi 2 ni veivakabulabulataki.) Me vakavolekati keda beka vakaeevei vei rau o Tamada Vakalomalagi kei Jisu Karisito na noda kaulotu?

Veivakabulabulataki

Me qai caka e dua na itavi oqo e na gauna e veiganiti kaya e na lesoni se me rai lesuvi tale kina, me ivakaleka, se me ra vakauqeti kina.

1. Ni se bera na kalasi, vola rawa na idusidusi e so, me vaka na kena ka volai tu oqo, e na veitikiniveva (me ra yadua, se sivia, o ira na gone e na kalasi), ka me qai biu yadudua na tikiniveva e na dua na bilo veva se itawatawa lailai:
 - Mo cavuqaqataka se vakamacalataka na tikiniivola mai na ivolanikalou o dau taleitaka.
 - Mo cavuqaqataka se vakamacalataka e dua na tikina ni yavu ni vakabauta.
 - Mo tukuna e dua na ogaoga ni Lotu ka rawa ni o sureta kina e dua na nomu icaba.
 - Mo cavuta na yaca ni vidio ni Lotu ka rawa ni o vakaraitaka me sarava e dua na nomu icaba.
 - Mo cavuta na yaca ni mekesini ni Lotu se ivola, ka rawa ni o laki veitalanoa kina kei koya e dua na nomu icaba.
 - Cavuta e dua na sala mo vakaveiwekanitaki koya kina e dua na gonevuli ka sega ni dau taleitaki tu.
 - Mo cavuta e rua na sala mo dau veidokai ka vakarokoroko kina vei ira na tani.
 - Mo cavuta e rua na sala mo idusidusi vinaka kina vei ira na tamata.
 - Me lagati se vakamacalataki na sere ni Lotu o dau taleitaka vakalevu.
 - Mo vakamacalataka na vuna o marautaki Jisu Karisito kina.
 - Mo veiwasei e na veika o na vola e na loma ni iVola i Momani ka na laki soli vua e dua na nomu icaba.
 - Vakamacalataka e dua na sala mo vaqaqacotaka kina na nomu ivakadinadina.
 - Vakavinavinakataka e na yalodina e dua na wekamu.
 - Mo cavuta na yacana e dua o dau taleitaka vakalevu mai na ivolanikalou, kei na vuna o okati koya kina me tamata taleitaki duadua vei iko.

Mo vola *E rawa niu daukaulotu e na gauna oqo* e na papa ni volavola, ka qai vakamacalataka ni o sa na kerei ira tiko na gone me ra vakatovototaka na veisala e so e rawa ni daukaulotu kina e na gauna oqo. Biubiuta vata vakaveivolekati e na vuloa na bilo veva kei na itawatawa taucoko, ka qai solia vua e dua na gone e dua na tiki ni vatu, se qereqere, se dua na ibulukau. Me qai vakacuruma e na bilo o koya na gone oqori na qereqere se ibulukau, me kauta tani mai na veibilo veva ka ra biu vata tu, me ucuna mai kina na tikiniveva, ka qai vakamura na veika e dusimaki tu kina. Me qai vuke tale e dua na gone, ka me caka tiko me yacova ni ra sa vakaitavi taucoko na gone, ka sa vakatovototaki na idusidusi yadudua ka tukuni tu kina.

Ni sa qaravi oti na itavi oqori, e rawa ni o qai solia vei ira na gone na penikau kei na drauniveva, ka me ra qai vola kina na sala era na tovolea me ra na kaulotu tiko kina e na lomanimacawa mai oqo. Me ra qai kauta na veitikiniveva oqo i vale o ira na gone, me laki dusimaka tiko vei ira me ra kaulotu tiko e na gauna oqo.

2. Me tuvai e na dui tikiniveva na maqosa taucoko e rawa ni ra vulica na gone, kei na itavi e so e rawa ni ra vakarautaki kina na gone me ra daukaulotu mai muri. Me qai biu na veitikiniveva e so oqo e na dua na itawatawa. Me ra qai ucuna na gone yadudua e dua na tikiniveva mai na itawatawa, ka qai vakatovototaka, (se droinitaka e na papa ni volavola) na idusidusi e so me ra vukei kina na gone, me ra kila rawa kina na maqosa se na itavi e volai tu kina.

Me qai taurivaki na veivakasama oqo, se mo bulia ga na kena ka vou (e rawa tale ga ni o veisureti me ra vakatovototaka ga na gone na maqosa kei na itavi tale e so):

- Wilika na ivolanikalou.
- Vakalewena na nomu ivolaniveisiga.
- Maroroilavo.
- Veivakilitaki iko vei ira na tani.
- Yayanitaka e dua na sote se jiaba.
- Cula e dua na ibulukau.
- Mo bukia na nomu tai.
- Dau vakasaqa.
- Mo veisautaka se vakavinakataka na nomu taya ni basikeli.

3. Tarogi ira na gone se o cei so era a curu mai na Lotu, mai na nodra veiqaravi na kaulotu. Vukei ira na gone me ra kila ni ra sa mai lewenilotu taucoko mai na nodra vakavulici mai vei ira na daukaulotu, se na nodra vakavulici na nodra itubutubu, se o ira tale e so na lewe ni vuvale. Mo veiwasei e na dua na ka o sa sotava mai, e na nomudou a vakavulici kei iratou na nomu vuvale e na kosipeli. Solia vei ira na gone na gauna me ra veiwasei kina e na veika vaqori. Vakauqeti ira na gone me ra dau tarogi ira na nodra itubutubu e na sala e kila kina na yavu ni kosipeli o koya na isevu ni lewe ni Lotu mai na nodratou vuvale.

4. Vola e na papa ni volavola *Au sa kaulotu beka e na siga nikua?*

Me dua na gone e wilika na vosa cavuti qo nei Spencer W. Kimball, na ikatinikarua ni Peresitedi ni Lotu:

“Na tagane, na yalewa, kei na gone taucoko sara—na itabagone taucoko, kei na gonetagane kei na goneyalewa gone taucoko—e dodonu me ra kaulotu. E sega ni kena ibalebale wale ga ni ra na lako ki veivanua tani, se me ra lesi vakatabakidua ki na cakacaka ni kaulotu. Sa kena ibalebale ga ni da sa vakaivua taucoko sara e na itavi, me da dau wasea na noda ivakadinadina ni yavu ni kosipeli ka sa tu vei keda. Eda vakaveiwekani taucoko, e tu na noda itokani, o ira na noda lewe ni cakacaka, ka sa noda icolacola me da vakatetea tiko vei ira na yavu ni kosipeli, mai na noda itovo kei na noda yavunivuli” (“It Becometh Every Man,” *Ensign*, Okt. 1977, t. 3).

- Na cava na ibalebale ni nona vosa o Peresitedi Kimball e na nona veivakadreti me da dauvunau mai na noda itovo? Me da vakayacora vakavei na ka e veivakadreti kina oqo o Peresitedi Kimball, me da daukaulotu e na gauna oqo? Na cava beka o sa vakayacora tiko mai me vukea kina e dua ka via kila na yavu ni Lotu?

5. Veivuke e na nodra wiligusutaka na gone se raica lesu tale na ikatini ni yavu ni vakabauta. Me vakamacalataki ni kena dau cavuti na veivakasogoni vei ira na Isireli, e vakabalebaletaki ki na nodra vakacurumi mai na tamata ki na lotu i Jisu Karisito. E vakayacori na veika oqo e na cakacaka ni kaulotu, ni ra tuberi tiko na lewe ivuravura e na kosipeli.

6. Me lagati se cavuqaqataki na “I Want to Be a Missionary Now” (*Children’s Songbook*, t. 168) se na “I Hope They Call Me on a Mission” (*Children’s Songbook*, t. 169).

iTinitini

iVakadinadina	Mo talaucaka na nomu vakavinavinakataka na kena sa vakasukai lesu tale mai na kosipeli, kei na nodra gugumatua na kaulotu e na vuku ni kena sa kacivaki tiko na kosipeli ki na veiyasa i vuravura kece ga. Veivakauqeti vei ira na gone me ra dau vakadadamuria na nodra ivakarau na daukaulotu mai liu e na Lotu, ka dau vakacokotaka na nodra gagadre me ra dau veiwasei e na kosipeli.
Wiliwili e Vale	Me ra wilika ka vakadikeva mai na gone na Vunau kei na Veiyalayalati 107:23 kei na 112:10, 19, me rai lesuvi tale kina e na nodra dui vuvale na lesoni oqo.
Veiwasei Vakavuvale	Vakauqeti ira na gone me ra laki veiwasei e na nodra dui vuvale e na dua na tiki ni lesoni, me vaka na italanoa, se dua na ka e tarogi, se dua na ka e caka kina, se me ra goleva vata vakavuvale na “Wiliwili e Vale.”

Sureta e dua na gone me mai tinia na lesoni e na dua na masu.



iNaki ni Lesoni

Me ra tuberi kina na gone me ra nanamaki ka vakavakarau ki na ikarua ni nona lako mai o Jisu Karisito, kei na nodra vavaca yani na ikatolu ni Yabakiudolu.

Me Vakarautaki

1. Vakadidike e na masumasu mai na kena itukutuku vakamacala ka tiko e na lesoni oqo kei na Vunau kei na Veiyalayalati 29:9–11; 43:20–23, 29–31; 45:32, 39–40, 44–45, 55–59; 101:22–34; 107:53–56; 115:7–10; kei na wase 116. Mo vakadidike taumada e na lesoni ka qai lewa na sala mo veivakavulici kina vei ira na gone mai na tikina vakaivolatabu kei na kena itukutuku vakamacala. (Raica na “Tuva Rawa na Lesoni,” tt. vi–vii, kei na “Veivakavulici mai na Kena iTukutuku kei na Tikina Vakaivolatabu,” tt. vii–ix.)
2. iKuri ni wiliwili: Maciu 24:36; Cakacaka 1:9–11; Vunau kei na Veiyalayalati 49:7; kei na *Ai Vakavuvuli Talei* (31110 858), na wase 41, 43, kei 44.
3. Mo digia rawa na veitaro me vakavure veivosaki, kei na tikina ni veivakabulabulataki ka ra na vakaitavi ka vukei vakavinaka kina na gone me ra vavaca yani na inaki ni lesoni.
4. Me vakarautaki e so na tikinavolai lalai ni veivosa oqo: *isevu, watina, were, vuanikau, muduki tani, vakayago, vakaluveni*.
5. Veika e vinakati:
 - a. Me ra yadua na gone na Vunau kei na Veiyalayalati.
 - b. Me dua na iVolatabu.
 - c. Na mape ni vanua o Missouri kei na kena Yasayasa, ka tiko e na mua ni lesoni.
 - d. iYaloyalo 5-28, Na iKarua ni Nona Lako Tale Mai (iYaloyalo Taurivaki ni Kosipeli 238; 62562).

iKuri E so ni Lesoni

Me sureti e dua na gone me mai dolava na lesoni e na masu.

iTavi Galeleti

Vola e na papa ni volavola na yaca *Atama*.

- O cei o Atama?

Me ra veivukevuke na gone e na digitaki ni tikinavolai o sa vakarautaka mai, ka me ra vakamacalataka kina na veika me baleti Atama, ka me kena idusidusi tiko na veika sa volai tu. Mo qai veivuke ke gadrevi kina.

Mo nanuma me cavuti na veitikina oqo:

E iseve ni tamata ka biuta na Kalou e vuravura o Atama. Rau a bula voli vakaveiwatini o Atama kei Ivi e na Were o Iteni. Ni rau sa kania oti na vuanikau mai na vunikau ni kila na veika vinaka kei na ca, rau a qai cemuri tani mai na were. Rau sa bula voli kina vakayago, ka rau sa qai rawa ni vakaluveni.

Me vakamacalataki ni ra na vulica na gone e na lesoni oqo na kedrau itukutuku o Atama, me vaka e qai vakatakilai mai vei Josefa Simici.

Me vakavulici vei ira na gone na tubu ni Lotu e na vualiku kei Missouri kei na veika e yaco e Atama-onitai-Amani, me vaka e tukuni tu e na itukutuku vakamacala oqo kei na Vunau kei na Veiyalayalati 107:53–56; 115:7–10; kei na wase 116. Vakaraitaka vei ira na iyaloalo kei na mape e na gauna e veiganiti kaya. Qai tuberi ira na gone e na veika me baleta na ituvaki ni bula e na gauna veidonui kei na ikatolu ni Yabakiudolu, me vaka e vakamacalataki tu e na Vunau kei na Veiyalayalati 45:55–59 kei na 101:22–34.

Kadre mai Far West na Lotu

Era a sa cemuri tani mai Jackson County, e Missouri, na lewe ni Lotu, ia e a vakadonui vei ira e na yabaki 1836, mai vei ira na vakaillesilesi vakamatanitu me ra toki i na vualiku i Missouri, ka me ra laki tauyavutaka kina e dua na yasana vou. Me lati wavokita na nodra itikitiko e na yasana vou oqo na vanua lala me ono na maile na kena raba, me ra wase tiko kina o ira na lewe ni Lotu mai vei ira ka sega ni lewenilotu. Era a qai toki ki na vanua oqo o ira na Yalododonu, ka laki tara me kena koroturaga o Far West, kei na veikoro vakavolivolita.

Era a qai sotava e vuqa na leqa o ira mai Kirtland, e Ohio, me vakabibi na nodra cacaveiwekani o ira ka lewe ni Lotu e liu, ka ra sa yaco oqo me ra meca levu ni Parofita. Sa dusimaki kina e na vula o Janueri ni 1838 o Josefa Simici ni ra via vakamatei koya tiko o ira e so ka vinakata tiko me ra suguta vakaukaua na Lotu. Sa mani gadreva o Josefa me toki mai Kirtland, ka sa gadrevi me veisautaki tale na Lotu mai Far West, me rau laki toki kina o Josefa kei Emma i Far West.

Era sega ni vinakata o ira na meca i Josefa Simici me biuti Kirtland, ka ra qai veivuke e so na nona itokani e na nona lako vuni mai kea. Eratou a vunitaki koya e na dua na kisi levu, ka ra qai vakavodoka na kisi e na dua na qiqi. Me ra qai kauta tani mai na koro na qiqi, ka ra sega tu ni kila na kena meca ni vodo vuni tiko e na qiqi. E na gauna ga e sa laki yawaka kina na koro, e qai curu mai na kisi, vodoka na nona ose, ka lako yani kei Sidney Rigdon i Far West. Rau a laki vakacegu ni sa onosagavulu vakacaca na maile na kedrau yawa, me rau laki waraki ira kina na nodrau lewe ni vuvale, ka ratou qai tomana sara na nodratou ilakolako. Era a muri ratou tiko yani na kedratou meca, ka ra sa vakaiyaragi ka tauri dakai tu yani, me ruanadrau vakacaca na maile na kena yawa, ia era a sega ni toboki iratou rawa. Era a qai tala yani na qiqi o ira na Yalododonu mai Far West, kei na kakana, me ra laki veitavaki vei iratou na Parofita kei ira na nona ilawalawa, me ra laki kidavaki iratou i Far West.

E qai soli vei Josefa Simici e dua na ivakatakila e Far West, ni oti e vica ga na vula e na nona yaco yani kina, ka vakaroti ira kina na Yalododonu me ra tara e kea na valetabu. Sa vakarota na Turaga vei ira na Yalododonu me tekivu tara na valetabu e na i ka 4 ni Julai ni 1838 (raica na V&V 115:8–10). Era a qai tayabe na mataivalu Momani (e dua na nodra mataivalu lailai) e na i ka 4 ni Julai, ka ra oka kina na iliuliu ni Lotu, kei ira na lewe ni Lotu. Era a laki duri wavoki e na vanua me laki tara kina na valetabu, mai na nodra tayabe voli yani e na kena ivakatagi. E qai tauca kina o Sidney Rigdon e dua na vosa, ka ra qai kailavaka yani o ira na lewe levu “Osana,” ka lagata kina o Solomon Hancock e dua na sere ka bulia o Levi W. Hancock me baleta vakatabakidua na soqo. Me qai veiliutaki o Josefa na Parofita e na vakasobuduru, me baleta na tutu vava ni valetabu.

Soli vei Josefa Simici na iVakatakila me Baleti Atama-onitai-Amani

E a vaqaqara tiko e na vula o Me ni 1838 na Parofita kei ira na nona lewe ni ilawalawa me baleta na vanua me ra vakoro kina na Yalododonu. Era a mani yaco

ki na vanua ka vakatokai me Spring Hill, me laki taura kina o Josefa e dua tale na ivakatakila (V&V 116). E tukuna kina na Turaga vei Josefa ni sa vakayacana tu me Atama-onitai-Amani. E qai kaya e muri o Orson Pratt ni ibalebale ni yacana ni “Veibuca ni Kalou, ni vanua e a tiko kina o Atama” e na “nona vosa ka dau vosataka voli e liu o Atama” (mai na *Journal of Discourses*, 18:343).

Vola e na papa ni volavola *Atama-onitai-Amani*.

Me vaka e kaya o Josefa Simici, e a vosa na Kalou vei Atama e Atama-onitai-Amani, na vanua ka vakacaboisoro kina o Atama vua na Turaga. E vakasoqoni ira vata na nona lewe ni vuvale o Atama e Atama-onitai-Amani, me tatau rawa ka vosa vakalougatataki iratou, ni se bera ni qai mate (raica na V&V 107:53–56).

E vakabibitaki tale ga o Atama-onitai-Amani e na veika e na yaco kina e na gauna mai muri: me volekata na ikarua ni nona lako mai o Karisito, e na suka tale mai o Atama i Atama-onitai-Amani, me mai yaco kina e dua na bese levu. O ira kece ga na parofita ka ra taukena mai na idola kei na lewa vakabete e vuravura, era na mai tiko tale ga e na bese oqo, me ra mai tukuna kina vei Atama na veika era sa vakayacora mai. E qai lesu tale mai o Jisu Karisito i Atama-onitai-Amani, me mai vakasuka vua o Atama na idola ni lewa vakabete. Sa na qai suka tale mai kina o Karisito i vuravura, me dolavi yani kina na ikatolu ni Yabakiudolu, ka na bula voli, ka dabe vakatui kina o Karisito me duanaudolu na yabaki.

Sa taleitaki dina vei ira na lewe ni Lotu na itukutuku me baleti Atama-onitai-Amani. Sa kaya kina o Josefa Simici ni ra na mai soqoni e kea o ira na Yalododonu ka ra toki tiko i Missouri mai Kirtland. Era sa mani toki e lewe vuqa na Yalododonu i Atama-onitai-Amani e na gauna donuya na vulaikatakata e na yabaki 1838. Era okata ni veivakalougatataki levu vei ira me ra laki tiko e na vanua ka a bula kina mai liu o Atama.

Na iKatolu ni Yabakiudolu

Ni veivosakitaki tiko kei ira na gone na ituvaki ni bula e vuravura e na gauna donuya na ikatolu ni Yabakiudolu, mo vakamacalataka na veika oqo ka dusimaki tu e na Vunau kei na Veiyalayalati 101:22–34 (o na rairai vinakata beka me ra dui cega na gone na nodra ivolanikalou):

- Era na raica na iVakabula na tamata kece ga (t. 23).
- Era na vakarusai taucoko na ivalavala ca (t. 24).
- Era na bula veilomani na tamata kei na manumanu (t. 26).
- Sa na kau tani mai vei Setani na kaukaua me veitemaki kina (t. 28).
- E na sega na rarawa kei na mate (t. 29).
- E na vakamataliataki vakasauri mai na bula vakayago na tamata me vakatukatuka, e na gauna e sa qase kina (tt. 30–31).
- E na vakatakila mai na Turaga na veika kece ga me baleta na vuravura kei lomalagi, me oka kina na kena buli mai o vuravura, kei na veika e na vakayacori kina (tt. 32–34).

Veivosakitaki
ka Tarogi na
iVakavuvuli

Mo vakadidike e na veitaro kei na veitikiniivola oqo mai na ivolanikalou ni o vakarautaka tiko na nomu veivakavulici. Mo taurivaka na veitaro e so ka na yaga sara vakalevu vei ira na gone me ra kila kina na ivolanikalou ka dau bulataka tiko e veisiga. Ni ra dau wiliwili ka veivosaki vata na gone mai na ivolanikalou e na kalasi era sa na qai kila rawa kina vakaiira.

- E bibi beka vakaevei na vanua ka vakatokai tu e na yaca Spring Hill? (V&V 107:53–56; 116.) E vakaevei beka na nodra nanuma na lewe ni Lotu e na nodra sa qai kila ni a bula e kea o Atama?
- Na cava beka e a yaco e liu e na vanua o Atama-onitai-Amani? (V&V 107:53–56; vakaraitaka ni a yabaki 927 o Atama e na gauna e vosa vakalougatataki ira kina na nona kawa, ka parofisai tale ga e na veika era na donuya na nona kawa.) Na cava beka e na qai yaco e Atama-onitai-Amani? (E sukava mai o Atama; V&V 116.) Me vakamacalataki ni na lako tale ga mai na Karisito i Atama-onitai-Amani, me mai soli tale kina vua na idola ni lewa vakabete mai vei Atama kei ira na parofita e so, e na vakavakarau ki na nona lako tale mai, e na kena sa dolavi na ikatolu ni Yabakiudolu.
- Na cava eda vakaibalebaletaka ki na ikarua ni nona lako mai o Jisu Karisito? Me vakamacalataki ni a sucu mai me vaka e dua na gone o Jisu e na imatai ni nona lako mai i vuravura, ia e na nona lako mai, sa na lako tale mai e na nona sa uabula tu. Dusimaka vei ira na gone ni a rairai tale na Karisito vei iratou na nona i Apositolo, ni sa mate oti ka sa tucake tale, ka qai lesu tale ki lagi. E rau a rairai mai kina e rua na agilosu vei ira na i Apositolo, ka rau mai tukuna vei ira ni na lesu tale mai o Jisu e na dua na gauna mai muri, me vaka ga na nona a lako cake oya (raica na Cakacaka 1:9–11; raica talega na V&V 29:11; 45:44). Era sa dau nanamaki voli mai na tamata kece ga, kina ikarua ni nona lako mai i vuravura o Jisu, me tekivu mai na gauna oya.
- E na yaco e na gauna cava na iKarua ni Nona Lako Mai? (V&V 29:9–11.) Me vakamacalataki ni ibalebale ni “sa roro mai na gauna” ni sa voleka dina sara, ka na sega sara ni dua e kila rawa, o Tamada Vakalomalagi duadua ga e kila na gauna e na yaco kina (raica na Maciu 24:36; V&V 49:7). E yaga beka vakacava vei keda na noda sega ni kila tiko na gauna ni nona lako mai o Jisu?
- Me vakaevei beka na dede ni nona veiliutaki na iVakabula e vuravura e na nona lako tale mai? (V&V 29:11.) Na cava na yaca e vakatokai kina na dua na udolu na yabaki oqo? (V&V 43:30.)
- Na cava e na yaco vei ira na tamata ivalavala dodonu e na gauna e lako tale mai kina o Jisu? (V&V 45:45, 57–59.) Na cava na vuna e dodonu kina me da nanamaki tiko yani ki na ikarua ni nona lako tale mai o Jisu Karisito, kei na kena yaco mai na ikatolu ni Yabakiudolu? (V&V 45:39, 44; vakamacalataki ni vakaibalebaletaki ki na veidokai na *rere* ka cavuti tiko e na tikina e 39.) Vukei ira na gone me ra kila rawa ni ra sa na kune kalougata o ira ka sa dau lomani koya ka talairawarawa vua na iVakabula, ka ra nanamaki tiko ki na nona lako mai. Me da vakarautaki keda beka vakaevei ki na ikarua ni nona lako mai na iVakabula? (V&V 43:20–23; 45:32, 57; raica na itavi 1 ni veivakabulabulataki.)

Veivakabula- bulataki

Me qai caka e dua na itavi oqo e na gauna e veiganiti kaya e na lesoni se me rai lesuvi tale kina, me ivakaleka, se me ra vakauqeti kina.

1. Vakarautaka rawa na veitikinavolai oqo ka cavuti kina na sala me da vakarautaka kina na iKarua ni Nona Lako Mai, kei na ikatolu ni Yabakiudolu (raica na V&V 43:20–23; 45:32, 57):

Veivutuni ka papitaiso.

Tiko e na vanua tabu.

Vakaivotavota e na dina.

Mo tuberi mai vua na Yalo Tabu

Kua ni temaki mai vei Setani.

Me digia e dua na gone e dua na tikinavolai, me wilika sara ki na kalasi, ka qai vakaraitaka e na papa ni volavola, se na dela ni teveli, se na vuloa. Veivosakitaka kei ira na gone na ibalebale ni tikinavolai, kei na sala me ra vakarautaki ira kina e na tikina oya (me kena ivakaraitaki, e na nona laki “tiko e na vanua tabu,” me ra dau bula kilikili na gone, me qai rawa kina ni ra laki curu e na valetabu, me ra daulotu, me ra vakayawaka mai na veivanua ca, ka me ra tokona tiko na veilomani e na nodra dui veivale).

2. Vola na veivosa kei na malanivosa oqo e na so na kadi: *Atama-onitai-Amani, iKarua ni Nona Lako Mai, iKatolu ni Yabakiudolu, Mo Tu Vakarau.* Vakatoiboicutaka na kadi e na dela ni teveli se vuloa. Me ra veivukevuke na gone e na nodra digia e dua na kadi, ka qai vakamacalataka e dua na ka era sa kila rawa mai na iulutaga oya, e na nodra lesoni. Me ra qai vakasuka tale na gone na kadi, ka me laki veiwaki tale kei na kena vo ni kadi, ni se bera ni qai digidigi tale na gone ka tarava. Me vakayacori tiko me yacova ni ra sa vakaitavi taucoko na gone, ka sa vakamacalataki vakavinaka na iulutaga taucoko oqori.
3. Mo vakarautaka na ilavelave ni droini ka tiko e na mua ni lesoni me baleti ira yadudua na gone, se me droinitaki ga e na papa ni volavola. Me vakamacalataki ni vakatakarakarataki e na droini yadudua oqori na ivakatakilakila ni ikarua ni nona lako mai o Jisu Karisito.

Me ra cega na gone e dua, se vica, na tikiniivola ni ivolanikalou ka tiko oqo e ra, ka qai tukuna na droini ka vakaraitaka tiko na ivakatakilakila ka cavuti tiko e na ivolanikalou:

V&V 29:14

V&V 29:16

V&V 29:18

V&V 45:26–27

V&V 45:32

V&V 45:33

Vakadeitaka vei ira na gone, ni kevaka eda gugumatua tiko ga e na noda bulataka na kosipeli, e sega kina ni da na qai rerevaka na iKarua ni Nona Lako Mai. Eda na karoni me da dau vakayacora tiko na veika e gadreva vei keda o Tamada Vakalomalagi, ka da namaka tiko me da laki bula vata tale kei Jisu Karisito.

4. Veivuke e na nodra wiligusutaka na gone se raica lesu tale na ikatini ni yavu ni vakabauta.
5. Me lagati se cavuqaqataki na “When He Comes Again” (*Children’s Songbook*, t. 82).

iTinitini

- iVakadinadina Talaucaka na nomu loloma kei na nomu vakacacau me baleti koya na iVakabula, ka qai vakamacalataka na talei ni gauna e na nona sa na lesu mai kina i vuravura. Vakauqeti ira na gone me ra vakarautaki ira ki na iKarua ni Nona Lako Mai, kei na ikatolu ni Yabakiudolu, mai na nodra vakamuri Jisu Karisito tiko, ka dau talairawarawa ki na nona ivakaro.
- Wiliwili e Vale Me ra wilika ka vakadikeva mai na gone na Vunau kei na Veiyalayalati 29:10–11 kei na 107:53–56, me rai lesuvi tale kina e na nodra dui vuvale na lesoni oqo.
- Veiwasei
Vakavuvale Vakauqeti ira na gone me ra laki veiwasei e na nodra dui vuvale e na dua na tiki ni lesoni, me vaka na italanoa, se dua na ka e tarogi, se dua na ka e caka kina, se me ra goleva vata vakavuvale na “Wiliwili e Vale.”
- Sureta e dua na gone me mai tinia na lesoni e na dua na masu.

Missouri kei na kena Yasayasa

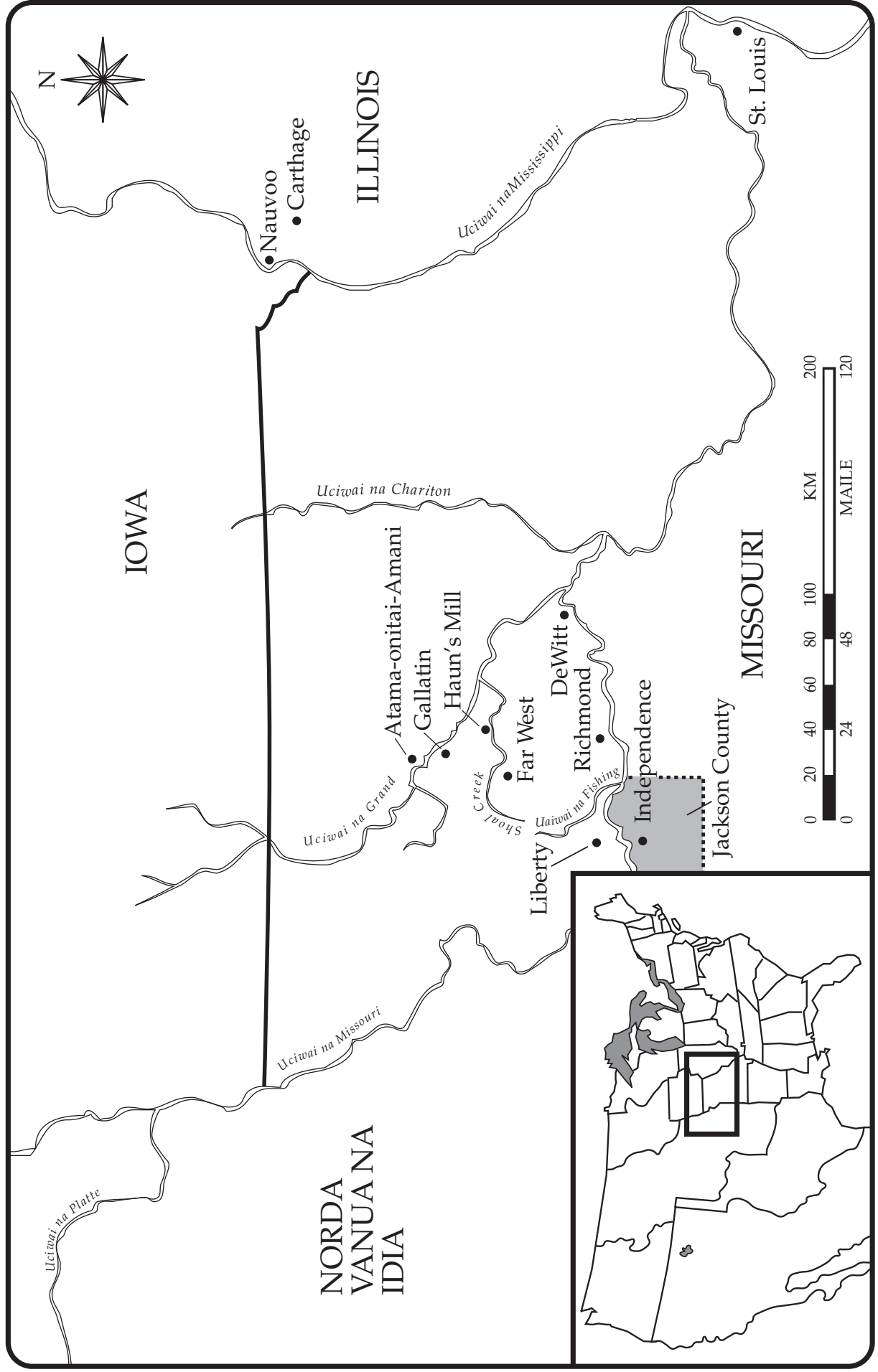

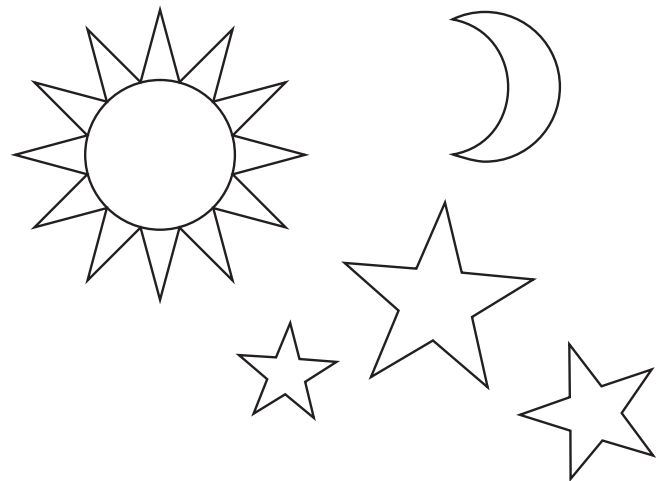
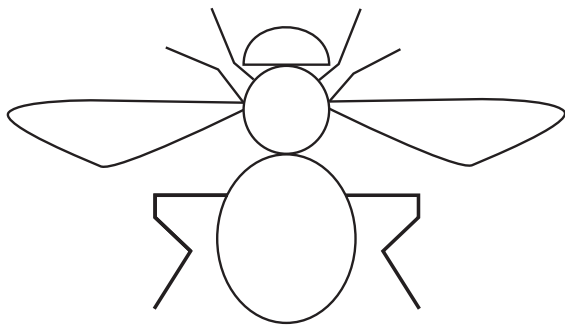
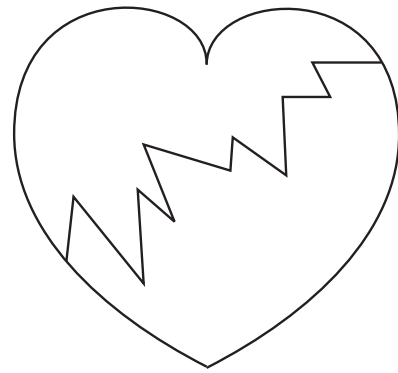
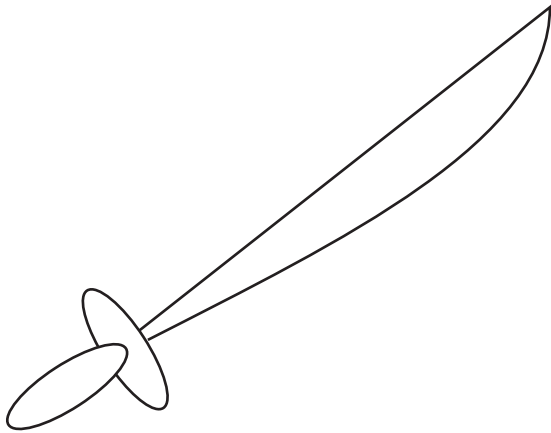
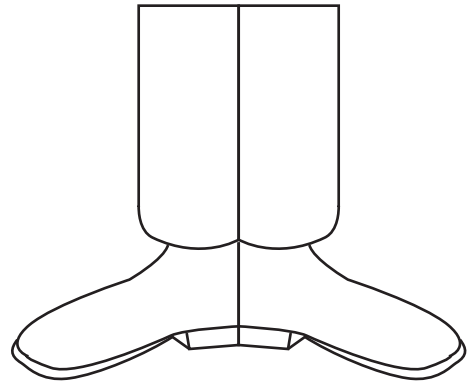

iNaki ni Lesoni

Me ra tuberi na gone me ra dau nanuma tiko na veika dredre era a sotava mai na lewe ni Lotu e liu, ka me ra vaqaqacotaka kina na nodra gagadre na gone me ra dau vakarogoca ka vakamuria na parofita.

Me Vakarautaki

1. Vakadidike e na masumasu mai na Vunau kei na Veiyalayalati 105:6–10, kei na kena itukutuku vakamacala ka tiko e na lesoni oqo. Mo vakadidike taumada e na lesoni ka qai lewa na sala mo veivakavulici kina vei ira na gone mai na kena itukutuku vakamacala. (Raica na “Tuva Rawa na Lesoni,” tt. vi–vii, kei na “Veivakavulici mai na Kena iTukutuku kei na Tikina Vakaivolatabu,” tt. vii–ix.)
2. Mo digia rawa na veitaro me vakavure veivosaki, kei na tikina ni veivakabulabulataki ka ra na vakaitavi ka vukei vakavinaka kina na gone me ra vavaca yani na inaki ni lesoni.
3. Veika e vinakati:
 - a. Me ra yadua na gone na Vunau kei na Veiyalayalati.
 - b. Na mape ni vanua o Missouri kei na Kena Yasayasa, ka tiko e na mua ni lesoni 30.
 - c. iYaloyalo 5-29, Haun’s Mill; kena iyaloyalo na noda parofita (mai na valenivola ni valenilotu se na mekesini ni Lotu).

iKuri E so ni Lesoni

iTavi Galeleti

Me sureti e dua na gone me mai dolava na lesoni e na masu.

- Na cava o na cakava ke o rogoa na nona kailavaka e dua, “Na kama!” ka o raica sara na kubou?
- Na cava e na yaco ke o vakawelewele ga?
- Na cava o na cakava ke o rogoa na itukutuku ni cagilaba (se cava, se na ualuvu, na kacabote ni ulunivanua, se dua tale na leqa levu vaoya) ni sa vakarau me labata na nomu vanua?
- Na cava e na yaco ke o vakawelewele ga?

Vakaraitaka vei ira na gone ni dodonu me da dau vakarorogo ka vakamuria na itukutuku ni leqa ka sa tukuni rawa mai. Me vakamacalataki ni ra dau sotava na veika dredre e so vei ira na lewe ni Lotu mai liu, ka a rawa ni levei kevaka era a vakarorogo na lewenilotu, ka dau vakamuria na nona veidusimaki o Josefa Simici na Parofita.

Kena iVakamacala

Me vakavulici vei ira na gone na veika dredre kei na veivakararawataki ka ra sotava mai na lewe ni Lotu e liu e Missouri, me vaka e tukuni tu e na itukutuku vakamacala oqo. Vakaraitaka vei ira na iyaloyalo ni Haun’s Mill e na gauna e veiganiti kaya, ka vakaraitaka e na mape na veivanua ka yaco kina na veika oqori. O na vinakata beka me dua na gone e laki biuta e dua na ivakatakilakila lailai e na mape, ni o cavuta tiko na veivanua yadudua oqori.

Tukuna tale vei ira na gone ni ra sa cemuri tani na Yalododonu mai Jackson County, e Missouri. Sa vakarota vei ira na Turaga ni ra sa na waraka na kena tauyavutaki o Saioni, mai na nodra sega ni dau talairawarawa, me vaka e dau lavaki vei ira (raica na V&V 105:6–10). Era sa qai toki ka laki vakoro na Yalododonu e na vualiku kei Missouri, me qai yaco tale ga kina na veileqa e so.

Tekivu na Veicacati e na Vualiku kei Missouri

E na siga ni veidigidigi e na vula o Okosita ni yabaki 1838, era a lako i na koro o Gallatin e dua na ilawalawa Yalododonu e na Gauna Oqo, me ra laki veidigidigi. Era qai tavaki mai vei ira na ilawalawa dauvakacaca, ka ra sa ririkotaka ni na sega ni digitaki o koya ka ra sa vakatura, ke ra veidigidigi na Yalododonu. E qai lauvacu mai vua e dua na dauvakacaca e dua vei ira na Yalododonu, me bale sara kina i ra, ka tekivutaki kina na veivala. Era mavoa kina e lewe levu, ka ra oka kina na Yalododonu kei ira na dauvakacaca. Sa laki vakalevulevui sara na kena itukutuku e na gauna era qai laki rogoca kina o ira na iliuliu ni Lotu mai Far West, e Missouri, ka tukuni kina ni ra a vakamatei kina e so na lewe ni Lotu. E mani tauri iyaragi kina o Josefa Simici kei ira e so na nona ilawalawa, ka vodo ose yani e na nodra ilakolako ki na koro o Atama-onitai-Amani, me ratou qai laki rogoca kina ni sega ni dua e mate. Era qai veibeitaki vakailasu kina o ira na meca ni Lotu ni ra vakatubuca o ira na lewe ni Lotu, ka qai vakau kina vei Lilburn W. Boggs, na kovana kei Missouri e so na itukutuku lasu.

Era sa qai nakinaki na dauvakacaca me ra kabai na Yalododonu e Atama-onitai-Amani. Rau qai tataqomaki vei ira na Yalododonu e rua na iliuliu ni mataivalu ni Missouri (nodra matasotia), o Major Jenerali David Atchison kei Brigadier Jenerali Alexander Doniphan, ka rau tataro tale ga.

Era vakatubuca tale tiko ga e so na dauvakacaca vei ira na lewe ni Lotu, e na koro o DeWitt. Ka ra kerekere kina na lewe ni Lotu vua na kovana, ka laki galuvaka tu ga. E na levu ni nona somaleqa me baleti ira na Yalododonu, e a qai vodo ose yani o Josefa Simici me curumaliwa yani vei ira na dauvakacaca ka ra yadra tu e na veigaunisala, me yaco kina i DeWitt. Mani qai raica ni ra sa waloloi e na viakana, e na nodra veisaqasaqa tiko kei ira na dauvakacaca. Era qai kerekere tale na Yalododonu me ra vukei mai vua na kovana, ka me ra taqomaki e na liga ni lawa, ka sega ni baci via veivuke tale na kovana, e na nona kaya ni “oqori na nodra veileti na Momani kei ira na dauvakacaca” ka dodonu me ra “veivala” ga kina o ira (History of the Church, 3:157). E na nodra sega ni rawata rawa na veivuke o ira na Yalododonu, era sa mani nanuma me ra biuti DeWitt. Era a mani usana na nodra iyaya e na vitusagavulu na qiqi, ka biuta e na i ka 11 ni Okotova. Me laki mate sara kina e na imatai ni siga ni nodra lako e dua na tina malumalumu, ka se qai bogi dua toka o luvena, ka ra qai mate tale e lewe vica e na nodra ilakolako ni se bera ni ra yacova na vanua era lakova tiko.

Sa ka marautaki sara vei ira na dauvakacaca na veika era sa vakavuna oqo, e na nodra cemuri tale mai DeWitt na Yalododonu, kei na nona sega ni via veivuke na kovana. Era sa qai lewa me ra kabai Atama-onitai-Amani tale ga. O Colonel George M. Hinkle, e dua ka lewena na Lotu, ka lewena tale ga na mataivalu e Missouri, e a qai veivuke ka vakatulewa tale ga e na nodra tataqomaki vakaiira na Yalododonu. E qai kauti ira e so era bole mai Far West o Josefa Simici, me ra mai veivuke vei ira e Atama-onitai-Amani. Ni ra qai yaco yani e na loma ni vula o Okotova, era sa laki raica ni ra sa vesuvesu ka kuitataki tu e so na Yalododonu, sa vakamai tu na veivale, ka sa cemuri tani na nodra manumanu.

Sa qai vakaraitaki kina vei ira na Yalododonu ni ra na kabai e Far West mai vei

ira na mataivalu ni Missouri, ka ra sa mai vakavakarau kina me ra tataqomaki. E dua na iwase ni mataivalu, ka veiliutaki kina o Kavetani Samuel Bogart, era sa tekivu sara me ra kabai ira na Yalododonu volekati Far West e na nodra veivale. Era mani vesuka na mataivalu e tolu na kaivesu, ka vakaroti ira tale ga na vo ni lewe ni Lotu me ra biuti Missouri. E mani soqoni ira e dua na ilawalawa Yalododonu o Colonel Hinkle, me ra laki vueti iratou mai na kaivesu, ni se bera ni ratou vakamatei. Eratou mani tovolea e na dua na mataka caca na ilawalawa oqo me ratou kosova na Crooked River, ka rauta ni ruasagavulu na maile mai Far West. Eratou sega ni kila ni ratou vuni tu mai uluniwai o Kavetani Bogart kei ira na nona sotia. E qai vana e liu e dua na sotia nei Bogart, me tekivu kina na nodra veivanavanai. Sa tini tale vakatotolo na veivala, ka ra sa mavoa kina e so mai na ito ruarua, me oka kina o Elder David W. Patten, e dua vei iratou na i Apositolo Le Tinikarua, ka a laugasau tale ga, ka mani mate sara e na vica na aua ki muri. E rau mate tale ga kina e rua na lewe ni Lotu.

Sainitaka o Boggs na Kovana na Lewa ni Veivaqeavutaki

Sa laki vakalevulevui vakalevu na itukutuku ni veivala e na gauna e qai laki rogoca kina o Boggs na Kovana. E tukuni vua na kovana ni ra vakamatei se vesuki taucoko na lewe ni mataivalu nei Kavetani Bogart mai vei ira na lewe ni Lotu. Me ra sa veivakararawataki na dauvakacaca mai na vualiku kei Missouri ki na veitikotiko ni Yalododonu e na Gauna Oqo, me vakamai na nodra veivale kei na nodra veiwere, butakoci na nodra manumanu, ka ra tauri vakavesu tale ga e so, ka vakabauta tiko ga o koya na kovana ni ra vakatubuca tiko o ira na Yalododonu. E mani cikevi Boggs na Kovana, o Jenerali Atchison me laki vakadinadinataka sara e matana na veika e yaco tiko, ia e sa vakabauta tu ga na kovana na itukutuku lasu ka sa rogoca, me vakaroti ira kina na nona matasotia me ra valuti ira sara na Yalododonu. Me vola kina, “Me ra okati ni ra keda meca na Momani, ka sa dodonu me ra vaqeavutaki, se me ra cemuri tani mai na vanua oqo” (History of the Church, 3:175). Me vakamacalataki ni ibalebale ni vaqeavutaki ni sa vakamatei se kau laivi. Ni qai laki dromu na vula o Okotova ni 1838, era sa laki soqoni tu e ruanaudolu vakacaca na tamata e na sauka kei Far West, ka ra sa vakarau me ra vakayacora na “lewa ni veivaqeavutaki” mai vua na kovana.

Na Veivakamatei e Haun's Mill

E na sauka kei Far West, ka tinikarua na maile e na tokalau, e tiko kina o Haun's Mill, e dua na koro lailai ka tauyavutaka e dua na lewe ni Lotu, ka yacana o Jacob Haun. E tiko kina na iqaqi ni sila, e dua na volau ni tuli kaukamea, kei na vica wale na vale. Ni sa laki ruru na veivala mai Crooked River, e qai vakarota o Josefa Simici vei ira taucoko na Yalododonu me ra sa toki i Far West se ki Atama-onitai-Amani, me rawa ni ra laki karoni kina, ia e a sega ni via biuta laivi tu mai o Jacob Haun na veika e sa taukena tu. E mani vakasavuligataka na veika e tukuna mai na Parofita, ka vakaroti ira na veivuvale tale e so me ra kakua ni biuta na koro. Era sa mani yadrava na iqaqi kei na nodra koro.

E tadu yani i Haun's Mill mai Kirtland e na i ka 30 ni Okotova e ciwa na qiqi. Era a tarovi o ira ka ra lewena tiko, ka suguti vakaukua vei ira na nodra dakai taucoko kei na nodra gasau. Era a mani nanuma me ra laki vakacegu me vica na siga e Haun's Mill, ni se bera ni ra tomana tale yani na nodra ilakolako i Far West. Era qai kaba na koro o Haun's Mill e na yakavi oya e dua na ilawalawa ka ra lewe 240. Me ra duidro sara kina ki na veikau o ira e lewe vuqa na lewe ni koro, ka ra mani gole ki na volau ni tuli kaukamea e vica na turaga, e na nodra nanuma me ra tataqomaki mai kina. Era a vakadodoka ga na dauvakacaca na

nodra dakai ka vana curuma yani na laqalaqa ni kau e lalaga, kei na katuba ni volau ka tadola tu, me vanataki kina e levu sara na gasau. Era mani curuma yani na vale, ka vakamatea kina e dua na gonetagane yabaki tini, ka vuni tu e kea, ka yarataka wavoki kina na tamana na gonetagane oqori, e na nodra via butakoca na nona ivava. Era mani mate kina e na kabai ni koro oqori e lewe tini-kavitu, ka ratou lau-gasau tale ga e lewe tini-katolu.

Me qai laki rogo kina e vica tale na yabaki i muri na nona vosa o Josefa Simici na Parofita, "Era saqata na mataveitacini vakalotu mai Hauns' Mill na noqu lewa; ke a sega, ke ra a vakabulai mai kina" (History of the Church, 5:137).

E na siga ka tarava na kena kabai o Haun's Mill, era a qai vakavolivoliti Far West e so na lewe ni mataivalu ni Missouri. Me qai dabuya kina na Lotu o Kanala Hinkle, e dua na lewe ni Lotu ka a veivuke mai liu vei ira na wekana, ka ra Yalododonu. E qai veilalitaki Josefa Simici kina kei ira na iliuliu ni Lotu e na nona vakarautaka vakailawaki e dua na bose ni veisaututaki vei Jenerali Samuel D. Lucas mai na mataivalu. Ia, e qai balati ira na iliuliu ni Lotu o Jenerali Lucas. Me tauca kina o Jenerali Lucas na nona lewa me ra vakamatei kece ga na iliuliu ni Lotu, ka qai sega ni vinakata o Jenerali Doniphan, e dua na wekadra na Yalododonu, me vakayacora na veika oqori, ka vakaroti Jenerali Lucas sara me kakua ni yaco na veivakamatei.

Era sa qai vakaroti na Yalododonu me ra toki mai Missouri, ka qai vakatarai e muri me ra vakaitikotiko ga e Far West e na vulaibatabata, ia me ra kakua ga ni teikakana, se nakinaki me ra tu dede tale.

Veivosakitaki
ka Tarogi na
iVakavuvuli

Mo vakadidike e na veitaro kei na veitiki ni ivola oqo mai na ivolanikalou ni o vakarautaka tiko na nomu veivakavulici. Mo taurivaka na veitaro e so ka na yaga sara vakalevu vei ira na gone me ra kila kina na ivolanikalou ka dau bulataka tiko e veisiga. Ni ra dau wiliwili ka veivosaki vata na gone mai na ivolanikalou e na kalasi era sa na qai kila rawa kina vakaiira.

- Na cava na vu ni nodra qai cemuri tani tale na Yalododonu mai Missouri, e na kena sa vakatabui tu me Saioni? (V&V 105:6–10.) Tukuna tale vei ira na gone ni na tauyavu e na gauna mai muri o Saioni.
- Na cava na ka e na tataro vei keda, e na noda rawata na veivakalougatataki nei Tamada Vakalomalagi? (Talaidredre; V&V 105:6.) Na cava na ka e rawa ni da cakava me da rawata kina na nona veivakalougatataki?
- Na cava na vuna era sega ni vakayacora kina o Jacob Haun kei ira ka vakoro e Haun's Mill na veika sa vakarota vei ira o Josefa Simici? Mo dusimaka ni sa kila vinaka tu o Jacob Haun na veika sa vakaroti mai vua na Parofita, ia e tiko vua e dua na iulubale vinaka, me kakua kina ni muria na nona ivakaro. Sa saga mai vagumatua me tara cake na nona iqaqi, kei ira na vakaitikotiko kina, ka sa sega sara ni vinakata me biuta tu mai. E a nanuma ga ni rawa ni na veitaqomaki vei ira. Me a levei beka vakaevei na leqa ka yaco oqori e Haun's Mill?
- Vakaraitaka vei ira na kena iyaloalo na noda parofita. O cei beka na tamata qo? Me da vulica beka vakaevei na nona vosa na parofita? Na cava na vuna e dodonu kina me da vakamura na veika e vakarota vei keda na noda parofita? (Raica na itavi 2 ni veivakabulabulataki.) Me vakamacalataki ni na sega ni taqomaki keda mai na veika rarawa kece ga na noda dau vakamura na nona vosa na parofita. Era dau sotava tiko ga na veika rarawa o ira na lewe ni Lotu ka dau vakayacora na nona vosa o Josefa Simici na Parofita mai Missouri, ka a sotava kina vakalevu na rarawa na Parofita. Sa laiva tu o Tamada Vakalomalagi me da dau galala e na noda digidigi, ka dau sauti keda tale ga

na noda ivalavala tawadodonu e na so na gauna. Ia, eda na levea na dredre ni noda dui digidigi cala mai na noda dau vakamuraia na parofita.

- Sa bau dua beka vei kemuni (se dua o ni kila) e sa sotava na veika rarawa e so mai na nona sa lewe ni Lotu? Me vakaevei beka na noda itovo vei ira ka dau veivakacacani vei keda?

Veivakabula- bulataki

Me qai caka e dua na itavi oqo e na gauna e veiganiti kaya e na lesoni se me rai lesuvi tale kina, me ivakaleka, se me ra vakauqeti kina.

1. Vola na veika e tukuni oqo e na veitikiniveva:

1. Sa vakatakila o Jisu Karisito na nona lewa vua na parofita.
2. Sa vakaraitaka vei keda na parofita na veika e vinakata o Jisu Karisito me da vakayacora.
3. Me da vakarogoca na parofita.
4. Me da vakayacora na nona vosa na parofita.
5. Eda na suka tale e na dua na gauna me da laki bula kei rau o Tamada Vakalomalagi kei Jisu Karisito.

Me caka e dua na sinucodo veva ka ra veisemati kina na veitikiniveva, me vaka na sinucodo kaukamea. Mo qarauna me laurai e tautuba na vosa e volai tu kina. Me vakacodomi na kena veisema e na kena veitarataravi dodonu, ka me qai vakacodomi na naba 5 me rau sema kina na ikabakaba naba 4 kei na naba 1, me sa cawiri tale kina na sinucodo. Me ra wilika na gone na veisema e na kena veitarataravi, ka me qai veivosakitaki na sala eda dau tuberi kina mai vua na parofita, me rawa kina ni da na suka tale me da laki bula kei Tamada Vakalomalagi kei Jisu Karisito. Veivuke vei ira na gone me ra kila ni kevaka eda sega ni muria na ikabakaba naba 4, eda na sega ni laki yaco ki na naba 5. Me kakua ni da dau vakarorogo wale ga vua na parofita, me da dau vakayacora tale ga na nona vosa.

2. Tuva e na papa ni volavola se na dua na vevalevu e vica na ka sa vakarota oti mai vei keda na parofita, me vaka na nodra dau wilika na ivolanikalou, vakalewena na ivolaniveisiga, lomana na noda vuvale, ka dau bula kilikili tiko me da qai curuma kina na valetabu. Veivosakitaka kei ira na gone na sala e rawa kina ni ra dau vakayacora na vosa ni parofita e na veika yadudua oqori, ka veivosakitaka tale ga kei ira na gone na veika e rawa ni yaco ke sega ni ra vakamuraia na parofita, mai na nodra sega ni cakava na veika oqori.

3. Me vakamacalataki ni ra sa dau kila deivaki tu ga na Yalododonu na nona veiwanonovi na Turaga e na vukudra, e na nodra dau sotava na veika dredre kei na levu ni rarawa. Me ra dau sotava sara kina na veicakacaka mana e na so na gauna. Mo wilika se vakamacalataka, e na nomu bulia ga na kena vosa, na italanoa oqo nei Amanda Barnes Smith kei na veika e sotava e Haun's Mill:

Ni ra yaco yani na dauvakacaca ki Haun's Mill, e a drovaki ira o Amanda Barnes Smith kei rau na nona goneyalewa, ka ratou sega kina ni vakamavoataki. Ni sa laki mudu na vanavana, e a qai lesu tale o Sista Smith me laki raici watina kei iratou na luvena. E qai vakamacalataka e muri e na veika e a vola:

“E a curu mai na volau ni tuli kaukamea o noqu ulumatua tagane, ka colati tacina lailai tiko mai. ‘Isa! sa mate na luvequ o Alama!’ au a qolouvaka yani e

na rarawa. 'Sega Na; se bera ni se mate o Alama. Rau sa vakamatei ga o Ta kei baraca Sardius!' . . .

" . . . Sa vurumemea sara na sui ni dibina na luvequ ka laugasau tu oqo. Ni a tikica tani mai na gasau ka a vanataka vua o koya na bokola ka a vana yani, e na nona vakatavara e na tolo ni kau e na sitoa na gusu ni dakai, me vakamavoataka kina na lewe, na sui ni dibina, kei na isema ni sui ni yagona. Keitou a laki vakadavori Alama e na idavodavo e na vale laca, kau laki dikeva kina vakavinaka na nona mavoa. E dua dina na mavoa vakarerevaki. Au sa mai tavaiyaya voli kina. Sa karobo tu qo na vanua. . . .

" . . . ' Isa, na Tamaqu Vakalomalagi,' au a vosatagitagi yani, 'na cava meu cakava? Ni sa raica tu na noqu gonetagane ka vakaloloma tu oqo e na nona mavoa, ka kila tale ga na veika au sa sotava mai. Isa, Tamada Vakalomalagi, ni lewa mai na ka meu cakava!' A qai dusimaki mai na voqa ni domo, ka vosa tiko vei au.

"Se qaliso tu ga na dravusa ni buka. Keitou a qawaca tiko me buka na kuli ni kau, ka tautauvata kei na tavola, ka yacana [e Amerika] na hickory. Sa tukuni kina vei au meu cakava e dua na isui ni mavoa, kau a vulona e na isulu, me sava kina na mavoa. Sa dua na ka mosimosi, ia sa lecaiyalona tu o Alama lailai, ka sega ni vakila tu na ka e yaco tiko vua, mai na bibi ni nona mavoa. Au qai lobaka vakavica na isui kina qara ni mavoa e yagona, ka sa tacavu mai kina na isema ni sui, kau qua tani mai na mavoa na tikitiki ni sui kei na lewe ni yagona, ka vulaci sara kina na roka ni yagona, me vaka na lewe ni manumanu vuka. Niu sa cakava na veika sa dusimaki mai vei au, au sa qai masulaka tale na Turaga, ka qai vakaroti vakamatata tale mai vei au na veika meu cakava, me vaka e tiko e tikiq e dua na vuniwai, ka vosa tiko mai vei au. E bale volekata tu na vanua oqo e dua na vu ni elm titidravia. Ka vakaroti kina vei au meu cakava tale e dua na kena isui, me bulu kina na mavoa. . . .

"Au mani kauti koya na gonetagane mavoa oqo ki vale, ka toka vakayawa vakalailai, e na siga ka tarava, meu laki qarava tale kina na nona mavoa, ka tukuna tale tiko mai vei au na Turaga na ka meu cakava, me vaka ga e liu. Sa tukuni tale ga vei au ni tiko e na nona kato o watiq e dua na tavaya waiwai balsam. Meu qai lovara ki na mavoa, me malumu kina vakalailai na momosi ni yago nei Alama. 'Alama, na luvequ,' au a kaya yani vua, 'o vakabauta beka ni sa bulia tale na Turaga na dibimu?' 'Io, Na.' 'Sa dina qori, sa sosomitaka tale na Turaga na dibimu, o vakabauta Alama ni na rawata o koya?' 'O vakabauta Na ni na rawata na Turaga?' e taroga tale mai na luvequ. 'Io, luvequ,' au a sauma yani vua, 'sa vakaraitaka mai vei au na veika kece oqo e na raivotu.' Meu qai vakatoboicutaki koya, ka tukuna vua, 'Mo davo tiko vaqori, ka mo kakua sara ni yavala, sa na bulia vou na Turaga na dibimu.'

"Me qai davo vakatoboicu tu o Alama me lima na macawa, me yacova sara ni sa qai bula vinaka—ka se tubu malumalumu voli na sui kei na kena isema. . . . Au a laki taki wai e na siga e se qai curu mai kina vakadua ki tautuba, kau rogoca kina na nodra qolou na gone. Niu cici lesu tale yani e na domobula levu, au raica ni sa veilakoyaki voli o Alama, ka ra qolou e na nodra kurabui kei na marau na gone e na veika e cakava" ("A Living Miracle of the Power of God," mai na ivola nei Leon R. Hartshorn, comp., Remarkable Stories from the Lives of Latter-day Saint Women, 2 vol. [Salt Lake City: Deseret Book Co., 1973–75], 1:164–67).

Veivuke vei ira na gone me ra kila ni ra na sega ni sotava taucoko na cakacaka mana o ira ka dau masulaka na veivuke e na veigauna era sotava

kina na veika dredre kei na rarawa. Ia sa dau wanonovi keda ga na Turaga e na veika kece oqori, ka sa kila vinaka tu na veika e rauti keda. Ke sega ni vakaceguya na noda leqa, e na veivuke me da vosota tiko.

4. Vakaraitaka vei ira na gone ni sa dau vosa vei keda na Turaga mai vua na nona parofita. E dodonu me da dau vakarorogo vua na parofita, ka vakayacora na veika e vakarota mai.

Vola e na papa ni volavola na veivosa e so oqo: parofita, ivunau, vakarogoca, vakarorogo, vulica, vakayacora, vakamuraia. Vakamacalataka vei ira gone ni sa volai tu e na levu na tikiniivola mai na ivolanikalou na veivosa e so oqo me baleta na vakarorogo vei ira na parofita, ka dau vakayacora na veika era tukuna.

Me ra dui cega na gone na veitikiniivola yadua oqo:

V&V 1:1

V&V 1:14

V&V 1:32

V&V 19:23

V&V 63:1

V&V 63:5

V&V 82:10

V&V 89:18

Me ra wilika e cake na gone na veitikiniivola ni ivolanikalou, ka qara kina na veivosa ka volai tu e na papa ni volavola. O na vinakata beka me dua na gone e vakatakilakilataka na veivosa e na gauna taucoko e cavuti kina.

- Me da vakarogoca beka vakaevei na nona vosa na Turaga kei na nodra vosa na parofita?
- Na cava na vuna e bibi kina me da dau vakayacora na nona vosa na parofita?

5. Me lagati se cavuqaqataki na “Follow the Prophet” (Children’s Songbook, t. 110) or “Keep the Commandments” (Children’s Songbook, t. 146).

iTinitini

iVakadinadina	Vakadinadinataka vei ira na gone ni parofita dina ni Kalou na noda parofita edaidai. Talaucaka na nomu loloma kei na nomu vakavinavinaka me baleti koya, e na daumaka ni ivakasala e dau solia. Vakauqeti ira na gone me ra dau vakarorogo vua na parofita e na lotuvakayabaki raraba ka tarava, ka dau vakayacora na veika e gadreva me da dau vakayacora.
Wiliwili e Vale	Me ra wilika ka vakadikeva mai na gone na Vunau kei na Veiyalayalati 105:6–10, me rai lesuvi tale kina e na nodra dui vuvale na lesoni oqo.
Veiwasei Vakavuvale	Vakauqeti ira na gone me ra laki veiwasei e na nodra dui vuvale e na dua na tiki ni lesoni, me vaka na italanoa, se dua na ka e tarogi, se dua na ka e caka kina, se me ra goleva vata vakavuvale na “Wiliwili e Vale.” Sureta e dua na gone me mai tinia na lesoni e na dua na masu.

iNaki ni Lesoni

Me ra kila kina na gone ni na vukei keda na Turaga e na veika dredre eda dau sotava, kevaka eda vakabauti koya.

Me Vakarautaki

1. Vakadidike e na masumasu mai na Vunau kei na Veiyalayalati 121:1–8, 16–22, 26, 33, 36–37, 41–46; 122:5–9; kei na kena itukutuku vakamacala ka tiko e na lesoni ogo. Mo vakadidike taumada e na lesoni ka qai lewa na sala mo veivakavulici kina vei ira na gone mai na tikina vakaivolatabu kei na kena itukutuku vakamacala. (Raica na “Tuva Rawa na Lesoni,” tt. vi–vii, kei na “Veivakavulici mai na Kena iTukutuku kei na Tikina Vakaivolatabu,” tt. vii–ix.)
2. iKuri ni wiliwili: Lako Yani 20:7.
3. Mo digia rawa na veitaro me vakavure veivosaki, kei na tikina ni veivakabulabulataki ka ra na vakaitavi ka vukei vakavinaka kina na gone me ra vavaca yani na inaki ni lesoni.
4. Mo vola e na dua na tagaveva Veika dredre ka qai biuta e loma na veika e so me vakatakarakarataki kina na veika dredre e so, me vaka na ilavo siliva me vakaibalebale ki na dredre vakailavo, na tavaya lala ni wainimate me ivakaraitaki ni tauvimate, na ivesuni se icula me ivakaraitaki ni viakana, na ivola ni vuli me vakatakarakarataki kina na dredre vakavuli, se na iyaloalo se droini ni matacudrucudru me ivakaraitaki ni dua na wekamu dau cudrucudru se dau veivakalolomataki.
5. Veika e vinakati:
 - a. Me ra yadua na gone na Vunau kei na Veiyalayalati.
 - b. Me dua na iVolatabu.
 - c. Na mape ni vanua o Missouri kei na kena Yasayasa, ka tiko e na mua ni lesoni 30.
 - d. iYaloalo 5-30, Sega ni Vinakata me Vakamatei ira na iLiuliu ni Lotu o Jenerali Doniphan; iyaloalo 5-31, Vunauci ira na Yadra e na Valeniveivesu e Richmond o Josefa Simici; iyaloalo 5-32, Nona Vesu e na Valeniveivesu e Liberty o Josefa Simici.

**iKuri E so
ni Lesoni**

Me sureti e dua na gone me mai dolava na lesoni e na masu.

iTavi Galeleti

Vakaraitaka na tagaveva ka volai tu kina na vosa Veika dredre.

- Na cava soti na ka e dau okati me veika dredre?

Me ra dui taura mai na tagaveva na gone yadudua na ka e tawa tu kina, ka vakamacalataka na veika dredre e vakatakarakarataki e na ka oqori, kei na veisala e rawa ni veivorati kina e dua na tamata ki na veika dredre oqori, kei na veisala e so e rawa ni kunea kina na veivuke e dua ka sotava tiko na veika dredre vakaoqori. Me nanumi me ra cavuta tiko na gone ni rawa ni ra dau gole vei Tamada Vakalomalagi e na gauna era dau sotava kina na veika dredre.

Kena iTukutuku
kei na Tikina
Vakaivolatabu

Vakamacalataka vei ira na gone ni ra na vulica e na lesoni oqo e dua na ka dredre ka a sotava o Josefa Simici kei iratou tale e so na iliuliu ni Lotu, kei na sala eratou a vakaukauataki kina mai na veika eratou sotava oqori.

Sureti ira na gone me ra veiwasei e na veika era nanuma mai na lesoni sa oti me baleta na nodra vakararawataki na Yalododonu e Missouri. Tukuna tale vei ira na gone ni ra kau vakavesu o Josefa Simici kei iratou na iliuliu tale e so ni Lotu, mai vei Jenerali Lucas, e na vere nei Kanala Hinkle. Me vakavulici vei ira na gone na sala eratou vesuki kina vakatawadodonu o Josefa Simici na Parofita kei ira e so na iliuliu ni Lotu, me vaka e tukuni tiko e na itukutuku vakamacala “Sa Vesu o Josefa Simici kei ira E so na iLiuliu ni Lotu.” Qai veivosaki e na veika e sotava o Josefa Simici e na valeniveivesu, me vaka e tukuni tiko e na itukutuku vakamacala e so, kei na veitikiniivola ni ivolanikalou ka tuvai tu e na wase ni ivola “Me Vakarautaki.” Vakaraitaka na iyaloalo kei na mape e na gauna e veiganiti kaya.

Sa Vesu o Josefa Simici kei ira E so na iLiuliu ni Lotu

Era sa vakarautaki ira tu e na mua ni vula o Okotova ni 1838, o ira na matailawalawa dau veisaqasaqa kei ira na Momani, kei ira na lewe ni mataivalu, me ra kabai Far West, e Missouri. Era a qai tovolea o ira na Yalododonu e Far West me ra tataqomaki, e na nodra tara e dua na bai, ia e sega ga na betena ni ra sa rui lewe lailai, ka vakalimataki na kedra iwiliwili na kedra meca, mai na kedra iwiliwili na Yalododonu. Rau mani vere kina o Jenerali Samuel D. Lucas, na nodra iliuliu e dua na iwase ni ilawalawa dau veisaqasaqa kei ira na Momani, kei Kanala George M. Hinkle, e dua na lewe ni Lotu ka lewe ni mataivalu tale ga. Me qai volitaka na Lotu o Kanala Hinkle ka vakadonuya me soli Josefa Simici yani kei ira e so na iliuliu ni Lotu, me ra laki veilewaitaki, ka me ra totogi, e dina ga ni sa kila tu ni lasu na veibeitaki me baleti iratou. E vakadonuya tale ga o Kanala Hinkle me ra suguta na nodra vanua na Yalododonu o ira na meca ni Lotu, ka tukuna tale ga me ra sa dui biu iyaragi o ira na Yalododonu, ka biuti Missouri.

E qai lesu tale i Far West o Kanala Hinkle ka laki tukuna vei Josefa Simici, Sidney Rigdon, Lyman Wight, Parley P. Pratt, kei George W. Robinson ni vinakata o Jenerali Lucas me ratou veivosaki, me ratou laki raica vata kina e dua na veidinadinati ni veisaututaki. Ia, ni ratou tadu yani ki na veivosaki o iratou na iliuliu ni Lotu, e ratou a qai vesu e na lewa nei Jenerali Lucas. E vakamacala kina o Parley P. Pratt e na veika e yaco:

“E vodo ose mai o koya na jenerali viaviaturaga [o Lucas] oqo, ka vakaroti ira sara na nona yadra me ra wavokiti keitou, ka sega mada ni bau tukuna mai vei keitou e dua na ka. Ra qai vuki vakasauri mai ka cakava sara, ka keitou sa tayabetaki sara yani ki na keba, ka ra laki wavokiti keitou tale na lewe vuqa ka ra vakadomobula tu na kedra irairai, ka lewe vuqa sara era vakaisulu ka boro tu na matadra me vakai ira na nodra bati na Idia damudamu [ni Amerika]. Me ra qai dau qoqolou tu, me vaka ga na koli ni veikau ka ra dau vakasasa, ni ra sa boica na dra ni manumanu, me vaka ga era sa qaqa rawa mai e na ivalu cecere duadua e vuravura” (Autobiography of Parley P. Pratt, tt. 186–87).

Ni ra rogoca na lewe ni Lotu na qoqolou, era sa rere vakalevu sara, e na nodra nanuma ni sa vakamatei na Parofita. Era sa masulaka e na bogi taucoko me ra karoni o ira na nodra iliuliu.

Me ra laki davo e na dela ni qele na iliuliu ni Lotu, ka ra lavaka tiko mai o ira na nodra ivakatawa me ra vakayacora mada e so na cakacaka mana. E qai cakava

Io e na lomaloma ni bogi o Jenerali Lucas na nodra veilewai vakatawadodonu, ka ra togotitaki kina na iliuliu ni Lotu me ra vakamatei e na mataka ka tarava. E qai vakaroti Jenerali Alexander W. Doniphan, e dua ka sega ni lewe ni Lotu ka nodra itokani ga na Yalododonu, me qarava na veivakamatei. E qai bese o Jenerali Doniphan, ka kaya kina: “Na laba ga qori. Au na sega ni muria na nomu lewa.” Ni ratou sa vakarau tiko o Jenerali Doniphan kei ira na nona ilawalawa me ra biuti Far West, e qai kaya kina ni kevaka era na vakamatei na iliuliu ni Lotu mai na lewa nei Jenerali Lucas, “Au na raica ni o na saumi taro kina e na mataveivaqakai [mataveilewai], me vukei au kina na Kalou” (History of the Church, 3:190–91). Sa rere vakalevu o Jenerali Lucas mai na veika e tukuna oqori o Jenerali Doniphan, ka qai sega kina ni vakayacora na veivakamatei. Sa mai saumi votu kina na nodra masu na Yalododonu’ me ra karoni tiko na nodra iliuliu.

Era qai nakita tale na meca ni Lotu me ra vesu na veituraga Yalododonu e na Gauna Oqo ka ra vala e Crooked River (raica na lesoni 31), ka ra sa mani biuta kina o ira oqori mai Far West me ra lako i Iowa. Rau sega ni dro rawa kina o Hyrum Smith kei Amasa Lyman; rau a mani bala kina e valeniveivesu kei ira tale e so.

E qai kauti ira e so na sotia Yalododonu e na Gauna Oqo o Kanala Hinkle e na nodra sa biuti Far West, ka ra lewa tale na koro o ira na mataivalu ni Missouri. Era mani taura kina vakailoa na iyau talei e so, ka vesuki ira tale e so na turaga, ka vakaroti ira tale ga na vo ni Yalododonu me ra biuti Missouri.

Era sa mani lewa o ira ka dau veisaqasaqa kei na Lotu me ra kau na nodra kaivesu me ra laki veilewai sara e na koro o Independence. Era sa kerekere na kaivesu me ra bau laki raici ira mada na nodra veivuvale ni ra se bera ni lako, ka ra mani kauti ira tale o ira na nodra yadra ki Far West. Sa duatani na marau nei Emma na wati Josefa Simici, kei ira na luvedrau e na nodratou sa raici Josefa tale, e na nodratou nanuma ni sa vakamatei oti. Era sega ni solia na yadra me ra tiko vakadede o ira na kaivesu e na nodra veivuvale. Era yadravi tiko na kaivesu e na dua na qiqi e na nona yaco yani o Lucy Mack Smith, na tinadrau o Josefa kei Hyrum, me laki tara wale ga na ligadrau, e na nodratou sa kau lesu tale. E qai vakatakilai e muri e na raivotu vei Lucy na itukutuku ni veivakacegui. Ka ni a tukuni vua, “Me vakacegu na lomamu e na vukudrau na luvemu, rau na sega ni sotava na leqa e na ligadra na kedrau meca” (Lucy Mack Smith, History of Joseph Smith, t. 291).

Vunauca na Yadra o Josefa Simici

Me vakataki tinana, e a taura tale ga o Josefa na ivakatakila ni veivakacegui. Ni a kaya kina vei iratou na nona itokani ni na sega ni dua vei ira e na mate e na veika eratou sotava tiko oqo: “Mo dou kakua ni yalolailai na veitacini; sa rogo mai vei au na voqa ni vosa ni Turaga, ni na sega ni dua vei keda e na vakayalia na nona bula, ni veika kece sara eda na sotava e na noda tu vakavesu oqo, e na sega ga ni dua na bula e na kau tani kina” (cavuti e na Pratt, t. 192). Era vesu tiko na kaivesu me macawa rua e na dua na vale ka lala tu e na koro o Richmond, me ratou wawa veilewai tiko kina. E sega ni vakayacori vakadodonu na veilewai oqo: era vosalasu kina na ivakavakadina ni veibeitaki vei ira na iliuliu ni Lotu, ka ra bala i valeniveivesu o ira na nodra ivakadinadina na iliuliu ni Lotu, se ra cemuri tani mai na vanua oya, ni se bera ni ra soli ivakadinadina e na gauna ni veilewai. E qai tovolea o Jenerali Doniphan me totaki ira na iliuliu ni Lotu, ia e qai laki tukuna ga e muri ni “kevaka sara mada era lako mai ki vuravura na veiagilosu, me ra mai vakadeitaka na nodra dina [na iliuliu ni Lotu, e na sega sara ga na kena duidui” (History of the Church, 3:213). Ni sa lewa rawa

tu na turaganilewa me ra bala i valeniveivesu o ira na iliuli ni Lotu, e sega sara ga ni dua tale na betena vua na veika e tukuni e na valeniveilewai.

Era a vesu tu e na sinucodo na kaivesu me tini-katolu na siga na dede ni veilewai, ka ra dau moce tu ga e na vuloa e na bogi. Me ra dau vakarogoca voli na nodra vosavosa ca na yadra, kei na veika velavela me baleti ira, kei ira tale e so na Yalododonu. Era a vakamacalataka tiko e na dua na bogi na veika vakasisila e so era a vakayacora mai vei ira na Yalododonu, ka velavela sara vakalevu na veivosa era tauca, ka dau cavuta tiko vakailoa na yaca ni Turaga. Sa dua sara na ka mosimosi me ra rogoca tiko na kaivesu. E qai duri mai vakasauri o Josefa Simici ka vakarota vei ira: “DOU TIKOLO, dou yavu manumanu mai boto ni qara mai eli. Au sa vunauci kemudou e na yaca i Jisu Karisito, ka vakarota vei kemudou mo dou vagagalu; au na sega sara ni via rogoca tale na mataqali ivosavosa dou cakava tiko. Dou galu, de dou na mate, se meu mate e na GAUNA OQO!” (cavuti e na Pratt, tt. 179–80).

E dina ga ni se vesu tu e na sinucodo, ka sega ni vakaiyaragi tu, sa vakaturaga ka vakacegu dina na nona itutu o Josefa Simici. Era a rere sara vakalevu o ira na yadra mai na veivosa e cavuta oqo, ka ra laki vagagalu tiko e na dua na tutu ni rumu, me yacova sara ni ra sa yaco mai na yadra ka sosomitaki ira.

Bala ki na Valeniveivesu e Liberty o Josefa Simici kei ira na iliuli ni Lotu E so

Ni sa laki vakanadakui na veika dredre oqo, era a qai sereki e so na kaivesu, ka so era curu tu ga e na valeniveivesu e Richmond, ka ratou tokitaki ki na dua tale na valeniveivesu e Liberty, Missouri o Josefa Simici kei iratou tale na lewe lima, me ratou laki wawa veilewai tale kina. E vaka ga na qara keli na valeniveivesu lailai oqo, ka butobuto sara vakalevu, ka liliwa tale ga e na kena sa yaco mai na vulaililiwa. E rewaira sara na kena siligi, ka ra sega ni duri rawa kina vakadodonu o ira na kaivesu e loma, ka veilecayaki sara vakalevu na kakana e dau soli vei ira. Me vula-va na nodratou vesu tiko e na valeniveivesu oqo o Josefa Simici kei ira tale na kaivesu e so, ni ratou sa goleva voli o Brigham Young, Heber C. Kimball, kei John Taylor na nodra vukei na Yalododonu e na nodra toki mai Missouri me ra lako i Illinois.

E qai vakatataro o Josefa Simici vua na Turaga e na nona a se curu voli e na Valeniveivesu e Liberty Jail, se na cava na dede ni gauna era na vakararawataki voli kina na Yalododonu (raica na V&V 121:1–6). E qai soli kina vua e dua na ivakatakila talei ka veivakacegui mai vua na Turaga, ka vakadeitaki kina vua ni sega ni guilecavi koya na Turaga, kei ira tale ga na lewe ni Lotu e so (raica na V&V 121:7–8). E soli tale ga vei Josefa Simici e so tale na ivakatakila, ka vola tale ga e dua na ivola balavu vei ira na Yalododonu, e na nona vakamacalataka vei ira na veika me baleta na ivakatakila e so oqo (raica na V&V 121–23).

Era a qai vakau na kaivesu e na vula o Epereli ni 1839 ki Daviess County, ka qai lako sara i Boone County me ra laki veilewaitaki kina. Ni ra lako tiko i Boone County, era a qai sereki mai vei ira na yadra, e na nodra nanuma o ira na ivakalesilesi e so ni na sega ni vakadinadinataki na veibeitaki e baleti ira, ka na vakaoti gauna ga na nodra veilewaitaki vou tale. E qai mani lako i Illinois o Josefa Simici kei ira na kaivesu e so, me ra laki duavata tale kei na nodra dui vuvale, kei ira na vo ni Yalododonu.

Veivosakitaki
ka Tarogi na
iVakavuvuli

Mo vakadidike e na veitaro kei na veitikiniivola oqo mai na ivolanikalou ni o vakarautaka tiko na nomu veivakavulici. Mo taurivaka na veitaro e so ka na yaga sara vakalevu vei ira na gone me ra kila kina na ivolanikalou ka dau

bulataka tiko e veisiga. Ni ra dau wiliwili ka veivosaki vata na gone mai na ivolanikalou e na kalasi era sa na qai kila rawa kina vakaiira.

- Na cava e qai cakava o Kanala Hinkle, e dua na lewe ni Lotu, me dabuya kina na Parofita? Na cava e vakayacora o Jenerali Doniphan, e dua ka sega ni lewenilotu, me veivuke kina vua na Parofita? Na cava na vu ni nodrau dui cakava na veika e rau vakayacora oqori? Na cava beka e vu ni kena dredre vei Jenerali Doniphan me totaka na veika dodonu? E na gauna cava beka e na dau dredre kina vei iko mo dau totaka na veika dodonu? Na cava mo dau cakava mo vukei kina e na veigauna oqori?
- E veivakacegui vakaevei na Turaga vei Josefa Simici kei tinana, e na nona kau vakavesu o Josefa? E veivuke beka vakacava na ivakatakila oqo vei Lucy kei Josefa me rau vosota rawa kina na veika dredre e rau sotava tiko? Me veivakacegui beka vakaevei vei iko na Turaga, e na nomu gauna ni rarawa, kei na gauna o dau sotava kina na leqa?
- Me da taurivaka beka vakacava na yaca ni Turaga? (Lako Yani 20:7.) Na cava beka na vuna e vakararawataki kina o Josefa Simici mai na nodra cavuta tiko vakailoa o ira na yadra na yaca ni Turaga? (Raica na itavi 3 ni veivakabulabulataki.) Na cava beka e rawa ni da vakayacora ni ra cavuta vakailoa tiko na yaca ni Turaga o ira ka tiko volekati keda? (Raica na itavi 2 ni veivakabulabulataki.)
- Na cava na vuna e dau tuva kina na Turaga e matada na veika dredre (na leqa kei na bula ocaoca)? (V&V 121:7–8; 122:5–9.) Me rawa beka vakaevei ni da na “kalougata vakalevu” ka “[yaga vakalevu vei keda]” mai na veika dredre eda dau sotava? (V&V 122:7.) Me da yalomatua cake beka vakaevei mai na veileqa eda dau sotava? O cei beka e a sotava mai na veika dredre kece e na nona bula voli e vuravura? (V&V 122:8.) Me vukei keda beka vakaevei na noda vakasamataka tiko na veika dredre e a sotava mai na iVakabula, me da veivorati ki na veileqa e so eda dau sotava? E rawa ni o veiwasei e na gauna oqo e na veivakalougatataki ni veika dredre o sa sotava mai, se mo veisureti vei ira na gone me ra veiwasei e na veika e so era sa sotava tale ga.
- Na cava beka e na qai yaco vei ira ka ra saqata na dina, ka ra cavuta na veivosa lasu e so me baleta na Lotu? (V&V 121:16–22.) Na veivakalougatataki cava soti sa yalataka tu na Turaga vei ira era yalodina tiko ga e na veika dredre taucoko era dau sotava yani? (V&V 121:7–8, 26, 33.)

Veivakabula- bulataki

Me qai caka e dua na itavi oqo e na gauna e veiganiti kaya e na leseni se, me rai lesuvi tale kina, me ivakaleka, se me ra vakauqeti kina.

1. Me dua na gone e wilika e cake na Vunau kei na Veiyalayalati 121:7–8, ka me dua tale me wilika na Vunau kei na Veiyalayalati 122:7. Rai lesuva na veika sa vakatakarakataki kina na veika dredre eda dau sotava, me vaka e vakamacalataki tiko e na itavi galeleti, ka me ra tukuna o ira na gone na sala eda na “kalougata vakalevu” kina, ka “[yaga vakalevu vei keda]” na veika dredre eda dau sotava.
2. Me vakamacalataki ni ka kaukaua ka qaqa na vosa. E rawa ni laki veitubuyaki kina na yalo, me da vakatayaloyalotaka kina e na noda vakasama na veika e so. Me ra bobo na gone, ka ra vakarogoca na vosa ka vakaibalebaletaki tu.

Me cavuti vakamalua na vosa, mo laki cegu vakalekaleka e na kena sa cavuti oti, me vakamacala kina e dua na gone, e na veika e nanuma e na kena cavuti na vosa oqori. Me ra veivukevuke na gone e na vakamacala me baleta na veivosa yadudua.

Me kena ivakaraitaki:

Drodrolagi	Tauvimate	Kamikamica
Kurukuru	Drakidrakita	Dredredre
Soso	Butobuto	Wiwi
Kirisimasi	Rarama	Tagi

Me vakamacalataki ni dodonu me da digia vakamatau na vosa eda cavuta, e na kena sa rui kaukua na vosa e rawa ni da taurivaka. Me kakua ni da dau taurivaka na veivosa ka vakalasikata mai ki na noda vakasama na ialoyalalo tawadodonu e so, se me beci kina o Tamada Vakalomalagi, o Jisu Karisito, kei ira na tamata e so.

Mo wilika ka veivosakitaka kei ira na gone na vosa cavuti qo mai na “My Gospel Standards” (ka rawa ni kunei e na ivola lailai *My Achievement Days* [35317]):

“Au na taurivaka e na vakarokoroko na yacadrau o Tamada Vakalomalagi kei Jisu. Au na sega ni vosa ca, se cavuta e so na vosa velavela e so.”

3. Mo bulia e na nomu vosa ka talanoataka na italanoa oqo nei Elder Spencer W. Kimball, na ikatini-karua ni Peresitedi ni Lotu:

“Niu vaqiqitaki Iesu mai na valeniveisele e valenibula e na dua na siga, e biligi au voli e dua na dauveiqaravi ka qai tacaqe, ka qai sovaraka mai na rarawa ni gusuna na veivosa ca, ka curumaliwa voli mai loma na yacana na iVakabula. Au a redeu ka sauma vua, ni se tarai au tu ga na kaukua ni wainimate:

“‘Yalovinaka! Yalovinaka! Na yacana sara ga na noqu Turaga o sa vakasewasewana tiko qori.’ E a yaco na vakanomodi, me qai voqa mai e na vosa malumu: ‘Au sa kere veivosoti!’” (“Profane Not the Name of Thy God!” *Improvement Era*, Me 1953, t. 320).

Me vakamacalataki ni ka mosimosi sara vei Peresitedi Kimball me rogoca ni ra vosa beca se cavuta vakailoa ka sega ni doka, mai na levu ni nona doka ka lomani Tamada Vakalomalagi kei Jisu Karisito.

4. Me ra vakasamataka mada na gone na dredre ni vula-va e valeniveivesu me vaka na Valeniveivesu e Liberty ke ra donuya o ira.

- Na cava beka na ka o na dau vakananuma vakalevu?
- Na cava beka mo dau cakava e na gauna o tiko kina e kea?
- O na vakaukauataki beka vakaevei mai na nomu sotava na ka vaqori?

Mo veilesi rawa e liu me so na gone e na kalasi me ra vakatayaloyalotaka ni o ira o Josefa Simici, Hyrum Smith, kei na kaivesu tale e so e na Valeniveivesu e Liberty, ka me ra qai vakatarogi mai vei ira na kena vo ni kalasi e na veika era a sotava e na valeniveivesu.

5. Mo vakamacalataka ga e na nomu vosa na itukutuku oqo nei Mercy Thompson, na nona daku o Hyrum Smith:

“E na imatai ni siga ni vula o Feperueri ni 1839, e na nona kerekere o watina [Hyrum Smith], e a vakavodoki e na dua na qiqi o taciqu yalewa [Mary Fielding Smith, ka se tauvimate tiko] e na nona idavodavo, ka kau yani e na ilakolako me 40 na maile, me laki sikovi koya e valeniveivesu, ka se qai macawa 11 voli, o Joseph F. na luvena dramidrami. Sa dua tani na batabata ni draki, ka keitou sotava yani na veika dredre e na neitou ilakolako. Keitou yacova yani na valeniveivesu e na yakavi. Keitou vakacurumi ga yani i loma, ka sogo tale na katuba. Sa dua na bogi guiguilecavi dredre. Ni sega na moce e na bogi oya. Au a qarava tiko na neirau gone [o Joseph F. kei na luvena yalewa vula-walu o Mercy] ka vakavakarau tale e na mataka caca ka tarava e na neitou ilakolako lesu tale kei koya na taciqu lomani ka tauvimate bibi tu, ka na sega sara niu na guilecava rawa na sodrega ni katuba oya, e na kena sogolati mai vei ira na tamata dokai duadua beka e vuravura. O cei tale beka me na kila rawa na lomai keitou e na neitou suka lesu tale tiko i vale e na siga oya, ia, au na volitaka beka e na tikinikoula na dokai ni laki sogolati vata kei ira na turaga vakaoqori e valeniveivesu? Segal! E dravusakulukulu sara!” (cavuti e na Don Cecil Corbett, *Mary Fielding Smith: Daughter of Britain* [Salt Lake City: Deseret Book Co., 1966], t. 86).

6. Me vakamacalataki ni tiki ni ivakatakila ka soli vei Josefa Simici e na nona tiko voli e na Valeniveivesu e Liberty na ivakamacala ni kena taurivaki na matabete. Me ra veivukevuke na gone e na kena wiliki e cake na Vunau kei na Veiyalayalati 121:41–46, me ra kunea kina na isau ni veitaro e so oqo:
- Me ra taurivaka beka vakaevei na turaga na kaukaua vakabete? (V&V 121:41–46.)
 - Na cava soti na veivakalougatataki ni kena taurivaki vakadodonu na kaukaua vakabete? (V&V 121:45–46.)
 - Me ra vakarau vakadodonu beka vakaevei na cauravou ki na kena taurivaki vakadodonu na matabete?
 - Mo vakarokorokotaka beka vakaevei na matabete?
7. Me lagati se cavuqaqataki na “Dina Tu Ga” (*Na Sere ni Lotu kei na Nodra Sere na Lalai*, t. 64).

iTinitini

iVakadinadina	Mo talaucaka na nomu vakavinavinakataki Josefa Simici kei na nona dau vakararavi vua na Turaga e na veigauna dredre e so. Vakadinadinataka ni rawa ni da vakaukauataki mai na veika dredre eda dau sotava, ka veivakaugeti vei ira na gone me ra dau vakararavi ga vua na Turaga e na gauna era dau sotava kina na veileqa e so.
Wiliwili e Vale	Me ra wilika ka vakadikeva mai na gone na Vunau kei na Veiyalayalati 121:1–8, 41–46, me rai lesuvi tale kina e na nodra dui vuvale na lesoni oqo.
Veiwasei Vakavuvale	Vakaugeti ira na gone me ra laki veiwasei e na nodra dui vuvale e na dua na tiki ni lesoni, me vaka na italanoa, se dua na ka e tarogi, se dua na ka e caka kina, se me ra goleva vata vakavuvale na “Wiliwili e Vale.”

Sureta e dua na gone me mai tinia na lesoni e na dua na masu.

Era sa Maqusa na Yalododonu e na kena Tara o Nauvoo, na Koro Totoka

Lesoni
33

iNaki ni Lesoni

Me vakauqeti ira na gone me ra dau gugumatua me vakai ira na Yalododonu ka ra laki vakoro e Nauvoo.

Me Vakarautaki

1. Vakadidike e na masumasu mai na kena itukutuku vakamacala ka tiko e na lesoni oqo, kei and Vunau kei na Veiyalayalati 42:40–42, 56:17, 58:27–29, 75:3, 88:124. Mo vakadidike taumada e na lesoni ka qai lewa na sala mo veivakavulici kina vei ira na gone mai na tikina vakaivolatabu kei na kena itukutuku vakamacala. (Raica na “Tuva Rawa na Lesoni,” tt. vi–vii, kei na “Veivakavulici mai na Kena iTukutuku kei na Tikina Vakaivolatabu,” tt. vii–ix.)
2. iKuri ni wiliwili: Vunau kei na Veiyalayalati 124:22–24.
3. Mo digia rawa na veitaro me vakavure veivosaki, kei na tikina ni veivakabulabulataki ka ra na vakaitavi ka vukei vakavinaka kina na gone me ra vavaca yani na inaki ni lesoni.
4. Me volai e na veitikiniveva yadudua na veiqito e so e dau qitotaki e na *Olympic*, ka rawa ni ra vakadadamuria na kena ivukivuki o ira na gone, me vaka na lavekabibi, veitauqalo, vakasisisi vakaivukivuki, na veitauqalo, tebetaki peleti, soka, kei na basketbol. (O na rairai vakuria kina na sala me vakadadamuri kina na qito yadudua oqori.) Me vakarautaki rawa me ra yadua, se sivia, na tikiniveva o ira na gone yadudua. Me biu e na dua na itawatawa na veitikiniveva taucoko.
5. Veika e vinakati:
 - a. Me ra yadua na gone na Vunau kei na Veiyalayalati.
 - b. Na mape ni vanua o Missouri kei na kena Yasayasa, ka tiko e na mua ni lesoni 30.
 - c. iYaloyalo 5-33, Na Koro o Nauvoo; iyaloyalo 5-34, Veivuke o Josefa Simici vei ira na Lalai; iyaloyalo 5-35, O Emma Smith, na Marama Digitaki.

Me kila o qasenivuli: E rawa ni taurivaki tale ga na itavi 1 ni veivakabulabulataki me ikuri ni itavi galeleti.

iKuri E so ni Lesoni

iTavi Galeleti

Me sureti e dua na gone me mai dolava na lesoni e na masu.

Raica me ra vakaitavi yadudua na gone e na kena digitaki na tikiniveva mai na itawatawa, ka me qai vakadadamuria na ivukivuki ni qito ka volai tiko e na tikiniveva. Me ra qai kilakila o ira na kena vo ni gone e na kalasi na qito ka vakadadamuria tiko na kena ivukivuki. Ni ra sa vakaitavi taucoko na gone, qai taroga:

- Me vakarautaki koya beka vakacava o koya na dauqito ka na laki veisisivi e na qito oqori e na *Olympics* [se dua tale na sotasota]?

Mo vakabibitaka ni sega wale ga ni vinakati kina na via qaqa e na qito; me dau gugumatuataki mai, me dau vulica ka vakatovotovotaka na qito oqori. Vakamacalataka ni sega ni da gadreva wale ga na veika dredre me da qai rawata; e gadrevi tale ga kina na cakacaka vagumatua kei na yalodei.

- Na cava beka o sa rawata mai na nomu dau gugumatua? (Solia vei ira yadudua na gone na gauna me ra soli vakasama mai kina.)

Me vakamacalataki ni rau sa vakarota mai o Tamada Vakalomalagi kei Jisu Karisito me da dau cakacaka vagumatua. Mo wilika, se me wilika e dua na gone na Vunau kei na Veiyalayalati 75:3 kei na 88:124. Me vakamacalataki ni vucesa ga na vakawelewele, ka dau vakasavuliga e na cakacaka, se na vakaotigauna e na cakacaka vakavucesa, se na bucekovu.

Kena iTukutuku
kei na Tikina
Vakaivolatabu

Me vakavulici vei ira na gone na bibi ni cakacaka, e na nomu talanoataka na kena tara o Nauvoo, me vaka e tukuni tiko e na itukutuku vakamacala oqo. Me ra tuberi tale ga e na ivakaro ni Turaga me baleta na cakacaka, me vaka sa volai tu e na veitikiniivola ni ivolanikalou ka tuvai tu e na wase ni ivola "Me Vakarautaki." Vakaraitaka na iyaloalo kei na mape e na gauna e veiganiti kaya.

Era sa Qarava na Yalododonu na kena Tara o Nauvoo

Ni ra sa cemuri tani na Yalododonu mai Missouri, era a qai laki kumuni vata tale i Illinois ka laki vakoro e na tai ni uciwai na Mississippi River, e na dua na koro lailai ka vakatokai o Commerce. E qai vakayacana vou o Josefa Simici na Parofita na koro oqo me Nauvoo, ka kena ibalebale "totoka" e na vosa vakaiperiu. E a tara e na vanua lolobo o Nauvoo, ka keli rawa vakavinaka na kena ivakata, ka musu na veikau lelevu e tubu tu kina, ni se bera ni qai tara na nodra dui itikotiko kei na veivale. Ni ra tauyavu tiko oqo, e vuqa sara vei ira era vakaitikotiko ga e na qiqi, se na valelaca. Ratou a vakaitikotiko o Josefa Simici kei na nona matavuvale e na dua na vale ka sa tara rawa tu, ka vica wale sara e tu kina, ka vica na matavuvale era laki tawana na bareki lala ni sotia (bure) e na tai ni uciwai kadua.

Era a cakacaka sara vagumatua na Yalododonu me tubu ka sautu na koro o Nauvoo. Era teitei ka tara vale na turaga, ka ra veiqaravi vei ira na gone o ira na nodra marama, ka qaravi ira na tauvimate, kei na kena qaravuni na nodra veivale. Era vakasaqa ga e na buka; ra cula na isulu ni nodra dui vuvale; raica na nodra manumanu; dau teivaka na veisenikau; caka sovu ni savasava, kadralla, kei na isulu; vakamamacataka na lewe ni manumanu kei na vuanikau; caka bata, jisi, jamu, jeli, kei na malasese mepeli. Era dau lesi e na so na gauna o ira na turaga me ra kaulotu, me ra qai vakuria kina na nodra cakacaka o ira na nodra dui vuvale. E a lesi me kaulotu o wati Louisa Barnes Pratt; ka qai raica tiko mai o Louisa na kena tara na nodratou vale, me cakava sara kina na kena cakacaka. E dau culacula me cau kina e na kena voli na kedratou kakana kei na veika tale e so eratou dau vinakata vakavuvale. Sa dauniculacula maqosa ka cula kina na isulu ni soqo nei Josefa Simici kei Hyrum Smith. E qai rawa ilavo e na yabaki ka tarava mai na nona dau veivakavulici e vale, e na veika ni vuli.

Era dau cau tale ga na gone e na kena tara o Nauvoo. Ke ra sa bau qase cake toka, era dau veivuke e na kena qaravuni na manumanu kei na iteitei, ra dau cabuka ka beti *berries*, me ra caka *cider* me gunuvi, na kena buli na sovu, kei na kadralla. Era dau laki vuli tale ga. Era cau e na dua na sala duatani e dua na ilawalawa gonetagane. Era lako vakalevu mai i Nauvoo na dauvorolawa, ka ra rivarivabitaka sara vakalevu o ira na Yalododonu na nodra mai tiko o ira oqo e na nodra koro, ia era sega ni via taurivaka na sala kaukaua me ra cemuri kina.

Era qai tauyavutaka na gonetagane lalai e dua na “ilawalawa dau vakalukalu ka sivilivi.” E na gauna ga era raica kina na gone e dua na vulagi ka ra rivarivabitaka vakalevu, era na wavokiti koya sara, ka ra na kalukalu ka sivilivi voli e na nodra muri koya tiko, e na veivanua e vakalakova. Sa dau veivakanini, ka veivakacudru sara vakalevu vei ira na vulagi, ia e na sega ni vacuki ira taucoko na gone, me ra sa na biuta ga kina na koro e na kena gauna totolo duadua (raica na itavi 2 ni veivakabulabulataki).

E a sautu vakalevu sara o Nauvoo mai na nodra gugumatua na Yalododonu, me yaco kina me dua na koro levu ka totoka. E levu kina na veivale tara e na tolo ni kau, ka ra sa tara tale ga e so vei ira na veivale simede taba-rua. Ka samaki vinaka tu na veivale kei na kena lomanibai. E tara me baleta na Parofita na vale ka vakatokai me *Mansion House*, me dau taurivaka me ra kidavaki ka vakaicili kina na nodra vulagi. E qai vakarota na Turaga e muri vei ira na Yalododonu me tara na *Nauvoo House*, e dua na icili ka levu na kena rumu, me ra qaravi kina e levu na nodra vulagi e Nauvoo (raica na V&V 124:22–24).

Era sa dau cakacaka vagumatua na Yalododonu, ia era dau wasea tale ga na nodra gauna ni qito kei na veivakamarautaki. Era dau laki sarava na vakatasuasua, caka na danisi, na veiporokaramu, na vakatasuasua ni veimatasere kei na matabani, kei na yabe e na nodra koro. Era dau veitavi, veibo, ka veisisivi dre-kau (na veisisivi ka laurai kina na cegubula ni tamata, ka rau na veiqaravi kina o rau na lewe rua ka rau vakaitavi, me rau dui boboka na mua ni kau, ka rau dui saga me rau drete me tucake na kedrau ikasa). Era dau qarava vata na cakacaka kei na marau e na so na gauna e na nodra dau solesolevaki ki na susugi ni oni, tara vale, ka veisisivi e na varo-kau.

Era sa dau vakadrukai na vulagi me baleti Nauvoo. E qai volavola e dua na turaga vua na wekana:

“O na kurabui vakalevu ke o raica na vanua oqo, e na kena totolo na sautu e kunei e na vanua qo. . . . O na sega sara ni raica eke na vucesa, o na rogoca ga na voqa ni maqusa [kei] na domo ni marau. . . . Ke dua na ca e vakalasikati e [e na kedra maliwa na Yalododonu], sa na bokaci vakalevu na veisaqasaqa ni yalo i Karisito kei na sala butobuto, ni dau uetaki vakalevu, ka kauaitaki sara vakalevu; . . . ia e sega ni dau kauaitaki vakalevu e na veivanua tale e so na ca vata ga oya” (cavuti e na E. Cecil McGavin, *Nauvoo, the Beautiful*, t. 73).

Era sa Dodoliga na Yalododonu me ra Veivukei

Ni ra dau qarava tiko na Yalododonu e Nauvoo na kena tara na nodra veivale kei na veibisinisi, era dau veivukei tale ga vakawasoma. E a laugasau tu e domona o James, na wati Drusilla Hendricks, mai na veivala e na Crooked River (raica na lesoni 31), ka sega ni cakacaka rawa, ka sa mani qarava tiko kina na nodratou vuvale o Drusilla. Eratou dau vukei vakalevu mai na viakana na vuvale Hendricks, mai na nodra rogoca o ira na wekana na veivakauqeti ni Yalo Tabu, ka ra kau kakana yani vei iratou. Qai dua e tukuna vei Drusilla, me kauta mai na kedratou, e na nona cegu mai e na cakacaka, ka dau osooso kina vakalevu, mai na veivakauqeti ni Yalo Tabu, ni a tukuni kina vua, “Eratou leqa tiko na vuvale nei Baraca Hendricks” (cavuti e na *Church History in the Fulness of Times*, t. 215).

E laki veiqaravi tale vei watina kei iratou na luvedrau lewe lima o Drusilla e Nauvoo, e na nodra mai vakaicili e so e na nodrau vale, me dau teivaki kakana, lobasucu, ka dau susu manumanu. E dau buli madrai ka volitaki waini gunu e na veivanua ni marau kei na soqo lelevu e so, ka dau cula tale ga na qaniliga.

la, e na dua na vulaililiwa, e qai volia rawa ga o Drusilla na valawa sila me kedratou kakana. E qai kerei koya o watina me masulaka me ratou vukei. Ni sa laki tini na nona masu, sa kila deivaki sara o Drusilla ni ratou sa na vukei, e na kena vakarautaki mai na kedratou kakana. E qai mai volitaka vei iratou e dua na tamata na tiki ni vuaka, ka me ratou qai sauma e na loma ni dua na yabaki.

Sa dau ivakaraitaki vinaka o Josefa Simici na Parofita e na gugumatua kei na nona ligaloloma vei ira na tamata kece ga. Me ikuri ni nona icolacola vakaparofita, ka iliuliu ni Lotu, e iliuliu tale ga o Josefa ni the Nauvoo Legion (*lieutenant general* ni mataivalu ka rauta ni tolu na udolu na lewena) ka vakaillesilesi tale ga ni koro o Nauvoo. E dina ga ni dau osooso sara vakalevu, e dau levu ga na gauna e veivuke tiko kina (raica na itavi 3 ni veivakabulabulataki).

E dau taleitaki ira vakalevu na gone o koya na Parofita, ka dau marautaka vakalevu me dau veiqitori ka veivuke vei ira. Rau a lako tiko ki vuli e na dua na siga o Margarete kei Wallace, e rua na gone ka rau tiko volekata na Parofita. E soso sara tu na sala e na kena sa tau siga dua mai na uca, ka laki tu e na soso na yavadrau na gone. Rau sa qai tagi. Qai lako siviti rau mai na Parofita, ka mai vukei rau tani mai na soso, qua vinaka na nodrau ivava, qusia na wainimata mai matadrau, ka vakayalovinakataki rau tale, ni se bera ni rau qai lako i koronivuli.

E dau veivuke tale ga e vale o Josefa Simici. E dau osooso vakalevu tale ga o Emma, na watina, ka ni dau vakasaqa vakawasoma ka sasamaki e na vukudra o ira ka dau mai vakaicili vei rau. E so na nodrau vulagi era mai macawa-rua sara. Sa dau sugi buka o Josefa me veivuke kina vei Emma, me samaka na matadravu, me takiwai se cabuka mai, ka dau raici ira tale ga na gone.

E nanuma e dua na turaga ni “cakacaka ni yalewa” na veika oqori, ka sega ni dodonu me dau cakava na Parofita na veika oqori. E qai dusimaka vei Josefa na tamata oya na kena qaravi na nona vuvale, me kaya kina vua, “Baraca Josefa, e dau cakacaka vakaukaua cake sara o watiqumi mai vei watimu.” E qai kaya vakamalua mai vua na Parofita ni dodonu me dau vakamareqeta na watina, ka “qarava na nona itavi e na vukuna, e na nona qarauni koya vakavinaka,” ka dau vukei koya. Me qai tomana tale na Parofita ni kevaka e na sega ni dau vakamareqeti watina vinaka, rau na sega ni laki tiko vata tale e na bula ka tarava. Sa qai laki tovolea o koya me laki vukei watina vakalevu e na nodrau sa veivosaki oti kei na Parofita. (Raica na nodrau ivola o Richard Nietzel Holzapfel kei Jeni Broberg Holzapfel, *Women of Nauvoo*, t. 28.)

Ra Qarava na Yalododonu na Cakacaka ni Turaga

Era dau qarava voli na cakacaka ni Turaga o ira na Yalododonu e na nodra veivuke vei ira na tani, ka me qai vukei ira kina na lewe i Nauvoo na Turaga. Ni ra se qai yaco mai na Yalododonu e Nauvoo, e a lolobo vakalevu tu na vanua oqo. Era sega tu ni kila na Yalododonu ni ra sa vakadewa tiko na namu ka tu vakalevu kina na mate rerevaki ka vakatokai me malaria. Era tekivu davo sara kina e lewe levu na Yalododonu, me ra liliwa ka tuburi katakata kina vakalevu. E a veiqaravi o Emma Smith vei ira e lewe vuqa, ka dau vukei koya o luvenatagane yabaki ono, e na nona dau takiwai me baleti ira na tauvimate, me yacova ni sa tauvi malaria tale ga. E bau tauvimate tale ga na Parofita. E a veivakalougatataki na Turaga vei ira, e na nona solia vua na Turaga me veivakabulai vei ira. E tukuna kina o Wilford Wooruff na ka e na yaco e na nodratou veisiko e dua na ilawalawa matabete, ka kauti iratou o Josefa Simici me ratou laki sikova e dua na tauvimate:

“Me ratou qai lako ki na vale nei Elijah Fordham e na veisiko ka tarava, ka sa nanumi tu ni sa na cavuka na nona icegu. Ni ratou curuma yani na nona rumu, e mani lako vakadodonu sara vua ka sa tauvimate bibi tu, me laki taura na ligana imatau ka qai vosa vua; ia e sa sega ni vosa rawa mai o Baraca Fordham, me sa civele tu na matana, ka sa lecaiyalona e na veika e yaco tiko. Me tirova tiko yani vakadede o Josefa na matana, ka me ra vagagalu tu, e na nona tara tiko na ligana. Ka ra sa raica votu sara o ira ka tu e kea na kena veisau mai na bula nei Baraca Fordham. Me rai rawa tale, ka qai vosa e na nona taroga yani vua o Josefa se kilai koya tiko, me qai kaya mai e na vosa malumu, ‘lo.’ E qai taroga o Josefa se sa vakabauta ni rawa ni vakabulai. E qai sauma mai, ‘Au leqataka ni sa rui bera vakalevu; ke o a lako totolo mai, keu na bula rawa.’ Me qai tukuna vua o koya na Parofita, ‘O vakabauti Jisu Karisito?’ Me qai sauma mai o koya, ‘E vakakina.’ Me duri vakadodonu o Josefa, ni se taura tu ga na ligana, ka qai vosa e na domo levu, ka kaya: ‘Baraca Fordham, au sa vakaroti iko e na yaca i Jisu Karisito mo duri mai na nomu idavodavo oqo, ka mo bula tale.’ E vaka na rorogo ni domo ni Kalou na voqa ni domona, ka sega ni vaka e vosa e dua na tamata. Me vaka ga e kuretaki na yavu ni vale oqo. E qai duri mai na nona idavodavo o Baraca Fordham, ka sa bula sara tale. E vadreti tu na yavana, ka luvata tani yani, me vakaisulu tale, kania na madrai ka gunu sucu, ka muria yani i tautuba na Parofita” (cavuti e na Joseph Fielding Smith, *Essentials in Church History*, tt. 223–24).

Veivosakitaki
ka Tarogi na
iVakavuvuli

Mo vakadidike e na veitaro kei na veitikiniivola oqo mai na ivolanikalou ni o vakarautaka tiko na nomu veivakavulici. Mo taurivaka na veitaro e so ka na yaga sara vakalevu vei ira na gone me ra kila kina na ivolanikalou ka dau bulataka tiko e veisiga. Ni ra dau wiliwili ka veivosaki vata na gone mai na ivolanikalou e na kalasi era sa na qai kila rawa kina vakaiira.

- E na veisala cava soti era vakamura kina na Yalododonu e Nauvoo na ivakaro e na Vunau kei na Veiyalayalati 58:27? Na veika yaga cava soti o saga tiko mo na rawata? E vakaevei na ituvaki ni lomamu e na nomu sa qai kila e dua na ka vou, se o sa cakava rawa e dua na itavi se cakacaka?
- E muria rawa vakaevei o Louisa Pratt na ivakaro ka volai tu e na Vunau kei na Veiyalayalati 42:40–42? Na cava na vuna me da dau cakacaka kina vagumatua, me da dau rawata vakaikeda na veika eda cakava?
- Era dau vakaitavi beka vakaevei na gone e Nauvoo? Na cakacaka cava beka o dau qarava mo veivuke kina ki na nomu vuvale? Era dau veicemuri beka vakaevei na “ilawalawa dau vakalukalu ka sivilivi” vei ira na vulagi rivarivabitaki? Na cava beka na ka e tukuna na Turaga e na Vunau kei na Veiyalayalati 56:17 me baleti ira era dau sega ni cakacaka, ka ra vinakata ga me ra butakoca na ilavo kei na iyaya mai vei ira na tamata? (Me vakamacalataki ni ibalebale ni e *na ca* ni na sotava na leqa kei na rarawa.)
- Na cava e qai vakayacora o Drusilla Hendricks e na nona sa mai davo tu o watina? E qai veivuke vakaevei na Kalou vei Drusilla, e na nona sa dau sasaga vagumatua mai o Drusilla me qaravi iratou na nona vuvale? Me vakamacalataki ni sa dau vukea vakawasoma na Kalou na gacagaca e so ni noda bula, e na nona veitalai mai vei ira e so me ra mai vukei keda. E vakaevei tu beka na lomadra o ira na veituraga ka ra mai veivuke ki na vuvale Hendricks, me baleta na veika era sa qarava oqori? Na cava e dodonu me da dau vakayacora ni sa yacovi keda na veivakaugeti me da veivuke vei ira e so?

- Na idusidusi cava soti e dau vakaraitaka o Josefa Simici na Parofita me baleta na cakacaka? Mo dau veivuke vakaevei e na nodra cakacaka e na nomu vuvale? Na cava na vuna mo dau veivuke kina e na nodra cakacaka o ira e na nomu vuvale? Me da dau kune marau beka vakaevei mai na noda cakacaka?
- Mo vakaraitaka ni sega wale ga ni lavaki vei keda me da dau vakayacora na noda dui cakacaka, me da dau veivuke tale ga e na cakacaka ni Turaga? Na cava na cakacaka ni Turaga? E rau vakayacora vakaevei o Emma Smith kei luvena na cakacaka ni Turaga? E veivakalougatataki beka vakaevei na Turaga vei ira na Yalododonu e Nauvoo, mai na nodra dau qarava na nona cakacaka, ka me ra dau veivukei? Na cava e rawa ni da cakava me da cau kina e na cakacaka ni Turaga?

Veivakabula- bulataki

Me qai caka e dua na itavi oqo e na gauna e veiganiti kaya e na lesoni se, me rai lesuvi tale kina, me ivakaleka, se me ra vakauqeti kina.

1. Vakaraitaka e vica na iyaya ni cakacaka ki na dui cakacaka e so, me vaka na peni, na ivola, e dua na ivakaqata ni vakowiri, na ikoti, na isevuni ivakarau, na ivakarau ni katakata, na ituki, kei na tepi ivakarau.

- Na cava era vakatauvatani kina na veika oqo? (Era taurivaki taucoko e na kena qaravi e dua na cakacaka.)

Vakaraitaka yadudua na iyaya, me ra qai cavuta mai na gone na mataqali cakacaka ka rawa ni caka kina.

- Na cava o dau taleitaka me baleta na cakacaka? Na cava o sega ni vinakata me baleta na cakacaka?
- Na cava na ka e rawa ni da vakayacora me taleitaki cake kina na cakacaka? (O na via vakaraitaka beka vei ira na gone, ni ra dau qarava vata na cakacaka kei na marau o ira na lewe i Nauvoo, e na nodra solesolevaki e na susugi ni oni kei na veisisivi varo-kau.)

2. Mo lesuva tale vei ira na gone na italanoa ni “ilawalawa dau vakalukalu ka sivisivi.” Mo vakaraitaka ni rairai sa na sega beka ni na yaga ki na itabatamata oqo na “ilawalawa dau vakalukalu ka sivisivi,” sa tu e vuqa na ka e rawa ni da vakayacora yadudua me da veivuke kina ki na noda veivuvale, kei na noda itikotiko.

- Na cakacaka cava e rawa ni o vakayacora me nomu cau ki na nomu vuvale se na nomu itikotiko?

Me volai e na papa ni volavola na veivakasama e so era solia mai na gone, ka kerei ira yadudua na gone me ra dui digia na ka me ra na cakava e na macawa mai qo, me vukea kina na vuvale kei na itikotiko.

3. Me kau mai ki na kalasi e rua na tavaya lala savasava, ka rau tautauvata vinaka, e dua na polo lailai se vatu (me tautauvata na levu ni polo ni veitavi) ka rawa ni na curu ki na tavaya, kei na so na bini, se na qereqere lalai me tawa e na tavaya.

Vakaraitaka na tavaya lala. Me ra qai dui tukuna vei iko na gone na ka era dau vakayacora e na veisiga, ka o tawana tiko vakamalua na tavaya e na bini, se na qereqere, e na nodra vosa tiko mai (mo kakua ni kuretaka na tavaya). Vakamacalataka ni so na gauna era dau osooso na tamata, e na

nodra nanuma, ni ra sa rui osooso e na veika era dau nanuma me ra cakava, ka sega ni rawa kina ni ra wilika na ivolanikalou, me ra daumasu, se veivuke vei ira na tani.

Mo vakaraitaka vei ira na polo se na laqere. Me vakamacalataki ni polo se laqere e vakatakarakataki ki na veika bibi e so sa vakarota vei keda o Tamada Vakalomalagi, ka vakatakarakataki e na bini se qereqere na veika tale e so eda dau vinakata me da cakava e na dua na siga.

Me biu na polo e na dela ni bini, ka qai tovolea mo biliga ki na loma ni tavaya na polo. E na tasova mai e so na bini. Mo vakamacalataki ni kevaka eda na waraka me da cakava taucoko sara na veika e dodonu me da vakayacora e na dua na siga, eda na sega beka ni vakayacora taucoko na ivakaro bibi. Mo qai biuta rawa na polo e na boto ni tavaya lala, ka qai tawana yani e na dela ni polo na bini mai na imatai ni tavaya, me yacova ni sa laki veimama na tavaya. Mo kurea vakamalua na tavaya me yacova ni sa laki toka dei na bini, me qai sova tale yani na bini. Mo qai vakaraitaka ni sa tawa rawa na polo kei na bini (se sa tawa vakalevu na bini). Mo vakamacalataki ni kevaka eda dau vakayacora e liu na veika e vakarota vei keda na Turaga, eda na qai kunea rawa na gauna me da vakayacora kina na veika e so e dodonu se vinakati me da cakava.

Veivakauqeti vei ira na gone me ra laki vakadadamuria na veika e vakaraitaki oqo e na nodra veivuvale e na gauna ni lotu vakavuvale.

4. Mo talanoataka e na nomu vosa na italanoa oqo:

Na nona iteitei o Josefa Simici e tiko e na sauka ni koro, ka rauta e tolu na maile mai Nauvoo. E qarava tiko na iteitei o Cornelius Lott, ka rau vakaitikotiko kina kei watina, o Permelia, kei ira na luvedrau. Sa dau lako vakawasoma ki na iteitei o koya na Parofita, me laki vukei Cornelius e na kena qaravi na iteitei. E na gauna era a cemuri koya kina na dauvakacaca, e qai lako ki na iteitei, ka laki kerei Permelia Lott me vunitaki koya. E a samaka tiko na idavodavo o Permelia, ka mani cereka kina na ivakamalumu ni meteresi, ka kaya sara vua na Parofita me curu e na loma ni meteresi. Me qai cakava tale vakavinaka na idavodavo, me vaka e dau vakayacori kina.

Ni ra yaco mai na dauvakacaca, era sa qai vaqaqara e na loma ni vale. Sa mani taroga o Permelia se ra vinakata tale ga me ra raica na idavodavo, ka ra madua vakalevu na dauvakacaca, ka ra kaya kina ni sega. Me ra vaqaqara tale na dauvakacaca e na veirumu tale e so, ka sega ga ni ra kunea na Parofita, ka ra sa mani qai biuta tale na iteitei. (Raica na *Descendants of Cornelius Peter Lott, 1798–1972*, comp. Rhea Lott Vance [n.p., n.d.], tt. 7–10.)

- E veivuke vakaevei o Sista Lott vua na Parofita?
- Me da dau veivuke vakaevei vua na noda parofita edaidai?

5. Veivuke vei ira na gone e na kena tuvai e na papa ni volavola, o ira e so ka ra dau cakacaka mai me ra vukei kina, me vakataki ira na itubutubu kei na qasenivuli. Me ra dui digia na gone na tamata mai na ituvatava ka volai oqori, ka qai vola vua na nona vakavinavinaka, e na vuku ni veika e dau cakava mai.

6. Me volai na qaqa ni Vunau kei na Veiyalayalati 88:124 e na dua na tikiniveva, ka me qai koti vakalalai e na icegu koma se koloni. Me soli vei ira na gone na veitikina oqori, ka vukei ira me ra tuvana tale na veimalanivosa ni tikina ni ivolanikalou, e na kena veitarataravi dodonu. Me ra tovolea taumada ka sega

ni taurivaka na ivolanikalou; me ra qai taurivaka na ivolanikalou me tuvai vakadodonu kina na veimalanivosa, ke vaka e gadrevi me vakayacori. Veivosakitaka kei ira na gone na ibalebale ni ivolanikalou oqori.

7. Me lagati se cavuqaqataki na “Put Your Shoulder to the Wheel” (*Hymns*, no. 252).

iTinitini

iVakadinadina	Vakadinadinataka vei ira na gone ni da na marautaka na veika eda sa rawata, mai na noda qarava vagumatua na noda cakacaka, me da rawata kina na veivakalougatataki ki na noda bula, kei na nodra bula na tani eda vei qaravi tiko vei ira. Soli ibole vei ira na gone me ra dau cakava e na yalomarau na nodra cakacaka e na macawa mai oqo, me ra dau qarava e na kena gauna totolo, ka dau qarava vakavinaka sara.
Wiliwili e Vale	Me ra wilika ka vakadikeva mai na gone na Vunau kei na Veiyalayalati 58:27–28 kei na 88:124, me rai lesuvi tale kina e na nodra dui vuvale na lesoni oqo.
Veiwasei Vakavuvale	Vakauqeti ira na gone me ra laki veiwasei e na nodra dui vuvale e na dua na tiki ni lesoni, me vaka na italanoa, se dua na ka e tarogi, se dua na ka e caka kina, se me ra goleva vata vakavuvale na “Wiliwili e Vale.” Sureta e dua na gone me mai tinia na lesoni e na dua na masu.

Sa Vunau o Josefa Simici me Baleta na Nodra Papitaiso na Mate

Lesoni
34

iNaki ni Lesoni

Me veivuke e na nodra kila na gone na bibi ni noda papitaisotaki e na vukudra na mate.

Me Vakarauteki

1. Vakadidike e na masumasu mai na Joni 3:5; Vunau kei na Veiyalalayati 127:1, 5–10; 128:1, 12–13, 15–18; 138:6–19, 28–35, 58–60; kei na kena itukutuku ka vakamacalataki tiko e na lesoni oqo. Mo vakadidike taumada e na lesoni ka qai lewa na sala mo veivakavulici kina vei ira na gone mai na tikina vakaivolatabu kei na kena itukutuku vakamacala. (Raica na “Tuva Rawa na Lesoni,” tt. vi–vii, kei na “Veivakavulici mai na Kena iTukutuku kei na Tikina Vakaivolatabu,” tt. vii–ix.)
2. iKuri ni wiliwili: 1 Korinica 15:29; Vunau kei na Veiyalalayati 137:1, 5–10; Yavu ni Vakabauta 1:4; kei na *Ai Vakavuvuli Talei* (31110 858), wase 20.
3. Mo digia rawa na veitaro me vakavure veivosaki, kei na tikina ni veivakabulabulataki ka ra na vakaitavi ka vukei vakavinaka kina na gone me ra vavaca yani na inaki ni lesoni.
4. Veika e vinakati:
 - a. Me ra yadua na gone na Vunau kei na Veiyalalayati.
 - b. Me dua na iVolatabu.
 - c. E dua na iseru.
 - d. iYaloyalo 5-36, Na Tobu ni Papitaiso e na Valetabu (iYaloyalo Taurivaki ni Kosipeli 504; 62031).

**iKuri E so
ni Lesoni**

Me sureti e dua na gone me mai dolava na lesoni e na masu.

iTavi Galeleti

Solia vua e dua na iseru. Kerei koya na gone oqori me seruta na uluna, ka me kakua ni lovera na ligana e na duruduru ni ligana. Tarogi koya na gone:

- Na cava na vuna o sega ni seruta rawa kina na ulumu?

Taroga vei ira kece na gone:

- Ke sega ni da dau lovera rawa na iduruduru ni ligada, me sa na qai seruti vakacava beka na uluda? (Me qai seruti keda e dua tale.)
- O sa vukei beka vakacava e na dua na ka o sega ni cakava rawa vakaiiko? E vakaeevi beka na nomu vakanananu ni o sa vukei mai vaqori? (Me soli yadudua vei ira na gone me ra soli vakasama.)

Me wilika e cake e dua vei ira na gone na Joni 3:5. Veivosakitaka na ibalebale ni tikiniivola oqori mai na ivolanikalou, ka dau dusimaka vei ira na gone ni sa idewadewa taumada na papitaiso, ki na noda lesu tale ki na bula veimaliwai kei Tamada Vakalomalagi, kei Jisu Karisito. E na sega ni dua na tamata e na curu tale ki na matanitu ni Kalou, ke sega ni se papitaiso.

Me vakamacalataki ni sa lewe vuqa sara na tamata era bula voli mai e vuravura e na gauna e se bera ni caka kina e vuravura na veipapitaisotaki, se ra sa mate ka se bera ni ra vulica rawa na kosipeli dina, kei na papitaiso e na kena lewa dodonu vakabete.

- Me vaka ni sa lavaki tu ki na tamata kece ga na papitaiso, me qai rawa vakavevei vei ira oqo me ra laki bula tale kei Tamada Vakalomalagi kei Jisu Karisito? (Me dua e papitaisotaki e na vukudra.)

Mo dusimaka ni sa dau lomani ira yadudua vakatautauvata na luvena o Tamada Vakalomalagi, ka vinakata me ra rawata yadudua tale na bula kei koya. Sa solia kina na sala vei ira na lewe ni Lotu me ra veivuke vei ira ka a sega ni papitaisotaki e na nodra bula voli e vuravura. E rawa ni da na vakayacora vei ira oqo na veika e sega ni ra na rawata vakaiira.

Kena iTukutuku
kei na Tikina
Vakaivolatabu

Me vakavulici vei ira na gone na ivakatakila mai vei Josefa Simici kei Joseph F. Smith me baleta na nodra papitaiso na mate, me vaka e tukuni tiko e na itukutuku vakamacala oqo e ra, kei na veitikiniivola ni ivolanikalou ka tuvai tu e na wase ni ivola “Me Vakarautaki.” Vakaraitaka vei ira na iyaloalo ni tobu ni papitaiso e na kena gauna dodonu.

Era a qai rogoca e na vula o Me ni 1842 na Yalododonu e Nauvoo ni sa lauvana ka mavoa vakaca sara o Lilburn W. Boggs e Independence, Missouri. E a kovana voli mai kei Missouri o Boggs e na nodra tiko voli e kea na Yalododonu, ka a qai solia kina na “lewa ni veivaqeavutaki,” ka ra cemuri tani kina mai Missouri na Yalododonu. Sa lewe levu sara na meca vakapolitiki nei Boggs, ka ra siqemi e na nona lauvana, ia era a qai beitaki Josefa Simici o ira na vakaillesilesi mai Missouri ni a vakavuna me lauvana o Boggs. Sa kila deivaki tu o Josefa ni sega ni cakava na veika e beitaki kina oqo, ka mani solia kina vua na edita ni niusiveva na nona itukutuku, ka mani guilecava sara na veika sa yaco oqo.

Ni oti tale e rua na vula, rau a qai vesu na Parofita kei Orrin Porter Rockwell, e dua na nona yadra. Sa veibeitaki vakalawa o Boggs ni a vanai koya o Porter Rockwell, ka a lewa mai o Josefa Simici me cakava. Me vaka na lawa ni matanitu o Amerika, e rau a vesu mai vakatawadodonu na Parofita kei Porter Rockwell, ka rau mani sere tale. Mai na nona siqema ni sa na sotava na veileqa e so, e a qai mani lako ka laki vuni na Parofita, me vica na vula na kena dede.

E na gauna ni nona vuni tiko oqo, e a vola kina o Josefa Simici e rua na ivola veivakauqeti vei ira na Yalododonu e Nauvoo. E tu e na ivola e rua oqo na ivakaro e so me baleta na kena qaravi na nodra papitaisotaki na mate. Sa tiko na ivola e rua oqo e na Vunau kei na Veiyalayalati 127 kei na 128.

E na vica na yabaki ki liu, e a raica kina o Josefa Simici e na Valetabu e Kirtland, na raivotu me baleta na matanitu silesitieli, ka a raici Alvin kina na tacina, ka a sa mate ni se bera ni taura o Josefa na peleti koula (raica na V&V 137). Sa kurabuitaka sara o Josefa na nona raici Alvin e na matanitu silesitieli, ka ni a se bera ni papitaisotaki o Alvin e na gauna e mate kina. A sa vakaraitaka na Turaga vei Josefa, ni o ira kece ga ka rawa ni ra na mai ciqoma na kosipeli, ka papitaisotaki, ka dau bula dodonu tiko ke a soli mai vei ira, e rawa ni ra na laki vakaivotavota e na matanitu silesitieli (raica na V&V 137:7). E qai tukuni e muri vei Josefa ni rawa ni caka vakaveisosomitaki na papitaiso, me ra veisosomitaki kina o ira ka ra se bula tiko e vuravura.

Vola e na papa ni volavola na vosa *vakaveisosomitaki* kei na *veisosomitaki*. Me vakamacalataki ni da cakacaka vakaveisosomitaki, eda cakava tiko e dua na ka

e na vukuna e dua tale. O koya e vakayacora tiko na veika oqori e okati me veisosomitaki. E rawa ni da papitaisotaki e na valetabu me baleti ira na veitamata era sa mate ka ra se sega ni papitaiso. Me da veisosomitaki kina vei ira oqori. Eda na sirova ka tabadromuci kina e wai, ka papitaisotaki, ia e okati ga vei ira na veipapitaisotaki oqori. Eda vakaitavi tiko e na papitaiso vakaveisosomitaki.

Me vakamacalataki ni sa dodonu me papitaiso vakayadua sara na tamata kece ga me qai curuma rawa kina na matanitu silesiteli. Me vaka e caka ga e vuravura na papitaiso, e rawa ga ni ra na dau qarava o ira ka se bula tiko e vuravura. Ni da se bula voli e vuravura, e rawa ni da na veivuke vei ira ka se sega ni papitaiso, mai na noda papitaiso vakaveisosomitaki e na vukudra.

Me vakamacalataki ni a vakayacori na papitaiso vakaveisosomitaki e na nona sa tucake oti mai na mate o Jisu Karisito (raica na 1 Korinica 15:29), me yacova sara ni sa qai laki yaco na vukitani e na lotu i Karisito, ka sa kau tani tale mai vuravura na matabete. Ni sa bera ni tukuni vua na Parofita o Josefa na veika me baleta na nodra papitaisotaki na mate, e a sega sara ni bau dua e kila tu e na gauna oya ni yavu tale ga ni kosipeli nei Jisu Karisito na papitaiso vakaveisosomitaki.

E a ciqoma e na yabaki 1918 o Joseph F. Smith, na ikaono ni Peresitedi ni Lotu, na raivotu ka vakamacalataki kina na veika me baleti ira ka sa mate, ka ra se sega ni papitaiso. E tabaki tiko na raivotu oqo e na Vunau kei na Veiyalayalati 138. E raici Jisu Karisito kei ira e so na nona ilawalawa e na vuravura ni yalo o Peresitedi Smith. E a tauyavutaka o Jisu na nodra veituberi e na kosipeli o ira na ilawalawa, vei ira ka se sega ni ra donuya mai, me ra vulica na kosipeli ka papitaiso ni ra se bula tiko. Era vakarautaki mai na veituberi oqo o ira na tamata me ra ciqoma na papitaiso vakaveisosomitaki ka na vakayacori e na vukudra.

Veivosakitaki
ka Tarogi na
iVakavuvuli

Mo vakadidike e na veitaro kei na veitikiniivola oqo mai na ivolanikalou ni o vakarautaka tiko na nomu veivakavulici. Mo taurivaka na veitaro e so ka na yaga sara vakalevu vei ira na gone me ra kila kina na ivolanikalou ka dau bulataka tiko e veisiga. Ni ra dau wiliwili ka veivosaki vata na gone mai na ivolanikalou e na kalasi era sa na qai kila rawa kina vakaiira.

- Na cava na vuna e gadrevi kina vei keda me da papitaiso? (Joni 3:5; Yavu ni Vakabauta 1:4.) Na cava na papitaiso e na vukudra na mate? Na cava na vu ni nodra dau vakaitavi na lewe ni Lotu e na nodra papitaiso na mate?
- Eda dau papitaiso beka vakaevei? Na cava na vu ni noda dau papitaiso e na veitabadromuci? (Ni da lamata mai wai, e vakatakarakarataki kina na noda duri mai na ibulubulu e na Tucake Tale; raica na V&V 128:12.) Vakaraitaka vei ira na iyaloalo ni tobu ni papitaiso e na valetabu. Me vakamacalataki ni dau tara na tobu ni papitaiso e na boto ni valetabu, se na vanua duadua e ra e na valetabu. Na cava na vuna e dau laki biu kina e na vanua e ra duadua e na valetabu na tobu ni papitaiso? (V&V 128:13.)
- Na cava na vu ni nona vakarota na Turaga vei ira na Yalododonu me ra dau maroroya vinaka na ivolatukutuku ni veipapitaisotaki vei ira na mate? (V&V 127:6–7, 9; raica na itavi 2 ni veivakabulabulataki.)
- O cei soti e rawa ni papitaiso e na vukudra na mate? (O ira na lewe ni Lotu yabaki tini-karua, ka qase cake, ka sa soli na nodra ivolatara ni valetabu mai vua na nodra dui bisopi.)

- Na cava e a raica o Joseph F. Smith e na nona raivotu me baleta na vuravura ni yalo? (V&V 138:11–19, 28–35.) Na cava e na yaco vei ira ka ra sa mate, ka se bera ni ra ciqoma na kosipeli? (V&V 138:31–33.)
- Na cava na vuna e bibi kina vei keda yadudua me da vakadeitaka ni sa qaravi na veipapitaisotaki e na vukudra na tubuda, kei ira na noda qase? (V&V 128:15.) Me vakamacalataki ni veicakacaka vakalotu tale e so, me vaka na vakamau e na valetabu, e rawa tale ga ni qaravi e na vukudra era sa mate, mai vei ira ka veisosomitaki. E rawa ni ra na vauci taucoko kina na veivuvale, me ra duavata tiko me baleta na veigauna tawamudu. Me ra mai tiki ni noda vuvale tawamudu kina o ira na tubuda yalododonu. (Raica na itavi 4 ni veivakabulabulataki.)

Veivakabula- bulataki

Me qai caka e dua na itavi oqo e na gauna e veiganiti kaya e na lesoni se, me rai lesuvi tale kina, me ivakaleka, se me ra vakauqeti kina.

1. Mo talanoataka na italanoa oqo:

Rau veikilai mai Iurope o Brigitte kei Carla e na nodrau se qai kalasi tolu. E a se qai papitaiso oti ga o Carla, ka vinakata me veitukuniyaka vei ira kece ga na tamata ni sa dua vei ira na lewe ni “lotu dina duadua ga.” Era a qai veivalitaki koya o ira na nona lewe ni kalasi, e na nona cavuta na veika oqori, ia e mani nona itokani voli o Brigitte.

Ratou qacoya tu na vuvale nei Brigitte na cakacaka ni nodratou lotu, ia eratou dau rokova ga na veimatalotu tale e so. Me dau lakova vakavica kina o Brigitte kei Carla na itavi vakalotu e so. Me rau veitokani dredre sara o Brigitte kei Carla e na nodrau gauna taucoko ni vuli. Ia, e qai mai musu dole na bula nei Brigitte, e na nona mate ni se qai yabaki tini-kavitu.

E qai yadra vuki mai o Carla e na lomaloma ni bogi ni sa laki oti tale e rua na vula, ka raici Brigitte ni duri tu e na mua ni nona idavodavo ki yavana. E sega ni bau vosa mai, ka vakataroga voli e lomana o Carla se cava na vuna e mai rairai kina vua. Me qai mai veisiko tale o Brigitte vei Carla e na yabaki ka tarava, ka rairai tale ga vua e na ikatolu ni gauna e na yabaki ki muri.

E a qai toki i muri o Carla ki Amerika, ka laki vakamautaki e na Valetabu e Salt Lake. Ni sa lesu mai na valetabu o Carla, sa qai veitarataravi ga na nona rairai mai vua o Brigitte. Ka mani rairai tale vei Carla o Brigitte, e na nodrau sa vakarau lako tiko o Carla kei watina i na valetabu, e na tolu na bogi vakaveitarataravi.

E na ikatolu ni bogi, e qai yadra cake o Carla ka vakayadrati watina, ka talanoataka vua na nona dau rairai mai vua o Brigitte. Rau sa nanuma ruarua ni sa laki tuberi o Brigitte e na kosipeli mai na vuravura ni yalo, ka sa laki ciqoma kina na kosipeli. Sa qai mai vinakata e na gauna oqo me papitaisotaki. Rau a qai masulaka o Carla kei watina vua na Turaga na sala me rau taura kina na kena ivolatukutuku. Rau sa uqeti kina me rau veitaratara kei koya e dua na dauvakadidike vakaitukutuku, ka rau mani laki rawata rawa kina na ivola vakadinadina ni mate nei Brigitte. Sa qai vakauta rawa kina o Carla na yaca i Brigitte ki na valetabu, me laki qaravi rawa kina na veicakacaka ni valetabu me baleti koya, me vaka na papitaiso.

E qai yadra vuki e na vica na macawa i muri o Carla, ka me raici Brigitte tale. Ia, e sa vakaisulu vulavula tu e na gauna oqo, ka duri tu e na dua na vanua,

ka vaka na tobu ni papitaiso. E na mataka ni siga ka tarava, e a taura kina o Carla na ivola mai na valetabu, ka tukuni kina vua ni sa qaravi oti na nona papitaiso o Brigitte. (Raica na Carla Sansom, "From Beyond the Veil," *Ensign*, Fep. 1978, tt. 49–50.)

Me kila o qasenivuli: Ni se bera ni dau vakayacori na veicakacaka ni valetabu me baleti ira ka sa mate e na loma ni ciwasagavulu-kalima na yabaki sa oti, e dodonu me dau veivakadonui mada kina na wekana voleka ka se bula tiko.

2. Me wiliki ka veivosakitaki na Vunau kei na Veiyalayalati 127:6–7 kei na 128:6–8 kei ira na gone. Veivuke vei ira na gone e na nodra kila na vuna e bibi kina me dau maroroi vakavinaka na ivolatukutuku ni veicakacaka vakalotu ka sa dau vakayacori. Me vakamacalataki ni sa dau maroroi e na Lotu na ivolatukutuku me baleti ira na lewenilotu yadudua, ka dau volai tu kina na itukutuku bibi e so, me vaka na siganisucu, siga ni papitaiso, vakamau, kei na yacadra na lewe ni vuvale. Sa ka bibi sara vei keda yadudua me da dau maroroya tale ga na noda ivolatukutuku.

Ke rawa, me qai vakaraitaki vei ira na gone na nomu ivolatukutuku e so, me vaka na ivola ni nomu papitaiso, kei na ivolavakadinadina ni papitaiso. Vakauqeti ira na gone me ra laki vukei mai vei ira na nodra itubutubu e na nodra laki vakamareqeta na ivolatukutuku bibi e so.

3. Ke rawa, vakaraitaka na iyaloalo ni nomu vuvale, se na kena iyaloalo e dua na tubumu ka o rawa ni talanoataka vei ira na lewe ni kalasi.

- O sa bau donuya beka e dua na nomudou soqo vata vakavuvale?
- O cei soti e a tiko e na nomudou soqo vata vakavuvale? Era tiko beka kina e so na tubumu? o ira na tubumu vakarua?

Vakamacalataka vei ira gone na italanoa me baleta e dua na nomudou soqo vata vakavuvale, se na kena italanoa na tubumu o sa vakaraitaka na kena itaba se iyaloalo. Vakaraitaka vei ira na gone ni o koya ga e dau bula dodonu ka sa qarava oti na veicakacaka vakalotu ka sa dodonu me golevi rawa, e na soli vei ira me ra laki bula tale kei ira na nodra dui vuvale me tawamudu. E na noda qarauna tiko me sa qaravi rawa na veicakacaka vakalotu me baleti ira na wekada era sa mate yani, eda sa na veivuke tiko me ra laki bula tale kei keda me tawamudu.

Sureti ira na gone me ra veiwasei e na italanoa e so me baleti ira na tubudra kei ira na nodra qase.

4. Vakaraitaka na ituvatuva ni kawa ni nomu vuvale. Mo vakaraitaka ni tamata taucoko era volai tu kina, era luve ni veivuvale tale ga, ka rawa ni na sema na veitabatamata kece, ke qaravi na nodra vau na gone yadudua ki na nodra itubutubu.

Me vakamacalataki ni kevaka era se bera ni ciqoma na noda qase na cakacaka vakalotu e so me vaka na papitaiso se na veivauci ni veiluveni, e rawa ni da vakauta na yacadra ki na valetabu, me laki qaravi rawa kina na cakacaka bibi oqo. Vakamacalataka vei ira na gone ni rawa ni ra na taura na nodra ivolatara ni valetabu e na gauna era sa yabaki tini-karua kina, ka dau bula dodonu voli, me ra laki vakaitavi kina e na nodra papitaiso na mate.

5. Mo talanoataka na italanoa oqo:

E dua na Liganivola e na Valetabu e Manti, o Baraca J. Hatten Carpenter, e talanoataka na italanoa ni peteriaki ka sarava voli e na dua na siga na veipapitaisotaki e na valetabu me baleti ira na mate.

E qai dolavi vua na peteriaki me raica na “na yalodra o ira ka ra veisosomitaki tiko vei ira e na tobu. E so na yalo era waraka tu na nodra gauna, qai laurai e matadra yadua na marau, e na nona sa kacivaka yani na Liganivola na yaca i koya ka vakayacori tiko e vukuna na veipapitaisotaki, me qai biuti ira mai na wekana bula vakayalo, me laki duri e yasana na Liganivola. Me laki sarava e kea na nona papitaiso ka vakayacori e na veisosomitaki, me qai lako yani e na yalomamarau, e na kena sa digitaki mai e dua tale, me mai sotava tale ga na veika talei oqori.”

Ni toso tiko na gauna, sa qai raica o peteriaki na nodra sa matararawa tu e so vei ira na yalo oqori. E mani qai kila ni sa cava na nodra veipapitaisotaki o ira e na valetabu e na siga oya. O ira na yalo matararawa oqori, e sega ni qaravi na nodra papitaiso e na siga oya.

“‘Au dau vakasamataka vakawasoma na veika e yaco oqori,’ e kaya tale o Baraca Carpenter, ‘ka niu dau dabe vakalevu e na yasa ni tobu, ka kacivaka yani na yacadra era na qaravi e na veicakacaka vakalotu, ka vakaibalebale sara vakalevu vei ira na mate’” (cavuti e na Joseph Heinerman, *Temple Manifestations* [Manti, Utah: Mountain Valley Publishers, 1974], tt. 101–2; raica talega na *Utah Genealogical and Historical Magazine* 11 [Julai 1920]: 119).

6. Me lagati se cavuqaqataki na “Families Can Be Together Forever” (*Children’s Songbook*, t. 188) se “Genealogy—I Am Doing It” (*Children’s Songbook*, t. 94).

iTinitini

iVakadinadina	Mo talaucaka na nomu vakavinavinaka e na nomu papitaiso, kei na kena soli vei iko mo veivuke e na nodra papitaiso na veitamata kece ga e vuravura. Ke veiganiti kaya, mo veivakauqeti vei ira na gone me ra laki veitalanoa kei ira e na nodra dui vuvale, me baleta na nodra papitaiso e na vukudra na nodra qase.
Wiliwili e Vale	Me ra wilika ka vakadikeva mai na gone na Joni 3:5 kei na Vunau kei na Veiyalayalati 128:15; 138:29–34, me rai lesuvi tale kina e na nodra dui vuvale na lesoni oqo.
Veiwasei Vakavuvale	Vakauqeti ira na gone me ra laki veiwasei e na nodra dui vuvale e na dua na tiki ni lesoni, me vaka na italanoa, se dua na ka e tarogi, se dua na ka e caka kina, se me ra goleva vata vakavuvale na “Wiliwili e Vale.” Sureta e dua na gone me mai tinia na lesoni e na dua na masu.

Sa Qaravi e na Valetabu e Nauvoo na Cakacaka Tabu E so

Lesoni
35

iNaki ni Lesoni

Me veivuke e na nodra kila na gone na bibi ni veivaletabu, kei na kena dodonu me da dau bula kilikili me da laki vakaivotavota kina e na kena cakacaka.

Me Vakarauteki

1. Vakadidike e na masumasu mai na Vunau kei na Veiyalayalati 124:26–47, 55 (na ivakaro me baleta na kena tara na Valetabu e Nauvoo); Vunau kei na Veiyalayalati 97:15–17; 105:12, 18; 109:20 (na bibi ni dau bula kilikili me baleta na valetabu); Vunau kei na Veiyalayalati 109:22–23 (na kaukaua ni edaumeni); kei na kena itukutuku vakamacala ka tiko e na lesoni oqo. Mo vakadidike taumada e na lesoni ka qai lewa na sala mo veivakavulici kina vei ira na gone mai na tikina vakaivolatabu kei na kena itukutuku vakamacala. (Raica na “Tuva Rawa na Lesoni,” tt. vi–vii, kei na “Veivakavulici mai na Kena iTukutuku kei na Tikina Vakaivolatabu,” tt. vii–ix.)
2. Mo digia rawa na veitaro me vakavure veivosaki, kei na tikina ni veivakabulabulataki ka ra na vakaitavi ka vukei vakavinaka kina na gone me ra vavaca yani na inaki ni lesoni.
3. Veika e vinakati:
 - a. Me ra yadua na gone na Vunau kei na Veiyalayalati.
 - b. Me rua na itawelu vulavula, se roka seyawa, se na isulu, ka me dua e savasava vuka, ka dua tale e soso se tauvi duka tu.
 - c. Na ivolatara ni valetabu ke rawa ni laurai mai.
 - d. iYaloyalo 5-36, Tobu ni Papitaiso e na Valetabu (iYaloyalo Taurivaki ni Kosipeli 504; 62031); iyaloyalo 5-37, Valetabu e Nauvoo (iYaloyalo Taurivaki ni Kosipeli 501; 62432).

iKuri E so ni Lesoni

Me sureti e dua na gone me mai dolava na lesoni e na masu.

iTavi Galeleti

Vakaraitaka vei ira na gone na itawelu savasava.

- E na vakaeveri beka na irairai ni itawelu oqo keu qua kina na ligaqu, niu sa savata vinaka e na sovu?
- E na vakaeveri beka na irairai ni itawelu oqo, keu quaqua kina ni se duka tu ga na ligaqu?

Mo vakaraitaka cake na itawelu savasava kei na itawelu duka.

- Na itawelu cava vei rau oqo o na via vakayagataka? Na cava na vuna?

Me vakamacalataki ni rawa ni dau vakatauvatani na noda bula ki na itawelu e rua oqo. Ni da vakamura na ivakaro, ka bula e na itovo ni bula dodonu, sa na tautauvata kei na itawelu savasava na noda bula. Eda savasava vakayalo. Ni da vakayacora na veika ca, sa tautauvata na noda bula kei na itawelu duka. Eda sa duka vakayalo.

- Na cava beka e rawa ni da vakayacora me savasava kina na itawelu duka qo?

Me vakamacalataki ni vakaibalebaletaki na noda bula ki na itawelu, e na vakatauvatani na sava na itawelu duka me savasava kina, mai na noda sa veivutuni, me vakasavasavataki tale kina na noda bula. Vakaraitaka vei ira na gone ni vinaka cake sara me da se kakua ga ni dau valavala ca, ia kevaka eda sa na qai valavala ca, sa vakarautaka tu na Turaga na sala me da vakasavasavataki tale kina vakayalo, e na noda veivutunitaka na noda ivalavala.

Me vakamacalataki ni sa vakabibitaka na Turaga na bula savasava vakayalo, e na nona tukuna ni na sega ni dua na ka dukadukali e na curu ki na nona valetabu (raica na V&V 109:20). E vinakata me dau savasava ka vakamareqeti tu ga na valetabu. E dodonu me tu vei keda na ivolatara ni valetabu me da qai curuma rawa kina na valetabu, ka na soli vei keda kevaka eda vakavutukanataka na noda bula kilikili mai na veivakatarogi nei bisopi, kei koya na lewe ni mataveiliutaki e na iteki. Vakaraitaka na ivolatara ni valetabu, kevaka e rawa.

Vakamacalataki vei ira gone ni dodonu me ra dau tovolea vagumatua me ra bula dodonu tiko ga, ka me qai kilikili me ra taura na ivolatara ni valetabu, ka me ra na qai taura e na nodra sa qase cake. E na vukei ira na lesoni oqo me ra kila vakavinaka cake kina na sala ni bula dodonu, me rawa ni ra qai taura kina na ivolatara ni valetabu, ka laki vakaitavi e na veicakacaka e so e qaravi kina.

Kena iTukutuku
kei na Tikina
Vakaivolatabu

Me vakavulici vei ira na gone na itukutuku ni kena tara na Valetabu e Nauvoo, kei na kena bibi me ra bula tiko e na ivakarau ka veiganiti kaya na veicakacaka vakalotu e so e na valetabu, me vaka e veivosakitaki tiko e na kena itukutuku vakamacala e so, kei na veitikiniivola ni ivolanikalou ka tuvai tu e na wase ni ivola “Me Vakarautaki.” Vakaraitaka na iyaloalo e na gauna e veiganiti kaya.

Era sa Vakaroti na Yalododonu Me ra Tara na Valetabu e Nauvoo

E soli e na vula o Janueri ni 1841 vei Josefa Simici na raivotu ka ra vakaroti kina na Yalododonu me ra tara na valetabu e Nauvoo, Illinois (raica na V&V 124:26–44). E qai digidigi na Parofita, ka veivakadonui kina na Turaga, me baleta na vanua me tara kina e na delana, ka raica sobu tu yani na koro (raica na V&V 124:43).

E a vakatakilai e na raivotu vei Josefa Simici na peleni ni Valetabu e Nauvoo, me vaka na kena a vakayacori e na peleni ni Valetabu e Kirtland. E a vakamacalataki o Josefa Simici vua na daudroni ni vale (o koya ka droinitaka na peleni ni valetabu) na itaratara ni vale. Ni qai tukuna na daudroni vua na Parofita ni sega ni biu rawa na katubaleka rivirivi ka gadreva, e qai kaya mai o Josefa, “Au nuitaka ga ni o na vakamura ga na itaratara ni vale au sa vakamacalataki vei iko. Sa vakaraitaki vei au e na raivotu na totoka ni valetabu . . . ka me tara ga me vaka na kena itaratara ka sa vakatakilai mai vei au” (cavuti e na E. Cecil McGavin, *The Nauvoo Temple*, t. 6).

Me vaka ga na kena caka mai na Valetabu e Kirtland, era sa solibula vakalevu na lewe ni Lotu e na kena tara na Valetabu e Nauvoo. Sa vakayagataki na ilavo saumi e na ikatini me voli kina na iyaya ni vale, ka ra cau tale ga na lewenilotu e na veika kece e tu vei ira, me voli tale kina na iyaya ni vale. Era solia na marama lewe ni iSoqosoqo ni Veivukei ni Marama e dua na peni e na veimacawa me nodra cau, e na kena voli na iloilo kei na ivako, ka me ra qai kumuna rawa kina e limasagavulu na udolu na peni (limanadrau na dola). E 343 na paudi na bibi ni peni ka kumuni oqori! E dua na turaga e solia vei Brigham Young e ruanaudolu limanadrau e na idaba koula, ka sa ilavo vakaitamera sara e na gauna oya. Era solia na nodra gauna o ira na veituraga tale e so, me ra cakacaka kina e na tara ni vale, se na qara ni vatu ka laki kola mai kina na lalaga ni vale, ka dau mai cakacaka e na valetabu ni sa laki dromu e tini na siga, me okati me nodra ikatini

na siga ni cakacaka era cau kina. Era culacula na marama ka vakasaqara na kedra kakana o ira ka tara tiko na valetabu.

Era sa solia na nodra igu taucoko na Yalododonu me daumaka sara na valetabu ka ra tara tiko. Me kena ivakaraitaki, e buli na bulumakau ka vakatakarakarataki tu e na ruku ni tobu ni papitaiso, me ceuti kina na ibulibuli ni bulumakau bula ka totoka duadua, era rawa ni raica mai o ira na Yalododonu. Me biu tale ga e loma na iyaya ni vale totoka duadua, me vakavinakataki kina na vale ni Turaga.

E tara na valetabu mai na vatu dravu seayawa (*limestone*), ka 165 na fute na kena cere mai na dela ni qele, ki na samo ni dudukilagi, ka balavu cake mai na Valetabu e Kirtland e na 55 na fute. E ceuti tale ga e taudaku na matanisiga, vula, kei na veikalokalo, ka vakatakarakarataki kina na ivakatagedegede e tolu ni bula lagilagi. Me qai volai e katuba e na wainikoula, *Na Vale ni Turaga*, e tara na Lotu i Jisu Karisito me baleti ira na Yalododonu e na Gauna Oqo, *Tekivutaki e na i ka 6 ni Epereli. Vakatabui vua na Turaga*. Me qai vale totoka duadua e na vanua oya na valetabu oqo, e na kena sa laki curumi.

Vakayacori na Nodra Papitaiso na Mate e na Valetabu e Nauvoo

Ni se bera ni tara na Valetabu e Nauvoo, e dau qaravi na veicakacaka e so ni valetabu e na veivanua e so e na taudaku ni valetabu, e na kena sega ni se tara rawa na valetabu. E dau vakayacori e batiniwai na cakacaka ni nodra papitaiso na mate. Ni sa vakaroti ira na Yalododonu na Turaga me ra tara na Valetabu e Nauvoo, e na nona kaya vei ira ni sa na sega ni vakadonuya na kena qaravi tiko e na taudaku ni valetabu na veicakacaka tabu e so (raica na V&V 124:29–32). Sa mani vakatabui kina na loqi e so ni valetabu, ka vakayagataki sara e na kena sa qai tara vakaoti. Me vaka e tiko na tobu ni papitaiso e na yavu ni valetabu, a sa rawa ni vakayagataki tiko ni se bera ni tara vakaoti na veiyasa ni valetabu tale e so. Me tekivu vakayacori e na valetabu na nodra papitaiso na mate mai na vula o Noveba ni 1841, ni se bera ni yacova na vu ni katubaleka e na imatai ni tabavale na vakalalagataki ni vale.

Ni ra tara tiko na Yalododonu na valetabu, sa sautu cake tiko ga na koro o Nauvoo. Era sa lomaleqa kina e so era sega ni lewenilotu ka tiko voleka e Nauvoo, e na kena sautu cake tiko na koro, ka ra nanuma ni sa na kaukaua vakalevu na Lotu, ka ra sa tekivu me ra veivakacacani tiko vei ira na lewe ni Lotu. E a labati o Josefa Simici ni se bera ni curumi na valetabu. Era sa na toki ki na Rocky Mountains na Yalododonu, me ra laki tiko sautu ka kune vakacegu kina, ia era gadreva taumada na veicakacaka ni valetabu e rawa ni ra vakaivotavota kina ni bera ni qai toki mai Nauvoo. Era sa vakusakusa kina na Yalododonu me ra tara vakaoti na valetabu.

Qaravi na Edaumeni kei na Veivauci e na Valetabu e Nauvoo

E dua na cakacaka tabu e na valetabu na edaumeni. Eda na vukei mai na cakacaka vakalotu oqo me da na ucui Tamada Vakalomalagi vakavinaka cake, me da laki bula kina e na ivakatagedegede cecere duadua ni matanitu silesitieli. E yavu ni edaumeni na noda veiyalayalati, se veidinadinati, kei Tamada Vakalomalagi. Era lewe levu e na Lotu era dau qarava na nodra edaumeni, e na nodra sa vakarau lako me ra kaulotu, se vakarau vakamau. Ni ra sa qarava oti na nodra edaumeni, era sa qai rawa ni vakamau tawamudu na lewe ni Lotu. Ni rau vakamau e na valetabu na veiwatini, era sa na vauci tu vei rau o ira taucoko na luvedrau era sa na sucu mai. Era sa na okati e na nodra sucu mai me ra lewe ni veiyalayalati. O ira kece na gone ka ra sa sucu tu ni se bera ni rau vauci vata na nodra itubutubu, e rawa ni ra na qai vauci tale ga e na valetabu vei rau

na nodra itubutubu. E rawa tale ga ni da qarava vakaveisosomitaki na edaumeni, ka vauci vata, e na vukudra ka ra sega ni qarava rawa mai na veicakacaka vakalotu oqo e na nodra a se bula voli e vuravura (raica na lesoni 34).

Sa mai vakacabori me vakatabui na loqi e vica e na vale e cake ni Valetabu e Nauvoo, e na kena sa mai tara vakaoti e na mua ni Noveba ni 1845, ka qaravi sara kina e na macawa ka tarava na iverse ni edaumeni ka qaravi kina. Sa mai katakata sara e na gauna oqo na veivakacacani era sotava tiko, ka ra sa kila deivaki tu na Yalododonu ni ra sa na toki mai Nauvoo e na dua na gauna lekaleka i muri. Era sa gadreva kina me ra qarava rawa na nodra edaumeni, ka me ra vauci rawa vakavuvale ni se bera ni ra qai toki. E vakamacala kina o Brigham Young, ka dua vei ira ka qarava tiko na veicakacaka tabu ni valetabu, ni sa lewe levu sara na Yalododonu era qarava tiko na nodra edaumeni e na vula o Janueri ni 1846, ka “soli koya vakatabakidua ki na cakacaka ni Turaga e na veibogi kei na siga, ka dau moce ga me va na aua e na veisiga, ka qai lesu tale i vale e na veimacawa-dua” (*History of the Church*, 7:567). Era a yadrava na valetabu o ira na tamata vakaiyaragi, mai na nodra ririkotaka na Yalododonu ni ra na visaga na valetabu o ira na kedra meca.

Era tovolea tiko ga na meca ni Lotu e na gauna oqo me ra vesuki Brigham Young kei iratou na i Apositolo Le Tinikarua, e na veika lasu eratou beitaki tiko kina. E qai rogoca e na mua ni Tiseba ni 1845 o Brigham Young ni sa yaco yani na daunilawa ni matanitu (*U.S. marshal*) me laki vesuki koya. E mani tekiduru kina ka masulaka na veituberi kei na veikaroni ni Kalou o Peresitedi Young, ka ni a se tiko e na gauna oya e na valetabu. Me qai tala na nona draiva ni qiqi e na gauna oya me tosoya mai ki na mata ni valetabu na nona qiqi.

E mani kerekere o Peresitedi Young vei Baraca William Miller, ka tautauvata vinaka na kedrau ibulibuli, me vukei koya. E mani tokara o Baraca Miller na isala kei na kote ka tautauvata kei na kote nei Peresitedi Young, ka mani curu i tautuba ki na nona qiqi. E mani vesuki koya o koya na daunilawa ni matanitu, ka sega mada ni bau tarogi koya. E mani tukuna o Baraca Miller vua na daunilawa ni matanitu ni veivesu cala, e surevaka tiko ga mai o daunilawa me lako i Carthage o Baraca Miller me laki veilewaitaki kina.

E mani lako kina o William Miller i Carthage, ka tiko laivi mai o Brigham Young e Nauvoo, me veivuke tale e na veicakacaka ni valetabu, kei na nodra vakavakarau me ra toki ki na muaira. Ni rau yaco yani o Baraca Miller kei na daunilawa e Carthage, era qai tukuna mai vua o ira e kea, ni sega ni o Brigham Young na nona kaivesu. E mani qai tarogi Baraca Miller se o cei na yacana. A sa rarawa ka madua sara vakalevu na daunilawa, e na nona sa qai kila ni a sega ni vesuki Brigham Young tiko yani, ka mani sereki Baraca Miller tale.

E a nakita voli o Brigham Young me cegu mada mai na veicakacaka vakalotu ni valetabu e na itekivu ni vula o Feperueri, me se lako rawa kina ki na Muaira, ni se bera ni ra qai vesuki koya na kena meca. Ia, mai na nodra nanamaki tiko e lewe levu vei ira na Yalododonu me ra qarava rawa na nodra edaumeni, e mani qai tiko tale me macawa-rua. E rauta ni ra lewe ononaudolu vakacaca na lewe ni Lotu era a qarava rawa na nodra edaumeni e na Valetabu e Nauvoo.

Sa Vakarusai na Valetabu e Nauvoo

Ni sa biubiu oti o Brigham Young mai Nauvoo, sa sega ni qai qaravi rawa tale na veicakacaka vakalotu ni valetabu, ka ra sa saga tiko ga na Yalododonu me ra tara vakaoti na vale. Era gadreva me ra biuta tu mai e dua na ivakananumi ni nodra gugumatua kei na nodra vakabauta. Sa mani tara vakaoti kina na

valetabu e na vula o Epereli ni 1846, ka vakatabui ka curumi sara e na 1 ni Me 1846, mai vei Elder Orson Hyde, e dua na lewe ni Kuoramau ni i Apositolo Le Tinikarua. E qai laki vunau e na kena iotioti ni gauna o Wilford Woodruff e na macawa ka tarava, vei ira na lewe tolunaudolu vakacaca na Yalododonu ka ra se tiko ga e Nauvoo. Sa qai sogo tale na valetabu ka vakalokataki vinaka, ka saumi sara e dua na kena ivakatawa me wanonova tiko.

Era a qai suguta na valetabu o ira na dauvakacaca, ka ra lewe duanaudolu limanadrau vakacaca, e na vula o Sepiteba ni 1846, ka ra vakacacana sara. Era a veimauilavo kina, ra mateni, ka vakatavako e na loma ni valetabu. Era a vakacacana na kena iyaya, kei na lalaga ni vale, ka vakalialia na veicakacaka vakalotu e so ni valetabu. Ni oti ga na nodra a suguta o ira na dauvakacaca, e a qai lidika na dudukilagi na yaseyase, ka ramusu sara kina na ivakatakarakara ni agilosu ka duri tu e na delavuvu ni valetabu. Era qai sauma tale e so o ira na meca ni Lotu, me ra visaga na valetabu. E kama vakadua sara, ka vakavo ga na kena lalaga e va e taudaku, ka tara e na vatu. Me qai bale tale na lalaga e tolu mai na cagilaba, ka qai laki voro e muri na ikava ni lalaga.

Veivosakitaki
ka Tarogi na
iVakavuvuli

Mo vakadidike e na veitaro kei na veitikiniivola oqo mai na ivolanikalou ni o vakarautaka tiko na nomu veivakavulici. Mo taurivaka na veitaro e so ka na yaga sara vakalevu vei ira na gone me ra kila kina na ivolanikalou ka dau bulataka tiko e veisiga. Ni ra dau wiliwili ka veivosaki vata na gone mai na ivolanikalou e na kalasi era sa na qai kila rawa kina vakaiira.

- Na cava na vu ni nona vakaroti ira na Yalododonu na Turaga me ra tara na Valetabu e Nauvoo? (V&V 124:27–29, 40.) Na veicakacaka vakalotu cava soti e a qaravi rawa mai e na Valetabu e Nauvoo? (Nodra papitaiso na mate, edaumeni kei na veivauci me baleti ira era sa bula, kei ira era sa mate.) E vakayacori beka e vei na veicakacaka vakalotu oqori? Na cava na vuna e bibi kina na veicakacaka vakalotu e so oqo? (V&V 124:55.)
- Na cava na vuna e bibi kina ki na cakacaka nei Tamada Vakalomalagi na valetabu? Na cava na vuna e bibi kina vei keda na valetabu?
- O cei beka e a solia vei Josefa Simici na peleni ni valetabu? (V&V 124:42.) Na iyaya cava soti e vinakata na Turaga me tara kina na valetabu? (V&V 124:26–27.) Na cava na nomu nanuma, ni vu ni kena vakayagataki na veiyaya vivinaka duadua, me tara kina na valetabu? Na cava na vuna e vakatokai kina me vale ni Turaga na valetabu?
- Na cava na vuna e a vakatarai taumada kina na veicakacaka vakalotu ni valetabu, me qaravi e na taudaku ni valetabu? (V&V 124:29–30.) Na cava na vuna e a qaravi tiko kina na veicakacaka vakalotu e so e na valetabu, ni se bera ni tara vakaoti na vale? (V&V 124:33, 36; vakamacalataka ni vakaibalebaletaki ki na valetabu na “veivanua au sa digitaka, me nodra idrodro.” Mo tukuna tale ga vei ira na gone ni sa vinakati me ra vakatotolo na Yalododonu, me ra qarava rawa na nodra edaumeni, ni ra se bera ni tokitaki vakaukaua mai Nauvoo.)
- Na cava na vuna era sa nanamaki tiko kina na Yalododonu me ra qarava rawa na nodra edaumeni ni valetabu? Me vakamacalataka ni soli vei ira mai na edaumeni ni valetabu na yalomatua vakayalo, kei na kaukaua (raica na V&V 109:22–23) ka na veivuke e na drakidrakita ni bula era na sotava, e na nodra ilakolako ki na muaira, kei na nodra laki vakoro e na vanua ka sa tauyavu tu edaidai me yacana o Utah.

- Na cava na ka e qai yaco e muri ki na Valetabu e Nauvoo? Eda na kila beka vakaevei ni sa biuta na valetabu na Yalo ni Turaga, e na nodra sa suguta o ira na dauvakacaca? (V&V 97:17.)
- Na cava na vuna e bibi kina me da bula tiko e na ivakarau ni bula ka rawa kina ni da kilikili me da curu ki na valetabu? (V&V 97:15–17; 105:12, 18; 124:46.) Eda na kune marau beka vakaevei e na noda bula mai na noda bula e na ivakarau ka veiganiti kaya na bula e na valetabu? (Raica na itavi 1 ni veivakabulabulataki.) Na cava e lavaki vei keda me da qai curuma kina na valetabu? Me da levea beka vakaevei na veika cala e so e rawa ni da cakava, ka da na sega ni laki curuma kina na valetabu? (Raica na itavi 3 ni veivakabulabulataki.) Na cava na ka e rawa ni da cakava kevaka eda vakayacora e so na cala, se na ivalavala ca, ka na vakalatilati ki na noda curuma na valetabu?

Veivakabula- bulataki

Me qai caka e dua na itavi oqo e na gauna e veiganiti kaya e na lesoni se, me rai lesuvi tale kina, me ivakaleka, se me ra vakauqeti kina.

1. Mo wilika se me wilika e dua na gone na vosa cavuti qo nei Howard W. Hunter, na ikatinikava ni Peresitedi ni Lotu:

“Sa na marautaka vakalevu na Turaga ke ra bula dodonu na lewenilotu uabula taucoko—ka me tiko vei ira—na nodra ivolatara ni valetabu. Na veika ga e vakatabui se vinakati e na kena rawa na noda ivolatara ni valetabu, na veika ga e na vakadeitaki kina na noda bula mamarau vakayadua, se tiko sautu vakavuvale” (mai na Conference Report, Okt. 1994, t. 8; se *Ensign*, Nov. 1994, t. 8).

Veivosakitaka kei ira na gone se na veivuke vakaevei na veika yadudua oqo ki na noda tiko vinaka, ka me da veiwekani tiko kei na Yalo Tabu ni Turaga, ka rawata tale ga na noda dui ivolatara ni valetabu (me kena ivakaraitaki, e na veivuke sara kina veilomani vakavuvale, na yaloveilomani e na dui vuvale; ka veivuke ki na noda bula vinaka, ka tiko bulabula mai na noda vakamuraia na Vosa ni Vuku):

- Vakabauti Tamada Vakalomalagi, Jisu Karisito, kei na Yalo Tabu.
- Taukena na ivakadinadina ni Lotu.
- Muri koya na parofita.
- Dauvakanananu savasava.
- Wilika na ivolanikalou.
- Tiko e na soqoni ni Lalai kei na sakaramede.
- Tokoni ira na iliuliu ni Lotu.
- Vakaisulu rakorako.
- Mo dau yalodina.
- Muria na Vosa ni Vuku.
- Sauma vakadodonu na ikatini.
- Veivutunitaka na nomu ivalavala ca.

- Daumasu.
 - Digitaka me ra nomu itokani o ira ka dau digia na veika dodonu.
 - Vakarakorokotaki rau na nomu itubutubu, ka dau lomani ira na lewe ni nomu vuvale.
 - Dau veiqaravi e na vukudra na tani.
2. Me tawa e na dua na kato na ka e so, na iyaloalo, kei na tikinavolai ka soli kina na idusidusi ni veika e rawa ni da vakayacora me kilikili kina me da curu ki na valetabu (raica na ituvatuva e na itavi 1 ni veivakabulabulataki). Me kena ivakaraitaki, e rawa ni idusidusi ni muria na parofita na kena iyaloalo na parofita edaidai, se me idusidusi ni saumi katini na tikiniilavo. Me ra dui digia mai na kato na gone na ka me ra qai vakamacalataka vei ira na gone e na kalasi, me vaka na iyaloalo, se tikinavolai, me ra vakamacalataka kina na kena vakaibalebaletaki ki na bula kilikili me baleta na curuma na valetabu.
 3. Veivuke vei ira na gone e na nodra rai lesuva tale se wiligusutaka na ikatinikatolu ni yavu ni vakabauta, ka veivosakitaka kei ira na veisala e vakaibalebaletaki kina ki na ivakarau ni bula veiraurau kei na bula e na valetabu. Me vakamacalataka ni rau vakaibalebaletaki na “talairawarawa” kei na “ivalavala savasava” me bula rakorako, me savasava e na veika ni veiwatini, ka dau savasava na noda vakanananu kei na ivalavala. Veivosakitaka kei ira na gone na ka me ra cakava me ra dau ivalavala savasava ka talairawarawa tiko kina, e na nodra digitaka na nodra isulu, na veisala ni nodra marau, nodra ivosavosa, kei na itokani era digitaka.
 4. Sureta mai e dua vei iratou na lewe ni matabisopi me mai veivosaki kei ira na gone me lima na miniti, e na kena bibi na ivakarau ni bula ka veisotari kei na valetabu.
 5. Me lagati se cavuqaqataki na “I Love to See the Temple” (*Children’s Songbook*, t. 95), “E Solia Vei Au Na Turaga, E Dua Na Vale Tabu” (*Na Sere ni Lotu kei na Nodra Sere na Lalaj*, t. 62).

iTinitini

iVakadinadina	Veivuke vei ira na gone me ra kila ni sa vale totoka, ka vale maroro na veivaletabu, ka dau qaravi kina na veicakacaka e so me vakacokotaki keda e na noda laki bula tale kei Tamada Vakalomalagi kei Jisu Karisito. E dau maroro na valetabu mai na kena soli wale ga vei ira era bula e na ivakarau ni bula ka kilikili kaya, me ra curuma yani. Vakauqeti ira na gone me ra dodonu e na gauna oqo, me rawa ni ra na qai laki curu rawa kina e na valetabu, e na nodra sa qase cake, me ra laki vakaitavi kina e na veicakacaka vakalotu e so.
Wiliwili e Vale	Me ra wilika ka vakadikeva mai na gone na Vunau kei na Veiyalayalati 124:26–29, 40–45, me rai lesuvi tale kina e na nodra dui vuvale na lesoni oqo.
Veiwasei Vakavuvale	Vakauqeti ira na gone me ra laki veiwasei e na nodra dui vuvale e na dua na tiki ni lesoni, me vaka na italanoa, se dua na ka e tarogi, se dua na ka e caka kina, se me ra goleva vata vakavuvale na “Wiliwili e Vale.” Sureta e dua na gone me mai tinia na lesoni e na dua na masu.

Sa Vola o Josefa Simici na Yavu ni Vakabauta

iNaki ni Lesoni

Me vaqacacotaka na nodra gagadre na gone me ra kila vinaka ka dau wiligusutaka na Yavu ni Vakabauta.

Me Vakarautaki

1. Vakadidike e na masumasu mai na Yavu ni Vakabauta, ka tiko e na mua ni Mataniciva Talei, kei na kena itukutuku ka vakamacalataki tiko e na lesoni oqo. Mo vakadidike taumada e na lesoni ka qai lewa na sala mo veivakavulici kina vei ira na gone mai na tikina vakaivolatabu kei na kena itukutuku vakamacala. (Raica na “Tuva Rawa na Lesoni,” tt. vi–vii, kei na “Veivakavulici mai na Kena iTukutuku kei na Tikina Vakaivolatabu,” tt. vii–ix.)
2. Mo digia rawa na veitaro me vakavure veivosaki, kei na tikina ni veivakabulabulataki ka ra na vakaitavi ka vukei vakavinaka kina na gone me ra vavaca yani na inaki ni lesoni.
3. Veika e vinakati:
 - a. Na Mataniciva Talei me baleti ira yadudua na gone.
 - b. Na vevalevu ni Yavu ni Vakabauta mai na valenivola ni valenilotu (65001–65013 se 65014, ka volai kina na veitikina taucoko e tinikatolu ni Yavu ni Vakabauta).

iKuri E so ni Lesoni

iTavi Galeleti

Me sureti e dua na gone me mai dolava na lesoni e na masu.

- Na mataqali fika vakacava o vulica tiko e koronivuli?

Ni ra sa soli vakasama mai na gone, mo vola na vakatataro ni *algebra* oqo e na papa ni volavola:

$$a^2 + b^2 = 25$$

- Me dredre beka vakacava na kena laurai na isau ni taro qo?
- Ni se bera ni o dewa yani ki na algebra, mo qai laki goleva na kena taro vakafika, na cava e na lavaki mo vulica taumada?

Me vakamacalataki ni se bera ni ra na goleva na gone na taro vakafika e so ni algebra, e dodonu me ra na vulica taumada na yavu vakafika. Sa vakakina ni se bera ni da na qai laki vulica ka kila vinaka yani na kosipeli, e dodonu me da vulica taumada na yavu ni kosipeli.

Me vakamacalataki ni a vola o Josefa Simici na Parofita e tinikatolu na itukutuku, ka ivakaleka ni yavu, kei na vakabauta, ni Lotu i Jisu Karisito me baleti ira na Yalododonu e na Gauna Oqo. E rawa ni ra vulica o ira na lewe ni Lotu kei ira ka ra vulica tiko na ivakavuvuli ni Lotu, ka me ra vukei kina e na nodra kila ka daunanuma tiko na yavu ni Lotu.

- Na cava beka na yaca ni itukutuku e tinikatolu oqo? (Na Yavu ni Vakabauta.)

iTavi Galeleti
Kadua

Vola e na papa ni volavola na matanivola e so oqo:

D R T V L O V W C T T T

- Na matanivola cava e tarava e muri?

Ni ra soli vakasama kina na gone, vakamacalataka vei ira ni ra matanivola e liu e na wiliwili vakaveitaravi, na “dua,” “rua,” “tolu,” ka lako yani me yacova na “tinikarua.” Me qai tarava yani na matanivola *T* me baleta na “tinikatolu.”

Me vakamacalataki ni a vola o Josefa Simici na Parofita e tinikatolu na itukutuku ka ivakaleka ni yavu kei na vakabauta ni Lotu i Jisu Karisito me baleti ira na Yalododonu e na Gauna Oqo. E rawa ni ra vulica o ira na lewe ni Lotu kei ira ka ra vulica tiko na ivakavuvuli ni Lotu, ka me ra vukei kina e na nodra kila ka daunanuma tiko na yavu ni Lotu.

- Na cava e vakatokai me yaca ni itukutuku e tinikatolu oqo? (Na Yavu ni Vakabauta.)

Kena iTukutuku
kei na Tikina
Vakaivolatabu

Me vakavulici vei ira na gone na itukutuku ni nona vola o Josefa Simici na iVola vei Wentworth, ka lewena tiko na Yavu ni Vakabauta, me vaka e tukuni tiko e kena itukutuku vakamacala oqo. Qai vakaraitaka na vevalevu ni Yavu ni Vakabauta, ka veivosakitaka kei ira na gone na yavu e so ni ivakavuvuli ni Yalododonu e na Gauna Oqo, me vaka e tasereki tu e na Yavu ni Vakabauta.

E vola tiko e na yabaki 1842 o George Barstow e dua na itukutuku ni yasana o New Hampshire, ka gadreva me vakaciqima kina e dua na wase ni ivola me baleti ira na lewe ni Lotu ka ra vakaitikotiko e New Hampshire. E sega ni kila vinaka tu o Mr. Barstow na veika me baleta na Lotu, ka sa gadreva kina me vakadikeva na veika era vakabauta o ira na Yalododonu e na Gauna Oqo. Me vaka e se tiko ga e Nauvoo, Illinois, na valenivolavola liu ni Lotu, e a veitaratara o Mr. Barstow kei John Wentworth na nona itokani, ka edita ni niusiveva mai Chicago, e Illinois.

Sa mani vakataroga o Mr. Wentworth vei Josefa Simici na nodra vakabauta, kei na itukutuku ni Lotu Jisu Karisito me baleti ira na Yalododonu e na Gauna Oqo. Me qai sauma e na dua na ivola na Parofita na veika sa kilai tu edaidai me iVola vei Wentworth. E vakamacalataka kina vei Mr. Wentworth na itukutuku ni iMatai ni Raivotu, kei na nona a taura mai ka vakadewataka na peleti koula, ka vakamacalataka tale ga na kena tauyavutaki na Lotu, kei na nodra vakacacani, kei na kedra itukutuku na Yalododonu. E na mua ni ivola oqo, e qai laki tuva kina na Parofita na yavu ni vakabauta ni Lotu. Sa qai mai vakatokai na veika e tuvai oqori me Yavu ni Vakabauta.

E vola o Josefa Simici na Yavu ni Vakabauta me vukei ira na tamata ka ra sega ni lewe ni Lotu me ra kila vakavinaka cake na duidui ni Lotu i Jisu Karisito me baleti ira na Yalododonu e na Gauna Oqo, mai na veimatalotu tale e so. E sega ni biu taucoko tu e na Yavu ni Vakabauta na yavu kei na vakabauta taucoko sara ni Lotu, ia e vakamacalataki ga kina na vakabauta bibi. E rawa ni veivuke me yavu ni vakabauta na veinanumi, kei na ivakadinadina ni kosipeli, ka rawa ni yavu tale ga ni noda veiwasei e na kosipeli kei ira na wekada.

E a sega ni taba e na itukutuku kei New Hampshire nei Barstow, se na niusiveva nei Wentworth, e a qai tabaki e na niusiveva ni Lotu e na yabaki 1842. Era a laveligataka taucoko na lewe ni Lotu e na lotuvakayabaki raraba ni vula o Okotova ni 1880 na kena oka ki na ivolanikalou na Yavu ni Vakabauta. Sa tiko edaidai e na Mataniciva Talei me ivolanikalou.

Veivosakitaki
a Tarogi na
iVakavuvuli

Vakadidike matua mai na veitaro e so oqo ni o vakarautaka tiko na nomu veivakavulici. Mo taurivaka na veitaro e so ka na yaga sara vakalevu vei ira na gone e na nodra kila vinaka ka bulataka na yavu e so oqori e na nodra dui bula.

- Na cava soti na Yavu ni Vakabauta? Na cava na vuna e a vola kina o Josefa Simici?
- Na cava na vuna e bibi kina vei ira na lewe ni Lotu me ra kila vinaka tu na Yavu ni Vakabauta? E veivuke vakaeveri na Yavu ni Vakabauta e na noda qai kila ka bulataka na kosipeli? (Raica na itavi 1 ni veivakabulabulataki.)
- E yaga beka vakacava na noda wiligusutaka rawa na Yavu ni Vakabauta? (O na via raica lesu beka kei ira na gone e dua se vica na Yavu ni Vakabauta.)
- E vukei keda beka vakaeveri na Yavu ni Vakabauta e na noda veiwasei kei ira na wekada e na kosipeli? (Raica na itavi 4 ni veivakabulabulataki.) O sa bau veiwasei beka mai kei na dua tale ka se sega ni lewe ni Lotu e na Yavu ni Vakabauta? Solia vei ira na gone me ra veiwasei e na veika e so era sa sotava mai.

Veivakabula- bulataki

Me qai caka e dua na itavi oqo e na gauna e veiganiti kaya e na lesoni se, me rai lesuvi tale kina, me ivakaleka, se me ra vakauqeti kina.

1. Ni se bera na kalasi, vola yadudua na itukutuku oqo e na veitikiniveva:

1. Au kilai iratou na Lewetolu Vakalou.
2. Au na tarogi e na veika kece au cakava.
3. Au sa kila tu na ituvatuva nei Tamada Vakalomalagi me baleti ira na luvena.
4. Au rawa ni na suka lesu tale vei Tamada Vakalomalagi mai na noqu vakamura na yavu ni ivakavuvuli kei na veicakacaka ni kosipeli.
5. Au kila ni ra sa lesi vakalou na iliuliu e na Lotu, e na lewa vakabete.
6. Au sa kila ni Lotu i Jisu Karisito me baleti ira na Yalododonu e na Gauna Oqo na lotu vata ga ka a tauyavutaka o Jisu e na nona bula voli e vuravura.
7. Sa rawa niu na rawata e vuqa na isolisoli kei na veivakalougatataki mai vua na Yalo Tabu.
8. Au kila ni tu na vosa ni Kalou e na ivolanikalou.
9. Au kila ni sa itakataka ni raivotu na Kalou.
10. Au kila ni na suka tale mai o Jisu Karisito.
11. Au galala tu meu qarava na Kalou.
12. Sa dodonu meu na muria na lawa ni noqu vanua.
13. Au rawa ni tauyavutaka na ivakarau vinaka, ka na vukei au meu na bulataka tiko na kosipeli, ka na ivurevure tale ga ni noqu bula marau.

Vola e na dua na vevalevu *Lakovi na iVakadinadina*, se me volai ga e na papa ni volavola. Droinitaka e rukuna e tinikatolu na vatu me butuki e na kena lakovi, ka me laki yaco sara ki na muana ka me volai kina *iVakadinadina*. Vakamacalataka vei ira na gone ni rawa ni vukei keda na Yavu ni Vakabauta

me da kila vakavinaka kina na kosipeli, ka me vaqaqacotaka tale ga na noda dui ivakadinadina.

Kerea e dua na gone me duri ka me wilika mai na ivolanikalou, se me cavuqaqataka na imatai ni yavu ni vakabauta, ka me wilika sara na itukutuku 1 ni veika o sa vakarautaka mai. Me veivosakitaki vakalekaleka na ibalebale ni yavu ni vakabauta, ka me qai laki biuta na gone na tikiniveva o sa vakarautaka mai e na imatai ni vatu me lakovi. Me caka vakaveitarataravi tiko me yacova ni ra sa vakaitavi taucoko na gone, ka ra sa wiliki yadudua na Yavu ni Vakabauta kei na kena itukutuku. Veivosakitaka kei ira na gone na veisala e so e rawa ni veivuke kina na Yavu ni Vakabauta, e na kena vaqaqacotaki na noda dui ivakadinadina.

2. Vakarautaka rawa me baleti ira yadudua na gone e dua na ilavelave ni tikidua veisoliyaki "Vosa Usutu mai na Yavu ni Vakabauta," ka tiko e na mua ni lesoni oqo, se mo vola na naba 1 ki na 13 kei na kena dui vosa usutu, e na papa ni volavola. Veivosakitaka kei ira na gone na sala e na veivuke kina vei keda na vosa usutu yadudua oqo, se malanivosa, me da daunanuma kina na kena yavu ni vakabauta. Kerei ira na gone me ra soli vakasama mai e na veisala tale e so e rawa ni ra na wiligusutaka kina na Yavu ni Vakabauta. (Raica na "Vukei Ira na Lalai me ra Cavuqaqataka na iVolanikalou," t. xi.)
3. Me caka vaqitoqito me rawa ni ra nanuma tiko kina na gone na iulutaga yadudua ni yavu ni vakabauta. Vola na naba 1 ki na 13 e na veitikiniveva yadua, se na kadi. Me qai volai tale ga e na veikadi se na tikiniveva na veivosa se malanivosa usutu ka volai tu e na tikidua veisoliyaki, ka tiko e na mua ni lesoni. Mo veicurumakitaka vinaka na kadi, ka vakatoboicutaki ira tu e na kena lomanibai e na dela ni teveli, se na vuloa. Solia vei ira na gone me ra veivukevuke e na kena vukici cake e rua na kadi, ka tovolei me ra vakaveisotaritaka na vosa usutu kei na kena naba ni yavu ni vakabauta.
4. Mo vakamacalataka e na nomu vosa na italanoa oqo nei Peresitedi Thomas S. Monson mai na Mataveiliutaki Taumada:

E vodobasi voli e Amerika e dua na tamata e na nona ilakolako ki California. Ni sa laki kele na basi e Salt Lake City, e qai vodo mai e dua na goneyalewa, ka mai dabe tikivi koya sara. Rau sa mani veivosaki, ka qai tarogi goneyalewa, se lotu Momani. Ni qai sauma yani o goneyalewa, "Io, saka," e mani taroga tale mai se cava na nodra yavu ni vakabauta na Momani. Me qai cavuqaqataka o goneyalewa na imatai ni yavu ni vakabauta, ka vakamacalataka sara vua na turaga oya. Me qai cavuqaqataka tale vakaoti na Yavu ni Vakabauta. Sa vakadrukai sara kina vakalevu o koya na turaga oya, e na veika e kila tu na goneyalewa, ka vakananuma sara vakalevu na veika e so e cavuta na goneyalewa, e na nona sa laki sobu e na basi na goneyalewa. Ni yaco i California, e qai laki qiri ka veivosaki kei koya na peresitedi ni kaulotu. E qai talai rau na daukaulotu o peresitedi ni tabana ni kaulotu, ka qai yaco e muri me ratou papitaiso taucoko vakavuvale, ka me vakacaucautaki ga kina na goneyalewa lewe ni Lalai ka kila vinaka tu, ka laki veiwasei e na Yavu ni Vakabauta. (Raica na "Primary Days," *Ensign*, Epr. 1994, tt. 67–68.)

5. Mo vakarautaka rawa mai e dua na kadi lailai ni Yavu ni Vakabauta (33240; ka rawa ni kunei e na valenivola ni Lotu) ka ra dau taurivaka na daukaulotu. (Ke rawa, mo qai vakarautaka mai me ra yadua kece na kadi na lewe ni kalasi.) Vakaraitaka na kadi oqo vei ira na gone, ka qai vakamacalataka na nodra dau vakayagataka na kaulotu. E na nona veitokoni na peresitedi ni Lalai, e na

kilikili beka me sureti e dua na nomudou kaulotu, se dua ka sa kaulotu oti, me mai veiwasei e na veika e sotava mai e na nona taurivaka voli na kadi oqo, e na dua tale na sala me veiwasei kina mai na Yavu ni Vakabauta.

6. Me ra dabe wavoki vakawiriwiri na gone e na vuloa. Mo biuta e dua na tavaya (se dua na ka e tautauvata, ka rawa ni wirici me dusia e dua vei ira) e loma donu. Mo qai cavuta e cake na naba ni dua na yavu ni vakabauta, ka qai wirica na tavaya. Ni sa tu vakadua na tavaya, me qai cavuta o koya ka laudusi mai na tavaya na kena iulutaga, se na vosa usutu ni yavu ni vakabauta oya. Ke sega ni nanuma rawa na gone oqori na kena iulutaga, me qai vukei mai vua na gone ka dabe tikivi koya e na yasana imatau, se na imawi. Me qai cavuta tale mai na gone ka tukuna na iulutaga se na vosa usutu, e dua tale na naba ni yavu ni vakabauta, ka me wirica sara na tavaya. Me caka tiko na qito, me yacova ni sa laki cavuti taucoko vakayadua, se vakavica, na yavu ni vakabauta. (Ke ra sa wiligusutaka tiko na gone e na nomu kalasi na Yavu ni Vakabauta, o na vinakata beka me ra cavuqaqataka mai na yavu yadudua ni vakabauta, me kua wale ga ni tukuni na kena iulutaga.)

Dua tale na kena ivakarau: Wasea vakatinikatolu e dua na veva levu, ka qai vola e na iwasewase yadudua na naba 1 ki na naba 13. Qai tevuka na veva e na vuloa, me qai viritaka yani na gone e dua na ka me vaka na ibulukau, se na qereqere, ki na veva. Me qai cavuqaqataka na gone na yavu ni vakabauta ka sa donuya na kena naba ka sa viritaka yani. Me caka tiko me yacova sara ni ra sa vakaitavi vakayadua taucoko na gone.

7. Veivuke e na nodra wiligusutaka na gone e dua ga na Yavu ni Vakabauta (e rawa ni o taurivaka na vevalevu ni Yavu ni Vakabauta [65001–65014] me vukei ira na gone e na nodra wiligusutaka tiko).
8. Me qai lagati e dua na sere mai na veisere ni Yavu ni Vakabauta ka tu e na *Children's Songbook*, tabana e 122–32.

iTinitini

iVakadinadina	Talaucaka na nomu marautaka ni sa tu na Yavu ni Vakabauta me vukei keda e na noda kila vakavinaka, ka dau nanuma tiko na yavu ni vakabauta ni Lotu. Mo veiwasei e na veika o sotava mai, e na kena yaga vakalevu vei iko na Yavu ni Vakabauta. Veivakauqeti vei ira na gone me ra dau vulica tiko ka wiligusutaka na Yavu ni Vakabauta.
Wiliwili e Vale	Me ra wilika ka vakadikeva mai na gone na Yavu ni Vakabauta e na Mataniciva Talei, me rai lesuvi tale kina e na nodra dui vuvale na lesoni oqo.
Veiwasei Vakavuvale	Vakauqeti ira na gone me ra laki veiwasei e na nodra dui vuvale e na dua na tiki ni lesoni, me vaka na italanoa, se dua na ka e tarogi, se dua na ka e caka kina, se me ra goleva vata vakavuvale na “Wiliwili e Vale.” Sureta e dua na gone me mai tinia na lesoni e na dua na masu.

Vosa Usutu ni Yavu ni Vakabauta

<h1>1</h1>	<h1>2</h1>	<h1>3</h1>	<h1>4</h1>	<h1>5</h1>
<p>LEWETOLU VAKALOU</p>	<p>ATAMA</p>	<p>VEISOROVAKI</p>	<p>YAVU TAUMADA</p>	<p>LIGA</p>
				
<h1>6</h1>	<h1>7</h1>	<h1>8</h1>	<h1>9</h1>	<h1>10</h1>
<p>IVAKARAU NI LOTU</p>	<p>ISOLISOLI</p>	<p>VOSA NI KALOU</p>	<p>IVAKATAKILA</p>	<p>YAVUSA E TINI</p>
				
<h1>11</h1>	<h1>12</h1>	<h1>13</h1>		
	<p>QARAVIKALOU</p>	<p>LAWA</p>	<p>VEIKA DOKAI</p>	
				

iNaki ni Lesoni

Me vaqacacotaka na nodra ivakadinadina na gone yadudua me baleti Josefa Simici, na Parofita.

Me Vakarautaki

1. Vakadidike e na masumasu mai na kena itukutuku vakamacala ka tiko e na lesoni oqo, kei na Vunau kei na Veiyalayalati 135. Mo vakadidike taumada e na lesoni ka qai lewa na sala mo veivakavulici kina vei ira na gone mai na tikina vakaivolatabu kei na kena itukutuku vakamacala. (Raica na “Tuva Rawa na Lesoni,” tt. vi–vii, kei na “Veivakavulici mai na Kena iTukutuku kei na Tikina Vakaivolatabu,” tt. vii–ix.)

2. iKuri ni wiliwili: Vunau kei na Veiyalayalati 124:91, 94–96.

3. Mo digia rawa na veitaro me vakavure veivosaki, kei na tikina ni veivakabulabulataki ka ra na vakaitavi ka vukei vakavinaka kina na gone me ra vavaca yani na inaki ni lesoni.

4. Me vakarautaki rawa na tikinavolai lalai oqo:

Masu	iVolanikalou	Dina
Yalo Tabu	Vuli	Talairawarawa
Qasenivuli	Parofita	Wase iVakadinadina

5. Veika e vinakati:

a. Me ra yadua na gone na Vunau kei na Veiyalayalati.

b. Me tolu na beseni ka ratou tautauvata vinaka.

c. E dua na ibulukau se na qereqere.

d. Na mape ni vanua o Missouri kei na kena Yasayasa, ka tiko e na mua ni lesoni 30.

e. iYaloyalo 5-1, O Josefa Simici na Parofita (iYaloyalo Taurivaki ni Kosipeli 401; 62002), se 5-2, Josefa Simici (iYaloyalo Taurivaki ni Kosipeli 400; 62449); iyaloyalo 5-38, Hyrum Smith; iyaloyalo 5-39, Valeniveivesu e Carthage; iyaloyalo 5-40, Nodrau Maritire (Labati e na Nodrau Vakabauta) o Josefa kei Hyrum.

**iKuri E so
ni Lesoni**

Me sureti e dua na gone me mai dolava na lesoni e na masu.

iTavi Galeleti

Me biu e na vuloa e tolu na beseni lalai, ka me ratou tuvai tu vakadodonu, se me ratou biu vata. Me yatolu na tikinavolai e na beseni yadudua. Me ra qai veivukevuke na gone e na kena viritaki na ibulukau se na qereqere ki na beseni e tolu, me ra qai taura kina mai na beseni e dua na tikinavolai, me qai vakamacalataka na sala e rawa ni ra vukei kina na gone mai na veika e vakamacalataki tiko e na tikinavolai, me qaqaco kina na nodra ivakadinadina. E rawa ni vakayagataki vakavica na tikinavolai yadua, ke gadrevi me caka vakakina.

Kena iTukutuku
kei na Tikina
Vakaivolatabu

Vakaraitaka vei ira na gone ni dua na yavu tudei ni noda vakadinadinataka na kosipeli, na noda sa kila rawa ni parofita dina ni Kalou o Josefa Simici. Era na vulica na gone e na lesoni oqo na itukutuku ni nodrau labati o Josefa Simici kei Hyrum na tuakana.

Me vakavulici vei ira na gone na veivakararawataki kei na nodrau maritire o Josefa kei Hyrum Smith, me vaka e tukuni tiko e na itukutuku vakamacala oqo, kei na Vunau kei na Veiyalayalati 135. Vakaraitaka na iyaloalo kei na mape e na gauna e veiganiti kaya.

Era sa Vakararawataki na Yalododonu e Nauvoo

Qai yacova yani na yabaki 1844, era sa tara na Yalododonu me dua na koro vakaitamera ka sautu o Nauvoo e na vanua taucoko o Illinois, ka ra sa toki tiko ga yani e lewe levu na lewe ni Lotu i Nauvoo e veisiga. Era sa ririko vakalevu o ira ka sega ni Yalododonu e na Gauna Oqo mai Illinois e na nodra rivarivabitaka na kaukaua vakaiyau kei na kaukaua vakapolitiki e rawa ni ra na taukena na lewe ni Lotu mai na nodra lewe levu. Era sa mai tekivu vakararawataki ira kina na Yalododonu.

Era vakabauta tu e so na meca ni Lotu ni kevaka era na kauti Josefa Simici tani, sa na kasura na Lotu. Era mani tekivu tabaka o ira oqo e dua na niusiveva, ka tukuna kina e so na itukutuku lasu me baleti Josefa Simici. Era sa cudru vakalevu kina na lewe ni Lotu. E mani kaciva kina o Josefa Simici, ka turaganikoro tiko e Nauvoo e na gauna oya, e dua na bose ni matabose ni koro, ka lewena na lewe ni Lotu, kei ira ka sega ni lewenilotu. Era sa mani tauca kina na nodratou lewa ni sa “vakavuna na veimaliwai ca” na niusiveva, ka vakarota kina na daunilawa ni koro me vakarusa na misini ni tabaivola ka tabaki tiko kina na niusiveva.

Era qai vakayagataka na meca ni Lotu na veika e yaco oqo, me ra qai veivakararawataki ga kina vakalevu vei ira na Yalododonu kei koya na Parofita. E qai cikevi Josefa Simici kei iratou na lewe ni matabose ni koro o koya na kovana mai Illinois, o Thomas Ford, me ratou mai veilewai e Carthage, Illinois, me baleta na kena vakacacani na iyaya ni tabaivola. Sa yalataka tale ga na kovana ni ra na mai taqomaki. Sa qai vola o Josefa vua na kovana ni ratou rivarivabitaka sara na nodratou bula kevaka eratou na lako i Carthage. Ka vakamacalataka kina o Josefa ni na sega ni rawa ni vakayacori vakadodonu na veilewai, ka vakatitiqataka tale ga ni na rawa ni taqomaki iratou o koya na kovana, me vaka sa yalataka mai.

E na nodrau nanuma ni o rau ga era vinakata tiko o ira na meca ni Lotu, rau a mani vuni kina o Josefa kei Hyrum, ka vakarautaka tale ga na nodra toki na nodrau vuvale ki na muaira ni vanua. Ia ni ra tadu mai Nauvoo na ilawalawa vakaiyaragi mai Carthage, era a qai mai veivakarerei e na nodra kaya ni ra na suguta na koro, kevaka e rau sega ni laurai rawa o Josefa kei Hyrum. Era sa domobula vakalevu e so na Yalododonu e na vukudra na ilawalawa vakaiyaragi, ka qai kaya ni rau tamata dadatuvu o Josefa kei Hyrum, e na vuku ni nodrau dro mai Nauvoo. Ni sa laki rogoca tale o Josefa na veika era kaya oqori, sa dua tani na nona rarawa, me kaya kina, “Ke sega ni bibi vei ira na wekaqu na noqu bula, sa sega tale ga ni bibi vei au.” E qai tarogi Hyrum o Josefa se cava me rau na cakava, ka qai kaya mai o Hyrum, “Daru lesu tale, ka laki vakaraitaki kedaru tale, me daru laki tinia vinaka sara” (*History of the Church*, 6:549).

Sa kila deivaki tu o Josefa ni rau sa na laki vakamatei e na nodrau sa na lesu tale, ka mani kaya kina vei ira e so na iliuliu e na Lotu: “Au sa lako tu oqo me

vaka e dua na lami ka na laki vakamatei, ia e curumi au tu oqo na yalovakacegu, me vaka na cabe ni siga e na vulaikatakata. E laladidi tu na noqu bula e na vakanananu me saqati kina na Kalou, se o ira na tamata kece ga. Kevaka era sa na laki kauta tani mai vei au na noqu bula, sa na vakadaveri kina na dra ni tamata beitaki vakailasu, ka sa na tagiyaso tiko mai na qele na noqu dra, me tukuna tiko na noqu dodonu, me qai laki kainaki kina me baleti au, 'E a labati vakaloloma o koya!'” (*History of the Church*, 6:555; raica talega na V&V 135:4).

Rau sa Labati o Josefa kei Hyrum Smith

Rau mani lako i Carthage o Josefa kei Hyrum, ka rau mani beitaki kina vakailasu e na i ka 25 ni vula o June ni yabaki 1844, ni rau vakavuna na vakacaca kei na inaki ca (goleva na kena saqati na matanitu). Rau mani laki vesu vata kina kei ira na wekadrau e so e na Valeniveivesu e Carthage, ka ratou laki vakarerei ka vosacataki kina mai vei ira na dauvakacaca. Erau dau masumasu ka wilika na iVola i Momani e na valeniveivesu o iratou na veiwekani. E qai wasea na Parofita na nona ivakadinadina me baleta na kosipeli, vei ira ka ra yadravi iratou tiko.

E vesu tale tiko ga kei koya na parofita, kei iratou na itokani vakalotu e valeniveivesu o Dan Jones. E qai talanoataka mai vua e na mataka ni i ka 27 June 1844 e dua vei ira na yadra e valeniveivesu:

“Sa bau dredre dina na neitou kauti na Qase o Jo mai, ka na sega ni laiva tale me dro bula, mo se dro rawa ni se bera ni dromu na siga, ke o sega ni via mate vata kaya; . . . o na raica kina niu rawa ni parofisai vakavinaka cake mai vei koya na Qase o Jo, ka ni na sega ni na raica tale na dromu ni siga nikua o koya, se o tuakana, se dua tale ka na via tiko mai kei rau” (*History of the Church*, 6:602).

E qai tukuna o Dan Jones vei Ford na Kovana na veivakarerei oqo, ka mani kaya wale ga mai na kovana, “O sa rui leqataka vakalevu, na ka e sega na betena, me baleti iratou saka na wekamu, era sega ni dau voravora tu vaqori na tamata” (*History of the Church*, 6:603). E qai biuti Carthage na kovana, ka ra vakatawa tiko mai e valeniveivesu o ira na kena meca rerevaki na parofita. Era a vakaroti e na siga oya na wekana taucoko na parofita me ra biuta mai na valeniveivesu.

Eratou a lewe va voli ga eratou a qai vesu tiko mai e na Valenivesu e Carthage: o Josefa Simici na Parofita; o Hyrum na tuakana; o John Taylor kei Willard Richards, rau lewe rua na i Apositolo. Eratou vakaiyaragi tu na lewe va na turaga oqo, ka ra mai solia vei iratou o ira na wekadratou ka ra mai veisiko. E tiko tale ga na nodrau ititoko o Elder Taylor kei Elder Richards.

Mai na nona biuti Carthage na kovana ka ra vakatawa tiko mai e na valeniveivesu o ira na dauvakacaca, sa rivarivabitaki sara kina vakalevu na nodratou bula na lewe va. E a vola e na mataka oya o Josefa na nona ivola vei iratou na nona matavuvale, ka vakayatuyatutaka kina na levu ni nona lomani iratou, kei na veibeitaki vakailasu sa yaco vua. E qai vosa vakalougatataki iratou na nona lewe ni matavuvale e na nona ivola, kei ira na wekana. Ni sa laki lutu mai na yakavi ni siga oya, e a qai lagata o John Taylor na sere “A Poor Wayfaring Man of Grief” (*Hymns*, no. 29). E tukuni e na sere talei oqo na veika me baleti koya na iVakabula, ka ratou kune vakacegu sara kina o iratou na veitokani, ka mani kerei Elder Taylor tale na Parofita me lagata tale.

E na rauta na lima na kaloko e na yakavi, era a qai kaba yani na valeniveivesu e vica vei ira na dauvakacaca. E qumuloa tu na matadra, e na soso ka waki kei na nuku ni dakai, me ra kua kina ni kilai. Era veikilai vinaka tu na yadra ni valeniveivesu kei ira na dauvakacaca ka ra kaba yani oqori, me sega kina ni

yalodra na tataqomaki ki na valeniveivesu. Era qai vanalaka na katuba leka ni valeniveivesu o ira na dauvakacaca, ka ra kaba cake ka vanavana yani ki na rumu eratou tawana tiko na iliuliu ni Lotu.

Era qai saga na veitokani vakalotu me ra latia sogo na katuba, ka me ra taurivaka na iyaragi e vica e tu vei iratou, me ratou tataqomaki kina. E a vanataka o Josefa Simici na dakai leka, ka veisamu o John Taylor e na nona ititoko me lutu kina na nona dakai na dauvakacaca, e na nodra sa veisugusugu yani i loma, e na katuba, ia era sa rui lewe levu, ka sega ni rawa kina ni ratou taqomaki iratou rawa.

E a laugasau o Hyrum Smith e matana, e na kena vanataki mai katuba. E mani lutu ki na vulou, ka qolouvaka yani, "Au sa mate!" Ni sa bale sobu, e a laugausau tale vakatolu e yagona. E qai qolou cake o Josefa, "Isa Hyrum na taciq!" (*History of the Church*, 6:618).

E qai lakova yani o John Taylor na katuba leka, e na nona via rika i katuba. E qai lauta na sagana e dua na gasau, ka vanataki ga e na loma ni valeniveivesu, ka sa bale sara yani i katubaleka, ia e qai lauti koya tale, ka biligi koya ki loma e dua tale na gasau mai tautuba, ka lauta na waji ka tiko e na nona taga, ka mani vakabulai kiina. E qai lauti Elder Taylor tale e tolu na gasau, e na nona sa qasi yani ki ruku ni loga.

Ni rau sa lauvana oti o Hyrum kei John Taylor, e qai toso ki na katubaleka na Parofita. Me laugasau kina vakarua, ka vanataki mai na katuba ni valeniveivesu, kei na kena ikatolu ni gasau ka vanataki mai na tautuba ni valeniveivesu. E mani qolou yani, "Isa Turaga, na noqu Kalou!" ka mani lutu sara yani i tautuba mai na katubaleka (*History of the Church*, 6:618).

Era a qai cici i tautuba mai na valeniveivesu na dauvakacaca, me ra laki raica na yago ni Parofita, ka mani toso yani o Willard Richards me laki rai e na katubaleka. E na nona raica ni sa davu matemate tu na Parofita, e qai cici yani i katuba. Qai laki tu vakadua ga e na nona rogoca na kaila nei John Taylor, ka sa dara tu e na ruku ni loga. Sa raica rawa ni na sega ni keveti Elder Taylor rawa vakatotolo, ka sa mani laki ubi koya ga e na meteresi makawa ka tu e kea, ka kaya kina vua, "Ke sega ni bibi na mavoa e tu vei iko, au vinakata mo na bula, mo qai laki talanoataka na italanoa ni veika sa yaco oqo" (*History of the Church*, 6:621). E a namaka to o Elder Richards me qai lauvana e na nona sa curu mai na valeniveivesu, ia, ni se bera ni ra vakadeitaka na dauvakacaca ni ratou sa lauvana taucoko na lewe va, e qai kailavaka cala yani e dua, "Ra sa lako mai qo na Momani!" me ra dui veidroyaki kina na dauvakacaca ki na veikau voleka.

E a sega ni mavoa o Elder Richards e na nodratou kabai oqo. Me yaco na veika veikurabuitaki oqo, me vaka na vosa ni parofisai ka tauca o Josefa Simici vei Elder Richards, ni na yaco na gauna, me "ra veivukayaki kina e matana me vaka na mataniuca na gasaunidakai, ka raica ni ra bale e yasana imatau, kei na imawi o ira na wekana," ia e na sega ni laugasau kina (*History of the Church*, 6:619).

E a lako tiko i Carthage o Samuel na tacina na Parofita, me laki vukeyi iratou na wekana voleka. Era qai vakacemuri koya o ira na dauvakacaca e gaunisala, ka qai yaco yani e na ceguoca levu, me laki raica ni rau sa labati tu na tuakana. Me qai veivuke ga e na kena kau na yagodrau na tuakana ki na dua na icili e Carthage. E na nona oca kei na dadaga ni nona ilakolako ki Carthage, e a qai mai curumi Samuel na katakata, ka mani mate sara e na vula ka tarava.

E mani kau na yagodrau o Josefa kei Hyrum i Nauvoo e na qiqi, ka laki biu tu vakawawa e na Mansion House. Era mani laki wawa e tininaudolu vakacaca na Yalododonu e na siga ka tarava, me ra laki reguregu kina e na nona sa tawa tu e na kisi ni mate. Era sa lolositaka vakalevu na Yalododonu na nodrau sa mai yali na Parofita kei tuakana.

Me qai vola kina o Lucy Mack Smith na itukutuku ni nona raici rau na luvena-tagane:

“Au se vakavakarau vinaka tu mai e na dua na gauna balavu, ka dau goleva e na noqu igu taucoko meu masulaka tiko vua na Kalou me vakaukauataki au, ia niu curuma yani na rumu ka raica na yagodrau na luvequ ka rau sa labati, e na nodrau davo tu e mataqu, ka voqa tiko vei au na nodratou tagi ni lolosi na noqu vuvale . . . sa dua na ka levu dina; au a suka ga i muri, kau tagicaka vua na Turaga na lolosi ni lomaqu, ‘Noqu Kalou, noqu Kalou, na cava na vuna o ni sa biuta kina na vuvale oqo!’ E qai voqa mai vei au na vosa, ‘Au sa kauti rau mai me rau bau mai vakacegu e tikiqu’” (Lucy Mack Smith, *History of Joseph Smith*, t. 324).

E vola tu o Elder John Taylor e na Vunau kei na Veiyalayalati wase 135 na itukutuku ni nodrau maritire, ka a laugasau tale ga e na gauna e rau labati kina o Josefa kei Hyrum. E kaya kina o Elder Taylor ni a “dau bula cecere o [Josefa Simici], ka mate tale ga e na kena cecere duadua e na mata ni Kalou kei ira na tamata; me vakai ira ga na ilumuti ni Turaga e na gauna mai liu, ka sa mai dregata kina e na nona dra na nona ilesilesi; ka vakakina o Hyrum na tacina. Rau a sega ni bau tawase mai e na nodrau gauna ni bula, ka rau laki duavata tu ga e na nodrau sa laki mate!” (V&V 135:3).

Ni a se bera ni mate na tamana na Parofita, e a vosa vakalougatataki Josefa, ka kaya kina vua, “O na raica tale ga na kena sa laki cava na nomu cakacaka. . . . O na bula tiko me laki tavo rawa na yavu ni cakacaka ka sa vakacolata vei iko na Kalou” (cavuti e na Smith, tt. 309–10). E a vakacavara o Josefa Simici e na yaloqaqa na nona cakacaka, me vakayacora kina na veika kece sa vakarota vua na Kalou.

Veivosakitaki
ka Tarogi na
iVakavuvuli

Mo vakadidike e na veitaro kei na veitikiniivola oqo mai na ivolanikalou ni o vakarautaka tiko na nomu veivakavulici. Mo taurivaka na veitaro e so ka na yaga sara vakalevu vei ira na gone me ra kila kina na ivolanikalou ka dau bulataka tiko e veisiga. Ni ra dau wiliwili ka veivosaki vata na gone mai na ivolanikalou e na kalasi era sa na qai kila rawa kina vakaiira.

- Mo tukuna tale vei ira na gone na veika e a tukuna o Josefa Simici e na nona lako i Carthage (raica na V&V 135:4). Na cava na ibalebale ni nona kaya ni “sa kila e na vu ni yalo[na] [ni] sa sega ni cala vua na Kalou se vei ira na tamata”? Mo vakaraitaka ni dau vakatokai oqo me loma savasava. E dau savasava na lomadrau o Josefa kei Hyrum e na gauna e rau mate kina. Na cava e dodonu me da vakayacora vakayadua me savasava kina na lomada?
- Na cava na maritire? (O koya ka bolea na mate, me kakua ga ni vakalasuya se saqata na veika e vakabauta.) E rau okati beka vakacava o Josefa kei Hyrum Smith me rau maritire? (Rau a bolea ga na mate, ka rau na sega ga ni vakalasuya na nodrau ivakadinadina kei Jisu Karisito kei na nona kosipeli.)
- Ni yavutaki mai na nodrau ivakarau ni bula, e na vakaevei beka na ituvaki ni lomadrau e na nodrau sa na laki veisotari kei Jisu e na gauna e rau sa mate kina? E na vakaevei beka na lomadra o ira na dauvakacaca e na nodra sa na

laki veisotari kei Jisu? E na vakaeeve beka na lomamu ke o drau veisotari kei Jisu edaidai?

- Na cava o nanuma ni vu ni nodratou vakacegui vakayalo o iratou na veitokani vakalotu e na nona lagata e na Valeniveivesu e Carthage o John Taylor na “A Poor Wayfaring Man of Grief”? Na cava tale beka eratou vakayacora na veitokani vakalotu me ratou kune vakacegu tiko kina? Na cava na ka e na itakataka ni nomu yalovakacegu e na gauna ni nomu rere?
- Na cava e rawa ni da raica mai na ivakarau ni bula nei Josefa Simici, mai na nona wasea na nona ivakadinadina vei ira na yadra ni valeniveivesu? O sa bau dau rere beka se ririko e na nomu wasea vua e dua na nomu ivakadinadina? Me da dau vorata rawa beka vakacava na rere oqori?
- Na cava beka na vuna era qumuloa kina na matadra na dauvakacaca? Me vakamacalataki ni sega ni ra dau vinakata na tamata me laurai na matadra e na nodra cakava e so na ka ca, me kakua kina ni ra kilai. Na cava beka me da dau cakava me kakua ni da qai maduataka e muri na veika eda vakayacora mai?
- Mo tukuna tale vei ira na gone ni ra nanuma e so na dauvakacaca ni ra sa na vageavutaka na Lotu mai na nodra vakamatei Josefa Simici. Na cava na vu ni kena sega ni kasura na Lotu mai na nona sa vakamatei na Parofita?
- Na cava na vuna e lavaki kina vei keda me da taukena na noda ivakadinadina ni a parofita dina ni Kalou o Josefa Simici? Me vakamacalataki ni da na sega ni laki vakadinadinataka na iVola i Momani, ka sa vakasukai tale mai i vuravura na kospeli i Jisu Karisito, ke sega ni da vakabauta ni a parofita dina ni Kalou o Josefa Simici. Me da rawata beka vakaeeve na ivakadinadina kei Josefa Simici? (Raica na itavi 3 ni veivakabulabulataki.)

Veivakabula bulataki

Me qai caka e dua na itavi oqo e na gauna e veiganiti kaya e na lesoni se, me rai lesuvi tale kina, me ivakaleka, se me ra vakauqeti kina.

1. Me volai yadudua na veivosa oqo e na veitikiniveva: *parofita, valeniveivesu, beitaki vakailasu, ivakadinadina, sere, dauvakacaca, ititoko, na kaloko, maritire, lewaeloma*. Me ra dui digia na gone e dua na tikiniveva, ka solia na idusidusi me ra vukei kina na gone tale e so e na kena laurai na vosa dodonu. Me kena ivakaraitaki, ke kaya o koya e digia na vosa *innocent*, “E dua ka sega ni vakayacora na veika e beitaki kina e okati me_,” se “Se mo beitaki e na dua na ka o a sega ni cakava, e na okati mo .” Ni sa laki kilai na veivosa yadudua, kerei ira na gone me ra talaucaka na vakaibalebale ni vosa era sa raica oqori ki na nona bula kei na nona maritire o Josefa Simici na Parofita, kei Hyrum na tuakana.
2. E na veitokoni ni nomu peresitedi ni Lalai, sureta e dua me sosomitaki Elder John Taylor, ka me talanoataka vei ira na gone na italanoa ni maritire, ka me taurivaki na Vunau kei na Veiyalayalati wase 135, kei na kena itukutuku vakamacala e na lesoni oqo. Mo kerei koya rawa ni se vo tu e dua na macawa me qai golevi na lesoni.
3. Vakaraudaka na ilavelave ni veivosa ka tukuni oqo me baleti ira yadudua na gone, se mo vola ga e na papa ni volavola. Me ra vakalewena na gone na veitikina ka lala tu, e na veivosa ka tiko oqo e ra.

1. Me da qai laki rawata na noda ivakadinadina, e dodonu me da taumada.
2. Me da dau vei Tamada Vakaklomalagi e na masumasu, me veivuke e na noda rawata na ivakadinadina.
3. Me tu taumada na noda vinakata na noda ivakadinadina, me da kina na noda qai rawata e muri.
4. Me da dau na ivolanikalou, me torocake kina na noda kila na veika dina.
5. Me karoni tiko kina na noda dui ivakadinadina, e dodonu me da dau ki na ivunau.

- a. kerekere
- b. gadreva
- c. talairawarawa
- d. cakacakataka
- e. vulica

(Ken isau: 1-b; 2-a; 3-d; 4-e; 5-c.)

4. Me dua na gone e wilika na iyatuvosa e liu ni Vunau kei na Veiyalayalati 135:3.
 - Na cava na ibalebale ni nona tukuna oqo o John Taylor? Na cava soti na ka lelevu sa rawata rawa mai vei keda o Josefa Simici?

Me ra vakamura tiko mai na gone e na nodra ivolanikalou, e na nomu wilika na kena vo ni Vunau kei na Veiyalayalati 135:3. Ni o wiliwili tiko, mo vola e na papa ni volavola na veika e rawata o Josefa Simici, me vaka e tuvai tu e na tikiniivola oqo. Veivosakitaka kei ira na gone na duidui ni nodra dui bula ke a sega ni rawata rawa mai o Josefa Simici na veika e so oqo.

5. Vakamacalataka vei ira gone na itukutuku ni veika e sotava o John Taylor e na Valeniveivesu e Carthage:

E mavoa bibi sara tu o John Taylor, ka sega ni se lesu rawa vakatotolo ki Nauvoo. Ni sa laki oti tale e vica na siga, e a qai lave kina mai na nona idavodavo ki na dua na vata, ka momosi sara vakalevu vua na kena yavalati na vata e na nona veikauyaki tiko, me laki caka tale kina e dua na nona vatavata ka me dreti voli e na qiqi, e na nodra lakova yani na veibuca kei na kena veico. E rau vodo vata yani kei watina o Elder Taylor, ka vakabatabatataki tiko na nona mavoa e na wai liliwa. E toso vakamalu sara na vatavata e na veico balabalavu, ka logavinaka sara kina o Elder Taylor. Ni sa volekati Nauvoo yani o Elder Taylor, era a qai mai veitavaki vua e vuqa sara na wekana. Ni ratou lakova yani na veivanua lolobo e na bucabuca ka ratou lakova tiko yani, era a qai laveta na vatavata o ira na nona ilawalawa, me ra colata yani ki tai kadua, ka ra basuka na bai ni veivanua suasua ka lolobo e na sauka ni koro era lakova yani, me rawa ni kau tiko ga o Elder Taylor e na vanua vinaka, me kakua kina ni mosi tale vua na dredre ni ilakolako. E dina ni sa lakova mai e tinikawalu vakacaca na maile e na vatavata ka sa sotava vakalevu yani na momosi ni nona mavoa, e a marautaka ga vakalevu o Elder Taylor na nona sa lesu tale yani ki na nona itikotiko e Nauvoo. (Raica na B. H. Roberts, *A Comprehensive History of the Church*, 7:117–19; raica talega na “Applying Ice Water to My Wounds,” e na ivola nei Leon Hartshorn, comp., *Classic Stories from the Lives of Our Prophets* [Salt Lake City: Deseret Book Co., 1975], tt. 96–97.)

6. Vakamacalataka vei ira gone na itukutuku me baleti William W. Phelps, ka a vosa e na lotu ni veibulu nei Josefa kei Hyrum, ka a bulia kina e dua na serekali talei me baleti koya na Parofita. E qai laki vuki e muri na serekali oqo

me sere ni Lotu taleitaki sara vakalevu, “Me Sa Dokai O Koya.” Me lagati se cavuqaqataki na “Me Sa Dokai O Koya” (*Na Sere ni Lotu kei na Nodra Sere na Lalai*, n. 50).

iTinitini

- iVakadinadina Vakadinadinataka ni a parofita dina ni Kalou o Josefa Simici, ka a raici Tamada Vakalomalagi kei Jisu Karisito, ka vakasukai tale mai e na nona cakacaka na kosipeli i Jisu Karisito, me sa tiko tale edaidai e vuravura. Vakauqeti ira na gone me ra dau vakadidike e na ivolanikalou, me ra daumasu, ka vakamuraia na ivunau, me qaqaco tiko kina na nodra ivakadinadina me baleti Jisu Karisito kei Josefa Simici.
- Wiliwili e Vale Me ra wilika ka vakadikeva mai na gone na Vunau kei na Veiyalayalati 135:1–4, me rai lesuvi tale kina e na nodra dui vuvale na lesoni oqo.
- Veiwasei
Vakavuvale Vakauqeti ira na gone me ra laki veiwasei e na nodra dui vuvale e na dua na tiki ni lesoni, me vaka na italanoa, se dua na ka e tarogi, se dua na ka e caka kina, se me ra goleva vata vakavuvale na “Wiliwili e Vale.”
- Sureta e dua na gone me mai tinia na lesoni e na dua na masu.

iNaki ni Lesoni

Me veivuke e na nodra kila na gone ni kacivi mai vua na Kalou o koya na noda parofita.

Me Vakarauteki

1. Vakadidike e na masumasu mai na kena itukutuku vakamacala ka tiko e na lesoni oqo kei na Vunau kei na Veiyalayalati 107:23, 33, 35; 112:21, 3032; 124:12728. Mo vakadidike taumada e na lesoni ka qai lewa na sala mo veivakavulici kina vei ira na gone mai na tikina vakaivolatabu kei na kena itukutuku vakamacala. (Raica na "Tuva Rawa na Lesoni," tt. vivii, kei na "Veivakavulici mai na Kena iTukutuku kei na Tikina Vakaivolatabu," tt. viiix.)

2. iKuri ni wiliwili: Vunau kei na Veiyalayalati 124:10810.

3. Mo digia rawa na veitaro me vakavure veivosaki, kei na tikina ni veivakabulabulataki ka ra na vakaitavi ka vukei vakavinaka kina na gone me ra vavaca yani na inaki ni lesoni.

4. Mo vola e na veitikiniveva na veicakacaka e so me vaka na kena oqo:

Vuniwai

Qasenivuli

Ovisa

Daubokobuka

Dautauritikite

Me vakarauteki e na yadua, se sivia, na tikiniveva me baleti ira yadudua na gone e na nomu kalasi, me qai biu na veitikiniveva oqo e na dua na tagaveva, se na itawatawa. Me qai volai e na so tale na tikiniveva na kaukaua e tu vei ira era veiqaravi tiko e na veicakacaka oqori e na imatai ni iwasese ni veitikiniveva. Me qai biu tale ga na veitikiniveva oqo e muri, e na dua tale na tagaveva, se na itawatawa.

Lewa na kena soli na wainimate

Lewa na ivakatagedegede me biu e na nomu ripote ni vuli

Lewa na nodra tarovi na daubasulawa

Lewa na kena taurivaki na iyaya ni bokobuka

Lewa na nomu laki saraiyaloyalo, sarava na vakatasuasua, se sotasota e na qito

5. Veika e vinakati:

a. Me ra yadua na gone na Vunau kei na Veiyalayalati.

b. iYaloyalo 5-41, iLakolako mai Nauvoo (iYaloyalo Taurivaki ni Kosipeli 410; 62493); na kena iyaloyalo na parofita edaidai (mai na valenivola ni valenilotu se na mekesini ni Lotu).

iKuri E so ni Lesoni

iTavi Galeleti

Me sureti e dua na gone me mai dolava na lesoni e na masu.

Me dua na gone e digidigi mai na itawatawa ka tu kina na “cakacaka,” ka me dua tale na gone e digidigi mai na itawatawa ni “lewa” (me kakua ni saga me vakasotara vata na lewa ki na cakacaka). Me ra dui wilika na gone na nodra dui tikiniveva, ka qai veivosakitaka kei ira na gone na vakatayaloyalo e cavuti tiko, me tautauvata ni soli wainimate na qasenivuli, se me soli ripote ni vuli e dua na dautauritikite. Me ra veivukevuke na gone e na kena digitaki na tikiniveva, me yacova sara ni sa wiliki taucoko. Me ra qai vakasotara vata na gone na cakacaka kei na lewa e dodonu me nona tiko.

- E bibi vakaevei me dua e tu vua na kena lewa, ni se bera ni cakava na cakacaka e so?

Vakamacalataka vei ira na gone ni ra na vulica e na lesoni oqo na sala era kila kina na Yalododonu o koya sa tu vua na lewa me baleta na kena liutaki na Lotu, e na nona sa mai mate o Josefa Simici na Parofita.

Kena iTukutuku kei na Vakaivolatabu

Me vakavulici vei ira na gone na nona qai iliuliu ni Lotu o Brigham Young, kei na nona qai kauti ira na Yalododonu mai Nauvoo, me vaka e tukuni tu e na itukutuku vakamacala oqo kei na veitikiivola ni ivolanikalou ka tuvai tu e na iwasewase ni lesoni, “Me Vakarautaki.” Vakaraitaka na iyaloalo ni ilakolako mai Nauvoo e na gauna e ganita.

Sa iLiuliu ni Lotu o Brigham Young

E ra sa rarawa vakalevu ka cudru o ira na Yalododonu e Nauvoo e na nona sa labati o Josefa Simici. Rau sa mate ruarua na Parofita kei na Peteriaki (Hyrum Smith), ka ratou kaulotu tu e lewevuqa vei iratou na lewe ni Kuoramu ni i Apositolo Le Tinikarua. Sa volavola oti o Josefa Simici vei iratou na i Apositolo e na vula o June ni 1844, ka kerei iratou kina me ratou lesu tale i Nauvoo, ia eratou sega ni laki taura na i Apositolo na ivola oqori me yacova ni sa qai vakamatei na Parofita. Era sa qai lesu taucoko mai na i Apositolo i Nauvoo e na nodra sa qai rogoca na nona mate na Parofita. E qai vakaroti ira na Yalododonu me ra “lewe ni vanua dauveisaututaki, ka dau yalomalua, e na nodra dau caka dodonu” me yacova na nodra lesu tale mai na i Apositolo, me ra mai soli ivakasala vei ira (*History of the Church*, 7:152). E qai veivuke vakalevu o William W. Phelps, e dua na lewe ni matabose ni koro ka dautabaivola ni Lotu, ka nona vunivola na Parofita, e na kena sautu tiko na koro.

Sa rarawataka voli na Lotu o Sidney Rigdon, ka a iMatai ni Vukevuke nei Josefa Simici e na Mataveiliutaki Taumada ni Lotu, ka mani beca na lewa ni Turaga me toki kina i Pennsylvania (raica na V&V 124:10810). Ia, ni sa qai rogoca na itukutuku ni nona mate na Parofita, e qai mani lesu tale i Nauvoo o Sidney. E a nanuma ni dodonu me veiliutaki e na Lotu, mai na nona a sa lewena tu na Mataveiliutaki Taumada. Ni se bera ni ra lesu taucoko mai na i Apositolo i Nauvoo, a sa rawata rawa na nodra veitokoni e so ni sa dodonu me liutaka na Lotu. Ni ra suka taucoko mai i Nauvoo na lewe ni Kuoramu ni i Apositolo Le Tinikarua, era a mani veivosaki kei Sidney, ka qai tukuna vei ira o koya na vuna e dodonu kina me liutaka na Lotu. E qai tukuna vei ira o Brigham Young, na Peresitedi e na gauna oya ni Kuoramu ni Le Tinikarua, ni vinakata me kila na veika e lewa na Turaga. E kaya kina:

“Au sega ni leqataka se o cei e liutaka na lotu, . . . e dua ga na ka au via kila, na nona lewa na Kalou me baleta na ka oqo. Sa tu vei au na idola se na lewa me rawa niu rawata kina na veika e lomana na Kalou e na tikina oqo. . . .

“Sa mai vakatikora o Josefa e na nona tabaka na ului keitou taucoko na idola kei na lewa taucoko ka nona na i Apositolo, ka a tu tale ga vua ni se bera ni kau tani, ka na sega sara ni dua na tamata, se na ilawalawa tamata e rawa ni vakalatilati ki na nodratou duavata o Josefa kei iratou na Le Tinikarua e na bula oqo, se na bula sa bera tiko mai” (*History of the Church*, 7:230).

E na soqoni ni Lotu e na i ka 8 ni Okosita ni 1844, e qai vosa o Sidney Rigdon me dua-veimama na aua, e na vuna e dodonu kina me iliuliu ni Lotu. E qai vosa tale ga vakalekaleka o Brigham Young, ka qai yaco na cakacaka veivakurabuitaki e na nona vosa tiko. E qai vuki vakasauri na kena irairai o Brigham Young vei ira ka vakarorogo tiko, me vakataki Josefa Simici na kena ibulibuli, kei na rorogo ni domona. Me talanoa kina o Zina Huntington e na veika e yaco oqo: “E vosa tiko o Peresitedi Young. Sa rogo mai vua na domo i Josefa Simicika sega ni domo i Brigham Young. E vuki tale ga na kena irairai. . . . Au a qai bobo. Keu a kailavaka cake, au kila ni sa domo i Josefa Simici! Ia, au sa kila tu ni sa lako.” E kaya kina o George Q. Cannon, “Sa domo i Josefa ga; . . . me kena irairai vei ira taucoko na tamata ni duri tu ga e matadra o Josefa.” Ka tukuna kina o Wilford Woodruff, “Keu a sega beka ni raici koya sara ga e mataqu, e na sega ga ni dua tale na tamata e rawa ni vukica na noqu nanuma ni sai Josefa Simici ga ka vosa tiko mai” (cavuti e na *Church History in the Fulness of Times*, t. 292).

Rau tiko tale ga e na soqoni o Cornelius kei Permelia Lott, ka rau qarava tiko na iteitei nei Josefa Simici e na sauka kei Nauvoo, ka rau sa dau raica vakawasoma na Parofita, ka ra tiko tale ga kina na luvedrau. Ni sa duri mai o Brigham Young me mai vosa, e nanuma ga o Alzina Lott, ka sa yabaki tinikadua, ni sai Josefa Simici ga, ka mani gole ka kaya, “Mama, au nanuma ga ni sa mate na Parofita.” Me qai sauma kina o tinana, “Io[,] Alzina, oqo ga na sala me vakaraitaka kina vei keda o Tamada Vakalomalagi na noda iliuliu vou, ka me Parofita” (cavuti e na *Descendants of Cornelius Peter Lott*, tt. 1011).

Era qai soqoni tale na lewe ni Lotu e na sigalevu oya. Me qai kaya o Brigham Young e na soqoni ko ya, “Ke ra vinakata na tamata me liutaki ira o Peresitedi Rigdon, sa rawa ni yaco me vakakina; ia meu kaya ga vei kemuni, ni sa tiko e na Kuoramu ni Le Tinikarua na idola kece ni matanitu ni Kalou e vuravura taucoko” (*History of the Church*, 7:233). E a soli vakayadua na idola se na dodonu ni kena taurivaki na lewa vakabete vei ira na Kuoramu ni Le Tinikarua, mai vei Josefa Simici e na nona se bera ni mate. Era sa vinakata taucoko e na laveliga o ira na lewe ni Lotu me ratou tokoni na Le Tinikarua me nodra iliuliu.

E a sega ni via vakaraitaka o Sidney Rigdon ni ratou kaukaua cake mai vua e na lewa o iratou na i Apositolo Le Tinikarua, ka a tovolea tiko ga me kovea na veiliutaki e na Lotu, me yacova sara ni sa laki muduki tani e na vula o Sepiteba ni 1844. E qai tauyavutaka na nona lotu vakaikoya, ka vica wale ga na yabaki na kena dede.

Mai na veika veivakurabuitaki ni nona vuki e matadra o Brigham Young, era sa qai kila kina na Yalododonu ni gauna ga e mate kina na Parofita, sa tu tale na kaukaua kei na lewa ni Lotu vei iratou na Kuoramu ni i Apositolo Le Tinikarua. Sa qai vakatikori me Peresitedi vou ni Lotu, o Brigham Young, na iliuliu ni i Apositolo ka Peresitedi ni Kuoramu ni i Apositolo Le Tinikarua, ni oti tale e tolu-veimama na yabaki. Ni mate na parofita e na noda gauna, eratou sa na

veiliutaki ki na Lotu na Kuoramu ni i Apositolo Le Tinikarua. Me qai vakatikori na iliuliu ni i Apositolo (o koya ka sa i Apositolo vakadede duadua mai) me Peresitedi vou ni Lotu.

Vakavakarau o ira na Yalododonu me ra Lako ki na Muaira

E a tukuna o Josefa Simici e na yabaki 1842 vei ira na Yalododonu, “Era na bula donuya e so vei kemuni na nodra na lako ka laki vakaitavi e na kena tauyavu na veikoro lelevu, ka yaco me ra tamata qaqa na Yalododonu e na veilunivanua na Rocky Mountains” (*History of the Church*, 5:85). Era sa tekivu lalawa na Yalododonu me baleta na ilakolako ki na muaira, e na vulaitubutubu ni yabaki 1844, ka ra tomana tiko na i Apositolo Le Tinikarua na vakavakarau oqo, e na gauna eratou sa tokoni kina e na veiliutaki e na Lotu. Eratou a lewa tiko me ra biuta mai na Yalododonu e na vula o Epereli ni yabaki 1846, me rawa ni ra vakaotia kina na Valetabu e Nauvoo, me ra qarava rawa kina na nodra edaumeni kei na veivauci me baleti ira na lewe ni Lotu, ni ra se bera ni toki. Ia, eratou a bilitaki o Brigham Young kei iratou e lewe walu na i Apositolo e na veibeitaki ni tabailavo vakailawaki, ka sa rogo kina na itukutuku lasu ni ra na sega ni lako rawa mai kea ki na muaira, ka ra na vakamatei rawa. Era sa qai bukani mai na itukutuku oqo o ira na Yalododonu me ra sa na biuti Illinois e na kena gauna totolo duadua. Era biuta mai Nauvoo e na itekivu ni vula o Feperueri 1846 na ilawalawa ka ra biuta e liu, ka ra qai biubiu tale ga o iratou na Apositolo e na lomaloma ni vula o Feperueri. Era a sa lewa mai na iliuliu ni Lotu na nodra qai lako e na mua ni vulaililiwa kei na vulaitubutubu o ira na ilawalawa tale e so, ia era sa sega tale ni via tiko na Yalododonu e Nauvoo, ni ra sa lako oti o iratou na i Apositolo, ka ra mani wariri kina na nodra lako, ka sega tu ni vakavakarau vinaka me baleta na ilakolako.

Era a tovolea o ira na lewe ni Lotu ka se sega ni lako e na ilawalawa ka ra sa biuta e liu, me ra volitaka na veika era taukena tu e Nauvoo, me rawa ni ra cokonaki vinaka kina e na nodra ilakolako ki na muaira ni vanua. Era lako vakalewelevu yani o ira e na veivanua volekati Nauvoo, me ra laki volia vakarawarawa sara na nodra iyau ka sa na tu laivi mai. E dua na marama e vinakati me voli na nona vale kei na ruasagavulu na eka na nona qele e na tini wale ga na dola. E a mani nanuma ni sa rui lailai, ia e a kila vinaka tu o koya e via volivoli na nona nanamaki me biuta na vanua oya, ka sega ni mani via solia tale e dua na ilavo e levu cake. Era lewe levu vei ira na Yalododonu era via veisautaka ga na nodra qele kei na nodra iyaya ni vale, me isau ni ose, na qiqi, na bulumakau, ka ra dau lakova sara e duanadrau vakacaca na maile me ra laki voli bulumakau kina.

Era dau taurivaki taucoko na veivale mai Nauvoo me nodra volau tale ga, ka ra sa rawata rawa na Yalododonu e na nodra yacova yani na vulaitubutubu, e tinikarua na udolu na qiqi. Me okati me iyaya ka kakana ni vuvale lewe lima e na ilakolako e liu na qiqi kaukaua vinaka, me rua se tolu na icolacola ni bulumakau, me duanaudolu na paudi bibi na valawa, me ra yadua na dakai na tagane, me ruasagavulu-kalima na paudi bibi na masima, me ruasagavulu na paudi bibi na sovu, me va se lima na batinisiwa kei na wanisiwa. E sivia na lewe lima e vuqa na veivuvale, ka gadrevi kina e so tale na kedra kakana. Sa dredre sara vakalevu na itekitekivu ni ilakolako ki na Bucabuca ni Salt Lake mai vei ira na ivuvu ka ra lako e liu. E 131 na siga na dede ni nodra ilakolako me ra kosova kina na 300 na maile e na nodra kosovi lowa. E dua tale na ilakolako e lako e na yabaki ka tarava, ka 111 wale ga na siga na dede ni nodra ilakolako, e na nodra kosova mai e 1050 vakacaca na maile mai lowa ki na Bucabuca Levu ni Salt Lake.

Na iValu e Nauvoo kei na Cakacaka Mana e na Moa

Era a tiko ga mai e so na lewe ni Lotu e Nauvoo e na vulaikatakata. E so vei ira oqo era vinakata me ra tatamusuki rawa ki na nodra veiwere ka volitaka rawa tale ga na nodra iyau; ka so tale era se qai yaco vou mai na veivanua e na Tokalau kei vuravura, ka ra berata mai na imatai ni nodra ilakolako na ilawalawa ivuvu ni lotu. E vuqa sara vei ira oqo era sa vakayagataka taucoko mai na nodra ilavo, me ra yaco rawa kina i Nauvoo.

E na vula o Sepiteba ni 1846, era a qai kabai ira kina na lewenilotu ka ra se vo tu mai Nauvoo e walunadrau vakacaca na tamata ka ra meca ni lotu, ka tu vei ira e ono na dakai ni vanua. E qai vakadonui ga e lima na turaga kei na nodra dui vuvale me ra tiko tale me ra tovolea kina me ra volitaka na nodra iyau na lewe ni Lotu. Era a biuta sara ga e na gauna oya o ira na kena vo, ka sega ni ra vakaisulu se vakaiyaragitaki tu kina nodra ilakolako. Era qai kosova rawa o ira oqo na Uciwai na Mississippi, ka laki vakeba e na taikadua i Iowa. Era tauvimate bibi tu e lewe vuqa, ka sega ni ra na rawata rawa na iyaya kei na kakana me ra lako rawa kina. Ka tu ga vei ira e lewe vuqa na nodra itutuvi, kei na veitabanikau me ra vakaruru kina, ka ra kana sila wale ga.

E qai yaco e na dua na siga e dua na ka veivakurabuitaki. Ni ra sa veivukayaki yani ki na nodra keba na moa, e so na manumanu lalai. Era sa curuseseta yani na nodra keba. E dina ga ni ra sa malumalumu sara tu o ira na lewe ni keba, e na levu ni nodra tauvimate kei na waloloi, era a toboka rawa ga na moa. Sa kakana vinaka sara na lewe ni moa, ka me ra kana rawa kina na Yalododonu ka ra sa waloloi tu.

Ni qai rogoca o Brigham Young na kedra itukutuku na Yalododonu e na keba oqori, e qai tala yani na qiqi, ka usana tiko na iyaya kei na kakana, me ra usa kina na lewe ni keba ki na veikeba tale e so e na veiyasa i Iowa, ka ra sa laki vakacegu tiko kina e vuqa na Yalododonu, e na nodra vakaruru tiko ni vulaililiwa.

Mo vakadidike e na veitaro kei na veitikiivola oqo mai na ivolanikalou ni o vakarautaka tiko na nomu veivakavulici. Mo taurivaka na veitaro e so ka na yaga sara vakalevu vei ira na gone me ra kila kina na ivolanikalou ka dau bulataka tiko e veisiga. Ni ra dau wiliwili ka veivosaki vata na gone mai na ivolanikalou e na kalasi era sa na qai kila rawa kina vakaiira.

- O cei e tiko vua na idola vakabete, kei na lewa ni kena liutaki na Lotu, e na nona sa mai mate o Josefa Simici? (V&V 112:3032; 124:128.) O cei e tiko vua na idola ni sa laki mate na Peresitedi ni Lotu edaidai? Se o cei me laki Peresitedi vou ni Lotu, ni sa mate na noda parofita e na gauna oqo? (O koya na nodratou iliuliu na Kuoramu ni i Apositolo Le Tinikarua.) Na cava na vuna e sega ni rawa kina ni dua e digitaki koya ga kina vakaikoya me iliuliu ni Lotu, me vaka e a via cakava o Sidney Rigdon?
- E vakaraitaka vakaevei na Turaga vei ira na lewe i Nauvoo na tamata ka dodonu me liutaka na Lotu e na nona sa maritire o Josefa Simici? Vakaraitaka na iyaloyalo ni parofita edaidai. Mo kila beka vakaevei edaidai ni sa digitaki mai vua na Turaga o koya na noda parofita? E vakaevei beka na nomu nanuma, e na nomu sa kila, ni sa kila rawa tu na Turaga na parofita ka na veisosomitaki?
- Na cava soti beka na nodratou itavi na i Apositolo? (V&V 107:23, 33, 35; 112:21; 124:128.) Era dau vakayacora beka vakacava edaidai na i Apositolo na itavi e so oqo?

Veivosakitaki
ka Tarogi na
iVakavuvuli

- Na cava na vu ni nodra biuti Nauvoo na Yalododonu? Na cava beka era kauta vata tiko kei ira e na nodra ilakolako ki na Muaira? Na cava beka o na via kauta ke o lakova e dua na ilakolako vaqori e na gauna oqo? Dusimaka vei ira na gone ni ra lewe vuqa sara vei ira na Yalododonu era a volitaka vakarawarawa na nodra dui tiki ni qele kei na nodra iyau, se biuta laivi tu ga mai. E sega ni ra kauta rawa e vuqa na ka, e na nodra biuti Nauvoo mai. E vakaevei beka na lomadra na Yalododonu e na solibula era sa vakayacora oqo me baleta na nodra ilakolako ki na muaira ni vanua? Na cava o na rawa ni solibula kina e na vuku ni kosipeli, kei na Lotu?
- Era vukei beka vakaevei na Yalododonu mai vei ira na moa, e na nodra keba volekata tiko na uciwai? Na cava na vu ni nodra tobotobo rawarawa na moa? Sa dau vukei iko beka vakaevei o Tamada Vakalomalagi, e na gauna o dau sotava kina na leqa?

Veivakabula- bulataki

Me qai caka e dua na itavi oqo e na gauna e veiganiti kaya e na lesoni se me rai lesuvi tale kina, me ivakaleka, se me ra vakauqeti kina.

1. Kauta mai na kedratou iyaloalo na Mataveiliutaki Taumada e na gauna oqo, kei ira na lewe ni Apositolo Le Tinikarua (mai na mekesini ni Lotu se na valenivola ni valenilotu). Vakamacalataka vei ira na gone na yacadra yadudua, kei na kedra itukutuku lekaleka, me vaka na vanua e sucu kina, na iwiliwili ni luvena, kei na cava e a nona cakacaka ni se bera ni qai mai i Apositolo.

Mo vakaraitaki koya na iliuliu ni i Apositolo (o koya ka sa dede duadua na nona i Apositolo tiko mai, me taravi koya na Peresitedi ni Lotu). Me vakamacalataki ni o koya oqo na Peresitedi e na gauna oqo ni Kuoramu ni i Apositolo Le Tinikarua. E na Peresitedi ni Lotu ka tarava na Peresitedi ni Kuoramu ni i Apositolo Le Tinikarua e na gauna e mate kina na noda parofita e na gauna oqo. Vakamacalataka vei ira na gone e dua na ka e cavuta mai na i Apositolo oqo e na nona vosa mai na lotuvakayabaki sa oti, ka vukei ira e na nodra lewa e so na sala me ra vakayacora kina e na nodra dui bula na nona ivakaro. (Mo nanuma tiko ni rawa ni ivukevuke tiko na iliuliu ni i Apositolo vei iratou na Mataveiliutaki Taumada. E na tikina oqori, e na Peresitedi tiko ga ni Kuoramu ni i Apositolo Le Tinikarua, ia e na sosomitaki tiko ga mai vua e dua tale na i Apositolo ka taura tiko na itutu me Peresitedi Vakatawa ni Kuoramu.)

2. Me soli vei ira yadudua na gone na tikiniveva kei na peni kau. Me ra vola na gone na veika era na kauta tiko ke ra na biuta na nodra veivale ka lakova na ilakolako balavu e na qiqi, se na qiqibiligi. Me ra veiwasei e na veika era sa vola, ka veivosakitaka na veika era sa vola mai.

Vakaraitaka vei ira na gone na levu ni dua na qiqi se qiqibiligi (me rauta ni 58 na idi [147 cm] na kena balavu, ka 45 na idi [114 cm] na kena raraba). O na vinakata beka mo vakatakilakilataka rawa e na vuloa na kena levu, e na kena dodo na wa, se na tepi. Kerei ira na gone me ra raica lesu tale mada na veika era sa vola tu mai, ka me ra raica kina se vica na iyaya era sa vola tu mai e na usa rawa, kei na kena e na biu tu mai.

Sureti ira na gone me ra veiwasei ka veivosakitaka na nodra ituvatuva vei ira na nodra dui vuvale.

3. Me ra dabe wirini wavoki na gone, ka qitotaka na veika oqo me ra vakananuma kina na veika e so:

Me dua na gone e kaya, “Au sa na lako ki na Rocky Mountains kau na kauta na,” me vakalewena e na tikina lala na ka e digia me kauta tiko. O koya na gone ka tarava me qai kaya tale na veika e tukuna mai qori e liu, ia me cavuta tiko na veika kece era sa cavuta mai na gone, ni se bera ni qai cavuta na veika e na kauta tiko o koya, ki na veika sa cavuti oqori.

4. Veivuke vei ira na gone e na nodra rai lesuva tale se wiligusutaka na ikalima ni yavu ni vakabauta.

5. Me lagati se cavuqaqataki na “Me Sa Dokai O Koya” (*Na Sere ni Lotu kei na Nodra Sere na Lalai*, n. 50) se na “Keitou Vuabale” (*Na Sere ni Lotu kei na Nodra Sere na Lalai*, n. 36).

iTinitini

iVakadinadina	Wasea na nomu ivakadinadina ni a digitaki o Brigham Young mai vua na Turaga me liutaka na Lotu e na nona sa mai mate o Josefa Simici, ka sa digitaki vakakina na noda parofita mai vua na Turaga me liutaka na Lotu edaidai. Talaucaka na nomu marau ni sa tauyavutaka na iVakabula na nona Lotu, me dau veiliutaki tiko ga o koya sa dodonu me veisosomitaki vua na parofita. Mo talaucaka na vu ni nomu vakavinavinakataki iratou na i Apositolo Le Tinikarua, kei na nodratou itavi me ratou sa ivakadinadina kei Jisu Karisito. O na vinakata beka mo veiwasei e na dua na ka o sa sotava mai e na nomu vakarogoca tiko e dua na i Apositolo, ni duri tu e matamu ka tauca na nona vosa, se mo rogoca ga e na kena kaburaki mai na lotuvakayabaki.
Wiliwili e Vale	Me ra wilika ka vakadikeva mai na gone na Vunau kei na Veiyalayalati 112:3032, me rai lesuvi tale kina e na nodra dui vuvale na lesoni oqo.
Veiwasei Vakavuvale	Vakauqeti ira na gone me ra laki veiwasei e na nodra dui vuvale e dua na tiki ni lesoni, me vaka na italanoa, se dua na ka e tarogi, se dua na ka e caka kina, se me ra goleva vata vakavuvale na “Wiliwili e Vale.” Sureta e dua na gone me mai tinia na lesoni e na dua na masu.

Era sa Tara na Yalododonu na Winter Quarters

Lesoni
39

iNaki ni Lesoni

Me veivuke e na nodra kila na gone ni na rawa na veika dredre kece ga, ni da veivukei ka cakacaka vata.

Me Vakarautaki

1. Vakadidike e na masumasu mai na Mosaia 2:17, na kena itukutuku vakamacala ka tiko e na lesoni oqo, kei na Vunau kei na Veiyalayalati 136:111. Mo vakadidike taumada e na lesoni ka qai lewa na sala mo veivakavulici kina vei ira na gone mai na tikina vakaivolatabu kei na kena itukutuku vakamacala. (Raica na "Tuva Rawa na Lesoni," tt. vivii, kei na "Veivakavulici mai na Kena iTukutuku kei na Tikina Vakaivolatabu," tt. viiix.)
2. Mo digia rawa na veitaro me vakavure veivosaki, kei na tikina ni veivakabulabulataki ka ra na vakaitavi ka vukei vakavinaka kina na gone me ra vavaca yani na inaki ni lesoni.
3. Vola e so na tikiniivola oqo mai na ivolanikalou e na so na kadi se tikiniveva (me vakarautaki me ra yarua na kadi na gone taucoko e na kalasi):

Mosaia 2:18

Mosaia 2:21

Alama 30:8

Moronai 6:3

V&V 4:2

V&V 4:3

V&V 42:29

V&V 76:5

V&V 100:16

Me qai koti vakaveimama na kadi me duidui kina na vanua e tiko kina na wase ni ivola kei na tikina (raica na kena ivakaraitaki). Me koti e na duidui laini na kadi yadudua, me rawa ni vakasotari rawarawa kina na tiki ni kadi ruarua, me vaka ga na tiki ni *jigsaw puzzle*.



Mosaia 2:18

4. Veika e vinakati:

- a. Me ra yadua na gone na Vunau kei na Veiyalayalati kei na iVola i Momani.
- b. Mape ni Sala e na iLakolako ni Yalododonu ki na Muaira, ka tiko e na mua ni lesoni.
- c. iYaloyalo 5-42, Winter Quarters.

iKuri E so ni Lesoni

iTavi Galeleti

Me sureti e dua na gone me mai dolava na lesoni e na masu.

Me veisoliyaki na kadi ka sa kotikoti tu vei ira na gone, ka me ra yadua taucoko se yarua e so na gone. Kerei ira yadudua na gone me ra raica na tikiniivola ni ivolanikalou ka tiko e na nona kadi.

- Na cava na vu ni nomu sega ni raica rawa na tikiniivola ni ivolanikalou e na nomu kadi?

Vakamacalataka vei ira na gone ni na ganita me ra veivukei e na kena laurai na veitikina e na ivolanikalou. Me ra veisotaritaka vata na gone na tikitiki ni kadi, ka me ra qai raica vata o ira na gone na tikiniivola ni ivolanikalou ka tiko e na nodra kadi. Me qai wilika e cake na tikiniivola mai na ivolanikalou e dua na gone ka sa cega. Kerei ira na gone me ra vakarogoca vinaka e dua na vosa ka lasika tiko e na veitikiniivola taucoko mai na ivolanikalou.

- Na vosa cava, se na vakasama cava, e volai tiko e na tikiniivola yadudua mai na ivolanikalou?

Vola *QARAVI* e na papa ni volavola.

- O cei beka e dodonu me da dau qarava?
- Me da dau qarava beka vakaevei na Kalou?

Me wilika e cake e dua vei ira na gone na Mosaia 2:17. Veivosakitaka kei ira na gone na ibalebale ni tikina oqo.

Vakamacalataka vei ira na gone ni ra na vulica tiko e na lesoni oqo na sala era dau qarava kina na Kalou o ira na Yalododonu era a cemuri mai Nauvoo, e na nodra veivukei ka cakacaka vata tiko.

Kena iTukutuku kei na Tikina Vakaivolatabu

Me vakavulici vei ira na gone na nodra ilakolako na Yalododonu ki Winter Quarters, kei na veika e so era sotava e kea, me vaka e tukuni tu e na kena itukutuku vakamacala oqo, kei na Vunau kei na Veiyalayalati 136:111. Vakaraitaka na iyalo ni Winter Quarters e na gauna e ganita.

Dusimaka vei ira na gone ni gauna era sa sasagataka kina vakaukaua na Yalododonu me ra tara vakaoti na Valetabu e Nauvoo, ka tauyavutaka me dua na koro sautu o Nauvoo, era a qai cemuri tani mai Nauvoo. Me ra baci qai biuta tale na nodra veivale ka drovaki ira kina na kedra meca. *Kosovi lowa na*

Keba kei Isireli

E na vula o Epereli ni 1846, era yaco tu ga e na loma donu kei lowa na ilawalawa levu ni Yalododonu, ka sa yacadra tiko me ra Keba kei Isireli. Era a lewa e so na lewe ni ilawalawa oqo me ra yaco sara ki na Rocky Mountains e na vulakatakata oya, ia era sega tiko ga ni vakabauta ni ra na yacova rawa. E na kena voravora vakalevu na draki, sa lailai sara na kedra kakana na lewe ni ilawalawa, ka ra se tiko voleka ga mai Nauvoo e levu vei ira na Yalododonu. Era sa qai lewa na iliuliu ni Lotu me tauyavutaki na veika vakawawa, ka me teivaki na kakana e na

sala era muria e na nodra ilakolako ki na Muaira. Era qai vakacegu e na keba oqo o ira na Yalododonu e na Keba kei Isireli, ka me ra mai raica kina na kedra kakana ka ra vakaruru kina o ira na Yalododonu ka ra na muri mai. E rua na keba ka tauyavu e liu, na itikotiko e Garden Grove kei Mount Pisgah mai Iowa.

E na gauna vata era tauyavutaka tiko kina na lewe ni Lotu na itikotiko e Garden Grove kei Mount Pisgah, sa qai buki druadrua na Matanitu o Amerika vei Mexico. Sa qai kerekere na Matanitu o Amerika vei ira na iliuliu ni Lotu me ra vakarautaka e dua na nodra mataivalu, me nodra cau ki na ivalu. E dina ga ni ka dredre sara me ra vakayacora na Yalododonu na veika e gadrevi oqo vei ira, era a vakadonuya ga. Era vinakata me ra veiwekani vinaka kei na matanitu, ka na veivuke sara vakalevu na kedra isau o ira na lewe ni mataivalu, e na nodra ilakolako ki na muaira. Era mani biuta kina na nodra dui vuvale e limanadrau vakacaca na turaga, me ra laki vala i California. Sa qai yalataka o Brigham vei ira na turaga oqo, ka ra vakatokai me ra Mataivalu ni Momani, ni ra na dau maroroi na nodra veivuvale, e na gauna era lako tu kina. E yalataka tale ga vei ira ni ra na sega ni yaco ki na buca ni ivalu, kevaka era na dau bula dodonu ka talairawarawa tiko.

Ni ra sa cuvutu na Mataivalu ni Momani e na nodra ilakolako, era qai veimaroroi na lewe ni Lotu tale e so kina nodra veivuvale. E mai raici Charles C. Rich e na dua na siga e dua na marama, e dua vei ira na iliuliu ni Lotu e Mount Pisgah, ka mai vosa tagitagitaka ni sa lako tu o watina e na Mataivalu ni Momani, ka ratou sa waloloi tiko e na viakana kei iratou na luvena, ni sa mai lala na nodratou lololo. E qai kerei watina o Baraca Rich me bau solia vua na marama oya e so na valawa. E qai vakamacalataka o Sista Rich ni sa vo lailai sara na kedratou valawa, ka sa sega tale ni laurai rawa na valawa me voli, ka qai kaya mai o Baraca Rich vei watina, "Solia taucoko na valawa e vo tiko, qai nuitaka ga na Turaga ni na vakani kedatou." E qai vakayacora o Sista Rich na veika e vakarota mai o watina, e dina ga ni a vakatataro voli e lomana, se cava eratou na kania na nona vuvale. E na yakavi ni siga oya, e qai mai kele na kareti e na nodratou matanivale o Baraca Rich, ka mai solia e dua na turaga vei Baraca Rich e limasagavulu na dola, ka mai vakaraitaka ni sa vakarota mai vua na Yalo Tabu ni ratou sa leqa vakailavo tiko na nona vuvale. E qai solia o Baraca Rich na ilavo vei watina, ka kaya sara vua, "Raica sa solia qo vei kedatou na Turaga na sala me datou volia kina na kedatou valawa." E qai kaya tale na turaga oya vei Baraca kei Sista Rich ni sa lako tiko mai i Mount Pisgah na qiqi ka usana tu mai na valawa, me ratou laki volia kina na veika eratou na vinakata. Mani tuturu na wai ni matadrau ruarua o Baraca kei Sista Rich, e na nodrau sa qai raica votu na veivakalougatataki ni Turaga vei rau, mai na nodrau a solia na vo ni kedratou valawa. Ni yaco mai i Mount Pisgah na qiqi ka usa valawa mai, e qai laki voli valawa o Baraca Rich me ratou kania na nona vuvale, ka me veiwaseyaki tale ga vei ira na tauvimate kei ira na vakaloloma e na nodratou itikotiko. (Raica na ivola nei Sarah Pea Rich, "The Spirit Tells Me You Are Out of Money," tt. 14546.)

E na itekivu ni vula o June ni 1846, era a biuta kina e dua na ilawalawa lailai ni Yalododonu, ka ra oka kina e so na lewe ni Kuoramu ni i Apositolo Le Tinikarua, mai Mount Pisgah me ra vaqara e dua na vanua me ra laki vakaruru kina na Yalododonu e na vulaibatabata. Era sa mani lewa me ra laki vakatawa na yasanaira ni Uciwai na Missouri, ni ra sa laki veivosaki oti kei ira na kai Idia damudamu ni Amerika ka ra vakoro tiko e na vanua era lakova tiko. Era a qai kosova na uciwai e na vula o Sepiteba, ka lakova yani na vanua ka sa vakatokai tu edaidai me o Nebraska, ka laki digia kina e dua na vanua cere, ka raica sobu tale na

uciwai. Sa levu tu kina na kedra kakana na nodra manumanu, ka vanua rabailevu sara. Era qai vakatoka me Winter Quarters, ka ra sa tekivu tuva sara na nodra itikotiko.

Tauyavutaki Winter Quarters na Yalododonu

Era mani toki kina e vuqa na Yalododonu i Winter Quarters, ka yaco me vitunadrau vakacaca na matavuvale era a vakaitikotiko kina e na mua ni yabaki oya, ka ra vakoro kina e voleka ni vanaudolu na Yalododonu. E tara e na tolo ni kau e so na vale, ka so e tara e na yasa ni baba. Ka qai vakabai vinaka tu na nodra itikotiko, me ra taqomaki kina e na nodra dau sikabotei mai vei ira na kai Idia yalo butobuto.

Era sa cakacaka vagumatua me ra tara cake na nodra itikotiko e Winter Quarters. Ni ra saga tiko o ira na turaga na tara vale, era a siviyara tiko na kena vo, ka ra teivaka kina na kakana. E so vei ira era vakatawana tu na nodra manumanu, ka ra vukumuna tiko ga na co me kedra kakana e na vulaibatabata. Era a talitali na marama, ka culacula, ka cula na itatara ni yavadra mai na kuli ni manumanu. E qai vakaroti ira e so o Brigham Young me ra tara e dua na iqaqi e na bati ni wai, me qaqi kina na sila me valawa, ka qai veivosakitaka tale ga me so era caka kato se vava ni savasava me volitaki. Se dredre tiko ga na nodra qarava tiko na Yalododonu na kena tauyavutaki o Winter Quarters. Era vakararavi tu ga vua na Turaga, kei na nodra veivukei vakaiira.

Era sa kila tu na Yalododonu ni sala ga e rawa ni ra na qaravi ira rawa kina, mai na nodra cakacaka vata, ka dau veivukei. E a tokitaki o Orson Spencer kei na nona vuvale, mai Nauvoo, kei ira na vo ni Yalododonu. Eratou a mani gole na vuvale nei Spencer i Winter Quarters, ia e a mani lesi me kaulotu o Baraca Spencer i Igiladi, ni se bera ni ratou yaco ki na vanua eratou lakova tiko. E mani sega ni vinakata me laivi iratou tu mai na luvena lewe ono. Oqori o Ellen, na luvena ka qase duadua, ka yabaki tini-kava; o Aurelia ka sa yabaki tini-karua; o Catharine ka yabaki tini; o Howard ka sa yabaki walu; o George ka se yabaki ono; kei Lucy ka se qai yabaki va. E a mate lutu o tinadratou e na sauka kei Nauvoo, ka sega ni dua me raici iratou tiko. Ia, e a vakadonuya ga o Baraca Spencer na nona lesi me kaulotu. E mani kauti iratou na luvena i Winter Quarters me laki tara kina na nodratou vale, ka qai kerei koya e tiko tikivi iratou na nona vale, me qai vakaraici iratou tiko, ka ratou a qai vakayacora me vakakina. Eratou a veiqaravi o iratou na luvena qase o Spencer vei iratou na gone, ka ratou sa vulica vata me ratou dau cakacaka vata, ka veivukei. Eratou a osooso sara na vuvale nei Spencer e na vulaibatabata oya e na nodratou dau laki vuli, sasamaki e vale, cula vinivo, ka lakovi ira na veivuvale voleka e na nodra vakatovototaka tiko na sipelataki ni vola, cakaiba ka veitalanoa, ka dau veiqitori.

Me veivuke e na nodra veivukei ka cakacaka vata na Yalododonu, e a qai vidavidai o Winter Quarters ki na ruasagavulu ka ciwa na tabana levu. Era sa vakaroti na iliuliu ni veitabana levu yadudua me ra dau qarava na nodra bula vakayago kei na bula vakayalo na lewe ni tabana levu. Era mani dau lotu kina e na veisigatabu, me ra vaqaqacotaka kina na nodra vakabauta o ira na lewe ni tabana levu, ka tauyavutaka na veikoronivuli me baleti ira na luvedra. E dau vakayacori ga e na veivale na vuli, se me vakayacori e tautuba ke vinaka tu na draki.

Sa nodra leqa levu e Winter Quarters na tauvimate. E vu vakalevu ni nodra tauvimate na namu ka dau vakadewa tiko na malaria, mai na vanua lolobo e batiniwai, kei na kena laurai dredre na kakana draudrau bulabula kei na vuanikau, me ra kana vinaka kina. Era mani mate kina e ononadrau vakacaca na tamata, ka ra bulu tu ga e Winter Quarters e na vulaimagomago, kei na vulaililiwa oya.

Ni ra tauvimate kina vakalewelevu na lewe i Winter Quarters, ka ra qai veiqaravi tiko na lewe vica ka ra sega ni tauvimate, e na vukudra era sa tauvimate tu. E veilakoyaki sara e na nodra itikotiko o Vilate Kimball, na wati Heber C. Kimball, na i Apositolo, me kau kakana, ka raici ira na tauvimate. E na levu ni nona osooso mai na nona veiqaravi tiko vei ira, e a sega kina ni dau kana se me qarava na veika e baleti koya. Era vakabulai tale ga e lewe vuqa mai na masumasu kei na lolo, kei na nodra dodoliga o ira e so me ra veiqaravi vei ira.

Era veivuke tale ga na Yalododonu e Winter Quarters vei ira ka ra sega ni lewe ni Lotu. E a keba volekati Winter Quarters voli e na vula o Tiseba ni 1846 e dua na nodra turaga na kai Idia ni Amerika, ka yacana o Big Head, kei iratou na nona vuvale, kei ira na wekana. Era a qai sikabotei e na dua na bogi mai na dua tale na mataqali ni kai Idia damudamu, ka ratou mavoa sara kina vakaca o Big Head kei iratou e so na nona ilawalawa. Eratou mani laki qaravi tiko mai vei ira na lewe i Winter Quarters, me yacova sara ni ra sa yaco mai o ira na wekadra, ka ra mai tokitaki ira me ra laki qaravi tani.

Mai na levu ni ka dredre era sotava tiko, era sa dau cakacaka vata na Yalododonu, ka dau marau vata tale ga, me ra dau qarava kina na soqo ni danisi, na soqo vakavuvale, kei na marau vakaitikotiko. Sa dau voqa na domo ni dredre kei na ivakatagi e Winter Quarters.

Era sa Vakarau Biuti Winter Quarters na Yalododonu

E a taura e dua na ivakatakila (V&V 136) e na vula o Januəri ni 1847 o Brigham Young, me baleta na Keba kei Isireli, kei na nodra vakavakarau ki na ilakolako ki na muaira. Ni ra se tiko voli e Winter Quarters, era sa dau vakarautaki ira e na nodra dui ilawalawa, me ra vakarautaka rawa kina na veika e so era na gadreva e na nodra ilakolako e na veibuca kei na veiulunivanua. Me ra dau vakuria tale ga na nodra tara vale, ka teivaki kakana me baleti ira na Yalododonu ka ra mai vakaitikotiko e na Winter Quarters, me yacova yani na vulaitubutubu ni yabaki ka tarava. Na imatai ni ilawalawa, ka vakatokai me iLawalawa iVuvu, ka ra biuti Winter Quarters e na nodra gole ki na Bucabuca ni Salt Lake e na vula o Epereli ni 1847, e kauti ira tiko o Brigham Young. Era biuta tale e na mua ni yabaki oya e so tale na ilawalawa, kei na yabaki ka tarava. Sa mani lala sara kina o Winter Quarters e na mua ni yabaki 1848.

Veivosakitaki
ka Tarogi na
iVakavuvuli

Mo vakadidike e na veitaro kei na veitikiivola oqo mai na ivolanikalou ni o vakarautaka tiko na nomu veivakavulici. Mo taurivaka na veitaro e so ka na yaga sara vakalevu vei ira na gone me ra kila kina na ivolanikalou ka dau bulataka tiko e veisiga. Ni ra dau wiliwili ka veivosaki vata na gone mai na ivolanikalou e na kalasi era sa na qai kila rawa kina vakaiira.

- O nanuma beka ni ka dredre sara vei ira na Yalododonu me ra vakarautaka ka tala na Mataivalu ni Momani i California, me ra laki cau e na ivalu? Na cava beka o nanuma ni vuna era vinakata kina me ra lako o ira oqo? E dredre cake beka vakaevei na veika era sotava na Yalododonu e na nodra sa lako o ira na lewe limanadrau oqori?
- Eratou veivukei beka vakaevei o iratou na vuvale nei Rich? Dusimaka vei ira na gone ni a tukuna o Charles Rich vei watina me vakanuinui ga vua na Turaga. E veivuke beka vakaevei na Turaga ki na vuvale nei Rich? Mo vakaraitaka ni dau veivuke vei keda na Turaga e na nona veitalai me ra mai vukei keda tale e so, e na veika eda vinakata. Na cava na vuna e bibi kina vei keda me da dau nanuma na veika era gadreva tu e so, ka dau dodoliga yani

vei ira? O sa bau vukea beka vakacava e dua ka sotava tu na leqa? E dau vakaevei beka na lomamu e na nomu sa veivuke vei ira na tani?

- Era dau veivuke mai vakacava o ira na Yalododonu e na nodra tauyavutaki Winter Quarters tiko? Na cava e na yaco ke ra dui cakava ga vakiira na ka kece ga (me ra tara na nodra vale, siviatarataka ka teivaka na nodra dui iteitei, serekula ka cula ga na nodra isulu)? (Raica na itavi 1 ni veivakabulabulataki.)
- Era veivuke beka vakacava o ira era tiko voleka kina vuvale nei Spencer, me rawa ni kaulotu kina o Baraca Spencer? Era veivukei beka vakaevei na gone luvei Spencer? E rawa ni o dau veivuke vakacava vei ira era tiko tikivi iko? Mo dau vukei ira beka vakaevei na lewe ni nomu vuvale? (Raica na itavi 2 ni veivakabulabulataki.)
- Na cava na vuna era dau vakayagataka kina na nodra gauna na Yalododonu e Winter Quarters me ra dau qito ka marau vata kina, e na dregadregata ni bula era sotava tiko oqori? Era dau vukei beka vakaevei mai na nodra dau qito vata? Na cava na vuna e bibi kina me da dau cakacaka vata, me da lotu vata, ka qito ka marau vata e na noda veivuvale e na tabana levu (se tabana)?
- Na cava na ka e vakarota na Turaga me ra cakava na Yalododonu e na nodra tiko e Winter Quarters? (Vakarau lako ki na muaira; V&V 136:12, 5.) Na cava e kerea me ra cakava, me ra veivuke kina vei ira e so? (V&V 136:89.) Na cava na ka e yalataka na Turaga vei ira na Yalododonu kevaka era na vakavakarau ka dau veivukei? (V&V 136:11.)
- Na leseni bibi cava o nanuma ni ra vulica na Yalododonu e Winter Quarters? Na cava na ka e rawa ni da vulica rawa mai na veika era sotava mai oqori?

Veivakabulabulataki

Me qai caka e dua na itavi oqo e na gauna e veiganiti kaya e na leseni se me rai lesuvi tale kina, me ivakaleka, se me ra vakauqeti kina.

1. Kerei ira na gone me ra vakatayaloyalotaka mada ni o ira na ivuvu ka ra se qai yaco ga i Winter Quarters.

- Na cava mo cakava mo veivuke kina e na kena tauyavu o Winter Quarters?

Me volai e na papa ni volavola na veivakasama taucoko era solia mai na gone (me willi e na kena isau na kena tara na vale, siviatarataka na qele, tei na kakana, qaravi na manumanu, kumuni na co me kakana ni manumanu, me tara na iqaqi ni valawa, me caka na serekula, cula isulu, ka tara na bai).

Me soli yadudua vei ira na gone e dua na tikiniveva kei na peni kau. Tukuna vei ira na gone me ra droinitaka e na dua ga na miniti na veika kece ka volai tu e na papa ni volavola. Me ra tekivu e na nomu tukuna “tekivu.” Ni sa laki oti e dua na miniti, mo qai kaya “cegu” ka me ra vakaraitaka na gone na veika era sa droinitaka.

Me ra vukica na gone na nodra tikiniveva, ka qai kerei ira me ra dui droinitaka e dua na ka mai na papa ni volavola. Me soli tale vei ira e dua na miniti me ra droini kina, ka me ra qai vakaraitaka na gone na veika era sa rawata vata.

- E vakatauvatani vakaevei beka na droini ka tarava ki na kena tauyavu o Winter Quarters? Mo vakaraitaka na levu ni ka e rawa ni ra veivukei kina na gone ka cakacaka vata.

- Na cava e na yaco ke o na cakava taudua tiko na ka kece me baleta na nomu vuvale? Na cava e na yaco ke qarava taudua tiko o tinamu se o tamamu na veika kece ga? Na cava na vuna e bibi kina me da dau cakacaka vata ka veivukei?

2. Tarogi ira na gone:

- E na vakaevai beka na lomamu ni dua e cakava e dua na ka me vukei iko kina? E na vakaevai beka na lomamu ni o cakava e dua na ka me vukei kina e dua tale?

Sureti ira na gone me ra veiwasei e na veika era sa sotava mai me baleta na veiqaravi.

Vola *Wekamu* kei na *Matavuvale* e na papa ni volavola. Me ra soli vakasama mai na gone e na veika e rawa ni ra cakava me ra vukei ira kina na wekadra, kei na nodra matavuvale, ka qai vola na veivakasama era solia mai e na ruku ni kena iulutaga. Me soli vei ira yadudua na gone na tikiniveva kei na peni kau, ka me ra digia ga na gone me ra vola e dua se sivia, na veika e volai e na ituvatuva e rua me vakayacora e na loma ni macawa mai oqo.

3. Veitaratara kei koya na nomu peresitedi ni Lalai kei koya na nomu vakaitutu e na matabete, me baleta na sasaga ni veivukei e rawa ni ra qarava vakalasi na gone, e na vukuna e dua e na tabana levu, e na tabana, se nomuni itikotiko. Vukei ira na gone e na kena lalawataki ka qaravi na sasaga oqori.
4. Veivuke e na nodra wiligusutaka na gone na Mosaia 2:17. Dusimaka vei ira na gone ni sa dau marautaka o Tamada Vakalomalagi e na noda veiqaravi vua mai na noda dau veiqaravi vei ira e so.
5. Rai lesuva kei ira na gone na ikatinikatolu ni yavu ni vakabauta. Mo vakaraitaka ni yavu ni veiqaravi na "lomasoli" kei na "caka vinaka vei ira na tamata kece ga."
6. Me lagati se cavuqaqataki na "I'm Trying to Be like Jesus" (*Children's Songbook*, t. 78) se "Because I Have Been Given Much" (*Hymns*, no. 219).

iTinitini

iVakadinadina	Vakadinadinataka vei ira na gone ni rawa ni da na ucu Karisito vakavinaka cake, ka bula marau dina mai na noda dau veivukei vei ira na tamata. Mo talaucaka na nomu vakavinavinaka e na vuku ni veika era sa cakava mai e na vukumu o ira e so, kei na veisala e so sa tu mo veiqaravi kina vei ira na tamata. Veivakauqeti vei ira na gone me ra vaqara na veisala e so me ra veivuke kina vei ira na nodra veivuvale kei ira na wekadra.
Wiliwili e Vale	Me ra wilika ka vakadikeva mai na gone na Mosaia 2:17 me rai lesuvi tale kina e na nodra dui vuvale na lesoni oqo.
Veiwasei Vakavuvale	Vakauqeti ira na gone me ra laki veiwasei e na nodra dui vuvale e na dua na tiki ni lesoni, me vaka na italanoa, se dua na ka e tarogi, se dua na ka e caka kina, se me ra goleva vata vakavuvale na "Wiliwili e Vale."
	Sureta e dua na gone me mai tinia na lesoni e na dua na masu.

Mape ni Sala e na iLakolakoni Yalododonu ki na Muaira

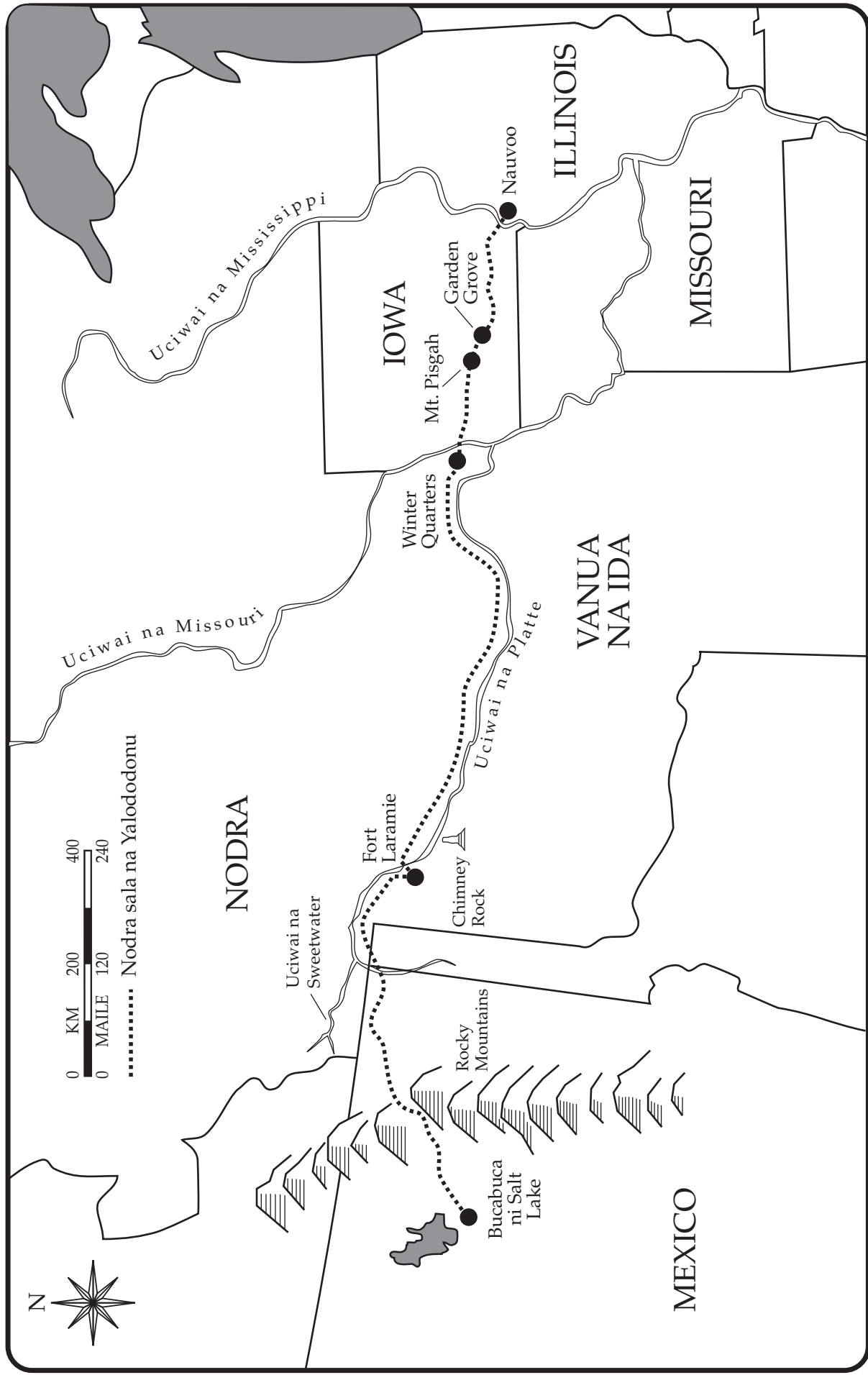

Kosova na Veibuca na iMatai ni iLawalawa ni iVuvu ni Lotu

Lesoni
40

iNaki ni Lesoni

Me vakaugeti ira na gone me ra dau vakavinavinakataka na nodra gugumatua na isevu ni ivuvu ni lotu ka ra yaco yani ki na Bucabuca ni Salt Lake.

Me Vakarautaki

1. Vakadidike e na masumasu mai na Vunau kei na Veiyalalayati 136:118, 2833, kei na kena itukutuku vakamacala ka tiko e na lesoni oqo. Mo vakadidike taumada e na lesoni ka qai lewa na sala mo veivakavulici kina vei ira na gone mai na tikina vakaivolatabu kei na kena itukutuku vakamacala. (Raica na “Tuva Rawa na Lesoni,” tt. vivii, kei na “Veivakavulici mai na Kena iTukutuku kei na Tikina Vakaivolatabu,” tt. viiix.)
2. Mo digia rawa na veitaro me vakavure veivosaki, kei na tikina ni veivakabulabulataki ka ra na vakaitavi ka vukei vakavinaka kina na gone me ra vavaca yani na inaki ni lesoni.
3. Mo droinitaka se lavetaka e dua na qiqi vakavale e na tinikaono na tikiniveva (raica na kena ivakatakarakara e na mua ni lesoni). Me nabataki e na qiqi mai na naba 1 ki na 16. E na daku ni qiqi yadudua, me volai kina na taro se na itukutuku mai na iulutaga ka volai tu e na itukutuku vakamacala (me kena ivakaraitaki, vola *O cei soti era a lewena na nodra ilawalawa e liu na ivuvu ni lotu?* e na daku ni qiqi naba 1). Me qai vakabiri vakaveitaravi wavoki e na lalaga ni vale qiqi.
4. Veika e vinakati:
 - a. Me ra yadua na gone na Vunau kei na Veiyalalayati.
 - b. Me dua na iubi ni mata.
 - c. Mape ni Sala e na iLakolako ni Yalododonu ki na Muaira, ka tiko e na mua ni lesoni 39.
 - d. iYaloyalo 5-43, Na Qiqi ka Tui mai na Bulumakau; iyaloyalo 5-44, Na *Odometer*; iyaloyalo 5-45, Takosovi na Platte; iyaloyalo 5-46, Na Veibulagoci e na Bucabuca.

iKuri E so ni Lesoni

iTavi Galeleti

Me sureti e dua na gone me mai dolava na lesoni e na masu.

Kerea e dua me bole me mai vesu na matana. Me vesu na matana na gone, ka qai wirici koya vakavica. Ka qai kerei koya na gone me lako ki katuba. Me duri me ra vakalatilati vua o ira na vo ni gone, e na nona sala ki na katuba. Ni sa sotava na gone e vica na ka me vakataotaka na nona ilakolako, qai kauti koya lesu tale ki na vanua e a tekivu mai kina. Vakamacalataka ni tiko e dua na sala vinaka cake ni lako ki na katuba.

Me ra laini i rua na gone, me ra vakarautaka kina na sala me muria ki na katuba. Me tekivu vesu na matana na gone e na kena itekivu ni gone ka ra tuvani tu mai. Ni sa laki yaco i katuba na gone, sereka na ivesu ni matana, ka me ra qai lesu taucoko tale na gone ki na nodra idabedabe.

- Na leqa cava soti e a sotava o (yaca ni gone) e na nona tovolea tiko me lako ki na katuba e na imatai ni gauna?
- Eda a dusimaka beka vakacava vua na nona sala ki na katuba?

Me vakamacalataki ni sa kila vinaka tu na Turaga ni ra na sotava na Yalododonu e vuqa na ka rerevaki ka dredre e na nodra ilakolako ki na muaira ki na Rocky Mountains. E sega ni bau dua vei ira na Yalododonu e sa bau lakova oti mai na vanua oya. E qai tukuna na Turaga vei Brigham Young me digitaka e so na tamata me ra lewe ni ilawalawa ivuvu ni lotu, me ra vakarautaka na nodra sa na muri yani e vica na udolu na Yalododonu. Me ra na taya na sala ni ilakolako ki na muaira o ira na ivuvu ni lotu era liu oqo, me ra qai lesu tale mai ka mai kauti ira yani na kena vo ki na nodra koro vou.

Me vakamacalataki ni ivuvu e dua ka vakarautaka na sala me baleti ira era na muri tiko yani. Me yacova na kena qai ta vakaoti na sala ni sitima e na yabaki 1869, era vakatokai taucoko na Yalododonu ka ra gole tiko ki na muaira ni vanua, me ra ivuvu ni lotu.

Kena iTukutuku
kei na Tikina
Vakaivolatabu

Me vakavulici vei ira na gone na ivakaro e so e solia na Turaga vei Brigham Young, me baleta na nodra vakarautaki na Yalododonu e na nodra ilakolako ki na muaira ni vanua, me vaka e volai vakamatata tu e na Vunau kei na Veiyalayalati 136:118, 2830.

Qai vakavulici ira na gone e na itukutuku ni nodra ilakolako na imatai ni ilawalawa ni ivuvu ni lotu ki na Bucabuca ni Salt Lake, me vaka e tukuni tu e na itukutuku vakamacala oqo. Vakaraitaka na iyaloyalo kei na mape e na gauna e veiganiti kaya.

Kerei ira na gone me ra vakasamataka mada ni ra tiko e na ilakolako ki na muaira, e na nodra kosova na veibuca kei Brigham Young kei na imatai ni ilawalawa ni ivuvu. Me vakamacalataki ni rauta ni tini-kaono na macawa na dede ni ilakolako ki na Bucabuca ni Salt Lake; e vakatakarakarataki e na tini-kaono na qiqi ubi na tini-kaono na macawa oqori. Me qai dua na gone e wilika na taro e na daku ni qiqi naba dua; me qai sauma na taro e na veika e tukuni e na kena itukutuku vakamacala. O na vinakata beka mo solia vei ira na gone me ra sauma mai na taro ni se bera ni o cavuta mai na kena itukutuku vakamacala. Me qai caka tiko vakaveitarataravi e na veiqiqi tale ka tarava tiko.

1. O cei soti beka era a lewena na nodra ilawalawa e liu na ivuvu ni lotu?

O ira na imatai ni ilawalawa ni ivuvu ni lotu, ka ra biuti Winter Quarters mai e na vula o Epereli ni 1847, era a liutaki mai vei Brigham Young. Era wili e na ilawalawa oqo e lewe 143 na tagane, 3 na yalewa, ka 2 na gone. E 73 na nodra qiqi na ivuvu ni lotu oqori, ka 93 na ose, 66 na tama ni bulumakau, 52 na asa, 19 na tinatina ni bulumakau, 17 na koli, kei na so na toa. Era bulumakau lelevu na tama ni bulumakau oqori, era kaukaua sara, ia era berabera ga. Era kauta tale tiko ga na ivuvu ni lotu e dua na waqa, kei na dakai ni vanua.

2. Na cava soti beka na lawa ni keba?

E solia na lawa e so oqo o Brigham Young vei ira na ivuvu ni lotu e na itekivu ni nodra ilakolako:

- a. E na uvu na biukila e na 5 na kaloko e na mataka. Me ra duri taucoko sara na tamata, me ra masu, katalau, me ra vakani ira, ka vagunuvi ira na manumanu, ka vakarau me ra lako e na vitu na kaloko e na mataka.

- b. Me ra veivolekati na qiqi e na nodra ilakolako.
- c. Me ra vakatawana tiko na nodra dui qiqi na tagane taucoko, ka me tiko voleka vei ira na nodra dakai.
- d. Me ra laki kele cawiri wavoki na qiqi e na nodra sa laki cegu e na bogi. Me qai utu tale na qiqi e na veimama ni 8 e na bogi. Me ra na masu taucoko tale ka me ra sa na davo taucoko e na 9 na kaloko e na bogi.

3. Na cava era dau cakava e na veisiga yadudua na ivuvu ni lotu?

Era na vakarautaka na sala o ira na ivuvu ni lotu ka ra liu, e na nodra qai muri yani e lewe vuqa na Yalododonu. Ni ra lako tiko, era sa taya tale tiko ga na sala, ka birika na kena ikawakawa, kei na veisala e so me kosovi rawa kina na veuciwai, kei na wai drodro era sotava. Era vakarautaka tale ga na mape ni veivanua era muri, ka vakalewena na kena itukutuku vakamacala, me yaga vei ira na ilawalawa ni ivuvu ni lotu ka ra na muri tiko yani, me vaka na nodra dau cavuta na veivanua vinaka ni keba se me ra vakani kina na manumanu. Era dau osooso tale ga na ivuvu ni lotu e na nodra vakasasataka na kedra kakana, me ra vakavinakataka na nodra qiqi kei na nodra iyaya, ka dau maroroi ira vinaka tiko na nodra manumanu.

4. Na cava era dau cakava e na bogi o ira na ivuvu ni lotu?

Ni sa laki bogi na vanua, era qai dau vakelea wavoki na nodra qiqi na ivuvu ni lotu me ra cawiri tu, ka me vuki tiko ki taudaku na mua ni qiqi ka tadola tu. Era dau vesu tu e loma ni nodra ituvatuva wavoki na ose kei na tama ni bulumakau. E so era a kauta mai na iyaya ni vakatagi, ka ra dau taleitaka sara vakalevu na ivuvu ni lotu me ra lagalaga sere, ka mekemeke. E a bulia o William Clayton na qaqa ni sere “Dou Gole Mai” (*Na Sere ni Lotu kei na Nodra Sere na Lalai*, n. 2) e na ilakolako dredre i Winter Quarters, ka ra dau lagata vakawasoma na sere oqo o ira na ivuvu ni lotu, me ra vakayaloqaqataki kina e na nodra dau sotava na dregadregata ni nodra ilakolako. Era dau marautaka tale ga na ivuvu ni lotu na veiqito e so, me vaka na veimau kau, kei na nodra dau veitalanoa lasa.

Tarogi ira na gone e na so na iba ka ra rairai dau vakamarautaki ira kina na ivuvu ni lotu:

Ni biuti Winter Quarters mai o Brigham Young, na cava e a raica e na ligana imatau? (Na iqaqalo e lima ni ligana!)

Na manumanu cava e rawa ni rika sivia na vale? (Na manumanu kece gae sega ni dau rika na veivale!)

Na cava na ka e vakayagataki kina na qa ni yaloka? (Me maroroi kina na yaloka!)

5. Na sala cava era a muria na ivuvu ni lotu?

Sa tu rawa e dua na sala ka lako kosova na Rocky Mountains, e na nodra tekivu lako ki na muaira na ivuvu ni lotu. E vakatokai me Tua i Oregon, ka ra dau muria e vica na drau na tamata, me vakai ira ka dau voli ciri, na dauvakasasa se daubiridai, kei ira na tamata ka ra dau vakasaqaqara vanua. E muri ki na yasana i ra ni Uciwai na Platte na Tua i Oregon. Mai na nodra vinakata me ra levea na leqa mai vei ira tale e so ka ra lako tale tiko ga ki na muaira, eratou a qai taya o Brigham Young kei ira na ivuvu ni lotu e dua tale na tua, ki na yasa icake ni Uciwai na Platte. E rawarawa cake na tua vou mai na Tua i Oregon, ka ni a sega soti sara ni baba vakalevu. E qai vakatokai oqo me Tua ni Momani.

6. Ni ra se qai biuti Winter Quarters mai na ivuvu ni lotu, e lako tikiva tiko ga na nona qiqi o William Clayton, ka wiliwili tiko e na siga taucoko. E na dua na siga e wiliwili tiko me yacova sara na 4,070. Na cava e a wilika tiko?

Era vinakata na ivuvu ni lotu me ra maroroya na itukutuku ni balavu ni vanua era lakova rawa e na dua na siga, me bukia kina o William Clayton e dua na kuila damudamu e na tutu ni yava ni qiqi, ka qai wilika tiko na kena cawiri wavoki na yava ni qiqi. Me qai taura rawa kina vakarivirivi na balavu ni vanua sa lakova mai na qiqi, e na nona qai fikataka na ivakarau ni kena cawiri wavoki vakadua na yava ni qiqi, kei na iwiliwili ni gauna e cawiri wavoki kina, me vaka e vakaraitaka tiko na kuila. E dua dina na cakacaka oca, ka mani bulia kina o Baraca Clayton e dua na kena misini, me wilika tiko na balavu ni vanua eratou lakova. Era a veivuke e so e na kena buli na misini. E vakabiri na misini oqori, ka vakatokai me *odometer*, ki na yava ni qiqi. Ni cawiri ga na yava ni qiqi, era sa yavalata tale ga na yame ni misini lalai e so, ka vakarautaka kina na balavu ni vanua era lakova na ivuvu ni lotu e na veisiga (raica na itavi 1 ni veivakabulabulataki).

7. Na mataqali manumanu cava soti era a dau raica e na veibuca o ira na ivuvu ni lotu?

Ni ra toso tiko na ivuvu ni lotu e na nodra ilakolako e na bucabuca veico, era a raica kina na veimanumanu yavaiva e so, me vaka na *antelope*, na dia, kei na oliva. Era raica tale ga e udolu vakaudolu na bafalo. Era kana co tu na yavu bafalo oqori e na bucabuca veico, ka lailai sara na co me kedra na nodra manumanu na ivuvu ni lotu. Ni sa dredre na kena laurai na kedra kakana na nodra tama ni bulumakau kei na ose, sa na lekaleka sara kina na vanua era na lakova e na dua na siga. Era a vakamatea ka kania na bafalo, ia e tukuni vei ira me ra dau vakamatea wale ga na manumanu era na kania.

8. E vakaeveri beka na nodra veimaliwai na ivuvu ni lotu kei ira na kai Idia damudamu e Amerika, e na gauna era dau sota kina?

Era dau kidava voli na ivuvu ni lotu na veisala e so e rawa ni ra taqomaki ira vinaka kina mai na nodra kabakoro na kai Idia damudamu. Era dau tovolea e na so na gauna na Idia me ra yasa lo sara yani ki na keba e na bogi, me ra laki butako manumanu kina. Era surevaka e so tale na Idia me ra vaqilumi me ra veivakadonui kina e na kena kosovi na nodra vanua. E lewe vuqa sara vei ira era dau yalovinaka ka dau veivuke, ia, era dau veiwekani vinaka kei ira na Yalododonu.

9. E dau vakaeveri beka na nodra dau qarava na ivuvu ni lotu na siga ni Vakacecegu?

E dau vakarota e na veisigatabu o Brigham Young vei ira na Yalododonu ka ra kosova tiko na veibuca me ra dau cegu, ka me ra cegu tale ga na nodra manumanu. E sega ni vakadonui tale ga na siwa, vakasasa manumanu, se na veicakacaka tale e so e na Sigatabu. Era dau lotu ni sakaramede na ivuvu ni lotu, me ra masu, ka vulica kina na ivolanikalou. Me ra dau vola ivola tale ga vei ira na wekadra ka ra sa biu tu mai.

10. E vakatakilakilataki beka vakaeveri na veimama ni nodra ilakolako na ivuvu ni lotu?

E ivakatakilakila ni veimama ni nodra ilakolako na Chimney Rock, ka tiko voleka e na iyalayala ni vanua Nebraska-Wyoming ni gauna oqo, me veimama ni nodra lako mai Winter Quarters ki na Bucabuca ni Salt Lake. E rawa ni laurai

vakayawa sara mai na vatulevu oqo, ka tautauvata na kena irairai kei na ikuvukuvu ni vale, ni se bera ni ra qai yacova yani na Yalododonu e na i ka 26 ni Me 1847. Era laki cegu na Yalododonu e Fort Laramie, e dua na itikotiko voleka, me ra vakavinakataka kina na nodra qiqi kei na iyaya tale e so.

11. Era kosova rawa beka vakaevei na Uciwai na Platte o ira na ivuvu ni lotu?

Ni ra biuta na ivuvu ni lotu mai Fort Laramie, e dodonu me ra sa na kosova na Uciwai na Platte. Era qai usana e na dua na boto kuli ni manumanu era kauta tiko mai na nodra iyaya, ka vakaleleca yani ki tai kadua, ka ra vesuka tale ga e so na bilibili me usana ki tai na nodra qiqi. Era vinakata tale ga e so me ra kosova na Uciwai na Platte, ka ra saumi ira na Yalododonu me ra usana ki tai kadua na nodra iyaya, ka ra sauma e na valawa, e na kakana, kei na tikitiki ni saga ni vuaka. Sa marautaki vakalevu na veika era soli oqo, ka ni sa lailai sara tu na kedra kakana. E kaya kina o Wilford Woodruff, “E ka veivakurabuitaki sara vei au meu raica ni soli tale mai na keda valawa kei na kakana e so. . . . Sa tiko dina kei keda na Turaga e na noda ilakolako oqo, ka sa dau vakalougatataki keda mai vakavinaka, ka taqomaki keda” (cavuti e na Joseph Fielding Smith, *Essentials in Church History*, t. 365).

12. Era dau biuta tu beka vakaevei na ivuvu ni lotu na itukutuku e so e na tolo ni sala?

Era dau vola tu na ivuvu ni lotu na levu ni maile era lakova rawa e na dua na siga, ka dau biuta vakawasoma tu e na tolo ni sala me ra mai raica o ira na ivuvu ni lotu ka ra muri tiko mai, e na nodra lakova tiko yani na tua. E dau ceuti e na so na gauna e na tolo ni vunikau, se na duru. E na so tale na gauna, era dau ceuta na itukutuku e na ulu ni bafalo ka ra mate tu e na bati ni sala. E qai vakatokai na itukutuku ka dau ceuti tu oqo me “veibulagoci e na bucabuca.” E a vola e na dua na gauna o Brigham Young e na ulu ni bafalo:

Era keba eke

na ivuvu ni lotu

na i ka 3 ni June, 1847

lakova rawa nikua e 15 na maile

Daumaka na veika kece

Brigham Young.

(*Me kila o qasenivuli*: E vakabauta o B. H. Roberts ni cala tiko na tikinisiga oqo, ka dodonu me i ka 23 ni June. Raica na *A Comprehensive History of the Church*, 3:17778.)

13. O cei o Jim Bridger, kei na cava e tukuna vei ira na Yalododonu me baleta na Bucabuca ni Salt Lake?

Ni ra lakova tiko na ivuvu ni lotu na bati ni Uciwai na Sweetwater e na nodra gole tiko ki na Bucabuca ni Salt Lake, era qai sota kina kei na so na dauvakasasa, se daubiridai. Era qai sota e na dua na siga kei Jim Bridger, e dua na daubiridai rogolevu. E qai tukuna o Bridger vei Brigham Young ni sega ni vakabauta ni na teivaki rawa na kakana e na Bucabuca ni Salt Lake, ka na solia e \$1,000 vua e na rawata na imatai ni ivakarau ni sila, ka ra na tea e kea na ivuvu ni lotu.

Sa rogoca tu mai o Brigham Young ni vanua totoka o California kei Oregon, ka bulabula kina na qele, ka bulabula tale ga na kakana teivaki. Ia e sa kila rawa tu ga ni ra sa laki vakaitikotiko kina e vuqa na meca ni Lotu. E vinakati me ra laki vakoro na Yalododonu e na dua na vanua, ka ra na sega ni laki vakararawataki tale kina. Sa kila deivaki tu o Brigham Young ni na veivuke o Tamada Vakalomalagi vei ira na Yalododonu me yaco e muri me dua na vanua totoka ka sautu na Bucabuca ni Salt Lake.

14. Na vanua cava e dredre duadua e na nodra ilakolako?

Sa laki dredre sara vei ira na ose kei na bulumakau na ilakolako ni ra sa yaco ki na Rocky Mountains. Ni sa baba vakalevu sara na veidelana, ka levu tale ga na wai drodro kei na uciwai me ra kosova yani. E liliwa vakalevu sara na bogi, ka katakata vakalevu cake na siga. Oqo na gauna dredre duadua ni nodra ilakolako vei ira tale ga na tamata. Ni tauvi ira kina e lewe levu na tagane na katakata. Me ra laki wasei tolu na ilawalawa oqo: e dua na iwase lailai era sa liu me ra vakarautaka na sala ni qiqi, ka me ra muri yani na wase levu ni lawalawa, me ra qai muri sara yani na ilawalawa ka ra tauvimate tiko.

15. O ira na ilawalawa cava ni ivuvu ni lotu era a yaco e liu ki na Bucabuca ni Salt Lake?

E na i ka 20 ni Julai 1847, e yaco kina na ilawalawa lailai ka ra liu e na East Canyon, ka toka e na dela ni Bucabuca ni Salt Lake. E rau mani vodo e liu mai na ilawalawa qiqi o Orson Pratt kei Erastus Snow, ka rau imatai ni ivuvu ni lotu me curu yani ki na veibuca oya. Era qai yaco yani na ivuvu ka ra liu tiko yani e na rua na siga i muri. Era laki soqoni na ivuvu ni lotu ka vakatabuya vua na Turaga na vanua oya; ka sa tekivu teivaka sara na kedra kakana. Era mani tara e dua na tobu e na uciwai voleka, ka vakadrodroya yani kina na wai ki na nodra veiwere, me vakarautaka na kena teivaki.

16. OQO NA VANUA!

E qai yaco o Brigham Young ki na Bucabuca ni Salt Lake e na i ka 24 ni Julai 1847. E a tauvimate bibi tu o Brigham Young, ka a vodo voli yani e na qiqi nei Wilford Woodruff. E qai golea o Baraca Woodruff na qiqi me rawa ni rai yani o Peresitedi Young ki na buca e tu mai liu. Sa vakaraitaka mai na Turaga vei Peresitedi Young na raivotu me baleta na vanua me ra laki vakoro kina na Yalododonu, ka qai tukuna o Brigham Young, ni sa wanonova tu vakadede na bucabuca e tu mai liu, "Sa rauta. Sai koya qo na vanua. Toso yani!" (cavuti e na B. H. Roberts, *A Comprehensive History of the Church*, 3:224).

Era sa vakavinavinaka kina na ivuvu ni lotu vua na Turaga, e na nona veivakalougatataki mai e na nodra ilakolako ki na vanua vou oqo. E sega ni bau dua e mate e na ilakolako dredre era sa sivia mai. Era sa qai cakacaka vagumatua, kei na yalodoudou na ivuvu ni lotu, me ra vakarautaka kina na nodra lako mai e vica na udolu na Yalododonu ki na Bucabuca ni Salt Lake. Era sa kila tu na ivuvu ni lotu ni ra na vakayacora na vosa ni parofisai nei Josefa Simici me ra "yaco me dua na itabatamata qaqa e na Rocky Mountains" (*History of the Church*, 5:85).

Veivosakitaki
ka Tarogi na
iVakavuvuli

Mo vakadidike e na veitaro kei na veitikiniivola oqo mai na ivolanikalou ni o vakarautaka tiko na nomu veivakavulici. Mo taurivaka na veitaro e so ka na yaga sara vakalevu vei ira na gone me ra kila kina na ivolanikalou ka dau bulataka tiko e veisiga. Ni ra dau wiliwili ka veivosaki vata na gone mai na ivolanikalou e na kalasi era sa na qai kila rawa kina vakaiira.

- Era vakarautaka vakaevei na ivuvu ni lotu na ilakolako ki na muaira ni vanua? (V&V 136:23.) Na cava o nanuma ni vu ni nodra vakarautaki vakaoqo? Na cava beka e tukuni me ra kauta tiko na ilawalawa yadudua? (V&V 136:5, 7.) Na cava beka e inaki ni imatai ni lawalawa?
- Na cava era a yalataka na ivuvu ni lotu me ra dau cakava e na nodra ilakolako? (V&V 136:2, 4.) Na cava na vuna e bibi kina vei ira me ra vakamuraia taucoko tiko na ivunau? Na cava na vu ni kena bibi me da dau vakamuraia taucoko na ivunau?
- Na cava e a vakaroti me ra dau vakayacora na ivuvu ni lotu e na gauna era dau mamarau kina? (V&V 136:28.) Na cava na kena bibi me dau vakacaucautaki ka vakavinavinakataki kina na Turaga? Na cava me ra dau vakayacora na ivuvu ni lotu e na gauna era dau rarawa kina? (V&V 136:29.) Na cava e rawa ni da vakayacora e na noda gauna ni rarawa?
- Me ra lako tiko i vei na ivuvu ni lotu, se cava na inaki ni nodra ilakolako? Na veika dredre cava soti, se na leqa, era dau sotava e na nodra ilakolako ki na muaira ni vanua? Era dau walia beka vakaevei na veileqa e so oqori? E vukei ira beka vakaevei na Turaga? Na cava na ka era a vulica rawa na ivuvu ni lotu mai na nodra dau sotava na veileqa e so oqo? (V&V 136:3132.)
- Na cava na inaki bibi duadua ni noda bula? (Me da laki bula tale kei Tamada Vakalomalagi kei Jisu Karisito e na matanitu silesitili.) Na veika dredre cava soti beka eda na dau sotava e na noda saga tiko na inaki oqo? Vola e na papa ni volavola na nodra vakasama na gone. Me da vorata rawa beka vakacava na veika dredre e so oqori? Me vukei keda beka vakacava na Turaga?
- Na inaki cava soti tale o sa lewa rawa tu? Na cava e lavaki mo vakayacora, me laki rawa kina na inaki oqori?
- Na cava era vakayacora na ivuvu ni lotu e liu me ra vakarautaka kina na nodra qai muri ira yani na kena vo? Mo veivuke beka vakaevei ki na nodra laki rawata na nodra inaki o ira e so? E rawa beka vakaevei mo tautauvata kei ira na ivuvu ni lotu, vei ira na luvemu?

Veivakabula- bulataki

Me qai caka e dua na itavi oqo e na gauna e veiganiti kaya e na lesoni se me rai lesuvi tale kina, me ivakaleka, se me ra vakauqeti kina.

1. Me caka e na veva vavaku e dua na ivakatakarakara ni yava ni qiqi, ka qai curu e loma donu e dua na peni kau. Kerei ira na gone me ra vakasamataka mada ni sa o ira o William Clayton, ka sa i koya oqori na yava ni qiqi ka ra na lako volekata tiko.

Me ra qai vakatakilakilataka na yava ni qiqi na gone, me rawa ni ra wilika tiko kina na kena cawiri. Me ra qai vakarautaka na kena balavu na bati ni qiqi e tautuba e na tepi ivakarau. Mo vola e na papa ni volavola na kena balavu. Me ra qai taura e rua na gone na mua ni peni kau, ka rau vakabira na yava ni qiqi veva e na lalaga ni rumu. Me ra lako volekata yani na kena vo ni gone na yava ni qiqi, ka me ra wilika tiko na kena cawiri. (Ke ra lewe levu na gone e na kalasi, o na vinakata beka me vakatovototaki vakarua na ka oqo, me ra vakaitavi ga na veimama ni kalasi e na dua na kena caka.) Me vakalevutaki na balavu ni bati ni yava ni qiqi ka sa volai tu e na papa ni volavola, mai na iwiliwili ni kena cawiri na yava ni qiqi e na kena wavokitaki e na lalaga ni rumu, me kilai kina na kena balavu na sauva ni rumu. Kerei ira na gone me ra

vakasamataka mada ni ra wiliwili tiko e na siga taucoko, me vaka e vakayacora oqori o William Clayton.

2. Me caka e dua na wiriwiri levu e na veva vavaku se na tiki ni kateni (e rawa ni taurivaki ga na wiriwiri ka vakayagataki e na itavi 1 ni veivakabulabulataki). Mo tosia kosova na wiriwiri e dua na ilaini, ka me wasewase me vaka na kena musumususu na *pie*. Me volai e na dua na kena itiki e dua na inaki ka tu vei ira na gone, me vaka na kena oqo:

- Samaka na noqu rumu.
- Vakamura na Vosa ni Vuku.
- Dau gonevuli vinaka.
- Vuli qiriqiri se vakatagi.
- Dau veilomani vei ira na noqu vuvale.
- Dau yalodina.
- Vulica e dua na qito.
- Vulica e veisiga na ivolanikalou.
- Cavuqaqataka na Yavu ni Vakabauta.

Vakacobara e dua na peni kau ki na loma donu ni wiriwiri, me rawa kina ni cawiri. Me dua na gone e wirica tiko na yava ni qiqi, ka wilika na inaki e so ka volai tu e na iwase ka tiko duadua e cake e na kena sa laki tu vakadua na wiriwiri. Me soli vakasama mai na gone e na veika dredre e rawa ni yaco e na nodra dau tovolea me ra rawata na inaki, kei na veika e rawa ni ra cakava me ra vorata kina na veika dredre oqori. Solia vakaveitarataravi vei ira na gone me ra wirica mada na yava ni qiqi.

Ni ra sa vakaitavi vakayadua kece na gone, mo qai vola e na papa ni volavola *Laki bula tale kei Tamada Vakalomalagi kei Jisu Karisito e na matanitu silesitiele*. Veivosakitaka kei ira na gone na veika dredre e so e rawa ni ra na sotava e na nodra saga tiko me ra rawata na inaki oqo. Kerei ira na gone me ra soli vakasama mai e na veisala e so me vorati rawa kina na veika dredre oqo.

3. Kerei ira e lewe vica na gone me ra vakatayaloyalotaka mada ni o ira na ivuvu e liu ni lotu, me vakai Brigham Young, William Clayton, Orson Pratt, kei Erastus Snow. Me qai dua tale na gone e veivakatarogi vei ira, ka me ra kerei me ra vakamacala e na so na ka dredre era a sotava mai e na nodra ilakolako, me vaka na kena kosovi na veiuciwai, na kena laurai na kedra kakana, na kena vakarautaki tiko na balavu ni vanua era lakova, kei na kena biu tu na itukutuku me baleti ira tale e so na ivuvu ni lotu. Me ra vakamacalataka mai o iratou na "ivuvu ni lotu" na sala era dau walia kina se vorata na veika dredre oqori, me ra yacova rawa kina na vanua era lakova tiko.

E na rawa ni o na kerekere rawa vei ira na gone e na veika e so oqori, ni se vo tu e dua na macawa, me rawa ni ra vakarautaka mai na kena iyaya, se isulu.

4. Me veivuke e na nodra kila na gone na veika dredre era sotava mai na ivuvu ni lotu, mo talanoataka na itukutuku oqo nei Wilford Woodruff, me baleta na veika e yaco e na gauna era via kosova kina na ivuvu ni lotu e na Loup Fork na Uciwai na Platte on 23 Epereli 1847:

“Keitou tekivu vaqaqara yani e lewe tinikarua, me dua na vanua vovodea me kosovi rawa kina na wai vakadomobula e na iualesu ni wai e Loup Fork ni Uciwai na Platte. . . .

“Era laki raica na lewe vica oqo . . . ni lolobo sara na boto ni uciwai, ka na lutu kina na ose se na qiqi ka na laki tao kina. E tiko e rua na sala me keitou kosova, ka tiko e loma donu na vanua lolobo. Na vanua titobu duadua e na wai e rauta ni va na fute, ka kui kaukaua sara kina na wai, ka tolunadrau vakacaca na ikalawa na kena raba. E na lobo sara na manumanu kei na tamata e na so na vanua; ka ra sa na luvu tiko ga mai na levu ni nodra sasaga me ra lako tani kina. Ia, keitou sa dau levea sara vakalevu na veivanua e so vaqori. . . .

“ . . . E rua tiko na noqu timi ni bulumakau kei na ose e na noqu kareti, ka usana tale ga e duanaudolu vakacaca na paudi bibi na iyaya kei na kakana. Niu tekivu lako ga yani, au a raica sara ni vakataotaka vakalevu na ilakolako na bulumakau, ni ra sa rui berabera, ka vakaosooso wale ga, ka tekivu me keitou sa lutu e na vanua lolobo. Au mani rika mai na noqu kareti ki wai, ka yaco tu e toloqu. Ra mai vukei au e lewe tini, ka mai vesuka na dali ki na bulumakau, ka drete au ki na tai ni wai kadua, ia e sa dredre dina sara. Keitou laki cegu vakalailai e na lolobo e loma ni uciwai, ka ra tekivu lutu kina na noqu ose kei na qiqi.”

E qai vakalalagi na qiqi nei Elder Woodruff e na iyaya ka tu kina, me vakavodo ki na waqa, ka ra qai drete e lewe vica na turaga kei na ose na qiqi. Era drete tale ga vaoya na veiqiqi tale e so, e na so tale na vanua. E a lesi e na bogi oya o Elder Woodruff me yadrava na keba me yacova yani na bogi levu. E qai kaya kina, “E dina ga niu a tu ga e wai e na sigalevu taucoko oya, e laki mamaca tale e toloqu na noqu isulu e na noqu yadra tiko e na veimama ni bogi, ka laki davora tu e na vo ni bogi oya” (cavuti e na Matthias F. Cowley, *Wilford Woodruff: History of His Life and Labors* [Salt Lake City: Deseret News, 1909], tt. 26870).

5. Me lagati se cavuqaqataki na “Dou Gole Mai” (*Na Sere ni Lotu kei na Nodra Sere na Lalai*, n. 2). Veivosakitaka na veivakayaloqaqataki ni qaqana vei ira na Yalododonu e na nodra kosova yani na veibuca. Mo vakaraitaka vei ira ni ra a mamarau voli e na nodra ilakolako o ira na ivuvu ni lotu, mai na nodra dau taleitaka na kosipeli, ka dau gadreva me ra dau bulataka e na yalovakacegu, e dina ga ni a dredre sara na nodra ilakolako.

iTinitini

iVakadinadina	Vakaraitaka na nomu vakavinavinaka me baleti ira na ivuvu ni lotu, kei na nodra sasaga me tauyavutaki rawa na Lotu e na Bucabuca ni Salt Lake. Veivakauqeti vei ira na gone me ra dau gugumatua, me vakai ira na ivuvu ni lotu, me ra rawata rawa kina na nodra inaki, ka dau veivuke vei ira na tamata kece ga.
Wiliwili e Vale	Me ra wilika ka vakadikeva mai na gone na Vunau kei na Veiyalayalati 136:15, 7, 2829, me rai lesuvi tale kina e na nodra dui vuvale na lesoni oqo.
Veiwasei Vakavuvale	Vakauqeti ira na gone me ra laki veiwasei e na nodra dui vuvale e na dua na tiki ni lesoni, me vaka na italanoa, se dua na ka e tarogi, se dua na ka e caka kina, se me ra goleva vata vakavuvale na “Wiliwili e Vale.”
	Sureta e dua na gone me mai tinia na lesoni e na dua na masu.

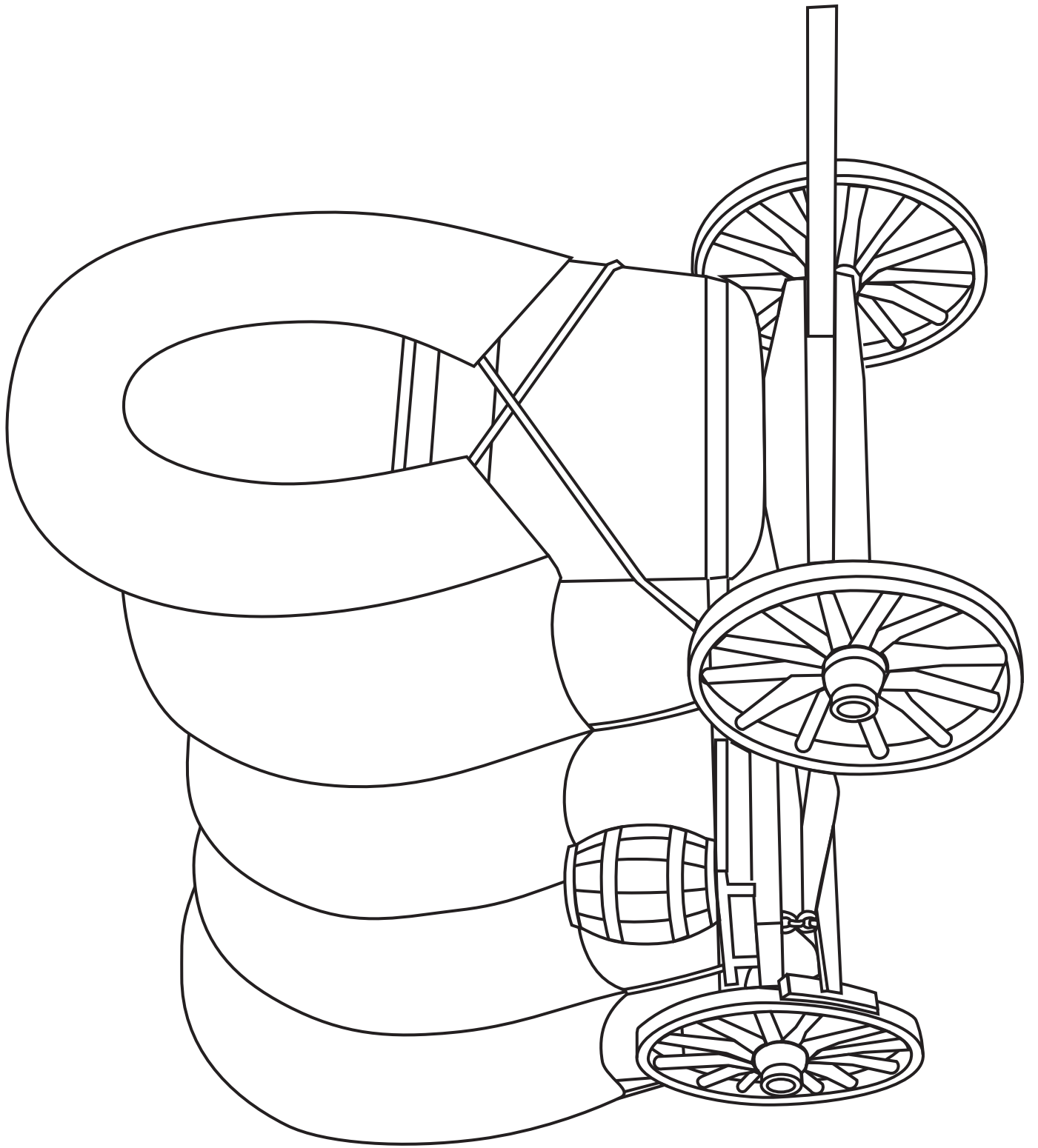

Era sa Vakoro na Yalododonu e na Bucabuca ni Salt Lake

Lesoni
41

iNaki ni Lesoni

Me veivuke e na nodra kila na gone ni dua na sala eda na dolea kina na veivakalougatataki nei Tamada Vakalomalagi kei Jisu Karisito na noda vakatabuya na siga ni Vakacecegu.

Me Vakarautaki

1. Vakadidike e na masumasu mai na Mosaia 18:23; Vunau kei na Veiyalayalati 59:721, 46:32, 78:19; kei na kena itukutuku vakamacala ka tiko e na lesoni oqo. Mo vakadidike taumada e na lesoni ka qai lewa na sala mo veivakavulici kina vei ira na gone mai na kena itukutuku vakamacala. (Raica na “Tuva Rawa na Lesoni,” tt. vivii, kei na “Veivakavulici mai na Kena iTukutuku kei na Tikina Vakaivolatabu,” tt. viiix.)
2. Mo digia rawa na veitaro me vakavure veivosaki, kei na tikina ni veivakabulabulataki ka ra na vakaitavi ka vukei vakavinaka kina na gone me ra vavaca yani na inaki ni lesoni.
3. Veika e vinakati:
 - a. Me ra yadua na gone na Vunau kei na Veiyalayalati kei na iVola i Momani.
 - b. iYaloyalo 5-47, Na Cakacaka Mana ni Ico (iYaloyalo Taurivaki ni Kosipeli 413; 62603).

iKuri E so ni Lesoni

iTavi Galeleti

Me sureti e dua na gone me mai dolava na lesoni e na masu.

Me qitotaki mada na “E Dua na Ka Au Vakasamataka Tiko.” Kerea me ra vakasamataka yadudua na gone e dua na ka era sa vakavinavinaka tiko kina. Me qai digitaki e dua na gone me laki duri tu mai e na mata ni kalasi, ka me sauma mai na veitaro e so me baleta na ka oqori. Me qai vakasolokakanataka vei na gone na ka oqori, me rawa ni o veivuke kina e na kena saumi na taro, ke vinakati kina iko o koya.

Me ra qai taroga tale mai na gone na veitaro e so e rawa ni saumi ga e na “io” se na “sega” ka me ra tovolea kina me ra kila na ka e vakasamataka tiko na gone (me kena ivakaraitaki, “E ka bula?” “E levu cake beka mai na teveli?” “E dau tiko beka e loma ni vale?” “E buli beka mai na kaukamea?”).

Ni sa kilai rawa, qitotaka tale vakavica na qito, ka me duidui na gone me ra mai duri tu e mata ni kalasi, me ra vakatarogi. Me vakamacalataki ni da sa vakaroti me da dau vakavinavinakataka na veivakalougatataki eda sa sotava mai. Me wilika e cake e dua vei ira na gone na

Vunau kei na Veiyalayalati 59:7.

- Me da vakavatukanataka beka vakavei vua na Tamada Vakalomalagi kei Jisu Karisito na noda marau, e na vuku ni veivakalougatataki rau sa solia mai vei keda?

Ni ra sa soli vakasama oti o ira na gone, me qai dua vei ira e wilika e cake na Mosaia 18:23. Me vakamacalataki ni dua na sala e rawa ni da vakaraitaka kina

Kena iTukutuku
Vakamacala

vei Tamada Vakalomalagi kei Jisu Karisito na noda marau, mai na noda dau vakatabuya tiko na siga ni Vakacecegu. Me da vakaraitaka tiko na noda marau kei na vakavinavinaka e na siga ni Vakacecegu, e na noda qaravi Tamada Vakalomalagi kei Jisu.

Mo raica lesu vakalekaleka na itukutuku ni nodra kosova mai na veibuca o ira na ilawalawa ni ivuvu ni lotu, ka ra curuma yani na Bucabuca ni Salt Lake (raica na lesoni 40); qai veivakavulici vei ira na gone e na kena tauyavu na itikotiko e na Bucabuca ni Salt Lake, me vaka e tukuni tu e na itukutuku vakamacala oqo. Me vakamacalataki ni ra a vakavinavinaka sara vakalevu o ira na ivuvu ni lotu, ni sa dusimaki mai na nodra ilakolako ki na vanua ni sautu kei na bula marau, e dina ga ni ra sa kila ni tu tale e vuqa na veika dredre me ra na vavaca yani. Vakamatatataka ni dua na sala era vakavatukanataka kina vei Tamada Vakalomalagi kei Jisu Karisito, na nodra marau o ira na ivuvu ni lotu, e na nodra dau vakatabuya tiko na siga ni Vakacecegu.

Na Veimacawa e Liu e na Nodra Laki Tiko e na Veibuca

Ni ra yaco yani na iseve ni ivuvu ni lotu e na Bucabuca ni Salt Lake, era laki teivaka sara e liu na kedra kakana. Sa voleka tale ni laki dromu na vulaikatakata, ka sa sivi yani na gauna ni teitei. Era sa kila tiko na ivuvu ni lotu ni dodonu me ra wariritaka, kevaka era vinakata me rawa na nodra itei ni vulaitubutubu ka tarava, ka me sa tei rawa tale ga na kedra kakana e na vulaubatabata, kei na kedra kakana o ira era namaki tiko me ra yaco mai ki na buca ni se bera ni lutu mai na vulaubatabata. Era lewe duanaudolu limanadrau vakacaca na ivuvu ni lotu era sa lako tiko mai ki na Bucabuca ni Salt Lake, era sa wasewase tu mai ki na tini na ilawalawa, ka nanumi ni ra na yaco mai e na itekivu ni vulaimagomago.

Era a mani teivaka sara e liu na ivuvu ni lotu na pateta. Ka so vei ira era sa tekivu teitei sara ni se bera mada ga ni bau dua na kakana era kania e na veibuca. Sa kaukaua sara na qele, ka katebe kina na nodra isiviyara, me ra bulia rawa kina e dua na tobu e na uciwai, me ra vakadrodrovi kina na wai, me vakamalumutaka na qele. Era qai keli ivakata, me vakadrodrovi kina na wai mai na waidrodro e delana ki na nodra iteitei. Oqo e dua na gauna e liu me taurivaki kina na kena qai vakayagataki tu oqo na ivakarau ni kena vakaivakata na were. Era sa dau kaya mai na daubiridai, kei ira era sa bula dede tu e na veiulunivanua, me vakai Jim Bridger, ni na sega ni bula e na Bucabuca ni Salt Lake na kakana e teivaki kina, ia era qai rawata rawa ga na ivuvu ni lotu mai na nodra vakaivakatataka na nodra veiwere, me bula vinaka kina na kedra kakana.

Era a yaco yani na ilawalawa levu ni ivuvu ni lotu, ka teivaki kakana sara e na siga Vakarauwai. Me vaka ni Sigatabu na siga ka tarava, ka se tu e levu sara na ka me ra cakava, era a qai vakacegu mai na nodra cakacaka na ivuvu ni lotu, ka veiqaravi kina e na lotu, me ra vakavinavinaka kina vei Tamada Vakalomalagi, e na vuku ni nona kauti ira bula yani ki na veibucabuca. Era marautaka vakalevu ni sa qai mai laurai rawa e dua na vanua me ra bula kina e na sautu. E qai vunau e na Sigatabu oya o Brigham Young vei ira na Yalododonu, ka tukuna tale vei ira na bibi ni kena vakatabui tiko na siga ni Vakacecegu. E vola kina o Wilford Woodruff na kena ivakamacala: "E tukuna vei ira na veiwekani ni sega ni dodonu me ra dau cakacaka e na Sigatabu, [ia kevaka era na dau vakayacora] e na vakalimataki na ka era na vakayalia mai kina, me vakatautauvatataki mai na veika era na nanuma me ra tamusuka kina" (cavuti e na Carter E. Grant, *The Kingdom of God Restored*, t. 430).

Sa osooso sara na veisiga ka tarava yani. Eratou a qai vakadikeva vakavinaka o Brigham Young kei ira e so na veitacini vakalotu na vanua oya, me ra lewa kina na vanua vinaka me ra vakoro kina. E a tukuna o Peresitedi Young vei ira na nona itokani: “Au na via kaya rawa vei kemudou ni se bera ni dou tekivu, dou na raica e levu na vanua vinaka . . . e na vanua vakavolivoliti keda, ia o ni na qai lesu taucoko mai e na vakacegu ni sa koya ga oqo na vanua vinaka duadua. . . . Oqo na vanua me tauyavu kina na noda koro” (cavuti e na ivola i Erastus Snow, “This Is the Place,” tt. 4142). Ni ratou sa laki raica oti mai na veiyasa ni vanua oya, era sa qai duavata taucoko kei Peresitedi Young. Era sa lewa na i Apositolo e na siga Vukelulu me tuvai vakaiwasewase lelevu na koro, ka me raraba vinaka na kena sala. Oqo tale ga na kena ivakarau ka a vakatakilai vei Josefa Simici na Parofita e na nona tuva voli na koro o Saioni mai Missouri. E qai kauti ira e so tale na turaga o Peresitedi Young e na yakavi ni Vukelulu, ki na lomadonu ni rua na basoga ni uciwai levu e tu kina. E qai tekilaka ki na qele na nona ititoko ka kaya, “E na tara eke na Valetabu ni Kalou!” (cavuti e na Grant, t. 432).

E na siga Vakarauwai, na i ka 31 ni Julai, era sa tara rawa na ivuvu ni lotu na imatai ni kena duru. E dua ga na vakatunulua, ka sega na kena lalaga, ka tara me uluna na veitabanikau, ka biliga cake tu na duru e so. E tiko voleka ki na yavu ni valetabu na vakatunulua oqo, ka a taurivaki me vale ni lotu, ka vale ni soqo.

Era keli ivakata tiko ga na ivuvu ni lotu e na veivanua tale e so, me vakadrodrovi kina na wai, me vakasuasuataki kina na nodra iteitei, ka me teivaki tale kina na kedra kakana. Sa tekivu me buroro mai na sila kei na pateta era bucina e na ikarua ni macawa.

Ni oti e tolu na macawa mai na nodra tadu yani e na bucabuca, e a qai lesu tale o Brigham Young i Winter Quarters, me laki kauti ira mai e dua tale na iwasewase ki Salt Lake. E kauti ira tale e vuqa na turaga ka ra lako mai e na imatai ni ilawalawa ni ivuvu ni lotu, me ra laki veisotari tale kei ira na nodra veivuvale. Ni ratou sa voleka yani i Winter Quarters, era a qai laki soqoni kina na lewe ni Kuoramu ni i Apositolo Le Tinikarua, me veivosakitaki kina na veika me baleta na kena lesi vou na Mataveiliutaki Taumada ni Lotu. E na lotuvakayabaki ka vakayacori e na i ka 27 Tiseba ni 1847, ni sa mai dromu tale e tolu veimama na yabaki mai na mate nei Josefa Simici, e a qai tokoni o Brigham Young me Peresitedi ni Lotu, me iMatai ni Vukevuke o Heber C. Kimball, ka iKarua ni Vukevuke o Willard Richards.

Na Bula e na Bucabuca ni Salt Lake

E na vula o Okosita kei na Sepiteba, era a tara kina na ivuvu ni lotu e na buca e dua na bai, ka vakavolivolita na iwasewase ni vanua ka tini na eka na kena levu. E qai tara e na loma ni bai na veivale e so, ka na taqomaki ira na ivuvu ni lotu mai na nodra kabakoro na kai Idia damudamu kila, kei na cagi voravora ni vulaibatabata. Ni ra sa yaco oti yani na ikarua ni ilawalawa levu ni ivuvu ni lotu e na vulaimatumatua, e a qai toso me vakalevutaki tale na bai ni koro oqo. E vakatautauvatataki ga na veidoka ni vale e na loma ni bai, ka ubi tu e na co kei na soqosoqo. E dau vinaka e na vulaimagomago kei na vulaililiwa, ia e na vulaitubutubu, e na gauna e dau tau kina na uca, e qai dau drodro sobu mai na doka ni vale na soso kei na wai. E vakamacalataka tiko o Orson Whitney e na nona vola: “Sa dau vinakati vakalevu sara na iviu, ke o mani laki davu sara tu, ka ra dau laurai vakawasoma na yalewa-vakawati me dumu iviu tiko e na ligana imawi, ka me vukica na siteki ka tavuna tiko e na ligana imatau, se me ulia tiko na kuro poreti, e na kena turu tiko mai na wai mai na doka ni vale” (cavuti e na

Grant, t. 435). Era dau taleitaka tale ga na kalavo me ra vakavale e na qele kei na veitabanikau e na doka ni vale. E a dumuka voli na nona iviu e na dua na bogi taucoko o Eliza R. Snow, e na nona davo tiko e na idavodavo e na dua na gauna, ka dredredre voli e na kena lulutu tiko mai na soso kei na luve ni kalavo. Era sa marautaka vakalevu na ivuvu ni lotu ni sa laki oti vakadua na uca ni vulaitubutubu, ka sa rawa ni qai mamaca na nodra veivale.

E a tauyavu na iseivu ni koronivuli e na bucabuca e na vula o Okotova ni 1847, ka qarava o Mary Jane Dilworth, e dua na goneyalewa yabaki tini-kavitu. E dau yaco tiko na vuli e na dua na valelaca, e na lomadonu ni lomanibai ni koro. E a sega na kena idabedabe, desi, se na papa ni volavola. Era dabe voli ga na gone e na tolo ni kau. E vakamacalataka vaqo e dua na goneyalewa e na imatai ni siga ni vuli: “Keimami curu ga yani ki na valelaca, dabe wavoki e na tolo ni kau e davo tu kina, ka qai cavuta na masu e dua na ‘itokani vakalotu’. . . . Keimami vulica kina e dua na Same mai na iVolatabu, ka laga sere” (cavuti e na Grant, t. 439). E tu na nodra ivola na gone, ka ra dau taurivaka me ra vuli wilivola kina, volavola, laga sere, sipela, ka dau caka fika. Ni sa laki batabata mai na draki, e a qai tokitaki na koronivuli ki na dua na vale tara e na tolo ni kau, e na tutu ni bai ni koro. E teveli ni koronivuli na veitiki ni qiqi e so. E sega tu na iloilo me kena katuba leka, me ra vakaliliga kina na isulu o ira na gone, me ilati ni katuba. E lailai sara na rarama e curu basikata mai na isulu, ka me dau dola tu ga na katuba, me vakararamataka na vale, e na gauna tale ga ni liliwa. Era sa dau marautaka vakalevu na gone ni rawa ni ra dau laki vuli, ka vulica kina e so na ka.

Ni sa laki voleka ni dromu na imatai ni vulaibatabata era donuya na Yalododonu e na veibucabuca, sa laki lailai tale ga na kedra kakana. Era sega ni dau vakaivava se vakaisulu vakavinaka tu e vuqa vei ira, me ra qai taurivaka kina na kuli ni manumanu me cula kina na nodra isulu vou. Sa oti tale ga na kedra kakana, me vakavo ga na witi kei na sila, ka maroro tu me nodra itei na ivuvu ni lotu e na vulaitubutubu ka tarava. E kaya kina e na nona ivakamacala e dua na gonetaganane: “Keimami sega ni kana madrai tu me vica vata na vula. Me keimami qai dau kania e na keimami kakana na lewe ni manumanu, sucu, na tubua, kei na *thistle*, me vaka na rourou. Au dau qaravi manumanu, kau dau kania e na noqu laki vakatawa manumanu na vu ni *thistle* me yacova niu sa kana voro tu, me vaka na kete ni bulumakau.” Ratou qai laki vakarakarataka kei na kuli ni manumanu mamaca kei na so na draunikau o iratou na nona vuvale na gonetaganane oqo, me kedratou suvu (cavuti e na Grant, tt. 443–44). Ni sa yaco mai na vulaitubutubu, era sa marautaka vakalevu o ira na ivuvu ni lotu ni ra sa mai sivia rawa na imatai ni nodra vulaibatabata e na veibucabuca.

Na Kirikite kei na iCo

Era sa vinakata na ivuvu ni lotu me ra tatamusuki e na veika era a teivaka me baleta na vulaitubutubu, ia e a vakacacana na nodra iteitei na ucacevata ni vulaitubutubu, me qai vakamatea tale vakalevu na kena vo na lauqa. E qai lako mai na kirikite, ka kania vakaoti sara na kakana ka se bau vo tu. Era qai tovolea e na nodra igu na ivuvu ni lotu me ra valuta kina na manumanu lalai oqo. Ka ra tovolea e so me ra vakarerea tani na kirikite e na nodra kaikaila voli e cake; e so era kuretaki ira mai na kakana tei. E so sara era cemuria tani na kirikite me ra laki bini vata tu e na ibinibini co, me ra qai vakamai vata kina, ka so era kauti ira tani ki na ivakata me ra laki luvuci kina. Se cava sara beka era cakava na ivuvu ni lotu, era lako tiko ga mai na kirikite. Era sa tabono tu e na vanua oyae na veivunikau kei na bai, kei na veivale, idavodavo, kei na isulu.

Era sa lomaleqa vakalevu na ivuvu ni lotu. Ke ra sa kania taucoko na kirikite na kedra kakana, sa na sega na ka me ra kania o ira, ka ra na mate dina e na viakana. Me ra valuta tiko na kirikite o ira na dauteitei me rua na macawa, ka ra masulaka tiko na veivuke nei Tamada Vakalomalagi. E qai kerekere o peresitedi ni iteki me ra sa na lolo ka masulaka e na dua na kena siga. E vakamacala kina o Susan Noble Grant, ka se qai yabaki tinikaono e na gauna oya, na veika e so e qai yaco (vakaraitaka na iyaloalo ni cakacaka mana ni ico, e na nomu vakamacalataka tiko na kena itukutuku oqo):

“E qai yaco mai na veika keimami lolo ka masulaka tiko e na sigalevu tutu ni vulaikatakata oya.

“Keimami a domobula sara kina vakalevu, ka ni ka vakasauri, ni sa mai cowiri tu e na dela ni neimami . . . veiwere, e vuqa na manumanu, ka vaka na ico na kena irairai, ka voqa mai na domodra. Keimami a nanuma taucoko, ‘Sa yacovi keda mai e dua tale na leqa.’ Era qai vuka siri mai e drau vakadrau na manumanu vulavula dravu, ka qai udolu, ka lako vata kei na tatagi ni domodra . . . , e na nodra mai tokilaki ira [na kirikite]. . . . Qai yaco kina e dua na ka veivakurabuitaki. E na nodra sa kana uvu, era a vuka sara ki na dua na uciwai voleka, me ra laki gunu kina vakalailai, ka luaraka tale na veika era sa kania, ka ra vuka lesu tale me ra laki veitokoni vei ira na nodra ilawalawa karakaraivesa. Era mai duri tu e na kurabui na tamata kece e na vuku ni veika e yaco oqo! Sa saumi votu mai vei keimami na neimami masu” (cavuti e na Grant, t. 446). Era dau lesu tale mai e na veisiga na ico, me tolu na macawa, me ra mai kana kirikite voli, me yacova sara ni sa kawaboko vakadua na kirikite. Era sa kila tu na Yalododonu ni sa saumi votu mai vei ira na nodra masu, e na dua na cakacaka mana. Era sa marautaka ni sa taqomaki na nodra iteitei kei na nodra bula.

Era qai vakatakakana e na vula o Okosita ni 1848 na Yalododonu, me ra vakavinavinakataka ka marautaka vata kina na nodra sa tatamusuki. Era a mani vakaraitaka tu na kakana era a tea, ka tau kina e so na vosa, ka rogo na ivakatagi kei na mekemeke. Era sa marautaka vakalevu na nona veivuke o Tamada Vakalomalagi ki na katoa ni nodra iteitei.

Era sa volekata yani na tolunaudolu na iwiliwili ni tamata e na Bucabuca ni Salt Lake, e na mua ni yabaki 1848. E se qai dua na ikava ga ni kedra iwiliwili o ira ka a tiko mai Nauvoo. E mani qai volavola o Brigham Young vei ira na Yalododonu ka ra se tiko mai Iowa, ka tukuna kina vei ira ni sa qai mai raica na Lotu na vanua vinaka, me ra mai tiko marau ka sautu vata kina.

E dina ga ni a dregadregata sara na bula e na veibucabuca e na imatai ni yabaki, era sa mai kila kina na Yalododonu na nodra kalougata. Era sa sivia yani na veika dredre, ka ra sa vukica kina e dua na vanua dravuisiga me dua na itikotiko vinaka, me ra na tiko sautu kina, ka qarava kina na Tamada Vakalomalagi. Era mani vakatabuya tiko ga na siga ni Vakacecegu, me ra dolea tiko kina vei Tamada Vakalomalagi kei Jisu, na veivakalougatataki era sa mai sotava.

Veivosakitaki
ka Tarogi na
iVakavuvuli

Mo vakadidike e na veitaro kei na veitikiivola oqo mai na ivolanikalou ni o vakarautaka tiko na nomu veivakavulici. Mo taurivaka na veitaro e so ka na yaga sara vakalevu vei ira na gone me ra kila kina na ivolanikalou ka dau bulataka tiko e veisiga. Ni ra dau wiliwili ka veivosaki vata na gone mai na ivolanikalou e na kalasi era sa na qai kila rawa kina vakaiira.

- Na ivakaro cava beka sa solia mai vei keda na Turaga me baleta na yalovakavinavinaka? (V&V 59:7; 46:32.) Eda na kune kalougata beka vakaevei mai na noda dau vakavatukanataka vei Tamada Vakalomalagi kei Jisu Karisito na noda vakavinavinaka? (V&V 59:1519; 78:19.)
- Na cava beka na vu ni nodra marautaka na Yalododonu na nodra sa mai tiko e na Bucabuca ni Salt Lake? Era vakavatukanataka beka vakaevei na nodra vakavinavinaka? Na kalougata cava soti beka o dau vakavinavinakataka tiko? (Raica na itavi 2, 3, kei na 4 ni veivakabulabulataki.) Me da vakaraitaka vakaevei na noda vakavinavinaka vei Tamada Vakalomalagi kei Jisu?
- Era kune kalougata beka vakaevei na Yalododonu mai na nodra dau vakatabuya na siga ni Vakacecegu? (V&V 59:1519.) E vakavatukanataka beka vakaevei na noda vakavinavinaka mai na noda vakatabuya na siga ni Vakacecegu? (Raica na itavi 2 ni veivakabulabulataki.) O sa kune kalougata beka vakaevei mai na nomu dau vakatabuya na siga ni Vakacecegu?
- Na veivakatovolei kei na veika dredre cava soti beka era a dau vosota na Yalododonu mai na imatai ni yabaki e na nodra vakoro e na Bucabuca ni Salt Lake? Era vukei beka vakaevei, mai na nodra dau vakavinavinakataka na veivakalougatataki era sa sotava mai, kei na veika dredre tale ga? Na cava e dodonu kina me da dau vakavinavinaka tiko ga, e dina ni dredre tiko na noda ilakolako? Veivuke vei ira na gone me ra kila ni da vinakata me da vakavinavinaka vei Tamada Vakalomalagi kei Jisu Karisito me baleta na noda kalougata, eda na dau nanuma tiko na veivakalougatataki rau sa solia mai vei keda. Eda na sega ni qai yalolailai kina. (Raica na itavi 4 ni veivakabulabulataki.)
- Na cava era via cakava na ivuvu ni lotu e na nodra via vakarusa na kirikite? Na cava na vu ni nodra vakayalolailaitaki na ivuvu ni lotu mai na kirikite? Na cava beka e rawa ni yaco ke sega ni vakarusai na kirikite? Era kila vakaevei na ivuvu ni lotu ni cakacaka mana na nodra lako mai oqori na ico?
- Na cava na vu ni nodra kere veivuke e na lolo kei na masumasu o ira na ivuvu ni lotu me baleta na kirikite? Na cava na lolo? E qai sauma mai vakacava o Tamada Vakalomalagi na nodra lolo kei na masumasu na ivuvu ni lotu? Me dau vukei keda beka vakaevei e na noda dui leqa na lolo kei na masumasu? (Ni da dau lolo ka masumasu, eda na rawata kina na kaukaua vakayalo, ka na vaqacacotaka na noda vakabauta, me da kerei Tamada Vakalomalagi me veivuke mai e na noda leqa.)

Veivakabulabulataki

Me qai caka e dua na itavi oqo e na gauna e veiganiti kaya e na leseni se me rai lesuvi tale kina, me ivakaleka, se me ra vakauqeti kina.

1. Me taurivaki na veivosa cavuti oqo nei Peresitedi Ezra Taft Benson, na ikatinikatolu ni Peresitedi ni Lotu, ka me volai e na veitikiniveva e vica na ka e rawa ni da cakava, ka dodonu me dau vakayacori e na siga ni Vakacecegu, kei na veika e so e rawa ni caka, ka sega ni kilikili me vakayacori e na siga ni Vakacecegu. Biuta na veitikiniveva oqori e na dua na itawatawa.

a. “Sa lewe levusa rui lewe levuera sa sega ni dau vakatabuya na siga ni Vakececegu. E sega wale ga ni sa okati tu edaidai me siga ni cakacaka, sa dau . . . siga tale ga ni marau kei na veivakamarautaki: me caka kina na *golf*, vakasisisi, vakasasa, siwa, vakatakakana, veitau, yaloyalo, vakatasuasua, veitavi, danisi, kei na sala ni veimarauteki tale e sosa kena

ivakarau tudei tu edaidai. . . . Ia e kaya tiko na lawa ni Kalou me vakatabui na siga ni Vakacecegu” (*The Teachings of Ezra Taft Benson* [Salt Lake City: Bookcraft, 1988], t. 438).

- b. “Na cava soti na ka e sala vata kei na inaki ni siga ni Vakacecegu? Oqo e vica na vakasama: Na veicakacaka ka na cau vakalevu ki na maucokona ni noda bula vakayalo; . . . na soqoni ni Lotu e na vale ni masumasu; [veivakavukui] e na yalomatua vakayalowiliki na ivolanikalou, na itukutuku ni Lotu, kei na kedra itukutuku yadudua na kena iliuliu, kei na veivosa era ceguvi kina na Veitokani iLiuliu; vakacegu ni yagoda, gauna ni veivolekati kei ira e na noda vuvale; [veitukuni] e na italanoa mai na ivolanikalou . . . , wase ivakadinadina, tauyavutaki ni duavata vakavuvale; sikovi o ira na tauvimate kei ira na noda qase malumalumu . . . ; lagati na sere kei Saioni ka vakarorogo ki na sere veivakauqeti vakayalo e so; . . . masu yadudua kei na masu vakavuvale; na lolo, veicakacaka vakalotu, vosa ni veivakalougatataki ni tama; vakarautaki na kakana e na yalo veivakaliuci ki na veika vakalouna kakana rawarawa e so ka dau vakarautaki mai e na siga Vakarauwai” (*The Teachings of Ezra Taft Benson*, t. 439).

Me veivuke e na nodra kila na gone na sala me dau vakatabui kina na siga ni Vakacecegu, vola e rua na iulutaga e na papa ni volavola: *Vinaka me Caka e na Siga ni Vakacecegu* kei na *Me Kakua ni Caka e na Siga ni Vakacecegu*. Kerei ira yadudua na gone me ra digia mai na itawatawa e dua na tikiniveva, ka qai wilika e cake ki na kalasi na veika e volai kina. Me ra raica mada se vanua e vei me volai kina e na iulutaga e na papa ni volavola, me qai volai ka me caka oqori e na ruku ni kena iulutaga. Ni sa wilika taucoko na tikiniveva, me rau qai wilika e rua na gone na vosa cavuti mai vei Peresitedi Benson.

Me kila o qasenivuli: Ni o veivosakitaka tiko kei ira na gone na veimataqali itavi se cakacaka e kilikili me vakayacori e na siga ni Vakacecegu, mo veinanumi e na ituvaki ni bula vakavuvale era donuya tu o ira e so na gone e na nomu kalasi. Ni ra na sega ni dau qacoya tu beka na lotu e so na nodra itubutubu na gone, se ra se sega ni lewenilotu (se o ira tale e so na nodra lewe ni vuvale) ka rau dau vakavuna me ra vakaitavi na gone e na veicakacaka e so e sega ni kilikili me vakayacori e na siga ni Vakacecegu. Veivakauqeti vei ira na gone me ra dau masulaka na veituberi, ka me ra dau solia na nodra igu me ra vakatabuya tiko na siga ni Vakacecegu, ka sega ni dau viavialevu se dokadoka vei ira na nodra itubutubu.

2. Me dua na gone e wilika na vosa cavuti qo nei Spencer W. Kimball, na ikatini-karua ni Peresitedi ni Lotu: “E sega ni dua ka lomana na Turaga mai na vu ni yalona, kei na lomana taucoko . . . ka na sega ni rawa ni goleva e na dua wale ga na siga, mai na vitu na siga, me vakavinavinaka ka marau tiko kina. . . . Na kena vakatabui na siga ni Vakacecegu e vakavatukanataki kina na noda loloma vei Tamada Vakalomalagi” (*The Teachings of Spencer W. Kimball*, ed. Edward L. Kimball [Salt Lake City: Bookcraft, 1982], t. 218).

Veivosakitaka kei ira na gone na sala e vakavatukanataki kina na nodra lomani Tamada Vakalomalagi kei Jisu Karisito, mai na nodra dau vakatabuya na gone na siga ni Vakacecegu. Mo qai vakadaberi ira wavoki na gone. Me soli vei ira e dua na ka lailai me vaka e dua na polo, se na taga ni bini, me ra veisoliyaka wavoki na gone. Ni taura e dua na gone na ka oqori, me cavuta sara e dua na ka e vakavinavinaka kina, ka solia sara na ka oqori vua na gone ka tarava. Me qai kaya na ikavitu ni gone ka taura na ka oqori, “Au na vakatabuya

na siga ni Vakacecegu,” ka sega ni cavuta e dua tale na ka. Me ra qai tucake taucoko na gone e na gauna oqo, me ra veisau idabedabe. Ni ra sa laki dabe e na nodra idabedabe vou na gone, me qai vakayacori tale na qito.

3. Me veivuke me ra kila na gone na levu ni ka e sa solia mai vei ira o Tamada Vakalomalagi, me ra vakatovotovotaka na qito oqo:

Vakadaberi ira wavoki na gone. Me ra qai veivukevuke na gone e na nodra vakayacana e dua na isolisoli se veivakalougatataki ka tekivutaki e na matanivola A (me kena ivakaraitaki, “Au sa dau vakavinavinakataka na apolo”). Me caka wavoki tiko me yacova sara ni sa laki tao na gone e na nona vakasamataka na ka e tekivu e na matanivola A, me qai tekivu na gone oqori e na veivakalougatataki se isolisoli ka tekivutaki e na matanivola B (“Au sa vakavinavinakataka na bula”). Me caka tiko ki na veimatanivola taucoko, ka ra se vakarorogo tiko kina na gone (e na sega ni rawa beka ni taurivaki taucoko na matanivola matuavosa taucoko).

4. Mo wilika se me wilika e dua na gone na vosa cavuti qo nei Peresitedi N. Eldon Tanner, ka a lewena e liu na Mataveiliutaki Taumada:

“Ni da veidolei e na vuku ni kalougata eda sa sotava mai, eda sa na qai yalomatuataka na veika e sa solia mai na Turaga, ka me da qai yalovakavinavinakataka cake na veika ni noda bula” (mai na Conference Report, Oct. 1967, t. 54; se *Improvement Era*, Dec. 1967, t. 42).

Me ra lagata na gone se cavuqaqataka na qaqa ni “Wilika Na Nomu Kalougata” (*Na Sere ni Lotu kei na Nodra Sere na Lalai*, t. 241). Qai solia vei ira na gone yadudua na peni kau kei na tikiniveva, me ra qai vola kina na gone na veivakalougatataki kei na isolisoli e rawa ni ra vola e na loma ni tolu na miniti (mo qai moica na dede ni gauna me veisotari kei na nodra dau vakarorogo na gone). Me ra qai veiwasei na gone e na veika era sa vola, vei ira na lewe ni kalasi tale e so. O na vinakata beka me ra veidutaitaka na gone na veika era sa vola, ka tosi laivi na ka e sa volai tu vakarua. Mo qai vakaraitaka na ka e volai e na so na ituvatuva yadudua ka sega ni volai e na dua tale na ituvatuva, ka vakamatatataka ni sega ni da cavuta rawa na veivakalougatataki eda taukena tu.

5. Veivuke e na nodra wiligusutaka na gone na Vunau kei na Veiyalayalati 59:7.
6. Me lagati se cavuqaqataka e dua na sere oqo: “Pioneer Children Sang As They Walked” (*Children’s Songbook*, t. 214), “Saturday” (*Children’s Songbook*, t. 196), “Can a Little Child like Me?” (*Children’s Songbook*, t. 9), “Au Sa Vuabale” (*Na Sere ni Lotu kei na Nodra na Lalai*, t. 61).

iTinitini

iVakadinadina

Mo talaucaka na nomu vakavinavinaka e na vukudra ka ra solibula mai e na kena tauyavutaki na Lotu e na Bucabuca ni Salt Lake. Veivuke vei ira na gone me ra kila ni noda vakatabuya na siga ni Vakacecegu e dua na sala e rawa kina ni da vakaraitaka na noda vakavinavinaka vei Tamada Vakalomalagi kei Jisu Karisito. Vakamacalataka na nomu sa kune kalougata mai e na nomu vakatabuya tiko na siga ni Vakacecegu.

Mo vakaraitaka vei ira na gone me ra laki veivosakitaka e na nodra vuvale na sala me ra vakatabuya kina na siga ni Vakacecegu.

Wiliwili e Vale

Me ra wilika ka vakadikeva mai na gone na Vunau kei na Veiyalayalati 59:719 kei na 78:19 me rai lesuvi tale kina e na nodra dui vuvale na lesoni oqo.

Veiwasei
Vakavuvale

Vakauqeti ira na gone me ra laki veiwasei e na nodra dui vuvale e na dua na tiki ni lesoni, me vaka na italanoa, se dua na ka e tarogi, se dua na ka e caka kina, se me ra goleva vata vakavuvale na "Wiliwili e Vale."

Sureta e dua na gone me mai tinia na lesoni e na dua na masu.

Era Vakavatukanataka na nodra Vakabauti Jisu Karisito o Ira na iVuvu niLotu

iNaki ni Lesoni

Me vaqacacotaka na nodra vakabauti Jisu Karisito o ira na gone, ni ra tuberi e na veika era vakabauta o ira na ivuvu ni lotu.

Me Vakarautaki

1. Vakadidike e na masumasu mai na kena itukutuku vakamacala ka tiko e na lesoni oqo; Moronai 7:33; Vunau kei na Veiyalayalati 8:10, 20:29; kei na Yavu ni Vakabauta 1:4. Mo vakadidike taumada e na lesoni ka qai lewa na sala mo veivakavulici kina vei ira na gone na kena itukutuku vakamacala. (Raica na “Tuva Rawa na Lesoni,” tt. vivii, kei na “Veivakavulici mai na Kena iTukutuku kei na Tikina Vakaivolatabu,” tt. viiix.)
2. iKuri ni wiliwili: *Ai Vakavuvuli Talei* (31110 858), wase 18.
3. Mo digia rawa na veitaro me vakavure veivosaki, kei na tikina ni veivakabulabulataki ka ra na vakaitavi ka vukei vakavinaka kina na gone me ra vavaca yani na inaki ni lesoni.
4. Vakarau mo talanoataka e dua na tubumu ka a ivuvu ni lotu, se o koya e dua na ivuvu ni lotu edaidai (e dua ka lewe ni Lotu mai e liu e na nomudou vanua, se na nomudou vuvale).
5. Veika e vinakati:
 - a. Me ra yadua na gone na Vunau kei na Veiyalayalati.
 - b. Me dua na iVola i Momani.
 - c. iYaloyalo 5-48, Jisu na Karisito (iYaloyalo Taurivaki ni Kosipeli 240; 62572); iyaloyalo 5-49, Kosova na Veibuca o Mary Fielding kei Joseph F. Smith (iYaloyalo Taurivaki ni Kosipeli 412; 62608); iyaloyalo 5-50, Cegu Vakalekaleka e na Sweetwater.

Me kila o qasenivuli: E na sivia sara beka na itukutuku vakamacala e na lesoni oqo, me qaravi e na dua ga na gauna ni vuli. Mo digitaka ga na itukutuku ka vakaibalebale cake vakalevu vei ira na gone e na nomu kalasi.

iKuri E so ni Lesoni

iTavi Galeleti

Me sureti e dua na gone me mai dolava na lesoni e na masu.

Me qitotaki na nodra qito na ivuvu ni lotu oqori kei ira na gone:

Kerea e dua na gone me biuta na rumu (se me bobo tiko) e na nomu vunitaka e dua na itataqomaki ni iqaqalo e na culacula, se *thimble*, na qereqere, se dua tale na ka lailai e na dua na yasa ni rumu. Me qai suka tale mai na gone (se me rai tale) ka me qai vaqara na ka oya. Me ra qai veivuke e na nodra kaya tiko na gone “katakata” e na gauna e volekata yani kina na gone, se na “batabata” ni sa yawaka mai o koya na gone oya na ka e vunitaki tu. Ni sa raica rawa na gone na ka qori, me qai tukuni vei ira na gone ni qaravi tiko e na lesoni oqo na veika e baleta na nodra vakabauta na ivuvu ni lotu. Vola **VAKABAUTA** e na papa ni volavola.

- Na cava e ibalebale ni bula e na vakabauta?

Me vakamacalataki ni da vakabauta, eda vakanuinui ka vakadinata ni dua na ka e dina, e dina ga ni da se sega ni raica rawa e matada. Mo vakaraitaka ni a vakabauta na gone ka vaqara voli ni vunitaki tiko e na rumu na ka e vaqara tiko, e dina beka ni sega ni se raica rawa.

- E dodonu me da dau vakabauti cei?

Vakaraitaka na iyaloalo i Jisu Karisito. Veivuke vei ira na gone e na nodra lesuva tale na ikava ni yavu ni vakabauta. Vakaraitaka ni tukuni e na yavu ni vakabauta oqo ni imatai ni yavu ni ivakavuvuli ni kosipeli na vakabauti Jisu Karisito.

- Na cava na vuna e bibi kina me da vakabauti Jisu Karisito?

Me vakamacalataki ni dodonu me da vakabauta ni o Jisu Karisito na Dauveivueti e na vukuda, me rawa ni da qai vakabauta rawa kina ni rawa ni da veivutunitaka na noda ivalavala ca, ka laki bula vata tale kei na Tamada Vakalomalagi kei Jisu Karisito e na gauna mai muri.

Vakaraitaka ni da sa dau vakavatukanataka na noda vakabauti Jisu Karisito, e na noda via muria na ivunau, e na veigauna e dau dredre kina. E veivuke tale ga e na kena vaqaracotaki na noda vakabauta mai na noda dau vakamura na ivakaro. Veivuke e na nodra kila na gone ni ra sa na toroya cake tiko na nodra vakabauti Jisu Karisito mai na nodra dau lakova na nodra soqoni vakalotu, ka vakayacora na veika dodonu e so.

Kena iVakamacala

Me vakavulici vei ira na gone na ituvaki ni nodra vakabauta o ira na ivuvu ni lotu, me vaka e vakaraitaki tiko e na kena itukutuku vakamacala oqo. Me vakamacalataki na kena levu ni itukutuku e rawa ni o qarava e na gauna e soli vei iko, ka qai lesuva lesu tale e na kena taro ka tu e na iwasewase “Veivosakitaki ka Tarogi na iVakavuvuli.” Vukei ira na gone me ra raica na kena vakavatukana na nodra vakabauti Jisu Karisito o ira era tukuni tiko, e na veika e so era qai vakayacora. Vakaraitaka na iyaloalo e na gauna e veiganiti kaya.

Ni sa yaco yani ki na Bucabuca ni Salt Lake na imatai ni ilawalawa ni ivuvu ni lotu, sa qai tekivu vakavakarau o Brigham Young e na veika me baleta na nodra vukei o ira na vo ni Yalododonu e na nodra ilakolako me ra kosova yani kina na veibuca. Era sa mani yaco yani kina e na loma ni vica na vula ka tarava e so tale na ilawalawa ni ivuvu ni lotu. Me vica na yabaki (1847 ki na 1869), na kena dede ni nodra lako tiko ga yani na ilawalawa ni Yalododonu, e na nodra kosova na veibuca e na qiqi kei na qiqibiligi, me ra yaco yani ki na Bucabuca ni Salt Lake. E so vei ira era kosova mai na wasabula mai na veivanua tani e so, ni bera ni qai kosova tale na veibuca. Sa ilakolako dredre dina vei ira kece ga na ivuvu ni lotu. Era a mate e lewe vuqa vei ira e na nodra ilakolako; ka so era sotava na veika dredre sara. Era biuvanua mai na ivuvu ni lotu, ka lako ki na muaira ni vanua, mai na nodra vakabauti Jisu Karisito, kei na nodra yalodina e na kosipeli, e na kena sa vakalesui mai. E dau vukei ira na nodra vakabauta oqori me ra vorata kina na veika dredre era dau sotava.

Butakoci na Bulumakau nei Mary Fielding Smith

E na nodrau sa mai vakamatei e na vuku ni nodrau vakabauta (maritire) o Josefa Simici kei Hyrum na tuakana, sa mani biuti Nauvoo o Mary Fielding Smith, na wati Hyrum, me lako i Winter Quarters kei na luvudrau, kei ira e so e a kauti ira yani i nodrau vale o Hyrum.

Ni ratou tiko e Winter Quarters, e qai lako sobu tale ki na ceva ni vanua o Mary kei ira e so na nona vuvale, me ratou laki vakarautaka mai Missouri na veika me ratou kauta e na nodratou ilakolako ki na muaira ni vanua. E vakadredretaka sara na veilakoyaki na draki ca, ka dredre sara ki na bulumakau me dreta tiko na qiqi bibi ka sa usausa bi tu. E dua na macawa na dede ni nodratou ilakolako i Missouri, ia e dede sara na nodratou ilesulesu mai.

E na nodratou lesu tale tiko mai, eratou qai laki vakeba na vuvale nei Mary e na bati ni Uciwai na Missouri. Era keba volekati iratou tiko e so na turaga ka ra kauta tiko e so na nodra bulumakau me laki volitaki. Eratou dau sereka o Joseph F., na luve i Meri, kei nona momo na nodratou manumanu mai na kena icolacola, me ra laki kana wele ka vakacegu kina vakavinaka na nodratou manumanu e na bogi, ia eratou mani sega ni sereka kina e na bogi oya, mai na nodra sa rui veivolekati kei na nodratou manumanu na ilawalawa kadua. Me rawarawa kina na nodratou raica tale, ke ra veiseseki kei na nodra manumanu.

Sa yali e so na bulumakau e na mataka ka tarava. Rau mani vaqaqara tiko e na mataka taucoko oya o Joseph F. kei nona momo, ka rau sega ni raica rawa. Ni rau lesu tale ki na nodratou keba o Joseph F., e na wawale kei na rarawa, e mani mai raica ni tekiduru tiko e na masu o tinana. E rogoca na qaqa ni masu nei tinana, e na nona kerea tiko na Turaga me vukei iratou, me rawa ni ratou raica rawa tale na nodratou bulumakau, ka me ratou vakacavara yani vakavinaka na nodratou ilakolako.

E mani duri mai e na nona masu o Mary, e na matadredredre. E dina ni a tukuna o ganena ni rairai sa yali vakadua na bulumakau, e qai kaya ga o Mary me laki vakasaqara mada vakalailai. Sa qai tovolea o ganena me vakaraitaka vua ni rau sa vaqaqara kei Joseph F. e na veivanua kece sara, ka sega tale ni dua na betena na nona vaqaqara, ia e mani sega ni veisautaka na lomai Mary.

Ni biuta na nodratou keba o Mary, e mani kaya mai e dua vei ira ka laki volitaki bulumakau, "Kemuni, au a raica mai na yasana oya na nomu bulumakau ni se qai cadra mai na siga." E dina ni dusi ki na yasana kadua o koya oya, e a lako tiko ga o Mary ki na bati ni wai. E vakaraici koya tu mai o Joseph F., ka mani cici sara yani e na nona yalovi koya mai. Ni volekati tinana yani, e qai raica na nodratou bulumakau ni vesu tu e na veikau lalai e kea. E mai vesuka vakavuni kina e dua, e na nona nanuma beka me qai butakoca. Ni laurai ga na bulumakau, eratou a sa mani tosoya tale na nodratou ilakolako. (Raica na ivola nei Don Cecil Corbett, *Mary Fielding Smith: Daughter of Britain*, tt. 20913.)

Kosova na Veibuca o Mary Fielding Smith kei na Nona Vuvale

Ni qai yacova yani na gauna me lako kina o Mary Fielding Smith kei na nona ilawalawa i na muaira ni vanua, era a sa mate kina e vuqa na nona manumanu mai na voravora ni draki liliwa. E mani vakavakarau ga o Mary me baleta na ilakolako e na kena vinaka e rawa ni rawata; ia, me qai semata vata e rua na qiqi, ka ni sa lailai na nona bulumakau kei na kena draiva, ka taurivaka na bulumakau kila, na tinatina, kei na luve ni bulumakau, e na nona sega ni raica na bulumakau me ra yadua na qiqi. Era se sega ni vuli mai na manumanu oqo me ra dau gu vata, ka dredre sara na lewai ira.

E qai tukuna vei Mary na nodra kavetani na ilawalawa ni sega ni vinaka me lako, ka ni sega ni vakarau tu vakavinaka. Ka kaya vua ni na sega ni na yaco rawa ki na Bucabuca ni Salt Lake, ka na vakatubuoga ga e na nodra ilakolako. E mani kaya me suka tale i Winter Quarters, me laki waraka tiko kina na nona

ilakolako ki na Bucabuca ni Salt Lake e na nona sa qai vukei. E kaya o Mary vua na kavetani ni ilawalawa oqo ni sega ni kerea na nona veivuke. Ni na liu vua ki na veibuca!

Era qai solia tale mai e so na wekana na bulumakau, me ra veivuke kina, ka sa isolisoli levu vei Mary kei na nona matavuvale, ka ra qai tekivu vulica yani vakavinaka na manumanu na veika me ra cakava me ra gu vata tiko vakavinaka, e na nodra sa lakova tiko yani na veibuca. Era veivuke taucoko na gone e na ilakolako. O Martha, ka gone duadua, e dau ca buka kei na veitabanikau lalai, ka dau veivuke e na nodra sere na manumanu (o ira ka sega ni dre tiko na qiqi). E dau draiva ni timi bulumakau o Joseph F., ka se qai yabaki ciwa voli, ka vakakina o John na tuakana. Rau dau veivuke o Jerusha kei Sarah e na cakacaka e veisiga, ka dau vakaraici ira na bulumakau, ka ra se sere tiko. Era sega ni vakaivava na gone e na nodra ilakolako.

Ni ra kosovi Wyoming tiko e na dua na siga, e qai davo vakasauri e dua na bulumakau nei Mary, me vaka e sa gunuva mai na vaisioni. Sa kena irairai ni na mate na bulumakau, ka sega tale ni dua na bulumakau nei Mary me sosomitaka. Ni sa tekivu me wadakau mai na yago ni bulumakau, e qai voqa levu mai na vosa ni kavetani ni ilawalawa, "Sa mate qori, e sega na betena mo vakasaga tale, me da raica tale e dua na sala me da kauti koya kina na Yada [o Mary]. Au sa tukuna oti vua ni na mai vakaogaogataki keda ga na ilakolako oqo."

E galu tu ga o Mary, ka taura ga e dua na tavaya waiwai lalai ka sa masulaki oti mai na nona qiqi, ka laki kerei ganena, o Joseph Fielding, kei na dua tale na turaga, me rau masulaka na nona bulumakau. "Sa dua na gauna dokai oqori e tautuba, e na vanua lala. E vakanomodi tu na veika kece ga. Era luvaisala taucoko na turaga. Ka tekicuva taucoko na uludra e na nona gole o Joseph Fielding . . . ka tabaka e na ligana na ulu ni bulumakau [ka sa cibati koya tu], me masulaka. E se davo galugalu tu na manumanu levu oya. E sega ni bau rivau e na civele ni matana. Qai tekivu me yavala mai na manumanu ni sa oti tale e dua na gauna lekaleka. Me loveca vata i rukuna na yavana lelevu e muri. Ka tekivu me rise cake na sarisarina. Sa kaukaua tale ga mai na yavana e liu. E mani duri cake na bulumakau tagane, ka sa cavuyava sara yani, me vaka ga e a sega ni yacovi koya e dua na ka, ka sega tale ni qai bukani kina." E qai tauvimate tale e na gauna lekaleka ka tarava e dua tale na bulumakau, ka masulaki, me qai bula tale ga.

Na siga ni se bera ni yacova yani na Bucabuca ni Salt Lake na ilakolako oqo, era a qai yali tale e vica na bulumakau nei Mary. E qai tekiduru e na masu, ka kerea kina na veivuke nei Tamada Vakalomalagi e na kena vaqarai. Sa kila deivaki tu ni na vukei koya o Tamada Vakalomalagi.

Eratou sa mani cavutu e liu na kavetani, kei ira na vo ni ilawalawa, ni ratou se vaqara tiko o Mary kei na nona vuvale na nona bulumakau. E qai tubu mai vakasauri e dua na o ni cagi ca, me vadugu sara na kurukuru, ka lidi na yaseyase, ka taubi mai na uca. Era a qai tarovi taucoko me ra kakua ni toso. E a qai raica rawa o John, ka yabaki tinikaono, na manumanu ka sa yali tiko, e na gauna e liwavi ira tiko kina na cagica, ka laki vesuki iratou vata, ka sa vakarau tale me ratou cavutu vata kei ira, e na kena ruru na cagi. Eratou mani cavutu e liu na vuvale nei Mary, ni ra se saga tiko ga na kena vo, me ra vakasoqoni ira vata na nodra manumanu. Eratou a mani yaco yani kina i na veibucabuca e na vica na aua e liu, ni ra se bera ni qai yaco yani na kena vo ni ilawalawa. (Raica na ivola nei Corbett, tt. 22349.)

Veivuke o Margaret McNeil Kina na Nodratou Kosova na Nona Vuvale na Veibuca

Ratou a curu e na Lotu o Margaret McNeil kei na nona vuvale mai Sikoteladi. Eratou a mani biu vanua kina me ratou laki vakaitikotiko e Utah ni se qai yabaki tini ga o Margaret. E taubale voli ga e yavana o Margaret e na nona ilakolako kosova na veibuca, ka dau vavai James tiko na ganena yabaki va e dakuna. E tauvimate tu o tina i Margaret e na nodrau ilakolako, me dau veivuke kina vakawasoma o Margaret, e na veika e rawata.

E dau vakarautaka o Margaret na kedratou ikatalau kei na ivakayakavi na nodratou vuvale e na veisiga taucoko, ka dau vakaraica tale ga na nodratou tinatina ni bulumakau. Me dau vakani vakavinaka tiko na nodratou tina ni bulumakau e na veisiga, me rawa ni solia vakavinaka tiko na medratou sucu. E dau kauta e liu o Margaret na nodratou tinatina, me laki kana rawa tu, ni ra se bera yani na nodratou ilawalawa, ka me qai kauta yani e muri ni ra sa sivi taucoko na nodratou lewe ni ilakolako e na qiqi. Me rau qai vakusakusa yani o Margaret kei na tina ni bulumakau, me laki toboki ira tale na ilakolako era sa siviti rau. Ni ra yacova yani na uciwai, e qai viviga o Margaret na bui ni manumanu e na ligana, ka me rau qai qalo takoso vata yani.

E mani laki oti koso na kakana eratou kauta tiko yani na vuvale i McNeil e na ilakolako, ka me ra qai kania ga na nodratou vuvale na sucu mamaca kei na vuaniberi ni veikau. Eratou yaco yani i Utah ka vakavinavinaka vakalevu vei Tamada Vakalomalagi e na nona vukei ira yani e na nodra ilakolako, me ra yaco bula rawa kina. (Raica na ivola nei Margaret McNeil Ballard, "I Walked Every Step of the Way," tt. 1011; raica talega na ivola nei Susan Arrington Madsen, *I Walked to Zion*, tt. 12526.)

Sa Vakamarautaki o Jedediah M. Grant

E a dua na lewe ni iMatai ni Matabose ni Vitusagavulu o Jedediah M. Grant, ka kavetani ni dua na nodra ilawalawa na ivuvu ni lotu. E tama i Heber J. Grant tale ga, ka a qai laki peresitedi ni Lotu e muri. Ni ratou kosova tiko yani na veibucabuca o iratou na matavuvale Grant, rau a qai tauvi kolera o wati Jedediah kei na luvedrau-yalewa gone dramidrami, na mate ka a veitauvi vakalevu e na nodra ilakolako ki na Bucabuca ni Salt Lake. Ni sa voleka ni laki cavuka na nona icegu, e qai kerea o wati Jedediah me rau bulu vata ga kei luvedrau yalewa e na Bucabuca ni Salt Lake. Ia, e a mani mate e liu na gone, ka a mani bulu ga e na dua na ibulubulu vovodea e Wyoming. E qai laki mate o wati Jedediah e na gauna e sa laki cava kina na nodra ilakolako, ka laki bulu rawa kina e na Bucabuca ni Salt Lake. E na nona ilakolako e muri i Wyoming, e qai laki sikova o Jedediah na ibulubulu ni gone, me qai laki raica kina ni ra sa kelua oliva na ibulubulu ni gone.

Sa dredre sara vei Baraca Grant na nodrau sa mai yali ruarua na watina kei na luvena, ia e vakamuri ira tiko ga na iliuliu ni Lotu. E qai soli vua e na vica na yabaki i muri me raica na raivotu me baleta na vuravura ni yalo. E raici watina kina ni keveti luvena tu. E mani vakaraitaka mai na luvedrau vei Baraca Grant ka kaya mai vua, "Raica qo o Margaret na luvedaru lailai." E raica kina o Baraca Grant, ni dina ga e a sa mate mai o luvedrau e na bucabuca, ka ra sikabotea na nona ibulubulu o ira na oliva, sa yaco rawa ga o luvena-yalewa kei tinana ki na vuravura ni yalo. (Raica na *Church History in the Fulness of Times*, tt. 33738.)

Veivuke o Lydia Knight E na Kena Kosovi na Veibuca

Ni rau sa laki maritire o Josefa kei Hyrum Smith, eratou a mani tekivu toki na

vuvale nei Newel kei Lydia Knight, e na nodra ilakolako na Yalododonu ki na muaira ni vanua. E na dua na bogi ni vulaililiwa, e a qai tauvimate bibi o Newel, ka mani mate sara. E bula taudua tu mai o Lydia kei na vitu na luvedrau, ka sa voleka sara ni sucu tale na kena ikawalu. E sega ni dua e tiko me veivuke se veimaroroi vua. E mani toki tale i Winter Quarters, ka laki tukuna mai kina vua o Peresitedi Brigham Young me kua ni se lako e na ilakolako ki na Bucabuca ni Salt Lake kei na luvena sucu vou. E mani kerea ga me solia na nona qiqi, me dua tale e vakayagataka me lako rawa kina. Me solia kina o Lydia, ka sega ni lomalomaruataka tale. E a qai laki vakarautaka rawa o Lydia na iyaya me baleta na nona ilakolako e na rua na yabaki i muri, ka me ratou qai lako vata kina kei ira na luvena ki na Bucabuca ni Salt Lake. (Raica na ivola nei Susan Young Gates, *Lydia Knight's History*, tt. 6476, 8489.)

Kosova o Louisa Wells e na Timi Bulumakau na Veibuca

Ni kosova yani o Louisa Wells, na goneyalewa yabaki ruasagavulu-karua na veibuca kei iratou na nona vuvale, e a soli vua me draivataka yani na qiqi timi ni bulumakau nei tamana, ka me veimei tale ga vei ganena kei tacina gone.

Ni sa laki usa taucoko na nodratou iyaya e na qiqi, e qai tekivu lako yani e na yalodoudou. E daramaka voli yani e uluna, ka dumuka tale ga e ligana e dua na ivakaruru ni siga. Ka taura tiko e na ligana kadua na ikuita ni manumanu, me vukei koya e na nona lewai ira yani na nona manumanu. E toso vinaka tiko me dua na gauna lekaleka wale ga, ka ni se bera ni bau draivataka mai vakadua o Louisa na manumanu me ra drete voli yani na qiqi, ka me yacova ni sa laki tekivu tau mai na uca. E mani suasua sara vakalevu, ka sa mai sega ni yaga kina na nona ivakaruru ka tokara voli, kei na kena ka dumuka voli mai, ka yaco me soso ka bubuciwai vakalevu sara ni se bera ni laki dromu na siga e na yakavi.

E mani goleva voli ga o Louisa e na yalo gugumatua, e na kena tekivu yani vakadredre na veika oqo. Ni ratou sa laki yaco i na Uciwai na Sweetwater, eratou mani qai laki mate kina na nona timi ni manumanu vinaka duadua o Louisa, mai na nodra gunuva na wai duka, me qai vakayagataka kina e rua na bulumakau tinatina me kedratou isosomi. E sega ni matau vei rau na tinatina na drete na qiqi, me qai dau drete rau ka vukei rau o Louisa e na ilakolako balavu oya. Me qai tauvimate e dua na marama e na nodratou ilawalawa, ka mani lesi vei Louisa me laki vukei koya, ka me qaravi koya tiko. Me macawa tolu na nona lako volekata tiko o Louisa na nona qiqi, e na siga taucoko, ka laki qarava tale na marama oya e na bogi. E kalougata o Louisa ni a sega ni tauvimate, ka me kauta rawa kina na nona qiqi ka drete tiko na nona manumanu, me curuma yani na bucabuca e na nodra sa yaco yani kina na nona matailakolako.

Ni sa laki ca e tolu na nona ivava mai na nodratou ilakolako, e qai cula o Louisa na isulu me taqomaka kina na yavana, ia e dau sega ni dede sa laki ca tale. E dau tauvi dra tu na sala mai na mavoa ni yava i Louisa. (Raica na ivola nei Edward W. Tullidge, *The Women of Mormondom*, tt. 33637.)

Sa Vakayaloqataki o Jane Allgood

Ratou gole mai Igiladi e na yabaki 1864 o Jane Allgood, e dua na goneyalewa yabaki tinikalima, kei rau na nona itubutubu, ka ratou kosova na veibuca e na nodratou lako ki na Bucabuca ni Salt Lake. E qai laki talanoataka e muri o Jane vua na makubuna yalewa na dredre ni nodra ilakolako. Era taubaletaka vakadua na itabagone e na matailawalawa na nodra ilakolako. E kedra kakana wale ga na valawa, bini, kei na vuanipiji (*peach*) mamaca. Rau a mani vakacegu vakalekaleka o Jane kei Emma, e dua na nona itokani, mai na nodrau wawale e

na taubale. Rau a vakasarava tale na nodra lako siviti rau na ilawalawa qiqi, ka rau sa sega tale ga ni kauaitaka na tu laivi mai, e na momosi kei na mamavoavo ni yavadrau. Rau sa sega ni via lako tale. E qai talanoataka o Jane, “Ni keirau dabe tiko e kea e na dadaga ni yago, e qai vodo ose yani vei keirau e dua na cauravou. Keirau sega ni kila vinaka na vanua e lako mai kina, kei na vanua e qai lakova e na neitou sa mai veitalanoa oti. Ia e mai vosa vakavinaka, ka vakauqeti keirau me keirau tomana tale na neirau ilakolako. E yalataka tale ga ni keirau na qarava vakavinaka kevaka e keirau tovolea, ka na sega na leqa keirau na donuya.” E kaya o Jane ni rau “sega tale ni qai kauaitaka na mate,” ia e turaga yalovinaka o koya ka mai vosa vei keirau oya, me vakauqeti keirau rawa kina me keirau tomana tale na neirau ilakolako. Rau sa qai tekivu kaukaua cake na goneyalewa e rua, ka bula vinaka mai, ka rau mani duri rawa kina ka lako tale. Rau qai laki toboki ira na ilawalawa qiqi ni sa buto na vanua. (Raica na ivola nei Julie A. Dockstader, “Children Entered Valley with ‘Hearts All Aglow,’” tt. 89.)

Tara Tiko ga na Lotu o Ira na iVuvu ni Lotu Edaidai

Dusimaka vei ira na gone ni ivuvu ni lotu e dua ka vakarautaka mai na sala me ra vakamura o ira na kena vo era muri tiko mai. Vakamacalataka ni ra ivuvu ni lotu edaidai na lewe ni Lotu. Talanoataka vei ira na gone na italanoa mai na nomu itukutuku ni vuvale, se na italanoa ni ivuvu ni lotu edaidai ka a curu taumada e liu e na Lotu mai vei ira na nona vuvale, se na nodratou itikotiko. Vakamacalataka na kena gadrevi me ra vakavatukanataka na nodra vakabauti Jisu Karisito na lewenilotu vou, e na nodra curu mai ki na Lotu.

Veivosakitaki
ka Tarogi na
iVakavuvuli

Mo vakadidike e na veitaro kei na veitikiniivola oqo mai na ivolanikalou ni o vakarautaka tiko na nomu veivakavulici. Mo taurivaka na veitaro e so ka na yaga sara vakalevu vei ira na gone me ra kila kina na ivolanikalou ka dau bulataka tiko e veisiga. Ni ra dau wiliwili ka veivosaki vata na gone mai na ivolanikalou e na kalasi era sa na qai kila rawa kina vakaiira.

- E veivuke vakaevei na nona vakabauti Jisu Karisito o Mary Fielding Smith, me kunea rawa kina na nona tama ni bulumakau ka ra yali tiko? Me vakamacalataki ni rau sa kila na ka kece ga o Tamada Vakalomalagi kei Jisu Karisito, ka rawa ni da tuberi mai vei rau e na noda masuti rau e na vakabauta (raica na V&V 8:10). Vakaraitaka ni a kere veivuke o Mary e na masu, ka ratou veivuke kina e na vaqaqara me baleta na manumanu o Mary kei iratou na nona matavuvale.
- E dau veivakalougatataki vakaevei vei Mary Fielding Smith na nona vakabauta na kaukaua vakabete? Dusimaka vei ira na gone ni kaukaua vakabete e kaukaua ka lewa me vakayacori kina na itavi ni Kalou. Ni da vakabauta na kaukaua vakabete, eda sa na vakavatukanataka tiko na noda vakabauti Jisu Karisito.
- E raica rawa beka vakaevei e dua na goneyalewa yabaki tini na kaukaua me vakayacora kina na veika e cakava oqori o Margaret McNeil? (Moronai 7:33.) Na cava e na vakalatilati vei iko ke o a donuya na veika e donuya oqori o koya?
- E dolei beka vakaevei na vakabauta nei Jedediah M. Grant? E vakavatukanataki vakaevei na veivakabauti vei Jisu Karisito mai na noda vakamura na nodra vosa na parofita kei ira na iliuliu ni Lotu?
- E na dredre beka vakaevei vei Lydia Knight me biu tu na nona bulumakau kei na nona qiqi? E vakaraitaki beka vakacava eke na nona vakabauta o Lydia?

- Na cava o nanuma ni vu ni nona lako tiko ga o Louisa Wells, e na nona sa sotava tiko na veika dredre? Mo veiwasei e na dua na ka o sa sotava mai, e na nomu vosota na veika dredre e na vuku ni kosipeli.
- E veivuke beka vakaeevei na Tamada Vakalomalagi vei Jane Allgood kei Emma na nona itokani, me rau kunea na kaukaua me rau tomana tale kina na nodrau ilakolako? Na cava na vuna e dau bibi kina me kakua ni da dau vakacauoca e na noda sotava na leqa kei na rarawa? Me vukei keda beka vakaeevei e na veigauna oqori na noda vakabauti Jisu Karisito? (Raica na itavi 3 ni veivakabulabulataki.)
- Na cava na vuna me ra na solibula kina na ivuvu ni lotu yadudua oqori e na nodra kosova yani na veibuca? (Me okati e na kena isau na nodra vinakata me ra duavata tiko kei ira na lewe ni Lotu, me ra drovaka kina na veivakacacani, kei na nodra gadreva me ra talairawarawa vei ira na iliuliu ni Lotu.) Me vakamacalataki ni ra a sega ni veitaratara rawa na lewenilotu e na gauna e se qai tauyavutaki kina na Lotu, mai na nodra vakaitikotiko e na veivanua e vuravura, se me ra dau veitaratara tiko kei ira tale e so na lewe ni Lotu. Era a lako mai ki na Bucabuca ni Salt Lake me ra mai duavata kina kei ira na lewenilotu tale e so, ka mai vuli kina vei ira na iliuliu. Ni sa vinaka cake na veitaratara e na gauna oqo, ka se lewe lailai sara na lewe ni Lotu e na veiyasa i vuravura e so, eda sa vakauqeti me da tiko ga e na noda veivanua, me da tara cake na Lotu e na vanua eda vakaitikotiko kina.
- Era vaqacacotaka vakaeevei na nodra vakabauti Jisu Karisito kei na kena sa vakalesui tale mai na kosipeli, o ira yadudua na ivuvu ni lotu oqo? Na cava e dodonu me da vakayacora me da vaqacacotaka kina na noda dui vakabauta? (Raica na itavi 4 ni veivakabulabulataki.)
- Na dredre cava beka o na sotava ke o a ivuvu mai ni lotu e na gauna oya? O na vorata beka vakaeevei na veika e yaco oqori? Na leqa cava soti beka o sotava tiko e na nomu bula, ka ra sega ni sotava mai na ivuvu ni lotu? Me vukei iko beka vakaeevei e na vei veigauna oqori na nomu vakabauti Jisu Karisito? (Raica na itavi 3 ni veivakabulabulataki.)
- Na veika dredre cava soti beka o na bolea mo sotava me rawa ni o na laki duavata kina kei ira na lewe ni Lotu, ka laki veiqaravi vata vei Tamada Vakalomalagi kei Jisu Karisito? E na gauna cava beka e na lavaki kina mo sotava na veika dredre e na vuku ni kosipeli? (Me okati e na kena isau na gauna ni kaulotu, se mo solibula e na nona kaulotu tiko e dua tale, se na kena se lewe lailai voli na lewe ni Lotu e na nomu koronivuli, se na nomu itikotiko.) Me vukei iko beka vakaeevei na nomu vakabauti Jisu Karisito e na veigauna oqori? (Moronai 7:33.)
- E na gauna cava o a sa digia kina mo cakava na ka dodonu, e dina ga ni a dredre mai vei iko? Na cava na vuna o digia kina mo cakava na ka dodonu? Me vakamacalataki ni da sa digia me da vakamura na ivakaro, eda sa vakavatukanataka kina na noda vakabauti Jisu Karisito. Me vakamacalataki ni da sa vakanuinui ka vakararavi vakatabakidua vei Jisu Karisito, e na noda vakabauti koya, ka na vakamura na veika kece ga e vakarota vei keda.
- Na duidui cava e rawa ni laurai mai na noda bula e veisiga, e na noda vakabauti Jisu Karisito?

- Me vukei keda beka vakaevei na noda vakabauti Jisu Karisito, e na gauna eda sotava kina na rarawa, se na veileqa e so? (Raica na itavi 3 ni veivakabulabulataki.)

Veivakabula- bulataki

Me qai caka e dua na itavi oqo e na gauna e veiganiti kaya e na lesoni se me rai lesuvi tale kina, me ivakaleka, se me ra vakauqeti kina.

1. Vola e na papa ni volavola, se na dui tikinavolai na iulutaga *Vakabauta* kei na veitikiniivola e so e muri oqo. Me ra qai cega yadudua na gone (se me ra vakaitavi veisasa, ke ra lewe levu na nomu kalasi) na veitikiniivola mai na ivolanikalou, ka me ra qai wilika ki na kalasi. Veivosakitaka vakaiwasewase na ibalebale ni vakabauta ka tukuni e na veitikiniivola ni ivolanikalou, ka qai vola e na papa ni volavola (se me vakabiri na tikinavolai) e na ruku ni tikiniivola na itukutuku me vakamacalataka na veika e tukuni tu e na ivolanikalou me baleta na vakabauta.

Alama 32:21	E okati na vakabauta na kena vakadinati na veika dina, ni da sega ni raica rawa e matada.
Alama 37:33	E rawa ni vukei keda na noda vakabauti Jisu Karisito, me da vorata kina na veitemaki.
Moronai 7:33	Ke da dau vakabauti Jisu Karisito, e na soli vei keda na kaukaua me da rawata kina na veika e vakarota me da vakayacora.
Moronai 10:4	E dodonu me da vakabauti Jisu Karisito me da qai rawata kina na noda ivakadinadina.
V&V 20:29	Me da dau vakabauti Jisu Karisito tiko, me rawa kina ni da na qai dau vosota, me yacova yani na ivakataotioti, ka laki rawata na bula tawamudu.
V&V 29:	6Ni da masu, eda sa vakabauta ni na rogoca na noda masu o Tamada Vakalomalagi, ka sauma mai vei keda na veika eda sa masulaka vua.
Yavu ni Vakabauta 1:4	Sa imatai ni yavu ni vakavuvuli ni kosipeli na vakabauti Jisu Karisito.

2. Vakarautaka rawa me baleti ira yadudua na gone na ilavelave ni veva me ra volavola kina, me vaka e tiko qori e na mua ni lesoni. Me ra tosia na gone e dua na laini, me semati kina na veileqa yadudua e na imatai ni yasana, ki na kena iwali e na yasana kadua. (Kena isau: 1-b; 2-g; 3-a; 4-e; 5-d; 6-c; 7-f.) Ke sega ni vakarautaki rawa na ilavelave me baleti ira yadudua na gone, me qai volai na veimalanivosa ki na veitikinavolai, ka me ra qai qarava vata na gone na kena vakasotari. Veivosakitaka kei ira na gone na vuna e na veivuke kina e na veigauna oqori na noda vakabauti Jisu Karisito.

3. Veivosakitaka kei ira na gone na sala e na veivuke kina na noda vakabauti Jisu Karisito e na gauna eda na tauvimate bibi kina, ni mate e dua na wekada voleka, na nomu toki ki na dua na tabana levu se koronivuli vou, na nomu sega ni dau kauaitaki tu, se na nomu vakayalolailaitaki mai na dua na leqa o sotava tiko. Tukuna tale vei ira na gone ni da na cakava na veika taucoko e rawa ni da vakayacora e na noda vakabauta, me vaka na noda dau masumasu ka lolo, vakadidike mai na ivolanikalou me da raica kina na

kena isau, dau vakamuria na ivakaro; kere veivuke vua na Turaga; ka dau ciqoma na lewa ni Turaga e na veigauna kece ga.

4. Vakaraitaka vei ira na gone e dua na vunikau lailai se sorenikau kadre. Me vakamacalataki ni rawa ni vakatauvatani na vakabauta ki na sorenikau, e na kena lailai mai, ka tubu cake tiko e na kena vakani ka qaravi tiko ga.
 - Na cava na ka e vinakati e na kau me tubu cake kina, ka me kaukaua tiko?
 - Na cava na ka e na “vakania” na noda vakabauta me qaqaco ka kaukaua cake tiko? (Noda vakamuria na ivakaro.)

Vukei ira na gone me ra vakasamataka mada na ivakaro e so, me vaka na masu, lakova na noda soqoni ni Lotu, ka dau vukei ira e na kena vaqacotaki na nodra vakabauti Jisu Karisito.

5. Me ra vakatovototaka na gone e dua se rua na italanoa mai na lesoni oqo, ka me ra taurivaka ga na isulu kei na iyaya rawarawa e na kena vakayacori.
6. Veivuke vei ira na gone e na nodra rai lesuva tale se wiligusutaka na ikava ni yavu ni vakabauta. Veivosakitaka na kena bibi me da dau vakabauti Jisu Karisito.
7. Me lagati se cavuqacotaki na “Pioneer Children Sang As They Walked” (*Children’s Songbook*, t. 214). Mo vakaraitaka ni ra dau lagalagasere ka mamarau na ivuvu ni lotu e na nodra ilakolako dredre, mai na nodra vakabauta na iVakabula. Era sa kila deivaki tu ni ra na vakalougatataki ga, se ra na sotava e na bula oqo, se na bula sa bera mai, mai na nodra vakamuria na iVakabula, kei ira na iliuliu ni nona lotu.

iTinitini

iVakadinadina	Wasea na nomu ivakadinadina me baleta na bibi ni noda dau vakabauti Jisu Karisito. E rawa ni o na vakamacalataka na gauna o a kune kalougata kina mai na nomu vakabauta na iVakabula, ka dau vakamuria na ivakaro. Veivakauqeti vei ira na gone me ra vaqacotaka na nodra vakabauta mai na nodra dau vakamuria na ivakaro, ka dau vulica tiko ga na veika me baleta na kosipeli.
Wiliwili e Vale	Me ra wilika ka vakadikeva mai na gone na Vunau kei na Veiyalayalati 8:10 kei na 20:29, me rai lesuvi tale kina e na nodra dui vuvale na lesoni oqo.
Veiwasei Vakavuvale	Vakauqeti ira na gone me ra laki veiwasei e na nodra dui vuvale e na dua na tiki ni lesoni, me vaka na italanoa, se dua na ka e tarogi, se dua na ka e caka kina, se me ra goleva vata vakavuvale na “Wiliwili e Vale.” Sureta e dua na gone me mai tinia na lesoni e na dua na masu.

Vakabauti Jisu Karisito

Keu

1. cakava e dua na ka cala ka qai lasutaka
2. kerei meu cakava tale e so na ka e vale
3. cudruva e dua
4. rarawa se rere
5. maduataka meu vosa e na gauna ni Lalai
6. sureti ki na sotasota ni qito e na Sigatabu
7. raica e dua na gone ka sega ni dau kauaitaki tu

E na vukei au na noqu vakabauti Jisu Karisito meu

- a. veivosoti.
- b. yalodina.
- c. dau vakatabuya na siga ni Vakacecegu.
- d. masulaka na veivuke, qai vakavakarau ka laki vosa.
- e. masulaka na veivakacegui kei na veivuke.
- f. vakavatukanataka na noqu lomani ira na tani.
- g. qarava e na yalomarau.

Vakabauti Jisu Karisito

Keu

1. cakava e dua na ka cala ka qai lasutaka
2. kerei meu cakava tale e so na ka e vale
3. cudruva e dua
4. rarawa se rere
5. maduataka meu vosa e na gauna ni Lalai
6. sureti ki na sotasota ni qito e na Sigatabu
7. raica e dua na gone ka sega ni dau kauaitaki tu

E na vukei au na noqu vakabauti Jisu Karisito meu

- a. veivosoti.
- b. yalodina.
- c. dau vakatabuya na siga ni Vakacecegu.
- d. masulaka na veivuke, qai vakavakarau ka laki vosa.
- e. masulaka na veivakacegui kei na veivuke.
- f. vakavatukanataka na noqu lomani ira na tani.
- g. qarava e na yalomarau.

Era Yaco Yani e na Bucabuca e Salt Lake o Ira na Kabani ni Qiqibiligi

Lesoni
43

iNaki ni Lesoni

Me ra vakauqeti kina na gone me ra ucui ira na ivuvunilotu ka ra a lewena voli na ilawalawa ni qiqibiligi, ka me ra dau vosota tiko ga e na yalodina.

Me Vakarautaki

1. Vakadidike e na masumasu mai na kena itukutuku vakamacala ka tiko e na lesoni oqo and Vunau kei na Veiyalayalati 14:7; 24:8; 76:5; 121:7–8, 29. Mo vakadidike taumada e na lesoni ka qai lewa na sala mo veivakavulici kina vei ira na gone na kena itukutuku vakamacala. (Raica na “Tuva Rawa na Lesoni,” tt. vi–vii, kei na “Veivakavulici mai na Kena iTukutuku kei na Tikina Vakaivolatabu,” tt. vii–ix.)
2. Mo digia rawa na veitaro me vakavure veivosaki, kei na tikina ni veivakabulabulataki ka ra na vakaitavi ka vukei vakavinaka kina na gone me ra vavaca yani na inaki ni lesoni.
3. Veika e vinakati:
 - a. Me ra yadua na gone na Vunau kei na Veiyalayalati.
 - b. E dua na kaloko se waji ka tiko na kena liga ni sekodi.
 - c. iYaloyalo 5-51, Na Martin Handcart Company e Bitter Creek, Wyoming (iYaloyalo Taurivaki ni Kosipeli 414; 62554); iyaloyalo 5-52, Ratou Veivuetai ki na Martin Handcart Company e Tolu na Cauravou (iYaloyalo Taurivaki ni Kosipeli 415; 62606).

iKuri E so ni Lesoni

Me sureti e dua na gone me mai dolava na lesoni e na masu.

iTavi Galeleti

Vakamacalataka vei ira gone ni o vinakata me ra vakaitavi e na rua na itavi me baleta na gauna. Sureta e dua na gone me mai duri e na mata ni kalasi. Kerea vua me tukuna mai vei iko na balavu ni dua na miniti, ka me kua ni raica tiko na kaloko. Sikinalataka vua ni o sa tekivu taura na gauna. Ni o raica tiko na gauna e na kaloko o kauta tiko mai, veivosaki kei koya kei ira tale ga na gone e na kalasi, me dredre kina vua me vakasamataka tiko na toso ni gauna. Ni sa tukuna mai na gone ni sa sivi e dua na miniti, tukuna ki na kalasi na dede ni gauna sa sivi.

Qai kerei ira taucoko na gone me ra duri, ka tovolea me ra kakua ni yavavala ka me ra vakadirorogo sara, me vaka ga e dua na matakau, me dua na miniti na kena dede. Mo sikinalataka vei ira na gone me ra tekivu, ka qai tukuna “cegu,” ni sa oti e dua na miniti.

Mo vakamacalataka ni dredre sara ni kilai na toso ni gauna. E dau sivi vakatotolo e na so na gauna, ka dau berabera sara e na so tale na gauna.

Me vakamacalataki ni sega sara ni dua vei keda e kila na dede ni nona bula e vuravura, ia sa vakaroti ga mai vei keda me da vosota tiko me yacova sara na

ivakataotioti, veitalia ga se vakaevei na dede ni noda bula. E ibalebale ni vosota me yacova na ivakataotioti ni da na bula dodonu tiko, ka dau veivutuni e na noda caka cala, ka dau vosota tiko ga, e dina ga ni sa dredre tiko na bula. Kevaka eda na vinakata me da laki bula vata tale kei Tamada Vakalomalagi kei Jisu, e dodonu me da dau vosota tiko e na yalodina. Vakamacalataka ni dua ka dau yalodina e tamata qaqa, dau muria na lewa, yalodoudou, ka dau yalodina e na nona bulataka na kosipeli i Jisu Karisito. Vakamacalataka vei ira gone ni ra na vulica e na lesoni oqo na veika me baleti ira na Yalododonu e liu, ka ra dau vosota mai e na yalodina, me yacova sara na iotioti ni nodra bula.

Kena iVakamacala

Tuberi ira na gone e na kena bibi me da bulataka na kosipeli i Jisu Karisito e na yalodina, ka dau vosota tiko me yacova na ivakataotioti, e na nomu talanoataka na veika me baleta na ilawalawa qiqibiligi, me vaka e tukuni tu e na itukutuku vakamacala oqo. Vakaraitaka na iyaloalo e na gauna e veiganiti kaya.

Na Lewa nei Brigham Young

Era lako mai e vuqa na Yalododonu ki na Bucabuca ni Salt Lake e na veiqiqi ka ubi tu, ka ra drete voli na bulumakau. Era a volia na nodra qiqi kei na kedra kakana e so vei ira na Yalododonu e na ilavo ka ra dinautaka mai na Lotu. Ni ra yaco ga yani ina veibuca, era sa laki qarava sara na kena saumi lesu tale na ilavo era a dinautaka mai. Me ra qai dinautaka tale e so na Yalododonu ka ra lako kosova tiko na bucabuca. Me vakatokai na ilavo oqori me *Perpetual Emigration Fund*.

Sa dua na lewa vinaka na kena kumuni tiko na ilavo oqori, ia era sa ligalala e lewevuqa me ra sauma taucoko tale na ilavo era dinautaka mai, ka ra se lewe vuqa ga era gadreva tu mai me ra lako yani ki na Bucabuca ni Salt Lake. Era sa qara na iliuliu ni Lotu e dua na sala ka rawarawa cake na kena isau, me ra tokitaki kina na lewenilotu ki na veibucabuca. Me vola kina na kena ivakamacala o Peresitedi Brigham Young e na yabaki 1855: “Sa ka ni rawa ni da na volia tiko na qiqi kei na manumanu me vaka sa dau yaco mai liu, kau sa qai raica lesu kina na kena ilakolako mai liu—me caka ga na qiqibiligi, ka me golevi ga e yaca na veitosoyaki. . . . Ni na tautauvata ga na kena totolo, ke sega ni totolo cake sara, ka lailai na ilavo e taurivaki kina” (“Foreign Correspondence,” t. 813; raica talega na *Church History in the Fulness of Times*, t. 358). E a nanumi ni na vakaveimamataki, se lailai sara, na ilavo e na vakayagataki e na qiqibiligi, mai na kena voli na qiqi drete e na manumanu.

E tautauvata kei na qiqi lalai, ka sega ni dau ubi na qiqibiligi, ka dau biligi se drete ga e liga, ka sega ni taurivaki kina na bulumakau. Me ikuri ni qiqibiligi, e tu tale ga na nodra manumanu o ira yadua na ilawalawa ivuvu ni lotu, ka rauta ni ra lewetini, kei na nodra qiqi kei na veisasa manumanu, me ra vodo kina o ira ka sa sega ni taubale rawa. E vinaka cake na qiqibiligi mai na qiqi drete e na manumanu: e dredre e na so na tolo ni sala me curu kina na qiqi, ka rawa ni taubaletaki ga, ka rawa ni ra totolo cake na nodra ilakolako na ivuvu ni lotu, mai na lalai kei na mamada ni qiqibiligi mai na qiqi drete e na manumanu. Ia, e tu tale ga na ka e dau sega kina ni vinaka na qiqibiligi: ni lailai na vanua e rawa ni vakavodoki kina na kakana kei na nodra iyaya, ka sega ni ra na vakarurugi kina mai na cagi ca.

Na iSevu ni iLawalawa ni Qiqibiligi

Era a vodo sitima ni vanua ki Iowa City, e Iowa, o ira e so Yalododonu ka ra kosova mai na wasabula mai Iurope, me laki soli kina vei ira na nodra dui

qiqibiligi, me baleta na nodra kosova na veibuca. E biuta mai Iowa City na isevu ni ilawalawa ni qiqibiligi e na i ka 9 ni June 1856.

E vuqa sara na ka dredre era dau sotava na ilawalawa qiqibiligi. E a tauvimate e na dua na siga o Arthur Parker, e dua na gone yabaki ono ka lewena na isevu ni ilawalawa ni qiqibiligi, ka mani dabe sobu me vakacegu vakailailai. Era sega ni vakasamataka na lewe ni lawalawa na nona vakacegu tiko mai, me yacova ni ra sa laki vakeba e na yakavi oya. E na gauna eratou qai vakasamataka mai kina ni sa lakosese o Arthur, era sa qai tekivu vakasaqarai koya, ka ra mani toso tale ni sa oti e siga rua. E mani biu tu yani o tama i Arthur, me vaqarai Arthur tale. E mani solia vei tamai Arthur o tinana e dua na itutuvi damudamu, me ologi luvena mai kina kevaka e sa kunei ni sa mate tu. Ke se bula tiko e na nona laurai tale, me qai yaloyalo yani o tamana e na itutuvi damudamu me kena ivakatakilakila.

Ra masulaki Arthur tiko na lewe ni ilawalawa taucoko me siga tolu, e na nona vakasaqarai koya tiko o tamana. E na ikatolu ni siga, ni qai raivuki tale mai o Ann Parker, na tinai Arthur, me raica lesu na vanua eratou sa lakova yani, e qai raici watina e na nona yaloyalo tiko yani e na itutuvi damudamu. Sa marau dina vakalevu o tinai Arthur e na nodrau veisotari tale kei Arthur, ka sa qai mocelutu rawa e na bogi oya, me tekivu mai na gauna e lakosese kina o Arthur.

Na Veileqa ni iLawalawa ni Qiqibiligi nei Willie kei Martin

Era sotava na veileqa e so o iratou na imatai ni tolu na ilawalawa ni qiqibiligi, ia eratou a mani yaco bula e na nodratou kosova na veibuca. Era qai kalouca na ilawalawa e rua e muri (raica na itavi 1 ni veivakabulabulataki). Era tadu mai Igiladi e na vulaikatakata na lewe ni iLawalawa ni Qiqibiligi nei Willie kei Martin. Ni ra yaco yani i Iowa City, e sega tale ni vo tu e dua na qiqibiligi, ka me ra qai waraka na kena caka vou e so. Me qai biubiu mai na ilawalawa qiqibiligi e na mua ni vula o Julai 1856 mai Iowa City. E a caka na nodra qiqibiligi mai na kau gone, ka laki kasere na qiqi ni sa mamaca mai na kau, ka vakavuna na nodratou berabera. E butakoci e so na nodra bulumakau na Yalododonu mai vei ira na Idia ka ra dau butako. E qai vakatubuleqa na nodratou lako bera, kei na bera e so eratou donuya yani, kina ilawalawa nei Willie kei Martin, ka ni totolo sara e na yabaki oya na cagi laba kei na voravora ni draki. Me mamada ka dodonu kina na nodra ilakolako, era qai vakasobura tu na Yalododonu e so na nodra isulu kei na iyaya ni moce. Me qai lailai sara na ka e rawa ni ra ovici ira kina e na gauna ni draki ca. Era qai mate e lewe vica mai na voravora kei na liliwa ni draki. Me ra qai bulu tu e na ibulubulu vovodea e na tutu ni sala era lakova tiko yani, o ira era sa mate.

Vueti na iLawalawa Qiqibiligi nei Willie kei Martin

Ni vakarautaka tiko o Brigham Young na lotuvakayabaki raraba ni vula o Okotova ni 1856, e qai taura na kena itukutuku ni sa sotava tiko na leqa e na nodratou ilakolako na ilawalawa qiqibiligi nei Willie kei Martin. Me ra vakarautaki na ilawalawa veivueti e na gauna ni lotu vakayabaki.

E se qai suka wale ga mai na nona laki siwa e Salt Lake City o Ephraim K. Hanks. Me qai lesu tale e na mataka ka tarava, ka me laki moce e na nona vale e dua na nona itokani. E qai rogoca e dua na domo ni se bera ni lutu na nona moce e na bogi oya, "Era sa donuya tiko na leqa o ira na lewe ni ilawalawa ni qiqibiligi, o vinakati kina vakalevu; o rawa ni laki vukei ira?" E qai sauma yani o Baraca Hanks, "Io, au na lako keu kacivi mai." E rau veivosaki tiko vakatolu.

Ni veilesi o Brigham Young vei ira ka ra bole me ra laki veivuke ki na ilawalawa ni Willie kei Martin me ra yaco mai i Salt Lake, era qai kaya e so ni rawa ni ra qai lako e na vica na siga, ia e kaya o Ephraim Hanks, "Au sa vakarau tu qo!" E dua o koya vei ira na liu yani ki na ilawalawa ni qiqibiligi. E na nona vakaqarai ira tiko, e a sotava kina e dua na draki ca levu ka se qai donuya vakadua. Me cere sara vakalevu na waicevata, ka dredre kina ki na nona qiqi me kosova yani. E mani biuta laivi tu mai na nona qiqi, ka kauta ga e rua na nona ose, me dua e vodoka tiko, ka me usa na iyaya e na ikarua ni ose. Ni vakarau me laki moce e na bogi, e qai vakananuma na kena katakata vinaka ke a kauta mai na nona kote kuli ni bafalou, ka me bau dua na lewe ni manumanu me kena ivakayakavi. E mani masu ka kerea vei Tamada Vakalomalagi me solia mai vua e dua na bafalou. Ni oti ga na nona masu, e qai tacake o Baraca Hanks ka raica ni tu volekata na nona keba e dua na bafalou. E mani vakamatea na bafalou e na dua ga na gasau ni dakai. E mani vana tale e dua na bafalou e na mataka ka tarava, me usana e na nona ose na lewe ni manumanu, ka gole tale e na nona ilakolako ki na muaicake.

E qai yaco yani o Ephraim Hanks vei ira ka mai vakoro oqori mai na ilawalawa ni qiqibiligi nei Martin e na nodra birika tiko na nodra keba e na yakavi ni siga oya. Era sa vuabale e na marau e na nodra raici koya mai kei na lewe ni bafalou bulabula ka usana tiko yani. E a vosa parofisai kina e dua na lewe ni lawalawa ni ra na kana magiti e na lewe ni bafalou e na gauna e oti kina na kedra kakana. Me qai veivuke o Ephraim Hanks e na kena yaco na parofisai oqo, ka me vakavatukanataka tale tiko e na nodra ilakolako, mai na nona vana tale na bafalou.

Ni ra laki yaco na lewe ni ilawalawa ni qiqibiligi nei Martin e na Uciwai na Sweetwater, era sa malumalumu sara. Era sega ni kila rawa na sala me ra kosova kina na uciwai, e na kena titobu ka raba, ka liliwa vakalevu. Sa rawa ga ni ra masu. Eratou qai mai veivuke e lewetolu na cauravou mai na ilawalawa ni veivuetai. Ratou mani dokoulu yani i na wai kudukudua o George W. Grant, David P. Kimball, kei C. Allen Huntington, ka ratou vakalele vei ira na lewe ni ilawalawa e na nodra kosova na uciwai. E ratou tale vakavica, me ra kau taucoko sara i tai na lewe ni lawalawa. Me vakatubuleqa tiko na liliwa ni wai oqori vei iratou na cauravou lewetolu, ka ratou qai laki leqa kina e muri, mai na veika eratou sotava e na nodratou veivuke e keri. E qai laki tagi o Peresitedi Brigham Young, ni sa laki rogoca na kedratou itukutuku na cauravou lewetolu. Me kaya kina e muri ni ratou na laki rawata na cauravou lewetolu oqo na matanitu silesitielei, mai na veika eratou sa cakava oqori.

Era qai mate e lewevuqa na lewe ni ilawalawa nei Willie kei Martin mai na voravora ni draki ca kei na liliwa, ka so e cevata sara na yavadra. E dua ka lewena na ilawalawa ni qiqibiligi nei Martin o Mary Goble. E na gauna eratou sotava kina me siga vica na leqa ni wainigunu, ka ratou vakawaicalataka voli ga na waicevata, e qai kerei Mary o tinana, ka tauvimate bibi tu, me bau laki takia mai na wainigunu mai na dua na waitovure, ka vica na maile na kena yawa. Rau mani sala vata kei Mary e dua tale na marama, ka rau mani kunea e dua na tamata ni ubi tu e na waicevata. Sa cevata vakalevu sara tu na yagona, ka rau kila ga ni kevaka e rau sega ni qara na veivuke me baleti koya, sa na mate na turaga oya. E rau mani nanuma me lakova ga o Mary na wai, ka me lesu tale na marama kadua me laki kere veivuke me baleti koya na turaga oqori.

E na nona qai tiko taudua o Mary, e a qai lomaleqataka na nodra na sotavi ira na kai Idia damudamu ka ra se kila tu vakalevu. Ni vakaraica ira tiko, e a qai lakosese, ka lako wavoki voli e na ucacevata, ka me lobo tiko na yavana me

yaco sara e duruna e na vica na aua. Ni ra qai raici koya o ira na ilawalawa ka ra vakasaqaqara yani, ni sa lai voleka tale na bogi levu. Eratou qai kauti Mary tale na ilawalawa vaqaqara ki na keba, ka laki raraga yani na yavana, e na kena bobo tale e na waicevata, ka qai toni e na vokete wai. Sa dua dina na ka mosimosi. E qai yavala vinaka tale na yavai Mary, sa leqa ga na iqaqalo ni yavana.

E qai mate o tina i Mary e na siga eratou yaco kina i Salt Lake City. E rau qai laki veisiko vei Mary e na siga ka tarava o Brigham Young kei na vuniwai. Me qai vakamacala kina e na nona ivola: “Ni curu yani o Bro. Young e lululu vei keimami kece sara. Ni sa qai raica na ituvaki ni neimami bula—ni sa mate tu e na liliwa na yava i keimami, ka sa mate o ira na tinai keimami—sa drodrova ga na baluna na wainimatana.” Me qai musuka ga o vuniwai na iqaqalo ni yavai Mary, ia e yalataka o Brigham Young vei Mary ni na mavo vinaka na vo ni yavana. Ia e mani toro sobu tiko ga na ivakatagedegede ni yavana, ka mani gadreva o vuniwai me sa musu na yavana ruarua, mai na nona qurulasawa, ia e cike tiko ga o Mary me kakua ni musu, e na nona nanuma tiko na veika e yalataka na parofita. E dau lako tiko yani e veisiga e dua na marama, me laki veisautaka na vadreti ni yava i Mary. E qai laki laurai vei vuniwai o Mary e na vica na macawa ki muri. E mani kaya mai vua, “Sa vinaka Mary, . . . au kila ni sa rairai vuca na yavamu ki na durumu e na gauna oqo.” Ni qai tukuna vua o Mary ni sa vinaka tale na yavana, e kurabuitaka sara vakalevu, ka sega ni vakabauta. E mani luvata na nona sitokini, ka vakaraitaka vua na yavana. E qai tukuna o vuniwai ni cakacaka mana na kena sa mavo vinaka tale na yavana. (Raica na ivola nei “Mary Goble Pay,” tt. 144–45.)

E iSolisoli me Sotavi na Kena Ogaoga

Mai na kena bera e so ka sega ni namaki mai, kei na veika dredre tale e so, era mate kina na ilawalawa ni qiqibiligi nei Willie kei Martin ni bera ni ra yaco yani ki na Bucabuca ni Salt Lake. E sega tale ni dua na ilawalawa ni qiqibiligi ka sa liu, se qai muri, e sotava vakalevu na ogaoga me vaka eratou sotava oqo.

Ni sa oti tale e vica na yabaki mai na nodratou lako na ilawalawa nei Martin ki Salt Lake City, e qai kaya e dua na qasenivuli e na kalasi ni lotu na kena lialia me kosova na ilawalawa nei Martin na veibuca e na gauna oya. E vakalewa vakalevu sara na qasenivuli na nodra lewa na iliuliu ni Lotu e na nodra vakatara me lakova na ilakolako oqori e dua na ilawalawa ka sega ni vakaivaqa se tataqomaki vinaka.

E vakarorogo vinaka tiko e dua na qase ka tiko e na kalasi, ka qai tukuna mai, me kakua ni veivakadilo tiko. E qai kaya tale, “E cala vei iko na nodra lako ni sa voleka ni laki dromu na kena gauna? Io, e dina. Ia au a lewena na ilawalawa kei na watiqu. . . . Keimami sotava kina na veika dredre o sega ni na vakasamataka rawa, ka ra mate kina e lewe vuqa e na voravora ni draki kei na viakana, ia o bau rogoa beka e dua na lewe ni lawalawa oya me vakalelewa kina? *E sega ni dua na lewe ni ilawalawa oya e vukitani se biuta na Lotu, ni keimami sa qai kila yadudua kina ni bula tiko na Kalou, ni keimami a mai veikilai vinaka ga e na neimami leqaleqa [veika dredre] keimami a sotava.*

“Au sa biliga na noqu qiqibiligi e na wawale kei na malumalu mai na tauvimate kei na viakana, ka dredre sara niu cavuikalawa. Au a raica yani e liu e dua na veinuku, se dua na baba lailai ka kaya voli e lomaqu, au sa na yacova rawa ga na vanua oya, kau sa na sega tale ni toso, niu sa na sega ni dreta kina na noqu iusana. . . . Ia niu yacova yani na veinuku oya, kau raica ni sa vaka e biligi au tale na qiqi e na noqu yaco yani kina. Au dau rai lesu vakawasoma, meu raica

se o cei e biligi au tiko, kau sega ni raica kina e dua e mataqu. Au kila rawa kina ni ra tiko e kea na agilosu ni Kalou.

“Au rarawataka li na noqu a vinakata meu lakova e na qiqibiligi? Segā. E segā ni noqu vakasama mai na gauna oya, se dua tale na gauna e na gauna e muri oqo ni noqu bula. *Na kena cakacakataki me keimami veikilai vinaka kei na Kalou, e isolisoli levu me keimami ogataka, kau vakavinavinakataka ni a soli vei au meu lewe ni ilawalawa na Martin Handcart Company*” (cavuti e na ivola nei David O. McKay, “Pioneer Women,” t. 8).

Veivosakitaki
ka Tarogi na
iVakavuvuli

Mo vakadidike e na veitaro kei na veitiki ni ivola oqo mai na ivolanikalou ni o vakarautaka tiko na nomu veivakavulici. Mo taurivaka na veitaro e so ka na yaga sara vakalevu vei ira na gone me ra kila kina na ivolanikalou ka dau bulataka tiko e veisiga. Ni ra dau wiliwili ka veivosaki vata na gone mai na ivolanikalou e na kalasi era sa na qai kila rawa kina vakaiira.

- Na cava na ka e vinaka cake kina na lako e na qiqibiligi e na nodra kosova na veibuca? Na cava na ka dredre o na sotava e na ilakolako vaqo? Na cava e vuna era via taubaletaka kina vakabalavu na Yalododonu na veibuca e na nodra kosova yani?
- Me da muria rawa vakaevei na idusidusi nei Ephraim Hanks e na kena gadrevi me da vakayacora na veika dredre? Me da veiqaravi beka vakaevei vei ira na noda vuvale kei ira na wekada? Na cava e na vakayacora na Kalou vei ira ka ra dau veiqaravi e na yalodina me yacova na ivakataotioti? (V&V 76:5.)
- Na ivalavala qaqa cava eratou vakayacora na lewe tolu na cauravou yabaki tini-kawalu me ratou veivuke kina ki na ilawalawa qiqibiligi nei Martin? Na cava beka o nanuma ni vu ni nodratou vakayacora? Na cava e qai kaya o Brigham Young ni na dolei kina na veinanumi eratou vakavatukanataka na cauravou lewe tolu oqori?
- Na cava beka e vakayacora o Mary Goble me vakavatukanataka kina na nona vakabauta? Na veivakacegui cava beka e dau solia na Turaga vei ira era dau sotava na veika rarawa? (V&V 121:7–8.) Na rarawa cava soti beka o sotava tiko oqo? Mo vakarautaka beka vakaevei na veika rarawa? Me vakamacalataki ni na vukei keda vakalevu na noda vakabauti Jisu Karisito, ka dau muria tiko na kosipeli, me da vakarautaka kina na veika e so e waraki keda tiko e na noda gauna ni bula mai muri.
- Na cava na vuna e kaya kina na turaga matua ni isolisoli vua me lewena na ilawalawa qiqibiligi nei Martin? O cei beka e a veivuke e na kena biligi na nona qiqi? O cei beka e na vukei keda e na gauna eda na sotava kina na veika dredre, kevaka eda na dau yalodina ka dau vosota? (V&V 24:8.)
- Na cava o nanuma ni ka dredre duadua beka me vosoti e na nomu ilakolako, ke o a lewe ni ilawalawa qiqibiligi nei Willie se nei Martin? Na cava beka sa yalataka tu na Turaga vei ira era yalodina ka dau vosota tiko me yacova na ivakataotioti? (V&V 14:7; 121:29.)
- O cei soti beka era sa dau vosota ka yalodina tiko ga? Na ivakarau cava soti beka e rawa ni vukei ira me ra bula tiko e na yalodina? Na itovo ni gugumatua cava soti beka o vinakata mo taukena? Na cava e rawa ni o vakayacora mo vakacokotaka kina na itovo e so oqori? (Raica na itavi 2 ni veivakabulabulataki.)

Veivakabula- bulataki

Me qai caka e dua na itavi oqo e na gauna e veiganiti kaya e na lesoni se me rai lesuvi tale kina, me ivakaleka, se me ra vakauqeti kina.

1. Me vakarautaki e dua na ilavelave ni mape ni “iLakolako ni Qiqibiligi” ka tiko e na mua ni lesoni. Me kau mai e dua na ka lailai, se na tiki ni veva roka, me ivakatakilakila.

Vakaraitaka vei ira na gone na mape, ka vakamacalataka vei ira na veika dredre kei na rarawa ni ilakolako e vakaraitaki tu e na ilawalawa qiqibiligi ni Willie kei Martin. Tarogi ira na gone e na veitaro e so oqo (e rawa ni o taroga taucoko na taro e na mua ni lesoni, me raici lesu tale kina na lesoni, se me soli vei ira yadudua na gone na taro, me qai kunei na kena isau e na kena talanoataki tiko e na lesoni na italanoa). Me biu na ivakatakilakila e na mape, ka me qai toso tiko vakamalua e na gauna e sauma kina vakadodonu o ira na na taro e so. Me tarogi tale na taro ke veiganiti kaya me ra yaco rawa kina na gone ki na Bucabuca ni Salt Lake e na mape.

- Na cava na vu ni nodra vakayagataka na ivuvu ni lotu na qiqibiligi, ka sega ni taurivaka ga na qiqi ka ra drete yani na timi bulumakau? (E sau rawarawa cake na qiqibiligi, ka totolo cake mai na qiqi.)
- Na cava soti na ka e sega soti kina ni vinaka na qiqibiligi? (Ni na drete se biligi; e na sega ni usa taucoko kina na iyaya; ni na sega ni vakarurugi ira e na gauna ni cagi ca.)
- Na ivakatakilakila cava me solia mai o Baraca Parker ke raica luvena ni se bula tiko ? (Me yaloyaloi mai e na itutuvi damudamu.)
- Na cava na vu ni kena berabera na ilawalawa nei Willie kei Martin? (Era yaco bera mai Igiladi; era laki waraka tale na kena ta na nodra qiqibiligi; era butakoca na nodra manumanu o ira na Idia damudamu; e laki ca vakalevu na nodra qiqibiligi; na lutu totolo ni cagi ca ni vulaubatabata.)
- Era kosova vakacava beka na lewe ni ilawalawa nei Martin na Uciwai na Sweetwater? (E kauti ira o iratou na lewe tolu na cauravou.)
- E kila vakaevei o Ephraim Hanks ni ra sotava tiko na leqa o iratou na lewe ni ilawalawa ni qiqibiligi? (E rogo vakatolu vua na voqa ni domo.)
- Na cava e qai vakayacora o Ephraim e na vuku ni voqa ni domo e rogoqa? (E mani sauma kina, “Io, au na lako keu kacivi mai.”)
- E mai lakosese vakaevei o Mary Goble? (Ni vaqaqara wai tiko me laki gunuva o tinana, e mani vakasamataki ira na Idia damudamu. Ni veiraiyaki tiko e na nona vakaraici ira, e a qai muri cala e na dela ni uca cevata.)
- Na cava na ka e yalataka o Brigham Young vei Mary me baleta na yavana? (E a tukuna vua ni na mavo vinaka tale na yavana, ka na sega ni musu tani.)
- O cei e tukuna na qase oya ni biliga mai na nona qiqibiligi, ni sa laki malumalumu? (O ira na agilosoi ni Kalou.)
- Na ivakarau cava beka ni gugumatua o vinakata me tu vei iko?

2. Ni se bera na kalasi, vola rawa na yaca oqo e na dui tikiniveva, ka qai vakabira e na ruku ni veidabedabe e na rumu:

Baraca Parker
 Tolu na cauravou yabaki tini-kawalu (George, David, kei C. Allen)
 Ephraim Hanks
 Mary Goble
 Na turaga matua e na kalasi ni Lotu

Ni sa laki tini na kalasi, qai kerei ira na gone me ra raica na ruku ni nodra idabedabe, ka me ra dikeva na yaca e kabi tu kina. Me ra qai vakamacalataka taucoko na gone era raica e so na yaca, na ivakamacala me baleta na yaca e so era raica, ka ivakaraitaki ni ivakarau ni tamata gugumatua ka dau vosota.

3. Veivuke e na nodra wiligusutaka na gone na Vunau kei na Veiyalayalati 14:7.
4. Me lagati se cavuqaqataki na "I Will Be Valiant" (*Children's Songbook*, t. 162). Kerei ira yadudua na gone me ra vakamacalataka e dua na sala e na gugumatua tiko kina e na macawa mai oqo.
5. Me lagati se cavuqaqataki na "Pioneer Children Sang As They Walked" (*Children's Songbook*, t. 214) se na "The Handcart Song" (*Children's Songbook*, t. 220).

iTinitini

iVakadinadina	Vakadinadinataka ni noda dau bulataka vagumatua na kosipeli e na veisiga ni noda bula, e na vukeyi keda me da vorata kina na veika rarawa e so, ka vukeyi keda me ra lesu rawa tale ki na iserau nei Tamada Vakalomalagi kei Jisu Karisito ni sa laki cava na bula oqo.
Wiliwili e Vale	Me ra wilika ka vakadikeva mai na gone na Vunau kei na Veiyalayalati 14:7 kei na 24:8, me rai lesuvi tale kina e na nodra dui vuvale na lesoni oqo.
Veiwasei Vakavuvale	Vakauqeti ira na gone me ra laki veiwasei e na nodra dui vuvale e dua na tiki ni lesoni, me vaka na italanoa, se dua na ka e tarogi, se dua na ka e caka kina, se me ra goleva vata vakavuvale na "Wiliwili e Vale." Sureta e dua na gone me mai tinia na lesoni e na dua na masu.

iLakolako e na Qiqibiligi

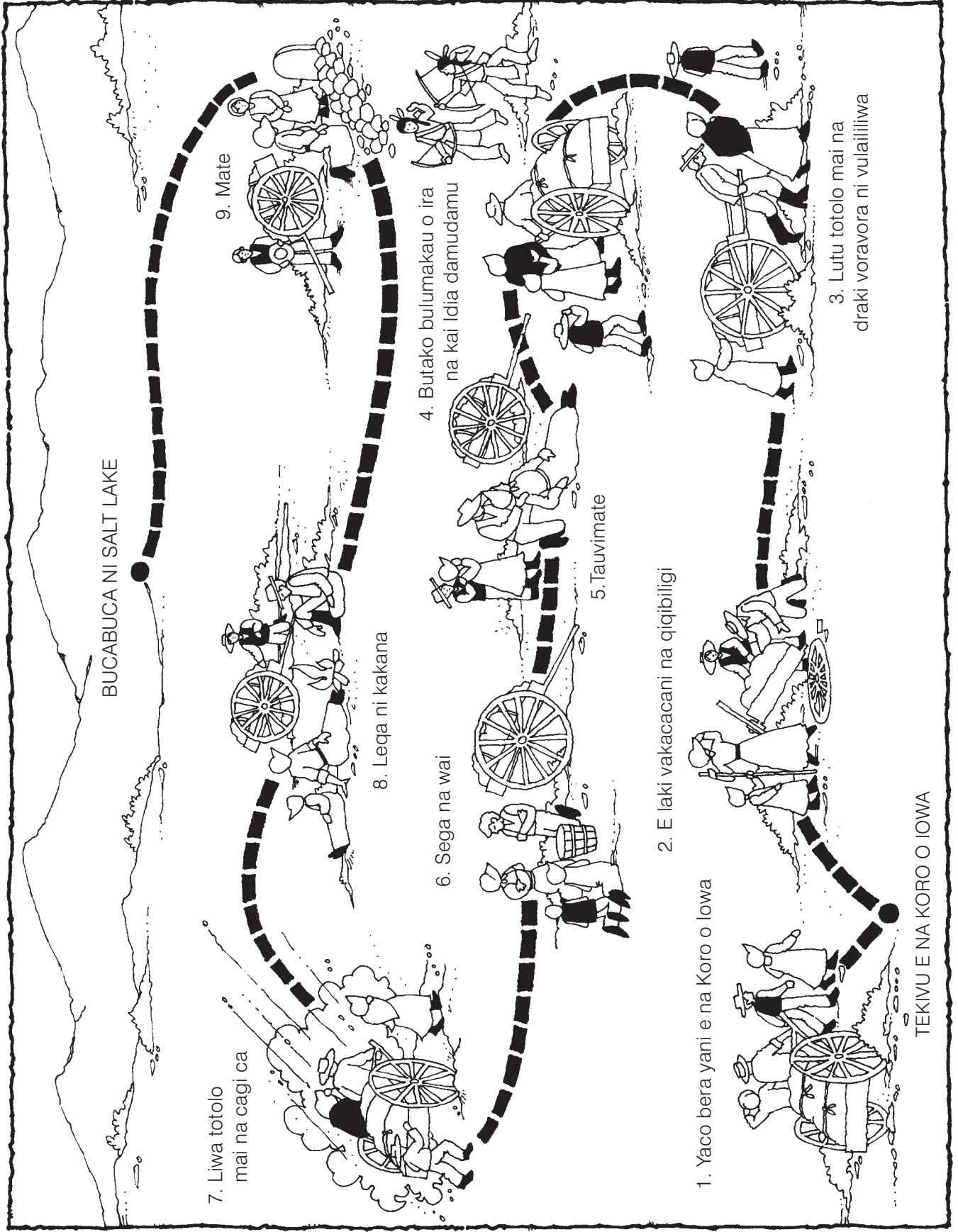

BUCABUCA NI SALT LAKE

7. Liwa totolo mai na cagi ca

8. Leqa ni kakana

4. Butako bulumakau o ira na kai Idia damudamu

5. Tauvimate

2. E laki vakacacani na qiqibiligi

1. Yaco bera yani e na Koro o Iowa

3. Lutu totolo mai na draki voravora ni vulailiwa

TEKIVU E NA KORO O IOWA

Sa Tara ka Vakatabui na Valetabu e Salt Lake

iNaki ni Lesoni

Me veivuke e na nodra gadreva na gone me ra bulataka na lawa ni bula savasava, ka me ra bula kilikili tiko me rawa ni ra qai laki vakamau kina e na valetabu.

Me Vakarautaki

1. Vakadidike e na masumasu mai na kena itukutuku vakamacala ka tiko e na lesoni oqo; Vunau kei na Veiyalayalati 46:33, 109:20, 131:1–4, 132:15–21; kei na Mosese 2:27–28. Mo vakadidike taumada e na lesoni ka qai lewa na sala mo veivakavulici kina vei ira na gone mai na tikina vakaivolatabu kei na kena itukutuku vakamacala. (Raica na “Tuva Rawa na Lesoni,” tt. vi–vii, kei na “Veivakavulici mai na Kena iTukutuku kei na Tikina Vakaivolatabu,” tt. vii–ix.)
2. iKuri ni wiliwili: Ilamani 5:12 kei na *Ai Vakavuvuli Talei* (31110), na wase 38 kei na 39.
3. Mo digia rawa na veitaro me vakavure veivosaki, kei na tikina ni veivakabulabulataki ka ra na vakaitavi ka vukei vakavinaka kina na gone me ra vavaca yani na inaki ni lesoni.
4. Vakarautaka na drauniveva me tautauvata kei na buloko yavu ni vale, se me kau mai na buloko simele. Me volai e na buloko e dua na itukutuku oqo:
 - Vakabauti Tamada Vakalomalagi, Jisu Karisito, kei na Yalo Tabu.
 - Vakamura na parofita kei ira na iliuliu ni Lotu.
 - Bulataka na lawa ni tiko savasava.
 - Mo yalodina.
 - Dokai ira yadudua na lewe ni vuvale, ka dau lomani ira.
 - Lakova na lotu ni sakaramede, kei na soqoni ni Lotu tale e so.
 - Sauma vakadodonu na ikatini.
 - Vakamura na Vosa ni Vuku.
 - Veivutunitaka na ivalavala ca mai liu.
5. Veika e vinakati:
 - a. Me ra yadua na gone na Vunau kei na Veiyalayalati.
 - b. Na Mataniciva Talei kei na iVola i Momani.
 - c. iYaloyalo 5-7, Na Agilosu o Moronai e na Delavuvu ni Valetabu e Salt Lake; iyaloyalo 5-53, Dreta na Buloko Vatu ni Valetabu na Bulumakau; iyaloyalo 5-54, Bini e Temple Square na Vatu Buloko; iyaloyalo 5-55, Valetabu e Salt Lake (iYaloyalo Taurivaki ni Kosipeli 502; 62433); iyaloyalo 5-56, Atama kei Ivi (iYaloyalo Taurivaki ni Kosipeli 101; 62461); iyaloyalo 5-57, Lakova na Valetabu na Veiwatini Vou (62559).

Me kila o qasenivuli: E kaya o Peresitedi Howard W. Hunter, na ikatini-kava ni Peresitedi ni Lotu: “E dodonu me ra tuberi mai na luveda e na nodra se gone tiko, e na veika me baleta na bula dodonu, ka me se vakatotolo cake, mai na kena e dau vakayacori e liu. Me vakayacori e na kena vakavulici vei ira e na

kena matata na ivakaro me ra dau bula savasava, me rawa ni ra kila vinaka kina, ka me sa vakamatatataki tale ga kina vei ira na ivakatagedegede ni nodra bula. Me ra qai dau vakavatukanataka o ira na lewe ni Lotu uabula na veivakaroti oqo e na nodra qarauna me ra dau idusidusi e na yalosavasava kei na bula rakorako e na nodra isulusulu kei na itovo. Ni ra tubu cake tiko na gone, ka kila vinaka cake na nona lomani ira na Turaga, me qai vakavatukanataki e na nodra ivakarau na nodra lomana na Turaga, e na nodra vakamuraia na nona ivakaro me baleta na bula rakorako kei na savasava” (ivola kina Mataveiliutaki Raraba ni Lalai, 27 ni Okosita 1994).

iKuri E so ni Lesoni

iTavi Galeleti

Me sureti e dua na gone me mai dolava na lesoni e na masu.

Vakaraitaka na iyaloalo ni Valetabu e Salt Lake. Veivosakitaka vakalekaleka kei ira na gone na totoka ni valetabu, kei na kena dokai.

- Na cava e vukea na kena tudei ka kaukaua tiko na vale oqo?

Me vakamacalataki ni i tiko e na loma ni qele e na boto ni vale oqo e dua na yavu kaukaua ka yavutaki e na vatubuloko ka walu na fute na kena titobu. Era a kelia na matai ka tara na valetabu oqo me rawa ni davo dei kina na lalaga ni valetabu. Ni na kaukaua tiko kina vale ka na sega ni kavoro

Droinitaka e dua na ivakatakarakara ni Valetabu e Salt Lake e na papa ni volavola (raica na ivakatakarakara).



Me vakamacalataki ni vinakataka tale ga o Tamada Vakalomalagi me da tara na noda bula e na yavu tudei me vaka na yavu tudei ni Valetabu e Salt Lake, me rawa ni da na yalododonu ka kaukaua tiko ga, ka kilikili kina me da na curuma yani na valetabu. E rawa ni da na tara e dua na yavu tudei, e na noda vakayacora na veika e na rawa ni da bula kilikili tiko kina me da curuma yani na valetabu. Taurivaka na buloko o sa vakarautaka tu me raici lesu tale kina vakalekaleka kei ira na gone na veika e lavaki me rawa ni da kilikili kina e na nodra curuma na valetabu (o na rairai vinakata beka mo vakaraitaka ni ra na vulica tiko na gone na veika me baleta na lawa ni tiko savasava e na mua ni lesoni oqo). Ni o raica lesu tiko na veika e so e dau lavaki kina, vakaraitaka na kena buloko e na papa ni volavola, e na ruku ni ivakatakarakara ni valetabu, me rawa ni tara kina na yavu e na buloko (ke o taurivaka na buloko dina, mo tuvai ira e na teveli se na dela ni vuloa, ka me voleka ki na ivakatakarakara).

- Na cava e na yaco ke dua ga na buloko, mai na vica na udolu ka yavu tiko ni Valetabu e Salt Lake, e kau tani, se kavoro? (E na malumalumu kina na kena yavu, ka na kavoro se bale sara na valetabu.)

Dusia na yavu buloko o sa vakaraitaka.

- Na cava e na yaco ke dua se vica na buloko ni yavu oqo e kau tani mai na noda bula? (E na vakamalumulumutaki sara na yavu ni noda yalododonu, ka na sega kina ni kilikili me da na curu ki na valetabu.)

Vakamacalataka vei ira na gone ni ra na vulica e na lesoni oqo e so tale na itukutuku me baleta na kena tara na Valetabu e Salt Lake, kei na sala me ra na tara kina e na nodra dui bula na yavu ni yalododonu.

Kena iTukutuku kei na Tikina Vakaivolatabu

Veivakavulici e na kena tara ka vakatabui na Valetabu e Salt Lake, me vaka e tukuni tu e na itukutuku vakamacala oqo. Ka qai taurivaka na iwasewase ni lesoni ka vakaiulutagataki e na “Na Lawa ni Tiko Savasava” kei na veitikiniivola ni ivolanikalou ka tuvai tu e na iwasewase ni lesoni, “Me Vakaraautaki,” me veivuke e na nodra kila na gone na bibi ni kena bulataki na lawa ni tiko savasava, me rawa kina ni ra qai laki vakamau e na valetabu, ka laki vakaivotavota kina e na isolisoli tawamudu, ka sa yalataki kina. Vakaraitaka na iyaloalo e na gauna e veiganiti kaya.

Sa Davo na Yavu ni Valetabu

E na vula o Feperueri ni 1853, ni sa laki dromu tale e lima veimama na yabaki mai na nodra curuma yani na Bucabuca ni Salt Lake na ilakolako ni Yalododonu ka a liu kina, era qai qarava na soqo ni tara vale o Brigham Young kei ira na veitacini vakalotu, me tekivu tara kina na Valetabu e Salt Lake. E qai qaravi tale e na rua na vula ki muri e dua tale na soqo, na vakasobuduru, e na kena sa vakaduri na vatunitutu ni valetabu. E tukuna e na siga oqori o Peresitedi Young vei ira na lewe ni Lotu, ni a dau raica e na raivotu na valetabu, e na veigauna kece e raica kina na vanua me tara kina.

E qai droinitaka o Peresitedi Young na ivakatakarakara ni valetabu, me vaka e dau raica e na nona raivotu, ka qai droinitaka o Truman O. Angell, na kena daudroini, na kena vakamatailalai ni peleni ni vale, kei na kena tara. E mani qai talai Baraca Angell o Peresitedi Young ki Igiladi, me laki vakadikeva kina na itaratara ni vale vivinaka ka tu mai kea, me rawa ni kila vinaka kina na itaratara ni valetabu, me totoka kina ka kaukaua. E qai kaya o Peresitedi Young ni vinakata me raica ni kaukaua na itaratara ni valetabu, me rawa ni na “duri tiko ga e na kena tadolovi yani na ikatolu ni Yabakiudolu” (cavuti e na ivola nei Richard Neitzel Holzapfel, *Every Stone a Sermon*, t. 21).

Era qai tekivu tara na yavu ni valetabu na tamata cakacaka, ka ra vakadavora kina e vica na ituvatuva vatu buloko. E walu vakacaca na fute na titobu ni yavu, ka ra tara tiko na tamata cakacaka me lima na yabaki. E a qai laki cegu na kena tara na yavu ni valetabu e na vula o Me ni 1858, e na leqa ni veimaliwai kei na matanitu levu o Amerika. E a tukuni vua na peresitedi ni Matanitu levu o Amerika e so na itukutuku lasu me baleti ira na lewe ni Lotu, ka tukuni ni ra voroka tiko na lawa, me qai tala kina e dua na nona mataivalu me laki vakaveisaututaki. E a ririkotaka vakalevu o Brigham Young ni ra na mai vakacacana na yavu ni valetabu o ira na lewe ni mataivalu, ka a bulu kina na yavu ni valetabu e na qele, me vaka ga na rara ni qito.

Ni sa laki vakameautaki tale na dredregata ni veimaliwai kei na matanitu levu, e a qai lewa o Peresitedi Young me cere tale na yavu. Era qai raica kina o ira na matai ni sa kavoro na simede kei na vatu ka a bulu kina maliwa ni vatu buloko lelevu, ka sa yavala tale. Me vakavuna na kena kavoro ka yavavala tale na vatu buloko lelevu. E na sega ni kaukaua kina na valetabu. Era qai kelia tale mai na tamata cakacaka na qereqere kei na vatulalai ka bulu ki na vatu buloko, me yacova na imatai ni ituvatuva, ka qai veisautaka e na vatu buloko kaukaua. E

qai tara vakaoti na yavu ni vale ni sa oti tale e tini-kava na yabaki mai na kena tekivutaki na taravale, ka ra sa tekivu tara na lalaga ni valetabu o ira na matai.

Sa Vakaraotaki na Vatu Buloko

E voro na vatu buloko ni valetabu mai na qara vatu, ka rauta e ruasagavulu vakacaca na maile na kena yawa mai na yavu ni valetabu. E vica vata na tani na bibi ni buloko vatu yadudua, ka me dau usa e na kareti, ka ra drete na bulumakau. E na so na gauna, e dau va na siga na dede ni nodra drete tiko na bulumakau na vatu mai na qara vatu ki na valetabu. Era dau ca koso na kareti e na so na gauna, ka dau lutu ka kaca sara se kavoro na vatu buloko bibi oqori. Ni sa davo na sala ni sitima e Utah e na yabaki 1869, e a qai vakadavori e dua na sala ni qiqi mai na qara vatu ki na yavu ni valetabu, ka levu cake sara na vatu buloko e rawa ni usa e na dua na siga e na sitimanivanua. Sa vakatotolotaka sara vakalevu na kena tara na valetabu.

Ni yaco ga yani na buloko e na yavu ni valetabu, era sa qai sivilaka o ira na kena dau. E ceu e na so na vatu na ivakatakarakara e so, me vaka na matanisiga, vula, kei na kalokalo, me dau vakaraitaka tiko na yavu bibi ni kosipeli ka sa vakatakilai mai e na cakacaka vakalotu ni valetabu. E dau vica na siga, ka vakamacawa sara na dede ni kena sivilaki tiko vakavinaka na vatu buloko yadudua. Era dau vinakata na gone ka ra tiko volekata na valetabu me ra dau laki veivuni e na vanua e laki bini tu kina na vatu buloko.

E dua vei ira na matai ka dau sivilaka na vatu o John Moyle ka a cakacaka e na valetabu. E dau taubaletaka e na veimataka ni Moniti e ruasagavulu na maile, e na nona lako mai na nona vale me yaco ki na yavu ni valetabu. Me laki cakacaka e na valetabu e na loma ni macawa taucoko, ka me taubaletaka tale e na siga Vakaraubuka na ruasagavulu na maile, me laki qarava tale na nona iteitei. E qai mavoa e na vakacalaka o Baraca Moyle, ka musu kina e dua na yavana, me qai bulia ga e dua na yavana kau. E dau vakatovototaka na yavana kau, me yacova sara ni sa laki vosota rawa na momosi ni nona daramaka tiko. Me qai lako kina e na yavana kau ki Salt Lake City, me laki tomana tale na nona cakacaka e na valetabu. E a ceuta o koya na vosa *Holiness to the Lord* ka volai tiko e na yasaicake ni valetabu.

Sa Qai Tara Oti ka Vakatabui na Valetabu

Ni oti e tolusagavulu-kaciwa na yabaki mai na kena tekivu tara na valetabu, sa qai laki vakatavari na ulunivale (na polo moqimoqili e na dudukilagi cecere duadua). Era osota yani e lewe limasagavulu na udolu vakacaca na Temple Square, ka ra sarasara tale e so mai na tutu ni sala voleka, se na veivale voleka, ni sa tabaka o Peresitedi Wilford Woodruff, na ikava ni Peresitedi ni Lotu, e dua na ibulukau livaliva, ka laki vakadabera na ulunivale. Me qai laki dabe e muri e na ulunivale, e na siga vata ga oya, na matakau ceuti nei Moronai na agilosu.

E qai vakaoti na loma ni valetabu e na yabaki ka tarava, mai vei ira na matai, o ira na dau ni palasita, o ira na dauboroboro, kei ira tale e so na liga maqosa ni taravale. E ceuti tu e na kena siligi kei na tutu ni vale kau na veika talei e so. O ira na dauceuceu kei na daudroini ka ra laki vulica mai Iurope na nodra maqosa ni liga, era a qai droinitaka tu e na lalaga ni rumu ni cakacaka vakalotu na ivakatakarakara totoka e so. Sa ka uasivi ni sa qaravi vakaoti sara na loma ni valetabu e na loma ga ni dua na yabaki.

E a qai vakatabui na valetabu e na vula o Epereli ni yabaki 1893. Me qai qaravi na kena imatai ni vakatabui e na i ka 6 ni Epereli, ni sa mai sivi e onosagavulu-

katolu na yabaki mai na kena tauyavutaki na Lotu, ka se qai oti ga e vasagavulu-katolu na yabaki mai na kena tekivu tara na valetabu. E a siga ca, ka bula sara na cagi, tau bi na uca, kei na ucacevata, ia e vagagalu ka totoka tu na loma ni valetabu. E a qai vakacabora o Peresitedi Woodruff na masu ni vakatatabu. Ni cabo oti na masu, me vaka ga e dau caka mai liu na lotu me vakatabui kina na veivaletabu (raica na lesoni 26 kei na 35), era qai Kaila e na Vaka-Osana na ivavakoso, ka lagata vata na sere, “Na Yalo Ni Noda Kalou.”

E lewe levu na lewenilotu era tiko e na lotu ni kena vakatabui na valetabu era a raici ira e vuqa na agilosu, ka rogoca na seresere mai lomalagi. E qai kaya kina e muri o Peresitedi Woodruff: “Era a soqoni vakalewelevu na isoqosoqo vakalomalagi e na [imatai] ni [lotu] ni kena vakatabui.] Ke a dolavi na matadra na ivavakoso, ke ra a raici Josefa kei Hyrum [Smith], Brigham Young, John Taylor, kei ira taucoko na veituraga bula dodonu ka ra bula mai e na itabagauna oqo, ni ra soqoni vata kei keimami, me vakai [Aisea] . . . kei ira taucoko na Parofita Yalosavasava ka ra vosa ni parofisai mai me baleta na cakacaka ni gauna oqo” (cavuti e na ivola nei LaRene Gaunt, “The Power of God Was with Us,” t. 29; raica na itavi ni veivakabulabulataki 1).

Na veika talei taucoko ka yaco e na gauna ni kena vakatabui na Valetabu e Salt Lake, e a vukei ira na tamata me ra vakila na nona tiko voleka na Kalou, ka vakarokorokotaka vakalevu na valetabu, kei na kena cakacaka vakalotu. Ni da raica na veivaletabu edaidai, e vakavatuanataka tiko vei keda na nodrau loloma o Tamada Vakalomalagi kei Jisu Karisito, kei na nodrau gadreva me da laki bula vata tale kei rau.

Na Lawa ni Tiko Savasava

Dusimaka vei ira na gone ni dodonu me da laki vakamau e na valetabu, ka dau vakamareqeta na veiyalayalati eda sa na vakayacora, me rawa ni da na laki tiko kina e na ivakatagedegede cecere duadua ni bula cecere e na matanitu silesitielei kei Tamada Vakalomalagi, kei Jisu Karisito (raica na V&V 131:1–4).

Mo goleva tale mada na yavu buloko o sa vakaraitaka mai e na itavi galeleti, ka vakaraitaka na buloko ka vakatokai “Bulataka na Lawa ni Tiko Savasava.” Me vakamacalataki ni dua na ka bibi ka dodonu me da vakayacora na noda dau bulataka na lawa ni tiko savasava, me rawa ni kilikili kina me da curuma na valetabu. E vakamacalataki e na iwase ni lesoni oqo na vuna e bibi kina me da bulataka tiko na lawa oqo..

Vakaraitaka na kedrau iyaloalo o Atama kei Ivi. Me ra vakamacalataki rau o ira na gone, ka qai wilika, se me wilika e cake e dua na gone na Mosese 2:27–28, me yacova sara na *vakatawa i vuravura*.

- Na cava na ka e a vakarota o Tamada Vakalomalagi vei Atama kei Ivi e na nodrau sa vakamau? (E na rairai vinaka cake beka mo vakamacalataka ni ibalebale ni “tubu me lewe vuqa, ka vakatawa i vuravura” me ra vakatubukawa.)
- Na cava na vu ni kena bibi me rau vakatubukawa o Atama kei Ivi?

Dusimaka vei ira na gone ni dua na vuna eda a kau mai kina i vuravura, me da vakayago kina e na lewe kei na sui. Me vakamacalataki ni dua na nona yavu ni noda bula marau, na isolisoli nei Tamada Vakalomalagi me da vakatubukawa, me da vakarautaka kina e so tale na yago, me mai waqawaqa ni nodra bula e so tale na yalo ka na kau mai ki vuravura. Sai koya oqori na ituvatuva ni bula marau nei Tamada Vakalomalagi, ni ra tubu cake tiko na gonetaganane kei na

goneyalewa me ra qai laki vakamau e na valetabu, me ra qai tama ka tina e na gauna e muri.

Me vakamacalataki ni kena rui ka vakamareqeti na isolisoli ni vakatubukawa, sa virikotora vata mai o Tamada Vakalomalagi na ivakaro me baleta na kena dau vakayagataki na isolisoli oqo. E vakatokai na ivakaro e so oqo me lawa ni tiko savasava. Sa ivunau na lawa ni tiko savasava, me da bula dodonu ka dau tiko savasava. E kena ibalebale oqori ni da na veiyacovi wale ga kei watida, ka sega ni dua tale. E okati tale ga e na lawa ni tiko savasava na kilikili ni ivosavosa, vakananau, kei na cakacaka ni ligada. Me kakua sara ni da dau vosataka, vakasamataka, se vakayacora e dua na ka, me da beca kina na isolisoli levu oqo nei Tamada Vakalomalagi.

Vakamacalataka vei ira gone ni na veivuke vei ira na Yalo Tabu, me ra kila kina se dodonu na veika e so era via cakava. Vakamacalataka ni kevaka e tu e so na nodra vakatataro me baleta na lawa ni tiko savasava, e dodonu me ra tarogi ira na nodra itubutubu, se so na uabula era veikilai vinaka.

Veivuke vei ira na gone me ra kila ni ka bibi sara na kena bulataki na lawa ni tiko savasava, me rawa ni da na bula marau kina, ka na dau veitemaki kina o Setani me da beca. Ni ra tubu cake tiko na gone, era na dau temaki vakawasoma me ra beca na lawa ni tiko savasava. Ia, kevaka era tara e dua na yavu tudei ni bula dodonu ka lewa rawa e na gauna oqo me ra dau bulataki na lawa ni tiko savasava, era na qai vorata rawa kina na veitemaki kece ga.

Veivosakitaki
ka Tarogi na
iVakavuvuli

Mo vakadidike e na veitaro kei na veitikiniivola oqo mai na ivolanikalou ni o vakarautaka tiko na nomu veivakavulici. Mo taurivaka na veitaro e so ka na yaga sara vakalevu vei ira na gone me ra kila kina na ivolanikalou ka dau bulataki tiko e veisiga. Ni ra dau wiliwili ka veivosaki vata na gone mai na ivolanikalou e na kalasi era sa na qai kila rawa kina vakaiira.

- Na veika dredre cava soti era a sotava na Yalododonu e na nodra tara na Valetabu e Salt Lake? E vakaevei beka na lomadra na lewenilotu e na kena sa tara vakaoti na valetabu? Na cava na vuna e bibi kina na valetabu?
- Na cava era a cakava na matai e na valetabu, me rawa ni duri tiko ga me yacova yani na ikatolu ni Yabakiudolu, me vaka na gagadre nei Brigham Young? Na cava na vuna e lewai kina me tara na valetabu e na dua na yavu tudei? Na cava na vuna e lavaki kina vei keda me da tara na noda bula e na yavu ni bula dodonu? (Ilamani 5:12.) Me da tara beka vakaevei na yavu oqori? (Raica na itavi 2 kei na 3 ni veivakabulabulataki.)
- Na cava na vuna e lavaki kina me da laki vakamau e na valetabu? Na isolisoli cava soti sa yalataka tu o Tamada Vakalomalagi me nodra o ira ka vakamau e na valetabu, ka dau vakamareqeta na nodra veiyalayalati? (V&V 131:1–4; 132:19–21.) Dusimaka vei ira na gone ni o ira na lewenilotu ka ra vakamau mai na valetabu, ka dau vakamareqeta na nodra veiyalayalati, era na laki bula e na ivakatagedegede cecere duadua ni matanitu silesitieli kei Tamada Vakalomalagi, kei Jisu Karisito, kei ira na nodra lewe ni vuvale bula dodonu.
- E na vakaevei na dede ni nodra vakawati o ira ka vauci e na valetabu, ka qai vakamareqeta na nodra veiyalayalati? (V&V 132:19; raica na itavi 4 kei na 5 ni veivakabulabulataki.) Me vakamacalataki ni ra na vakamau e na nodra gauna taucoko ni bula, kei na gauna tawamudu, ka kena ibalebale ni na tawamudu na nodra bula vakawati.

- E na vakaevei na dede ni nodra bula vakawati o ira ka sega ni vakamau e na valetabu? (Me yacova ga na mate raica na V&V 132:15.) Na cava e na qai yaco vei ira oqo? (V&V 132:16.) Vakadeitaka vei ira na gone ni sega ni dodonu me ra dau yalolailai o ira ka se sega ni vauci mai na nodra veivuvale e na valetabu. E rawa ni ra dau masu, dau ivakarau vinaka, ka cauraka na lomadra vei ira na itubutubu me baleta na veivauci vakavuvale. E rawa ni se tiko mai muri na gauna me ra vauci kina kei ira na nodra vuvale.
- Na cava na vuna e vakabibitaki kina na kena bulataki na lawa ni tiko savasava? Me vakamacalataki ni dua na ka e rawa ni yaco mai na kena beci na lawa ni tiko savasava (ka sega ni veivutunitaka) ni na sega ni kilikili me ra curu ki na valetabu, ka laki vakaitavi e na veicakacaka tabu ni valetabu, ka na sega kina ni ra na laki bula vata kei Tamada Vakalomalagi kei Jisu Karisito e na matanitu silesitiei.
- Me wilika e cake e dua vei ira na gone na Vunau kei na Veiyalayalati 46:33. Na cava na ibalebale ni ivalavala dodonu kei na ivakarau savasava? Me vakamacalataki ni ibalebale ni noda bula dodonu na noda vakasavasavataka tiko na noda vakasama kei na yagoda. Me da dau bulataka tiko beka vakaevei na bula dodonu? (Raica na itavi 2 ni veivakabulabulataki.)
- Na cava na vuna e dodonu kina me kakua ni dau velavela na noda ivosavosa? Me vakamacalataki ni dau vakavelavelataki na tiki ni yagoda mai na noda dau vosa velavela. Dusimaka vei ira na gone ni sega ni oka wale ga e na lawa ni tiko savasava na veika e so eda dau vakayacora, e na noda vakanananu kei na veika tale ga eda dau cavuta. E vinakata o Tamada Vakalomalagi me da dau doka na yagoda kei na itavi bibi era dau qarava.

Veivakabula bulataki

Me qai caka e dua na itavi oqo e na gauna e veiganiti kaya e na lesoni se me rai lesuvi tale kina, me ivakaleka, se me ra vakauqeti kina.

1. Me vakamacalataki ni yaco e na kena tara na Valetabu e Salt Lake mai Utah na vosa ni parofisai nei Aisea ka a cavuta e vica na drau na yabaki ni se bera ni sucu o Jisu Karisito. Mo wilika, se me wilika e dua na gone Aisea 2:2. Vakaraitaka ni tiko donuya na Wasatch Mountains o Salt Lake City, ki na muaira ni Vanua o Amerika..
2. Vakarautaka rawa na veitikinavolai oqo, ka me tautauvata taucoko na balavu ni tikinavolai.

Vakaisulu rakorako.

Dau vosataka na vosa rakorako ka savasava.

Sarava wale ga na iyaloalo vinaka, na porokaramu vinaka ni rejioyaloyalo, kei na vidio.

Mo dau sarava ka wilika wale ga na ivola kei na mekesini vinaka.

Vakarorogo wale ga ki na ivakatagi rogorogo vinaka.

Me vakatabui me savasava tiko ga na yagomu.

Muria na Vosa ni Vuku.

Vakasama savasava.

Mo qai veigadivi e na nomu sa yabaki tinikaono.

Digitaka na nomu itokani vinaka.

Droinitaka e dua na yavu vatu levu e na papa ni volavola (me ka levu, ka sukusukura, ka me rawa ni volai taucoko kina na tikinavolai) ka me qai volai me yacana *Yalosavasava* (raica na kena ivakaraitaki). Me ra vakatayaloyalotaka mada na gone ni o ira na dausivivatu, ka me sivilaka na vatu oqo me rawa ni laki curu donu e na yavu.



Me ra yadua na tikinavolai na gone. Me ra wilika mada e cake na gone na veika e volai tu e na nodra tikinavolai, ka me ra qai vakabira taucoko e na vatu ni yavu e na papa ni volavola. Mo qai bokoca na yavu sukusukura, ka me biu tiko ga na yavu ni vatu sa sivilaki oti. Veivuke vei ira na gone me ra kila ni ra dau vakayacora na veika e so e volai tu e na tikinavolai, era sa na tara cake tiko e dua na yavu tudei, me ra vukei kina e na nodra bulataka na lawa ni tiko savasava.

Dusimaka vei ira na gone ni simede kei na qereqere ka taurivaki e na yavu ni Valetabu e Salt Lake e dau kavoro ka yavavala, ka vakavuna me kakaca tale ga na vatu lelevu ka yavu ni vale. Me ra vakaraitaka mada na gone na veika era na vakayacora me kavoro kina na nodra yavu ni tiko savasava, me vaka na kena taurivaki na vosa velavela, kena wiliki ka saravi na veika velavela ka dau tabaki, se vakaisulu e na isulu e sega ni rakorako me darami. Veivakauqeti vei ira na gone me ra kakua ni dau vakayacora na ivalavala vakaoqori.

3. Me vakamacalataki ni o Peresitedi Spencer W. Kimball, na ikatikini-karua ni Peresitedi ni Lotu, ni dodonu me ra vakatulewa rawa na itabagone e na nodra se gone ga, me baleta na veika e so ka na laki vakavatukanataki e muri e na vakamau. Mo wilika, se me wilika e dua na gone na vosa cavuti oqo:

“E wasei rua tiko na [Iewa] me tauca rawa: ‘Oqo na veika *meu na cakava*,’ kei na ‘*Au na sega ni cakava* na veika qo.’ . . . Me ra bula cake na gone e na dua na ivakarau. . . [E dodonu me ra] na tuvana na nodra ilakolako ni vuli, nodra kaulotu, na nodra raica e dua na nodra itokani bula savasava me nodra itokani e na gauna taucoko ni nodra bula, na nodra vakamau e na valetabu, kei na nodra veiqaravi e na Lotu. Ni sa tuvai vinaka tu na ilakolako oqori, ka sa macala tudei tu vei ira na nodra inaki, sa na qai rawarawa kina vei ira me

ra vorata na veitemaki era na sotava, ka kaya 'kua' ki na imatai ni itibi tavako, ka kaya 'kua' ki na imatai ni yaqona ni valagi me ra gunuva, . . . 'kua' ki na . . . ivalavala dukadukali [tawakilikili] e so" (*The Miracle of Forgiveness* [Salt Lake City: Bookcraft, 1969], t. 236).

Me ra tuva rawa na gone na inaki e so era vinakata me ra na laki rawata e na gauna ni nodra bula, ka na vukeyi ira me ra bula kilikili tiko e na nodra lakova na valetabu, me vaka e vakarota mai oqori o Peresitedi Kimball. Me soli yadudua vei ira na tikiniveva kei na peni kau, ka me ra vola e na nodra dui tikiniveva *Na Noqu Lewa Meu na Laki Vakamau e na Valetabu*. E na ruku ni iulutaga oqo, me ra vola kina na vosa *Au na—* kei na *Au na sega ni—*. Me ra vola kina e vica na vakasama e na ruku ni iulutaga yadudua, me vaka, "Au na—laki lotu e na veisiga ni Vakacecegu, talairawarawa vei rau na noqu itubutubu, veitokani kei ira era tamata savasava, meu dau bula kilikili me rawa kina niu na laki curuma na valetabu" se "Au na sega ni—vakarorogo ki na ivakatagi se na sere ka na cemuria tani na Yalo Tabu, sarava na iyaloalo velavela e na rejioiyaloalo se na valeniyaloalo, vosa ca se velavela na vosa au cavuta."

Vukeyi ira na gone me ra kila ni na laki vakavatukanataki vei ira na digidigi era sa vakayacora yani e na nodra bula. E na yaga sara vakalevu na nodra sa nakita rawa tu me ra na vakamau e na valetabu, me ra dau lewa maqosa tiko kina.

4. Me vakamacalataki ni na siga taleitaki duadua e na nona gauna ni bula taucoko na siga ni nona vakamau e na valetabu.

- Na cava na vuna e na bibi kina vei iko na siga oqo? (E nomu ilesulesu tale mo laki bula maliwai rau o Tamada Vakalomalagi kei Jisu Karisito e na cecere duadua ni bula e na matanitu silesitieli.)

Ke o a vakamau mai na valetabu, se laki vauci e na valetabu e na nomu sa vakamau oti, mo veiwasei e na ituvaki ni lomamu me baleta na veika e vakayacori e na siga o vauci kina oya. Vakaraitaka na itaba ni nomu vakamau e na valetabu, ke tiko e so. Ke o se bera ni vauci mai e na valetabu, ka veivakadonui kina na nomu peresitedi ni Lalai, mo sureta e dua ka sa vauci mai e na valetabu me mai veiwasei kei ira na gone e na veika ni lomana me baleta na veika e yaco oqori.

5. Mo talanoataka na itukutuku oqo nei Heber J. Grant, na ikavitu ni Peresitedi ni Lotu:

Ni se bera ni tara vakaoti na Valetabu e Salt Lake, era a dau lako na lewe ni Lotu ka ra vakaitikotiko e Salt Lake City ki na valetabu e St. George, Utah, ka tolunadrau vakacaca na maile na kena yawa, me ra laki qarava kina na veicakacaka vakalotu e so. E vakamacalataki o Peresitedi Grant:

"Au na dau marautaka tu ga, me yacova sara na siga au na mate kina, niu a sega ni dau vakarorogo vei ira na noqu itokani e na noqu se cauravou yabaki ruasagavulu vakacaca toka, au a lako kina mai Utah County ki St. George meu laki vakamau kina e na Valetabu e St. George. . . . E dua na ilakolako dredre oqori e na gauna oya, e na kena dredre kei na kena balavu, e na veisala ca, ka vica na siga na noda ilakolako, kei na noda lesu tale mai.

"Era kaya vei au e so meu kakua ni saga—meu kua ni laki vakamau sara mai St. George. Ni nodra nanuma ni rawa ni vakamautaki au ga na noqu peresitedi ni iteki, se na noqu bisopi, ka meu qai laki vauci e na valetabu vei watiq, ka

ra vauci vei keirau o ira na luvei keirau me baleta na gauna tawamudu, e na gauna e sa curumi kina na Valetabu e Salt Lake.

“Na cava beka na vuna au sega kina ni vakarorogo vei ira? Niu vinakata meu vakawati me baleta na bula oqo kei na gauna tawamudu—e na noqu via tekivuna vakadodonu na noqu bula. Au qai laki marautaka vakalevu e na gauna e muri na noqu sa lewa tu mai meu na laki vakamau e na valetabu e na gauna oya, ka sega ni lokuyarataka na noqu lewa ki na dua tale na gauna e muri, ka rairai vinaka cake meu qai vakatulewa kina. . . .

“Au a laki tiko e na lotuvakayabaki ni iteki e na dua na gauna, ka qai rogoca kina vua e dua na luvequ yalewa . . . [ka qai vosa e muri] e na nona kaya: ‘Au na vakavinavinakataka tu ga vua na Turaga niu a sucu mai vakavinaka, [e na loma] ni veiyalayalati, ka rau a vakamau vakavinaka na noqu itubutubu, ka vauci vata, e na valetabu ni Turaga.’

“E tonawanawa tu na mataqu e na nona sa mai takali na tinana ni se bera ni curumi na Valetabu e Salt Lake, kau marautaka sara vakalevu niu a sega ni rogoca na nodra vosa o ira na noqu itokani ka ra a saga meu kua ni laki vakamau e na Valetabu e St. George. Au sa vakavinavinakataka na veivakauqeti kei na noqu sa lewa mai me yavutaki vakadodonu na noqu bula” (*Gospel Standards*, comp. G. Homer Durham [Salt Lake City: Improvement Era, 1941], tt. 359–60).

6. Veivuke e na nodra wiligusutaka na gone na ikatinikatolu ni yavu ni vakabauta. Veivosakitaka na kena vakaibalebaletaki ki na lawa ni tiko savasava.
7. Me lagati se cavuqaqataki e dua se vica na sere oqo: “E Solia Vei Au Na Turaga, E Dua Na Vale Tabu” (*Na Sere ni Lotu kei na Nodra Sere na Lalai*, t. 62), “Families Can Be Together Forever” (*Children’s Songbook*, t. 188), “I Love to See the Temple” (*Children’s Songbook*, t. 95), “Dina tu Ga” (*Na Sere ni Lotu kei na Nodra Sere na Lalai*, t. 64), “I Will Follow God’s Plan” (*Children’s Songbook*, t. 164).

iTinitini

iVakadinadina	Vakadinadinataka na bibi ni kena dau vakamuri na lawa ni tiko savasava, kei na noda bula e na ituvaki ni bula me rawa ni da laki curuma kina na valetabu. Vakamacalataka vei ira gone ni ra na laki sotava na bula marau dina, ka laki bula veimaliwai tale kei Tamada Vakalomalagi kei Jisu Karisito, kei ira na nodra lewe ni vuvale bula dodonu, e na ivakatagedegede cecere duadua e na matanitu silesitieli, kevaka era na bula kilikili tiko ga, me rawa ni ra curuma kina na valetabu.
Wiliwili e Vale	Me ra wilika ka vakadikeva mai na gone na Vunau kei na Veiyalayalati 131:1–4 kei na 132:15–21, me rai lesuvi tale kina e na nodra dui vuvale na lesoni oqo.
Veiwasei Vakavuvale	Vakauqeti ira na gone me ra laki veiwasei e na nodra dui vuvale e dua na tiki ni lesoni, me vaka na italanoa, se dua na ka e tarogi, se dua na ka e caka kina, se me ra goleva vata vakavuvale na “Wiliwili e Vale.”
	Sureta e dua na gone me mai tinia na lesoni e na dua na masu.

Sa Taura o Lorenzo Snow na iVakatakila me Baleta na Saumi Katini

iNaki ni Lesoni

Me vukei ira na gone e na nodra gagadre me ra dau sauma vakadodonu na nodra ikatini.

Me Vakarautaki

1. Vakadidike e na masumasu mai na kena itukutuku vakamacala ka tiko e na lesoni oqo; Malakai 3:8–12; kei na Vunau kei na Veiyalayalati 64:23, 119:4. Mo vakadidike taumada e na lesoni ka qai lewa na sala mo veivakavulici kina vei ira na gone e na kena itukutuku vakamacala. (Raica na “Tuva Rawa na Lesoni,” tt. vi–vii, kei na “Veivakavulici mai na Kena iTukutuku kei na Tikina Vakaivolatabu,” tt. vii–ix.)
2. iKuri ni wiliwili: *Ai Vakavuvuli Talei* (31110 858), wase 32.
3. Mo digia rawa na veitaro me vakavure veivosaki, kei na tikina ni veivakabulabulataki ka ra na vakaitavi ka vukei vakavinaka kina na gone me ra vavaca yani na inaki ni lesoni.
4. Me vakarautaki me baleti ira yadudua na gone vatuka ni dua na ioloolo ni loloma, ka caka e na kena iolo veva roka (raica na kena ivakatakarakara). Se me droinitaki e vica na kato ioloolo e na papa ni volavola ni se bera na kalasi.

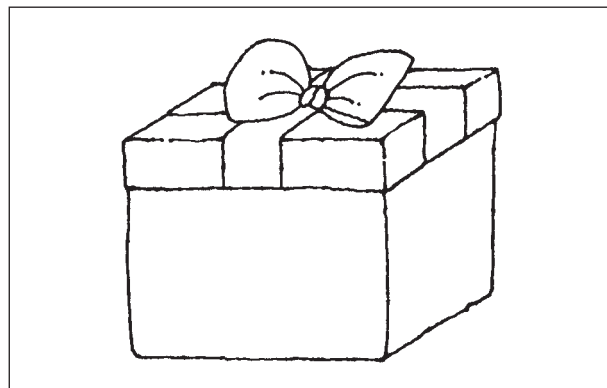

5. Veika e vinakati:
 - a. Me ra yadua na gone na iVolatabu kei na Vunau kei na Veiyalayalati.
 - b. Me ra yadua na peni kau na gone.
 - c. iYaloyaloyalo 5-58, Lorenzo Snow.

**iKuri E so
ni Lesoni**

Me sureti e dua na gone me mai dolava na lesoni e na masu.

iTavi Galeleti

Me soli yadudua vei ira na gone na vatuka ni kato iloloma (se raica na kato iloloma o sa droinitaka tu e na papa ni volavola). Kerei ira na gone me ra vakatayaloyalotaka mada ni tiko e na kato yadudua na isolisoli mai vei Tamada Vakalomalagi.

- Na isolisoli cava beka e rawa ni da raica e na loma ni kato oqori?

Me soli vei ira na gone yadudua na peni kau ka me vola e na kato iloloma na yaca ni isolisoli ka sa solia vei keda o Tamada. Me ra veiwasei na gone e na nodra vakasama, ka vakaraitaka na nodra kato e na papa ni volavola, teveli, se na vuloa. (Ke o droinitaka na kato e na papa ni volavola, ka me ra cavuta mai e cake na isolisoli e so oqori o ira na gone. Ni ra cavuta tiko mai, mo vola e na loma ni kato e na papa ni volavola na isolisoli oqori.)

- Na cava me da cakava me da rawata kina na isolisoli se veivakalougatataki nei Tamada Vakalomalagi?

Mo veiciqomi e na nodra vakasama na gone, ka qai vakamacalataka ni dua na ka e dodonu me da vakayacora e volai tu e na Malakai 3:10. Me wilika e cake e dua vei ira na gone na malanivosa e liu e na Malakai 3:10 (me yacova na vosa *lololo*) ni ra vakamuria tiko na vo ni gone e na nodra dui iVolatabu. Vakamacalataka vei ira na gone ni ra na vulica e na lesoni oqo e so tale na ka me baleta na ikatini, kei na veivakalougatataki e so eda dau sotava ni da sauma vakadodonu na noda ikatini.

Kena iVakamacala

Me vakavulici vei ira na gone na nodra laki vakoro e na vanua o Utah, e na nona veiliutaki o Brigham Young, me vaka e tukuni tu e na itukutuku vakamacala oqo. Ka qai vukea na nodra kila na gonevuli na sala era kune kalougata kina o ira na lewe i St. George e na nodra a sotava e dua na lauqa levu, kei na sala e veivuke kina na ikatini kina Lotu, e na kena qaravi na cakacakaca ni Turaga. Vakamatatataka na sala era na vakalougatataki kina na lewe ni Lotu yadudua, se na nodra vakalougatataki vata, mai na nodra sauma vakadodonu na ikatini.

Sa Tauyavu na iTikotiko Vou E so

E na imatai ni tini na yabaki e na nodra tiko na Yalododonu e Utah, e a tauyavutaka vou o Brigham Young e duanadrau vakacaca na itikotiko vou e na vanua raraba o Utah. Ni ra tadu tiko ga yani e na veiyabaki e udolu vakacaca na lewe ni Lotu, ka ra vinakata tu na vanua me ra laki vakoro kina. E qai talai ira o Peresitedi Young ki na vualiku, ki na ceva, ki na muaicake, kei na muaira kei Salt Lake City, me ra laki vakoro e na vanua e tiko voleka kina na wai, me qele bulabula, ka tu voleka kina na veika era na gadreva, ka ra yawaka na nodra kabakoro na kai Idia damudamu kila.

E a digitaka o Brigham Young me ra liutaka na itikotiko oqori o ira na turaga yalomatua, ka rawa ni ra veiliutaki vinaka. Era qarava na kena tauyavutaki na veikoro o ira na bisopi, na italatala qase iliuliu, kei ira na peresitedi ni iteki, kei na kena vakavinakataki na veitabana levu kei na veitabana. Ni vakarau me tauyavu vou e dua na itikotiko, era qai dau laki rogoca ga na kena itukutuku o ira na veivuvale oqori e na nona laki kacivaka mai o Peresitedi Young na yacadra e na lotuvakayabaki raraba. E qai dau digidigi tale o Peresitedi Young vei ira na iliuliu tale e so ni itikotiko oqori, e na nodratou sa qai taura na itukutuku o ira na iliuliu, ni ra sa vinakata tale e so me ra toki vata kei ira ki na nodra itikotiko vou. Ni ra yaco tiko yani ki Utah mai na Tokalau ni yasa i vuravura, era sa dau lesi me ra laki vakaitikotiko e na dua na itikotiko vou oqori. Me vakatau tiko na vanua era na laki vakaitikotiko kina mai na maqosa e so ni ligadra. Ni vinakati e na veitikotiko oqori na mataqali cakacaka kece ga, me vaka na dauteitei, na matai, dautaravale, dau buli buloko, ka buja, dauvavavi, kei ira na qasenivuli.

Era sega ni dau marautaka taucoko na itikotiko vou era dui biu kina, ia era sa dau talairawarawa o ira na Yalododonu, ka dau muria ga na veika era sa vakaroti kina mai vua na parofita. E na dua na gauna, era a soqoni vata kina na lewe ni koro o Nephi, e Utah, me ra laki kidavaki Peresitedi Young, kei ira na iliuliu ni Lotu tale e so, ka ra sa veivakamarautaki kina na nodra matabani, na kuila era dui vakarewataka, kei na sala era sa ukutaka tu e na veisenikau kei na kena iukuuku talei. Era dau vakaisulu vulavula taucoko na goneyalewa e na koro oya, e na nodra laki veitavaki kei koya na parofita. E dua vei ira oqori na goneyalewa yabaki tini-kalima, o Elizabeth Claridge.

Ni ra sa laki vakayakavi oti vakavinaka e na siga oya e na nodra vale na itaukei ni koro, e qai kaciva e dua na soqoni e na yakavi oya o Peresitedi Young, kei ira na iliuliu ni Lotu, me baleti ira na Yalododonu e Nephi. Ni sa voleka ni laki tini na soqoni, e qai kacivaka o Peresitedi Young na yacadra na veituraga e so, era sa na toki kei ira na nodra vuvale, me ra laki vakoro e na dua na vanua ki na ceva ni nodra koro, ka vakatokai me vanua “Muddy.” Era sega sara ni kila na yacadra o ira ka na kacivaki mai, me yacova sara ni sa qai wilika mai o Peresitedi Young na yacadra. E dua vei ira o Samuel Claridge, na tama i Elizabeth, ka kacivaki mai na yacana. Ni rogoca ga o Elizabeth na kena kacivaki mai na yaca i tamana, e a luvuci ka mani tagi, e na nona sega ni vinakata me toki tani mai na nona itikotiko e na vanua oya. E kacivaki tale ga na yaca ni tamana o koya na goneyalewa ka dabe tikivi Elizabeth tiko, ka mani tarogi Elizabeth sara na goneyalewa oya, “Na cava o rarawataka? E kacivaki tale ga na yaca i tamaqu, au sega ga ni tagi niu kila tu ni na sega ni lako o tamaqu.”

“Qori sara ga na kena duidui,” e sauma mai vua o Elizabeth. “Ni sa kacivaki mai na yaca i tamaqu, au sa kila tu ga na NI NA LAKO: ka na sega ni dua tale na ka e na tarova na nona lako. E na sega ni vakasavuligataka e dua na ka e tukuni vua; au na maduataka sara vakalevu ke sega ni na lako, e dina ga niu sega ni marautaka na nona sa lesi me lako. E sega ni dau cala.” E dina ga ni ka dredre sara vei Elizabeth me biuta tu mai na nona itikotiko, kei ira na wekana, sa kila deivaki tu ga ni na vakalougatataki sara vakalevu na nona vuvale kevaka e muria o tamana na lewa ni Turaga, ka ciqoma na veilesi me laki tauyavutaka vou e dua na itikotiko. (Raica na ivola nei S. George Ellsworth, *Samuel Claridge: Pioneering the Outposts of Zion*, tt. 80–81.)

Era Tara na Yalododonu na Vale ni iKatini

E vinakata o Peresitedi Young vei ira na Yalododonu e na veitikotiko oqori me ra qarava rawa na nodra dui icolacola, ka vakaroti ira kina me ra tara na vale ni ikatini, se na lololo ni bisopi, e na veitikotiko taucoko sara. Era vinaka o ira na Yalododonu na lololo me laki maroro kina na ikatini, ka ni se dau soli “vakatautauvata” ga mai na ikatini e na gauna oya. E kena ibalebale oqori ni sega ni dau saumi e na ilavo na ikatini, era dau sauma mai na nodra ikatini e na iyaya se itei e so ka ra rawata vakaiira. Me kena ivakaraitaki, mai na tini na yaloka ka vakalutuma na nona toa na dauteitei, e na kauta na dauteitei e dua na yaloka me nona ikatini. Era kauta mai e so na kakana mai na nodra iteitei, na manumanu era sa susuga, se na veika e so era sa rawata vakaiira. E so tale ga era saumi katini mai na nodra cakacaka, me ra cakacaka e na dua na siga e na vei tini na siga, e na veisasaga ni Lotu e so, ka sega ni cakava kina na nodra dui cakacaka. E rauta ni dua na ikatolu ni ikatini e kumuni mai na dua na itikotiko e taurivaki tale e na veika era gadreva na Yalododonu e na nodra dui vanua, ka qai vakau na kena vo ki na valenivolavola raraba ni ikatini e Salt Lake City, me laki qaravi kina na veika e gadrevi raraba e na Lotu.

E a kauta e na dua na siga o Mary Fielding Smith, na yada dawai nei Hyrum Smith, ki na valenivolavola ni katini e Salt Lake City me laki sauma na nona ikatini e na dua na iusa pateta vinaka ka a tea mai. E qai vosataki koya e dua vei iratou na vunivola e na valenivolavola ni katini, ka kaya vua, “Kemuni na yada Smith, sa dua na ka vakatubumadua na nomu saumi katini.” E qai sauma vua o Mary: “William, mo madua ga o iko. O na via vakuai au e na noqu kalougata? Keu na sega ni sauma na noqu ikatini, au sa na namaka me vakuai au na Turaga e na noqu kalougata. Au sega ni sauma tiko na noqu ikatini, mai na noqu kila wale ga ni ivunau ni Kalou, mai na noqu sa namaka tale ga na veivakalougatataki e sala vata kei na noqu vakayacora. Niu dau vakamuraia na lawa oqo, kei na lawa tale e so, au sa na sautu cake kina, meu qaravi ira kina na noqu vuvale.

E vola na kena itukutuku o Joseph F. Smith, na luve i Mary, ni a sautu dina o Mary mai na nona vakamuraia na ivakaro ni Kalou. Ni ratou sega ni leqa na matavuvale oqo e na kakana, ka vaqacacotaka tale ga na nodratou ivakadinadina. E vakamacalataka o Joseph F.: “Ni tukuna o William Thompson vei tinaqu ni sega ni dodonu me saumi katini, au a vakasamataka ni rairai dua beka o koya na turaga vinaka duadua e vuravura. . . . Niu dau oga tale ga e na kena cakacaka. Au dau veivuke e na kena siviatarataki na vanua me tei kina, e na kena teivaki na pateta, laki keli pateta tale, kei na kena ogaoga taucoko tale e so, ka laki usana na pateta vinaka duadua e na qiqi, ka biuta tani na kena ka ca, ka qai kauta na iusana oqori ki na valenivolavola ni katini. E na noqu nanuma vagonegonea, ni dua na cakacaka dredre, [me vakabibi] niu raici ira e so na noqu icaba . . . ni ra qito voli, e na nodra vodo ose, ka marau tiko, kau sega ni bau raica ni ra bau cakava e dua na cakacaka e na nodra gauna taucoko ni bula. . . . Ni sa laki vica tale na yabaki i muri, au sa qai saumakitaki mai e na noqu vakasama, au kila ni sa dina ga na tinaqu, ka lasu o William Thompson. . . . Sa dua na isolisoli levu kau dau marautaka vakalevu [na saumi katini], kau sega ni vakatura me dua e vakuai au e na isolisoli talei oqori” (*Gospel Doctrine*, tt. 228–30).

iVakatakila nei Lorenzo Snow me baleta na iKatini

E sautu tiko ga na veitikotiko e Utah. Sa qai buli na misini ni vakau itukutuku, ka vakarawarawataka sara na nodra veitaratara na tamata vei ira e na veivanua yawa e so. Sa vakadavori tale ga me kosova na vanua o Amerika na sala ni sitima, ka vakarawarawataka na nodra veilakoyaki na lewenivanua, kei na nodra laki rawata mai na veikoro lelevu e so na nodra iyaya. Sa sotava kina na Lotu na drakidrakita ni veimaliwali kei na matanitu levu o Amerika, kei ira na kai Idia damudamu e na vanua o Utah, ia e qai laki vakameautaki taucoko na veika e so oqori. Sa mai lesi kina o Peresitedi John Taylor me Peresitedi ni Lotu, e na nona sa mai mate o Brigham Young. Me qai sosomitaki mai vei Peresitedi Wilford Woodruff, ka qai mai sosomitaki koya sara o Peresitedi Lorenzo Snow (vakaraitaka na iyaloalo kei Lorenzo Snow).

Ni sa laki lesi o Lorenzo Snow me ikalima ni Peresitedi ni Lotu, sa vakaicolacola vakabibi tu na Lotu e na dinau. Sa mai vakayagataki e levu na iyau ni Lotu e na kena vakameautaki na leqa e so e sotava tu e na kena vakaveiwekanitaki kei na matanitu, ka sa lailai sara na ilavo me saumi kina na veika kece ga e gadreva na Lotu. Sa masulaka mai vakabibi o Peresitedi Snow me kila na ka me cakava me rawa ni walia kina na leqa bibi oqo. E a sega ni saumi mai vua e na gauna oya na veika e masulaka, ia e a vakauqeti ga me laki sikovi St. George, kei na

veikoro lalai e na ceva kei Utah. Ni sega ni kila tiko na vuna e vinakati kina me lako ki na ceva kei Utah, ia sa kila deivaki tu ga ni dodonu me vakamuraia na veivakauqeti ni Yalo Tabu. E mani lako kina kei ira na iliuliu ni Lotu e so ki St. George e na sitima ni vanua, kei na kareti ka dreti e na ose.

E na gauna e veisiko kina oqori o Peresitedi Snow, e a lauqa vakalevu na ceva kei Utah, ka sega ni bau tau kina na uca me vica vata na vula. Ni ratou lako sobu tiko na iliuliu ni Lotu, sa raica tiko ga o Peresitedi Snow na mamaca ni qele, kei na nodra viagunu tu na veico kei na manumanu. Era sega ni kila na lewenivanua e na ceva kei Utah na cava me ra cakava, e na kena tei na kedra kakana, me rawa ni ra cokonaki tiko kina e na nodra bula.

E vosa e na i ka 17 ni Me ni 1899 o Peresitedi Snow e na lotuvakayabaki mai St. George, e Utah. E qai laki cegu vakasauri e na gauna e vosa tiko kina. Sa vakadirorogo na vale levu oya, e na nodra waraka tale me vosa. Ni tekivu vosa tale, sa kaukaua cake mai na domona, ka ra kila rawa na ivavakoso ni sa uqeti e na vosa mai vua na Turaga. Me kaya kina, "Oqo na nona vosa na Turaga: Eda sa yacova mai oqo na gauna, me ra vakayacora vakayadua kina na Yalododonu e na Gauna Oqo . . . na lewa ni Turaga, ka me ra sauma kina vakadodonu na nodra ikatini. Oqori na nona vosa vei kemuni na Turaga, ka me vosa ni Turaga ki na veitikitiko taucoko e na vanua o Saioni" (cavuti e na ivola nei Le Roi C. Snow, "The Lord's Way Out of Bondage," t. 439).

Sa qai vakarota o Peresitedi Snow vei ira na Yalododonu ni sega ni vakadonui ira na Turaga, mai na nodra dau sega ni sauma na nodra ikatini. Sa qai yalataka vei ira na tamata ni kevaka era na sauma na ikatini, e na tau mai na uca, me ra qai teivaka rawa kina na nodra iteitei, ka tamusuka tale ga na veika era sa tea.

Ni oti na nona vosa mai St. George, sa gadreva sara o Peresitedi Snow me kila ma lewe ni Lotu raraba na raivotu sa vakatakilai oqo vua. Ni lesu tale tiko i Salt Lake City, e mani laki vakacegu vakalekaleka e na veitikitiko e so, me laki vunautaka vei ira na lawa ni katini, ka qai laki kaciva e dua na soqoni bibi e na valetabu e na nona sa yaco tale i Salt Lake City, me vosa kina vei ira na vakaitutu e na matabete me baleta na saumi katini. E tukuna e na dua na soqoni: "E rawa ni ra saumi ikatini o ira na tamata dravudravua sara; sa gadreva na Turaga me da vakayacora taucoko na tamata. . . . Me saumi katini taucoko na tamata. . . . Me vakamuri ga na ivunau. . . . E na saumi na noda dinau mai na noda muria na ivunau. . . . Me veivakalougatataki kina vei kemuni na Kalou" (cavuti e na ivola nei Carter E. Grant, *The Kingdom of God Restored*, t. 546). Era marautaka ka ciqoma na Yalododonu e na veivanua kece ga na veika e vakaraitaka o Peresitedi Snow, ka ra tekivu sara me ra saumi katini.

E nanamaki sara o Peresitedi Snow me tukuni vua na itukutuku ni draki mai na ceva kei Utah. Me mai dromu tale e dua na vula, ka dromu tale na kena ikarua, ka sega ga ni bau tau mai na uca. E sega ni ra saumi ikatini wale ga na lewe i St. George, era sauma vakalevu tale ga na nodra isolisoli vua na Turaga. Sa masulaka tiko ga e na yalodina na parofita ni na veivakalougatataki na Turaga vei ira na nona tamata. Sa yalataka oti mai vei ira na uca kevaka era na sauma na nodra ikatini. E qai mai taura sara e na i ka 2 ni Okosita ni 1899 e dua na talekaramu, ka tukuni kina, "Sa tau na uca e St. George." Era sa vakalougatataki na Yalododonu ka me rawa ni ra na tatamusuki kina e na nodra veiwere.

E na yabaki ka tarava na gauna e taura kina o Peresitedi Snow na raivotu, era sa vakaruataka na Yalododonu na nodra cau e na ikatini, mai na kena era sa

dau solia e na rua na yabaki ki liu. E sega ni ra vakalougatataki wale ga na Yalododonu e St. George e na kena tau vei ira na uca, me sauma kina na Lotu na nona dinau taucoko. Me tekivu mai na gauna oya, sa dau yavutaki tiko vakavinaka na Lotu me qarava kina na cakacaka ni Turaga, mai na nodra dau saumi ikatini o ira na lewe ni Lotu yalodina.

Veivosakitaki
ka Tarogi na
iVakavuvuli

Mo vakadidike e na veitaro kei na veitikiniivola oqo mai na ivolanikalou ni o vakarautaka tiko na nomu veivakavulici. Mo taurivaka na veitaro e so ka na yaga sara vakalevu vei ira na gone me ra kila kina na ivolanikalou ka dau bulataka tiko e veisiga. Ni ra dau wiliwili ka veivosaki vata na gone mai na ivolanikalou e na kalasi era sa na qai kila rawa kina vakaiira.

- Era kila vakaevei na lewe ni Lotu ni ra sa digitaki me ra laki vakaitikotiko e na veikoro vovou e na vanua o Utah? Era vakavatukanataka beka vakaevei na nodra vakabauta e na nodra laki vakoro e na veitikotiko vovou oqori?
- Na cava na vu ni nona dau saumi ikatini o Mary Fielding Smith, ni se dravudravua sara vakailavo, ka lailai na nona iyau? Sureti ira na gone me ra vakamacalataka na veika e so era sotava mai ni ra dau saumi ikatini, se saumi ikatini mai na nodra dui vuvale.
- Na cava na vu ni nona lako o Peresitedi Snow ki St. George? (Sa vakauqeti koya mai kina na Yalo Tabu.) E vakalougatataki beka vakacava o Peresitedi Snow mai na nona vakamura na veivakauqeti ni Yalo Tabu? Eda dau vakalougatataki vakaevei mai na noda vakamura na veivakauqeti ni Yalo Tabu?
- Na cava e a lomaleqataka tiko o Peresitedi Snow e na nona lako ki St. George? (Na dinau ni Lotu.) Na cava era lomaleqataka tiko na lewenilotu mai St. George? (Na lauqa levu era donuya tiko.) Na cava e qai vakatakila mai Turaga me rawa ni ra walia kina na Yalododonu na leqa ruarua oqo?
- Na cava na vu ni noda saumi katini? Na cava eda na cakava kevaka e sega ni da dau sauma vakadodonu na ikatini? (Malakai 3:8.) Na cava na vuna e okati kina me ilavo ni Turaga na ikatini? Dusimaka vei ira na gone ni veika kece sara e dela i vuravura e a bulia o Jisu Karisito, ka veiliutaki kina na Tamada Vakalomalagi. Na veika kece sara eda rawata, se soli vei keda e vuravura, e nodrau isolisoli vei keda yadudua.
- Na cava na ka e yalataka na Turaga vei ira era sauma vakadodonu na nodra ikatini? (Malakai 3:10–12; V&V 64:23.) Na cava e vakaibalebaletaki e na ikatini saumi vakadodonu? (V&V 119:4; raica na itavi 1 ni veivakabulabulataki.) Me vakamacalataki ni ibalebale ni kena sa saumi vakadodonu na noda ikatini, e na noda sauma na ikatini ni noda tubu kece sara, kei na veika eda rawata, vua na Turaga.
- Era vakalougatataki beka vakaevei na Yalododonu e St. George mai na nodra saumi ikatini? E vakaevei beka na dede ni nodra wawa me qai tau mai na uca? Era vakavatukanataka beka vakaevei na Yalododonu na nodra vakabauta, e na nodra waraka tiko na tau ni uca?
- E vakalougatataki beka vakacava na Lotu mai na nodra sauma vakadodonu na lewenilotu na nodra ikatini? E vakalougatataki tiko beka vakaevei na Lotu edaidai mai na nodra dau saumi katini o ira na lewena? E vakayagataki beka e vei na ilavo e saumi mai na ikatini? (Raica na itavi 3 ni veivakabulabulataki.)

Veivakabula- bulataki

Me qai caka e dua na itavi oqo e na gauna e veiganiti kaya e na lesoni se me rai lesuvi tale kina, me ivakaleka, se me ra vakauqeti kina.

1. Dusimaka vei ira na gone ni saumi vakadodonu na ikatini mai na noda sauma na ikatini ni ilavo eda rawata, mai na keda isau. Vola e na papa ni volavola e vica na iwiliwili ni ilavo, ka qai vakaraitaka na kena fikataki na ikatini ni ilavo. Me soli vei ira na gone yadudua na tikiniveva kei na peni kau, me ra qai fikataka na gone na iwiliwili ni ikatini me ra sauma e vei ilavo e so e volai tu (me kau mai na ilavo qaqa vei ira na gone lalai sara, me vaka na ilavo siliva, se na tiki ni vuanikau, ka vukei ira na gone me ra fikataka na ikatini me saumi). Vakamatatataka na kena bibi me dau saumi vakadodonu na ikatini. E vakavatukanataki e na noda sauma vakatikina ni da sega ni yalodina vua na Turaga.

O na vinakata beka mo solia yadudua vei ira na gone na fomu ni Katini kei na iSolisoli E so, ka vakaraitaka vei ira na kena vakaleweni vakadodonu.

2. Me veivuke e na nodra kila na gone ni sega ni vakailavo wale ga na veivakalougatataki eda dau rawata mai na noda saumi ikatini, vola na veivakalougatataki oqo e na veitikiniveva, ka qai biuta e na loma ni dua na itawatawa (o na rairai vinakata beka mo taurivaka na veitikiniveva ka buli tu me vaka na kato iloloma, me vaka e vakamacalataki tiko e na itavi galeleti):

- Mo kila vakavinaka na kosipeli i Jisu Karisito
- iVakadinadina kaukaua
- Veiyaloni vakavoleka kei Tamada Vakalomalagi
- Bula qaqa me bulataka tiko na kosipeli
- iVakadinadina vinaka tiko vei ira na noda dui vuvale
- Na vakacegu kei na marau
- Dau veiqaravi e na veinanumi
- Bula tawamudu
- Vakarautaki tu na ilavo me baleta na veika eda dau gadreva

Mo wilika se me wilika e dua na gone na vosa cavuti qo nei Elder Melvin J. Ballard, e dua ka lewe ni Kuoramu ni i Apositolo Le Tinikaru:

“Sa yalataka na Turaga ni ra na cokonaki vakavinaka na veituraga kei na veimarama taucoko era sauma vakadodonu na nodra ikatini, [ia] e sega ni na yalataka vei ira ni ra na vakavutuniyautaki, e na veika vakavuravura. Ni veivakalougatataki cecere duadua ni Turaga e isolisoli vakayalo, ka sega ni ka vakavuravura” (cavuti e na ivola *Teachings of Ezra Taft Benson* [Salt Lake City: Bookcraft, 1988], tt. 472–73).

Me ra qai digidigi yadudua na gone e na veitikiniveva, ka me ra qai wilika e cake na itukutuku e tiko kina. Veivosakitaka kei ira na gone na yaga ni veivakalougatataki yadudua oqo, kei na sala e rawa ni vukei keda kina na saumi ikatini, me da laki rawata kina na veivakalougatataki oqo.

3. Me soli yadua vei ira na gone na veitikiniveva ka volai kina na itukutuku e so oqo me baleta na kena taurivaki na ikatini (mo vakamacalataka vakamatailalai ke gadrevi kina):

- Tara kina na veivalenilotu, valetabu, kei na vale ni Lotu tale e so
- Saumi kina na ogaoga ni tabana levu kei na iteki, kei na ivola vakarau
- Me saumi kina na livaliva, ka vakavinakataki kina na veivalenilotu
- Me saumi kina na veilakoyaki, ka ra cokonaki kina na daukaulotu
- Me saumi kina na nodra veilakoyaki kei na nodra vei qaravi na Vakaitutu Raraba
- Me saumi kina na komipiuta me dau vakayagataki e na valetabu, kei na volai ni kawa
- Me veitokoni e na kena tabaki na mekesini ni Lotu
- Me rawa ni dau vakayacori na kakaburaki ni Lotu e na maliwa lala
- Me vakadewataki rawa kina, ka qai tabaki na ivolanikalou

Me dua na gone e droinitaka e na papa ni volavola e dua na ivakatakarakara ni kena taurivaki na ikatini me vaka e tukuni tu e na nona tikiniveva.

4. Me wiliki ka veivosakitaki na vosa cavuti qo nei Heber J. Grant, ikavitu ni Peresitedi ni Lotu:

“E ivunau ni Kalou na saumi ikatini, ka na itakataka ni bula vakacegu kei na marau vua na Yalododonu e na Gauna oqo ka dau vakayacora. Sa dua na vakacegu levu e yacova na loma ni tamata ka sa dau yalodina vua na Turaga. . . .

“Au rawa ni talanoataka e na gauna oqo na veika au sotava mai me baleta na saumi ikatini, e na vuku ni noqu sa dau saumi ikatini mai na gauna au se gonetaganē lailai voli kina, ka sa dau rawata mai e so na ilavo. Au a yalodina mai vua na Turaga, kau vinakata me vakaoya tiko ga na noqu ivakarau ni bula, me vaka au sa vakayacora mai e na veisiga kece ni noqu bula—ka meu na dau yalodina taumada vua na Turaga” (*Gospel Standards*, comp. G. Homer Durham [Salt Lake City: Improvement Era, 1941], tt. 60, 63).

Me vakamacalataki ni na soli vei keda e na mua ni yabaki me da vakaraitaka kina ni da sa dau yalodina tiko vua na Turaga e na veika vakailavo. E vakatokai na veivosaki oqo me kena dikevi na saumi katini, ka da veivosaki kina kei koya na bisopi (se peresitedi ni tabana) me da vakaraitaka kina vua ni da sa saumi ikatini vakadodonu, se sega.

Vukei ira na gone e na nodra vakatovototaka na veivakatarogi me dikevi kina na saumi ikatini, ka me ra vakaitavi na kena vo ni gone, me ra vuvale dau saumi ikatini vakadodonu. Me veivakatarogi o “bisopi” vei ira yadudua na lewe ni vuvale, se sa saumi ikatini vakadodonu, se sega, ka me ra qai dui vakaraitaka mai na lewe ni vuvale yadudua.

5. Talanoataka na italanoa oqo e na nomu bulia vakaiiko na kena vosa:

“Ni sa roro tiko mai na Kirisimasi [ni yabaki 1929], era sa biu cakacaka mai e lewe vuqa sara na tamata cakacaka.

“E wili me vuvale kalougata na neitou vuvale. . . . Ni se cakacaka voli ga o watiq.

“Ia, ni sa laki vo sara ga e dua na macawa me Kirisimasi, sa qai biu cakacaka mai. Ni kauta mai ki vale na kena isau, ka onosagavulu-katolu na dola na

kena levu, e imatai ni vakasama e tuburi keitou mai oqo, 'Me keitou vakayagataka beka vaka cava?'

"Keitou sa tawanikavataka tu mai vakalevu na vuanikau, kei na kakana draudrau, ka tiko na neitou tinatina ni bulumakau kei na toa, me keitou rawata kina na meitou sucu, na bata, kei na keitou yaloka. Sa rauti keitou na kakana oqori, ka keitou nanuma kina me keitou maroroya e so na ilavo me baleta na nodratou iloloma ni Kirisimasi na luvei keirau gone, ka ratou yabaki ono, yabaki va, ka yabaki dua o koya e gone duadua.

"E qai kacivaka o bisopi ni na dikeva tiko na saumi ikatini e na mua ni macawa ka tarava. Keitou dau sauma tiko na ikatini, ia e keitou sega ni dau sauma mai vakadodonu. Keitou sa dau nuitaka tu ni na vinaka cake vakalailai na neitou bula vakailavo, me rawa ni keitou sausaumi lesu tale e na veika e se bera tu mai ni saumi.

"Ni keitou fikataka, ka qai raica ni keitou dinau tiko vei bisopi e na onosagavulu na dola, kevaka keitou na vinakata me keitou laki okati e na mua ni yabaki me keitou sa sauma vakadodonu mai na neitou ikatini. E qai vaka me ilavo levu ga vei keitou na onosagavulu na dola! Keitou vulica kina e dua na lesoni bibi ni bula oqo: 'Mo yalodina tiko vua na Turaga e na veisiga kece ni veisaumi.'

" . . . Keitou sa mani lewa me keitou kauta sara ki na vale nei bisopi na onosagavulu na dola, ni bera ni keitou vakayagataka tale e dua na kena iwase.

" . . . Sa qai vo wale ga e tolu na dola, me baleta na volivoli ni Kirisimasi . . . me voli kina na kava iboro loaloa lailai, kei na dua tale na ka damudaumu. . . . Keirau a qai cakava kei watiq e na dua na gauna balavu, ni ra sa moce na gone, me keirau cakava e so na iyaya ni vakatatalo kau, mai na vovo ni kau, ka qai boroya vinaka. Au qai suruya vinaka na manumanu ka tawana e loma na isulu, ka qai buli e dua na matakau me Raggedy Ann.

" . . . Keitou sa mani nanamaki ga yani kina Kirisimasi, ka sega ni kauai ki na leqa vakailavo keitou donuya tu oqori.

"Ni qai yacova yani na loma ni vula o Januери, e qai taura o watiq e dua na qiri e na talevoni, ka soli kina vua e dua na cakacaka ka duanadrau limasagavulu na dola na kena isau e na veivula. Sa dua na kalougata levu vei keitou. Me tekivu mai na gauna oya, me yacova sara na nona qai laki mate, e sega ni bau dua tale na gauna me sega ni cakacaka kina o watiq, ka keitou sautu vakalevu sara e na veika vakayalo kei na veika vakayago tale ga.

"E rawa ni da wilika e na Malakai 3:10: 'Dou kauta kece mai na[ikatini] ki na lololo, me so kina na kakana e na noqu vale, ka vakatovolei au mada kina, sa kaya ko Jiova ni lewe vuqa, se'u na dolava [vei kemudou] se segai, na katuba ni lomalagi, ka sovaraka vei kemudou na ka ni veivakalougatataki, [mo dou] sautu dina sara.'

"Keitou a ciqoma na ibole ni veivakauqeti, ka sotava dina sara na veivakalougatataki" (Jennie N. Ernstom, "Tithing Came before Presents," *Ensign*, Dec. 1988, t. 41).

6. Veivuke e na nodra wiligusutaka na gone na Malakai 3:10.

iTinitini	<p>iVakadinadina</p> <p>Vakadinadinataka vei ira na gone ni ra na kune kalougata vakayalo, ka vakayago tale ga, e na nodra vakamura tiko na lawa ni ikatini. O na vinakata beka mo talanoataka na nomu a sotava mai na veivakalougatataki e na nomu dau sauma na nomu ikatini.</p>
Wiliwili e Vale	<p>Me ra wilika ka vakadikeva mai na gone na Malakai 3:8–12, me rai lesuvi tale kina e na nodra dui vuvale na lesoni oqo.</p>
Veiwasei Vakavuvale	<p>Vakauqeti ira na gone me ra laki veiwasei e na nodra dui vuvale e dua na tiki ni lesoni, me vaka na italanoa, se dua na ka e tarogi, se dua na ka e caka kina, se me ra goleva vata vakavuvale na “Wiliwili e Vale.”</p> <p>Sureta e dua na gone me mai tinia na lesoni e na dua na masu.</p>

Vaqaqacotaki na Noda iVakadinadina me Baleta na Lotu sa Vakalesui Mai

iNaki ni Lesoni

Me vakaqacacotaka na nodra vakadinadinataka o ira na gone ni sa vakasuka tale mai o Jisu Karisito na nona lotu, mai vei Josefa Simici na Parofita, ka sa liutaka tiko na lotu edaidai o Jisu Karisito.

Me Vakarauteki

1. Vakadidike e na masumasu mai na 2 Nifai 28:30, Ica 4:11, kei na veitikiivola oqo ni ivolanikalou, ka vakamacalataki kina na yavu e so ni ivakadinadina:
 - a. Vunau kei na Veiyalayalati 19:16–19, 46:13, 76:22–23; Josefa Simici—Ai Tukutuku 1:17 (E luve i Tamada Vakalomalagi, ka noda iVakabula o Jisu Karisito.)
 - b. Vunau kei na Veiyalayalati 21:1–3, 135:3; Josefa Simici—Ai Tukutuku 1:33 (O Josefa Simici na parofita ka vakasuka mai vua o Jisu Karisito na nona lotu, me mai tiko tale e vuravura.)
 - c. Moronai 10:3–5, Vunau kei na Veiyalayalati 17:6 (E dina na iVola i Momani.)
 - d. Vunau kei na Veiyalayalati 1:30, 115:4; Josefa Simici—Ai Tukutuku 1:10–19 (E lotu dina duadua ga e vuravura na Lotu i Jisu Karisito me baleti ira na Yalododonu e na Gauna Oqo.)
 - e. Vunau kei na Veiyalayalati 1:38; 21:1, 4; 28:6–7 (Eda liutaki tiko edaidai mai vua e dua na noda parofita.)

Mo vakadidike taumada e na lesoni ka qai lewa na sala mo veivakavulici kina vei ira na gone mai na veitikina vakaivolatabu. (Raica na “Tuva Rawa na Lesoni,” tt. vi–vii, kei na “Veivakavulici mai na Kena iTukutuku kei na Tikina Vakaivolatabu,” tt. vii–ix.)

2. iKuri ni wiliwili: *Ai Vakavuvuli Talei* (31110), na wase 16 kei na 17.
3. Mo digia rawa na veitaro me vakavure veivosaki, kei na tikina ni veivakabulabulataki ka ra na vakaitavi ka vukei vakavinaka kina na gone me ra vavaca yani na inaki ni lesoni.
4. Vakarauteki rawa na veitikinavolai oqo:

Au rawa ni vaqaqacotaka na noqu ivakadinadina ni—

Luve i Tamada Vakalomalagi, ka noda iVakabula o Jisu Karisito.

O Josefa Simici na parofita ka vakasuka mai vua o Jisu Karisito na nona lotu, me mai tiko tale e vuravura.

E dina na iVola i Momani.

E lotu dina duadua ga e vuravura na Lotu i Jisu Karisito me baleti ira na Yalododonu e na Gauna Oqo.

Eda liutaki tiko edaidai mai vua e dua na noda parofita.

5. Veika e vinakati:

- a. Me ra yadua na gone na iVola i Momani, na Vunau kei na Veiyalayalati, kei na Mataniciva Talei.
- b. Me vica na ivola ni vuli, me vaka na ivolavosa se *encyclopedia*, na mekesini me vaka na *Friend*, se na veiivola ni vuli e rakorako me vakaraitaki e na Lalai.
- c. Na kena ialoyalo na noda parofita (mai na valenivola ni valenilotu, se na mekesini ni Lotu); me digitaki mai e so na ialoyalo mai na veilesoni sa oti, me vakatakarakarataki kina na veika sa yaco e na nomu veivakavulici mai na kena itukutuku vakamacala..

iKuri E so ni Lesoni

iTavi Galeleti

Me sureti e dua na gone me mai dolava na lesoni e na masu.

Vola na vosa *vuku* e na papa ni volavola.

- Mo vulica vakaevei na veika vovou, se mo vuku vakalevu?

Veisoliyaka na ivola ni vuli, mekesini, vei ira na gone, ka me ra cega vakatotolo kina e so na ka me ra veiwasei vakalekaleka kina kei ira e na kalasi. (Ke ra lewe levu cake na gone, ka lailai na ivola, me ra qarava vakaiwasewase na gone.) Solia vei ira na gone me ra veiwasei e na veika dina era kila mai kina. Me vakamacalataki ni ka bibi na noda qara na vuku, ia e vuku bibi duadua e rawa ni da vakavukui kina, na noda kila ni sa dina na kosipeli i Jisu Karisito. E vakatokai na vakavukui oqo me ivakadinadina. Vola e na papa ni volavola na vosa *ivakadinadina*, e na tutu ni vosa *vuku*.

- O na rawata beka vakacava na nomu ivakadinadina?

Wilika na 2 Nifai 28:30 kei ira na gone, ka veivosakitaka vata na ibalebale ni tikiniivola oqo. Me vakamacalataki ni da na rawata tiko vakalalai na noda ivakadinadina me baleta na kosipeli. Ni da vulica e na vica na ka me baleta na kosipeli, ka dau bulataka, eda na qai kila vakalevu cake kina, ka vaqacacotaka na noda vakabauta na ivakavuvuli e so eda sa tuberi mai kina . . . Ni da bulataka tiko na yavu ni kosipeli, e na qai vukei keda na Yalo Tabu, me da qai kila kina ni dina. Kerei ira na gone me ra vakarogoca na vosa cavuti oqo, ka me ra vakadikeva kina na sala e rawata kina o Peresitedi Joseph F. Smith, na ikaono ni Peresitedi ni Lotu, na nona ivakadinadina. Mo wilika, se me wilika e dua na gone vosa cavuti:

“Au dau sasaga vakawasoma meu masumasu ka kerea vua na Turaga me vakaraitaka vei au na ka veivakurabuitaki, meu tauyavutaka kina na noqu ivakadinadina. Sa dau tabonaka vei au na Turaga na veika veivakurabuitaki, ka vakaraitaka ga vei au na veika dina, mai na vosa ki na vosa, na vunau ki na vunau, vakalailai eke, vakalailai e kea. . . . A sega ni tala kina e dua na agilosi mai lomalagi, me mai vakayacora. . . . Mai na domolailai ni yalo ni Kalou bula, me solia kina vei au na ivakadinadina kau taukena tu oqo” (mai na Conference Report, Epr. 1900, tt. 40–41).

Mo vakaraitaka ni dina e qai mai parofita e muri o Joseph F. Smith, e a sega ni yaco e na cakacaka veivakurabuitaki na nona rawataa nona ivakadinadina, mai na nona dau taura ga vakalalai.

Vakamacalataka vei ira gone ni ra na veivosakitaka e na lesoni oqo na iwasewase e so ni ivakadinadina me baleta na kosipeli, me rai lesuvi tale na veika e so era sa kila rawa tu me baleta na iwasewase oqori, kei na nodra vulica na sala me ra vaqacotaka kina na nodra ivakadinadina yadudua me baleta na kosipeli.

iTukutuku mai na
iVolanikalou

Me vakaraitaki na tikinavolai *Au rawa ni vaqacotaka na noqu ivakadinadina ni—*. Veivosakitaka kei ira na gone na ibalebale ni ivakadinadina. Me vakamacalataka ni yalomatua na ivakadinadina, ka vakadeitaka mai na Yalo Tabu, ni dina e dua na ka. Veivuke vei ira na gone me ra kila ni na veivuke tiko vei keda na Yalo Tabu, mai na noda dau vulica na kosipeli, ka masulaka na veika eda sa vulica mai, me da kila rawa kina ni dina na kosipeli i Jisu Karisito.

Me qai vakabiri yadudua na tikinavolai. Ni vakabiri e dua na tikinavolai, me taurivaki vata kei na veitikiivola ni ivolanikalou, ka tuvai tu e na iwasewase ni lesoni, “Me Vakarautaki,” kei na veitaro e so ni veivosaki kei na kena taurivaki na ivakavuvuli, me ra tuberi kina na gone e na iwasewase ni ivakadinadina ni kosipeli i Jisu Karisito. O na via raica lesu beka na (se me ra lesuva ga na gone) veika e yaco ka sa veivosakitaki e na lesoni e so mai liu, ka vakaraitaka na veiyaloyalo e veisotari vata, me veivuke e na nodra kila na gone na veitikiina e so ni ivakadinadina.

Ni veivosakitaki na veitikiavolai, veivuke e na nodra kila na gone ni noda vakamamautaki mai na ituvaki ni lomada, mai na noda rogoca na veika oqo—ni sa Luve i Tamada Vakalomalagi, ka noda iVakabula o Jisu Karisito, ni o Josefa Simici na parofita ka vakasuka mai vua o Jisu Karisito na nona lotu, me mai tiko tale e vuravura, ni dina na iVola i Momani, ni lotu dina duadua ga e vuravura na Lotu i Jisu Karisito me baleti ra na Yalododonu e na Gauna Oqo, ni da liutaki tiko edaidai mai vua e dua na noda parofita—me ivakadinadina mai vua na Yalo Tabu ni dina veika kece oqo.

Veivuke vei ira na gone me ra kila ni sa tiko rawa vei ira na yavu ni ivakadinadina. Me ra dau vulica na kosipeli, me ra dau masulaka, me ra vakamura na ivakaro nei Tamada Vakalomalagi, ka dau wasea vei ira na tani na nodra (raica na itavi 1, 2, 3, kei na 5 ni veivakabulabulataki). Me vakamacalataka ni gauna eda wasea kina na noda ivakadinadina vei ira na tani, e dodonu me da vakalewena kina na kena iwasewase ka yavutaki kina oqori.

Veivosakitaki
ka Tarogi na
iVakavuvuli

Mo vakadidike e na veitaro kei na veitikiivola oqo mai na ivolanikalou ni o vakarautaka tiko na nomu veivakavulici. Mo taurivaka na veitaro e so ka na yaga sara vakalevu vei ira na gone me ra kila kina na ivolanikalou ka dau bulataka tiko e veisiga. Ni ra dau wiliwili ka veivosaki vata na gone mai na ivolanikalou e na kalasi era sa na qai kila rawa kina vakaiira.

- O cei o Jisu Karisito? (JS—AiT 1:17.) E noda iVakabula vakaevei o Jisu? (V&V19:16–19; 46:13.) Me da kila rawa beka vakaevei ni noda iVakabula o Jisu Karisito?
- Na cava beka o bau vulica me baleti Jisu Karisito e na kena vakavulici vei iko na iMatai ni Raivotu kei na nona rairai mai o Jisu Karisito e Valetabu e Kirtland? E vaqacotaki beka vakaevei na nomu ivakadinadina ni sa Luve ni Kalou, ka noda iVakabula o Jisu Karisito mai na nomu kila na veika oqori?
- E kila beka vakaevei o Josefa Simici na matalotu me lewena? (JS—AiT 1:10–19.) Me vaqacotaka beka vakaevei na noda ivakadinadina ni kosipeli na idusidusi nei Josefa Simici?

- Na cava e vakasuka tale mai i vuravura o Jisu Karisito e na ligai Josefa Simici? Me da kila beka vakaevei ni o Josefa Simici ga na parofita ka vakalesuya mai kina i vuravura o Jisu Karisito na nona lotu ? (Raica na itavi 4 ni veivakabulabulataki.)
- E veivuke beka vakaevei o Josefa Simici vua na iVakabula e na kena vakasukai tale mai vuravura na lotu dina? (V&V 135:3; e rawa ni ra dui vakamacalataka na gone yadudua na veika yadua e yaco, ka oka ki na veivakalesui mai ni lotu i Jisu Karisito, me vaka na nona rairai mai o Moronai vei Josefa Simici, na kena soli na peleti vei Josefa, nona vakadewataka na veipeleti o Josefa, se nona tauyavutaka na Lotu o Josefa.)
- Na cava na vuna e vakabibitaki kina me da dau wilika ka vulica na iVola i Momani e na gauna ni noda bula taucoko? Me da rawata beka vakaevei na ivakadinadina me baleta na iVola i Momani? (Moronai 10:3–5; veivuke e na nodra kila na gone ni rawa ni da vakamura na kena ivakarau ka vakamacalataki e na Moronai 10:3–5, me da rawata kina na ivakadinadina e na veiyavu ni kosipeli, ka sega ni vakaibalebaletaki wale ga ki na vakadinadinataki ni iVola i Momani.)
- Na cava na vu ni kena gadrevi me vakalesui tale mai na lotu i Jisu Karisito? (JS—AiT 1:19; V&V 1:30.) Me da vakadinadinataka beka vakaevei ni lotu dina i Jisu Karisito na Lotu i Jisu Karisito me baleti ira na Yalododonu e na Gauna Oqo?
- Na cava na yaca taucoko ni Lotu? (V&V 115:4.) O cei beka e vakatoka na Lotu e na yaca oqo? Me vakamacalataki ni a solia o Jisu Karisito na yaca ni Lotu vei Josefa Simici. Dusimaka vei ira na gone ni tukuni e na yaca ni Lotu ni oqo na lotu Jisu Karisito e vuravura edaidai.
- O cei na ulu ni Lotu ena gauna oqo? (Jisu Karisito.) O cei na iliulu ni Lotu e vuravura? (Na noda parofita.) Mo wilika, se me wilika e dua na gone na vosa cavuti qo nei Gordon B. Hinckley, na ikatini-kalima ni Peresitedi ni Lotu: “E sega ni nona lotu na Peresitedi oqo. E uluna na Turaga o Jisu Karisito, sai koya na yaca ka dau taura taucoko o keda” (mai na Conference Report, Epr. 1995, t. 94; se *Ensign*, Me 1995, t. 71).
- Vakaraitaka na iyaloalo ni noda parofita. O cei beka oqo? Na cava o bau kila tu me baleti koya? (Me soli na gauna vei ira na gone me ra vakamacala kina, se me ra vakaraitaka kina e dua na ka me baleti koya na parofita.) Na cava e dau vakayacora na parofita? (E vunautaka vei keda na nodrau itukutuku vei keda o Tamada Vakalomalagi kei Jisu Karisito; raica na V&V 1:38; 21:1, 4.)
- Me da kila rawa beka vakaevei ni sa liutaki keda tiko edaidai na parofita ni Kalou?
- E yavutaki e na cava na ivakadinadina ni kosipeli i Jisu Karisito? Me da rawata beka vakaevei na noda ivakadinadina? (Mai vua na Yalo Tabu; raica na Ica 4:11.)
- Na cava na vuna e bibi kina me da taukena yadudua tu na ivakadinadina ni kosipeli? Me da vaqaqacotaka beka vakaevei na noda ivakadinadina? (Raica na itavi 1, 2, 3, kei na 5 ni veivakabulabulataki.)
- Sa veivuke beka vakaevei na nomu vuli e na yabaki oqo mai na Vunau kei na Veiyalayalati kei na itukutuku ni Lotu, e na kalasi ni Lalai, me qaqaco kina na nomu ivakadinadina ni kosipeli?

Veivakabula- bulataki

Me qai caka e dua na itavi oqo e na gauna e veiganiti kaya e na lesoni se me rai lesuvi tale kina, me ivakaleka, se me ra vakauqeti kina.

1. Vakamacalataka na kena bibi me tu vei keda yaludua na lewe ni Lotu na ivakadinadina me baleta na kosipeli i Jisu Karisito. Mo wilika se me wilika e dua na gone na vosa cavuti qo nei Harold B. Lee, na ikatini-kadua ni Peresitedi ni Lotu:

“Me dau dusimaki iko tiko na rarama ni lomamu [nomu ivakadinadina]. Ke sega ni tiko vei iko, o na sega ni duri rawa” (*Stand Ye in Holy Places* [Salt Lake City: Deseret Book Co., 1974], t. 95).

Me vakamacalataki ni gauna e tubu tiko kina na noda ivakadinadina, e rawa ni da vakararavi kina ki na nodra ivakadinadina na tani me vukeyi keda. Me kena ivakaraitaki, e rawa ni da vakabauta na iVola i Momani mai na noda dau kila ni ra vakadinadinataka tale ga o ira na noda itubutubu, na noda bisopi, kei na noda parofita. Ia, me da dau cakacakataka ga na noda dui rawata na noda ivakadinadina, ka dau vaqacacotaka tiko ga.

Me ra veivukevuketaka na gone na nodra vakatakarakarataka e na papa ni volavola na veisala e so me vaqacacotaki kina na ivakadinadina, me vaka na nodra dau vakamuri na parofita, na masu, wiliki na ivolanikalou, dau kaulotu, lako ki lotu, vakaitavi e na lotu vakavuvale, vakaitavi vosa e na Lalai, lagalaga sere e na Lalai, vakamura tiko na Vosa ni Vuku, dau digidigi dodonu. (O na rairai vinakata beka mo dui vola e na veitikiniveva na veivakasama e so me ra digidigi kina na gone, se me ra dui soli vakasama mai kina na gone.) Me ra tovolea na gone me ra vakamacalataka mai na ivakatakarakara e so.

Ni ra sa vakaitavi taucoko na gone, qai taroga:

- E veivuke vakaevai na veika oqo me qaqaco kina na noda ivakadinadina? Na cava e na yaco ki na noda ivakadinadina ke da sega ni vakayacora na veika oqori?

2. Vola na vosa *ivakadinadina* e na dua na baluni ka se sega ni uvu. Me ra soli vakasama mai na gone e na veika me tubu kina na noda ivakadinadina, me vaka na masumasu, wilika na ivolanikalou, ka veiwasei e na nodra ivakadinadina vei ira na tani (raica na veika e tukuni e na itavi 1 ni veivakabulabulataki). Ni ra soli vakasama tiko na gone, mo tekivu uvuca na baluni. Veivosakitaka na kena tubu tiko na baluni, me vaka na kena tubu na nodra ivakadinadina, mai na nodra vakayacora na veika sa tukuni tu oqori.

- Na cava e na yaco ki na noda ivakadinadina ke da sega ni vakayacora na veika oqori?

Me qai vakalorui na baluni, ka vakamacalataka ni kevaka eda sega ni saga me tubu tiko ga, e na saqoqo na noda ivakadinadina ne vaka na baluni.

3. Me vakamacalataki ni rawa ni vakatauvatani kina kena teivaki e dua na sorenikau, kei na noda rawata na noda ivakadinadina. Mo wilika ka veivosakitaki kei ira na gone na Alama 32:36–39.
4. Talanoataka na veika e sotava oqo o Gordon B. Hinckley, na ikatini-kalima ni Peresitedi ni Lotu, e na dua na soqoni e lakova, ni se qai yabaki tini-karua:

“E vutucoqa na vale ni soqo oqo mai vei ira na turaga . . . ka ra lagata vata na sere talei oya, ‘Me sa dokai na Turaga lumuti! Mai vei Jisu mei talai ni

Kalou. Sa mai dolava na gauna edai, Tui veivanua ra doka kece ga' [raica na *Sere ni Lotu kei na Nodra Sere na Lalai*, n. 50]. . . . E qai sobuta na lomaqu e na gauna oya na ivakadinadina ni o koya era seretaka tiko oya [o Josefa Simici] e parofita dina ni Kalou, kau marautaka vakalevu ni rawa niu kila, mai na cakacaka yaco ni Yalo Tabu, niu taura kina na noqu ivakadinadina, ka se tudei tu ga oqo vei au" (*Gordon B. Hinckley: Man of Integrity, 15th President of the Church*, vidio [53503]).

Sureti ira na gone me ra veiwasei e na nodra sa vakauqeti kina mai vua na Yalo Tabu, ni dina na kosipeli (se dua na yavu ni kosipeli). E rawa tale ga ni o veiwasei e na dua na tikina o sa sotava mai.

5. Me dua na gone e wilika na vosa cavuti qo nei Elder Bruce R. McConkie, e dua ka a lewena na Kuoramu ni i Apositolu Le Tinikarua:

"O via kila beka na kena ilakolako mo rawata kina na ivakatakila, se raivotu, me baleti keda yadudua [na noda ivakadinadina]? . . . Oqo na kena ivakarau au sa dau vakayacora mai:

"1. Vakadidike e na ivolanikalou.

"2. Vakamuraia na ivunau.

"3. Kerekere e na vakabauta."

("How to Get Personal Revelation," *New Era*, June 1980, t. 50)

- E vakadadamuria beka vakaevei o Josefa Simici na kena ivakarau oqo? Mo vakadadamuria beka vakacava o iko?

O na rairai vinakata beka me ra vola na kena ivakarau oqo e na veikadi e so, me rawa ni ra dui kauta i vale na gone, me ra laki vakabira kina, me dusimaka tiko ga vei ira me ra dau vaqacacotaka tiko na nodra ivakadinadina.

6. Sureti ira na gone me ra mai veiwasei e na veika era nanuma me baleta na itukutuku e volai tu e na veitikina volai, ka a vakabiri e na gauna ni lesoni. Vukei ira na gone me ra vakila na veika vinaka ni lomadra me baleta na Lotu kei na kena ivakavuvuli, me yavu ni nodra ivakadinadina.
7. Me lagati se cavuqacataki na "The Church of Jesus Christ" (*Children's Songbook*, t. 77) se "Au Sa Kila Ni Bula Tu" (*Na Sere ni Lotu kei na Nodra Sere na Lalai*, n. 38).

iTinitini

iVakadinadina

Vakamatatataka na kena bibi ki na lewe ni Lotu yadudua me ra dui taukena na ivakadinadina ni kosipeli i Jisu Karisito. Dusimaka vei ira na gone ni sa tiko rawa na yavu ni ivakadinadina, ka rawa ni ra na qai vaqacacotaka mai na nodra dau vuli ka masumasu. Mo talaucaka na nomu vakacaucau me baleti Jisu Karisito, me baleti Josefa Simici na Parofita, na iVola i Momani, na Lotu, kei na noda parofita edaidai. Mo veiwasei e na veika o sa sotava mai e na nomu qai rawata na nomu ivakadinadina, ka qai sureti ira na gone me ra talaucaka na nodra nanuma me baleta na kosipeli.

Veivakauqeti vei ira na gone me ra wasea na nodra ivakadinadina e na nodra veivuvale.

Wiliwili e Vale Me ra wilika ka vakadikeva mai na gone na Moronai 10:3–5, kei na Vunau kei na Veiyalayalati 1:30, 76:22–23, me rai lesuvi tale kina e na nodra dui vuvale na lesoni oqo.

Veiwasei Vakavuvale Vakauqeti ira na gone me ra laki veiwasei e na nodra dui vuvale e na dua na tiki ni lesoni, me vaka na italanoa, e dua na ka e tarogi, se dua na ka e caka kina, se me ra goleva vata vakavuvale na “Wiliwili e Vale.”

Sureta e dua na gone me mai tinia na lesoni e na dua na masu.

iVola Cavuti E so

E cavuti tu e na itukutuku vakamacala ni veilesoni yadudua na ivola e so oqo e ra.

Lesoni 1

Church History in the Fulness of Times (iVola vakarau ni Vakarau ni Vuli ni Lotu [32502], 1993), tt. 21–24, 29–36.

Dean C. Jessee, ed. *The Personal Writings of Joseph Smith* (Salt Lake City: Deseret Book Co., 1984), t. 4.

J. W. Peterson, "Another Testimony: Statement of William Smith, Concerning Joseph, the Prophet," *Deseret Evening News*, 20 Jan. 1894, t. 11.

Lucy Mack Smith, *History of Joseph Smith*, ed. Preston Nibley (Salt Lake City: Bookcraft, 1958), tt. 67, 82.

Lesoni 2

Church History in the Fulness of Times (iVola vakarau ni Vakarau ni Vuli ni Lotu [32502], 1993), tt. 3–10, 17.

Milton V. Backman Jr. *American Religions and the Rise of Mormonism*, rev. ed. (Salt Lake City: Deseret Book Co., 1970), tt. 65–69, 179–81.

Roland H. Bainton, *Here I Stand: A Life of Martin Luther* (Nashville: Abingdon Press, 1950), t. 185.

Edwin Scott Gaustad, *A Religious History of America* (New York: Harper and Row, 1966), tt. 47–66.

Lesoni 3

Church History in the Fulness of Times (iVola vakarau ni Vakarau ni Vuli ni Lotu [32502], 1993), t. 37.

Lesoni 4

Church History in the Fulness of Times (iVola vakarau ni Vakarau ni Vuli ni Lotu [32502], 1993), tt. 41–43.

J. W. Peterson, "Another Testimony: Statement of William Smith, Concerning Joseph, the Prophet," *Deseret Evening News*, 20 Jan. 1894, t. 11.

Lucy Mack Smith, *History of Joseph Smith*, ed. Preston Nibley (Salt Lake City: Bookcraft, 1958), tt. 82–83, 87.

Lesoni 5

Church History in the Fulness of Times (iVola vakarau ni Vakarau ni Vuli ni Lotu [32502], 1993), tt. 44–47.

History of the Church, 1:18–20; 4:537.

Joseph Fielding Smith, *Essentials in Church History*, 27th ed. (Salt Lake City: Deseret Book Co., 1974), t. 52.

Lucy Mack Smith, *History of Joseph Smith*, ed. Preston Nibley (Salt Lake City: Bookcraft, 1958), tt. 104–8, 112–13, 118.

Lesoni 6

Church History in the Fulness of Times (iVola vakarau ni Vakarau ni Vuli ni Lotu [32502], 1993), tt. 46–50.

History of the Church, 1:20–28.

Lucy Mack Smith, *History of Joseph Smith*, ed. Preston Nibley (Salt Lake City: Bookcraft, 1958), tt. 124–36.

Lesoni 7

Church History in the Fulness of Times (iVola vakarau ni Vakarau ni Vuli ni Lotu [32502], 1993), tt. 52–54.

B. H. Roberts, *A Comprehensive History of the Church*, 1:117–20, 131.

Lucy Mack Smith, *History of Joseph Smith*, ed. Preston Nibley (Salt Lake City: Bookcraft, 1958), tt. 138–42.

Lesoni 8

Church History in the Fulness of Times (iVola vakarau ni Vakarau ni Vuli ni Lotu [32502], 1993), tt. 55–56.

History of the Church, 1:39–42.

Lesoni 9

Church History in the Fulness of Times (iVola vakarau ni Vakarau ni Vuli ni Lotu [32502], 1993), tt. 56–61.

History of the Church, 1:52–58.

Lucy Mack Smith, *History of Joseph Smith*, ed. Preston Nibley (Salt Lake City: Bookcraft, 1958), tt. 147–55.

“Report of Elders Orson Pratt and Joseph F. Smith,” *Millennial Star* 40 (9 Tis. 1878): 771–73.

Lesoni 10

Church History in the Fulness of Times (iVola vakarau ni Vakarau ni Vuli ni Lotu [32502], 1993), tt. 62–66.

Lucy Mack Smith, *History of Joseph Smith*, ed. Preston Nibley (Salt Lake City: Bookcraft, 1958), tt. 156–59, 166–67.

Lesoni 11

Church History in the Fulness of Times (iVola vakarau ni Vakarau ni Vuli ni Lotu [32502], 1993), tt. 67–68.

Lesoni 12

Church History in the Fulness of Times (iVola vakarau ni Vakarau ni Vuli ni Lotu [32502], 1993), tt. 68–69, 71–74.

History of the Church, 1:78–81, 86–96, 106–9.

Lucy Mack Smith, *History of Joseph Smith*, ed. Preston Nibley (Salt Lake City: Bookcraft, 1958), t. 168.

Lesoni 13

Church History in the Fulness of Times (iVola vakarau ni Vakarau ni Vuli ni Lotu [32502], 1993), tt. 55–56, 75–77, 79–88.

Parley P. Pratt, *Autobiography of Parley P. Pratt* (Salt Lake City: Deseret Book Co., 1975), tt. 36–38, 41–43, 47–48, 52–57.

Lucy Mack Smith, *History of Joseph Smith*, ed. Preston Nibley (Salt Lake City: Bookcraft, 1958), tt. 168–71.

Lesoni 14

Church History in the Fulness of Times (iVola vakarau ni Vakarau ni Vuli ni Lotu [32502], 1993), tt. 42–43, 161–62.

Carter E. Grant, *The Kingdom of God Restored*, 4th ed. (Salt Lake City: Deseret Book Co., 1965), tt. 83–84.

Lucy Mack Smith, *History of Joseph Smith*, ed. Preston Nibley (Salt Lake City: Bookcraft, 1958), tt. 190–91.

Buddy Youngreen, *Reflections of Emma, Joseph Smith’s Wife* (Orem, Utah: Grandin Book Co., 1982), tt. 4–9, 11–12.

Lesoni 15

Church History in the Fulness of Times (iVola vakarau ni Vakarau ni Vuli ni Lotu [32502], 1993), tt. 77–78, 93.

History of the Church, 1:104–5, 109–15.

Lesoni 16

Church History in the Fulness of Times (iVola vakarau ni Vakarau ni Vuli ni Lotu [32502], 1993), tt. 89–92, 99–100.

History of the Church, 1:146.

Lucy Mack Smith, *History of Joseph Smith*, ed. Preston Nibley (Salt Lake City: Bookcraft, 1958), tt. 195–205, 208.

Lesoni 17

Church History in the Fulness of Times (iVola vakarau ni Vakarau ni Vuli ni Lotu [32502], 1993), tt. 95–99, 120.

History of the Church, 1:390–91.

Dean C. Jessee, "'Steadfast and Patient Endurance': The Legacy of Edward Partridge," *Ensign*, June 1979, tt. 41–47.

Lesoni 18

Church History in the Fulness of Times (iVola vakarau ni Vakarau ni Vuli ni Lotu [32502], 1993), tt. 95–99.

Karl Ricks Anderson, *Joseph Smith's Kirtland: Eyewitness Accounts* (Salt Lake City: Deseret Book Co., 1989), tt. 155–67.

Thomas S. Monson, *mai na Conference Report*, Okt. 1990, t. 86; se *Ensign*, Nov. 1990, t. 68.

Lesoni 19

Church History in the Fulness of Times (iVola vakarau ni Vakarau ni Vuli ni Lotu [32502], 1993), tt. 93–95.

History of the Church, 1:215–16.

Parley P. Pratt, *Autobiography of Parley P. Pratt* (Salt Lake City: Deseret Book Co., 1975), tt. 61–62.

George A. Smith, *mai na Journal of Discourses*, 11:3–5.

Lesoni 20

Church History in the Fulness of Times (iVola vakarau ni Vakarau ni Vuli ni Lotu [32502], 1993), tt. 73, 117–19, 159, 257–58.

History of the Church, 2:235–36, 348–51.

William E. Berrett, *The Restored Church*, 15th ed. (Salt Lake City: Deseret Book Co., 1973), tt. 99–100, 103–7.

H. Donl Peterson, "The Mormon Mummies and Papyri in Ohio," *mai na ivola nei Milton V. Backman Jr., ed., Regional Studies in Latter-day Saint Church History—Ohio* (Provo, Utah: Brigham Young University, 1990), tt. 123–38.

H. Donl Peterson, *The Story of the Book of Abraham: Mummies, Manuscripts, and Mormonism* (Salt Lake City: Deseret Book Co., 1995).

Lesoni 21

Church History in the Fulness of Times (iVola vakarau ni Vakarau ni Vuli ni Lotu [32502], 1993), tt. 113–15.

History of the Church, 1:215–17, 260–65.

Lesoni 22

Church History in the Fulness of Times (iVola vakarau ni Vakarau ni Vuli ni Lotu [32502], 1993), tt. 130–34, 159–60.

History of the Church, 1:224–29, 234.

Gerry Avant, "Book's History: A Tale of Mobs, Heroic Rescues," *Church News*, 30 Tis. 1984, t. 6.

Ivan J. Barrett, *Joseph Smith and the Restoration*, rev. ed. (Provo, Utah: Brigham Young University Press, 1973), tt. 244–53.

Maureen Ursenbach Beecher, "Discover Your Heritage: 'They Will Kill Us!'" *New Era*, Sep. 1974, tt. 36–37.

Joseph Smith, *Teachings of the Prophet Joseph Smith*, sel. Joseph Fielding Smith (Salt Lake City: Deseret Book Co., 1976), tt. 156–57.

Lesoni 23

History of the Church, 2:379–82; 5:391–92.

Carter E. Grant, *The Kingdom of God Restored*, 4th ed. (Salt Lake City: Deseret Book Co., 1965), tt. 156–57.

Lesoni 24

Church History in the Fulness of Times (iVola vakarau ni Vakarau ni Vuli ni Lotu [32502], 1993), t. 123.

Ivan J. Barrett, *Joseph Smith and the Restoration*, rev. ed. (Provo, Utah: Brigham Young University Press, 1973), tt. 218–21.

William E. Berrett, *The Restored Church*, 15th ed. (Salt Lake City: Deseret Book Co., 1973), tt. 100–102.

Brigham Young, *mai na Journal of Discourses*, 12:158.

Lesoni 25

Church History in the Fulness of Times (iVola vakarau ni Vakarau ni Vuli ni Lotu [32502], 1993), tt. 162–64.

History of the Church, 1:349–53.

Karl Ricks Anderson, *Josefa Simici Kirtland: Eyewitness Accounts* (Salt Lake City: Deseret Book Co., 1989), tt. 155–67.
William E. Berrett, *The Restored Church*, 15th ed. (Salt Lake City: Deseret Book Co., 1973), tt. 125–27.
Boyd K. Packer, *The Holy Temple* (Salt Lake City: Bookcraft, 1980), tt. 128–30.
Lucy Mack Smith, *History of Joseph Smith*, ed. Preston Nibley (Salt Lake City: Bookcraft, 1958), t. 230.

Lesoni 26

Church History in the Fulness of Times (iVola vakarau ni Vakarau ni Vuli ni Lotu [32502], 1993), tt. 164–68.
History of the Church, 2:410–28, 434–36.
Karl Ricks Anderson, *Joseph Smith's Kirtland: Eyewitness Accounts* (Salt Lake City: Deseret Book Co., 1989), tt. 179–85.
William E. Berrett, *The Restored Church*, 15th ed. (Salt Lake City: Deseret Book Co., 1973), tt. 127–29.
Edward W. Tullidge, *The Women of Mormondom* (New York: Tullidge and Crandall, 1877), t. 95.

Lesoni 27

Church History in the Fulness of Times (iVola vakarau ni Vakarau ni Vuli ni Lotu [32502], 1993), tt. 107, 127–39.
History of the Church, 1:316–21, 374–76, 426–40.
Ivan J. Barrett, *Joseph Smith and the Restoration*, rev. ed. (Provo, Utah: Brigham Young University Press, 1973), tt. 233–72.
Parley P. Pratt, *Autobiography of Parley P. Pratt* (Salt Lake City: Deseret Book Co., 1975), tt. 93–106.

Lesoni 28

Church History in the Fulness of Times (iVola vakarau ni Vakarau ni Vuli ni Lotu [32502], 1993), tt. 141–52.
History of the Church, 2:63–123.
Carter E. Grant, *The Kingdom of God Restored*, 4th ed. (Salt Lake City: Deseret Book Co., 1965), tt. 182–88.
Lucy Mack Smith, *History of Joseph Smith*, ed. Preston Nibley (Salt Lake City: Bookcraft, 1958), tt. 226–29.

Lesoni 29

Church History in the Fulness of Times (iVola vakarau ni Vakarau ni Vuli ni Lotu [32502], 1993), tt. 117, 153–59, 174–76, 225–39.
History of the Church, 2:490.
Leonard J. Arrington, *Brigham Young: American Moses* (New York: Alfred A. Knopf, 1985), tt. 72–78.
Matthias F. Cowley, *Wilford Woodruff: History of His Life and Labors* (Salt Lake City: Deseret News, 1909), t. 118.
Stanley B. Kimball, *Heber C. Kimball: Mormon Patriarch and Pioneer* (Urbana, Ill: University of Illinois Press, 1981), tt. 44–48, 52–53.
Orson F. Whitney, *Life of Heber C. Kimball*, 3rd ed. (Salt Lake City: Bookcraft, 1967), tt. 103–4, 120–22, 125–32, 265–66.
The Journal of Brigham: Brigham Young's Story in His Own Words, comp. Leland R. Nelson (Provo, Utah: Council Press, 1980), tt. 25–26.

Lesoni 30

Church History in the Fulness of Times (iVola vakarau ni Vakarau ni Vuli ni Lotu [32502], 1993), tt. 176–78, 181–89.
History of the Church, 3:1–3, 8–9, 34–42.
Carter E. Grant, *The Kingdom of God Restored*, 4th ed. (Salt Lake City: Deseret Book Co., 1965), tt. 211–20.
Bruce R. McConkie, *Mormon Doctrine*, 2nd ed. (Salt Lake City: Bookcraft, 1966), tt. 19–21.
Orson Pratt, *mai na Journal of Discourses*, 18:343.

Lesoni 31

Church History in the Fulness of Times (iVola vakarau ni Vakarau ni Vuli ni Lotu [32502], 1993), tt. 193–206.
History of the Church, 3:149–99.

Carter E. Grant, *The Kingdom of God Restored*, 4th ed. (Salt Lake City: Deseret Book Co., 1965), tt. 235–36.

Amanda Smith, "A Living Miracle of the Power of God," mai na ivola nei Leon R. Hartshorn, comp., *Remarkable Stories from the Lives of Latter-day Saint Women*, 2 vols. (Salt Lake City: Deseret Book Co., 1973–75), 1:164–67.

Lesoni 32

Church History in the Fulness of Times (iVola vakarau ni Vakarau ni Vuli ni Lotu [32502], 1993), tt. 204–9.

History of the Church, 3:188–99, 209–13, 306–21.

Parley P. Pratt, *Autobiography of Parley P. Pratt* (Salt Lake City: Deseret Book Co., 1975), tt. 179–80, 186–94, 209–15.

Lucy Mack Smith, *History of Joseph Smith*, ed. Preston Nibley (Salt Lake City: Bookcraft, 1958), tt. 290–91.

Lesoni 33

Church History in the Fulness of Times (iVola vakarau ni Vakarau ni Vuli ni Lotu [32502], 1993), tt. 213–19, 240–50.

William E. Berrett, *The Restored Church*, 15th ed. (Salt Lake City: Deseret Book Co., 1973), tt. 157–63.

Richard Nietzel Holzapfel and Jeni Broberg Holzapfel, *Women of Nauvoo* (Salt Lake City: Bookcraft, 1992), tt. 28, 35–37, 53.

E. Cecil McGavin, *Nauvoo, the Beautiful* (Salt Lake City: Stevens and Wallis, Inc., 1946), t. 73.

B. H. Roberts, *A Comprehensive History of the Church*, 2:527.

Joseph Fielding Smith, *Essentials in Church History*, 27th ed. (Salt Lake City: Deseret Book Co., 1974), tt. 223–24.

Ann Gardner Stone, "Louisa B. Pratt," mai na ivola nei Vicky Burgess-Olson, ed., *Sister Saint* (n.t., 1978), t. 46.

"Brother Joseph," *Friend, Tis.* 1972, t. 19; raica talega na Don L. Searle, "A Disciple in Deed," *Ensign*, June 1994, t. 12.

Lesoni 34

Church History in the Fulness of Times (iVola vakarau ni Vakarau ni Vuli ni Lotu [32502], 1993), tt. 251, 266–67.

History of the Church, 5:86–91.

Ivan J. Barrett, *Joseph Smith and the Restoration*, rev. ed. (Provo, Utah: Brigham Young University Press, 1973), tt. 531–33.

Lesoni 35

Church History in the Fulness of Times (iVola vakarau ni Vakarau ni Vuli ni Lotu [32502], 1993), tt. 242–43, 297–304.

History of the Church, 7:433, 549–51, 567.

Don Cecil Corbett, *Mary Fielding Smith: Daughter of Britain* (Salt Lake City: Deseret Book Co., 1966), tt. 155–57.

Carter E. Grant, *The Kingdom of God Restored*, 4th ed. (Salt Lake City: Deseret Book Co., 1965), tt. 194, 273–77.

E. Cecil McGavin, *The Nauvoo Temple* (Salt Lake City: Deseret Book Co., 1962), tt. 6, 10, 65, 87–104, 125–26, 139.

Brigham Young, mai na *Journal of Discourses*, 14:218–19.

Lesoni 36

Church History in the Fulness of Times (iVola vakarau ni Vakarau ni Vuli ni Lotu [32502], 1993), tt. 256–57.

History of the Church, 4:535–41.

Lesoni 37

Church History in the Fulness of Times (iVola vakarau ni Vakarau ni Vuli ni Lotu [32502], 1993), tt. 273–85.

History of the Church, 6:432–33, 443–48, 533–41, 545–46, 548–50, 555, 561, 592–622, 626–29; 7:97–106.

Reed Blake, "Martyrdom at Carthage," *Ensign*, June 1994, tt. 30–39.

Lucy Mack Smith, *History of Joseph Smith*, ed. Preston Nibley (Salt Lake City: Bookcraft, 1958), tt. 309–10, 324.

Lesoni 38

- Church History in the Fulness of Times (iVola vakarau ni Vakarau ni Vuli ni Lotu [32502], 1993), tt. 286–307, 309, 317–21.*
- History of the Church, 5:85; 7:152–53, 223–43.*
- Ivan J. Barrett, Joseph Smith and the Restoration, rev. ed. (Provo, Utah: Brigham Young University Press, 1973), tt. 644–46.*
- B. H. Roberts, A Comprehensive History of the Church, 2:413–28, 539–41; 3:134–36.*
- Descendants of Cornelius Peter Lott, 1798–1972, comp. Rhea Lott Vance (n.p., n.d.), tt. 7–8, 10–11.*

Lesoni 39

- Church History in the Fulness of Times (iVola vakarau ni Vakarau ni Vuli ni Lotu [32502], 1993), tt. 309–21, 329–31, 411.*
- History of the Church, 7:625–28.*
- Richard E. Bennett, Mormons at the Missouri, 1846–1852 (Norman, Okla.: University of Oklahoma Press, 1987), tt. 168–75.*
- Sarah Pea Rich, “The Spirit Tells Me You Are Out of Money,” mai na ivola nei Leon R. Hartshorn, comp., Remarkable Stories from the Lives of Latter-day Saint Women, 2 vols. (Salt Lake City: Deseret Book Co., 1973–75), 1:145–46.*
- B. H. Roberts, A Comprehensive History of the Church, 3:147–54.*
- Aurelia Spencer Rogers, Life Sketches of Orson Spencer and Others, and History of Primary (n.p.: George Q. Cannon and Sons, 1898), tt. 47–49, 202.*

Lesoni 40

- Church History in the Fulness of Times (iVola vakarau ni Vakarau ni Vuli ni Lotu [32502], 1993), tt. 312–13, 329–33.*
- History of the Church, 5:85.*
- William E. Berrett, The Restored Church, 15th ed. (Salt Lake City: Deseret Book Co., 1973), tt. 245–61.*
- Paul E. Dahl, “William Clayton: Missionary, Pioneer, and Public Servant” (Ph.D. dissertation, Brigham Young University, 1959), tt. 98–103.*
- B. H. Roberts, A Comprehensive History of the Church, 3:160–231.*
- Joseph Fielding Smith, Essentials in Church History, 27th ed. (Salt Lake City: Deseret Book Co., 1974), tt. 356–71.*

Lesoni 41

- Church History in the Fulness of Times (iVola vakarau ni Vakarau ni Vuli ni Lotu [32502], 1993), tt. 333–40.*
- Carter E. Grant, The Kingdom of God Restored, 4th ed. (Salt Lake City: Deseret Book Co., 1965), tt. 425–48.*
- Jaynann Morgan Payne, “Eliza R. Snow: First Lady of the Pioneers,” Ensign, Sept. 1973, tt. 62–67.*
- B. H. Roberts, A Comprehensive History of the Church, 3:268, 279–88, 292–93, 315–18, 329–35.*
- Erastus Snow, “This Is the Place,” mai na ivola nei Preston Nibley, comp., Pioneer Stories (Salt Lake City: Deseret Book Co., 1947), tt. 41–42.*
- Edward W. Tullidge, The Women of Mormondom (New York: Tullidge and Crandall, 1877), tt. 350–51.*

Lesoni 42

- Church History in the Fulness of Times (iVola vakarau ni Vakarau ni Vuli ni Lotu [32502], 1993), tt. 337–38.*
- Margaret McNeil Ballard, “I Walked Every Step of the Way,” mai na ivola nei Leon R. Hartshorn, comp., Remarkable Stories from the Lives of Latter-day Saint Women, 2 vols. (Salt Lake City: Deseret Book Co., 1973–75), 2:10–11.*
- Don Cecil Corbett, Mary Fielding Smith: Daughter of Britain (Salt Lake City: Deseret Book Co., 1966), tt. 209–13, 223–49.*
- Julie A. Dockstader, “Children Entered Valley with ‘Hearts All Aglow,’” Church News, 23 July 1994, tt. 8–9.*
- Susa Young Gates, Lydia Knight’s History (Salt Lake City: Juvenile Instructor Office, 1883), tt. 64–76, 84–89.*
- Susan Arrington Madsen, I Walked to Zion (Salt Lake City: Deseret Book Co., 1994), tt. 124–27.*
- Edward W. Tullidge, The Women of Mormondom (New York: Tullidge and Crandall, 1877), tt. 336–37.*

Lesoni 43

Church History in the Fulness of Times (iVola vakarau ni Vakarau ni Vuli ni Lotu [32502], 1993), tt. 346–48, 356–61.

LeRoy R. Hafen and Ann W. Hafen, *Handcarts to Zion* (Lincoln: University of Nebraska Press, 1960).

Solomon F. Kimball, "Belated Emigrants of 1856," *Improvement Era*, Feb. 1914, tt. 287–88.

David O. McKay, "Pioneer Women," *Relief Society Magazine*, Jan. 1948, t. 8.

Joseph Fielding Smith, *Essentials in Church History*, 27th ed. (Salt Lake City: Deseret Book Co., 1974), tt. 397–402.

Brigham Young, "Foreign Correspondence," *Millennial Star* 17 (22 Tis. 1855): 813.

"Church Emigration," *Contributor* 14 (Maj. 1893): 199–205.

"Mary Goble Pay," mai na *A Believing People*, comp. Richard H. Cracroft kei Neal E. Lambert (Provo, Utah: Brigham Young University Press, 1974), tt. 144–45.

Lesoni 44

Church History in the Fulness of Times (iVola vakarau ni Vakarau ni Vuli ni Lotu [32502], 1993), tt. 444–46.

LaRene Gaunt, "'The Power of God Was with Us,'" *Ensign*, Maj. 1993, tt. 28–31.

Richard Neitzel Holzapfel, *Every Stone a Sermon* (Salt Lake City: Bookcraft, 1992).

———, "Every Window, Every Spire 'Speaks of the Things of God,'" *Ensign*, Maj. 1993, tt. 7–21.

Wallace Alan Raynor, *The Everlasting Spires: A Story of the Salt Lake Temple* (Salt Lake City: Deseret Book Co., 1965), tt. 102–3.

Brigham Young, mai na *Journal of Discourses*, 1:133.

Journal of Wilford Woodruff, vol. 5, 7 Tis. 1859, Historical Department, *The Church of Jesus Christ of Latter-day Saints* Salt Lake City.

"The Salt Lake Temple," *Deseret News*, 1 Jan. 1893, tt. 3–6.

Lesoni 45

Church History in the Fulness of Times (iVola vakarau ni Vakarau ni Vuli ni Lotu [32502], 1993), tt. 361–64, 454–55.

S. George Ellsworth, *Samuel Claridge: Pioneering the Outposts of Zion* (Logan, Utah: S. George Ellsworth, 1987), tt. 80–81; raica talega na "From An Adobe Hut to a Mansion of Brick and Stone," *Deseret Evening News*, 6 June 1903.

Carter E. Grant, *The Kingdom of God Restored*, 4th ed. (Salt Lake City: Deseret Book Co., 1965), tt. 546–47.

Joseph F. Smith, *Gospel Doctrine*, 5th ed. (Salt Lake City: Deseret Book Co., 1939), tt. 228–30.

Le Roi C. Snow, "The Lord's Way Out of Bondage," *Improvement Era*, Julai 1938, tt. 400–401, 439–42.

