

BØRNEHAVEN – LÆRERENS HÆFTE

SE JERES SMÅ



SE JERES SMÅ

BØRNEHAVEN –
LÆRERENS HÆFTE

Udgivet af
Jesu Kristi Kirke af Sidste Dages Hellige
Salt Lake City, Utah

Dine kommentarer og forslag til dette hæfte vil blive værdsat.
Indsend venligst disse til Curriculum Development,
50 East North Temple Street, Room 2404, Salt Lake City, UT 84150-3200, USA
eller cur-development@ldschurch.org

Opgiv navn, adresse, e-mailadresse, menighed og stav.
Sørg for at angive titlen på hæftet.
Skriv dernæst dine kommentarer og forslag vedrørende hæftets styrke
og områder, der eventuelt kan forbedres.

© 2007 Intellectual Reserve, Inc.
Alle rettigheder forbeholdes
Printed in Germany

Engelsk original godkendt: 7/08
Godkendt til oversættelse: 7/08
Oversættelse af *Nursery Manual. Behold Your Little Ones*
Danish
37108 110

INDHOLD

Indledning	1
Brev til forældrene	7
Lektioner	
1. Jeg er Guds kære barn.	8
2. Min himmelske Fader har en plan for mig.	12
3. Jeg kan bede til min himmelske Fader	16
4. Min himmelske Fader og Jesus Kristus elsker mig	20
5. Jesus Kristus har vist os, hvordan vi kan elske andre	24
6. Helligånden hjælper mig.	28
7. Jesus Kristus skabte verden til mig	32
8. Søndag er en dag, hvor jeg kan huske på min himmelske Fader og Jesus Kristus	36
9. Jeg har en krop ligesom min himmelske Faders	40
10. Jeg vil passe på min krop	44
11. Jeg elsker min familie	48
12. Jeg kan bede sammen med min familie	52
13. Min familie kan være sammen for evigt.	56
14. Jeg vil adlyde.	60
15. Jeg vil være taknemlig.	64
16. Jeg vil sige »Undskyld«	68
17. Jeg vil dele med andre.	72
18. Jeg vil elske andre	76
19. Jeg kan være glad	80
20. Jeg vil være ærbødig	84
21. Joseph Smith så vor himmelske Fader og Jesus Kristus	88
22. Mormons Bog lærer mig om Jesus Kristus	92
23. Jeg elsker skrifterne.	96
24. Jeg vil følge profeten	100
25. Jeg tilhører Jesu Kristi Kirke af Sidste Dages Hellige	104
26. Jeg vil blive døbt og bekræftet	108
27. Nadveren hjælper mig til at tænke på Jesus Kristus.	112
28. Min himmelske Fader velsigner mig gennem præstedømmet	116
Lektioner til særlige lejligheder	
29. Jesus Kristus opstod (påske)	120
30. Jesus Kristus er vor himmelske Faders Søn (jul)	124
Minilektion: Velkommen til børnehaven	128
Minilektion: Tillykke med fødselsdagen.	129
Indeks over aktiviteter	130
Indeks over billedmaterialer	131

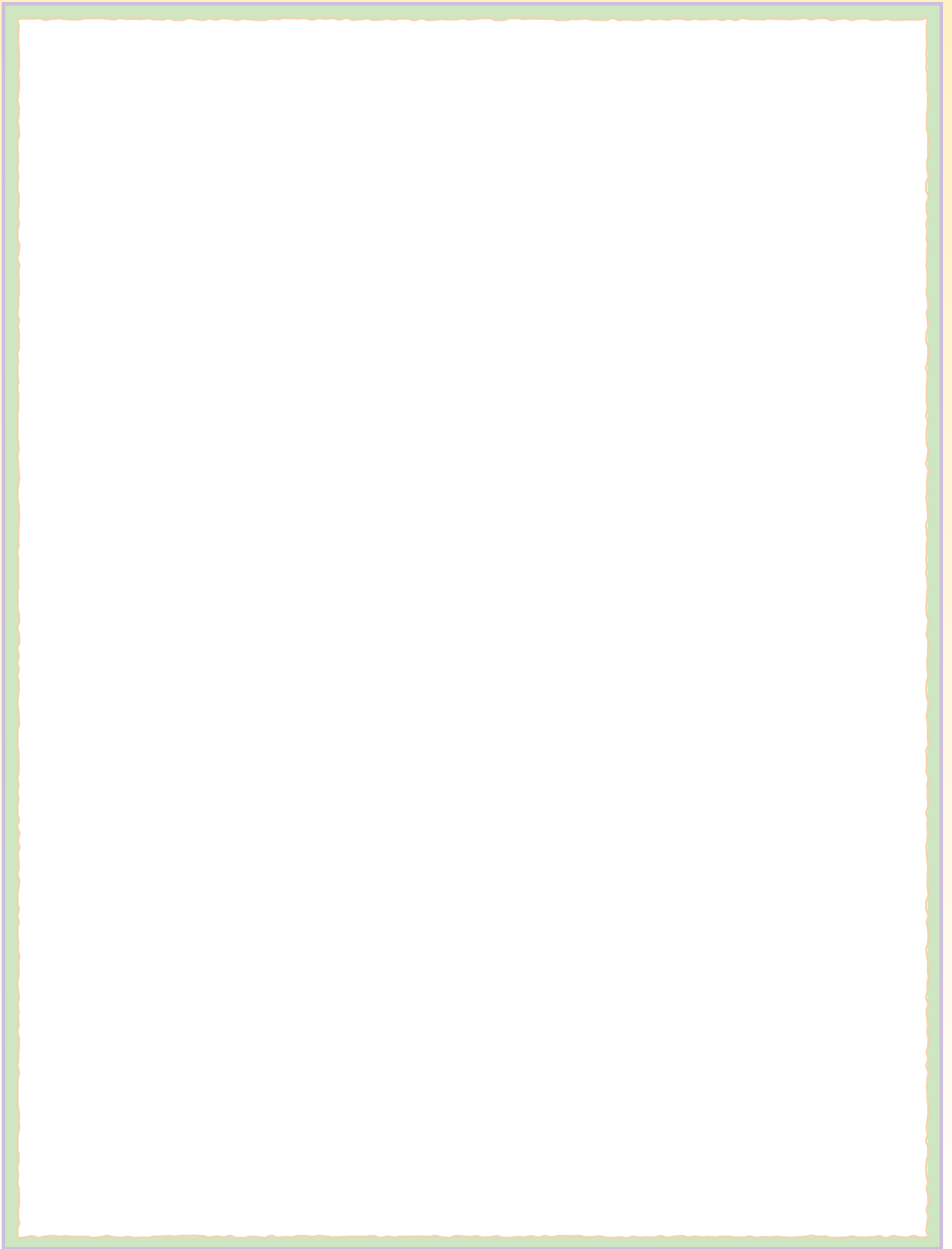

INDLEDNING

BØRNEHAVEKLASSEN

Formål Formålet med børnehaveklassen er at hjælpe børnene med at lære Jesu Kristi gengivne evangelium samt at efterleve det. Børnehaveklassen bør hjælpe børnene med at øge deres forståelse for og kærlighed til vor himmelske Fader og Jesus Kristus, få positive oplevelser i Kirken og styrke deres selvværdsfølelse.

Brev til forældrene Nogle få uger før et barn begynder i børnehaveklassen, bør én fra primarypræsidentskabet give barnets forældre en kopi af brevet på s. 7.

Ledere for børnehaveklassen Der bør kaldes mindst to personer (en leder for børnehaveklassen og en assistent) til hver børnehaveklasse. Hvis lederne for børnehaveklassen ikke er et ægtepar, bør de være af samme køn. Lederne for børnehaveklassen bør arbejde sammen under hele klassesiden for at sikre, at børnene føler sig trygge og har det godt.

Det fysiske miljø Børnehaveklassen bør give børnene en kærlig, tryk og organiseret indlæringsoplevelse. Lokalet bør være rent, venligt og indbydende og om muligt placeret nær et toilet. Legetøjet bør være rent, ufarligt og i god stand. Der bør ikke anvendes legesager til at klatre på.

Tidsplan Børnehaveklassen varer normalt lige så længe som hele primarytiden. Denne tid bør deles op i små moduler som fx lektionstid, mellemmåltid, musiktid og legetid.

Børnenes behov vil hjælpe dig til at beslutte rækkefølgen og længden for hver modul. Børn reagerer godt på faste rutiner, så benyt samme rækkefølge hver uge.

- **Lektionen:** Indled og afslut lektionstiden med en bøn, som normalt bør udføres af et af børnene (med hjælp fra en af lederne for børnehaveklassen om nødvendigt). Giv i løbet af lektionstiden en hvilken som helst eller alle aktiviteterne fra en lektion i dette hæfte. Du kan gentage disse aktiviteter under hele børnehavetiden. Andre af Kirkens officielle materialer som fx *Børnenes sangbog* og Kirkens tidsskrifter kan også være nyttige.
- **Leg:** Lad børnene få fri leg med legetøj, puslespil og bøger. Børn lærer ved at lege. Hjælp børnene med at lægge legetøjet på plads i slutningen af legetiden.
- **Mellemmåltid:** Sørg for et sundt mellemmåltid, der er let at håndtere. Spørg forældrene, om der er noget mad, som de ønsker, at deres børn ikke skal spise. Hjælp børnene med at vaske deres hænder



UNDERVISNINGSTIP

For oplysninger om karaktertræk hos børn i børnehavealderen, se Undervisning, den største kaldelse: Hjælpe materiale til undervisning i evangeliet (1999), s. 110-111.

Tidsplan: Når du lægger en tidsplan for din børnehaveklasse, så overvej børnenes behov. Hvor længe kan de sidde, før de har brug for at røre sig? Hvornår er de sultne og har brug for et mellemmåltid? Hjælper en stille aktivitet dem med at blive klar til lektionen? Husk, at mange små børn har en kort koncentrationsevne. Vær opmærksom på rastløshed og anden adfærd, som fortæller dig, at børnene har brug for en forandring.

Leg: Mange børn i børnehavealderen er ikke følelsesmæssigt eller socialt klar til at dele legetøj og andre legesager. Tving dem ikke til at dele, hvis de ikke vil.

og bed om at få maden velsignet, før de spiser. Penge til mellemmåltidet bør komme fra Primarys budget.

- **Musik:** Syng sange, spil på enkle musikinstrumenter eller bevæg jer eller marchér til musik (se »Musik i børnehaveklassen« på s. 4). Denne del af børnehaveklassen kan udgøre en del af lektionstiden, eller den kan være en særskilt musikdel.

Når klassesiden er slut, bør lærerne sikre sig, at børnene kun bliver hentet af deres forældre eller andre medlemmer i den nære familie. De bør ikke lade nogen andre tage børnene med, medmindre forældrene har givet deres tilladelse.

Overgang Sørg for en rutine for børnene, som hjælper dem med at gå fra den ene del til den næste. Du kunne fx synges sangen »Det er så sjovt« (*Børnenes sangbog*, s. 129) og bruge sætninger som »Det er så sjovt at rydde op« eller »Det er så sjovt at spise lidt« og så videre.

OM LEKTIONERNE I DETTE HÆFTE

Formålet med lektionerne i dette hæfte er at hjælpe børn i børnehavealderen med at lære Jesu Kristi gengivne evangeliums grundlæggende lærdomme. Bed om vejledning og søg Åndens indflydelse, når du forbereder undervisningen af disse lektioner (se *Undervisning, den største kaldelse*, s. 97-99). Du kan undervise i dem i hvilken som helst rækkefølge, og du kan undervise i den samme lektion i flere på hinanden følgende uger. Du kan også undervise i den samme lektion to gange i samme klassesid, afhængig af børnenes behov og interesse.

Anvend kun Kirkens officielle materialer i børnehaveklassen. Udover aktiviteterne i dette hæfte kan du bruge spil, billeder, sange, historier og andre aktiviteter fra Kirkens tidsskrifter.

Anvend skrifterne, når du underviser børnene. Når en lektion foreslår, at du fortæller en historie fra skrifterne, så åbn skrifterne og peg på det sted, hvor historien står. Det hjælper børnene til at forstå, at det, du underviser i, kommer fra skrifterne. Lær dem at påskønne og føle ærbødighed for skrifterne. Hvis du ikke har dine egne skrifter, så spørg din biskop eller grenspræsident om, hvordan du får dem.

Når du underviser i disse lektioner, så tag hensyn til børnenes situation i hjemmet og familien. Når en lektion henviser til børnenes forældre eller familie, så tænk på følelserne hos de børn, som vokser op hos en enlig, hos bedsteforældre eller andre i familien.

Tag også hensyn til følelserne hos de børn i din børnehaveklasse, som har fysiske handicap. Fokuser på det, som børnene *kan*, ikke på det, de ikke kan. For yderligere oplysninger om at undervise folk med handicap, se *Undervisning, den største kaldelse*, s. 38-39.

Lektionens hovedpunkter er beskrevet herunder:

Introduktion til læreren Hver lektion begynder med en kort forklaring om den lærdom, der skal undervises i, herunder skriftstedshenvisninger. At læse og overveje denne introduktion og skriftstederne, der relaterer hertil, vil hjælpe dig med at forberede dig åndeligt til at undervise børnene i denne lærdom gennem Ånden. Det er ikke hensigten, at denne introduktion skal læses for børnehavebørnene.

Leg og lær Formålet med leg og lær er at undervise børnene i evangeliet ved at give dem mulighed for at –

- høre om lærdommen.
- se et billede i forbindelse med lærdommen.
- synge (eller høre en sang) om lærdommen.

UNDERVISNINGSTIP

Aktiviteter: Overvåg børnenes engagement under aktiviteterne. Du kender børnenes evner og behov i din børnehaveklasse. Tilpas aktiviteterne efter behov. (Se *Undervisning, den største kaldelse*, s. 33-34).

Aktivitetskasse: Du kan evt. lave en aktivitetskasse, der kan opbevares i børnehavens lokale. Den kan indeholde ting, du har lavet eller brugt til aktiviteter som fx puslespil, billeder, dukker, udklipsfigurer, kopier af malesider osv. Du kan bruge disse ting når som helst i børnehavetiden.

- lave en fysisk aktivitet, der omhandler lærdommen.
- formulere noget om lærdommen.

Forbered et særligt sted i lokalet, hvor du kan samle børnene omkring dig til leg og lær-aktiviteterne. Det kan være på et tæppe eller en måtte på gulvet, eller det kan være på stole placeret i en rundkreds. Sid eller lig på knæ, så du er tæt på børnene og i deres øjenhøjde. (Bemærk: Tænk på at klæde dig passende til at kunne knæle, sidde på gulvet eller bøje dig forover).



Samlingsaktiviteter: Begynd hver lektion med at samle børnene med en officiel kirkesang eller en anden aktivitet. Når du bruger den samme samlingsaktivitet hver uge, genkender børnene aktiviteten som et signal til, at lektionen skal til at begynde, og det vil hjælpe dem til at blive klar til lektionen. En samlingsaktivitet kan ganske enkelt være at klappe rytmisk i dine hænder og indbyde børnene til at klappe sammen med dig. Næsten enhver officiel kirkesang eller -aktivitet kan bruges, hvis den er enkel og bruges fast hver uge.

Følgende er nogle eksempler på samlingsaktiviteter:

- Syng en sang, som børnene kan lide, som fx »Jeg er Guds kære barn« (*Børnenes sangbog*, s. 2-3) eller »Elsker hverandre« (*Børnenes sangbog*, s. 74).
- Syng »Hvis du er i godt humør« (*Børnenes sangbog*, s. 125) og brug følgende ord:
Du skal sidde, hvis du' klar til vor's lektion.
Du skal sidde, hvis du' klar til vor's lektion.
Du skal sidde, hvis du' klar og hør' det bedste, som vi har.
Du skal sidde, hvis du' klar til vor's lektion.
- Fremsig følgende vers og bed børnene om at lave bevægelserne sammen med dig:
Jeg er glad for at komme i kirke (*dan et kirketårn med fingerspidserne*) og sidde for at lære om Jesus, synge (*anbring hænderne som en tragt om munden*) og bede (*fold hænderne*).

Valgfrie aktiviteter Hver lektion foreslår 2-4 valgfrie aktiviteter, som du kan vælge mellem til at supplere lektionen, hvis du ønsker det. Du kan også bruge disse aktiviteter på andre tidspunkter i børnehaveklassen. Mange af disse aktiviteter kræver yderligere forberedelse. Hvis du ikke har de foreslåede materialer til disse aktiviteter, kan du erstatte dem med lignende materialer. Penge til disse materialer kan komme fra Primarys budget.

UNDERVISNINGSTIP

Samling: Ros de børn, der sidder ned sammen med dig. Hvis nogle af dem ikke vil sidde ned, så tving dem ikke, men du kan opmuntre dem med forskellige aktiviteter. Mens den ene leder for børnehaveklassen underviser, kan den anden leder hjælpe med at samle børnenes opmærksomhed.

Sange: Hvis du bruger en sang eller et vers til din samlingsaktivitet, så gentag den nogle få gange og brug hver gang en sagtere stemme.

Gentagelser hjælper børnene med at lære. Hvis der er en leg og lær-aktivitet eller en valgfri aktivitet, som børnene især godt kan lide, så gentag den på andre tidspunkter i børnehavetiden og i de kommende uger.

Billedmaterialer Hver lektion indeholder to sider billedmaterialer: et farvebillede og en tegning. Deres formål er visuelt at fremhæve det lærdomsmæssige princip i lektionen. Lektionerne indeholder forslag til anvendelse af billedmaterialerne.



Undervisningstip Til højre på hver side er der forslag og ideer, som kan hjælpe dig til en vellykket lektion. Nogle af disse er forslag til at fremføre en specifik aktivitet, men de fleste er generelle principper, der kan anvendes når som helst, du underviser små børn.

MUSIK I BØRNEHAVEKLASSEN

Børn i børnehavealderen er parate og ivrige efter at lære om vor himmelske Fader og Jesus Kristus, og musik kan hjælpe dem med at lære. Musik indbyder Ånden, og den kan skabe en varm og kærlig atmosfære og gøre børnehaveklassen til et rart sted at være.

Vær ikke bekymret, hvis du ikke er så dygtig til at synge. Børnene lytter til ordene, iagttager dine ansigtsudtryk og glæder sig over melodien frem for at fokusere på din evne til at synge.

Måder at anvende musikken på Musik kan tjene adskillige formål i børnehaveklassen. Du kan bruge den til at –

- byde børnene velkommen. Fx kan du spille sagte musik, idet børnene kommer ind i børnehaveklassen.
- undervise børnene i evangeliets principper. De fleste lektioner i dette hæfte foreslår sange, der henviser til lektionens emne.
- hjælpe børnene med at forberede sig på at påbegynde en ny aktivitet – fx at skabe en ærbødig atmosfære inden lektionstiden.
- give børnene mulighed for at røre og more sig.
- gøre børnene bekendte med sange, som de kommer til at synge i Primary.

Hjælp børnene med at deltage

For at lære børnene en sang kan du synge en enkelt linje et par gange og derpå bede dem om at synge den sammen med dig. Ros dem for deres indsats. Til at begynde med synger de måske kun et ord eller to, og måske synger de yngste slet ikke med, men de kan stadig lære og synes det er sjovt at høre dig synge. De kan også have glæde af at udføre enkle bevægelser i forbindelse med sangene. Til sidst lærer de ordene og begynder at synge sammen med dig, især hvis du gentager sangene.



UNDERVISNINGSTIP

Billedmaterialer: For at hjælpe børnene med at lære af billeder og tegninger kan du fremhæve detaljer, der er relevante for de principper, du underviser i.

Musik: Du behøver ikke et klaver eller en cd-afspiller for at kunne bruge musik i børnehaveklassen. Børnene vil føle sig godt tilpas, hvis du ganske enkelt samler dem omkring dig og synger. Vær godt kendt med teksten til sangen, så du kan holde øjenkontakt med børnene.

Hjælpe midler til musik: Overvej at lave en kasse med »instrumenter« til musik, som kan opbevares i lokalet for børnehaveklassen. Den kan indeholde en liste med sange og aktivitetsvers, som børnene kan lide, enkle billeder, som børnene kan holde, mens I synger eller enkle musikinstrumenter.

Andre kilder

Teksten til flere sange findes i lektionerne i dette hæfte. Du kan også bruge –

- *Børnenes sangbog* og indspilninger af primarysange. Enkle sange, som indeholder gentagelser, er særligt velegnede til børn i børnehavealderen. Du kan tilføje enkle bevægelser, som ordene angiver.
- Kirkens musikhjemmeside, www.lds.org/churchmusic. Her kan du høre musikken til sangene i *Børnenes sangbog* og salmebogen.
- støtte fra din musikleder i Primary.

POTENTIELLE PROBLEMER OG MULIGE LØSNINGER

Herunder nævnes nogle almindeligt forekommende problemer i børnehaveklassen samt nogle løsningsforslag. Ros oprigtigt barnet i enhver situation, hvor han eller hun opfører sig passende. At tvinge børn til at indordne sig er ikke løsningen på adfærdsproblemer. Husk, at det er vigtigt for hvert eneste barn at have en kærlig og behagelig oplevelse i børnehaveklassen.

PROBLEM

Et barns forælder tager barnet til børnehaveklassen, og barnet græder, når forælderen prøver at gå.

Et barn er tilsyneladende bange for dig eller de andre børn og går formålsløst rundt i børnehaven, eller vil ikke blande sig med nogen.

Et barn klamrer sig til dig og kræver din opmærksomhed konstant.

Et barn vil ikke sidde stille og lytte under lektionen. Han eller hun distraherer eller forstyrrer de andre børn.

MULIGE LØSNINGER

Foreslå forælderen at blive, indtil barnet er stille og faldet til ro. Prøv at få barnet interesseret i en aktivitet, der finder sted i børnehaveklassen, og tilbyd ham eller hende at deltage.

Vær tålmodig. Pres ikke barnet til at deltage. Giv ham eller hende tid til at lære dig, de andre børn og omgivelserne at kende. Berolig barnet en gang imellem og fortsæt med at opfordre ham eller hende til at deltage i en aktivitet. Sørg for at sikre, at børnehaveklassen er en rar og behagelig oplevelse for barnet.

Små børn har brug for varme og opmærksomhed. At tale med og beskæftige sig med barnet på en kærlig måde vil normalt tilfredsstille ham eller hende. Tilskynd derpå barnet til at blive involveret i børnehaveaktiviteterne.

En børnehaveleder kan lede barnets opmærksomhed hen på aktiviteten, mens den anden leder udfører lektionen. Hvis man giver barnet noget at holde, kan det hjælpe ham eller hende til at blive aktivt involveret i lektionen. Du har måske brug for at lade barnet sidde ved siden af den anden lærer, så de

andre børn kan få en tryk og givende oplevelse med lektionen. Husk altid at være gensidig interesseret i børnene på en kærlig og støttende måde.



PROBLEM

Et barn rejser sig og går væk, før en aktivitet er slut.

Børnene begynder at slå om et stykke legetøj.

Et barn begynder at lege vildt – kaster rundt med legetøjet, svinger rundt med det eller tramper på det.

Et barn begynder at græde og klynke. Når du prøver at trøste, siger han eller hun noget i retning af: »Jeg kan ikke li' dig« eller »Du er ikke min mor« og trækker sig væk.

MULIGE LØSNINGER

Vær opmærksom på det enkelte barns behov, interesser og koncentrationsevne. Læg mærke til tegn på rastløshed, så du kan tilpasse aktiviteten efter barnets behov. Mens den ene lærer leder aktiviteten, kan den anden lærer opfordre og opmuntre et barn, der har mistet interessen. Tving ikke et barn til at deltage i nogen aktivitet.

Små børn har svært ved at dele. Du er måske nødt til at træde til for at hjælpe dem med at løse problemet eller forhindre dem i at skade hinanden. Foreslå måder, hvorpå de kan lege sammen med legetøjet, eller afled deres opmærksomhed med noget andet legetøj og andre aktiviteter. Sørg for, at der er legesager nok til alle børnene. Ros børnene for at lege på en god måde.



Du er nødt til at gribe ind mod denne opførsel. Børnehaveklassen skal være et trygt sted for børnene. Forklar kærligt barnet, at han eller hun ikke kan lege på den måde, og led derpå barnets opmærksomhed hen på en anden form for leg. Ros barnet for en passende opførsel.

Henled barnets opmærksomhed på noget, der sker i børnehaven eller på et stykke legetøj eller en bog. Det hjælper måske barnet til at falde til ro. Hvis han eller hun ikke er til at trøste, så tag barnet hen til hans eller hendes forældre.

KÆRE FORÆLDRE

Vi glæder os til at få jeres barn ind i vores børnehaveklasse! Her er nogle ting, I kan gøre, for at det skal blive en behagelig oplevelse for jeres barn.

- Sig noget positivt til jeres barn om børnehaveklassen i ugen op til hans eller hendes første gang.
- Tal med jeres barn om, hvad der foregår i børnehaveklassen. Hjælp ham eller hende til at vide, hvad han eller hun har i vente.
- Sørg for, at jeres barn har været på toilettet/har en ren ble og har fået mad, før I tager ham eller hende hen til børnehaveklassen. Et barn, der skal have skiftet ble, tages hen til en forælder.
- Fortæl lederne for børnehaveklassen, hvis jeres barn har brug for særlige hensyn som fx fødevareallergi.
- Bliv i børnehaveklassen med barnet, hvis han eller hun er bange.
- Fortæl lederne for børnehaveklassen, hvor de kan finde jer under børnehavetiden.
- Berolig jeres barn med, at I kommer tilbage senere.
- Kom straks og hent jeres barn, når børnehavetiden er slut. Hvis en anden end en forælder eller søskende kommer og henter jeres barn, så lad lederne for børnehaveklassen vide, at den person har jeres tilladelse til at gøre det.
- Understøt hjemme, hvad der bliver undervist i under lektionen i børnehaveklassen.
- Skaf om muligt gerne et billede af jeres barn og et billede af jeres barns familie.

Bring venligst ikke jeres barn til børnehaveklassen, når han eller hun er syg eller har et af følgende symptomer:

- Feber
- Forkølelse
- Hoste
- Usædvanlig irritabel
- Opkast
- Diaré
- Udslæt
- Øjenbetændelse
- Hovedlus
- En sygdom eller infektion, der er blevet behandlet med antibiotika inden for de seneste 48 timer
- En børnesygdom i smitteperioden:
 - Skoldkopper (7 dage)
 - Mæslinger (til udslættet er væk)
 - Skarlagensfeber (til udslættet er væk)
 - Fåresyge (til hævelsen er væk, som regel 7 dage)
 - Børnesår

Hvis jeres barn har en allergi, der får næse og øjne til at løbe eller giver hoste eller udslæt, så lad venligst lederne for børnehaveklassen vide, at barnets symptomer ikke smitter.

Kontakt endelig lederne for børnehaveklassen, hvis I har nogen bekymringer eller spørgsmål:

Leder for børnehaveklassen

Telefonnummer

Leder for børnehaveklassen

Telefonnummer

1

JEG ER GUDS KÆRE BARN

INTRODUKTION TIL LÆREREN

For at forberede dig åndeligt til at undervise i denne lektion, læs og overvej da følgende:

Vi er hver især en elsket åndelig søn eller datter af himmelske forældre. Vi levede hos dem, før vi blev født. Vor himmelske Fader kender os personligt og elsker os. (Se Sl 82:6; ApG 17:28-29; Heb 12:9).

FORBEREDELSE

- Medbring skrifterne. Sæt mærker ved Sl 82:6 og Moses 1:4, så du hurtigt kan finde frem til dem.
- Sæt mærke ved s. 99 i dette hæfte, så du hurtigt kan finde frem til det.

LEG OG LÆR

Begynd med en samlingsaktivitet. Forslag findes på s. 3.

Bøn Bed et barn om at åbne med bøn.

Sang Syng eller fremsig det første vers af »Jeg er Guds kære barn« (*Børnenes sangbog*, s. 2):

Jeg er Guds kære barn,
og han har sendt mig her,

Gentag det to eller tre gange og bed børnene om at synge sammen med dig.

Skriftsted Fortæl børnene, at de har en mor og far på jorden, som elsker dem. Fortæl dem, at de også har en himmelsk Fader, som kender dem og elsker dem. Åbn Bibelen på Sl 82:6 og læs »I er alle [børn] af [Gud]«.

Historie fra skriften Vis billedet af Moses på s. 99 (tildæk evt. de andre billeder på siden for at hjælpe børnene med at fokusere på Moses). Forklar, at Moses var en stor profet, der levede for længe siden. Fortæl børnene, at Moses gik op på et bjerg for at bede. Bed børnene om at lade som om, at de bestiger et bjerg. Få dem dernæst til at folde hænderne, som om de beder. Slå op i Den Kostelige Perle på Moses 1:4 og sig: »Gud sagde til Moses: »Se, du er min søn.« Forklar, at Moses lærte, at han var Guds barn.

Gentagelsesaktivitet Bed et barn om at stå ved siden af dig foran klassen.

Sig: »Det er (barnets navn).«

Bed børnene om at gentage barnets navn.

Sig: »(Barnets navn) er Guds barn.«

Bed børnene om at gentage: »(Barnets navn) er Guds barn.«

Gentag aktiviteten for hvert barn i børnehaven. Hvis børnehaveklassen er stor, kan du præsentere to børn ad gangen eller forkorte aktiviteten efter behov.

Billede Vis billedet på s. 10, peg på et barn på billedet og spørg: »Er det barn Guds barn?« Nik og sig ja. Gentag det for alle børnene på billedet. Peg dernæst på dig selv og spørg: »Er jeg Guds barn?« Nik og sig ja.



UNDERVISNINGSTIP

Sange: Brug musik til at undervise i evangeliets principper og indbyde Ånden. Enkelte af børnene prøver måske at synge sammen med dig, men de fleste nøjes sandsynligvis med bare at iagttage dig, mens du synger. De lærer sange ved at lytte, og de har glæde af sangene, selv om de ikke synger med.

Navne: Børnehavebørn kan lide at høre deres eget navn og personligt være en del af lektionen. Vis børnene, at du elsker dem ved at lære deres navne og rose dem for deres deltagelse.

Fremhæv, at *alle* er Guds børn, og han kender os og elsker os alle sammen.

Konklusion Bær dit vidnesbyrd om, at vi alle er Guds børn, og at han kender os og elsker os.

Bøn Bed et barn om at slutte med bøn.

VALGFRIE AKTIVITETER

FORBEREDELSE *Til aktiviteten med plakaten:* Bed nogle forældre om at tage et billede af deres barn med til børnehaven (de er måske allerede kommet med et billede, da barnet begyndte i børnehaveklassen – se s. 7). Skriv øverst på en plakat: »Jeg er Guds kære barn.« Lad der være masser af plads til billeder af børnene.

Til illustrationsaktiviteten: Kopier illustrationerne på s. 11, en kopi til hvert barn.

Aktivitetsvers Bed børnene om at rejse sig og udføre følgende aktivitetsvers sammen med dig:

Hvis du er meget, meget høj (*stræk jer og ræk armene i vejret*)
kender og elsker vor himmelske Fader dig.

Hvis du er meget, meget lille, (*sæt jer på hug*)
kender og elsker vor himmelske Fader dig.

Høj, (*stræk jer*)

lille, (*sæt jer på hug*)

høj, (*stræk jer*)

lille, (*sæt jer på hug*)

vor himmelske Fader kender og elsker os alle.

Plakat Sæt billederne af børnene på den plakat, du har forberedt. Læs overskriften på plakaten for børnene, og mind dem om, at vi alle er Guds børn. Vis plakaten hver uge og sæt flere flere billeder på den, efterhånden som nye børn begynder i klassen.

Illustration Giv hvert barn en kopi af illustrationerne på s. 11. Bed børnene om at pege på forskellige dele af ansigtet (som fx øjne, mund osv.) Lad børnene farvelægge illustrationerne, hvis de har lyst.

UNDERVISNINGSTIP

Bøn: Hvis barnet har brug for hjælp til at bede, så hjælp ham eller hende med korte, enkle sætninger, som de skal gentage. De større børn er måske i stand til at bede og bruge deres egne ord.

Kopiering: Hvis du ikke har adgang til en kopimaskine, kan du anbringe et stykke papir ovenpå illustrationerne og tegne dem op.

Farvelægning: Ikke alle børn kan lide at farvelægge. Nogle laver måske kun en streg eller to på siden. Formålet med illustrationerne i disse lektioner er at give børnene et visuelt indtryk af lektionen, som de kan beholde og tage med hjem. Det er ikke vigtigt, om de er dygtige til at farvelægge illustrationen.



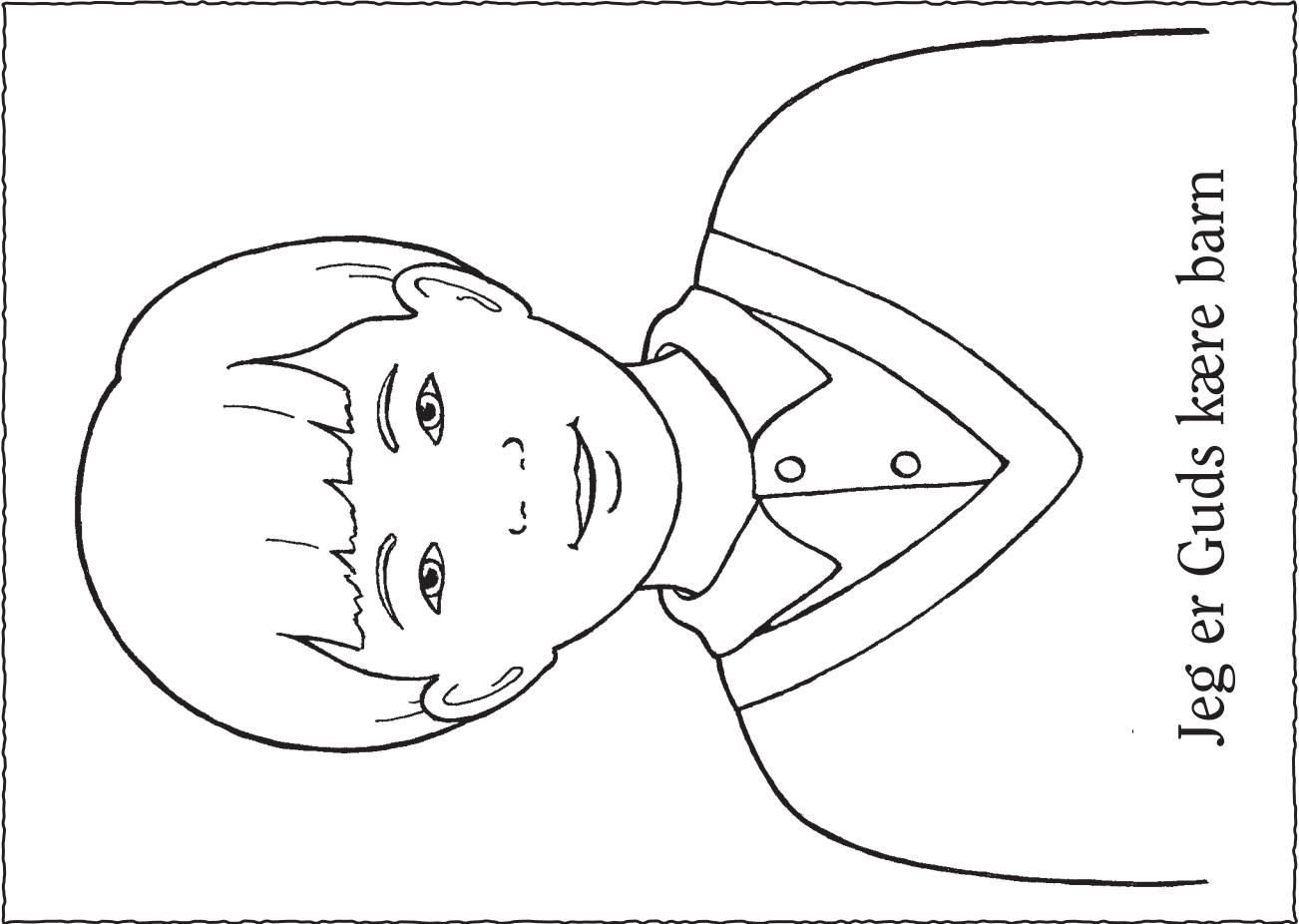

Jeg er Guds kære barn

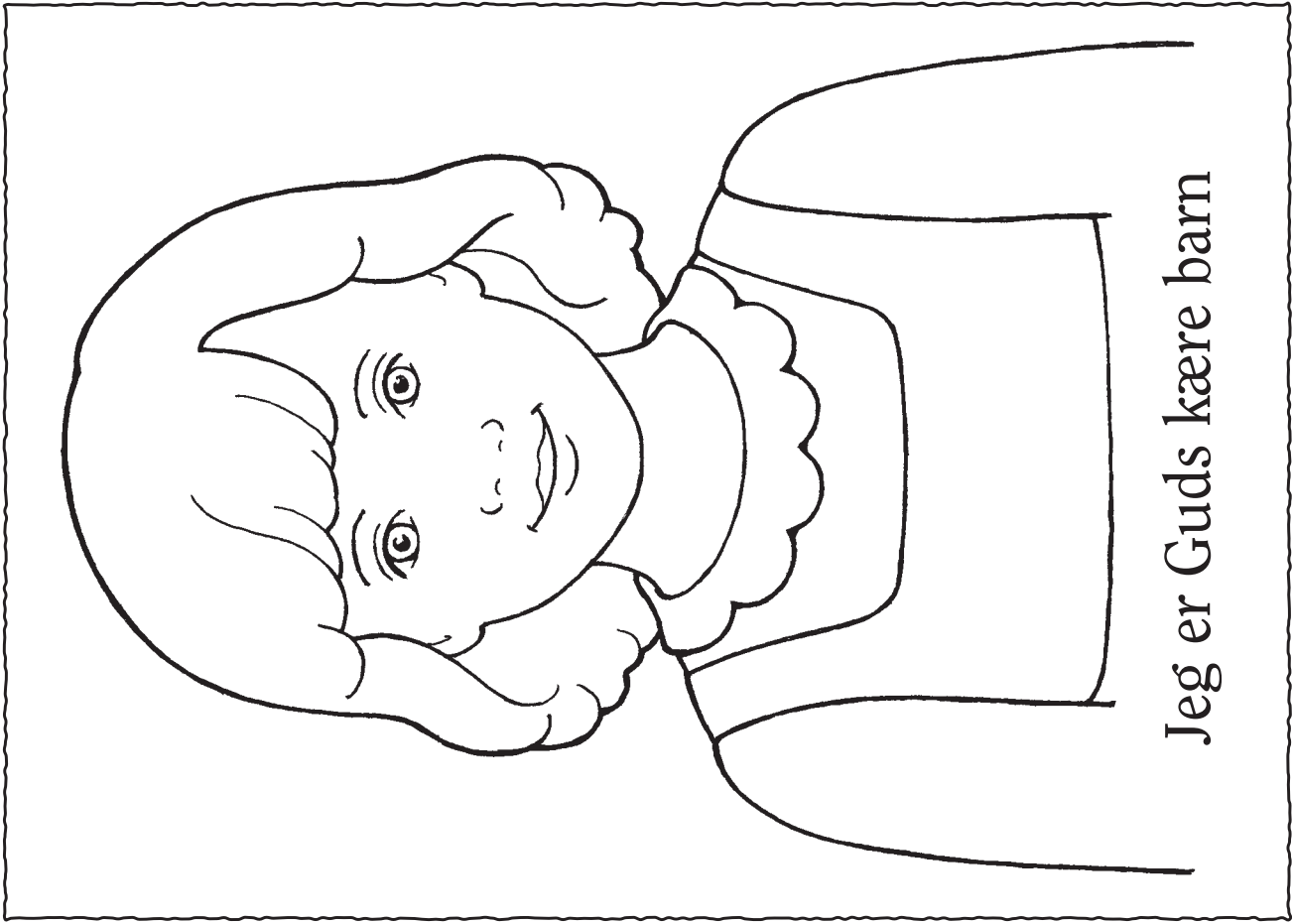

Jeg er Guds kære barn

2

MIN HIMMELSKE FADER HAR EN PLAN FOR MIG

INTRODUKTION TIL LÆREREN

For at forberede dig åndeligt til at undervise i denne lektion, læs og overvej da følgende:

Vi levede hos vor himmelske Fader som ånder, før vi blev født. Vor himmelske Fader forberedte en plan, som gør det muligt for os at komme ned på jorden og få et fysisk legeme, så vi kan blive ligesom ham og komme tilbage til hans nærhed. Det kan vi på grund af Jesu Kristi forsoning og vores lydighed. Jesus Kristus var udpeget til at være vores Frelser. (Se Abr 3:24-27; TA 1:3).

FORBEREDELSE

Sæt mærke ved s. 98 i dette hæfte, så du hurtigt kan finde frem til det.

LEG OG LÆR

Begynd med en samlingsaktivitet. Forslag findes på s. 3.

Bøn Bed et barn om at åbne med bøn.

Syng en historie Brug »Jeg er Guds kære barn« (*Børnenes sangbog*, s. 2-3) for at lære børnene nogle grundlæggende detaljer om frelsesplanen. Følgende oplæg er et forslag:

Fortæl børnene, at vi alle sammen boede hos vor himmelske Fader, før vi blev født.

Syng eller fremsig (bed børnene om at synge/sige det sammen med dig):
Jeg er Guds kære barn,
og han har sendt mig her.

Fortæl børnene, at vor himmelske Fader har en plan for os. Han fortalte os, at vi ville komme ned på jorden og bo. Vi var så glade, at vi råbte af glæde. Bed børnene om at sige: »Hurra!«

Vis billedet af en familie på s. 14. Fortæl børnene, at vi er kommet ned på jorden for at bo hos en familie, som elsker os. Bed børnene om at krydse armene og omfavne sig selv.

Syng eller fremsig:
har givet mig et jordisk hjem,
med far og mor så kær.

Fortæl børnene, at mens vi er på jorden, ønsker vor himmelske Fader, at vi skal være lykkelige og følge hans befalinger.

Syng eller fremsig:
Led mig, før mig, gå du med mig,
hjælp mig finde vej.

Vis billedet af Jesus Kristus på s. 98. Fortæl børnene, at vor himmelske Fader udpegede Jesus Kristus til at hjælpe os med at vende tilbage til ham. Forklar, at på grund af Jesus kan vi bo hos vor himmelske Fader sammen med vores familie for evigt, hvis vi holder befalingerne.

Syng eller fremsig:
Lær mig hvad jeg gøre må,
for hjem til Gud at nå.



UNDERVISNINGSTIP

Forberedelse: Forbered billeder, illustrationer og andet materiale, før børnehaven begynder. Dette vil gøre det muligt for dig at koncentrere din opmærksomhed på børnene.

Leg og lær: Saml børnene tæt omkring dig for at involvere børnene og hjælpe dem med at have fokus på lektionen. Hvis du kan, så knæl og sid, så du er i øjenhøjde med dem. Hold billederne tæt hen til dem.

Syng hele sangen og vis billederne, mens du synger:

Jeg er Guds kære barn,
og han har sendt mig her,
har givet mig et jordisk hjem (*vis billedet af familien på s. 14*)
med far og mor så kær.

Led mig, før mig, gå du med mig,
hjælp mig finde vej.

Lær mig hvad jeg gøre må, (*vis billedet af Jesus på s. 98*)
for hjem til Gud at nå.

Konklusion Bær dit vidnesbyrd om vor himmelske Faders plan for os.

Bøn Bed et barn om at slutte med bøn.

VALGFRIE AKTIVITETER

FORBEREDELSE *Til poselegen:* Kopier illustrationerne på s. 15 og klip dem ud.

Tag noget med til at gemme dem i, fx en lille pose eller et klæde.

- *Til farvelægningsaktiviteten:* Kopier s. 15 til hvert barn. Klip illustrationerne og ordstrimlen ud. Tag snor eller garn med samt noget tape til at lave uroerne til børnene.

Poseleg Læg illustrationerne i posen. Lad et barn vælge et billede fra posen. Læs eller syng billedteksten og lad børnene gentage eller synge teksten sammen med dig. Gentag indtil hvert barn, der har lyst, har fået en tur.

Farvelægning Lad børnene farvelægge en kopi af illustrationerne på s. 15 og lad dem tage dem med hjem, så de kan vise deres forældre, hvad de har lært i børnehaven. Hvis du har tid, kan du bruge snoren eller garnet og tapen til at lave uroer til børnene, som illustreret til højre.

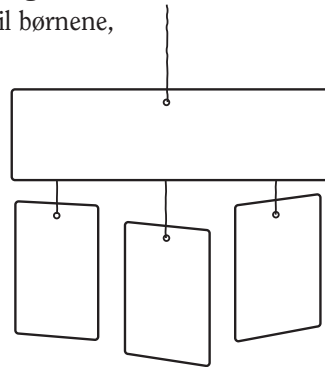

UNDERVISNINGSTIP

Hjælpematerialer: Brug kun Kirkens officielle hjælpematerialer i børnehaveklassen (se *Undervisning, den største kaldelse*, s. 105). Hvis du har brug for flere ting til børnene, så vælg andre historier, spil, dukker, udklipsfigurer eller farvelægningsaktiviteter fra dette hæfte eller fra Kirkens tidsskrifter. Du kan bruge disse aktiviteter så ofte, som du vil, og du kan undervise i en lektion to eller tre uger i træk.

Valgfrie aktiviteter er lavet, så du kan føje dem til din lektion alt efter ønske. Hvis du ikke kan få fat i de nødvendige materialer, kan du erstatte dem med lignende materialer.

Farvelægning: Mens børnene farvelægger, kan du gennemgå de principper, der er blevet undervist i under lektionen. Peg på detaljer på billederne og forklar børnene, hvad det er, de farvelægger. Læs teksten på illustrationerne for dem.



Min himmelske Fader har en plan for mig



Jeg er Guds kære barn, og
han har sendt mig her,



har givet mig et jordisk
hjem, med far og mor
så kær.

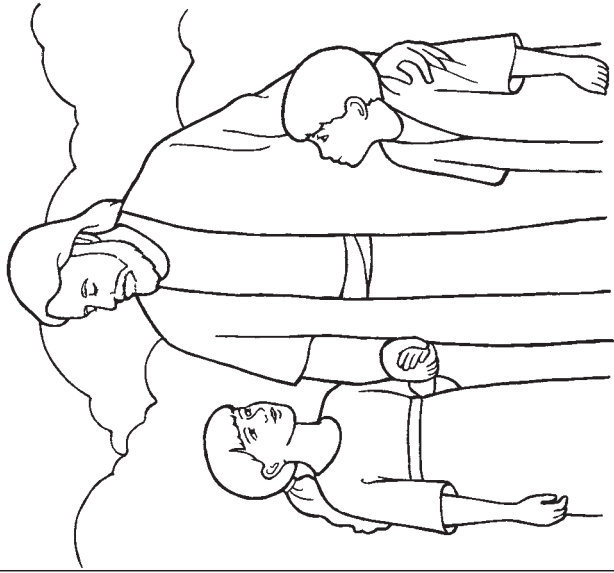

Lær mig hvad jeg gøre må,
for hjem til Gud at nå.

3

JEG KAN BEDE TIL MIN HIMMELSKE FADER

INTRODUKTION TIL LÆREREN

For at forberede dig åndeligt til at undervise i denne lektion, læs og overvej da følgende:

Gennem bøn kan vi tale med vor himmelske Fader. Vi fortæller ham, vi elsker ham, vi takker ham for velsignelser, og vi beder om hjælp til os selv og andre, der har brug for det. Vi afslutter vore bønner i Jesu Kristi navn. Bøn er en af de største velsignelser, som vi modtager, mens vi er her på jorden. (Se Matt 6:9-13; Alma 34:18-27; 3 Ne 18:19-21).

FORBEREDELSE

- Medbring nogle få ting eller billeder af ting, som vi er taknemlige for (som fx tøj, mad, skrifterne osv.) i en stor pose. Skriv »Vi takker dig« på posen. Medbring en anden pose med ting eller billeder af ting, som vi kan bede om (som fx en glad familie, et stærkt legeme, kærlighed osv.) Skriv »Vi beder dig velsigne os« på posen.
- Sæt mærke ved s. 106 i dette hæfte, så du hurtigt kan finde frem til det.

LEG OG LÆR

Begynd med en samlingsaktivitet. Forslag findes på s. 3.

Bøn Bed et barn om at åbne med bøn.

Billeder Vis billedet af Jesus som dreng, der beder (s. 18). Fortæl børnene, at det er et billede af Jesus, der beder, da han var barn. Vis billedet af et barn, der beder (s. 18). Forklar, at når vi beder, taler vi med vor himmelske Fader. Vi begynder med at sige: »Kære himmelske Fader.« Bed børnene om at sige: »Kære himmelske Fader.«

Fortæl børnene, at vi bagefter takker ham for vore velsignelser. Lad et barn vælge noget fra posen med påskriften »Vi takker dig«. Sig: »Vi takker dig for vores (betegnelsen for det, barnet har valgt).« Bed børnene om at sige: »Vi takker dig.« Gentag denne aktivitet, indtil alle genstande er blevet valgt. Fortæl derefter børnene, at så beder vi vor himmelske Fader om velsignelser, og gentag aktiviteten med posen med påskriften »Vi beder dig velsigne os«. Bed børnene om at sige: »Vi beder dig velsigne os.«

Vis billedet af Jesus på s. 106. Fortæl børnene, at vi slutter vore bønner med at sige: »I Jesu Kristi navn. Amen.« Bed børnene om at sige det sammen med dig.

Aktivitetsvers Fremsig følgende aktivitetsvers og bed børnene om at gøre det sammen med dig:

Jeg begynder med »Kære himmelske Fader«, (løft en finger –
lad fingrene være løftede gennem hele verset)

Jeg takker for de velsignelser, jeg får. (løft endnu en finger)

Så beder jeg ydmygt om det, jeg skal bruge. (løft igen en finger)

I Jesu Kristi navn. Amen. (løft en fjerde finger)

(»Jeg beder i tro«, *Børnestjernen*, marts 1991, s. 5).



UNDERVISNINGSTIP

Bøn: Du kan gøre meget for at hjælpe børnene med at føle ærbødighed, når de forbereder sig til bøn. Du kan fx minde dem om at sidde stille og folde deres hænder. Du kan også lære dem sproget i bøn ved at hjælpe dem med at bruge respektfulde ord som fx *Fader* i stedet for *far*. Indtil de lærer at bruge deres egne ord, kan du give dem stikord, når de beder.

Hvordan man opfordrer til svar: Stemmens styrke, øjenkontakt og holdning er vigtig, når der undervises. Når du beder om et svar, så se på børnene og sig med en opmuntrende stemme noget i retning af »Kan du sige: »Vi takker dig?« Ros børnene for deres deltagelse.

Konklusion Mind børnene om, at når de beder, taler de med vor himmelske Fader. Bær dit vidnesbyrd om, at vor himmelske Fader hører vore bønner.

Bøn Bed et barn om at slutte med bøn.

VALGFRIE AKTIVITETER

Forberedelse *Til flipbogsaktiviteten:* Kopier illustrationen på s. 19. Farv den eventuelt. Lav en flipbog ved at klippe langs med stregerne og folde langs de stiplede linjer.

Til historien fra skriften: Læs En 1:1-8 og vær forberedt på at resumere historien for børnene. Medbring Mormons Bog. Sæt mærke ved En 1, så du hurtigt kan finde det.

Til farvelægningsaktiviteten: Kopier illustrationen på s. 19 til hvert barn, så de kan farvelægge den. Klip langs med stregerne, før børnehaven begynder.

Flipbog Gentag instruktionerne på s. 16 om, hvad vi siger, når vi beder, og brug denne gang den flipbog, du har lavet. Når du forklarer hver del af bønnen, så løft den tilsvarende flap, eller bed et barn om at gøre det. Du kan også bruge flipbogen, når du fremsiger aktivitetsverset på s. 16. Du kan evt. beholde flipbogen til brug i børnehaveklassen de kommende uger.

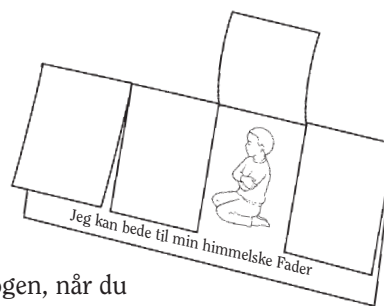

Historie fra skriften Slå op i Mormons Bog på En 1 og fortæl børnene historien om Enosh, der beder. Herunder gives et eksempel:

En dag gik Enosh ud i skoven (*lad børnene løfte deres arme og lege, at de er træer*) for at jage dyr (*lad dem lege, at de skyder en pil af*). Mens han var i skoven, bad han til sin himmelske Fader (*lad børnene knæle, som om de beder. Fortæl historien færdig, mens de ligger på knæ*). Vor himmelske Fader besvarede hans bøn, og Enosh var glad. Han vidste, at vor himmelske Fader ville velsigne ham.

Sig: »Jeg kan bede til min himmelske Fader.« Bed børnene om at gentage det sammen med dig nogle få ord ad gangen.

Farvelægning Lad børnene farvelægge en kopi af illustrationen på s. 19. Når de er færdige, bøjes papiret langs de stiplede linjer.

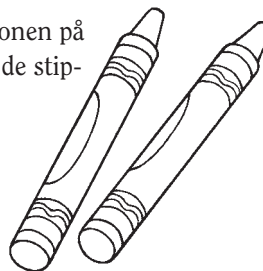

UNDERVISNINGSTIP

Vidnesbyrd: Udtryk dit vidnesbyrd enkelt og kortfattet, fx: »Jeg ved, at vor himmelske Fader hører vore bønner.«

Større børn: Overvej at opfordre de større børn til at hjælpe dig med at lære de mindre børn at bede. Det er en storartet måde at understrege det, du har undervist i.

Historier: Når børn agerer ud fra begivenheder i en historie, forstår og husker de den bedre. Husk, at Gud Faderen ikke bør skildres, når en historie ageres. Jesus Kristus skal ikke skildres, bortset fra i et krybbspil. (Se *Undervisning, den største kaldelse*, s. 165).

Farvelægning: Mens børnene farvelægger, kan du gennemgå de principper, der er blevet undervist i under lektionen. Peg på detaljer på billederne og forklar børnene, hvad det er, de farvelægger. Læs teksten på illustrationerne for dem.



Jeg begyn-
der med at
sige: »Kære
himmelske
Fader.«

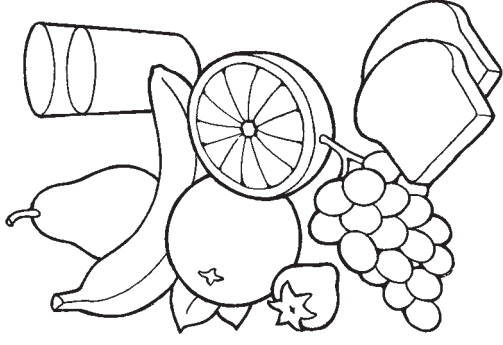

Jeg takker ham for
velsignelser.

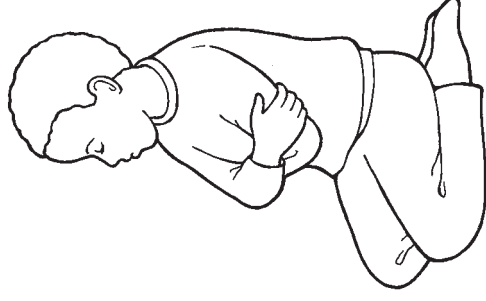

Jeg beder ham om
velsignelser.



I Jesu Kristi navn.
Amen.

Jeg kan bede til min himmelske Fader

4

MIN HIMMELSKE FADER OG JESUS KRISTUS ELSKER MIG

INTRODUKTION TIL LÆREREN

For at forberede dig åndeligt til at undervise i denne lektion, læs og overvej da følgende:

Vor himmelske Fader og Jesus Kristus har en fuldkommen kærlighed til os hver især personligt. De elskede os, før vi kom ned på denne jord. De elsker os stadig nu, og deres store kærlighed til os vil aldrig ændre sig. I sit jordiske virke viste Frelseren i særdeleshed stor kærlighed til de små børn (se Matt 18:5, 10; Mark 10:13-16; 3 Ne 17:11-24).

FORBEREDELSE

- Læs 3 Ne 17:11-12, 21-24 og vær forberedt på at lave et kort resumé af historien for børnene.
- Medbring Mormons Bog.

LEG OG LÆR

Begynd med en samlingsaktivitet. Forslag findes på s. 3.

Bøn Bed et barn om at åbne med bøn.

Lærdomsmæssig vejledning Fortæl børnene, at du elsker dem, og tal kort om nogle mennesker, som elsker dem, som fx deres forældre, brødre og søstre, bedsteførelde osv. Forklar derpå, at der er to andre, der elsker dem højere end nogen andre – vor himmelske Fader og Jesus Kristus. Fortæl børnene: »Vor himmelske Fader og Jesus ved, hvem I er. De kender jeres navn, og de elsker jer.« Peg på et af børnene og sig: »Vor himmelske Fader og Jesus elsker (barnets navn).« Gentag dette for hvert barn.

Aktivitetsvers Fremsig følgende aktivitetsvers og bed børnene om at gøre det sammen med dig:

Min himmelske Fader kender mig, *(peg på jer selv)*
han ved, hvad jeg glædes ved.

Han kender mit navn og ved, hvor jeg bor, *(dan et tag ved at sætte
fingerspidserne sammen)*
han gi'r mig sin kærlighed. *(omfavn jer selv)*

Historie fra skriften Vis billedet på s. 22. Fortæl børnene, at vi i skrifterne lærer, at Jesus elsker små børn. Slå op i Mormons Bog og giv et kort referat af historien om Jesus, der velsigner de nefitiske børn (3 Ne 17:11-12, 21-24). Herunder gives et eksempel:

Jesus underviste folket *(peg på Jesus på billedet)*. Han bad dem om at komme hen til sig med deres små børn *(peg på børnene på billedet)*. De satte sig på jorden rundt omkring ham, og Jesus knælede og bad *(lad børnene knæle og bøje deres hoveder)*. Han velsignede børnene et efter et. Det gjorde Jesus, fordi han elsker små børn *(lad børnene omfavne sig selv)*.

Sang Syng eller fremsig følgende tekst til »Min Frelser elsker mig« (*Børnenes sangbog*, s. 42-43) og lav de nævnte bevægelser. Bed børnene om at lave dem sammen med dig.



UNDERVISNINGSTIP

Indledning: At studere skriftstederne nævnt under afsnittet »Introduktion til læreren« er en god måde at indbyde Ånden på under lektionsforberedelsen (se *Undervisning, den største kaldelse*, s. 14).

Bevægelser: Det kan være, du vil bruge noget tid på at tale om de bevægelser, der hører til sangene eller aktivitetsversene. Du kan fx forklare, at når de sætter fingerspidserne sammen (3. linje i dette aktivitetsvers), så ligner det et hustag, og den bevægelse hører til ordene »hvor jeg bor«.

Sang: Hvis en sang eller et aktivitetsvers er for langt for børnene i din børnehaveklasse, så brug kun noget af det.

Min Frelser elsker mig, (*anbring hænderne på hjertet*)
det ved jeg, for jeg mærker (*nik med hovedet*) ...
min Frelseres kærlighed, (*anbring hænderne på hjertet*)
han giver mig frit og gerne. (*peg på jer selv*)

Konklusion Bær dit vidnesbyrd for børnene om, at vor himmelske Fader og Jesus elsker dem hver især. Lad børnene gentage sætningen »Min himmelske Fader og Jesus elsker mig« med nogle få ord ad gangen.

Bøn Bed et barn om at slutte med bøn.

VALGFRIE AKTIVITETER

- FORBEREDELSE** *Til spejlaktiviteten:* Medbring et lille spejl, der er stort nok til, at børnene kan se deres ansigt.
- Til billedaktiviteten:* Medbring 4 eller 5 billeder af noget, som vor himmelske Fader har velsignet os med, som fx en familie, et hjem, træer, skrifterne osv. Du kan bruge billeder fra Kirkens tidsskrifter, kopier af billeder fra dette hæfte eller enkle billeder, du selv har tegnet.
- Til farvelægningsaktiviteten:* Kopier og klip illustrationen ud på s. 23 til hvert barn, så de kan farvelægge den (en cirkel til hvert barn). Træk et stykke garn eller en snor igennem hver cirkel øverst oppe, så det bliver en halskæde.

Spejlaktivitet Lad børnene sætte sig i en rundkreds. Gå rundt inde i cirklen med spejlet, og lad hvert barn se sig selv i spejlet. Når hvert barn ser i spejlet, så bed barnet om at sige sit navn (hvis det kan). Sig så: »vor himmelske Fader og Jesus elsker (barnets navn).«

Billeder Anbring de billeder, du har taget med, forskellige steder rundt omkring i lokalet. Fortæl børnene, at vor himmelske Fader og Jesus Kristus har givet os mange velsignelser, fordi de elsker os. Bed dem om at gå med dig hen til et af billederne, og hjælp dem med at nævne de velsignelser, det repræsenterer. Bed dem om at lave en bevægelse i forbindelse med den velsignelse (lad som om, I læser i skrifterne, er et træ osv.) Gentag for hvert af de andre billeder.

Aktivetsvers Fremsig aktivetsverset på s. 9.

Farvelægning Lad børnene farvelægge de halskæder, du har forberedt til dem. Læs teksten på illustrationerne for dem.

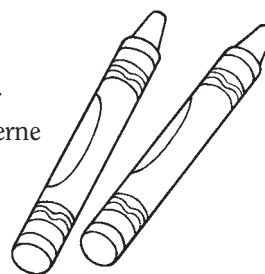

UNDERVISNINGSTIP

Mindre børn: For at hjælpe de mindre børn med at holde opmærksomheden fangen og deltage i aktiviteterne kan den ene børnehaveleder yde ekstra hjælp og opmærksomhed, mens den anden børnehaveleder underviser.

Vidnesbyrd: Det indbyder Ånden at bære vidnesbyrd. Udtryk dit vidnesbyrd enkelt og kortfattet, fx: »Jeg ved, at vor himmelske Fader og Jesus elsker os alle sammen.«

Tidligere lektioner: Hvis du på noget tidspunkt har brug for at lave mere med børnene, kan du vælge aktiviteter fra tidligere lektioner. Alle lektionerne kan bruges helt eller delvist til at undervise i mere end en gang. Børnene elsker gentagelser, og det er et godt tilbageblik.





5

JESUS KRISTUS HAR VIST OS, HVORDAN VI KAN ELSKE ANDRE

INTRODUKTION TIL LÆREREN

For at forberede dig åndeligt til at undervise i denne lektion, læs og overvej da følgende:

Jesus Kristus er det fuldkomne eksempel på venlighed og kærlighed. I sit jordiske virke viste Jesus sin kærlighed til andre ved at velsigne og tjene de fattige, syge og nødlidende. Han sagde til sine disciple: »Dette er mit bud, at I skal elske hinanden, ligesom jeg har elsket jer« (Joh 15:12; se også Joh 13:34-35; Moro 7:46-48).

FORBEREDELSE

- Sæt mærke ved s. 22 i dette hæfte, så du hurtigt kan finde frem til det.
- Medbring skrifterne.

LEG OG LÆR

Begynd med en samlingsaktivitet. Forslag findes på s. 3.

Bøn Bed et barn om at åbne med bøn.

Sang Fortæl børnene, at da Jesus Kristus var på jorden, lærte han os at elske andre. Det viste han os gennem det, han gjorde. Syng eller fremsig koret til »Jeg prøver at bli' som Jesus« (*Børnenes sangbog*, s. 40-41) og lav de nævnte bevægelser. Bed børnene om at lave dem sammen med dig.

Elsker hverandre, som Jesus har sagt. (*omfavn jer selv og vip fra side til side*)

Prøv at vær' venlig i alt, hvad du gør, (*nik med hovedet*)

vær kærlig i tanke, i handling og ord, (*omfavn jer selv og vip fra side til side*)

som Jesus os lærte på jord. (*nik med hovedet*)

Historier fra skriften Vis børnene skrifterne. Fortæl dem, at vi i skrifterne lærer mere om, hvordan Jesus viste kærlighed. Fortæl kort følgende historier:

1. historie (vis illustrationen på s. 27): Mange mennesker var kommet for at høre Jesus undervise. De var der i lang tid og blev meget sultne (*lad børnene lege, at de er sultne*). Der var kun en lille smule brød og fisk, som alle de mennesker kunne få at spise. Jesus velsignede maden og bad sine disciple om at dele det ud til menneskene. Alle fik nok at spise, og der var en masse mad tilovers (*lad børnene lege, at de spiser*). (Se Matt 14:13-21).

Lad børnene sige »Jesus viste os, hvordan vi skal elske andre« sammen med dig nogle få ord ad gangen.

2. historie (vis billedet på s. 26): En dag så Jesus en mand, der var blind – han kunne ikke se (*lad børnene holde hænderne for øjnene*). Jesus velsignede manden, så han kunne se (*lad børnene fjerne hænderne fra øjnene*). (Se Joh 9:1-12).

Lad børnene sammen med dig sige: »Jesus viste os, hvordan vi kan elske andre.«



UNDERVISNINGSTIP

Sange: Børn elsker noget, de har set og hørt før. Syng sange eller udfør aktivitetsvers fra denne eller tidligere lektioner når som helst i børnehaveklassen. Dette tilbageblik vil hjælpe dem med at lære sangene og huske de evangeliske principper, du har undervist i.

Historier: Før du fortæller en historie, så læs den adskillige gange for at blive godt kendt med den. Når du fortæller historien, så hav øjenkontakt med børnene for at hjælpe dem med at holde opmærksomheden fangen. (Se *Undervisning, den største kaldelse*, s. 171).

Mindre børn er måske ikke i stand til at gentage denne sætning. Hjælp dem med at sige nøgleord som »Jesus« og »velske«.

3. *historie* (vis billedet på s. 22): Efter Jesus var opstået, besøgte han nefitterne. Fordi han elskede børnene, velsignede han hvert eneste af dem (*lad børnene omfavne sig selv*). (Se 3 Ne 17:21-24).

Lad børnene sammen med dig sige: »Jesus viste os, hvordan vi kan elske andre.«

Sang Syng eller fremsig koret til »Jeg prøver at bli' som Jesus« igen. Bed børnene om at synge og lave bevægelserne sammen med dig.

Konklusion Bær dit vidnesbyrd om, at vi kan elske andre, ligesom Jesus gjorde.

Bøn Bed et barn om at slutte med bøn.

VALGFRIE AKTIVITETER

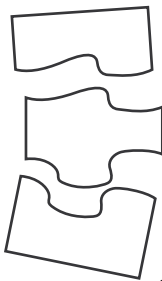

Forberedelse *Til puslespillet:* Medbring et billede af Frelseren (du kan bruge billedet på s. 106, hvis du synes). Find et stykke papir, der har samme størrelse som billedet (eller klip et stykke papir i samme størrelse) og klip papiret ud i tre eller fire stykker, så det bliver et puslespil. Skriv »Jeg vil elske andre« på bagsiden af hvert stykke papir.

Til skriftstedsaktiviteten: Medbring en Bibel. Sæt mærke ved Joh 15:12, så du hurtigt kan finde det.

Til illustrationsaktiviteten: Kopier illustrationen på s. 27 til hvert barn.

Puslespil Dæk billedet af Jesus med puslespilstykkerne. Bed et barn om at vælge et stykke. Læs sætningen på stykket og lad alle børnene gentage det. Nævn en måde, hvorpå vi kan elske andre (sige tak, dele, gøre hvad far og mor beder om, lægge legetøj på plads osv.) Gentag for hvert stykke, indtil illustrationen er helt afdækket. Understreg tanken om, at Jesus har vist os, hvordan vi skal elske andre.

Skriftsted Fortæl børnene, at Jesus i skrifterne har lært os, at vi skal elske hinanden. Slå op i Bibelen på Joh 15:12 og læs »I skal elske hinanden«. Bed børnene om at gentage sætningen sammen med dig.

Sang Syng eller fremsig teksten til »Jesus siger: Elsk enhver« (*Børnenes sangbog*, s. 39) og lav de nævnte bevægelser. Bed børnene om at lave dem sammen med dig.

Jesus siger: Elsk enhver, (*spred armene ud*)
mod dem kærlig vær! (*nik med hovedet*)
Alle elsker dig igen, (*læg hænderne på hjertet*)
når du kærlig er. (*omfavn jer selv*)

Illustration Giv hvert barn en kopi af illustrationen på s. 27. Stil børnene spørgsmål om illustrationen for at huske dem på den historie, du tidligere fortalte dem. Du kan fx spørge:

Kan I se Jesus på billedet? (*lad børnene pege på Jesus på deres egen illustration*)
Hvad er der i kurvene? (*få børnene til at lade som om, de spiser*)

Valgfrie aktiviteter: For at opretholde en aktiv deltagelse og indlæring kan du veksle mellem at lytte og lave aktiviteter, der kræver bevægelse. Brug omkring to eller tre minutter på aktiviteten.

Gentagelse: Børn i børnehavealderen elsker gentagelser, og det hjælper dem med at lære. Hvis børnene stadig er interesserede og opmærksomme, kan du gentage aktiviteterne, så hvert barn har en mulighed for at deltage.



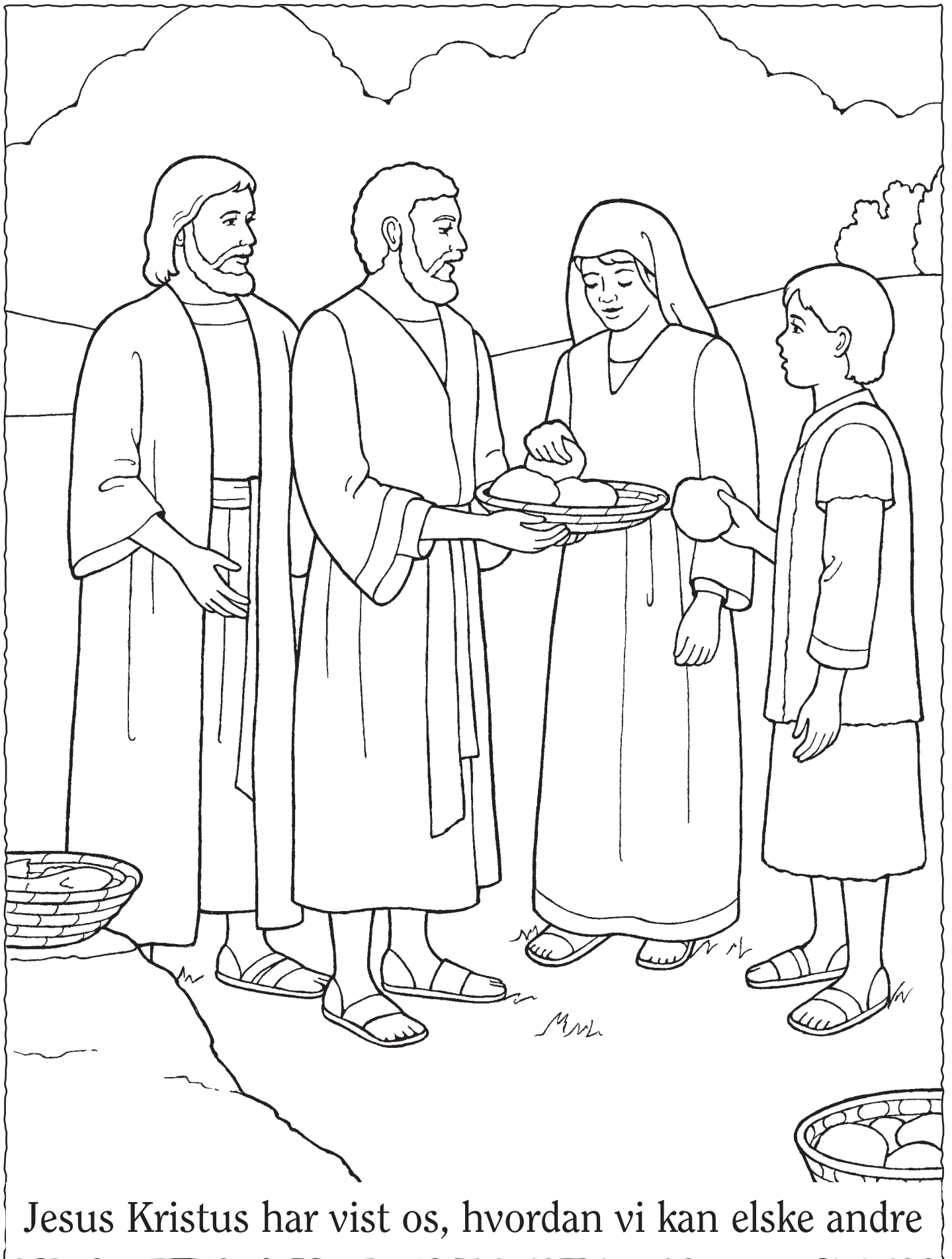

Jesus Kristus har vist os, hvordan vi kan elske andre

6

HELLIGÅNDEN HJÆLPER MIG

INTRODUKTION TIL LÆREREN

For at forberede dig åndeligt til at undervise i denne lektion, læs og overvej da følgende:

Helligånden er et medlem af Guddommen sammen med vor himmelske Fader og Jesus Kristus. Han er en person, der består af ånd (se L&P 130:22). Helligåndens formål er at vidne om Faderen og Sønnen samt om sandheden af alt (se 3 Ne 11:36; Moro 10:5). Han kan også vejlede os til at foretage de rette valg og trøste os (se L&P 31:11). Den måde, Helligånden taler til os på, er beskrevet i skrifterne som en »sagte, stille røst« (se 1 Kong 19:11-12).

LEG OG LÆR

Begynd med en samlingsaktivitet. Forslag findes på s. 3.

Bøn Bed et barn om at åbne med bøn.

Sang Fortæl børnene, at du vil synge en sang om vor himmelske Fader. Syng eller fremsig teksten til første vers af »Jeg ved, min Fader lever« (*Børnenes sangbog*, s. 8), og lav de nævnte bevægelser. Bed børnene om at lave dem sammen med dig.

Jeg ved min Fader lever, elsker mig, (*lad hånden røre brystkassen*)
og Ånden hvisker det til mig og siger, det er sandt (*sæt hånden bag øret*)
og siger, det er sandt.

Gentagelsesaktivitet Bed børnene om at sige »Ånden«. Fortæl dem, at et andet navn for Guds Ånd er Helligånden. Bed børnene om at sige »Helligånden«. Forklar, at Helligånden hjælper os til at vide, at vor himmelske Fader elsker os.

Rollespil Fortæl børnene, at når vi gør det rigtige, hjælper Helligånden os til at vide, at det var et godt valg. Bed børnene om at deltage, når du laver et rollespil om at gøre det rigtige. Du kan fx spørge:

Det er rigtigt at gå i kirke. Prøv at lade som om, at I går i kirke
(*sving med armene, mens I går i rundkreds*).

Gentag med andre eksempler som fx at deles om legetøjet, hjælpe mor med at feje osv.

Historie Forklar, at Helligånden også kan hjælpe os, når vi er bange. Fortæl følgende historie:

En dag var der en slem storm uden for Davids hus. Der var høj torden (*lad børnene holde sig for ørerne*) og en masse vind (*lad børnene puste for at efterligne vinden*) og regn (*lad børnene efterligne regnen med fingrene*). David var bange. Hans mor sagde til ham, at når hun er bange, beder hun til vor himmelske Fader (*vis billedet på s. 30*). David og hans mor bad om, at vor himmelske Fader ville passe på dem. Så følte David sig tryk og glad. Hans mor sagde, at vor himmelske Fader havde sendt Helligånden for at give ham disse følelser, så han ikke skulle være bange.

Bed børnene om at sige »Helligånden«.



UNDERVISNINGSTIP

Helligånden: Børn kan lære at genkende Helligåndens indflydelse, selv om de er små. Hjælp dem til under alle lektioner at genkende følelser som kærlighed og varme, som kommer fra Helligånden – især når de lærer om vor himmelske Fader og Jesus Kristus.

Mindre børn: Husk, at de fleste børn har svært ved at koncentrere sig lang tid ad gangen. Vær opmærksom på tegn på, at de har brug for forandring. Hvis de har siddet ned i et stykke tid, så lav en aktivitet, hvor de kan få lov til at bevæge kroppen.

Konklusion Bær dit vidnesbyrd om Helligånden. Du kunne evt. nævne en enkel, kort oplevelse fra dit eget liv, hvor du blev vejledt af Helligånden.

Bøn Bed et barn om at slutte med bøn.

VALGFRIE AKTIVITETER

FORBEREDELSE *Til skriftstedsaktiviteten:* Medbring en Bibel. Sæt mærke ved Joh 14:26, så du hurtigt kan finde det.

Til illustrationsaktiviteten: Kopier illustrationen på s. 31 til hvert barn.

Til terningelegen: Kopier illustrationen på s. 31. Farvelæg den eventuelt. Klip langs med stregerne og fold langs de stiplede linjer. Brug tape eller lim til at lave en terning.

Aktivitetsvers Lav en rundkreds med børnene og fremsig følgende aktivitetsvers: Helligånden taler blidt. (*læg en finger på læberne*)
Han råber aldrig, det er sandt. (*sæt hænderne omkring munden, som om I råber*)
Han velsigner og hjælper og leder dig (*tag hinanden i hånden og gå i rundkreds*)
i alt hvad du gør. (*sæt jer*)

Skriftsted Fortæl børnene, at Jesus lærte os i skrifterne, at Helligånden vil lære os alt. Slå op i Bibelen på Joh 14:26 og læs: »Helligånden ... skal lære jer alt.« Bed børnene om at gentage sætningen sammen med dig nogle få ord ad gangen.

Illustration Vis illustrationen på s. 31 og giv hvert barn en kopi. Peg på billedet af kirkebygningen og forklar, at Helligånden hjælper os til at vide, at det er rigtigt at gå i kirke. Bed børnene om at pege på kirkebygningen på deres egen kopi. Gentag for hver af de andre illustrationer.

Terningespil Tril den terning, du har lavet. Læs teksten øverst på terningen, og lad børnene gentage den sammen med dig. Få dernæst børnene til at lave nogle enkle bevægelser, der passer til billedet. Når siden med ordene »Helligånden hjælper mig« vender op, fortæller du børnene, at Helligånden hjælper os til at vide, når vi har gjort noget godt. Gentag og lad hvert barn få en tur med at trille terningen.

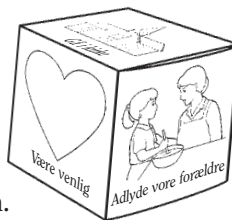

UNDERVISNINGSTIP

Personlige oplevelser: At fortælle personlige oplevelser kan hjælpe dem, du underviser, med at se, hvordan evangeliet påvirker vores dagligdag (se *Undervisning, den største kaldelse*, s. 45, 169). Til denne aldersgruppe må den oplevelse, du fortæller, være enkel og kort – ikke mere end en sætning eller to.

Skrifterne: »Når du underviser børn, bør du ofte anvende skrifterne og finde måder, hvorpå børnene kan blive fortrolige med at bruge skrifterne« (*Undervisning, den største kaldelse*, s. 58). Du kan hjælpe dem med at udvikle en kærlighed til skrifterne, på trods af de ikke kan læse. Selv om du kun læser en lille del af verset for børnene, så læs hele verset under din lektionsforberedelse.

At skiftes er svært for små børn. Hvis du har mange børn i din børnehaveklasse, skal du måske selv trille terningen hver gang frem for at lade børnene skiftes.



Helligånden
hjælper mig

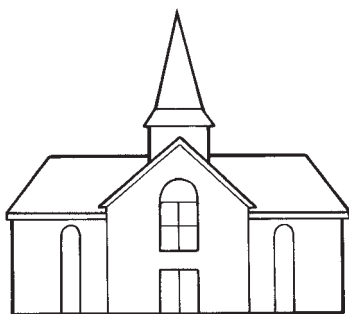

Gå i kirke

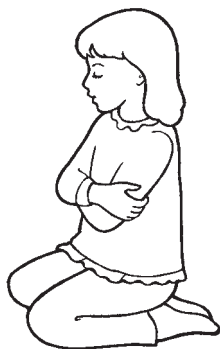

Bede

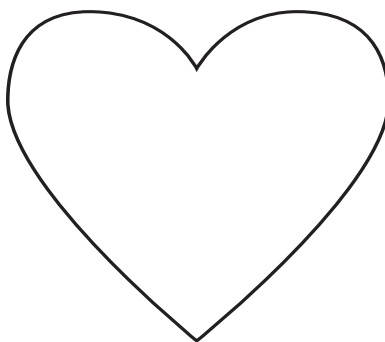

Være venlig



Adlyde vore forældre

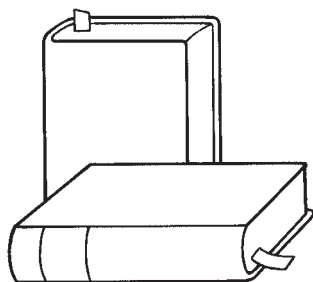

Læse skrifterne

7

JESUS KRISTUS SKABTE VERDEN TIL MIG

INTRODUKTION TIL LÆREREN

For at forberede dig åndeligt til at undervise i denne lektion, læs og overvej da følgende:

Jesus Kristus arbejdede under vor himmelske Faders ledelse og skabte den smukke verden, som vi lever i (se Moses 2:1). Formålet med skabelsen af jorden var at give os et sted, hvor vi kunne blive prøvet og opnå erfaring for at blive mere som vor himmelske Fader (se Abr 3:24-25). Jordens vidunderlige skønhed vidner om vor himmelske Faders og Jesu Kristi magt og store kærlighed (se Moses 6:63).

FORBEREDELSE

Medbring en Bibel. Sæt mærke ved 1 Mos 1:1, så du hurtigt kan finde det.

LEG OG LÆR

Begynd med en samlingsaktivitet. Forslag findes på s. 3.

Bøn Bed et barn om at åbne med bøn.

Sang Syng eller fremsig teksten til »Hvad enten jeg hører fuglenes sang« (*Børnenes sangbog*, s. 16) og lav de nævnte bevægelser. Bed børnene om at lave dem sammen med dig.

Hvad enten jeg hører fuglenes sang, (*sæt hånden op til øret*)
eller stirrer mod himlens blå, (*se op og lad hånden skygge for øjnene*)

hvad enten jeg mærker regn på min krop, (*lad fingerspidserne røre ansigtet*)

eller vinden, som blæser derpå, (*lad hænderne bølge frem og tilbage*)

hvad enten jeg ser en rose rød, (*form hænderne som en skål*)

eller følger børneleg, (*lad to fingre »gå« op ad den anden arm*)

så frydes jeg over den dejlige jord, (*løft hænderne til en cirkel over hovedet*)

som vor Fader har skabt her til mig. (*peg på jer selv*)

Skriftsted Slå op i Bibelen på 1 Mos 1:1 og læs: »I begyndelsen skabte Gud himlen og jorden.« Bed børnene om at gentage skriftstedet sammen med dig nogle få ord ad gangen. Forklar, at vor himmelske Fader bad Jesus Kristus om at skabe verden og alt det, der er i den. Jesus skabte også solen for at give os lys. Bed børnene om at løfte deres hænder over hovedet som en cirkel og sige »sol«.

Fortæl børnene, at Jesus skabte stjernerne, som vi kan se om natten. Lad børnene åbne og lukke hænderne ligesom blinkende stjerner og sige »stjerner«.

Billede Vis billedet på s. 34. Peg på træerne og fortæl børnene, at Jesus skabte planterne. Bed børnene om at rejse sig og strække deres arme højt op for at efterligne træer, der blæser i vinden. Bed dem om at sige »træer«.

Peg på dyrene på billedet og forklar, at Jesus skabte dyrene. Bed børnene om at nævne nogle af dyrene og lave nogle dyrelyde.



UNDERVISNINGSTIP

Sange: »De fleste børn kan lide at deltage i musikaktiviteter. De appellerende rytmer i musik hjælper børn med at huske ... tekstens budskab. Musik kan øge børns forståelse af evangeliske principper og styrke deres vidnesbyrd« (*Undervisning, den største kaldelse*, s. 174).

Mindre børn: Hvis børnene bliver rastløse, før du er færdig med alle leg og lær-aktiviteterne, er det helt i orden at stoppe lektionen for at lave en aktivitet, hvor børnene kan bevæge sig, som fx at gå, svaje eller bevæge armene. Efterhånden som børn bliver ældre, kan de koncentrere sig i længere tid ad gangen.

Konklusion Forklar, at Jesus skabte alt det, fordi han elsker os. Udtryk din taknemlighed for vores smukke verden.

Bøn Bed et barn om at slutte med bøn.

VALGFRIE AKTIVITETER

FORBEREDELSE *Til aktiviteten med plantefrø:* Medbring et plastikkrus til hvert barn. Medbring også noget jord til at komme i krusene samt nogle plantefrø (som fx bønner, majs eller hvede), som hvert barn kan så. På hvert krus skriver du »Jesus Kristus skabte frø til mig«. Lav et lille brev, som børnene kan få med hjem og som forklarer, hvordan frøet skal passes.

Til bogaktiviteten: Kopier s. 35 til hvert barn, så de kan farvelægge den. Medbring noget tape eller lim.

Sang Syng eller fremsig teksten til »Vor jord er så dejlig« (*Børnenes sangbog*, s. 123) og lav de nævnte bevægelser. Bed børnene om at lave dem sammen med dig.

Vor jord er så dejlig, mit liv nyder jeg, (*træk mundvigene op til et smil*)
og alt hvad min Herre har skabt her til mig. (*peg på jer selv*)
Ja, solen (*løft armene til en cirkel over hovedet*) og blomsterne,
(*lad som om I dufter til en blomst*) stjernernes hæer, (*åbn og luk hænderne som blinkende stjerner*)
et hjem, hvor jeg bor, og familie så kær. (*omfavn jer selv*)

Aktivitet med plantefrø Kom noget jord i hvert krus, du tog med, og lad hvert barn så et frø. Mens de gør det, kan du fortælle dem, at hvis de vander deres frø og stiller dem, hvor de vil få masser af sollys, vil frøene vokse og blive til planter. Mind dem om, at Jesus Kristus skabte plantefrøene, jorden, regnen og solskinet. Lad forældrene tage deres børns krus med hjem, så de kan se deres frø vokse. Denne aktivitet passer bedst til større børn.

Bog Lad børnene farvelægge en kopi af illustrationen på s. 35. Mens de farver, kan du gennemgå det, du underviste i under lektionen. Når de er færdige, så fold illustrationen og brug tape eller lim i henhold til vejledningen på illustrationen. Læs dernæst bogen sammen med børnene.



UNDERVISNINGSTIP

Aktivitet med plantefrø: Hvis du vælger denne aktivitet, så opbevar krusene med jord på et sikkert sted, indtil det er tid for børnene at tage hjem. Hvis børnehaven har klassesid før nadvermødet, så lad ikke børnene tage deres krus med ind i kirkesalen. Giv i stedet krusene til forældrene efter nadvermødet.

Bog: Overvej at lave en aktivitetskasse, som kan stå i børnehaven. Den kan indeholde den bog, du har lavet til denne lektion, samt andre ting du laver eller bruger til andre aktiviteter. Så kan du gentage disse aktiviteter i fremtidige klasser for at gennemgå tidligere lektioner. Dette tilbageblik kan ske når som helst under børnehaveklassen.

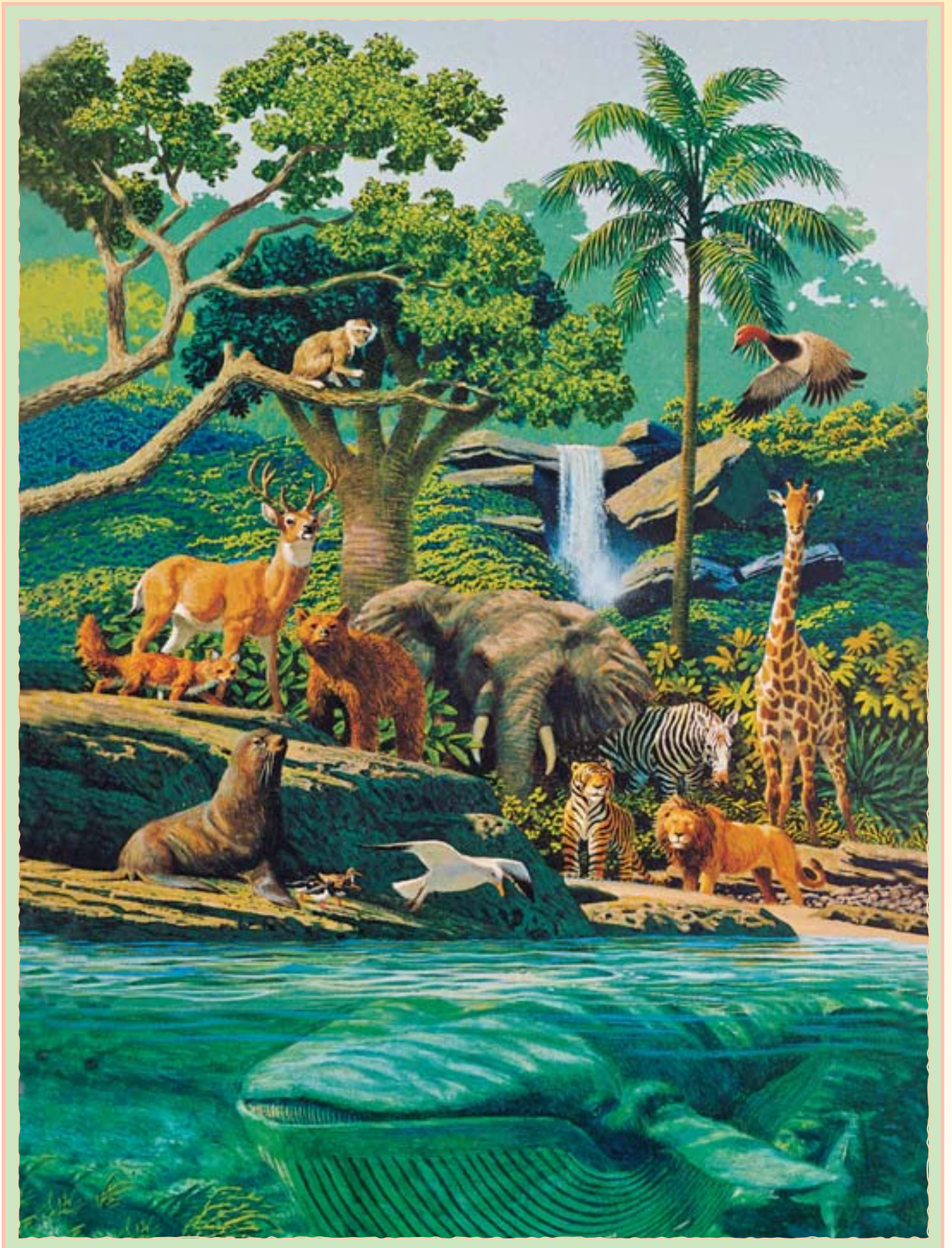

Jesus Kristus
skabte
verden
til mig

3. Bøj langs med denne strek ↓

5. Bøj langs med denne strek ↓

4. Kom tape
eller lim i
dette felt

2. Bøj langs med denne strek ↑

Han skabte fuglene.

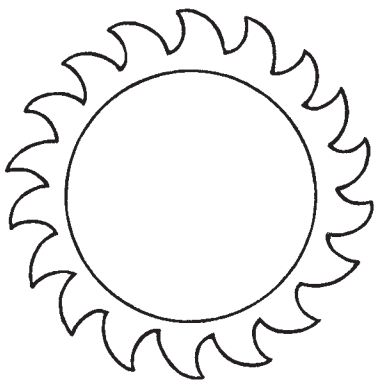
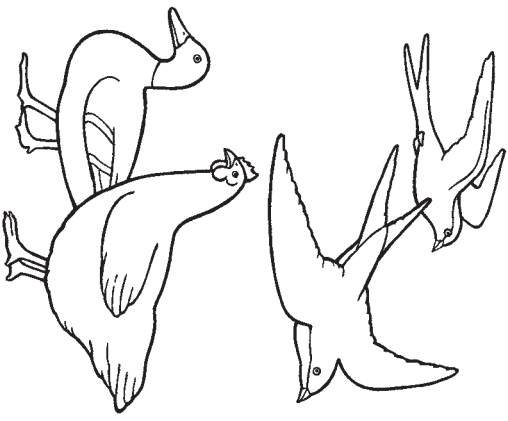

Jesus skabte solen.

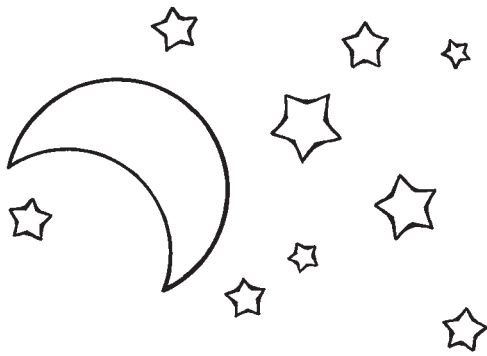

Han skabte månen
og stjernerne.

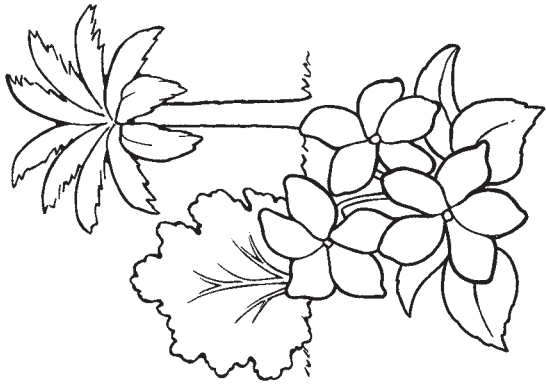

Han skabte planterne.

1. Bøj midten af papiret langs denne strek ↓

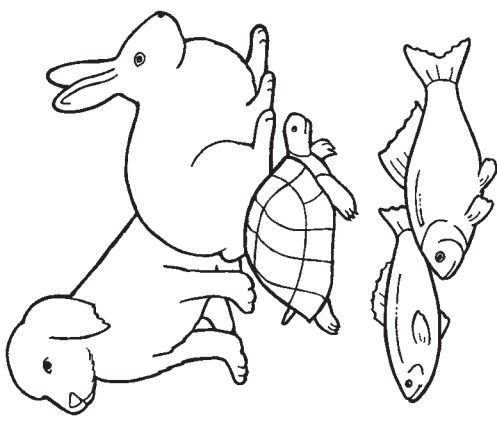

Han skabte dyrene.

8

SØNDAG ER EN DAG, HVOR JEG KAN HUSKE PÅ MIN HIMMELSKE FADER OG JESUS KRISTUS

INTRODUKTION TIL LÆREREN

For at forberede dig åndeligt til at undervise i denne lektion, læs og overvej da følgende:

Lige siden Det Gamle Testaments tid, har Guds folk fastsat en dag ud af syv dage som sabbatsdag – en dag, hvor vi kan hvile fra vores arbejde og tilbede Gud (se 1 Mos 2:2-3; 2 Mos 20:8-11). Herren har gentaget denne befaling i vore dage, og han har lovet, at vi ved at holde sabbatsdagen hellig bliver hjulpet til at holde os »uplettet af verden« (se L&P 59:9-10).

LEG OG LÆR

Begynd med en samlingsaktivitet. Forslag findes på s. 3.

Bøn Bed et barn om at åbne med bøn.

Billede Vis billedet med familien, der går til kirke på s. 38 og fortæl børnene, at denne familie går i kirke om søndagen. Forklar, at søndagen er en særlig dag, og at vi går i kirke om søndagen for at tilbede vor himmelske Fader og Jesus Kristus og lære om dem.

Sange Fortæl børnene: »Lad os lege, at vi går i kirke.« Få dem til at gå i en rundkreds og synge eller sige følgende tekst til »Det er så sjovt« (*Børnenes sangbog*, s. 129):

Det er så sjovt at gå i kirk',
gå i kirk', gå i kirk'.
Det er så sjovt at gå i kirk',
kom lad os gå i kirk'.

Lad børnene sætte sig, og fortæl dem, at når vi kommer til kirke, husker vi (*peg på dit hoved*) og tænker på (*peg igen på dit hoved*) vor himmelske Fader og Jesus. Syng eller sig første linje til »Kære Gud, hør på mig« (*Børnenes sangbog*, s. 11):

Kære Gud, hør på mig, kærligt tænker vi på dig.

Vis billedet af en familie hjemme hos sig selv på s. 38. Peg på de forskellige personer i familien og forklar, at efter kirke, hjemme hos os selv, kan vi sammen med vores familie huske på vor himmelske Fader og Jesus. Vi kan læse sammen i skrifterne (*bed børnene om at se ud som om, de læser i skrifterne*) og bede sammen (*lad børnene folde deres hænder*) og vise hinanden kærlighed (*lad børnene lægge hænderne på hjertet*). Syng eller sig teksten til »En glad familie« (*Børnenes sangbog*, s. 104). Bed børnene om at synge/sige det sammen med dig.

Mor, hun er min bedste ven,
og hun elsker mig igen.
Vi beundrer vores far,
sikke et dejligt liv vi har.

Konklusion Mind børnene om, at søndag er en dag, hvor vi kan huske på vor himmelske Fader og Jesus i Kirken og hjemme hos os selv sammen med vores familie. Bed børnene om at sige: »Søndag.«

Bøn Bed et barn om at slutte med bøn.



UNDERVISNINGSTIP

Sange: Når du forbereder din undervisning, så prøv at læse teksten til sangene og aktivitetsversene udenad. Det vil give dig mulighed for at koncentrere dig om børnene og deres indlæring (se *Undervisning, den største kaldelse*, s. 159).

Sange: Overvej at lave en liste over de sange, børnene lærer, især de sange de elsker at synge. Syng dem jævnligt i børnehaveklassen hver uge, mens børnene leger, før eller efter mellemmåltidet, eller mens børnene venter på deres forældre. Det er en god måde at gennemgå tidligere lektioner på. Selv om børnene ikke synger sammen med dig til at begynde med, lytter og lærer de.

VALGFRIE AKTIVITETER

FORBEREDELSE *Til poselegen:* Tag en kopi af s. 39. Klip illustrationerne ud og farvelæg dem eventuelt. Læg illustrationerne i en pose eller lignende.
Til skriftstedsaktiviteten: Medbring en Bibel. Sæt mærke ved 1 Mos 2:2, så du hurtigt kan finde det. Sæt også et mærke ved s. 34 i dette hæfte.
Til bogaktiviteten: Kopier illustrationen på s. 39 til hvert barn, så de kan farvelægge den.

Poseleg Lad et barn vælge et billede fra posen. Læs billedteksten og bed børnene om at lave en bevægelse, som billedet angiver (som fx at gå på stedet for »Om søndagen kan jeg gå i kirke« eller pege på hovedet for »Søndag er en dag, hvor vi kan huske på vor himmelske Fader og Jesus Kristus«). Lad børnene sige nogle nøgleord fra hver billedtekst som fx »Jesus«, »skrifterne«, »familie« og »kirke«. Gentag for hvert billede eller indtil hvert barn, der har lyst, har fået en tur.

Skriftsted Vis billedet på s. 34 og gennemgå beretningen om skabelsen med børnene (se 1 Mos 1 og lektion 7 i dette hæfte). Forklar, at Jesus arbejdede i seks dage for at skabe verden.

Fortæl børnene, at du vil læse et skriftsted, der fortæller os, hvad Jesus gjorde på den syvende dag. Slå op i Bibelen på 1 Mos 2:2 og læs: »På den syvende dag hvilede han efter alt det arbejde, han havde udført.« Understreg ordet *hvilede*, mens du læser.

Spørg: »Hvad gjorde Jesus på den syvende dag?«

Svar: »Han hvilede.«

Fortæl børnene, at seks af ugens dage arbejder vi. Bed dem om at forestille, at de udfører forskellig slags arbejde som fx at feje gulv, grave i haven osv. Forklar, at om søndagen hviler vi. Bed børnene om at sætte sig og fortæl dem, hvor taknemlig du er for, at vor himmelske Fader gav os en dag, hvor vi kan hvile fra vores arbejde.

Bog Lad børnene farvelægge en kopi af s. 39. Mens de farver, kan du tale med dem om billederne og minde dem om, at det er ting, vi gør for at huske på og tilbede vor himmelske Fader og Jesus Kristus om søndagen. Når de er færdige med at farve, så bøj langs de stiplede linjer, så det bliver en bog. Læs derefter bogen for børnene.

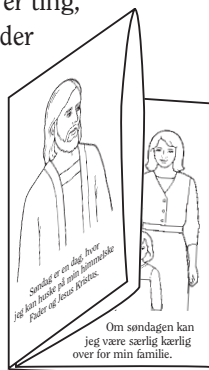

UNDERVISNINGSTIP

Poseleg: Hvis du ikke har en pose eller lignende, kan du lægge illustrationerne med bagsiden op og lade børnene vælge en, de kan vende.

At skiftes kan være svært for børn. Det kan hjælpe at lade dem sidde på en stol eller på gulvet, mens de venter på deres tur. Du kan også lade den anden børnehaveleder koncentrere sig om at hjælpe børnene med at vente, mens du underviser.

Bog: Bed børnene om at vise deres familie bogen. Det vil give deres forældre mulighed for at gennemgå de ting med børnene, de har lært (se *Undervisning, den største kaldelse*, s. 183).



Om søndagen kan jeg gå i kirke.

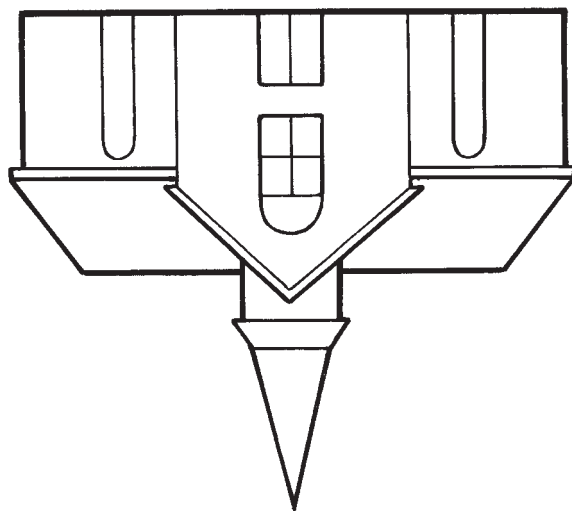

Om søndagen kan jeg være særlig kærlig over for min familie.

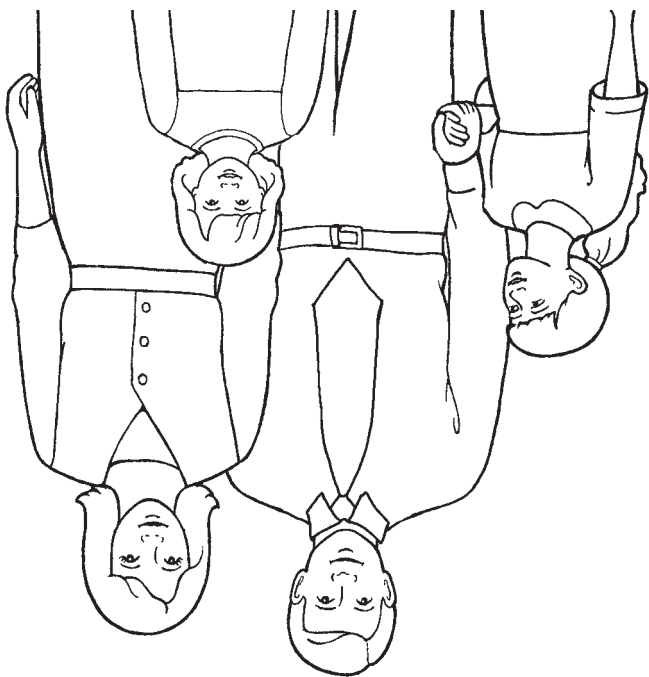

Søndag er en dag, hvor jeg kan huske på min himmelske Fader og Jesus Kristus.



Om søndagen kan jeg læse skrifterne.

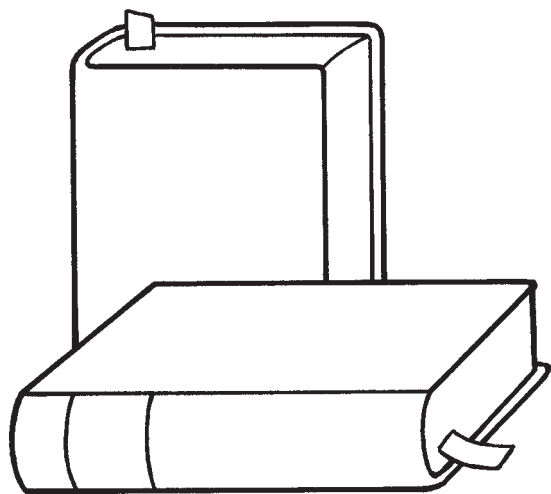

9

JEG HAR EN KROP LIGESOM
MIN HIMMELSKE FADERS

INTRODUKTION TIL LÆREREN

For at forberede dig åndeligt til at undervise i denne lektion, læs og overvej da følgende:

Vi er hver især Guds barn. Skrifterne lærer os, at »Gud skabte mennesket i sit billede« (1 Mos 1:27; se også Moses 2:26-27; Abr 4:26-27). Det betyder, at vores legeme er ligesom hans. Profeten Joseph Smith så vor himmelske Fader og Jesus Kristus, og han lærte, at »Faderen har et legeme af kød og knogler ligeså håndgribeligt som menneskets; Sønnen ligeså« (L&P 130:22).

LEG OG LÆR

Begynd med en samlingsaktivitet. Forslag findes på s. 3.

Bøn Bed et barn om at åbne med bøn.

Sang Syng eller fremsig første vers af »Jeg er Guds kære barn« (*Børnenes sangbog*, s. 2):

Jeg er Guds kære barn,
og han har sendt mig her,
har givet mig et jordisk hjem,
med far og mor så kær.

Syng den igen, og bed børnene om at lytte eller synge sammen med dig. Fortæl dem, at når vi siger »Gud«, mener vi vor himmelske Fader.

Historie fra skriften Vis billedet på s. 42. Fortæl kort beretningen om Joseph Smiths første åbenbaring for at lære børnene, at vor himmelske Fader har en krop ligesom vores (se JS-H 1:17). Herunder gives et eksempel:

Da Joseph Smith var dreng (*peg på Joseph på billedet*), bad han til vor himmelske Fader. Så skete der noget vidunderligt. Joseph så vor himmelske Fader og Jesus Kristus (*peg på vor himmelske Fader og Jesus på billedet*). De kom og talte med Joseph. Joseph så, at vor himmelske Fader har en krop, ligesom vi har. Vor himmelske Fader har arme. Har I arme? Vis mig jeres arme. Vor himmelske Fader har hænder. Har I hænder? Vis mig jeres hænder. Vor himmelske Fader har et ansigt. Har I et ansigt? Rør ved jeres ansigt. I er en virkelig person. Vor himmelske Fader er en virkelig person. Han har skabt jeres krop. I har en krop ligesom vor himmelske Faders.

Aktivitetsvers Bed børnene om at rejse sig og udføre følgende aktivitetsvers sammen med dig:

Jeg har en dygtig krop,
som Gud har skabt til mig. (*rør ved brystkassen*)
Han gav mig ører, så jeg kan høre, (*sæt hånden bag øret*)
og øjne, så jeg kan se. (*peg på øjnene*)

To hænder, så jeg kan klappe, (*klap*)

to fødder, der drejer omkring. (*drej omkring*)

Når jeg vil, så kan jeg nå mine tæer, (*bøj jer ned og rør tæerne*)
så let som ingenting.



UNDERVISNINGSTIP

Leg og lær: Overvåg børnenes engagement under aktiviteterne. Du kender børnenes evner og behov i din børnehaveklasse. Tilpas aktiviteterne efter behov (se *Undervisning, den største kaldelse*, s. 33-34).

Aktivitetsvers: Du kan bruge aktivitetsvers på et hvilket som helst tidspunkt i løbet af børnehaveklasse, når som helst børnene trænger til at bevæge sig, eller hvis du har brug for at fange deres opmærksomhed. De er også gode til at gennemgå principper, du tidligere har undervist i.

Når jeg tænker på den krop, (sæt en finger på panden)
som Gud har mig givet,
så ved jeg, at den ligner hans,
til glæde, hele livet. (sæt jer stille ned)

Konklusion Bed børnene om at gentage efter dig, nogle få ord ad gangen: »Jeg har en krop ligesom min himmelske Faders.« Udtryk din taknemlighed for din krop.

Bøn Bed et barn om at slutte med bøn.

VALGFRIE AKTIVITETER

FORBEREDELSE *Til fingerdukkehistorien:* Kopier, farvelæg og klip fingerdukkerne ud på s. 91.

Til tegneaktiviteten: Medbring et blankt stykke papir til hvert barn og noget at skrive med.

Til illustrationsaktiviteten: Kopier illustrationen på s. 43 til hvert barn.

Sang Syng eller fremsig teksten til »Hår, skulder, knæ og tå« (*Børnenes sangbog*, s. 129) og peg på hver kropsdel, når du siger det. Bed børnene om at gøre det sammen med dig.

Hår, skulder, knæ og tå, knæ og tå, knæ og tå,

Hår, skulder, knæ og tå, næse, mund og kind.

Syng den så mange gange, som børnene har lyst til det. Husk dem på, at vor himmelske Fader gav os en krop, der ligner hans.

Fingerdukkehistorien Genfortæl beretningen om den første åbenbaring ved at bruge de fingerdukker, du har lavet (se JS-H 1:11-17; se også eksemplet på s. 88). Fremhæv, at Joseph Smith virkelig så, at vor himmelske Fader og Jesus Kristus har en krop ligesom vores.

Tegning Tegn et omrids af hvert barns hånd på et stykke papir. Lad dem farvelægge tegningen. Skriv barnets navn, alder og dato på papiret.

Illustration Vis illustrationen på s. 43 og giv hvert barn en kopi. Peg på drengens ansigt og mind børnene om, at vi har et ansigt, og det har vor himmelske Fader også. Bed børnene om at pege på ansigtet på deres egen illustration. Gør det samme med andre kropsdele. Lad børnene farvelægge illustrationerne, hvis de har lyst.

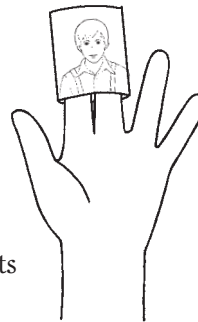

UNDERVISNINGSTIP

Fingerdukker: Når du laver fingerdukker eller andre undervisningshjælpemidler til børnehaveklassen, så gem dem. Det kan være, du kan genbruge dem til kommende lektioner.

Tilbageblik: Genbrug aktiviteter fra tidligere lektioner, så ofte som du har lyst. Børn synes, det er sjovt med gentagelser, og det hjælper dem med at lære.



Jeg har en krop ligesom min himmelske Faders

Jeg har et ansigt
ligesom min
himmelske Fader.



Jeg har to hænder
ligesom min
himmelske Fader.

Jeg har to fødder ligesom
min himmelske Fader.

10

JEG VIL PASSE PÅ MIN KROP

INTRODUKTION TIL LÆREREN

For at forberede dig åndeligt til at undervise i denne lektion, læs og overvej da følgende:

En af frelsesplanens store velsignelser er muligheden for at få en fysisk krop. Herren ønsker, at vi respekterer vores krop og passer godt på den. Han velsigner os, når vi gør det (se 1 Kor 3:16; L&P 89:18-21).

LEG OG LÆR

Begynd med en samlingsaktivitet. Forslag findes på s. 3.

Bøn Bed et barn om at åbne med bøn.

Billede Fortæl børnene, at vor himmelske Fader gav os vores krop, og vi kan gøre mange fantastiske ting med den. Vis billedet på s. 46. Peg på hvert familiemedlem. Når du peger på babyen, kan du stille nedenævnte eller lignende spørgsmål. Efter hvert spørgsmål kan du opfordre børnene til at svare sammen med dig ved at sige »nej«, når du lidt overdrevent drejer dit hoved fra side til side.

- Kan en baby gå?
- Kan en baby tale?
- Kan en baby kaste med en bold?

Fortæl børnene, at de engang var babyer, men nu er de blevet større.

Sang Lad børnene rejse sig. Syng eller fremsig følgende tekst til melodien af »Her stod jo en snemand« (*Børnenes sangbog*, s. 121), og lav de nævnte bevægelser. Bed børnene om at lave dem sammen med dig.

Dengang jeg var lille, lille, lille, (*lad som om, I vugger en baby i armene*)

da var jeg et lille bitte nor. (*sid på hug*)

Men nu er jeg vokset, vokset, vokset, (*rejs jer gradvist op*)

se hvor jeg er blevet stor, stor, stor! (*stræk hænderne op over hovedet*)

Billede Vis billedet igen og peg på den lille pige, der leger med sin far. Fortæl børnene, at dette barn er omkring deres alder. Stil børnene nedenstående eller lignende spørgsmål. Efter hvert spørgsmål kan du opfordre børnene til at svare sammen med dig ved at sige »ja«, når du nikker lidt overdrevent.

- Kan I gå? (*lad børnene gå på stedet*)
- Kan I tale? (*tæl til 5 med børnene*)
- Kan I kaste med en bold? (*lad børnene lade som om, de kaster en bold og griber den*)

Fortæl børnene, at de vokser, fordi de spiser god mad, går i seng og sover, og vasker sig, så de kan være rene.

Rollespil Vis illustrationen på s. 47. Peg på billedet af pigen, der sover, og forklar, at søvn er én måde at passe på vores krop. Bed børnene om at



UNDERVISNINGSTIP

Bemærk: Tag under denne lektion hensyn til følelserne hos de børn i din børnehaveklasse, som har fysiske handicaper. Du skal måske ændre nogle af de spørgsmål, du stiller under billedaktiviteterne. Fokuser på det, som børnene kan, ikke på det, de ikke kan. For yderligere oplysninger om at undervise folk med handicap, se *Undervisning, den største kaldelse*, s. 38-39.

Rollespil: Små børn ved måske ikke, hvordan de skal udføre nogle af bevægelserne, som foreslås i rollespilsaktiviteten. Du kan alternativt bede dem om at pege på de forskellige kropsdele. Fx kan du pege på munden og sige: »Her er min mund. Hvor er jeres mund?« Klap i hænderne og ros børnene. Gør det samme med de andre kropsdele.

lade som om, de sover. Gør det samme med de andre billeder på illustrationen.

Konklusion Udtryk din taknemlighed for den krop, som vor himmelske Fader har givet os. Bed børnene om at sige: »Jeg vil passe på min krop« nogle få ord ad gangen.

Bøn Bed et barn om at slutte med bøn.

VALGFRIE AKTIVITETER

FORBEREDELSE *Til gættelegen:* Medbring tre eller fire sunde madvarer som fx frugter og grøntsager på en tallerken. Medbring noget til at dække tallerkenen med fødevarer med, som fx et stort klæde.

Til farvelægningsaktiviteten: Kopier illustrationen på s. 47 til hvert barn, så de kan farvelægge den.

Gætteleg Vis børnene tallerkenen med fødevarerne. Peg på hvert stykke, og hjælp børnene med at nævne dem ved navn. Dæk fødevarerne med klædet. Tag derpå en af dem væk og fjern klædet. Bed børnene om at gætte, hvad der mangler. Denne aktivitet passer bedst til større børn.

Aktivitetsvers Fremsig følgende aktivitetsvers og bed børnene om at gøre bevægelserne sammen med dig:

Den lille fyr i seng må gå, (*løft en finger i vejret*)
en pude blød han hviler på, (*læg fingeren i den anden håndflade*)
han dynen om sig trækker tæt, (*luk hånden omkring fingeren*)
og sover snart! Hvor er han træt.
Han tidlig morgen vågner op, (*luk hånden op og se han stadig ligger der*)
og ud af sengen i et hop, (*lad fingeren hoppe ud*)
ikke længere ligge og hvile (*løft fingeren i vejret igen*)
men tid til at lege, arbejde og smile.

Farvelægning Lad børnene farvelægge en kopi af illustrationen på s. 47. Mens de farver, kan du understrege, at illustrationerne viser, hvordan vi kan passe på vores krop.

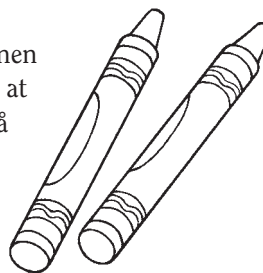

UNDERVISNINGSTIP

Valgfrie aktiviteter gør det muligt for dig at imødekomme børnenes behov i din børnehave. Du kan vælge at lave en hvilken som helst af dem eller dem alle, og du kan gentage dem, så ofte du vil. Vælg aktiviteter, som børnene har glæde af, og som vil hjælpe dem med at lære. Hold dig ikke tilbage med at tilpasse dem alt efter omstændigheder og behov.

Farvelægning: Ikke alle børn kan lide at farvelægge. Nogle laver måske kun en streg eller to på siden. De lærer stadig af illustrationerne, selv om de ikke bruger meget tid på at farvelægge dem.



Jeg vil passe på min krop

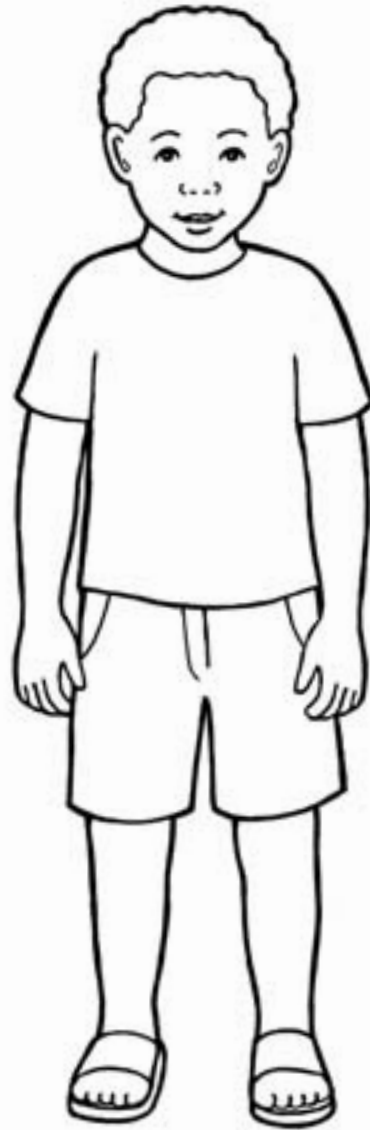
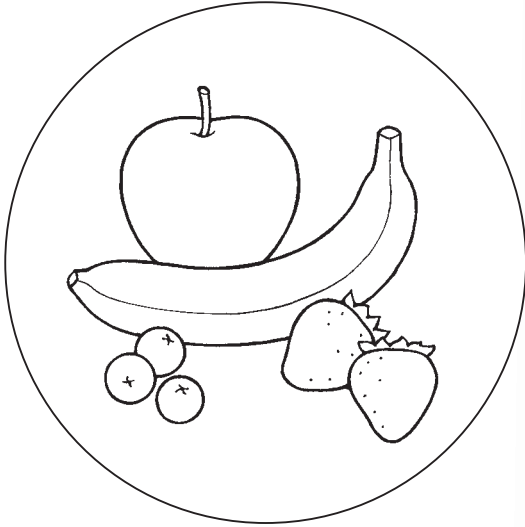

11

JEG ELSKER MIN FAMILIE

INTRODUKTION TIL LÆREREN

For at forberede dig åndeligt til at undervise i denne lektion, læs og overvej da følgende:

Familien er af afgørende betydning i frelsesplanen. Vor himmelske Fader har indstiftet familien for at bringe os lykke og for at berede os til evigt liv. I en familie kan vi lære de korrekte principper i en kærlig atmosfære. Det er vigtigt, at familiemedlemmer elsker og har omsorg for hinanden. Vi viser vores kærlighed ved at være hjælpsom og vise respekt (se Ef 6:1-3). I skrifterne står der, at vi skal være »gode mod hinanden [og] barmhjertige« (Ef 4:32; se også »Familien: En proklamation til verden«, *Stjernen*, jan. 1996, s. 101).

FORBEREDELSE

Tegn eller kopier udklipsfigurerne af familien på s. 51. Farvelæg dem eventuelt. Klip dem ud og læg dem i en beholder.

LEG OG LÆR

Begynd med en samlingsaktivitet. Forslag findes på s. 3.

Bøn Bed et barn om at åbne med bøn.

Billede Vis billedet af en lykkelig familie på s. 50. Fortæl børnene, at vor himmelske Fader har givet os hver især en familie. Forklar, at vores familie elsker os, og vi kan vise vores familie kærlighed ved at være venlig og hjælpsom.

Rollespil Tag beholderen og bed et barn om at vælge en af udklipsfigurerne fra denne familie. Fortæl børnene, hvem i familien det er (mor, far, bror, søster eller baby), og lad børnene gentage det sammen med dig. Kom med forslag til, hvordan de kan vise, at de elsker den person (ved at samle legetøj op, deles om legetøjet, smile osv.). Bed dem om at lade som om, at de gør det. Gentag denne aktivitet med hver af udklipsfigurerne i familien.

Sang Syng eller fremsig teksten til »En glad familie« (*Børnenes sangbog*, s. 104) og lav de nævnte bevægelser. Bed børnene om at lave dem sammen med dig.

Mor, hun er min bedste ven, (*læg hånden på brystkassen*)
og hun elsker mig igen. (*omfavn jer selv*)
Vi beundrer vores far, (*nik med hovedet*)
sikke et dejligt liv vi har. (*omfavn jer selv*)

Lillesøster elsker jeg, (*læg hånden på brystkassen*)
hun er også glad for mig. (*omfavn jer selv*)
Og vi elsker vores bror, (*læg hånden på brystkassen*)
det er hos os at lykkes bor. (*omfavn jer selv*)

Konklusion Opmuntr børnene til at være kærlige og venlige mod deres familie. Bed dem om at sige: »Jeg elsker min familie.«

Bøn Bed et barn om at slutte med bøn.



UNDERVISNINGSTIP

Udklipsfigurer: Hvis du ikke har adgang til en kopieringsmaskine, kan du anbringe et almindeligt stykke papir oven på udklipsfigurerne og tegne dem op med en blyant eller kuglepen. Tænk ikke på at tegne alle detaljerne op, tegn bare hovedlinjerne og detaljer nok til at kunne genkende udklipsfigurerne.

Behold disse udklipsfigurer til fremtidig brug (som fx i lektion 13). Du kan også bruge dem til at gennemgå denne lektion på et hvilket som helst tidspunkt under en hvilken som helst børnehavetid.

Bemærk: Når du underviser i denne lektion, så tag hensyn til børnenes situation i hjemmet og familien.

FORBEREDELSE *Til historien:* Sæt mærke ved s. 18 i dette hæfte, så du hurtigt kan finde frem til det.

Til plakaten: Bed forældrene til hvert barn i børnehaven om et lille billede, der viser barnet med hans eller hendes familie (de er måske allerede kommet med et sådant billede, da barnet begyndte i børnehaveklassen – se s. 7). Sæt billederne på en plakat. Skriv øverst oppe: »Jeg elsker min familie.«

Historie Vis børnene billedet af Jesus og hans mor (s. 18). Peg på Jesus og fortæl børnene, at det er et billede af Jesus, da han var barn. Peg på Maria og sig, at det er Jesu mor. Forklar, at Jesus havde en kærlig familie, der tog sig godt af ham, da han var lille, og han elskede sin familie meget højt. Kom med forslag til, hvordan børnene kan vise, at de elsker deres mor (ved at smile, hjælpe med at rydde op, give et knus osv.). Bed dem om at lade som om, at de gør det.

Sang Find på andre ord i sangen »Det er så sjovt« (*Børnenes sangbog*, s. 129) for at lære børnene, hvordan de kan vise, at de elsker deres familie. Du kan fx sige til børnene: »Lad os vise, hvordan vi kan elske vores søster.« Syng »Det er så sjovt at lege samm'n« og lav nogle enkle bevægelser. Du kan bruge andre ord som: »Det er så sjovt at rydde op«, »Det er så sjovt at gøre rent«, »Det er sjovt at smile lidt«, »Det er så sjovt at hjælpe far« osv.

Plakat Vis den plakat, du har lavet. Peg på billedet og sig: »Det er (barnets navn)s familie. Her er (barnets navn).« Gentag dette for hvert barn. Understreg, at vi alle har en familie, der elsker os, og vi elsker dem. Vis plakaten hver uge og giv børnene mulighed for at besvare spørgsmål om deres familie (»Hvor er (barnets navn)s familie?« »Hvor er (barnets navn)?« »Hvor er far?« osv.). Sæt flere billeder på plakaten, efterhånden som nye børn begynder i børnehaven.

UNDERVISNINGSTIP

Forberedelse: De forberedelser, du foretager, før børnehaven begynder, giver dig mulighed for at koncentrere dig om børnene, når de kommer. Hils på dem med et smil (se *Undervisning, den største kaldelse*, s. 79).

Gentagelse: En af de vigtigste undervisningsmetoder for børn i børnehaveklassealderen er gentagelse. Børn elsker at høre de samme sange og historier igen og igen. Brug de samme ord hver gang.



Jeg elsker min familie

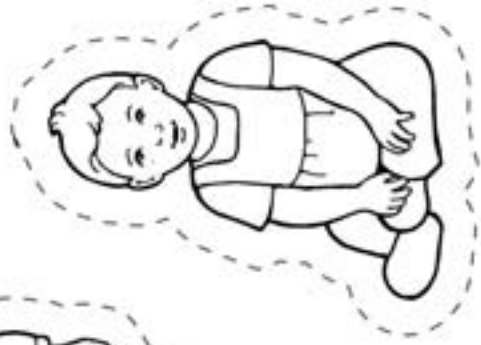
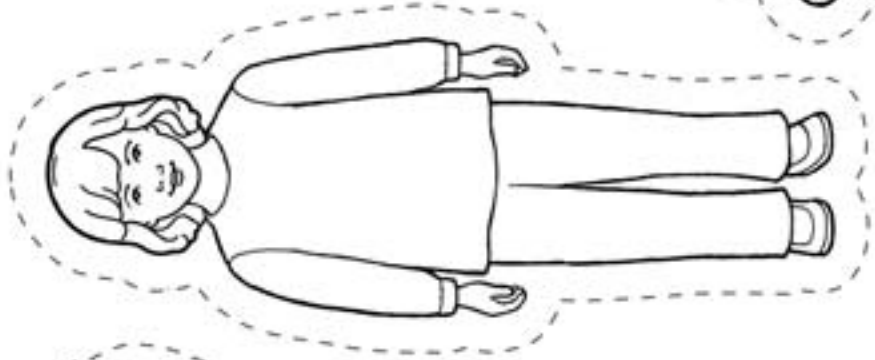
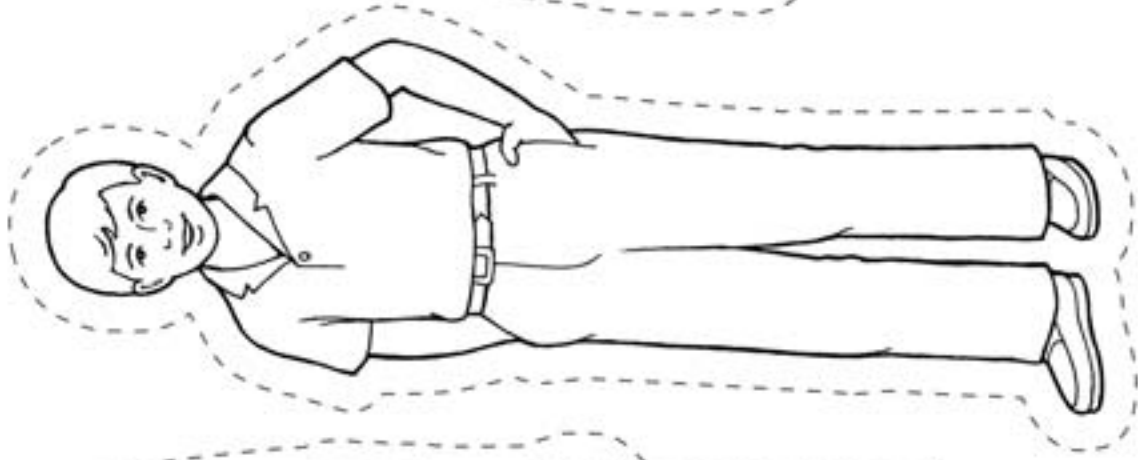
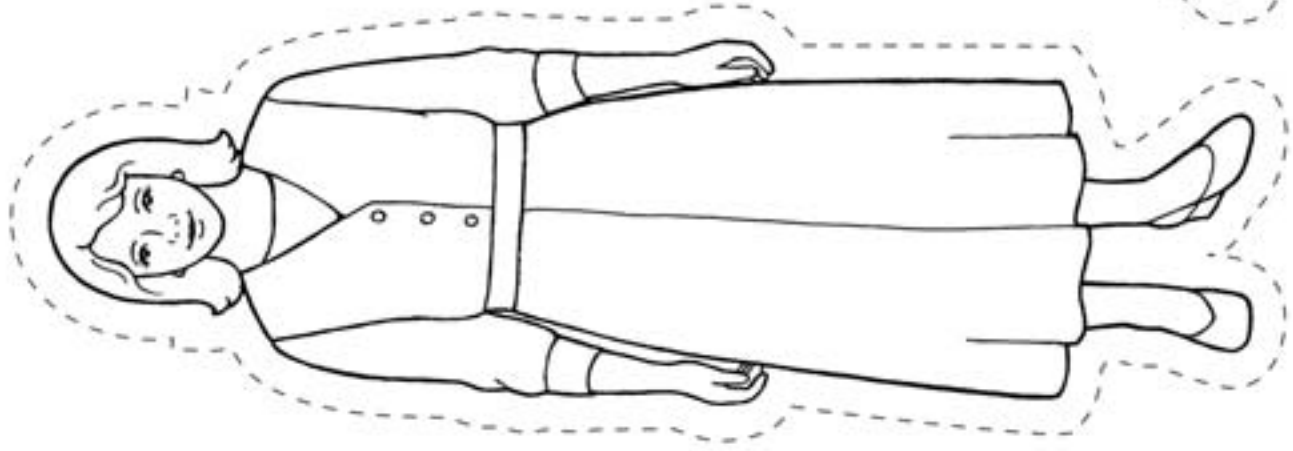
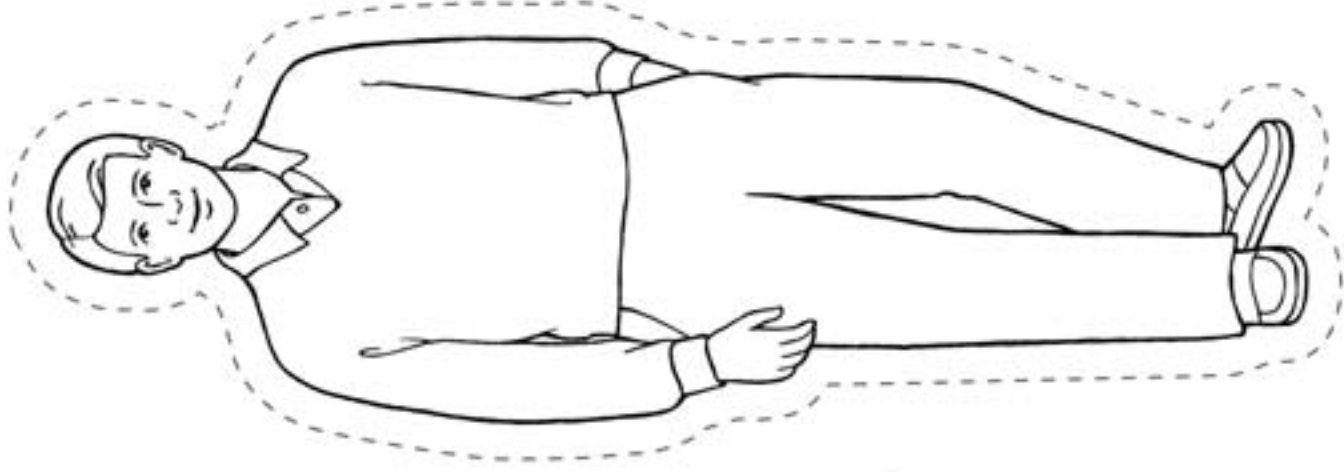

12

JEG KAN BEDE SAMMEN MED MIN FAMILIE

INTRODUKTION TIL LÆREREN

For at forberede dig åndeligt til at undervise i denne lektion, læs og overvej da følgende:

Frelseren sagde: »Bed i jeres familie til Faderen og altid i mit navn, så jeres [familie] må blive velsignet« (3 Ne 18:21). Ved at bede sammen kan familier komme vor himmelske Fader og hinanden nærmere og indbyde Helligånden i deres hjem (se L&P 19:38).

FORBEREDELSE

- Sæt mærke ved s. 106 i dette hæfte, så du hurtigt kan finde frem til det.
- Medbring en Mormons Bog. Sæt mærke ved 3 Ne 18:21, så du hurtigt kan finde det.

LEG OG LÆR

Begynd med en samlingsaktivitet. Forslag findes på s. 3.

Bøn Bed et barn om at åbne med bøn.

Sang Bed børnene om at sige ordet »familiebøn« nogle gange. Fortæl dem, at I skal lære en sang om familiebøn. Dan en rundkreds med børnene og hold hinanden i hænderne. Syng eller fremsig teksten til »Familiebøn« (*Børnenes sangbog*, s. 101), og hjælp børnene med at lave bevægelserne sammen med dig:

Lad os samle vor familie (*gå rundt i rundkredsen*)
for til bøn at knæle ned (*stop op og knæl ned, lad børnene sige*
»bøn« efter dig)
og sige tak til Herren (*fold hænderne*)
for hans store kærlighed.

Billede Vis billedet af en familie, der beder (s. 54). Hjælp børnene med at finde frem til de forskellige personer i familien og understreg, at de knæler og har foldet hænderne, bøjet hovedet og lukket øjnene. Fortæl børnene, at denne familie beder familiebøn. Bed børnene om at sige ordet »familiebøn«. Bed dem om at knæle, folde deres hænder og bøje hovedet. Forklar, at når vi har familiebøn, taler vi med vor himmelske Fader. Vi takker ham for vore velsignelser, og vi beder ham om at hjælpe og velsigne vores familie.

Aktivitetsvers Fremsig følgende aktivitetsvers og bed børnene om at gøre bevægelserne sammen med dig:

Her er min mor, kærlig og flittig, (*hold tommelfingeren i vejret*)
her er min far, munter og vittig, (*løft pegefingeren*)
her er min bror, den sjove og kvikke, (*løft langfingeren*)
her er min søster, som elsker at strikke, (*løft ringfingeren*)
og her er jeg, mit hår jeg kan rede (*løft lillefingeren*)
sammen vores familie kan knæle og bede. (*knýt hånden*)



UNDERVISNINGSTIP

Sange: For at undervise i en sang eller et aktivitetsvers, bør du selv lære teksten og bevægelserne udenad først. Når du synger eller fremsiger tekst, fremhæv da hvert ord og hver en bevægelse. Du kan tilføje enkle, passende bevægelser til en hvilken som helst sang for at hjælpe børnene med at bevare koncentrationen og forstærke indlæringen (se *Undervisning, den største kaldelse*, s. 159).

Mindre børn har kort tids koncentrationsevne. Hvis børnene bliver rastløse, før du er færdig med alle aktiviteterne, kan du stoppe lektionen og lade børnene rejse sig og bevæge sig og så vende tilbage til lektionen senere.

Skrifterne: Brug skrifterne, når du underviser børnene, og når du forbereder dig på at undervise. Det indbyder Ånden, og det hjælper børnene med at udvikle en kærlighed til Guds ord. Vis dem, at det, du underviser dem i, kommer fra skrifterne.

Skriftsted Vis billedet af Jesus Kristus på s. 106. Slå op i Mormons Bog på 3 Ne 18:21 og sig: »Jesus sagde: »Bed i jeres familie.« Bed børnene om at gentage denne sætning sammen med dig nogle få ord ad gangen.

Konklusion Bed børnene om at sige: »Jeg kan bede sammen med min familie« nogle få ord ad gangen.

Bøn Bed et barn om at slutte med bøn.

VALGFRIE AKTIVITETER

FORBEREDELSE *Til fingerdukkehistorien:* Kopier udklipsfigurerne på s. 59 og klip dem ud. Farvelæg dem eventuelt.

Til poselegen: Skriv på fire små poser »Vi er taknemlige for vore velsigelser«. Læg i hver pose et billede af noget, vi er taknemlige for (som fx mad, tøj, et hus, en familie osv.). Hvis du synes, kan du bruge kopier af illustrationerne på s. 55 eller andetsteds i dette hæfte.

Til farvelægningsaktiviteten: Kopier illustrationen på s. 55 til hvert barn, så de kan farvelægge den. Medbring saks og tape.

Fingerdukkehistorien Brug fingerdukker til at fortælle følgende historie om familiebøn:

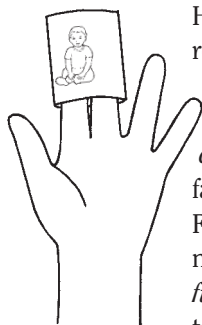

Her er en familie. Det er faderen, og det er moderen. Her er søsteren og broren. Det er Peter, lillebroren (*peg på fingerdukken med babyen*). En dag legede Peter og slog sit øje (*lad børnene dække deres øje med den ene hånd*). Far og mor tog ham til lægen (*tag dukken af fingeren og læg den på gulvet*). Peters familie knælede i familiebøn (*bed børnene om at knæle ned*). De bad vor himmelske Fader om at velsigne Peter. Vor himmelske Fader hørte deres bønner. Han hjalp Peter, så han fik det bedre (*sæt dukken tilbage på fingeren*). Så bad Peter og hans familie familiebøn igen for at takke vor himmelske Fader for at have velsignet Peter.

Poseleg Læg poserne på gulvet. Lad alle holde hinanden i hånden, stå i en rundkreds omkring poserne, og gå i rundkredsen, mens I synger »Familiebøn«. Stop op, og lad et barn vælge en pose og vise billedet i den. Sig: »Vi er taknemlige for (det, som billedet forestiller).« Ros børnene for deres deltagelse. Fortsæt, indtil hvert barn, der har lyst, har fået en tur.

Farvelægning Lad børnene farvelægge en kopi af s. 55. Når de er færdige, så klip sedlerne ud og sæt dem sammen med tape, så de danner en kæde, som hvert barn kan tage med hjem.

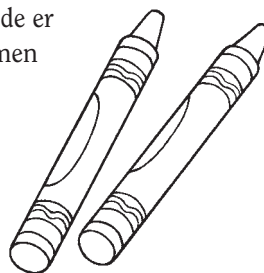

UNDERVISNINGSTIP

Fingerdukker: »Der kan bruges dukker til at dramatisere dele af en lektion eller historie, til at byde børn velkommen til klassen, til at undervise, synge sange, hjælpe med rollespil, stille spørgsmål eller hjælpe børnene med at bevare opmærksomheden« (*Undervisning, den største kaldelse, s. 172*).

Poseleg: Hvis du ikke har en pose eller lignende, kan du lægge billederne med bagsiden op og lade børnene vælge et, de kan vende.

Bemærk: Hold saks og andre eventuelle farlige ting uden for børnenes syns- og rækkevidde.



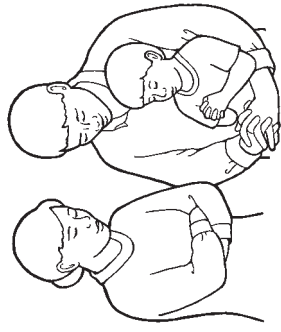

Jeg kan bede sammen med min familie.

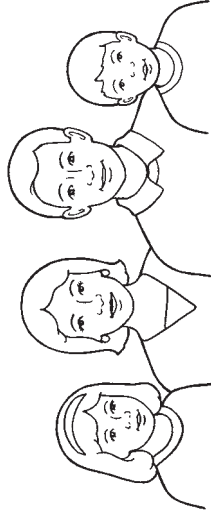

Vi er taknemlige for vores familie.

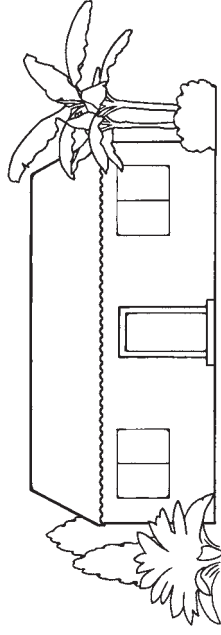

Vi er taknemlige for vores hjem.

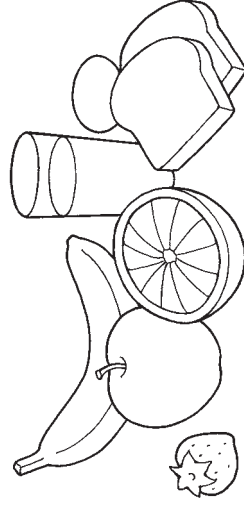

Vi er taknemlige for, at vi kan få mad at spise.

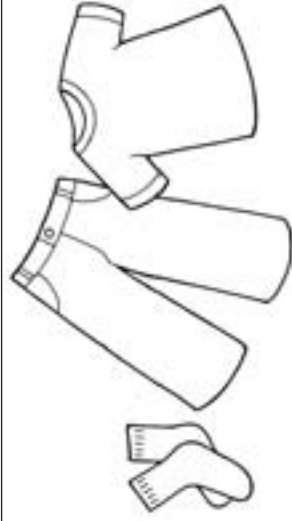

Vi er taknemlige for vores tøj.

13

MIN FAMILIE KAN VÆRE SAMMEN FOR EVIGT

INTRODUKTION TIL LÆREREN

For at forberede dig åndeligt til at undervise i denne lektion, læs og overvej da følgende:

Vor himmelske Fader har gjort det muligt for familieforhold at fortsætte efter dette liv. Hvis familien er beseglet i templet og trofast holder befalingerne, bliver de forenet som en evig familie og kommer til at bo i vor himmelske Faders nærhed (se Matt 16:19; L&P 138:47-48).

FORBEREDELSE

Medbring et billede af templet i jeres område, hvis det er muligt.

LEG OG LÆR

Begynd med en samlingsaktivitet. Forslag findes på s. 3.

Bøn Bed et barn om at åbne med bøn.

Billede Vis et billede af templet i jeres område (eller vis billedet på s. 58). Fortæl børnene, at her er et billede af et tempel. Beskriv billedet for dem ved at pege på spiret, vinduerne, dørene osv. Bed dem om at gentage ordet »tempel« et par gange. Lad dem forestille sig, at de er et smukt tempel ved at sætte deres hænder sammen over hovedet, så de danner et tempelspir.

Sang Bed børnene om at rejse sig. Syng eller fremsig teksten til »Jeg elsker Herrens tempel« (*Børnenes sangbog*, s. 99) og lav de nævnte bevægelser. Bed børnene om at lave dem sammen med dig.

Jeg elsker Herrens tempel, (*dan et spir ved at sætte fingerspidserne sammen*)

der skal jeg hen en dag, (*gå på stedet*)

og føle Helligånden, (*læg hånden på brystkassen*)

jeg lytter og jeg be'r. (*fold hænderne*)

Fortæl børnene, at templet er Herrens hus. Bed dem om at sige: »Herrens hus.« Fremhæv, at templet er et helt særligt sted. På grund af templet kan vores familie være sammen for evigt.

Aktivitetsvers Fremsig følgende aktivitetsvers og bed børnene om at gøre bevægelserne sammen med dig:

Her er mor, (*vis din hånd og peg på tommelfingeren*)

her er far, (*peg på pegefingeren*)

her er storebror, (*peg på langfingeren*)

her er søster, (*peg på ringfingeren*)

her er baby, (*peg på lillefingeren*)

åh, hvor jeg dog elsker dem alle. (*læg begge hænder på brystkassen*)

Sang Syng eller fremsig de to første linjer af koret til »Vores familie« (*Børnenes sangbog*, s. 98):

Vores familie kan være sammen

for evigt, siger Gud.

Bed børnene om at gentage disse linjer langsomt sammen med dig flere gange.



UNDERVISNINGSTIP

Bemærk: Tag hensyn til børnenes situation i familien og hjemmet, når du underviser i denne lektion.

Sange: Overvej at lave en oversigt over de sange, som børnene kan lide at synge, og syng dem hver uge flere gange i børnehavet eller i børnehavet. Du kunne fx synge dem, mens børnene leger før eller efter mellemmåltidet, eller mens børnene venter på deres forældre. Det er en god måde at gennemgå tidligere lektioner på.

Konklusion: Denne konklusion kan være meget kort, fx: »Jeg elsker templet! Jeg ved, at vores familie kan være sammen for evigt.«

Konklusion Fortæl kort om, hvad templet betyder for dig. Bær dit vidnesbyrd om, at familier kan være sammen for evigt.

Bøn Bed et barn om at slutte med bøn.

VALGFRIE AKTIVITETER

FORBEREDELSE *Til aktivitetsverset:* Kopier s. 59 og klip fingerdukkerne ud, eller brug de fingerdukker, du lavede til den valgfrie aktivitet i lektion 12. Farvelæg eventuelt fingerdukkerne.

Til gættelegen: Kopier s. 51 og klip udklipsfigurerne af familien ud eller brug de udklipsfigurer, du forberedte til lektion 11. Medbring noget til at lægge over udklipsfigurerne, fx et lille tæppe eller et stykke stof. Medbring et billede af templet i jeres område, hvis det er muligt.

Til farvelægningsaktiviteten: Kopier s. 59 og klip cirklerne ud til hvert barn. Træk et stykke garn eller en snor igennem toppen af de to cirkler, så det bliver en halskæde.

Fingeraktivitet Fortæl børnene, at vi må forberede os på at tage til templet. Bed dem om at holde fem fingre oppe og hjælp dem med for hver finger at nævne en ting, de kan gøre for at forberede sig på at tage til templet, når de bliver ældre (bede, adlyde vore forældre, elske andre, gå i kirke, følge profeten osv.). Denne aktivitet passer især til større børn.

Aktivitetsvers Gentag aktivitetsverset på s. 56 og brug denne gang fingerdukkerne.

Gætteleg Læg udklipsfigurerne af familien på gulvet ved siden af billedet af templet (et, du har taget med eller det på s. 58). Dæk udklipsfigurerne med tæppet eller stoffet. Fjern en af udklipsfigurerne. Fjern klædet og bed børnene om at gætte, hvem der mangler. Læg dernæst den manglende udklipsfigur tilbage på plads og fortæl børnene, at vor himmelske Fader ønsker, at alle familier skal være sammen for evigt, uden at der mangler nogen. Denne aktivitet passer især til større børn.

Farvelægning Bed børnene om at farvelægge de halskæder, du har forberedt. Mens de farver, kan du fremhæve princippet om, at fordi vi har templet, kan familier være sammen for evigt.

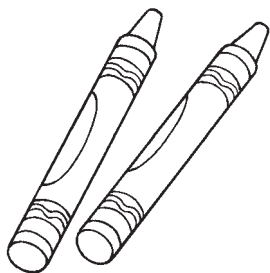

UNDERVISNINGSTIP

Fingerdukker: Det er en god ide at gemme illustrationerne, fingerdukkerne, spillene og andre materialer, du forbereder til disse lektioner. Du kan bruge dem til fremtidige lektioner eller til et hvilket som helst tidspunkt under børnehaveklassen til at gennemgå principper, du tidligere har undervist i.

Farvelægning: Bed børnene om at vise familien deres halskæde. Det kan hjælpe dem med at huske det, de har lært, og det giver deres forældre mulighed for at tale med dem om lektionens principper (se *Undervisning, den største kaldelse*, s. 166-167).





Kopier denne side og klip fingerdukkerne ud langs de optrukne streger. Fold langs de stiplede linjer. Luk derefter med tape langs siderne og lad bunden være åben, så børnene kan sætte dukkerne på fingrene.

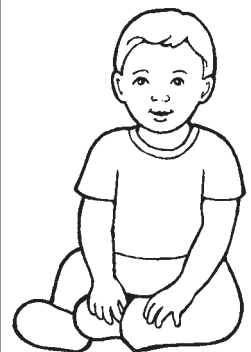
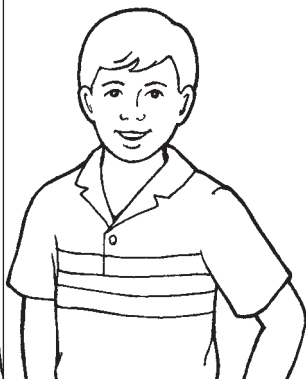
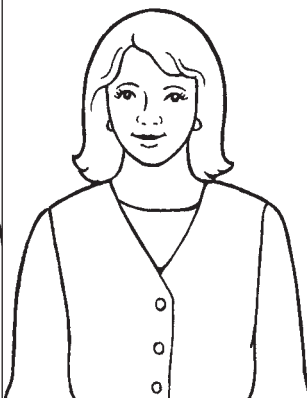
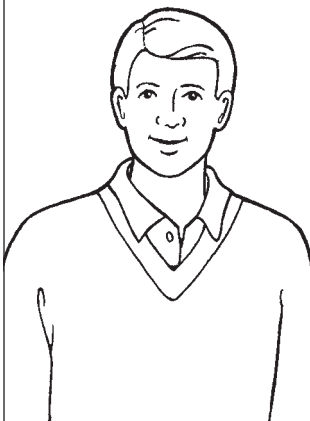

INTRODUKTION TIL LÆREREN

For at forberede dig åndeligt til at undervise i denne lektion, læs og overvej da følgende:

Vor himmelske Fader har givet forældrene hovedansvaret for at undervise deres børn i befalingerne, sørge for deres fysiske og åndelige behov og beskytte dem mod ondt. Han opfordrer os til at ære og adlyde vore forældre, og han velsigner os med tryghed og glæde, når vi gør det (se 2 Mos 20:12; Ef 6:1-3; Kol 3:20; »Familien: En proklamation til verden«, *Stjernen*, jan. 1996, s. 101).

FORBEREDELSE

- Medbring en Bibel. Sæt mærke ved Ef 6:1, så du hurtigt kan finde det.
- Sæt mærke ved s. 106 i dette hæfte, så du hurtigt kan finde frem til det.

LEG OG LÆR

Begynd med en samlingsaktivitet. Forslag findes på s. 3.

Bøn Bed et barn om at åbne med bøn.

Bevægelser Bed børnene om lave 5 eller 6 bevægelser som fx at rejse sig, række hånden i vejret, dreje rundt, klappe i hænderne og sætte sig. Ros dem for at adlyde dig.

Billede Bed et barn om at holde billedet på s. 62. Peg på faderen og moderen på billedet. Forklar, at faderen og moderen har bedt børnene om at hjælpe i haven, og børnene sagde: »Jeg vil adlyde.« Peg på børnene på billedet og fremhæv, at de hjælper deres forældre.

Skriftsted Fortæl børnene, at vi i skrifterne lærer, at vor himmelske Fader og Jesus Kristus ønsker, at vi skal adlyde vore forældre. Slå op i Bibelen på Ef 6:1 og læs: »Børn, adlyd jeres forældre i Herren; for det er ret og rigtigt.« Bed børnene om at sige: »Jeg vil adlyde.« (*Bemærk:* Det kan være, at nogle af børnene vokser op hos deres bedsteforældre eller andre slægtninge. Tag hensyn til sådanne omstændigheder under lektionen).

Sang Bed børnene om at rejse sig. Syng eller fremsig teksten til »Når min moder kalder« (*Børnenes sangbog*, s. 71) og lav de nævnte bevægelser. Bed børnene om at lave dem sammen med dig.

Når min moder kalder, (*sæt hænderne op til munden, som om du råber*)

straks så lystre jeg, (*løb hurtigt på stedet*)
for jeg vil gøre, hvad er ret, (*nik med hovedet*)
hvad der gavner mig.

Når min fader kalder, (*sæt hænderne op til munden, som om du råber*)

straks så lystre jeg, (*løb hurtigt på stedet*)
for jeg vil gøre, hvad er ret, (*nik med hovedet*)
hvad der gavner mig.



UNDERVISNINGSTIP

Kærlighed: Stræb efter at elske børnene i børnehaven.
»Når vi elsker dem, som vi underviser, beder vi for hver enkelt af dem ... Vi skræddersyr vores undervisning til at passe til deres behov, selv om dette kræver mere tid og større indsats. Vi lægger mærke til det, når de ikke er til stede, og lægger mærke til dem, når de er til stede. Vi tilbyder at hjælpe, når det er nødvendigt«
(*Undervisning, den største kaldelse*, s. 31, 32).

Gud i himlen elsker (*omfavn dig selv*)
og velsigner mig, (*bliv ved med at omfavne dig selv,*
mens du rokker fra side til side)
for jeg vil gøre, hvad er ret, (*nik med hovedet*)
hvad der gavner mig.

Billede Vis billedet af Jesus på s. 106. Fortæl børnene, at Jesus adlød vor himmelske Fader, og han ønsker også, at vi adlyder.

Konklusion Bær dit vidnesbyrd om, at vi bliver glade, hvis vi adlyder.

Bøn Bed et barn om at slutte med bøn.

VALGFRIE AKTIVITETER

FORBEREDELSE *Til illustrationsaktiviteten:* Medbring en kasse, kurv, eller anden beholder med nogle få ting i, som giver beskyttelse, som fx en paraply, sko, en hat, en frakke eller handsker. Prøv at have mindst en ting, som hvert barn kan vælge.

Til dukkeaktiviteten: Kopier illustrationen på s. 63 til hvert barn og klip den ud, så de kan farvelægge den. Lav dem til dukker ved at lime eller tape dem på pinde eller papirposer.

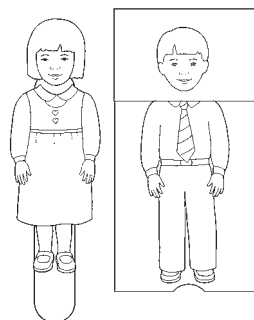

Rollespil Sig og gør følgende sammen med børnene:
Mor siger: »Vær sød at tage tøj på.« Lad os tage tøj på (*lad som om I klæder jer på*).
Far siger: »Vær sød at vaske dig i ansigtet.« Lad os vaske os i ansigtet (*lad som om I vasker jer i ansigtet*).
Fortsæt med andre bevægelser som fx: »Spis din morgenmad,«
»gå i seng« osv. Ros børnene for, at de adlyder.

Illustrationsaktivitet Bed et barn om at vælge en af tingene fra kassen og prøve den. Tal med børnene om, hvilken beskyttelse, den giver (fx beskytter sko vore fødder mod snavs og at komme til skade, paraplyer beskytter os mod regnen eller solens varme osv.). Forklar, at disse ting beskytter os. Vi bliver også beskyttet og er glade, når vi adlyder vore forældre.

Dukkeaktivitet Lad børnene farvelægge de dukker, du har forberedt. Læs følgende situationer (eller lav dine egne). Efter hver situation lader du børnene bruge deres dukker til at svare: »Jeg vil adlyde.«
Mor siger: »Vær sød mod din søster.« Hvad siger I?
Far siger: »Det er tid at gå i seng.« Hvad siger I?
Farmor siger: »Kom og sæt dig til bords.« Hvad siger I?
Læreren siger: »Lad os gøre os klar til at bede.« Hvad siger I?
Jesus siger: »Elsk hinanden.« Hvad siger I?
Denne aktivitet passer især til større børn.

UNDERVISNINGSTIP

Bøn: Hvis barnet har brug for hjælp til at bede, så tilskynd ham eller hende til at gentage dine korte, enkle sætninger. De større børn er måske i stand til at bede og bruge deres egne ord.

Ros er vigtigt for børn. De er kærlige og ønsker at blive elsket og accepteret. Opbyg deres tillid og vis dem din kærlighed ved oprigtigt at rose dem for deres indsats, når som helst det er muligt.

Tilbageblik: Når børnene forlader børnehaveklassen, kan du hjælpe dem med at forklare deres forældre, hvad de har lært.

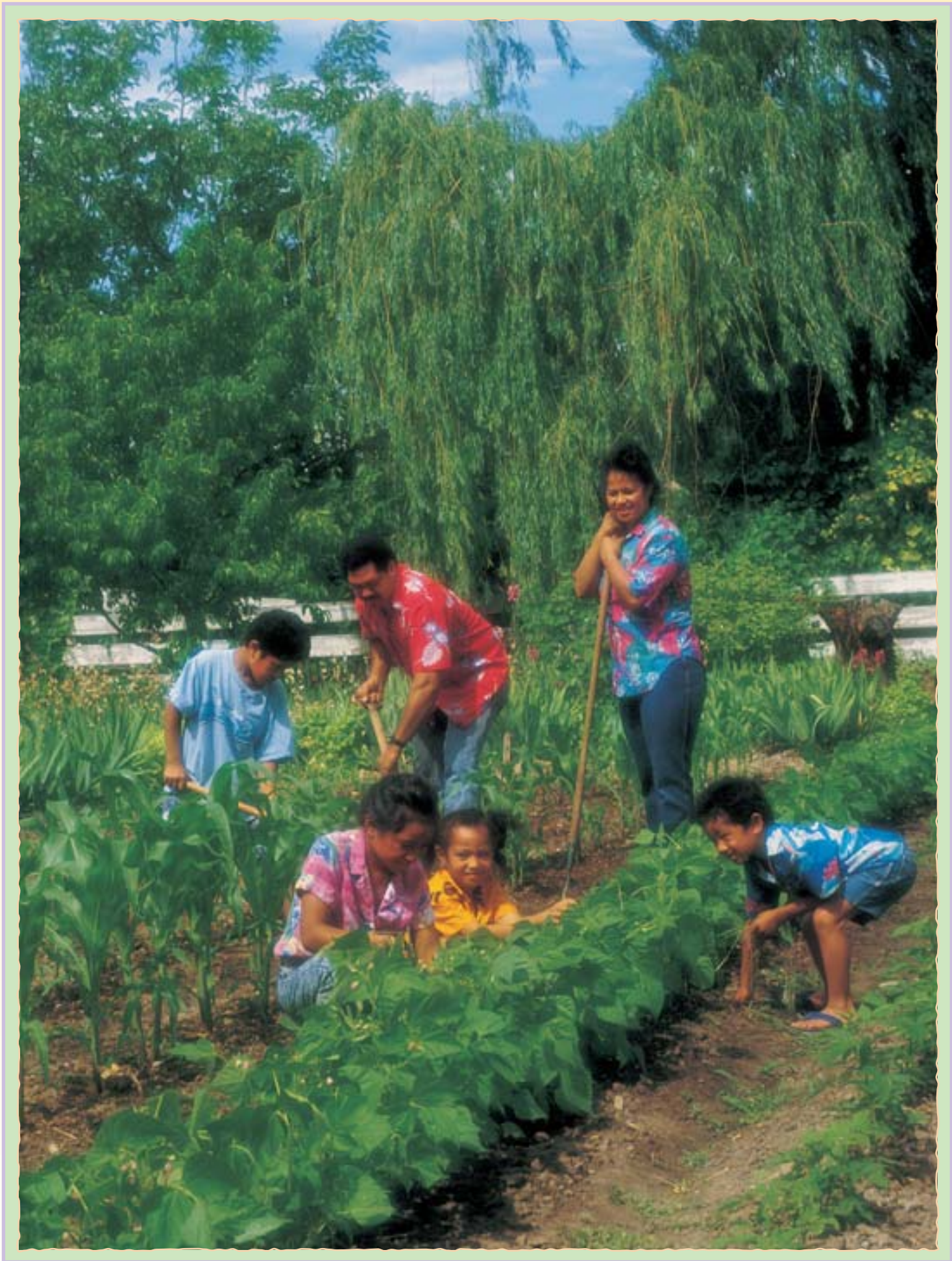

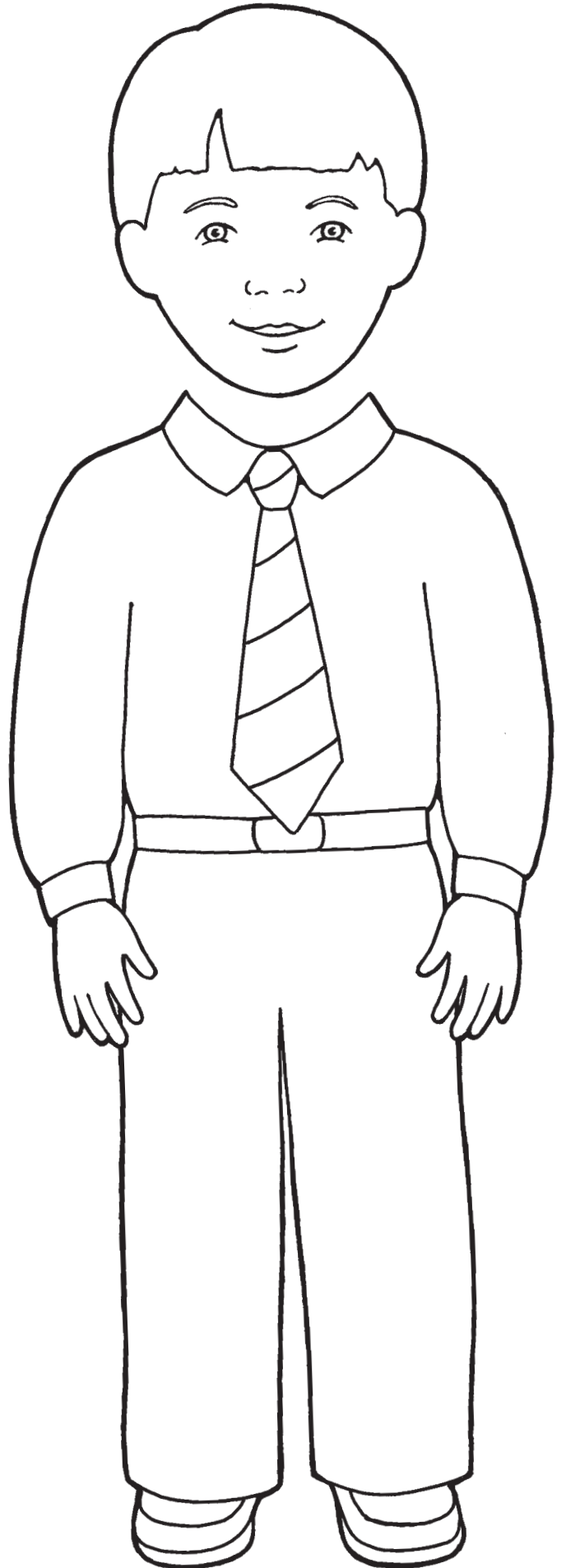
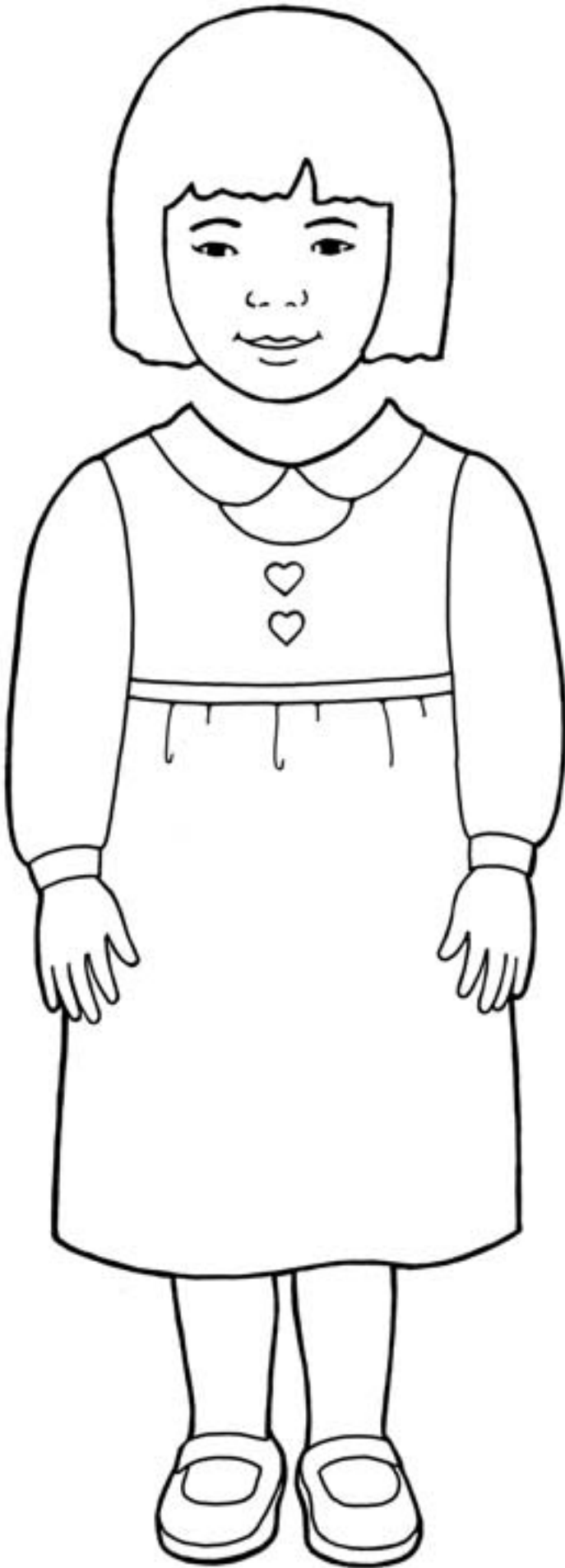

15

JEG VIL VÆRE TAKNEMLIG

INTRODUKTION TIL LÆREREN

For at forberede dig åndeligt til at undervise i denne lektion, læs og overvej da følgende:

Herren har befalet: »Du skal takke Herren din Gud i alle forhold« (L&P 59:7). Vi bør udtrykke vores påskønnelse til Gud for de mange velsignelser, han giver os. Vi bør også være taknemlige over for forældre, lærere, venner og andre, som hjælper os på enhver måde (se også Sl 100:3-4).

FORBEREDELSE

- Læs Luk 17:11-19, og forbered dig på kort at genfortælle historien om de 10 spedalske.
- Medbring en Bibel. Sæt mærke ved Luk 17:11-19, så du hurtigt kan finde det.

LEG OG LÆR

Begynd med en samlingsaktivitet. Forslag findes på s. 3.

Bøn Bed et barn om at åbne med bøn.

Lærdomsmæssig vejledning Fortæl børnene, at vor himmelske Fader har givet os mange velsignelser som fx vores krop, planterne og dyrene, vores familie og Kirken. Forklar, at vi kan vise vores kærlighed til ham ved at sige »tak«, og at vi også kan sige tak til vores familie og venner og til enhver, som er venlig mod os.

Historie fra skriften Vis billedet på s. 66. Peg på Jesus og på de mennesker, der var syge. Slå op i Bibelen på Luk 17:11-19, og fortæl historien om de 10 spedalske. Herunder gives et eksempel:

Der var 10 mænd, der var syge. Jesus helbredte dem og gjorde dem raske (*peg på Jesus på billedet*). De blev alle meget glade (*peg på de spedalske på billedet*). Men kun én mand sagde »tak« til Jesus (*peg på den taknemlige spedalske mand på billedet*). Vi kan sige »tak« (*bed børnene om at sige »tak«*).

Billede Vis illustrationerne på s. 67. Fortæl børnene, at vi viser vores kærlighed til vor himmelske Fader ved at takke ham for alt det, han giver os. Peg på en af illustrationerne og bed børnene om at lave en bevægelse, der illustrerer den ting (som fx at række hænderne over hovedet for at danne taget på et hus, lege at de plukker frugt fra et træ og spiser det, lader som om de tager en sko på osv.). Gør det samme for hver illustration.

Sang Syng eller fremsig teksten til første og andet vers af »Tak til vor Fader« (*Børnenes sangbog*, s. 15), og lav de nævnte bevægelser. Bed børnene om at lave dem sammen med dig.

Tak til vor Fader, siger vi, (*fold hænderne*)
du som altid står os bi. (*spred armene*)

Giver os øjne, ører, fod. (*peg på øjne, ører og fod*)

Hænder, (*hold hænderne frem*) tøj (*peg på tøjet*) og maden god.
(*lad som om I spiser*)



UNDERVISNINGSTIP

Samlingsaktiviteter: Børn føler sig trygge, når der er faste rutiner og vante overgange fra den ene aktivitet til den næste. Det hjælper dem til at være opmærksomme og engagerede.

Historier: Vær opmærksom på børnenes evne til at forstå. Undgå babysnak eller for svære ord. Brug fx »mennesker, der var meget syge« i stedet for »spedalske«.

Konklusion Bed børnene om at sige »tak«. Fortæl kort om, hvor taknemlig du føler dig for vor himmelske Fader og Jesus Kristus.

Bøn Bed et barn om at slutte med bøn.

VALGFRIE AKTIVITETER

FORBEREDELSE *Til billedaktiviteten:* Medbring billeder af ting, du er taknemlig for. Du kan bruge billeder i dette hæfte eller i Kirkens tidsskrifter, eller du kan tegne dine egne.

Til farvelægningsaktiviteten og huskespillet: Kopier illustrationerne på s. 67 til hvert barn, så de kan farvelægge dem. Medbring små stykker papir eller lignende, som børnene kan bruge som mærker til huskespillet. Hav så mange, at hvert barn kan få mindst fire mærker.

Aktivitetsvers Fortæl børnene, at vi er vor himmelske Fader taknemlige for vores krop. Bed børnene om at rejse sig og udføre følgende aktivitetsvers sammen med dig. Improviser bevægelser, som ordene angiver.

Rør din næse, rør dit øje,
rør dit øre, mod jorden bøje.
Ræk dine hænder højt i vejret,
højere end du før har været.
Læg dine hænder på dit hår,
sæt dig roligt, før vi går.

Peg på din mund og sig: »Jeg er taknemlig for min mund.« Bed børnene om at gentage sætningen og bevægelsen. Gør det samme med øjne, næse, ører, hænder og fødder. Bed børnene om at foreslå noget, som de er taknemlige for, og gentag sætningen for hver ting, de nævner.

Billeder Vis børnene de billeder, du har taget med og forklar kort, hvorfor du er taknemlig for de ting. Bed børnene om at nævne noget, som de er taknemlige for.

Farvelægning Lad børnene farvelægge en kopi af s. 67. Mens de farver, kan du pege på detaljerne på illustrationerne og forklare børnene, hvad de farvelægger. Læs teksten på illustrationerne for dem.

Huskespil Giv hvert barn fire små stykker papir. Vis illustrationerne på s. 67, peg på illustrationen af familien og læs teksten for børnene. Bed børnene om at lægge et stykke papir på familien på deres eget billede. Bed dem om at gentage sætningen på billedet sammen med dig. Gør det samme for hvert af de andre billeder.

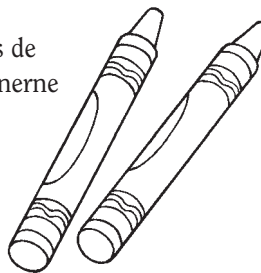

UNDERVISNINGSTIP

Mindre børn deltager måske ikke under hele lektionen. Du kan imidlertid med kærlighed og opmuntring lære dem at efterligne det, du gør. Hjælp dem med at sige »tak« på passende tidspunkter. Dit eksempel kan være dit mest virkningsfulde undervisningsredskab. Børnene lærer holdninger, opførsel og sprogbrug ved at observere dig (se *Undervisning, den største kaldelse*, s. 109).

Gentagelser hjælper børn med at lære, og de synes, det er sjovt. De kan lide at høre det samme om og om igen. De kan lære korte sætninger, der kan gentages og er forudsigelige.



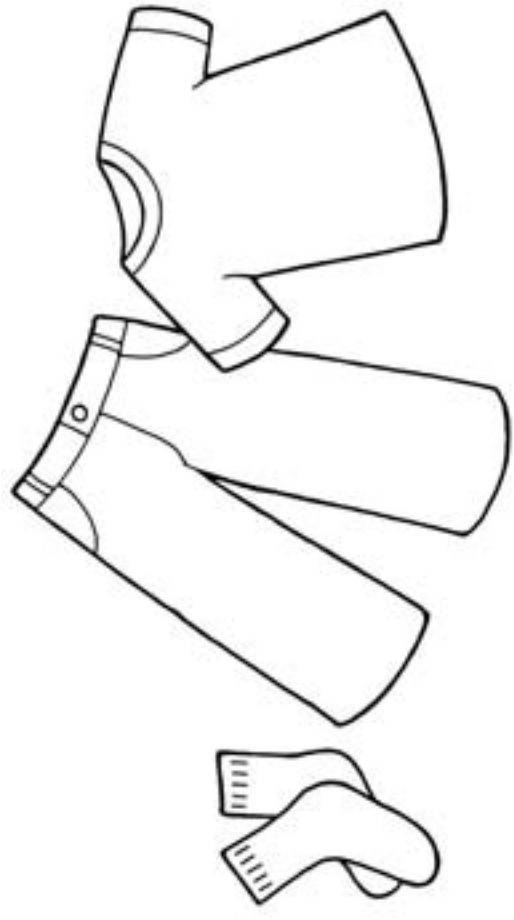

Jeg er taknemlig for
mit tøj.

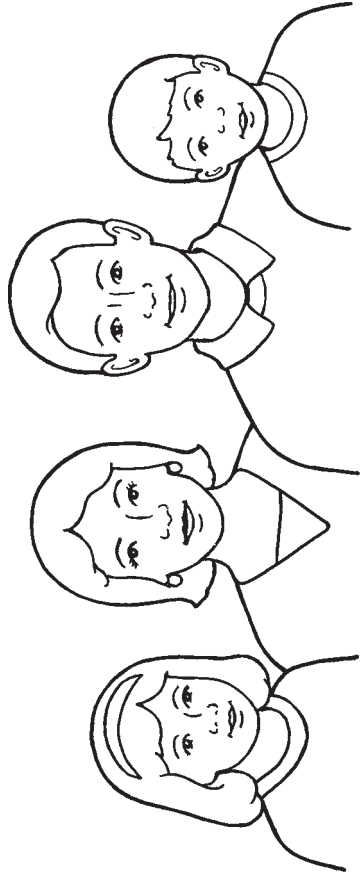

Jeg er taknemlig for
min familie.

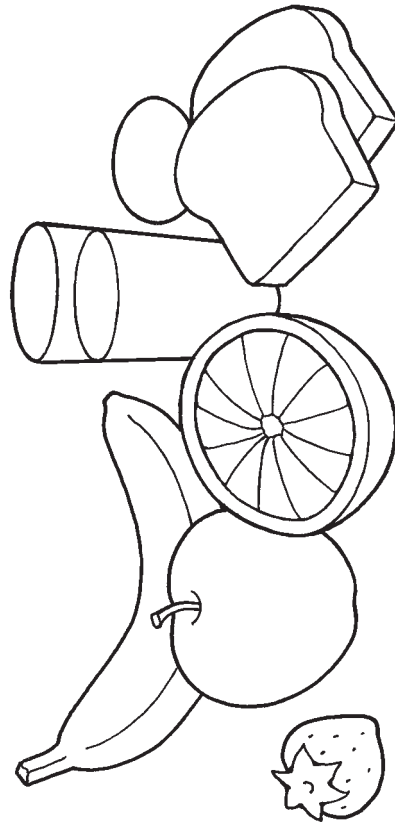

Jeg er taknemlig for, at vi
kan få mad at spise.

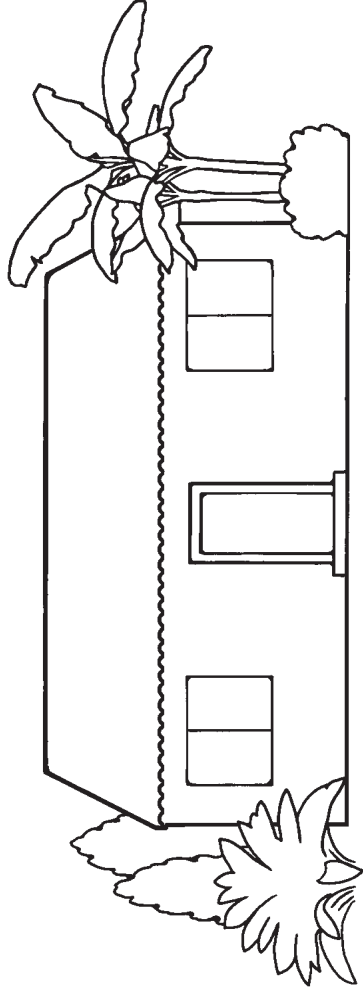

Jeg er taknemlig for
mit hjem.

INTRODUKTION TIL LÆREREN

For at forberede dig åndeligt til at undervise i denne lektion, læs og overvej da følgende:

Når som helst vi gør noget forkert eller begår en fejl, bør vi indrømme vores fejltagelse og prøve at rette op på den (se Jak 5:16). Vores villighed til at ydmyge os og sige undskyld kan ofte blødgøre hjerter og forberede os til at komme til Kristus (se 3 Ne 12:23-24).

FORBEREDELSE

- Sæt mærke ved s. 106 i dette hæfte, så du hurtigt kan finde frem til det.
- Læs 1 Ne 17:7-8; 17-19, 49-55; 18:1. Forbered dig på kort at genfortælle historien om Nefi og hans brødre, der bygger et skib.

LEG OG LÆR

Begynd med en samlingsaktivitet. Forslag findes på s. 3.

Bøn Bed et barn om at åbne med bøn.

Billede Vis billedet af Jesus Kristus på s. 106. Fortæl børnene, at Jesus lærte os, hvordan vi skal være glade. Forklar, at når vi siger venlige ord, kan det gøre os glade, og det kan gøre andre glade. Når vi gør noget forkert eller gør noget, der ikke er pænt at gøre, er vi nødt til at bruge dette venlige ord: »Undskyld.« Bed børnene om at sige »undskyld«.

Sang Syng eller fremsig koret til »Jeg prøver at bli' som Jesus« (*Børnenes sangbog*, s. 40-41) og lav de nævnte bevægelser. Bed børnene om at lave dem sammen med dig.

Elsker hverandre, som Jesus har sagt. (*omfavn jer selv og gyng fra side til side*)

Prøv at vær' venlig i alt, hvad du gør, (*nik med hovedet*)

vær kærlig i tanke, i handling og ord, (*omfavn jer selv og gyng fra side til side*)

som Jesus os lærte på jord. (*nik med hovedet*)

Historie fra skriften Vis billedet af Nefi, der bygger et skib (s. 70) og fortæl historien om Nefi og hans brødre, der bygger et skib. Herunder gives et eksempel: Her er Nefi (*peg på Nefi midt i billedet*). Herren bad Nefi om at bygge et skib. Et skib er en stor båd (*peg på skibet på billedet*). Her er Nefis brødre (*peg på dem på billedet*). Nogle af dem sagde nogle uvenlige ting til Nefi og ville ikke hjælpe ham med at bygge skibet. Nefi blev ked af det (*lad børnene se kede ud af det*). Senere blev Nefis brødre kede af det og hjalp ham med at bygge skibet. Så blev alle glade igen (*lad børnene se glade ud*).

Husk børnene på, at når vi siger »undskyld«, kan vi være glade og hjælpe andre med at være glade. Bed børnene om at sige: »Undskyld.«



UNDERVISNINGSTIP

Sange: For at hjælpe børnene med at lære en sang, kan du syng en kort sætning ad gangen og bede børnene om at gentage den efter dig. Bed dem dernæst om at gentage hele linjen og til sidst hele sangen.

Historier: Børn lærer af gentagelser. Genfortæl historier, som børnene kan lide, på et hvilket som helst tidspunkt under børnehaveklassen. Det er en sjov måde at gennemgå med børnene, hvad de har lært.

Dramatisering Lad børnene lege, at de hjælper Nefi med at bygge skibet – save tømmer, bære det til stranden, slå søm i tømmeret og sætte sejlene. Lav bevægelser og lyde, der hjælper med at inddrage børnene.

Konklusion Bær dit vidnesbyrd om, at vi kan være glade, når vi siger »undskyld«.

Bøn Bed et barn om at slutte med bøn.

VALGFRIE AKTIVITETER

FORBEREDELSE *Til gættelegen:* Tag en kopi af s. 71 og klip en af cirklerne ud.

Farvelæg den eventuelt. Medbring tre lommeørklæder eller små stykker stof.

Til armbåndsaktiviteten: Kopier illustrationerne på s. 71 og klip cirklerne ud, en kopi til hvert barn. Før noget tråd eller garn gennem toppen på hver, så hvert barn kan få et armbånd eller en halskæde.



Gætteleg Læg de tre lommeørklæder på gulvet. Lad børnene holde sig for øjnene, mens du gemmer det ansigt, du har klippet ud, under et af lommeørklæderne. Lad børnene skiftes til at løfte et lommeørklæde, indtil de har fundet ansigtet. Læs derpå teksten for dem og bed dem om at gentage den sammen med dig. Gentag legen, indtil hvert barn, der har lyst, har fået en tur.

Historier Fortæl nogle enkle historier for at hjælpe børnene med at sige »undskyld« som fx:

- En pige tog sin brors legetøj. Han blev ked af det (*lad børnene rynke øjenbrynene*). Så sagde hun »undskyld« og gav ham legetøjet tilbage (*lad børnene sige »undskyld«*). Hendes bror blev glad! (*få børnene til at smile*).
- En dreng kom løbende og stødte ind i sin søster. Hans søster blev ked af det (*lad børnene rynke øjenbrynene*). Så sagde han: »Undskyld« (*lad børnene sige »undskyld«*). Så blev hans søster glad! (*få børnene til at smile*).

Gentag med andre eksempler.

Armbånd Giv hvert barn et armbånd eller en halskæde på. Læs teksten på billederne for dem.

UNDERVISNINGSTIP

Dramatisering: At agere historier ud fra skriften hjælper børnene med at forstå og huske det, du prøver at undervise i (se *Undervisning, den største kaldelse*, s. 165).

Hjælpematerialer: Anvend kun Kirkens officielle materialer i børnehaveklassen. Hvis du har brug for flere ting til børnene, så vælg historier, spil, dukker, udklipsfigurer eller farvelægningsaktiviteter fra dette hæfte eller fra Kirkens tidsskrifter. Du kan bruge disse aktiviteter så ofte, som du vil, og du kan undervise i en lektion to eller tre uger i træk.

Gentagelse: Hvis børn hører en sætning gentaget mange gange, kan det blive en del af deres passive ordforråd. Hvis de siger en sætning mange gange, kan det blive en del af deres aktive ordforråd.

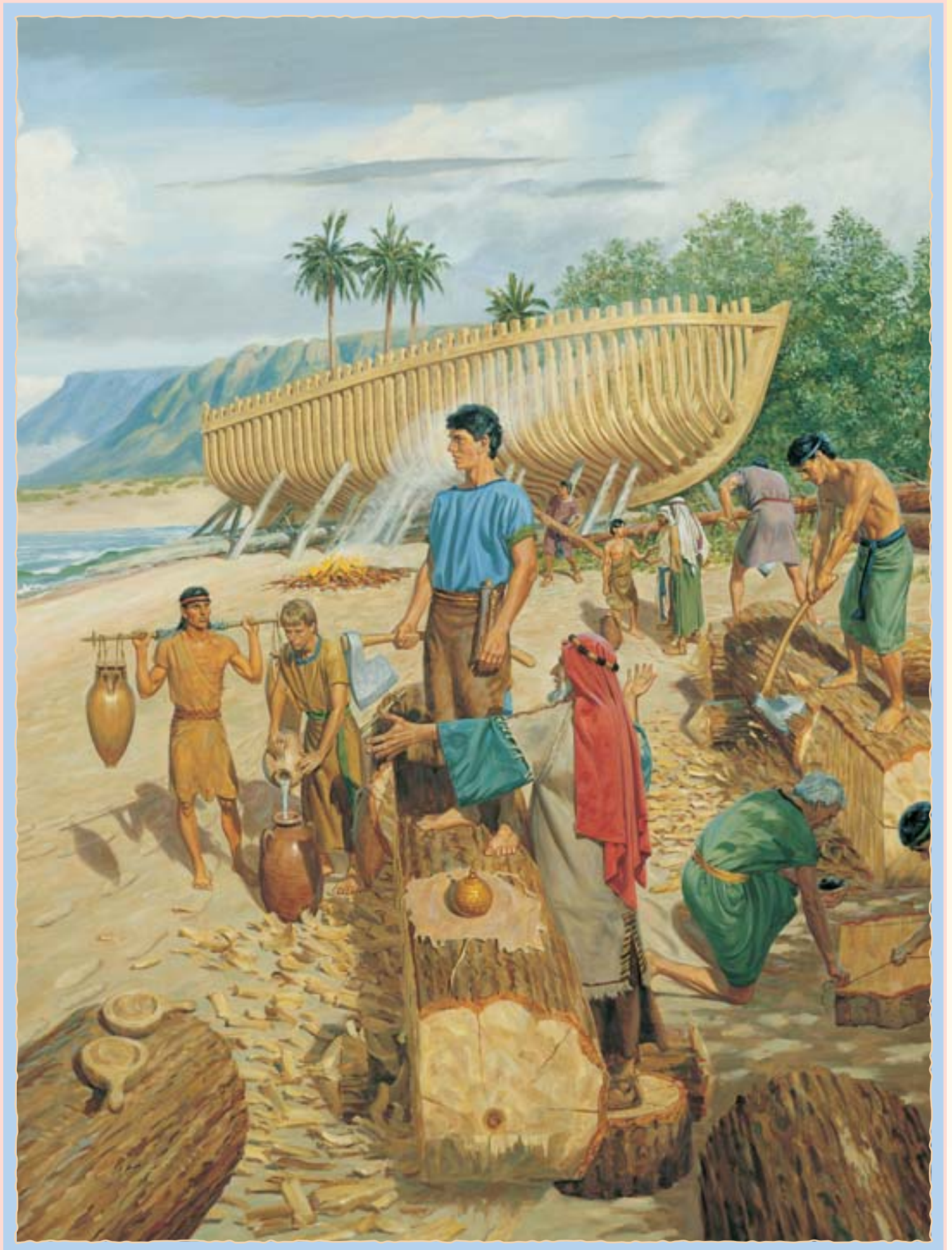



17

JEG VIL DELE MED ANDRE

INTRODUKTION TIL LÆREREN

For at forberede dig åndeligt til at undervise i denne lektion, læs og overvej da følgende:

Sande tilhængere af Jesus Kristus har altid været kendt for deres villighed til at dele, hvad de har, med andre (se fx ApG 2:44-45; Mosi 18:28; 4 Ne 1:3). Ved at dele vore velsignelser med de trængende, anerkender vi, at disse velsignelser kommer fra Gud, og vi viser vores kærlighed til alle Guds børn.

FORBEREDELSE

Medbring noget enkelt, som du kan bruge til at illustrere, hvordan man kan deles om tingene (du kan også bruge en ting fra børnehaven som fx et stykke legetøj eller en bog).

LEG OG LÆR

Begynd med en samlingsaktivitet. Forslag findes på s. 3.

Bøn Bed et barn om at åbne med bøn.

Sang Syng eller fremsig fra koret til »Jeg prøver at bli' som Jesus« (Børnenes sangbog, s. 40-41) og lav de nævnte bevægelser. Bed børnene om at lave dem sammen med dig.

Elsker hverandre, som Jesus har sagt. (*omfavn jer selv og gyng fra side til side*)

Prøv at vær' venlig i alt, hvad du gør, (*nik med hovedet*)

vær kærlig i tanke, i handling og ord, (*omfavn jer selv og gyng fra side til side*)

som Jesus os lærte på jord. (*nik med hovedet*)

Fortæl børnene, at vor himmelske Fader ønsker, at vi skal være venlige mod hinanden. Forklar, at når vi deler med andre, er vi venlige.

Demonstration Fortæl børnene, at du vil vise, hvordan man deler med hinanden. Vis dem, hvordan man deler ved at sige: »Jeg vil dele denne ... med ...«, idet du giver den anden børnehaveder den ting, du har taget med. Fremhæv den glæde, det giver, når man deler med andre. Bed børnene om at sige: »Jeg vil dele med andre.«

Billeder Vis det første billede på s. 74. Peg på pigen til venstre og fortæl børnene, at denne pige har en dukke, som hun elsker at lege med. Når hendes ven kommer for at lege, siger pigen: »Du må gerne låne min dukke.« Fremhæv, at de begge er glade. Bed børnene om at sige: »Jeg vil dele med andre.«

Vis det andet billede på s. 74. Peg på drengen til højre og fortæl børnene, at denne dreng elsker at lege med sit legetøj. Når hans ven kommer for at lege, siger drengen: »Du må gerne lege med mit legetøj.« Forklar, at de begge nu er glade. Bed børnene om at sige: »Jeg vil dele med andre.«



UNDERVISNINGSTIP

At dele er ofte svært for mindre børn. De lærer af dit eksempel. Under lektionen og hele børnehavetiden kan du vise dem, hvordan du deler med andre og lade dem øve sig i at gøre det (se *Undervisning, den største kaldelse*, s. 167). Hvis de er tilbageholdne, så vis dem det blot igen, uden at tvinge dem til at dele.

Sang Syng eller fremsig følgende tekst til »Det er så sjovt« (*Børnenes sangbog*, s. 129), mens du lader som om, at du deler med børnene. Bed børnene om at gøre det sammen med dig.

Det er så sjovt at del' med dig,
Del' med dig, del' med dig!
Det er så sjovt at del' med dig,
kom lad os dele nu.

Konklusion Fortæl børnene om den glæde du får, når du deler med andre. Forklar, at vor himmelske Fader også bliver glad, når vi deler med andre.

Bøn Bed et barn om at slutte med bøn.

VALGFRIE AKTIVITETER

FORBEREDELSE *Til illustrationsaktiviteten:* Kopier illustrationen på s. 75 til hvert barn. *Til terningelegen:* Kopier illustrationen på s. 75 og klip den ud. Farvelæg den eventuelt. Bøj langs med de stiplede linjer, og kom tape eller lim på flapperne og lav en terning.

Illustration Vis illustrationen på s. 75 og giv hvert barn en kopi. Peg på illustrationen med den smilende dreng og forklar, at vi kan dele vores smil med andre. Bed børnene om at pege på den smilende dreng på deres papir. Gentag for hver af de andre illustrationer.

Terningespil Tril den terning, du har lavet. Lad børnene lave nogle enkle bevægelser, der passer til billedet, der vender opad på terningen. Bed derpå børnene om at sige følgende sammen med dig: »Jeg vil dele mit (smil, legetøj, mad osv.) med andre.« Når tekstsiden »Jeg vil dele med andre« vender opad, så lad børnene klappe i hænderne og sige: »Jeg vil dele med andre.« Gentag, indtil hvert barn har prøvet at trille terningen.



Aktivitetsvers Fremsig følgende aktivitetsvers og bed børnene om at gøre bevægelserne sammen med dig:
Jeg ønsker at følge Jesus,
og også være god og venlig. (*omfavn jer selv*)
Jeg vil dele mine smil med andre, (*peg på munden og smil*)
ligesom alle mine ting. (*lad som om, du giver noget legetøj væk*)
Det er det, han ønsker af mig.

UNDERVISNINGSTIP

Kopiering: Hvis du ikke har adgang til en kopimaskine, kan du anbringe et almindeligt stykke papir oven på illustrationerne og tegne dem op med en blyant eller kuglepen. Tænk ikke på at tegne alle detaljerne op, tegn bare hovedlinjerne og detaljer nok til at kunne genkende illustrationerne.

Terningespil Hvis du har mange børn i din børnehaveklasse, skal du måske selv trille terningen hver gang frem for at lade børnene skiftes.

Aktivitetsvers: Børn elsker digte og sange med enkle bevægelser. Du kan bruge Kirkens officielle aktivitetsvers for at hjælpe børnene med at føle sig velkomne, blive klar til bøn, lære evangeliske principper eller deltage i en lektion.



Jeg vil dele legetøj
med andre.

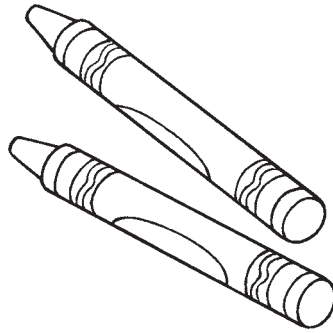

Jeg vil dele farver
med andre.

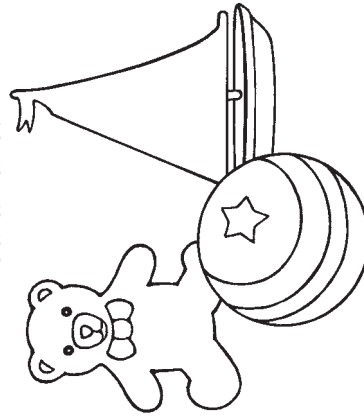

Jeg vil dele mine
smil med andre.

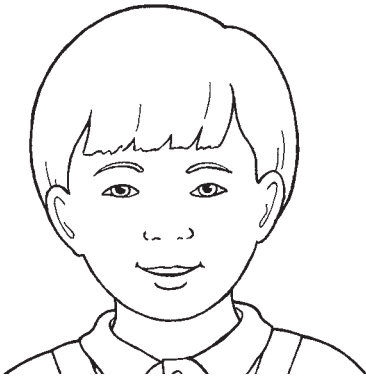

Jeg vil
dele med
andre

Jeg vil dele min
mad med andre.

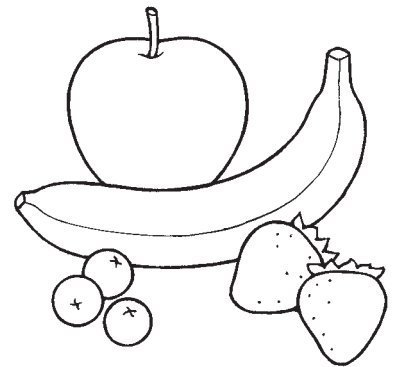

Jeg vil dele bøger
med andre.

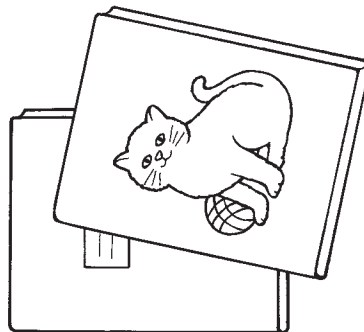

INTRODUKTION TIL LÆREREN

For at forberede dig åndeligt til at undervise i denne lektion, læs og overvej da følgende:

At elske andre, selv de, der er anderledes end os, er en af de vigtigste måder, hvorpå vi kan følge Frelseren Jesus Kristus (se Joh 13:34-35). Vi viser vores kærlighed til andre ved at være venlig mod dem, lytte til dem, trøste dem og tjene dem (se Matt 25:34-40; Mosi 18:8-9).

FORBEREDELSE

- Læs Luk 10:25-37, og vær forberedt på at fortælle historien om den barmhjertige samaritaner på en meget enkel måde.
- Medbring en Bibel.
- Sæt mærke ved s. 74 i dette hæfte, så du hurtigt kan finde frem til det.

LEG OG LÆR

Begynd med en samlingsaktivitet. Forslag findes på s. 3.

Bøn Bed et barn om at åbne med bøn.

Billeder Vis billedet på s. 75. Forklar, at børnene på disse billeder leger dejligt sammen. Når vi er venlige mod andre, viser vi dem kærlighed.

Sang Syng eller fremsig teksten til »Jesus siger: Elsk enhver« (*Børnenes sangbog*, s. 39) og lav de nævnte bevægelser. Bed børnene om at lave dem sammen med dig.

Jesus siger: Elsk enhver, (*spred armene ud*)
mod dem kærlig vær!

Alle elsker dig igen, (*læg hænderne på hjertet*)
når du kærlig er. (*omfavn jer selv*)

Historie fra skriften Vis billedet af den barmhjertige samaritaner på s. 78. Slå op i Bibelen og fortæl børnene, at du vil fortælle dem en historie, som Jesus fortalte, der handlede om at elske andre. Brug et enkelt sprogbrug, når du fortæller historien om den barmhjertige samaritaner. Herunder gives et eksempel:

En dag var der en mand, der lå på jorden (*peg på den sårede mand på billedet*). Han var såret. To mænd gik forbi. De så ham godt, men de hjalp ham ikke. En tredje mand kom forbi (*peg på den barmhjertige samaritaner på billedet*). Han så, at manden lå på jorden, og han hjalp ham. Han viste kærlighed.

Rollespil Fortæl børnene, at Jesus sagde, at vi også skal vise kærlighed. Bed dem om at lege, at I går en lille tur og giv dem mulighed for at lege, at de viser kærlighed til andre. Du kan fx gøre følgende:

Lad os gå en tur (*gå på stedet*). Se, der er en ven, der faldt. Lad os hjælpe vores ven med at komme op at stå (*lad som om I hjælper jeres ven op*). Lad os gå videre. Vi ser en ven, der er tørstig. Lad



UNDERVISNINGSTIP

Forberedelse: »Når vi underviser i evangeliet, bør vi ydmygt erkende, at Helligånden er den egentlige lærer. Vi har privilegiet at tjene som redskaber, hvorigennem Helligånden kan belære, vidne, oplive og inspirere. Derfor bør vi blive værdige til at modtage Ånden ... år du forbereder dig åndeligt og anerkender Herren i din undervisning, vil du blive et redskab i hans hænder. Helligånden vil støtte dine ord med kraft« (*Undervisning, den største kaldelse*, s. 41).

Skriverne: Anvend skriverne, når du underviser børnene. Når du fortæller en historie fra skrifterne, kan du pege på det sted i skriften, hvor historien står. Lær børnene at påskønne og føle ærbødighed for skriverne.

os give vores ven noget vand at drikke (*lad som om I giver jeres ven noget vand at drikke*). Lad os gå videre. Vi ser mor og far. Lad os gå hen og give dem et kram og sige: »Jeg elsker jer« (*omfavn jer selv og sig: »Jeg elsker jer«*).

Konklusion Vær oprigtig, når du fortæller børnene, at du elsker dem. Fortæl dem, hvor glad du føler dig, når du viser andre kærlighed.

Bøn Bed et barn om at slutte med bøn.

VALGFRIE AKTIVITETER

FORBEREDELSE *Til skriftstedsaktiviteten:* Medbring en Bibel. Sæt mærke ved Joh 15:12, så du hurtigt kan finde det.

Til farvelægningsaktiviteten og hjerteaktiviteten: Kopier illustrationen på s. 79 til hvert barn, så de kan farvelægge den.

Skriftsted Fortæl børnene, at fra skrifterne lærer vi, at Jesus fortalte os, at vi skal elske hinanden. Læs Joh 15:12 og lav bevægelserne herunder: Bed børnene om at lave dem sammen med dig.

Dette er mit bud,

at I skal elske hinanden, (*læg begge hænder på hjertet*) ligesom jeg har elsket jer. (*spred armene helt ud*)

Farvelægning Lad børnene farvelægge en kopi af illustrationen på s. 79. Mens de farver, kan du hjælpe dem med at forstå, at vi alle er Guds børn, og at vi hver især er noget særligt. Mind dem om, at vor himmelske Fader og Jesus ønsker, at vi skal elske alle.

Hjerteaktiviteten Læs følgende eksempler (eller lav dine egne) og spørg: »Viser det kærlighed?« Efter hvert eksempel lader du børnene holde deres papir-hjerte op og sige: »Kærlighed.«

Når du hjælper med at gøre rent.

Når du siger »må jeg bede om« og »tak«.

Når du deler dit legetøj med andre.

Når du hjælper nogen, der er kommet til skade.

Ros børnene for deres deltagelse. Denne aktivitet passer især til større børn.

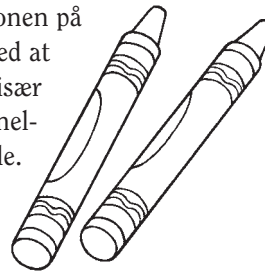

UNDERVISNINGSTIP

Konklusion: Smil, når du fortæller børnene, at du elsker dem. Se dem ind i øjnene. Dit ansigtsudtryk og dine handlinger fortæller børnene mere, end dine ord kan udtrykke.

Farvelægning: Mindre børn er måske ikke i stand til at farvelægge inden for stregerne. De er måske kun interesserede i at lave en streg eller to på siden. Kom med opmuntrende bemærkninger om deres indsats uden at bede dem om at farve på en bestemt måde. Formålet med illustrationerne i dette hæfte er at give børnene en visuel fremstilling af lektionens principper.

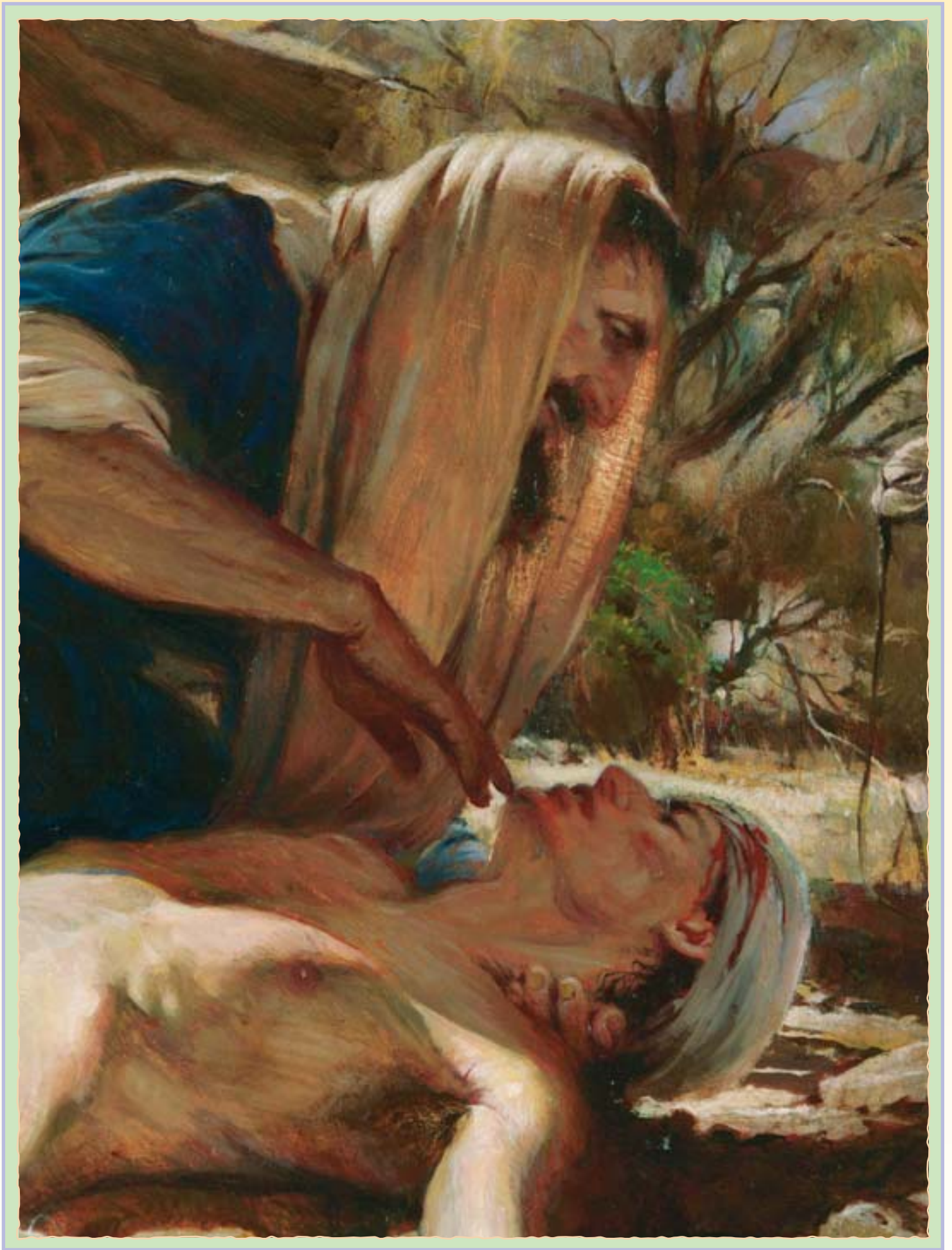

Jeg vil elske andre

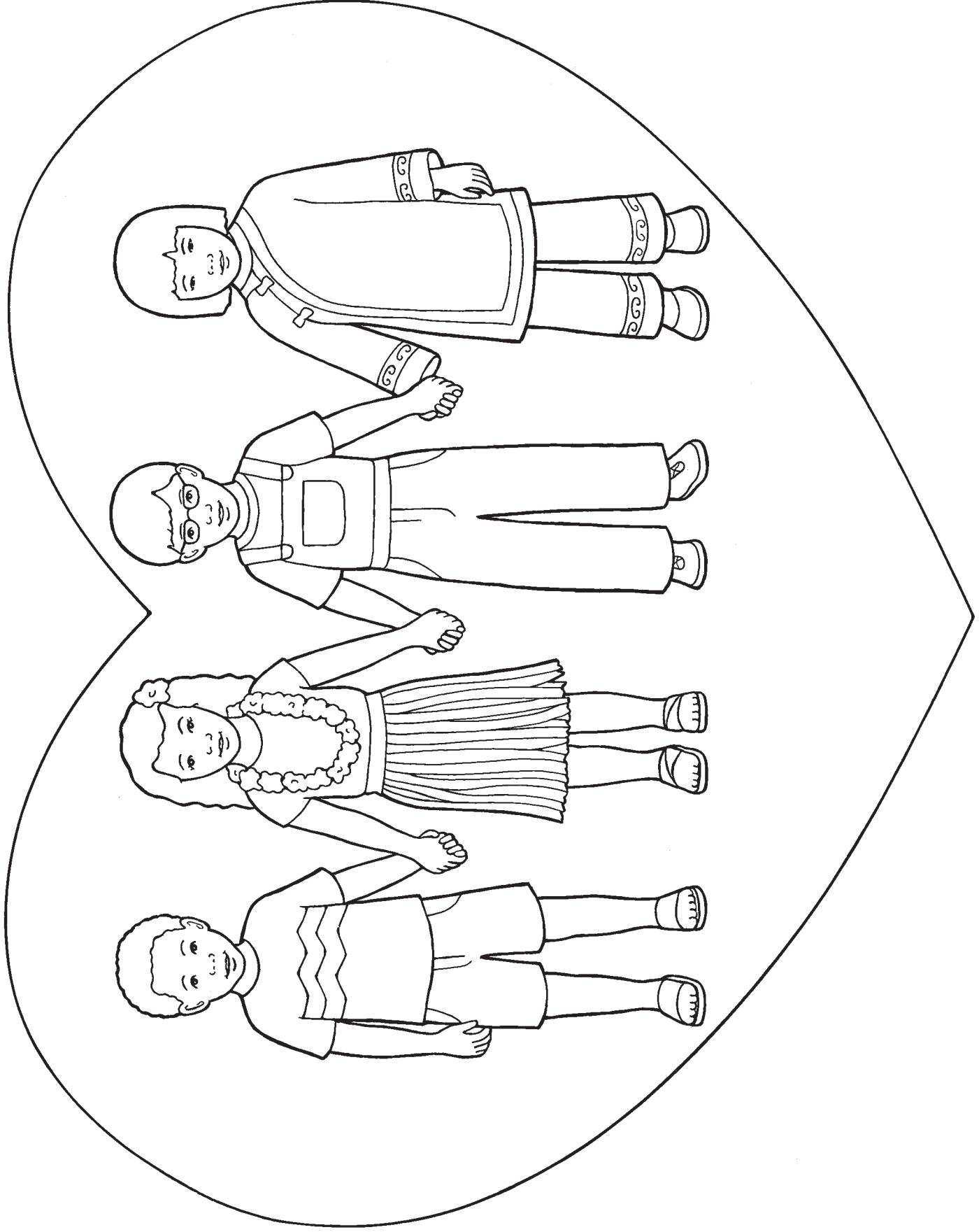

INTRODUKTION TIL LÆREREN

For at forberede dig åndeligt til at undervise i denne lektion, læs og overvej da følgende:

Vår himmelske Fader ønsker, at vi skal være glade. Den plan, han har lavet til os, bliver ofte kaldt »den store plan for lykke« (Alma 42:8). Selv om modgang er en vigtig del af livet, kan vi vælge at have et positivt livssyn, og vores lyse indstilling kan hjælpe andre til også at være mere optimistiske.

LEG OG LÆR

Begynd med en samlingsaktivitet. Forslag findes på s. 3.

Bøn Bed et barn om at åbne med bøn.

Historie Bed et barn om at holde billedet på s. 82. Fortæl følgende historie:
 Maria og hendes mor var ude at gå en tur (*peg på Maria og mor på billedet*). Nogle af de mennesker, de gik forbi, havde rynkede øjenbryn (*bed børnene om at rynke øjenbrynene*). Maria spurgte mor: »Hvorfor er menneskene så kede af det?« Mor sagde: »Det ved jeg ikke, men vi kunne måske smile til dem og hjælpe dem med at blive glade.«
 Da de gik videre, så Maria en dame komme gående imod dem. Maria gav hende et stort smil (*bed børnene om at komme med et stort smil*). Da damen så Marias glade ansigt, smilede hun også. Maria sagde: »Det virkede!« Mor sagde: »Når vi vælger at være glade, hjælper det andre til også at blive glade.«
 Bed børnene om at smile til dig. Fortæl dem, at deres smil hjælper alle til at blive glade. Bed børnene om at sige »glad«.

Sang Syng eller fremsig teksten til »Et surt og muggent ansigt« (*Børnenes sangbog*, s. 128) og lav de nævnte bevægelser. Bed børnene om at lave dem sammen med dig.

Et surt og muggent ansigt må, (*træk mundvigene ned*)
 aldrig være til; (*ryst på hovedet*)
 vend op og ned på det
 og giv et rigtig dejligt smil. (*træk mundvigene op til et smil*)
 Hvor i verden end du går, (*gå på stedet*)
 hvis du glæde vil, (*træk mundvigene op til et smil*)
 vend det sure ansigt bort
 og giv et dejligt smil. (*nik med hovedet*)

Leg Bed børnene om at stå i en rundkreds. Fortæl dem, at du vil vise, hvordan man deler et smil med andre. Stå foran et barn og smil til ham eller hende. Motiver barnet til at smile. Sig så: »Lad os gå rundt og dele vores smil med andre.« Tag barnet i hånden, gå hen til et andet barn og smil. Bed det nye barn om at holde det første barn i hånden og dele smil med andre børn. Fortsæt, indtil alle børnene holder hinanden i hånden.



UNDERVISNINGSTIP

Sange: Børn elsker noget, de har set og hørt før. Syng sange fra denne eller tidligere lektioner når som helst i børnehaveklassen. Dette tilbageblik vil hjælpe dem med at lære sangene og huske de evangeliske principper, du har undervist i.

Leg: Tilpas denne leg som med enhver anden aktivitet til størrelsen af din børnehaveklasse. Hvis du har mange børn, foretrækker du måske at dele et smil med to eller tre børn ad gangen.

Konklusion Fortæl børnene, at når vi vælger at være glade, kan vi hjælpe andre til også at blive glade. Bed børnene om at sige: »Jeg kan være glad!«

Bøn Bed et barn om at slutte med bøn.

VALGFRIE AKTIVITETER

FORBEREDELSE *Til tilbageblikaktiviteten:* Sæt mærke ved s. 67 i dette hæfte, så du hurtigt kan finde frem til det. Medbring billeder af ting, du er taknemlig for. Du kan bruge billeder i dette hæfte eller i Kirkens tidsskrifter, eller du kan tegne dine egne.

Til illustrationsaktiviteten: Kopier illustrationen på s. 83 til hvert barn.

Sang Syng eller fremsig teksten til »Hvis du er i godt humør« (*Børnenes sangbog*, s. 125) og lav de nævnte bevægelser. Bed børnene om at lave dem sammen med dig.

Du skal klappe, hvis du er i godt humør. (*klap, klap*)

Du skal klappe, hvis du er i godt humør. (*klap, klap*)

Du skal klappe hele dagen,

så det høres helt til Skagen, (*sæt hånden bag øret*)

du skal klappe, hvis du er i godt humør. (*klap, klap*)

Gentag og erstat »klappe« med andre bevægelser som fx »vinke«, »hoppe« osv. og erstat evt. »høres helt til Skagen« med »ses helt op til Skagen«.

Aktivitetsvers Fremsig følgende aktivitetsvers og bed børnene om at gøre bevægelserne sammen med dig:

Et smil er bare sagen – (*træk mundvigene op til et smil*)

hvis du er ked af det, min ven, (*træk mundvigene nedad*)

så smil blot til en anden, (*træk mundvigene op til et smil*)

så bli'r du glad igen! (*læg begge hænder på hjertet*)

Tilbageblik Gentag de to billedaktiviteter i lektion 15 (s. 64 og 65). Forklar, at når vi husker alle de dejlige ting, som vor himmelske Fader har givet os, kan det hjælpe os med at være glade.

Illustration Giv hvert barn en kopi af glad/sur-ansigtet på s. 83. Bed børnene om at se på deres billede, mens du synger »Et surt og muggent ansigt« igen. Hjælp dem med at dreje ansigtet fra sur til glad på de rigtige tidspunkter i løbet af sangen.

UNDERVISNINGSTIP

Valgfrie aktiviteter: For at bevare børnenes interesse og aktive deltagelse, kan du bruge flere forskellige undervisningsmetoder: Andre historier og sang, aktivitetsvers, lege og bevægelser. Planlæg ikke mere end to eller tre minutter til hver aktivitet (se *Undervisning, den største kaldelse*, s. 72, 89-90).

Tilbageblik: Genbrug aktiviteter fra tidligere lektioner, så ofte som du har lyst til. Børn synes, det er sjovt med gentagelser, og det hjælper dem med at lære.



Jeg kan være glad

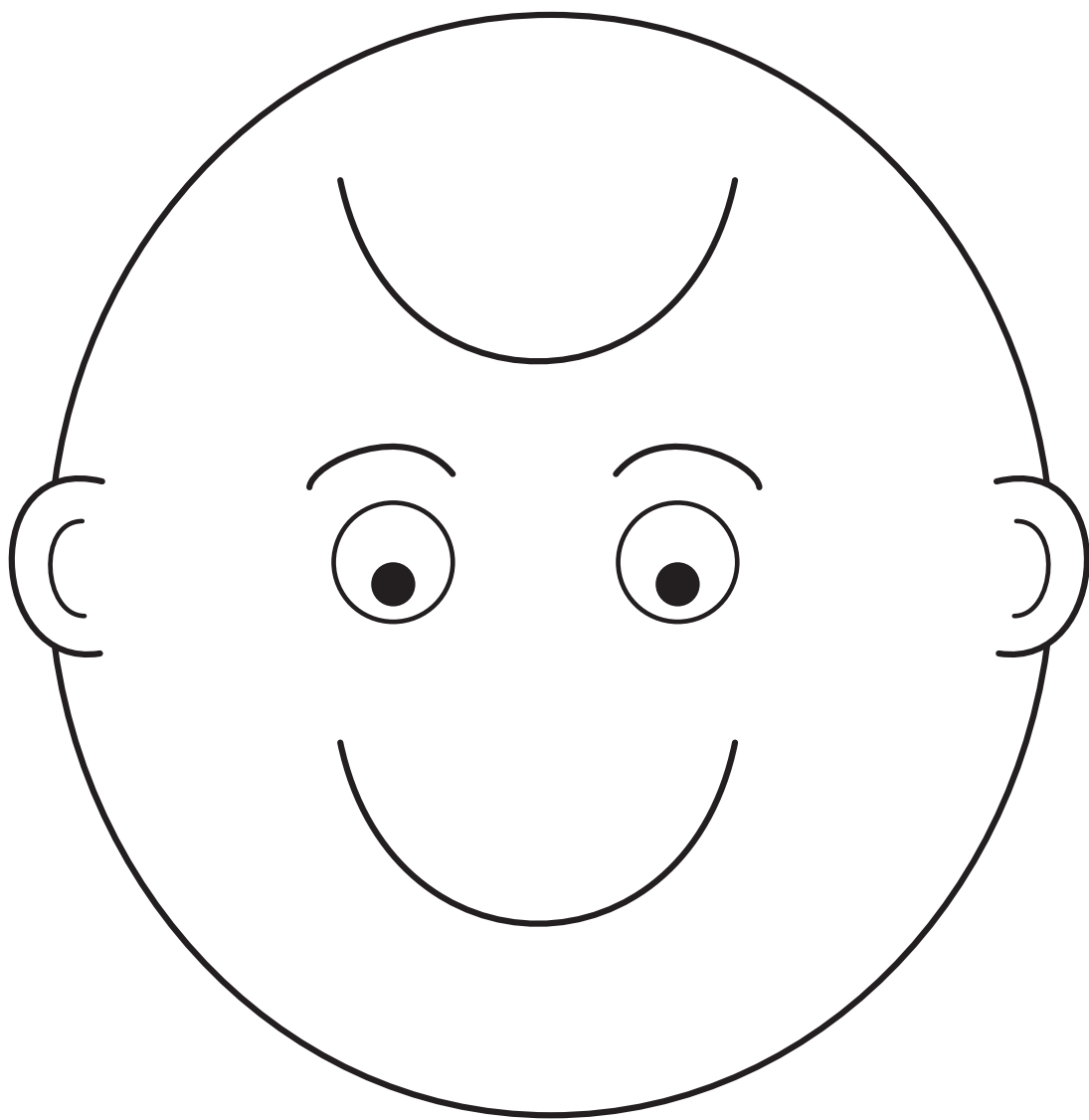

INTRODUKTION TIL LÆREREN

For at forberede dig åndeligt til at undervise i denne lektion, læs og overvej da følgende:

Ærbødighed er en indstilling med dyb respekt og kærlighed til vor himmelske Fader og Jesus Kristus. Det er meget mere end at være og sidde stille under en lektion, selv om vores ærbødighed ofte er tydelig på den måde, vi opfører os på i kirken og på andre hellige steder. Når vi stræber efter at blive mere ærbødige, føler vi Helligåndens indflydelse stærkere i vores liv (se L&P 63:64; 84:54; 109:21).

LEG OG LÆR

Begynd med en samlingsaktivitet. Forslag findes på s. 3.

Bøn Bed et barn om at åbne med bøn.

Billede Vis billedet på s. 86. Fortæl børnene, at denne familie er i kirke, og at de er ærbødige. Bed børnene om at sige »ærbødig«. Forklar, at når man er ærbødig, betyder det, at vi stille tænker på vor himmelske Fader og Jesus Kristus. Fremhæv det, som familien på billedet gør for at vise, at de er ærbødige. Henled specielt opmærksomheden på børnene på billedet.

Opgave Hjælp børnene med at forstå, at når vi kommer i kirke, kan vi vise kærlighed til vor himmelske Fader og Jesus ved at være ærbødige. Beskriv nogle af de måder, som vi viser ærbødighed på i kirken, og øv dem sammen med børnene. Du kan fx sige og gøre følgende:

- Vi taler stille (*tal stille med dem*)
- Vore fødder går stille rundt (*gå stille rundt med dem*)
- Vi sidder stille (*sid stille sammen med dem*)
- Vi lytter til vore lærere (*sæt hånden bag øret*)
- Vi tænker på Jesus (*peg på hovedet*)

Sang Forklar, at en anden måde at vise ærbødighed på er at synge ærbødige sange. Syng eller fremsig teksten til »Jeg vil lære ærbødighed« (*Børnernes sangbog*, s. 13) og lav de nævnte bevægelser. Bed børnene om at lave dem sammen med dig.

Jeg elsker Gud i Himlen, (*læg hænderne på hjertet*)
og håber jeg kan vær' (*peg på jer selv*)
mer' ærbødig for min Gud, (*peg op mod himlen*)
så Herren er mig nær. (omfavn jer selv)

Konklusion Ros børnene for deres ærbødighed. Forklar, at disse ting hjælper os og dem omkring os med at tænke på vor himmelske Fader og Jesus. Bed børnene om at sige: »Jeg vil være ærbødig.« Bed dem om at være ærbødige i dag.

Bøn Fortæl børnene, at det er tid til at afslutte med bøn. Spørg: »Hvordan kan I være ærbødige under bønnen?« Hjælp dem med at prøve at folde hænderne, bøje hovedet og lukke øjnene, mens du afslutter med bøn. Mind børnene om, at når vi gør det, hjælper det os med at vise vor



UNDERVISNINGSTIP

Ærbødighed: »Du kan i forvejen udtænke nogle enkle ting, som du kan gøre for at minde børnene om at være ærbødige. Du vil måske kunne genskabe en ærbødig atmosfære ved stille at synge eller nynne en ærbødig sang, vise et billede eller gøre et tegn med hånden, som børnene genkender som en påmindelse om at være ærbødige.

Husk, at det især er svært for børn at sidde stille i lang tid. Hjælp børnene med at lytte og deltage aktivt. Giv dem nogle pauser ind imellem« (se *Undervisning, den største kaldelse*, s. 83).

Gentagelse af sætninger: Nogle børn vil måske ikke gentage sætninger sammen med dig. Det er i orden. De lærer stadig ved at iagttage og lytte til dig og de andre børn.

himmelske Fader og Jesus, at vi elsker dem. Ros dem for at vise ærbødighed.

VALGFRIE AKTIVITETER

FORBEREDELSE *Til flipbogsaktiviteten:* Kopier illustrationen på s. 87. Farv den eventuelt. Klip langs stregen, så der bliver to flapper. Fold flapperne om, så de dækker tegningen.

Til farvelægningsaktiviteten: Kopier illustrationen på s. 87 til hvert barn, så de kan farvelægge den. Klip langs stregen, så børnene kan få en flipbog.



Flipbog Vis den illustration, du har forberedt, hvor flapperne dækker tegningen. Fortæl børnene, at du vil vise dem nogle billeder, der viser os, hvordan vi kan være ærbødige under bøn. Løft den øverste flap og læs ordene på indersiden af flappen. Gør det samme med den nederste flap. Gentag aktiviteten. Denne gang beder du børnene om at øve sig i at bøje hovedet, lukke øjnene og folde hænderne.

Aktivitetsvers Fremsig følgende vers og bed børnene om at gøre bevægelserne sammen med dig:

Stræk og knyt, (*stræk og knyt hænderne*)

stræk og knyt, (*stræk og knyt hænderne*)

klap, så er du sød. (*klap i hænderne*)

Stræk og knyt, (*stræk og knyt hænderne*)

stræk og knyt, (*stræk og knyt hænderne*)

læg dem i dit skød. (*læg hænderne samlet i skødet*)

Farvelægning Lad børnene farvelægge den flipbog, du har forberedt til dem.

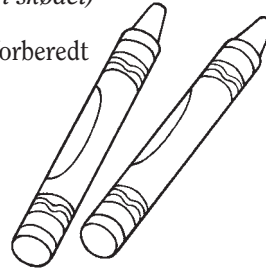

UNDERVISNINGSTIP

Ros: »Du må ikke belønne ærbødig opførsel med belønninger eller mad. Du må ikke lave konkurrencer om, hvem der kan være mest ærbødig. Disse ting har tilbøjelighed til at fokusere på de forkerte ting. Undervis i ærbødighedens virkelige belønninger såsom øget forståelse og Åndens påvirkning« (*Undervisning, den største kaldelse*, s. 83). Giv udtrykkelig ros til børnene, når de viser ærbødighed, som fx følgende: »Jeg kan godt lide, at Maria sidder så ærbødigt. Tak, Maria.«

Farvelægning: Mens børnene farvelægger, kan du gennemgå de principper, der i lektionen er blevet undervist i. Peg på detaljer på billederne og forklar dem, hvad det er, de farvelægger. Læs teksten på billederne for dem.

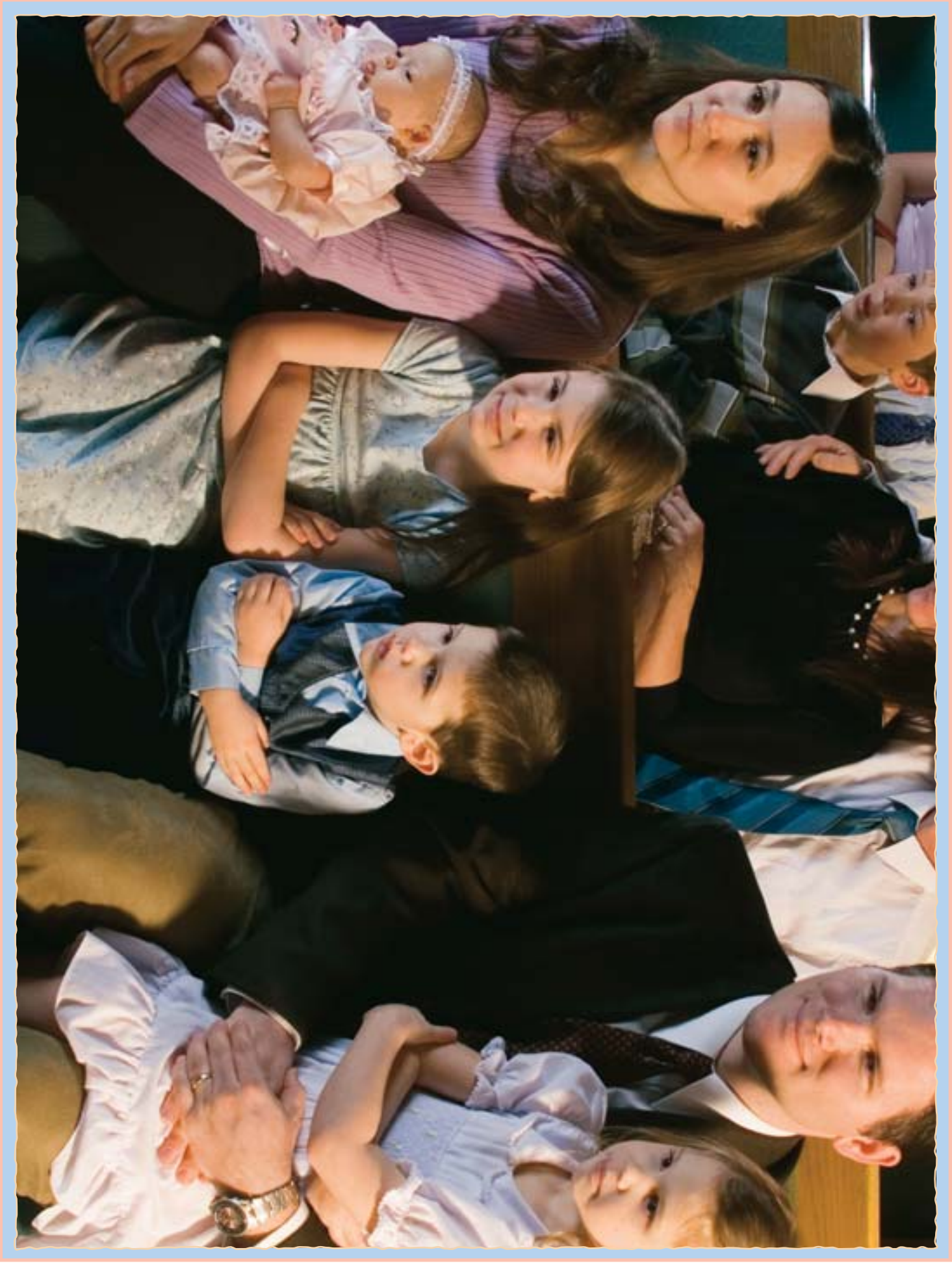

Jeg lukker mine øjne
og bøjer mit hoved

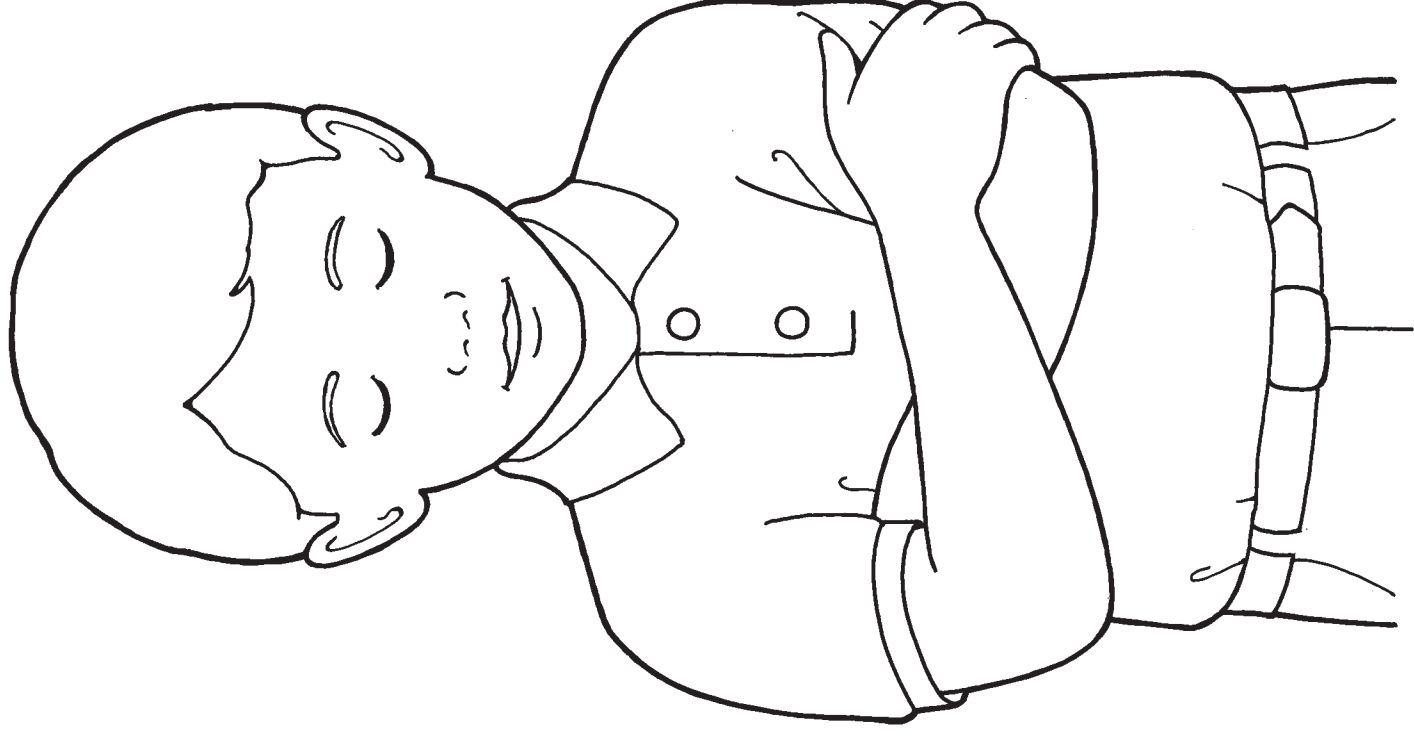

og folder mine hænder,
mens bønnen bliver bedt.

21

JOSEPH SMITH SÅ VOR HIMMELSKE FADER OG JESUS KRISTUS

INTRODUKTION TIL LÆREREN

For at forberede dig åndeligt til at undervise i denne lektion, læs og overvej da følgende:

Joseph Smith var den første profet i vor tid. Han så og talte med Gud Faderen og Jesus Kristus. Gennem profeten Joseph genoprettede Herren den sande kirke og gengav evangeliets fylde. (Se JS-H 1:9-19).

FORBEREDELSE

- Læs JS-H 1:9-19 og vær forberedt på kort at fortælle historien om det første syn.
- Medbring en Bibel.
- Medbring Den Kostelige Perle. Sæt mærke ved JS-H 1:17, så du hurtigt kan finde det.

LEG OG LÆR

Begynd med en samlingsaktivitet. Forslag findes på s. 3.

Bøn Bed et barn om at åbne med bøn.

Historie fra skriften Vis billedet på s. 90, mens du kort fortæller historien om det første syn (se JS-H 1:9-19). Herunder gives et eksempel:

Her er et billede af Joseph Smith (*peg på Joseph. Bed børnene om at sige »Joseph Smith«*). Han ønskede at vide, hvilken kirke, der var sand. Han læste i Bibelen (*slå op i Bibelen*), at vi kan bede for at lære sandheden at kende (*bed børnene om at lade som om, de læser*). Joseph gik hen til en lund (*peg på træerne*) for at spørge vor himmelske Fader i en bøn. Mens han bad, så han vor himmelske Fader og Jesus Kristus.

Slå op i Den Kostelige Perle på JS-H 1:17 og fortæl børnene, at du vil læse, hvad vor himmelske Fader sagde til Joseph Smith. Forklar, at han pegede på Jesus Kristus og sagde: »Det er min elskede Søn. Hør ham!« Forklar, at Jesus fortalte Joseph, at han skulle bringe Jesu Kristi sande kirke tilbage igen.

Øvelse Fortæl historien igen. Få denne gang børnene til at rejse sig med strakte arme, så de ligner træerne i den hellige lund. Bed børnene om at svaje, som om vinden blæser i dem, mens du taler om Joseph, der beder. Bed dem derpå om at stå og være helt stille, når du fortæller dem, at vor himmelske Fader og Jesus viste sig for Joseph.

Sang Syng eller fremsig teksten til »Skønne forårmorgen« (*Børnenes sangbog*, s. 57) og lav de nævnte bevægelser. Bed børnene om at lave dem sammen med dig.

Skønne forårmorgen i en hellig lund, (*stræk armene, så de ligner træer*)
vor Fader og hans Søn kom ned, mens Joseph bad en stund. (*knæl ned og fold hænderne*)



UNDERVISNINGSTIP

Historier: Mindre børn har kort tids koncentrationsevne. Planlæg måder, hvorpå du kan engagere dem i historien. Du kan fx få dem til at holde billeder eller gentage sætninger. Stop jævnligt og peg på detaljer på billedet, og vis dem længe nok til, at hvert barn kan se dem, før du går videre med historien. (Se *Undervisning, den største kaldelse*, s. 170-171).

Sange: »De appellerende rytmer i musik hjælper børn til at huske det, som de synger, samt tekstens budskab« (*Undervisning, den største kaldelse*, s. 174). Musik er også effektiv til at indbyde Ånden i klassen.

Konklusion Fortæl kort dit vidnesbyrd om, at Joseph Smith så vor himmelske Fader og Jesus Kristus.

Bøn Bed et barn om at slutte med bøn.

VALGFRIE AKTIVITETER

FORBEREDELSE *Til fingerdukkehistorien:* Kopier s. 91 og klip fingerdukkerne ud, eller brug de fingerdukker, du lavede til den valgfrie aktivitet i lektion 9. Farvelæg eventuelt fingerdukkerne.

Til farvelægningsaktiviteten: Kopier illustrationen på s. 91 til hvert barn, så de kan farvelægge den.

Aktivitetsvers Fremsig følgende aktivitetsvers og bed børnene om at gøre bevægelserne sammen med dig:

Joseph knæled' ned blandt træ'r, (*stræk armene, så de ligner træer*)

og bad en særlig bøn. (*fold hænderne*).

Han så vor Fader og hans Søn (*se op, skyg for øjnene med hånden*)

og lytted' til dem der. (*sæt hånden bag øret*)

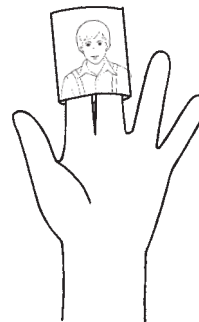

Fingerdukkeaktiviteten Genfortæl kort historien om det første syn, og brug denne gang de fingerdukker, du har forberedt. Lad børnene holde fingerdukkerne, hvis de har lyst.

Farvelægning Lad hvert barn farvelægge en kopi af illustrationen på s. 91. Mens de farver, kan du gennemgå historien om det første syn. Peg på detaljer på billedet og forklar børnene, hvad det er, de farvelægger. Læs teksten på billederne for dem.

UNDERVISNINGSTIP

Vidnesbyrd: Udtryk dit vidnesbyrd enkelt og kortfattet, fx: »Jeg ved, at Joseph Smith så vor himmelske Fader og Jesus Kristus.«

Fingerdukker: Hvis du vælger at lave denne aktivitet, kan du eventuelt vælge at lave fingerdukker nok til, at hvert barn kan anvende en.

Større børn: Overvej at bede de større børn om at genfortælle historien om det første syn til de mindre børn. Vis dem, hvordan de skal bruge fingerdukkerne eller billedet på s. 42 for at fortælle historien. At hjælpe børnene med at undervise hinanden er en storartet måde at understrege det, du har undervist dem i.



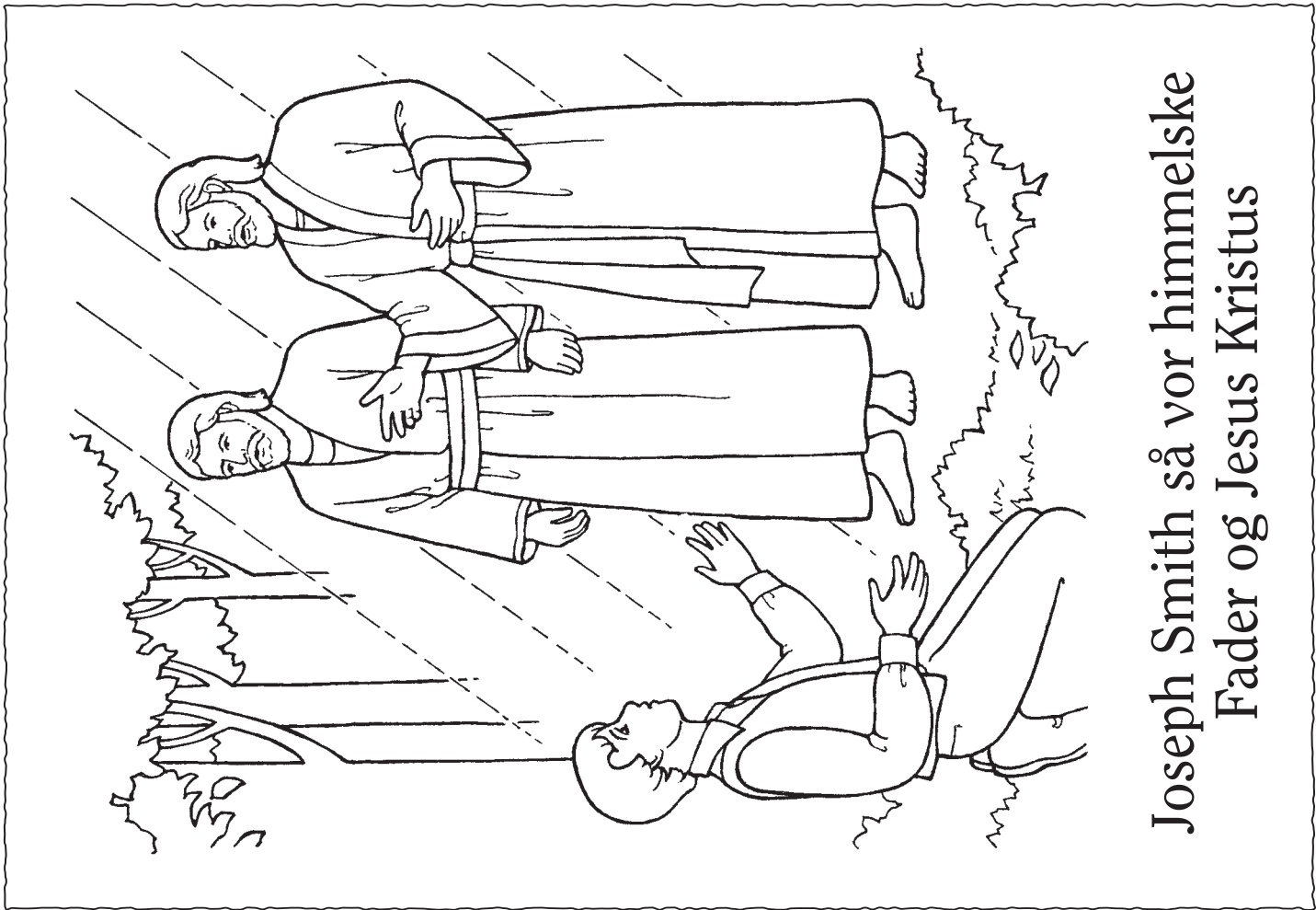

Joseph Smith så vor himmelske Fader og Jesus Kristus

Kopier denne side og klip
fingerdukkerne ud langs
de optrukne linjer. Fold
langs de stiplede linjer.
Tape langs siderne og
lad bunden stå åben,
så børnene kan sætte
dukkerne på fingrene.

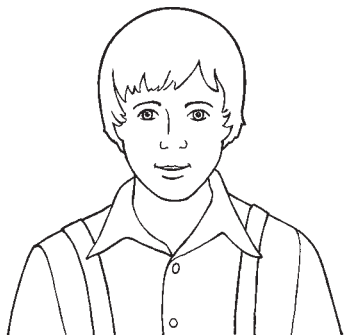

INTRODUKTION TIL LÆREREN

For at forberede dig åndeligt til at undervise i denne lektion, læs og overvej da følgende:

Mormons Bog er et stærkt vidne om Jesus Kristus. Den indeholder fordums profeters vidnesbyrd, som forudså hans komme og forstod hans mission. Den indeholder en optegnelse af hans besøg på det amerikanske fastland kort efter hans opstandelse (se 3 Ne 11-27). Mormons Bog er hovedsagelig skrevet for at overbevise alle mennesker om, »at Jesus er Kristus, den evige Gud, som giver sig tilkende for alle folkeslag« (Mormons Bogs titelblad; se også 1 Ne 13:40-41; 2 Ne 25:26; 33:10-11).

FORBEREDELSE

- Sæt mærke ved s. 22, 94 og 126 i dette hæfte, så du hurtigt kan finde frem til dem.
- Medbring Mormons Bog.

LEG OG LÆR

Begynd med en samlingsaktivitet. Forslag findes på s. 3.

Bøn Bed et barn om at åbne med bøn.

Sang Syng koret til »Søg, tænk og bed« (*Børnenes sangbog*, s. 66) og lav de nævnte bevægelser. Bed børnene om at lave dem sammen med dig.
Søg, (lad som om, du åbner en bog) tænk (peg på hovedet) og bed (fold hænderne)
 det er et af Herrens bud. (*peg op*)
 For dybt i mit hjerte Ånden si'r, (*læg hånden på brystkassen*)
 at skriften kommer fra Gud. (*peg op*)

Billeder Hold Mormons Bog i vejret. Fortæl børnene: »Her er Mormons Bog. Mormons Bog lærer os om Jesus.« Bed børnene om at sige »Mormons Bog«. Slå op i Mormons Bog og læg den foran dig.

Vis billedet af fødslen (s. 126 i dette hæfte). Peg på Mormons Bog og fortæl børnene, at Mormons Bog fortæller os, at Jesus Kristus kom til jorden.

Vis billedet af Jesus, der helbreder nefitterne (s. 94). Peg på Mormons Bog og fortæl børnene, at Mormons Bog fortæller os, at Jesus helbredte mennesker, der var syge.

Vis billedet af Jesus, der velsigner de nefitiske børn (s. 22). Peg på Mormons Bog og fortæl børnene, at Mormons Bog fortæller os, at Jesus velsignede børnene.

Konklusion Lad børnene sige: »Mormons Bog lærer mig om Jesus Kristus« med få ord ad gangen. Fortæl dem, at du ved, at Mormons Bog er sand.

Bøn Bed et barn om at slutte med bøn.



UNDERVISNINGSTIP

Forberedelse: Hvis du har forberedt dig godt på historierne, billederne og legene, før klassen begynder, er du i stand til at koncentrere din opmærksomhed om børnene. Søg bønssamt Helligåndens vejledning, når du forbereder dig på at undervise.

Sange: Du kan bruge primarysange til næsten hver lektion som præsentation eller sammendrag af en ide. Primarysange hjælper børn med at lære og huske evangeliske principper. Det gør det også muligt for børnene at bære deres vidnesbyrd på enkel og smuk vis.

Skriverne: At slå op i skrifterne og pege på dem, mens du underviser, hjælper børnene til at forstå, at historierne om Jesus kommer fra skrifterne.

VALGFRIE AKTIVITETER

FORBEREDELSE *Til poselegen:* Kopier illustrationerne på s. 95. Klip langs de stiplede linjer. Læg billederne i en pose eller lignende.

Til bogen: Kopier s. 95 til hvert barn, så de kan farvelægge den.

Aktivitetsvers Fremsig følgende aktivitetsvers og bed børnene om at gøre bevægelserne sammen med dig:

Læs i Mormons Bog. (*begynd med hænderne samlede, åbn dem dernæst ligesom en bog*)

Læs i den hver dag.

Før du begynder med at studere, (*peg på hovedet*) så glem ikke at bede. (*fold hænderne*)

(Terri Clark, »Read the Book of Mormon«, *Friend*, mar. 2004, s. 11).

Poseleg Bed et barn om at vælge et billede fra posen eller beholderen. Læs teksten på billedet for børnene. Gentag, indtil hvert barn, der har lyst, har fået en tur.

Bog Lad hvert barn farvelægge en kopi af illustrationen på s. 95. Mens de farver, kan du tale med dem om billederne. Peg på Jesus på hvert billede. Når de er færdige med at farve, så bøj langs de stiplede linjer for at lave en bog. Læs derefter bogen for børnene.

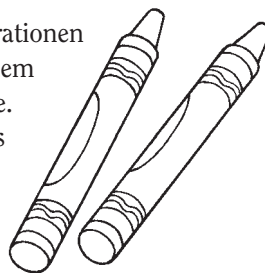

UNDERVISNINGSTIP

Aktiviteter: Hold børnene engagerede ved at bruge flere forskellige aktiviteter. Det er sandsynligvis den bedste måde at forhindre forstyrrende opførsel på. (Se *Undervisning, den største kaldelse*, s. 72, 80).

Små børn bliver nemt distraheret. Mens den ene leder af børnehaveklassen underviser eller leder en aktivitet, kan den anden leder hjælpe med at henlede børnenes opmærksomhed på aktiviteten. Hvis man giver et barn noget at holde, kan det også hjælpe ham eller hende til at holde sig aktivt involveret i aktiviteten.



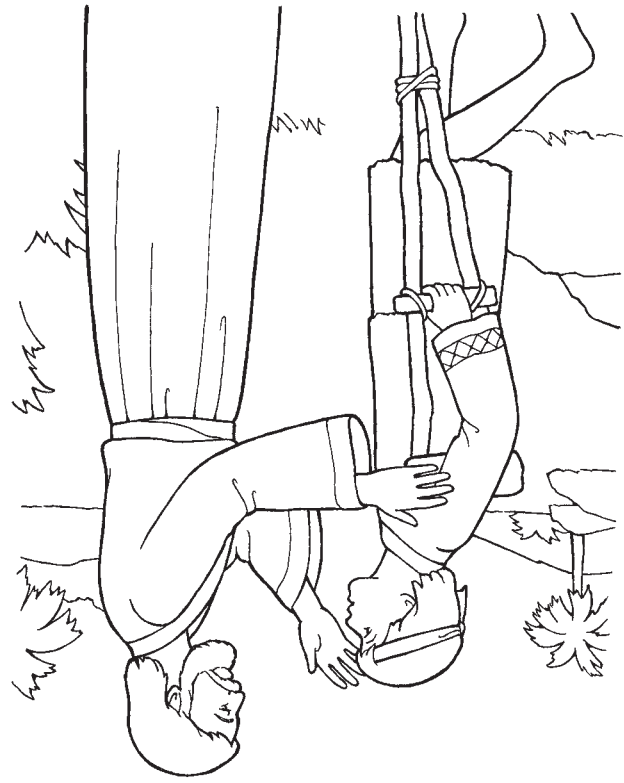

Mormons Bog fortæller os, at Jesus helbredte de syge (se 3 Ne 17:7-10).

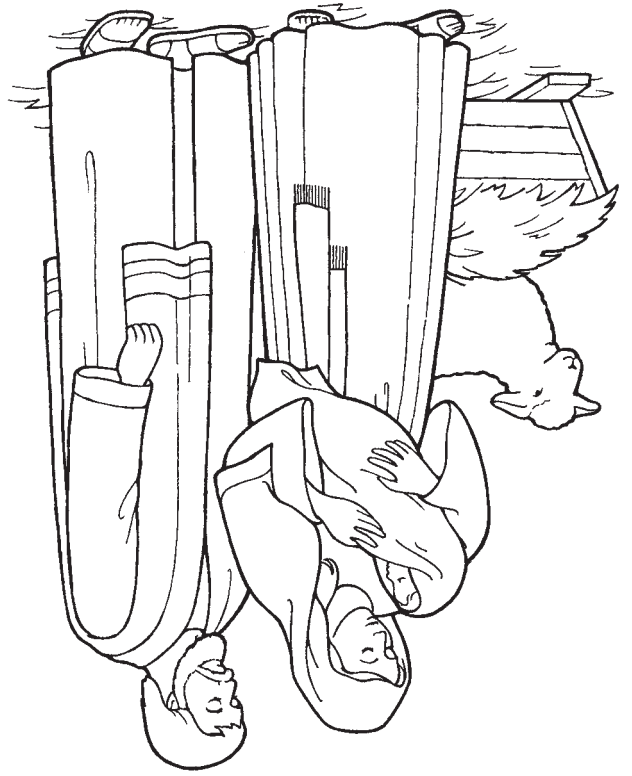

Mormons Bog fortæller os, at Jesus kom til jorden (se Alma 7:10-12).

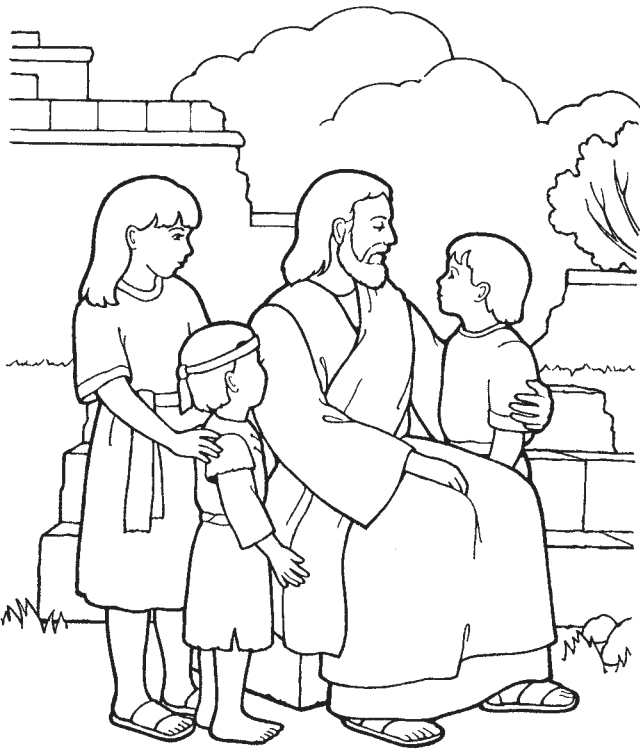

Mormons Bog fortæller os, at Jesus velsignede børnene (se 3 Ne 17:21-24).

Mormons Bog fortæller mig om Jesus Kristus

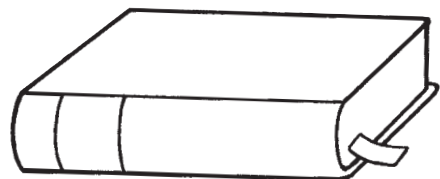

INTRODUKTION TIL LÆREREN

For at forberede dig åndeligt til at undervise i denne lektion, læs og overvej da følgende:

Jesu Kristi Kirke af Sidste Dages Hellige anerkender Bibelen, Mormons Bog, Lære og Pagter og Den Kostelige Perle som hellig skrift. Skrifternes formål er at vidne om Jesus Kristus, hjælpe os med at komme til ham og modtage evigt liv (se 2 Ne 25:26; Hel 3:29-30). Skrifterne indeholder også historier om mennesker, der blev velsignet for at adlyde vor himmelske Fader. Nefi udtrykte sin kærlighed til skrifterne således: »Min sjæl fryder sig ved skrifterne, og mit hjerte grunder over dem« (2 Ne 4:15).

FORBEREDELSE

- Læs Mark 10:13-16 og 1 Ne 17:7-10; 18:1-4. Vær forberedt på kort at resumere disse historier for børnene.
- Medbring dine egne skrifter.
- Sæt et mærke ved s. 70 i dette hæfte, så du hurtigt kan finde frem til det.

LEG OG LÆR

Begynd med en samlingsaktivitet. Forslag findes på s. 3.

Bøn Bed et barn om at åbne med bøn.

Lærdomsmæssig vejledning Vis børnene dine skrifter og fortæl dem, hvor højt du elsker skrifterne. Bed børnene om at sige »skrifter«. Fortæl dem, at vi lærer om vor himmelske Fader og Jesus Kristus i skrifterne. Vi lærer, at de elsker os og ønsker, at vi skal være lykkelige.

Historier fra skriften Vis billedet på s. 98 og peg på Jesus. Forklar, at skrifterne fortæller os om Jesus. Slå op i Bibelen og fortæl kort historien om Jesus, der velsigner børnene (se Mark 10:13-16). Følgende er et eksempel:

Jesus elsker børn. En dag kom nogle mennesker med deres små børn til Jesus (*peg på børnene på billedet*). Han tog dem i sine arme og velsignede dem.

Vis billedet på s. 70. Forklar, at skrifterne lærer os om mennesker, der blev velsignet, når de adlød vor himmelske Fader. Slå op i Mormons Bog og fortæl kort historien om Nefi, der bygger et skib (se 1 Ne 17:7-10; 18:1-4). Følgende er et eksempel:

Her er Nefi (*peg på Nefi på billedet*). Herren bad Nefi om at bygge et skib. Nefi havde aldrig før bygget et skib, men han adlød. Herren viste ham, hvordan han skulle bygge skibet. (*Lad børnene lege, at de bygger et skib*).

Sang Syng eller fremsig koret til »Søg, tænk og bed« (*Børnenes sangbog*, s. 66) og lav de nævnte bevægelser. Bed børnene om at lave dem sammen med dig.

Søg, (lad som om, at du åbner skrifterne) tænk og bed (fold hænderne)
det er et af Herrens bud. (*peg op*)



UNDERVISNINGSTIP

Skrifterne: »Når du underviser børn, bør du ofte anvende skrifterne og finde måder, hvorpå børnene kan blive fortrolige med at bruge skrifterne« (*Undervisning, den største kaldelse*, s. 58). Hjælp dem med at blive fortrolige med menneskene og historierne i skrifterne. Hjælp dem med at se, at det, du underviser dem i, kommer fra skrifterne.

Sange: Når du synger eller fremsiger et vers for børnene, så lær teksten og bevægelserne udenad. Det vil hjælpe dig til at bevare øjenkontakten og vise dem din begejstring for aktiviteten.

For dybt i mit hjerte Ånden si'r,
at skriften kommer fra Gud. *(lad som om du sidder med en åben bog)*

Konklusion Lad børnene gentage sætningen: »Jeg elsker skrifterne.« Fortæl om din kærlighed til skrifterne og bær dit vidnesbyrd om, at de er sande.

Bøn Bed et barn om at slutte med bøn.

VALGFRIE AKTIVITETER

FORBEREDELSE Til aktiviteten med udklipsfigurer: Kopier s. 99 og klip udklipsfigurerne ud til hvert barn, og lav yderligere en kopi til dig selv. Tape eller lim en pind fast på bagsiden af hver udklipsfigur.

Aktivitet med udklipsfigurer Lad børnene farvelægge de udklipsfigurer, du har klippet ud. Når de er færdige, holder du din Adam- og Eva-figur i vejret og beder børnene om at holde deres i vejret. Bed dem om at sige »Adam og Eva«. Slå op i Det Gamle Testamente og fortæl børnene, at skrifterne fortæller os, at Adam og Eva var de første mennesker på jorden. De boede i Edens have. Få børnene til at lade deres udklipsfigurer gå i haven.



Hold Noa-figuren i vejret og bed børnene om at holde deres i vejret. Bed dem om at sige »Noa«. Fortæl dem, at skrifterne fortæller os, at Noa byggede en ark og samlede dyr sammen i sin ark. Lad børnene lege, at de er dyr.

Hold Moses-figuren i vejret og bed børnene om at holde deres i vejret. Bed dem om at sige »Moses«. Fortæl dem, at skrifterne fortæller os, at Herren gav Moses 10 bud. Bed børnene om at holde 10 fingre i vejret, mens du tæller til 10.

Aktivitsvers Fremsig følgende aktivitsvers og bed børnene om at gøre bevægelserne sammen med dig:
Lær mig skrifterne, *(lad som om du læser i skrifterne)*
de taler sandhed. *(nik med hovedet)*
Lær mig at forstå, hvordan profeter adlød.
Lær mig skrifterne, *(lad som om du læser i skrifterne)*
jeg må kende sandheden. *(peg på dig selv)*
Lær mig at kende den rette vej.

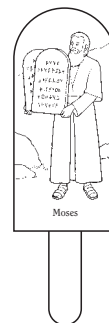

UNDERVISNINGSTIP

Farvelægning: Mens børnene farvelægger, kan du fortælle dem om menneskene på billederne. Forklar, at skrifterne fortæller os sande historier om disse mennesker og mange andre, som adlød vor himmelske Fader.

Hvis du foretrækker det, kan du vente med at sætte børnenes udklipsfigurer på pinde til efter, de har farvelagt billederne. Du kan også lade børnene tage deres billeder med hjem, så forældrene kan lave dem.

Aktivitsvers: Du kan bruge aktivitsvers på et hvilket som helst tidspunkt i løbet af klassen, når som helst børnene trænger til at bevæge sig, eller hvis du har brug for at fange deres opmærksomhed. De er også gode til at gennemgå principper, du tidligere har undervist i.



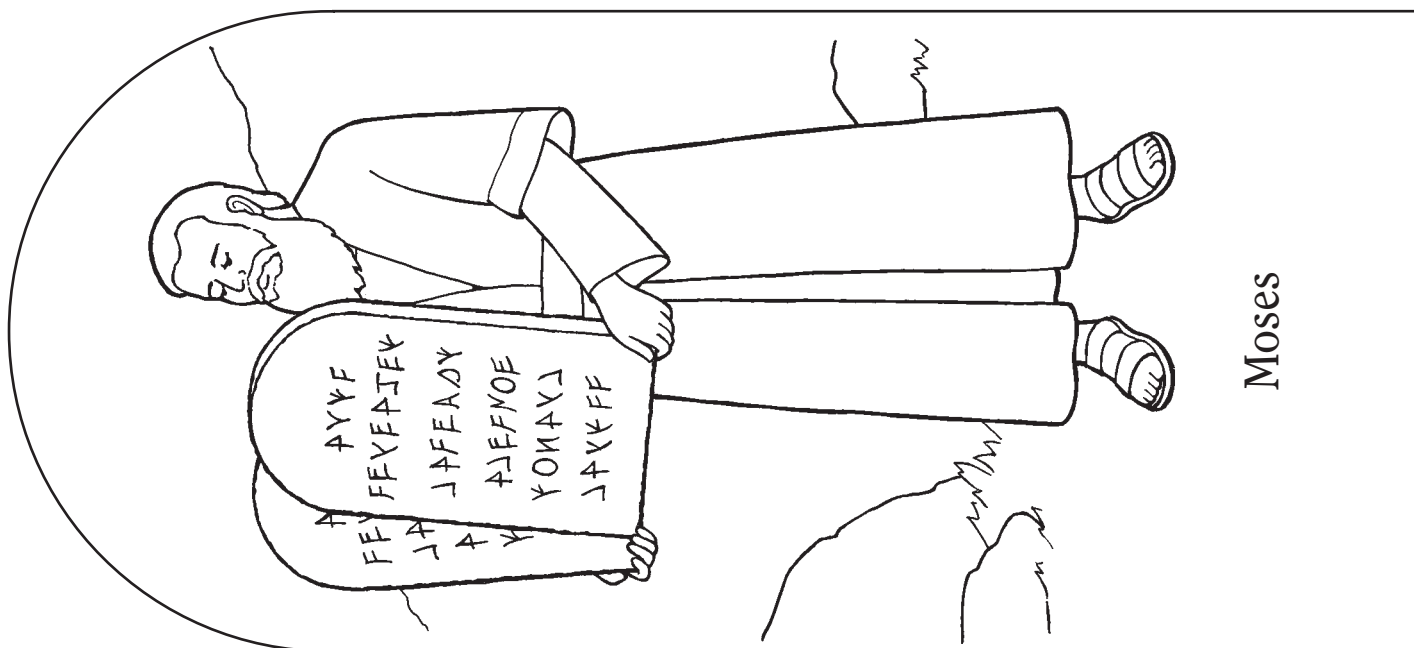

Moses

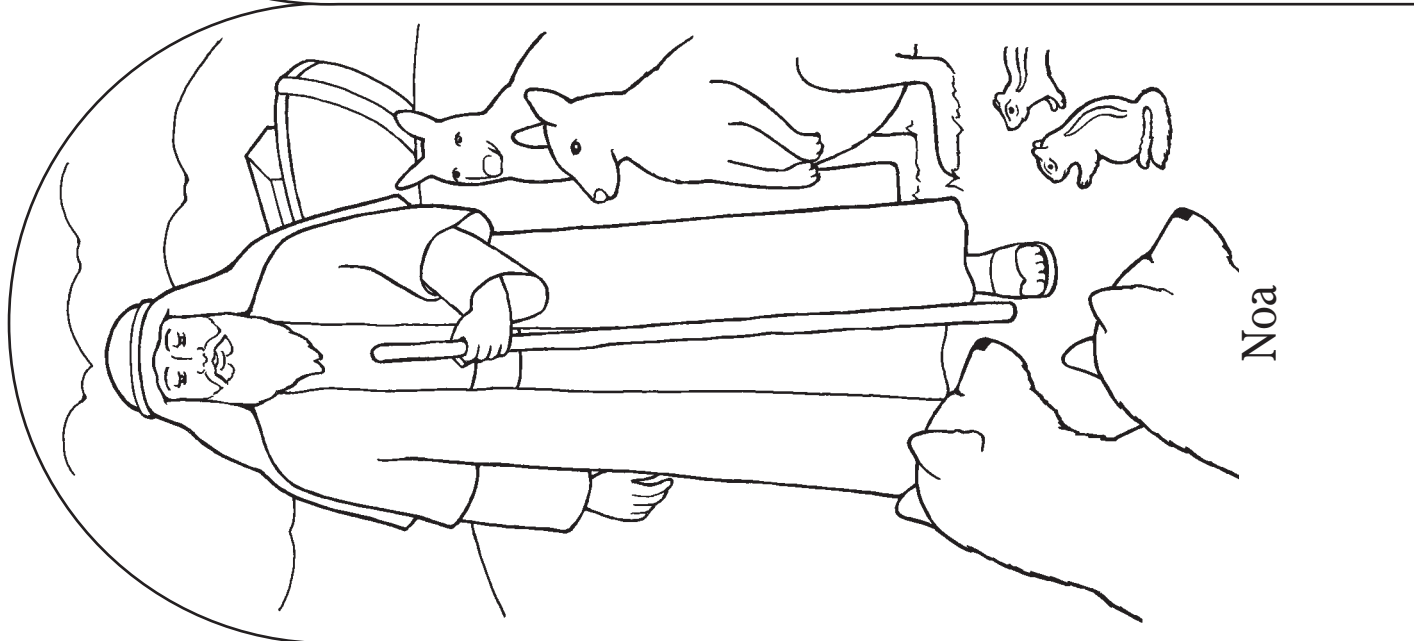

Noa



Adam og Eva

INTRODUKTION TIL LÆREREN

For at forberede dig åndeligt til at undervise i denne lektion, læs og overvej da følgende:

En profet er en mand, der er blevet kaldet af Gud til at tale på hans vegne. Profeter får Guds ord gennem åbenbaring og bliver derpå befalet at forkynde for folket (se Am 3:7; 1 Ne 22:2; L&P 1:38; Guide til skrifterne, »Profet«, s. 154). Vi er velsignede, at vi bliver ledt af levende profeter. Ligesom profeterne i fordums tid vidner profeterne i dag om Jesus Kristus og underviser i hans evangelium. Deres lærdomme er Herrens sind og vilje.

FORBEREDELSE

Medbring et billede af Kirkens nuværende præsident, hvis det er muligt.

LEG OG LÆR

Begynd med en samlingsaktivitet. Forslag findes på s. 3.

Bøn Bed et barn om at åbne med bøn.

Spil Bed børnene om at lege »følg lederen« sammen med dig. Bed et barn om at gå, klappe eller lave en anden bevægelse. Fortæl de andre børn, at de skal følge det første barn og gøre, som han eller hun gør. Fortsæt, indtil hvert barn, der har lyst til at være leder, har fået en tur. Bed børnene om at følge efter dig hen til stedet for lektionen, og få dem til at sætte sig.

Lærdomsmæssig vejledning Fortæl børnene, at vi har en særlig leder, som vi skal følge, nemlig vores profet. Forklar, at en profet er en mand, der taler med Gud – Gud siger til profeten, hvad vi skal gøre. Fortæl børnene, at hvis vi følger profeten, bliver vi glade, og vor himmelske Fader vil velsigne os. Forklar, at vi følger profeten, når vi gør det, som han beder os om at gøre.

Billeder Vis billedet af Joseph Smith (s. 102). Sig: »Her er profeten Joseph Smith. Vor himmelske Fader og Jesus talte med Joseph Smith.« Bed et barn om at holde billedet. Fortæl børnene om en ting, som profeten Joseph Smith lærte os vi skulle gøre, som fx at læse skrifterne. Lad børnene foregive, at de læser i skrifterne og bed dem om at sige: »Følg profeten.« Lad et andet barn holde billedet og gentag aktiviteten, og lav en anden bevægelse på noget, som profeten lærte os, som fx at bede, spise sund mad osv. Lad børnene efter hver bevægelse sige: »Følg profeten.« Fortsæt, indtil hvert barn har haft en mulighed for at holde billedet.

Vis et billede af Kirkens nuværende præsident, hvis det er muligt. Fortæl børnene, hvad han hedder samt noget af det, han har lært os, vi skal gøre. Forklar, at når vi gør det, bliver vi velsignet.

Rollespil Bed børnene om at agere, hvordan vi kan følge profeten.



UNDERVISNINGSTIP

Introduktion til læreren: Før du forbereder en lektion, så brug et øjeblik på at forberede dig åndeligt. Du kan fx læse introduktionen i begyndelsen af lektionen inklusiv de nævnte skriftsteder. Studium af lærdommene i lektionen kan hjælpe dig med at blive modtagelig for Åndens tilskyndelser, mens du forbereder lektionen, og mens du underviser børnene i den. (Se *Undervisning, den største kaldelse*, s. 14).

Sang Bed børnene om at marchere rundt i lokalet sammen med dig, mens du synger eller fremsiger koret til »Følg Guds profeter« (*Børnenes sangbog*, s. 59):

Følg Guds profeter, følg Guds profeter,
følg Guds profeter, de leder dig.
Følg Guds profeter, følg Guds profeter,
følg Guds profeter, de viser vej.

Bed børnene om at synge det sammen med dig. Gentag og lad børnene få lov til at skiftes til at marchere forrest.

Konklusion Fortæl børnene, at du ved, at når vi følger profeten, bliver vi velsignet. Bed børnene om at sige: »Jeg vil følge profeten«, nogle få ord ad gangen.

Bøn Bed et barn om at slutte med bøn.

VALGFRIE AKTIVITETER

FORBEREDELSE *Til aktiviteten med udklipsfigurerne og gættelegen:* Kopier illustrationen på s. 103 og klip udklipsfigurerne ud. Farv dem eventuelt. Bøj langs de stiplede linjer, så udklipsfigurerne kan stå.

Til farvelægningsaktiviteten: Kopier udklipsfigurerne på s. 103 til hvert barn og klip dem ud, så de kan farvelægge dem.

Udklipsfigurer Fortæl børnene, at du vil hjælpe dem med at lære om nogle profeter, der levede for længe siden. Anbring de fire stående udklipsfigurer på gulvet eller på et bord. Lad børnene skiftes til at vælge en udklipsfigur. Fortæl børnene profetens navn og læs teksten. Bed børnene om at gentage et nøgleord fra teksten som fx »bede«, »døbes«, »adlyde« og »skriverne«. Gentag, indtil hvert barn, der har lyst, har fået en tur.

Gætteleg Lad børnene holde hænderne for øjnene eller sidde med ryggen til, mens du lægger udklipsfigurerne et eller andet sted i lokalet. Sørg for, at de let kan ses. Bed børnene om at lede efter udklipsfigurerne. Når de finder en, lader du dem tage den tilbage til, hvor lektionen gives. Fortæl børnene profetens navn og læs teksten for dem. Denne aktivitet passer især til større børn.

Farvelægning Lad børnene farvelægge en kopi af udklipsfigurerne på s. 103. Når de er færdige, foldes de langs de stiplede linjer, så de kan stå. Lad børnene tage dem med hjem. Hvis du ikke har tid til at lave udklipsfigurerne i klassetiden, kan du bede børnenes forældre om at lave dem derhjemme.

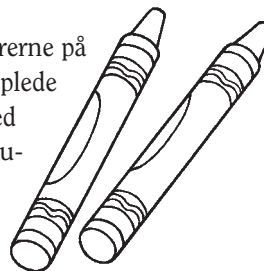

UNDERVISNINGSTIP

Valgfrie aktiviteter er lavet, så du kan føje dem til lektionen alt efter ønske. Hvis du ikke kan få fat i de nødvendige materialer, kan du erstatte dem med lignende materialer.

Udklipsfigurer: Børnene synes måske også godt om at høre historier om følgende profeter. Brug Dan 6:4-23 (Daniel i løvekulen), Matt 3:13-16 (Johannes Døber døber Jesus), Hel 13:2-4; 16:1-3 (Iamanitten Samuel), og introduktionen til Mormons Bog (Joseph Smith oversætter guldpladerne). Husk at gøre historierne meget enkle og korte.

Gætteleg: Små børn er af naturen nysgerrige og lægger måske ikke hænderne for øjnene eller vender ryggen til. De vil stadig synes det er sjovt at se dig gemme udklipsfigurerne og så løbe hen og tage dem, når du beder dem om det.

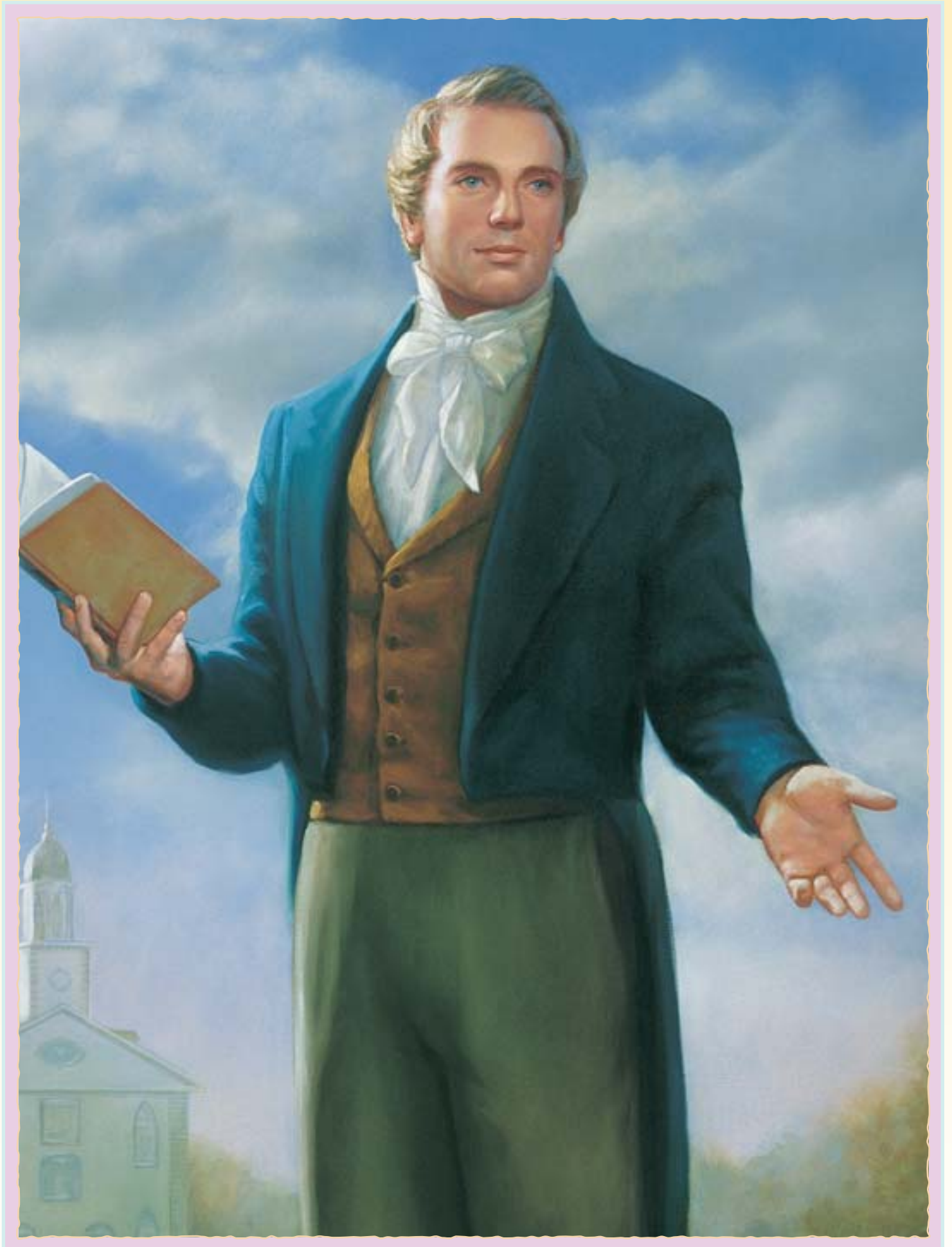

Jeg vil følge profeten.

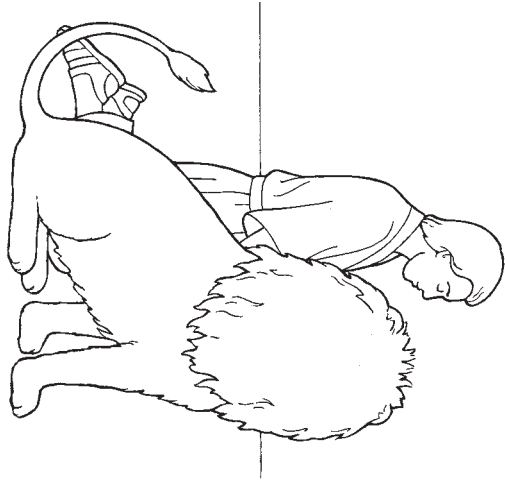

Jeg vil følge profeten.

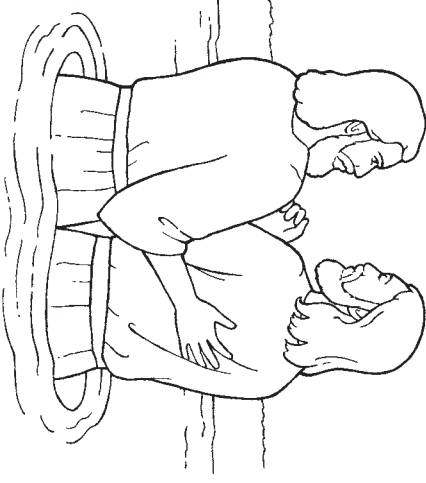

Jeg vil følge profeten.

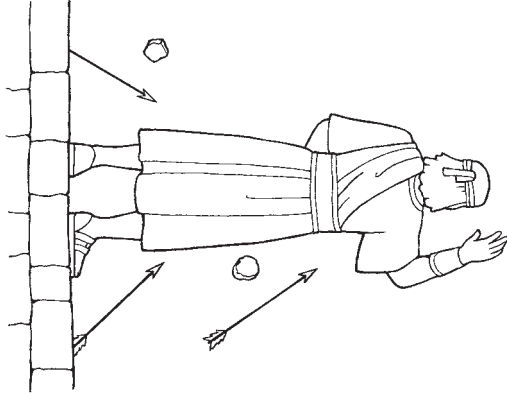

Jeg vil følge profeten.

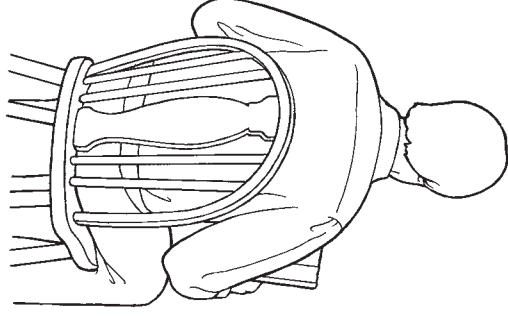

Daniel lærte os, at vi skal bede.

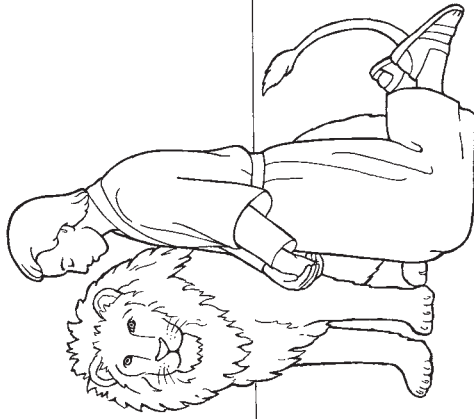

Johannes Døber lærte os,
at vi skal døbes.

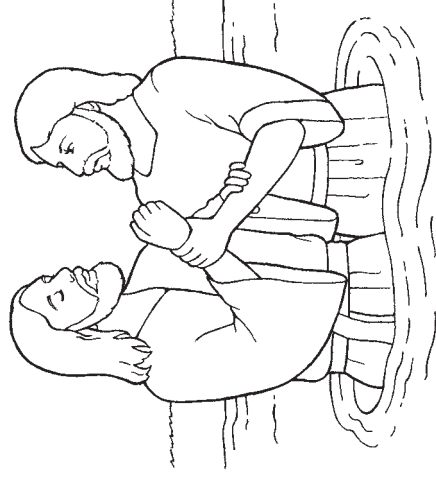

Lamanitten Samuel lærte os at
adlyde vor himmelske Fader.

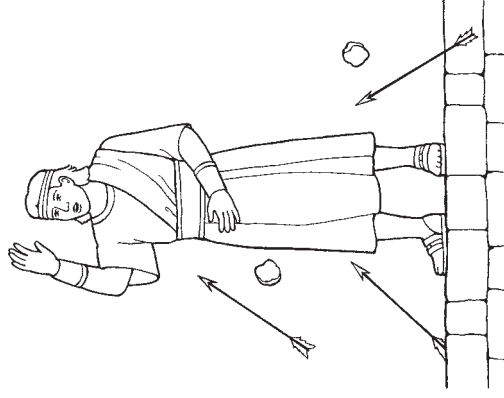

Joseph Smith lærte os
at læse skrifterne.

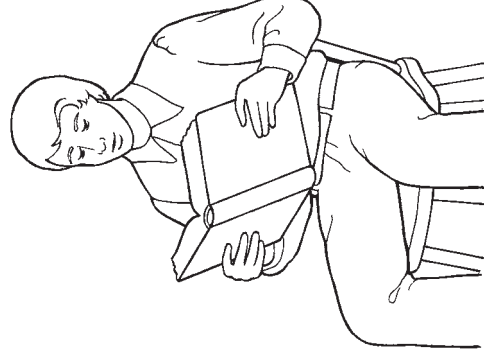

INTRODUKTION TIL LÆREREN

For at forberede dig åndeligt til at undervise i denne lektion, læs og overvej da følgende:

Da Jesus Kristus gik på jorden, oprettede han sin kirke. Efter Kristi korsfæstelse og apostlenes død gik evangeliets fylde tabt, og den sande kirke blev taget bort fra jorden. Gennem profeten Joseph Smith er evangeliets fylde blevet gengivet og Jesu Kristi sande kirke er på jorden igen (se L&P 1:15-30; JS-H 1:68-72).

FORBEREDELSE

- Medbring skrifterne. Sæt mærke ved L&P 115:4, så du hurtigt kan finde det.
- Medbring et billede af Kirkens nuværende præsident, hvis det er muligt.

LEG OG LÆR

Begynd med en samlingsaktivitet. Forslag findes på s. 3.

Bøn Bed et barn om at åbne med bøn.

Billede Vis billedet på s. 106. Fortæl børnene, at det er et billede af Jesus Kristus, og at vi tilhører hans kirke. Peg på billedet og spørg: »Hvem er det?«

Svar: »Jesus Kristus.«

Skriftsted Fortæl børnene, at Jesus fortalte os Kirkens navn i skrifterne. Slå op i skrifterne og læs L&P 115:4: »For således skal min kirke kaldes i de sidste dage, nemlig Jesu Kristi Kirke af Sidste Dages Hellige.« Bed børnene om at gentage Kirkens navn sammen med dig få ord ad gangen.

Hold dine skrifter i vejret. Fortæl børnene, at Jesus fortæller os det, han ønsker, vi skal vide, i skrifterne, og at vi i Jesu Kristi Kirke har skrifter. Lad børnene holde deres hænder åbne, som om de læser i skrifterne. Bed dem om at sige: »Jesu Kristi Kirke.«

Forklar, at Jesus taler til sine profeter, og at vi i Jesu Kristi Kirke har profeter. Bed børnene om at sige: »Jesu Kristi Kirke.« Vis et billede af Kirkens nuværende præsident. Fortæl, at det er vores profet i dag. Bed børnene om at sige hans navn sammen med dig.

Sang Bed børnene om at marchere rundt i lokalet sammen med dig, mens du synger eller fremsiger følgende tekst til »Jesu Kristi Kirke« (Børnenes sangbog, s. 48):

Jeg tilhører Jesu Kristi sande Kirke på jord,
jeg elsker hans navn
og ønsker kun
at følge i hans spor.

Konklusion Fortæl kort dit vidnesbyrd om, at vi tilhører Jesu Kristi sande kirke.

Bøn Bed et barn om at slutte med bøn.



UNDERVISNINGSTIP

Billeder: Når du bruger billeder til undervisning, så fortæl først, hvad eller hvem der er på billedet. Peg på detaljer på billedet for at holde børnenes opmærksomhed fangen. Bed dem derpå om at gentage et eller to ord sammen med dig. Når børnene hører og siger disse ord, mens de ser på billedet, begynder de at lære evangeliets ordforråd at kende.

Bevægelse: Børn i børnehaveralderen er meget aktive. Brug aktiviteter, hvor man klapper, marcherer og går, så børnene kan forblive involverede.

VALGFRIE AKTIVITETER

FORBEREDELSE *Til farvelægningsaktiviteten og huskespillet:* Kopier illustrationen på s. 107 til hvert barn, så de kan farvelægge den. Medbring små stykker papir eller lignende, som børnene kan bruge som mærker til huskespillet. Bring så mange, at hvert barn kan få mindst tre mærker.

Farvelægning Lad børnene farvelægge en kopi af s. 107. Mens de farver, kan du gennemgå de principper, du underviste i under lektionen. Peg på detaljer på billederne og forklar børnene, hvad det er, de farvelægger. Læs teksten på billedet for dem.

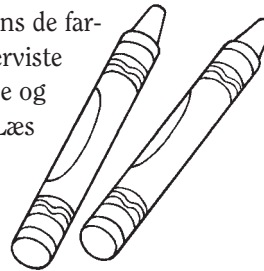

Huskespil Giv hvert barn tre små stykker papir. Vis illustrationen på s. 107. Peg på tegningen af Jesus og sig: »Det er et billede af Jesus Kristus. Vi tilhører hans kirke.« Bed børnene om at lægge et stykke papir på deres eget billede af Jesus. Peg dernæst på billedet af profeten og læs teksten. Lad børnene sige »profet« og lægge et stykke papir på deres tegning. Gentag med billedet af skrifterne. Bed derefter børnene om sammen med dig at sige: »Jeg tilhører Jesu Kristi Kirke af Sidste Dages Hellige« nogle få ord ad gangen.

Tilbageblik Vælg en aktivitet fra lektion 23 og en fra lektion 24 for at hjælpe børnene med at gennemgå, hvad de har lært om skrifterne og profeter. Efter disse aktiviteter kan du minde børnene om, at vi i Jesu Kristi Kirke har skrifter og profeter.

UNDERVISNINGSTIP

Farvelægning: Ikke alle børn kan lide at farvelægge. Nogle laver måske kun en streg eller to på siden. Formålet med farvelægningsaktiviteterne i disse lektioner er at give børnene et visuelt indtryk af lektionen, som de kan beholde og tage med hjem. Det er ikke vigtigt, om de er dygtige til at farvelægge illustrationen.

Tilbageblik: Børn lærer af gentagelser. Gentag historier eller andre aktiviteter, som de ser ud til at kunne lide. Det kan du gøre når som helst i klassetiden, som fx under mellemmåltidet, eller mens børnene venter på deres forældre.

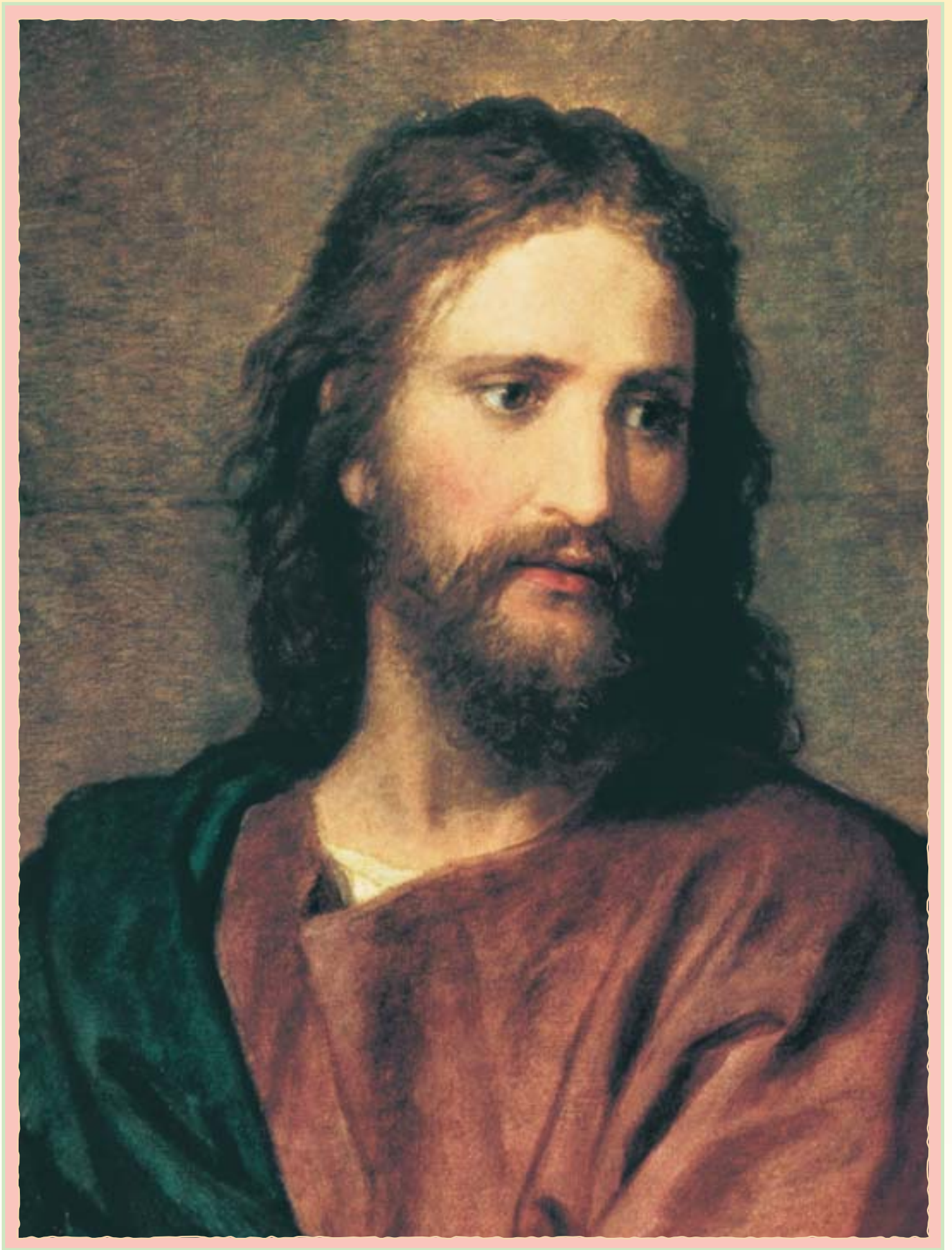

Jeg tilhører Jesu Kristi Kirke af Sidste Dages Hellige

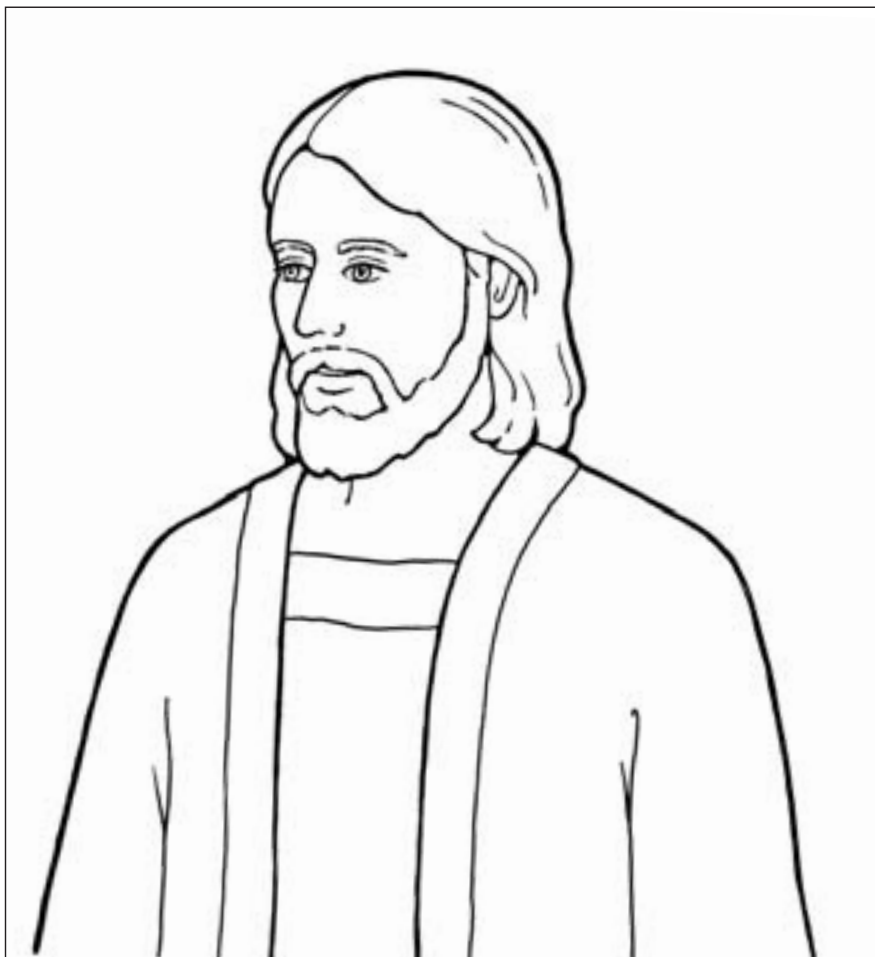

Jesu Kristi Kirke har profeter.

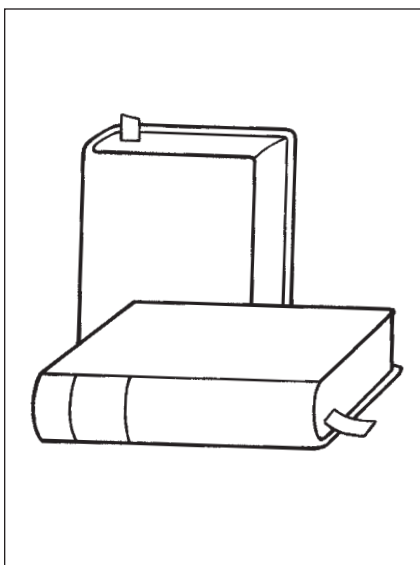

Jesu Kristi Kirke har skrifter.

INTRODUKTION TIL LÆREREN

For at forberede dig åndeligt til at undervise i denne lektion, læs og overvej da følgende:

Jesus Kristus blev døbt for at vise »Faderen, at han ville være lydige mod ham ved at holde hans befalinger« og være et eksempel for os (se 2 Ne 31:7, 9; se også Matt 3:13-17). Når vi bliver døbt, viser vi også, at vi er villige til at følge Frelseren og adlyde hans befalinger. Efter Jesus blev døbt, »steg Helligånden ned over ham« (2 Ne 31:8). Efter vi er blevet døbt, får vi Helligåndsgaven gennem bekræftelsesordinansen. Det vil sige, at vi kan have Helligåndens stadige følgeskab, hvis vi holder befalingerne.

LEG OG LÆR

Begynd med en samlingsaktivitet. Forslag findes på s. 3.

Bøn Bed et barn om at åbne med bøn.

Billede Vis billedet af Jesus Kristus, der bliver døbt (s. 110). Peg på detaljerne på billedet (Jesus, vandet, Johannes Døber osv.) Forklar, at Jesus blev døbt, fordi han elsker vor himmelske Fader og ønsker at adlyde ham. Bed børnene om at sige »Jesus« og »døbt« sammen med dig.

Digt Peg på forskellige steder på billedet, mens du fremsiger teksten til første vers af »Dåb« (*Børnenes sangbog*, s. 54-55). Bed børnene om at pege sammen med dig.

Jesus kom til Jordanfloden (*peg på Jesus, dernæst på vandet*)
for at blive døbt engang.

Han blev sænket ned under vandet
af Johannes Døberen. (*peg på Johannes Døber*)

Du kan måske forklare, at »sænket ned« betyder, at Jesus kom helt ned under vandet, da han blev døbt.

Billede Vis billedet af pigen, der bliver døbt (s. 110) og peg på lighederne mellem de to billeder. Fortæl børnene, at de kan blive døbt, ligesom Jesus engang blev, når de bliver 8 år. Hold 8 fingre i vejret, 4 fra hver hånd, og tæl dem. Gentag og bed børnene om at gøre det sammen med dig. Fremhæv, at én måde, som vi kan følge Jesus på, er at blive døbt. Når vi bliver døbt, viser vi, at vi elsker vor himmelske Fader og ønsker at adlyde ham.

Illustrationer Vis illustrationerne på s. 111. Tal med børnene om, hvad der sker på illustrationerne. Forklar, at efter vi er blevet døbt, bliver vi bekræftet. Bed børnene om at sige »bekræftet«. Fortæl dem, at det betyder, at mænd, der bærer præstedømmet lægger deres hænder på vores hoved og giver os Helligåndsgaven.



UNDERVISNINGSTIP

Billeder: Når der er to billeder på samme side, kan du hjælpe børnene med at koncentrere sig om det ene billede ved at dække det andet til.

Mindre børn: Nogle af børnene, især de mindre, forstår måske ikke alle de begreber, der undervises i under disse lektioner. Imidlertid lærer de noget hver uge, og du hjælper dem med at føle Ånden og at blive fortrolig med evangeliske ord og udtryk.

Konklusion Bed børnene om at sige: »Jeg vil døbes og bekræftes« nogle få ord ad gangen. Fortæl kort børnene, hvordan du følte det, da du blev døbt og bekræftet.

Bøn Bed et barn om at slutte med bøn.

VALGFRIE AKTIVITETER

FORBEREDELSE *Til skriftstedsaktiviteten:* Medbring Mormons Bog. Sæt mærke ved 3 Ne 12:1, så du hurtigt kan finde det.

Til gættelegen: Kopier illustrationerne på s. 111. Farv dem eventuelt. Bøj siden på midten, så billedet af dåben ses på den ene side og billedet af bekræftelsen på den anden side.

Til farvelægningsaktiviteten: Kopier s. 111 til hvert barn, så de kan farvelægge den.

Skriftsted Fortæl børnene, at Jesus Kristus i skrifterne fortæller os, at han ønsker, at vi bliver døbt. Slå op i Mormons Bog på 3 Ne 12:1 og sig: »Jesus sagde: »Tro på mig og [bliv] døbt.« Bed børnene om at gentage sætningen sammen med dig nogle få ord ad gangen. Mind dem om, at de kan blive døbt, når de bliver 8 år.

Gætteleg Vis børnene dit billede af dåben, læs teksten og bed børnene om at sige »døbes«. Vend siden og gentag med billedet af bekræftelsen.

Gem billederne bag din ryg. Vis dernæst børnene et af billederne og spørg: »Bliver denne dreng døbt eller bekræftet?« Bed børnene om at sige svaret sammen med dig. Gem igen billederne bag din ryg og gentag aktiviteten, så længe børnene er interesserede. Denne aktivitet passer især til større børn.

Farvelægning Lad børnene farvelægge en kopi af illustrationerne på s. 111. Mens de farver, kan du gennemgå de principper, du underviste i under lektionen. Peg på detaljer på billederne, læs teksten for børnene og forklar dem, hvad det er, de farvelægger.

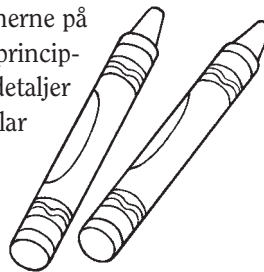

UNDERVISNINGSTIP

Kopiering: Hvis du ikke har adgang til en kopimaskine, kan du anbringe et almindeligt stykke papir oven på illustrationerne og tegne dem op med en blyant eller kuglepen. Tænk ikke på at tegne alle detaljerne op, tegn bare hovedlinjerne og detaljer nok til at kunne genkende illustrationerne.

Farvelægning: »Anspor børnene til at vise deres familie deres tegninger. Det vil hjælpe dem med at huske det, som de har lært. Det vil også give forældrene mulighed for at tale med deres børn om evangeliske principper« (*Undervisning, den største kaldelse*, s. 183).



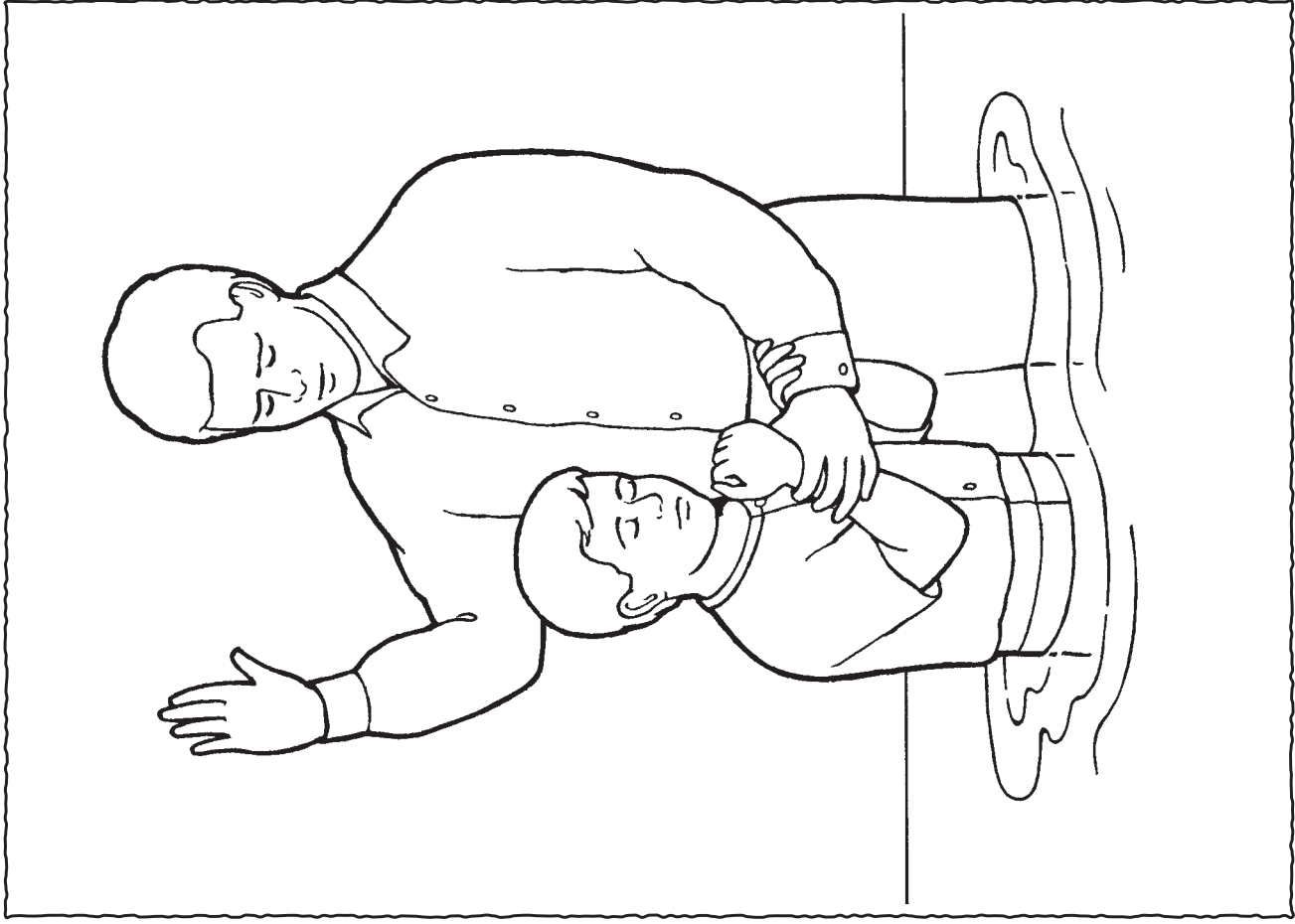

Jeg vil døbes

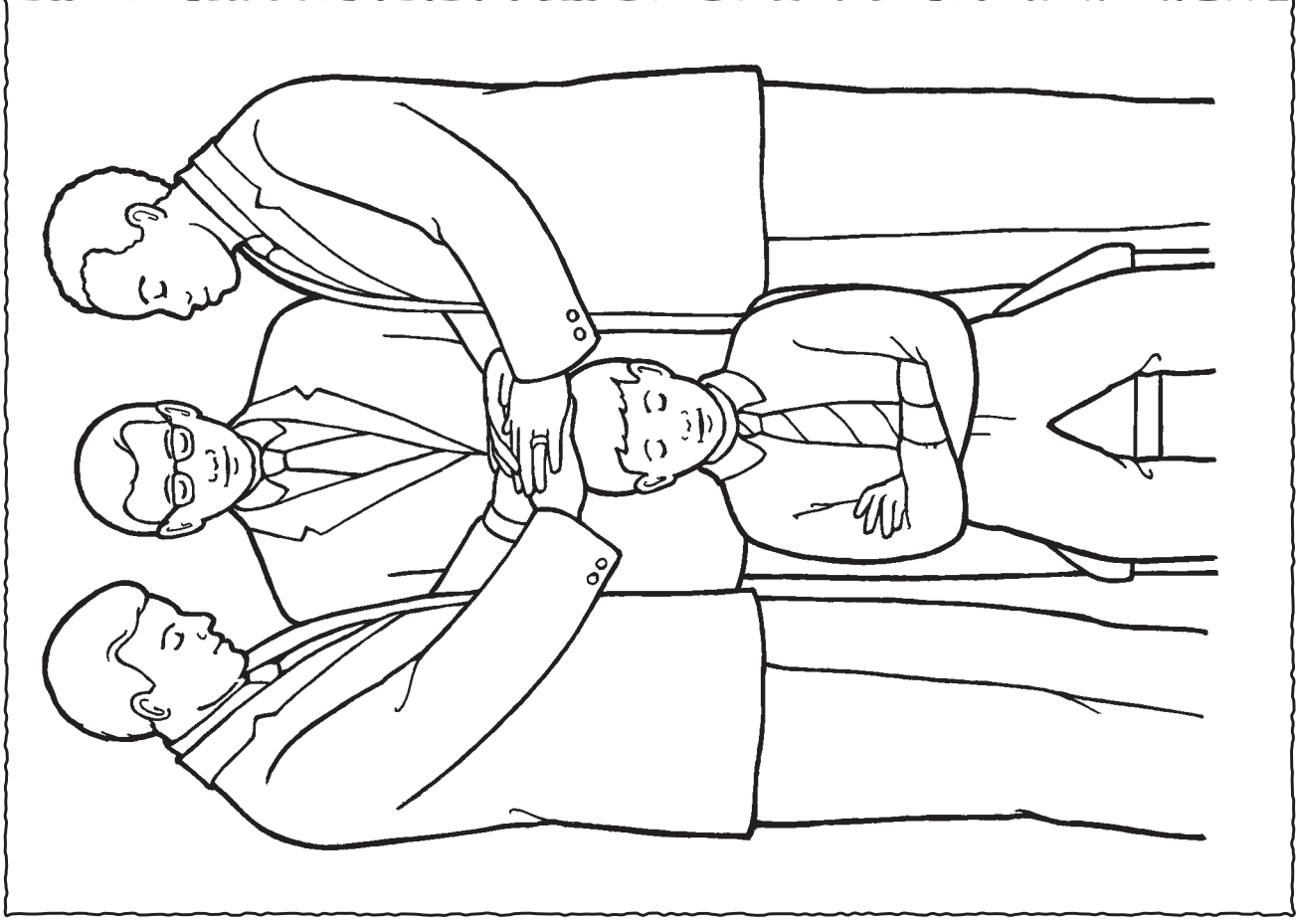

Jeg vil bekræftes

INTRODUKTION TIL LÆREREN

For at forberede dig åndeligt til at undervise i denne lektion, læs og overvej da følgende:

Natten før Jesu Kristi død på korset gav han nadveren til sine apostle og sagde: »Gør dette til ihukommelse af mig« (se Luk 22:19-20). Efter sin opstandelse gjorde han det samme blandt nefitterne (se 3 Ne 18:1-11). I dag deltager vi også i nadveren til erindring om Frelserens offer for os. Vi vidner for Gud om, at vi altid vil erindre Jesus Kristus og holde hans befalinger (se L&P 20:77, 79).

FORBEREDELSE

- Medbring med biskoppens eller grenspræsidentens tilladelse nogle tomme nadverbakker i børnehaven.
- Medbring en Bibel. Sæt mærke ved Luk 22:19, så du hurtigt kan finde det. Sæt også mærke ved s. 106 i dette hæfte.

LEG OG LÆR

Begynd med en samlingsaktivitet. Forslag findes på s. 3.

Bøn Bed et barn om at åbne med bøn.

Sang Vis billedet af Jesus på s. 106, mens du synger første linje af »Kære Gud, hør på mig« (*Børnenes sangbog*, s. 11):

Kære Gud, hør på mig, kærligt tænker vi på dig. (*peg på billedet af Jesus*)

Gentag nogle få gange for at fremelske en ærbødig atmosfære. Bed børnene om at synge sammen med dig.

Skriftsted Fortæl børnene, at hver søndag gør vi noget helt særligt for at huske Jesus – under nadvermødet spiser vi et lille stykke brød og drikker et lille bæger vand. Fortæl dem, at vi kalder det nadveren. Bed børnene om at sige »nadver«. Fortæl børnene, at fra skrifterne lærer vi, at Jesus ønsker, at vi tager nadveren for at huske ham. Slå op i Bibelen på Luk 22:19 og sig: »Jesus sagde: »Gør dette til ihukommelse af mig!«

Billede Vis billedet af en diakon, der omdeler nadveren (s. 114). Peg på nogle detaljer på billedet som fx diakonen og de mennesker, der sidder stille. Lad børnene holde de nadverbakker, du tog med, mens du i enkle vendinger forklarer, hvad der sker under forretelsen af nadveren – vi lytter stille, mens nadveren bliver velsignet, vi tager ét stykke brød, vi drikker vandet og lægger bægeret tilbage i bakken, og vi tænker på Jesus.

Aktivitetsvers Fremsig følgende aktivitetsvers og bed børnene om at gøre bevægelserne sammen med dig:

Stille spiser jeg brødet, (*lad som om du spiser brød*)
og drikker også lidt vand. (*lad som om du drikker vand*)
Jeg folder armene og tænker på Jesus – (*fold armene*)
det prøver jeg, alt hvad jeg kan. (*nik med hovedet*)
(M.W. Verbica, »The Sacrament«, *Friend*, feb. 1995, s. 17).



UNDERVISNINGSTIP

Ærbødighed: Tal stille og vis en respektfuld adfærd for at hjælpe børnene med at forstå, at nadveren er hellig.

Når ting skal holdes: Små børn tænker enkelt og bogstaveligt. De forstår ikke abstrakte ideer. Når du giver dem genstande, de kan røre ved, og som har relation til lektionen, hjælper det dem med at lære. Sørg for, at de behandler nadverbakkerne med ærbødighed og respekt. Der bør ikke være brød eller vand i bakkerne til denne aktivitet.

Konklusion Vis billedet af Jesus på s. 106. Spørg børnene: »Hvem bør vi tænke på, når vi tager nadveren?« Bed børnene om at sige: »Jesus.«

Bøn Bed et barn om at slutte med bøn.

VALGFRIE AKTIVITETER

FORBEREDELSE *Til gæsteaktiviteten:* Lav en aftale om, at en præstedømmebærer kommer til børnehaveklassen og taler om, hvordan han hjælper med at forrette nadveren.

Til rollespillet og legen: Kopier s. 115. Farvelæg eventuelt kortene og klip dem ud.

Til bogen: Kopier s. 115 og klip kortene ud til hvert barn. Medbring noget garn eller snor.

Gæst Præsenter din gæst for børnene. Forklar, at han har præstedømmet. Bed gæsten kort fortælle, hvordan han forbereder, velsigner eller omdeler nadveren. Bed ham om at fortælle sine følelser om nadveren.

Rollespil Hold de kort, du har forberedt, i vejret, et ad gangen. Læs teksten og lad børnene lege det, de ser på billederne (kun de tre første kort). Fx kan du lade dem folde armene og bøje hovedet og ærbødigt foregive, at de tager brød og vand. Ros dem for deres indsats hver gang. Når du holder billedet med Jesus i vejret, kan du spørge børnene: »Hvem bør vi tænke på, når vi tager nadveren?«

Spil Anbring de kort, du har forberedt på gulvet eller et bord med bagsiden opad. Bed et af børnene om at vende et af kortene. Læs teksten på kortet. Gentag, indtil hvert barn, der har lyst, har fået en tur.

Bog Giv hvert barn de fire kort, du har forberedt til dem. Lav et hul i hjørnet af hvert kort. Kom noget garn eller tråd gennem hullerne, og bind knude, så det bliver en lille bog til hvert barn. Læs derefter bogen for børnene.



UNDERVISNINGSTIP

Bøn: Måske kan du lejlighedsvis åbne eller slutte med bøn for at vise børnene, hvordan man beder. De lærer meget af dit eksempel, ligesom de gør af det, du fortæller dem.

Ærbødighed: Når du spørger børnene om, hvem vi bør tænke på under nadveren, er der måske nogle, der råber svaret ud. Hvis de gør det, kan du blidt lære dem at bruge Jesu Kristi navn med ærbødighed.

Tilpas aktiviteterne, så de imødekommer jeres behov og ressourcer. Hvis du fx ikke har noget tråd eller garn til denne aktivitet, kan du få kortene til at hænge sammen på en anden måde. Eller du kan lade børnene farvelægge billederne uden at lave en bog ud af det.



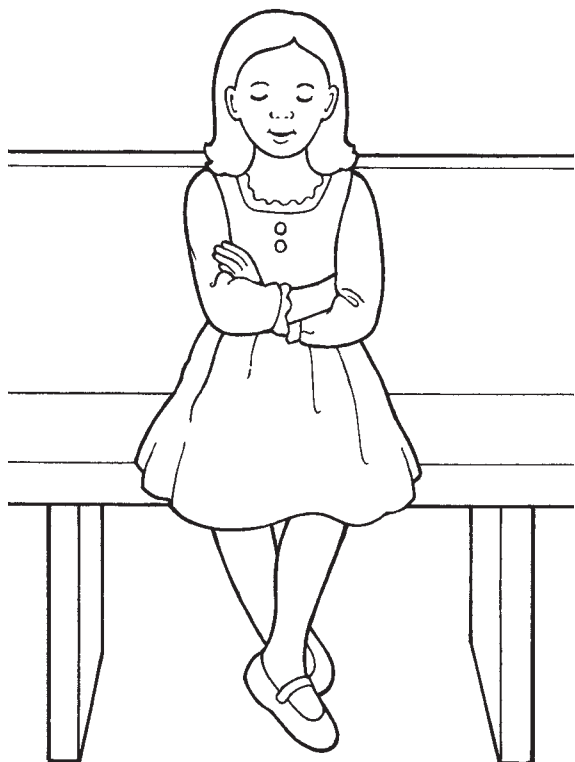

Jeg kan lytte, mens
nadverbønnen bliver bedt.

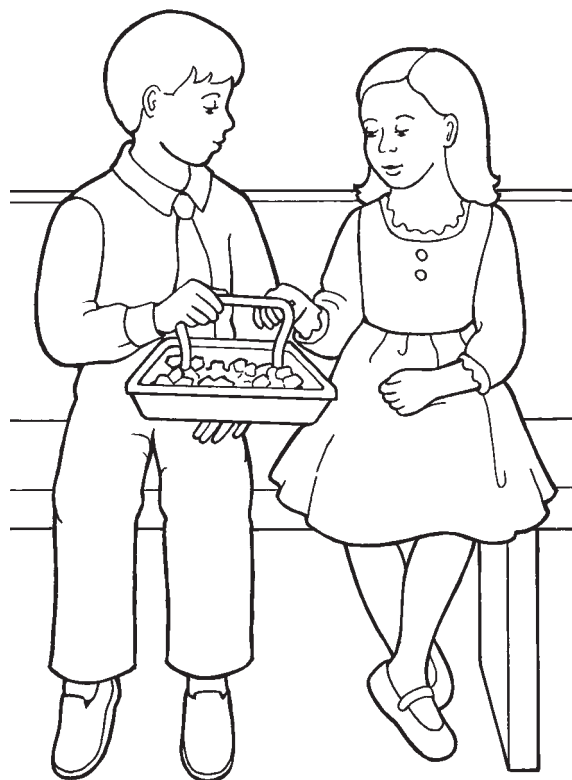

Jeg kan tænke på Jesus,
når jeg spiser brødet.

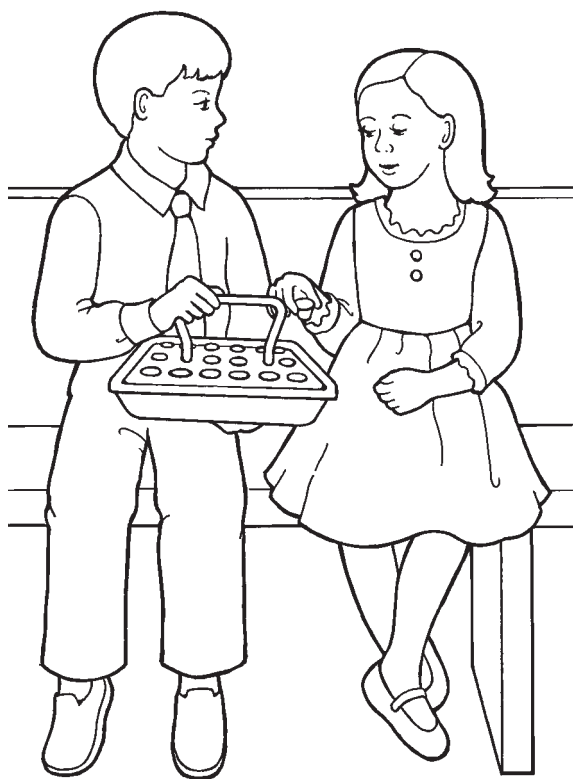

Jeg kan tænke på Jesus,
når jeg drikker vandet.



Nadveren hjælper mig
til at tænke på Jesus.

INTRODUKTION TIL LÆREREN

For at forberede dig åndeligt til at undervise i denne lektion, læs og overvej da følgende:

Præstedømmet er Guds magt og myndighed. Gud giver denne myndighed til værdige mandlige medlemmer af Kirken fra 12 år og opefter, så de kan handle i hans navn til velsignelse for andre. Evangeliets ordinancer som fx dåb og bekræftelse, nadveren samt andre bliver udført af præstedømmets myndighed (se L&P 13; 20:73-79; 84:19-22). Alle medlemmer af Kirken nyder godt af præstedømmet.

FORBEREDELSE

Sæt mærke ved s. 26 og s. 114 i dette hæfte, så du hurtigt kan finde frem til dem.

LEG OG LÆR

Begynd med en samlingsaktivitet. Forslag findes på s. 3.

Bøn Bed et barn om at åbne med bøn.

Lærdomsmæssig vejledning Fortæl børnene, at præstedømmet er Guds magt. Gud giver præstedømmet til større drenge og mænd, så de kan velsigne deres familie og andre. Lad børnene sige »præstedømmet«. (*Bemærk:* Vær under denne lektion opmærksom på følelserne hos de børn i børnehaven, som ikke har en far i deres hjem, eller hvis far ikke har præstedømmet).

Billeder Vis billedet på s. 118 og bed børnene om at lade som om, at de holder et spædbarn. Forklar, at spædbørn kan blive velsignet og navngivet af mænd, som har præstedømmet. Bed børnene om at sige »præstedømme«.

Vis illustrationen på s. 119 af en syg, der bliver velsignet. Fortæl børnene, at en person, der har præstedømmet, kan velsigne dem, der er syge, så de kan få det bedre. Slå op på s. 26. Peg på Jesus og forklar, at Jesus på det billede velsigner en person, der er blind. Bed børnene om at sige »præstedømme«.

Vis billedet på s. 114. Mind børnene om, at vi tager nadveren hver søndag. Forklar, at den bliver forberedt, velsignet og omdelt af dem, der har præstedømmet. Bed børnene om at sige »præstedømme«.

Sang Bed børnene om at holde hinanden i hånden og gå rundt i en ring, mens du synger eller fremsiger følgende ord fra »Kærlighed er her« (*Børnenes sangbog*, s. 102):

Jeg har et hjem, hvor hver en tid velsignes af præstedømmets flid.

Konklusion Bær dit vidnesbyrd om, at vor himmelske Fader velsigner os gennem præstedømmet.

Bøn Bed et barn om at slutte med bøn.



UNDERVISNINGSTIP

Lærdomsmæssig vejledning:

Dette afsnit har til hensigt at hjælpe børnene med at opnå en meget grundlæggende forståelse for evangeliet. Nogle af dem forstår måske ikke alt, hvad du siger, men de vil blive fortrolige med evangeliets termer og lægge grundvolden til det, de lærer senere i livet.

Mindre børn har forskellige sprogfærdigheder (se *Undervisning, den største kaldelse*, s. 110-111). For at hjælpe mindre børn med at gentage ord fra lektionen kan du i et venligt tonefald sige noget lignende som: »Kan du sige præstedømme? Sig præstedømme sammen med mig,« og afvent et svar. Hvis barnet ikke svarer, så gentag kærligt invitationen, men pres ikke ham eller hende. Børn kan lære af lektionen blot ved at lytte.

VALGFRIE AKTIVITETER

FORBEREDELSE *Til gæsteaktiviteten:* Bed en far, der for nylig har velsignet sit barn, om at tage barnet med til børnehaveklassen og tale om sin oplevelse.
Til flipbogen: Kopier illustrationen på s. 119. Farv den eventuelt. Klip langs med stregerne og fold langs den stiplede linje.

Aktivitetsvers Fremsig et eller alle af følgende aktivitetsvers og bed børnene om at gøre bevægelserne sammen med dig. Efter hvert vers minder du børnene om, at præstedømmet velsigner os i vores liv.

Velsignelse af et spædbarn (vis billedet på s. 118):

Far holder det lille barn (*lad som om I holder et barn i armene*)
meget, meget forsigtigt
for at velsigne og navngive det ved præstedømmets kraft.
Han elsker vores familie! (*omfavn jer selv*)

Velsignelsen af en syg (peg på illustrationen på s. 119):

Når jeg er syg, kan jeg velsignes (*peg på jer selv*)
af retskafne mænd med præstedømmet.
Jeg føler fred, og jeg har tro på, (*læg hænderne på hjertet*)
at jeg får det godt igen.

Nadveren (vis billedet på s. 114):

Stille spiser jeg brødet, (*lad som om I spiser brød*)
og drikker også lidt vand. (*lad som om I drikker vand*)
Jeg folder mine arme og tænker på Jesus – (*fold armene*)
det prøver jeg, alt hvad jeg kan. (*nik med hovedet*)
(M. W. Verbica, »The Sacrament«, *Friend*, feb. 1995, s. 17).

Gæst Præsenter din gæst for børnene. Forklar dem, at han har præstedømmet, og at han brugte præstedømmet til at velsigne sit lille barn. Stil faderen nogle spørgsmål som fx: »Har du præstedømmet?« »Hvad hedder dit barn?« »Hvad sagde du, da du velsignede dit lille barn?« »Hvordan vil du bruge præstedømmet til at velsigne dit lille barn, når han (eller hun) bliver ældre?«

Flipbog Vis børnene den flipbog, du har lavet. Løft den første flap, læs teksten og lad børnene gentage den sammen med dig. Gentag dette for hver flap.

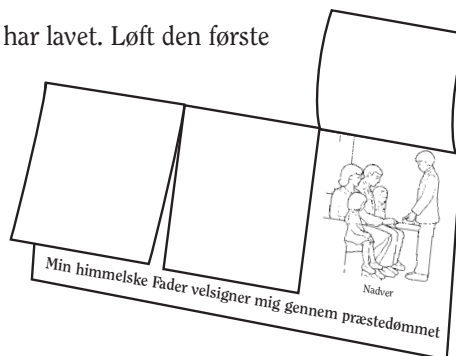

UNDERVISNINGSTIP

Tilbageblik: Børn elsker historier, sange, billeder og aktiviteter, som de har set eller hørt før. Syng sange eller udfør aktivitetsvers fra denne eller tidligere lektioner når som helst i børnehaveklassen. Dette tilbageblik vil hjælpe dem med at huske de evangeliske principper, du har undervist i.



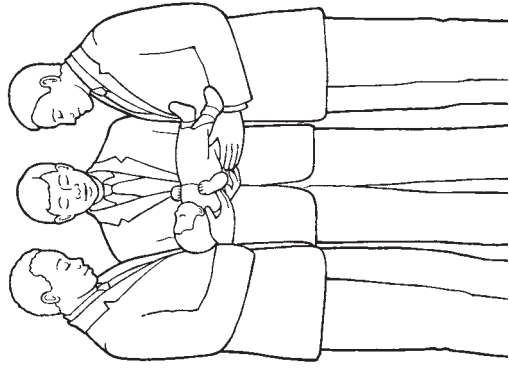

Velsignelse af barn

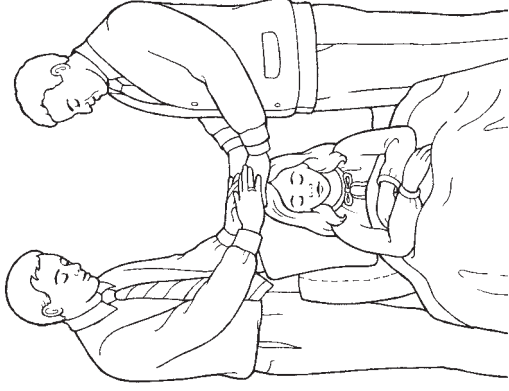

Velsignelse af en syg

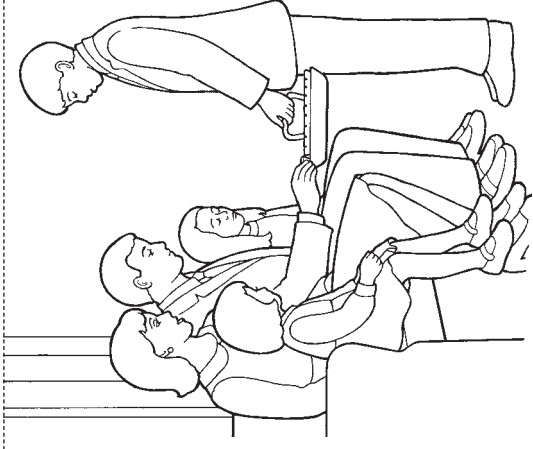

Nadver

Min himmelske Fader velsigner mig gennem præstedømmet

INTRODUKTION TIL LÆREREN

For at forberede dig åndeligt til at undervise i denne lektion, læs og overvej da følgende:

På grund af Adams og Evas fald vil alle blive udsat for den fysiske død. Når vi dør, adskilles vores ånd og legeme. Da Jesus Kristus opstod, blev hans legeme og hans ånd genforenet for aldrig at blive adskilt igen. På grund af Jesus Kristus forsoning opstår alle (se 1 Kor 15:22; Alma 11:42-45). En forståelse og et vidnesbyrd om opstandelsen giver os glæde og håb (se Es 25:8; Alma 22:14).

LEG OG LÆR

Begynd med en samlingsaktivitet. Forslag findes på s. 3.

Bøn Bed et barn om at åbne med bøn.

Historie Vis billedet på s. 122. Peg på nogle detaljer på billedet, mens du meget enkelt fortæller historien om Jesu Kristi opstandelse (se Joh 19:41-42, 20:1, 11-16). Følgende er et eksempel:

Da Jesus døde, var hans venner meget kede af det (*lad børnene se kede ud af det*). De lagde Jesu legeme i en grav, som er ligesom en hule (*peg på graven på billedet*). En stor sten blev rullet hen foran døren (*lad børnene lade som om de ruller en stor, tung sten for*). Efter tre dage (*lad børnene holde tre fingre i vejret*) rullede to engle stenen væk. Jesus var kommet tilbage til livet! (*Peg på Jesus på billedet*). Han var opstået (*hjælp børnene med at sige »opstået«*). Jesu venner var meget glade! Han var i live, og han ville aldrig dø igen! Maria var en af Jesu venner (*peg på Maria på billedet*). Hun var ked af det, da han døde. Efter Jesus var opstået, var Maria det første menneske, der så ham. Hun var meget glad over, at Jesus var i live (*lad børnene se glade ud*).

Fortæl børnene, at alle på grund af Jesus opstår og lever evigt. Lad igen børnene se glade ud.

Sang Syng eller fremsig første vers af »Mon Jesus virkelig opstod« (*Børnenes sangbog*, s. 45) og lav de nævnte bevægelser. Bed børnene om at lave dem sammen med dig.

Mon Jesus virkelig opstod
fra graven til vor gavn?

Ja, tredje dag han den forlod; (*hold tre fingre i vejret*)
sa' Marias navn. (*peg på læberne*).

Konklusion Bed børnene om at sige: »Jesus Kristus opstod« nogle få ord ad gangen. Bær kort dit vidnesbyrd til børnene om, at Jesus Kristus opstod.

Bøn Bed et barn om at slutte med bøn.



UNDERVISNINGSTIP

Jesu Kristus: Mange kulturer har påsketraditioner, der er sjove for børnene, men som har meget lidt med Jesu Kristi opstandelse at gøre. Centrér denne påskelektion om Frelseren, og hjælp børnene med at øge deres kærlighed til ham. Lær dem at glæde sig over de vidunderlige gaver, han har givet os, som fx opstandelsen og hans lærdomme og fuldkomne eksempel.

Sange: Måske synger nogle af børnene ikke sammen med dig. Selv om de kun laver bevægelserne eller ganske enkelt iagttager dig og lytter til dig, har de stadig glæde af sangene og lærer af dem.

Vidnesbyrd: Udtryk dit vidnesbyrd enkelt og kortfattet, fx: »Jeg ved, at Jesus Kristus opstod.«

VALGFRIE AKTIVITETER

FORBEREDELSE *Til historien:* Kopier illustrationerne på s. 123. Du kan eventuelt farvelægge dem og komme dem på kraftigere papir. Klip hver udklipsfigur ud og klip åbningen i graven ud langs den stiplede linje.

Til farvelægningsaktiviteten: Kopier s. 123 til hvert barn. Klip hver udklipsfigur ud og klip åbningen i graven ud.

Sang Bed børnene om at stå i en rundkreds og holde hinanden i hånden. Syng eller fremsig følgende tekst til »Jesus opstanden« (*Børnenes sangbog*, s. 44) og lav de nævnte bevægelser.

Jesus opstanden (*gå i en rundkreds*)

Jesus vor ven,

glæden os fylder, (*stop og læg hænderne på hjertet*)

han lever igen.

Syng den så mange gange, som børnene har lyst til det.

Historie Fortæl igen historien om Jesu Kristi opstandelse, hvor du denne gang bruger den illustration, du har klippet ud. Herunder gives et eksempel:

(Begynd med udklipsfiguren af Jesus, som er oprejst og stenen, der er fjernet fra gravens åbning). Da Jesus døde, blev hans legeme lagt i en grav (*læg udklipsfiguren af Jesus ind bag graven*).

En stor sten blev rullet hen foran indgangen (*rul stenen hen foran åbningen af graven*). På den tredje dag kom to engle og rullede stenen væk (*rul stenen væk fra åbningen*). Jesus var opstået (*rejs udklipsfiguren med Jesus op*). Hans ånd og hans legeme var sammen igen! (Se Susan Payson, »Easter Story«, *Friend*, apr. 1995, s. 32-33).



Farvelægning

Giv børnene de illustrationer, du har klippet ud til dem. Vis dem, hvordan de kan bruge illustrationerne til at gennemgå historien om Jesu opstandelse. Denne aktivitet passer især til større børn.

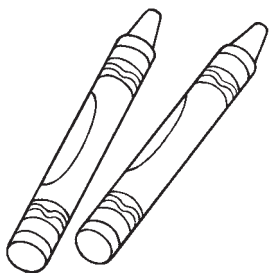

UNDERVISNINGSTIP

Valgfrie aktiviteter er lavet, så du kan føje dem til lektionen alt efter ønske. Hvis du ikke kan få fat i de nødvendige materialer, kan du erstatte dem med lignende materialer.

Historier: »Mindre børn kan lide at høre de samme historier igen og igen. Hvis du fortæller en historie igen, så begynd på den og spørg dernæst: »Hvad skete der så?« (Se *Undervisning, den største kaldelse*, s. 171). Bed et af de større børn om at bruge de udklippede figurer eller billedet på s. 122 til at fortælle historien om opstandelsen til de mindre børn i børnehaveklassen. Tilbyd eventuelt din hjælp.

Aktivitetskasse: Overvej at lave en aktivitetskasse, som kan stå i børnehaven. Den kan indeholde denne farvelægningsaktivitet og andre ting, du laver eller bruger til aktiviteter. Så kan du gentage disse aktiviteter i fremtidige klasser for at gennemgå tidligere lektioner. Dette tilbageblik kan ske når som helst i klassesiden.



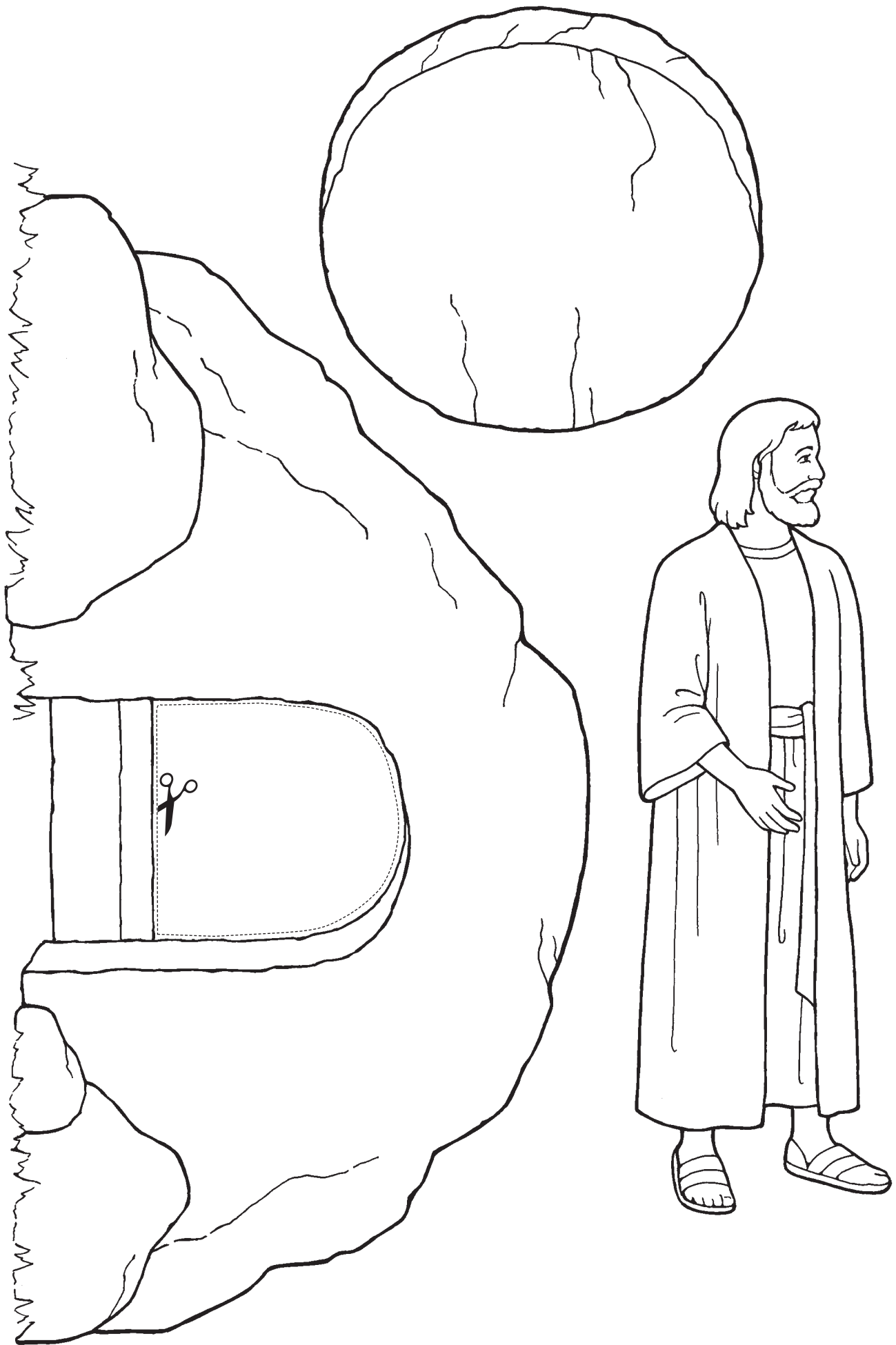

30

JESUS KRISTUS ER VOR HIMMELSKE FADERS SØN (JUL)

INTRODUKTION TIL LÆREREN

For at forberede dig åndeligt til at undervise i denne lektion, læs og overvej da følgende:

Jesus Kristus blev født af en dødelig mor, Maria, og en udødelig far, vor himmelske Fader. Han er Guds bogstavelige Søn. På grund af vor himmelske Faders store kærlighed til os sendte han Jesus Kristus ned til jorden for at være vor Frelser og forbillede. »Således elskede Gud verden, at han gav sin enbårne søn, for at enhver, som tror på ham, ikke skal fortabes, men have evigt liv« (Joh 3:16).

FORBEREDELSE

Sæt mærke ved s. 106 dette hæfte, så du hurtigt kan finde frem til det.

LEG OG LÆR

Begynd med en samlingsaktivitet. Forslag findes på s. 3.

Bøn Bed et barn om at åbne med bøn.

Billede Vis billedet på s. 126. Bed børnene om at finde det lille barn på billedet. Fortæl dem, at hans navn er Jesus, og bed dem om at sige »Jesus«. Lad børnene lege, at de vugger et barn i armene.

Peg på Maria på billedet og fortæl børnene: »Det er Jesu mor. Hun hedder Maria.«

Fortæl, at Jesus er vor himmelske Faders Søn. Bed børnene om at gentage: »Jesus er vor himmelske Faders Søn« sammen med dig nogle få ord ad gangen. Fortæl dem, at vor himmelske Fader sendte sin Søn, Jesus Kristus, ned på jorden, fordi han elsker os.

Sang Peg igen på Jesusbarnet på billedet. Fortæl børnene, at du vil synge en sang. Bed dem om at sige »Han sendte sin Søn«, når du peger på Jesusbarnet. Lad dem øve sig et par gange, og syng eller fremsig derpå følgende tekst til »Han sendte sin Søn« (*Børnenes sangbog*, s. 20-21):

Hvordan kunne Faderen fortælle verden om kærlighed og omsorg?
Han sendte Sønnen (*peg på billedet af Jesusbarnet*) ned på jord med fred og hellighed.

Vis billedet af Jesus Kristus på s. 106. Fortæl børnene, at Jesusbarnet voksede op og blev vor Frelser, Jesus Kristus. Bed dem om at sige »Han sendte sin Søn«, når du peger på billedet af Frelseren. Syng eller fremsig følgende tekst til »Han sendte sin Søn«:

Hvordan belyste Faderen den vej, vi skulle følge?
Han sendte Sønnen (*peg på billedet af Frelseren*) ned, som foran gik og viste vej.

Konklusion Udtryk din taknemlighed for, at vor himmelske Fader sendte Jesus Kristus. Bær dit vidnesbyrd om, at Jesus Kristus er vor himmelske Faders Søn.

Bøn Bed et barn om at slutte med bøn.



UNDERVISNINGSTIP

Jesus Kristus: »Alt, som vi underviser om, bør føre familie-medlemmer og elever i klassen til Kristus ... Husk dette, når du forbereder dig til og afholder lektionerne« (*Undervisning, den største kaldelse*, s. 80).

Mindre børn: Hold øje med tegn, der kan fortælle dig, om børnene er opmærksomme. For at hjælpe dem med at være opmærksomme kan du prøve at variere din stemme, holde øjenkontakt og variere dine undervisningsmetoder (se *Undervisning, den største kaldelse*, s. 71-72).

VALGFRIE AKTIVITETER

FORBEREDELSE Til aktiviteten med udklipsfigurer på pinde: Kopier s. 127 til hvert barn og klip illustrationerne ud. Tape eller lim en pind fast på bagsiden af hver illustration for at lave udklipsfigurerne til børnene.

Til skriftstedsaktiviteten: Medbring Mormons Bog. Sæt mærke ved 3 Ne 9:15, så du hurtigt kan finde det.

Udklipsfigurer på pinde Giv børnene de udklipsfigurer på pinde, du har lavet til dem. Genfortæl kort historien om Jesu Kristi fødsel med dine egne ord (se Luk 2:4-16). Bed børnene om at holde deres figurer op i vejret på de rigtige tidspunkter i historien. Denne aktivitet passer især til større børn.



Sang Syng eller fremsig følgende tekst til »Barn Jesus i krybben« (Børnenes sangbog, s. 26-27) og improviser bevægelserne, som teksten angiver. Bed børnene om at lave dem sammen med dig.

Det lille barn Jesus i krybben sov sødt,
foruden en seng og i fattigdom født.
Men himmelens stjerner så ned, hvor han lå,
det lille barn Jesus på leje af strå.

Aktivitetsvers Fremsig følgende aktivitetsvers og bed børnene om at gøre bevægelserne sammen med dig:

Et barn i en krybbe, (*vug med armene som om du holder et spædbarn*)
en kærlig mor er nær,
en stjerne skinner på himlen, (*peg op mod himlen*)
Guds Søn er her! (*fold armene*)

Skriftsted Fortæl børnene, at Jesus fortalte os i skrifterne, at han er Søn af Gud, vor himmelske Fader. Slå op i Mormons Bog på 3 Ne 9:15 og læs: »Se, jeg er Jesus Kristus, Guds Søn.« Bed børnene om at sige »Guds Søn« sammen med dig.

UNDERVISNINGSTIP

Hjælpe materialer: Anvend kun Kirkens officielle materialer i børnehaveklassen. Hvis du har brug for flere ting til børnene, så vælg historier, spil, dukker, udklipsfigurer eller farvelægningsaktiviteter fra dette hæfte, som du tidligere har brugt. Du kan også bruge spil og historier fra Kirkens tidsskrifter.

Gentagelse: Undervis i hele denne lektion eller dele af den flere gange i juletiden. Børnene kan godt lide at høre juleberetningen om og om igen.





Jesus Kristus er vor
himmelske Faders Søn

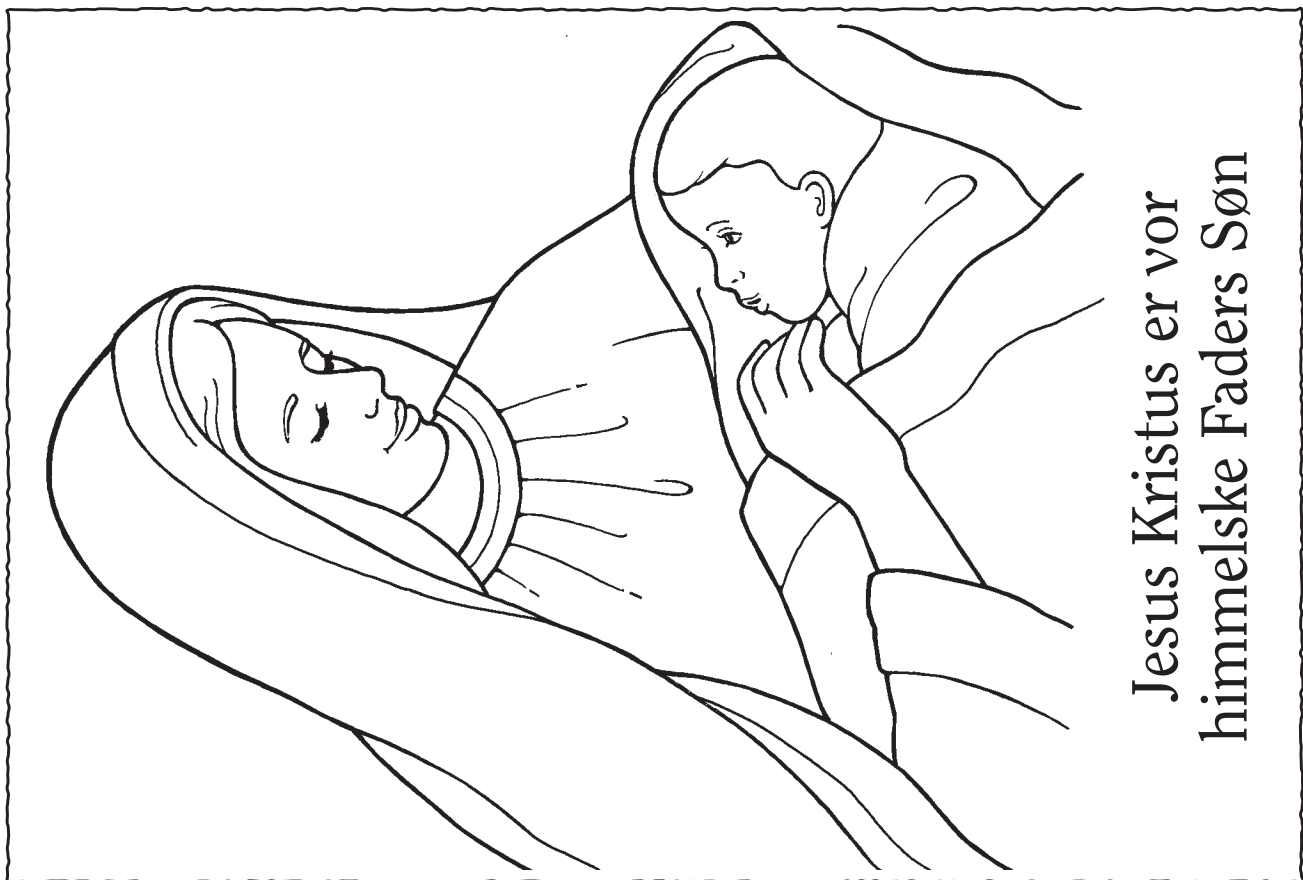

Jesus Kristus er vor
himmelske Faders Søn

MINILEKTION: VELKOMMEN TIL BØRNEHAVEN

LEG OG LÆR

Velkommen Når et barn kommer til børnehaveklassen for første gang, så vælg et tidspunkt, hvor børnene er samlet (som fx tidspunktet for lektionen, mellemmåltidet eller musiktiden), og fortæl børnene det nye barns navn. Fortæl det nye barn, hvor glad du er for, at han eller hun er i børnehaveklassen.

Sang Fortæl børnene, at du gerne vil synge en særlig sang. Syng eller frem-sig teksten til »Ekko-sang« (*Børnenes sangbog*, s. 130), og bed børnene om at sige »Hallo«, når du peger på dem under sangen. Du kan eventuelt øve det med dem et par gange, før du synger.

Hallo, (peg på børnene: »Hallo!«) Hallo, (peg på børnene: »Hallo!«) velkommen her igen. (peg på børnene: »Hallo!«)

Hallo, (peg på børnene: »Hallo!«) Hallo, (peg på børnene: »Hallo!«) velkommen som vor ven.

Vi får en dejlig primarytid,
hver gang du kommer til os hid.

Hallo, (peg på børnene: »Hallo!«) Hallo, (peg på børnene: »Hallo!«) velkommen her igen.

Konklusion Fortæl det nye barn: »(Barnets navn), vi er så glade for, at du er i vores børnehaveklasse!«



UNDERVISNINGSTIP

Et barn kan komme til børnehaveklassen for første gang med iver eller frygt. Ved at vise kærlighed og tålmodighed kan du gøre meget for at gøre hvert barns første oplevelse i børnehaven til en god oplevelse. Børn føler sig bedre tilpas, når de ved, hvad der skal ske. Prøv så meget som muligt at følge en fast rutine i børnehaven. Giv nye børn tid til at lære dig, de andre børn og omgivelserne at kende.

Hvis barnet gerne vil gå og være sammen med sine forældre, så lad forældrene vide, at det er i orden. Foreslå forældrene at sige noget positivt om børnehaven i løbet af ugen.

MINILEKTION: TILLYKKE MED FØDSELSDAGEN

LEG OG LÆR

Aktivitet En søndag tæt på barnets fødselsdag, mens børnene er samlet til lektion, mellemmåltid eller musik, kan du fortælle børnene: »(Barnets navn) har haft (eller har snart) fødselsdag!« Bed børnene om at sige: »Tillykke.«

Fortæl børnene, hvor mange år barnet bliver på sin fødselsdag. Bed dem om at tælle til det tal sammen med dig på deres fingre. Gør det et par gange.

Sang Syng eller fremsig teksten til »Hjertelig tillykke« (*Børnenes sangbog*, s. 134) og bed børnene om at gøre det sammen med dig:

Hjertelig tillykke, (barnets navn),
mange gode dage ønskes dig
af os alle her i Primary,
så hjertelig tillykke til dig fra mig.

Bed børnene om at sige: »Tillykke« og klappe i deres hænder.



UNDERVISNINGSTIP

Børn elsker at høre deres eget navn. Den største gave, du kan give børnene, er at elske, anerkende og værdsætte dem. Giv ikke gaver til deres fødselsdag i børnehaven. Du kan fejre barnet, men giv ikke gaver.

INDEKS OVER AKTIVITETER

aktivitetsvers (første linje)

- »Den lille fyr i seng må gå«, 45
- »Et barn i en krybbe«, 125
- »Et smil er bare sagen«, 81
- »Far holder det lille barn«, 117
- »Helligånden taler blidt«, 29
- »Her er min mor, kærlig og flittig«, 52
- »Her er mor«, 56
- »Hvis du er meget, meget høj«, 9
- »Jeg begynder med: »Kære himmelske Fader«, 16
- »Jeg har en dygtig krop«, 40
- »Jeg ønsker at følge Jesus«, 73
- »Joseph knæled' ned blandt træ'r«, 89
- »Lær mig skrifterne«, 97
- »Læs i Mormons Bog«, 93
- »Min himmelske Fader kender mig«, 20
- »Når jeg er syg, kan jeg velsignes«, 117
- »Rør din næse, rør dit øje«, 65
- »Stille spiser jeg brødet«, 112, 117
- »Stræk og knyt«, 85

armbånd, 69, 71

bøger, 33, 35, 37, 39, 93, 95, 113, 115 (se også *flipbøger*)

dukker, 61, 63 (se også *fingerdukker* og *udklipsfigurer*)

fingeraktivitet, 57

fingerdukker, 41, 53, 57, 59, 89, 91

flipbøger, 17, 19, 85, 87, 117, 119

følg lederen, 100

gæst, 113, 117

gættelege, 45, 57, 59, 69, 71, 101, 103, 109, 111

halskæder, 21, 23, 57, 59, 69, 71

historier

- børn siger »undskyld«, 69
- den barmhjertige samaritaner, 76
- dreng bliver trøstet af Helligånden, 28
- Enosh beder, 17
- familie beder for et barn, der slog sig, 53
- Jesu opstandelse, 120, 121
- Jesus bespiser mængden, 24
- Jesus helbreder 10 spedalske, 64
- Jesus helbreder en blind mand, 24
- Jesus og hans mor, 49
- Jesus velsigner børnene, 20, 24, 96
- Joseph Smiths første åbenbaring, 40, 88
- Nefi bygger et skib, 68, 96
- pige smiler, 80

huskespil, 65, 67, 105, 107

kæder, 53, 55

plakater, 9, 49

plantefrø, 33

poselege, 13, 37, 53, 93

puslespil, 25

rollespil, 28, 44, 48, 61, 76, 100, 113

sange

- »Barn Jesus i krybben«, 125
- »Der er så sjovt«, 36, 49, 73
- »Dåb«, 108
- »Ekko-sang«, 128
- »En glad familie«, 36, 48
- »Et surt og muggent ansigt«, 80
- »Familiebøn«, 52
- »Følg Guds profeter«, 101
- »Han sendte sin Søn«, 124
- »Her stod jo en snemand«, 44
- »Hjertelig tillykke«, 129
- »Hvad enten jeg hører fuglenes sang«, 32
- »Hvis du er i godt humør«, 81
- »Hår, skulder, knæ og tå«, 41
- »Jeg elsker Herrens tempel«, 56
- »Jeg er Guds kære barn«, 8, 12-13, 40
- »Jeg prøver at bli' som Jesus«, 24, 68, 72
- »Jeg ved, min Fader lever«, 28
- »Jeg vil lære ærbødighed«, 84
- »Jesu Kristi Kirke«, 104
- »Jesus opstanden«, 121
- »Jesus siger: Elsk enhver«, 25, 76
- »Kære Gud, hør på mig«, 36, 112
- »Kærlighed er her«, 116
- »Min Frelser elsker mig«, 20-21
- »Mon Jesus virkelig opstod?«, 120
- »Når min moder kalder«, 60
- »Skønne forårmorgen«, 88
- »Søg, tænk og bed«, 92, 96-97
- »Tak til vor Fader«, 64
- »Vor jord er så dejlig«, 33
- »Vores familie«, 56

skrifterne, 25, 29, 37, 52, 77, 104, 109, 112, 125

spejl, 21

tegning, 41

terninger, 29, 31, 73, 75

udklipsfigurer, 48, 51, 97, 99, 101, 103, 125, 127

uro, 13, 15

vers (se *aktivitetsvers*)

INDEKS OVER BILLEDATERIALER

Adam og Eva, 99
barmhjertige samaritaner, 78
bekræftelse, 111
bøger, 75
bøn, 18, 30, 31, 54, 55, 87
Daniel i løvekulen, 103
dele med, 74
dyr, 34, 35
dåb, 110, 111
familier, 14, 15, 18, 31, 38, 39, 46, 50, 51, 54, 55, 59, 62, 67
farver, 75
føjordisk liv, 15
første syn, 42, 90, 91
fårehyrder, 127
glad/sur-ansigt, 83
hjem, 55, 67
Jesus Kristus, 19, 39, 106, 107, 115 (se også *første syn*)
 som barn, 18
 dåb, 110
 fødsel, 95, 126, 127
 bespiser de 5000, 27
 helbreder, 26, 66, 94, 95
 opstandelse, 122, 123
 sammen med børn, 15, 22, 95, 98
Johannes Døber, 103, 110
Joseph Smith, 102, 103, 107 (se også *første syn*)
kirkebygning, 31, 39
krop, 43, 47
lamanitten Samuel, 103
legetøj, 74, 75
mad, 19, 47, 55, 67, 75
Moses, 99
nadver, 114, 115, 119
Nefi, 70
Noa, 99
præstedømmet, 118, 119
skabelsen, 34, 35
skrifterne, 31, 39, 95, 107
tempel, 58, 59
tøj, 55, 67
velsignelse af en syg, 119 (se også *Jesus Kristus helbreder*)
velsignelse af barn, 118, 119
ærbødighed, 86 (se også *bøn*)

Intellectual Reserve, Inc. er indehaver af beskyttet ophavsret til malerier, fotos og andre billeder i dette hæfte med følgende undtagelser:

Forsiden og s. 22: *Kristus og børn fra Mormons Bog* af Del Parson. © 1995 Del Parson.

Side 5: Foto © 2000 Steve Bunderson.

Side 8: Foto © Rubberball Productions.

Side 18: *Til Guds behag* af Simon Dewey.
© 2001 Simon Dewey. Må ikke kopieres.

Side 24 og 98: *Fortæl en historie i Galilæa* af Del Parson.
© 1990 Del Parson.

Side 28: Foto © 1998 Robert Casey.

Side 32: Foto © Corbis Images.

Side 42: *Det første syn* af Gary Kapp. © 1998 Gary Kapp.
Må ikke kopieres.

Side 48: Foto © 2000 Steve Bunderson.

Side 54: Foto © 2006 Hyun-Gyu Lee.

Side 56: Foto © 2006 Frank Helmrich.

Side 66: *Den spedalske der sagde tak* af John Steel.
© ProvidenceCollection.com. Alle rettigheder forbeholdt.

Side 88: *Joseph Smiths første syn* af Greg K. Olsen.
© 1988 Greg K. Olsen.

Side 90: *Mit hjertes ønsker* af Walter Rane.
© 2004 Walter Rane, med tilladelse af Kirkens museum for historie og kunst.

Side 94: *Og han helbredte dem hver især* af Gary Kapp.
© 1993 Gary Kapp.

Side 102: *Bror Joseph* af David Lindsley.
© 1998 David Lindsley.

Side 106: Detalje fra *Kristus og den rige unge mand* af Heinrich Hofmann. Med tilladelse af C. Harrison Conroy Co., Inc.

Side 110: *Johannes Døber døber Jesus* af Greg K. Olsen.
© 1988 Greg K. Olsen.

Side 120: *Han er opstanden* af Del Parson.
© 1996 Del Parson.

Side 124: *For et barn er født os* af Lynne Millman Weidinger. © 2002 Lynne Millman Weidinger, med tilladelse fra Kirkens museum for historie og kunst.

Side 126: *Maria og Jesusbarnet* af Robert T. Barrett.
© 1993 Robert T. Barrett. Må ikke kopieres.

Side 128: Foto © 1999 Bryant Livingston.



»**O**g alle dine børn skal blive undervist af Herren;
og stor skal dine børns fred blive« (3 Ne 22:13).

»[Jesus] talte til mængden og sagde til dem: Se jeres små! Og da de så op for at se dem, kastede de blikket mod himlen, og de så himlene åbne, og de så engle stige ned fra himlen, som var det midt gennem ild, og de kom ned og omgav de små, og de blev omringet af ild; og englene betjente dem« (3 Ne 17:23-24).

»Det er klart, at de af os, der er blevet betroet med dyrebare børn, har fået et helligt, ædelt ansvar, for vi er dem, som Gud har udvalgt til at omslutte nutidens børn med kærlighed og med troens ild og en forståelse af, hvem de er« (M. Russell Ballard, »Great Shall Be the Peace of Thy Children«, Ensign, apr. 1994, s. 60).

JESU KRISTI KIRKE

AF SIDSTE DAGES HELLIGE

