

# Mala škola 2

Biraj ispravno A  
Dob 4 – 7

# Mala škola 2

Biraj ispravno A

Za podučavanje djece u dobi  
od četiri do sedam godina

© 1995 by Intellectual Reserve, Inc.  
Sva prava pridržana.  
Printed in Germany

Pravo engleskog izdanja odobreno: 12/93  
Pravo prevođenja odobreno: 12/93  
Naslov izvornika: *Primary 2: Choose the Right A*  
Croatian

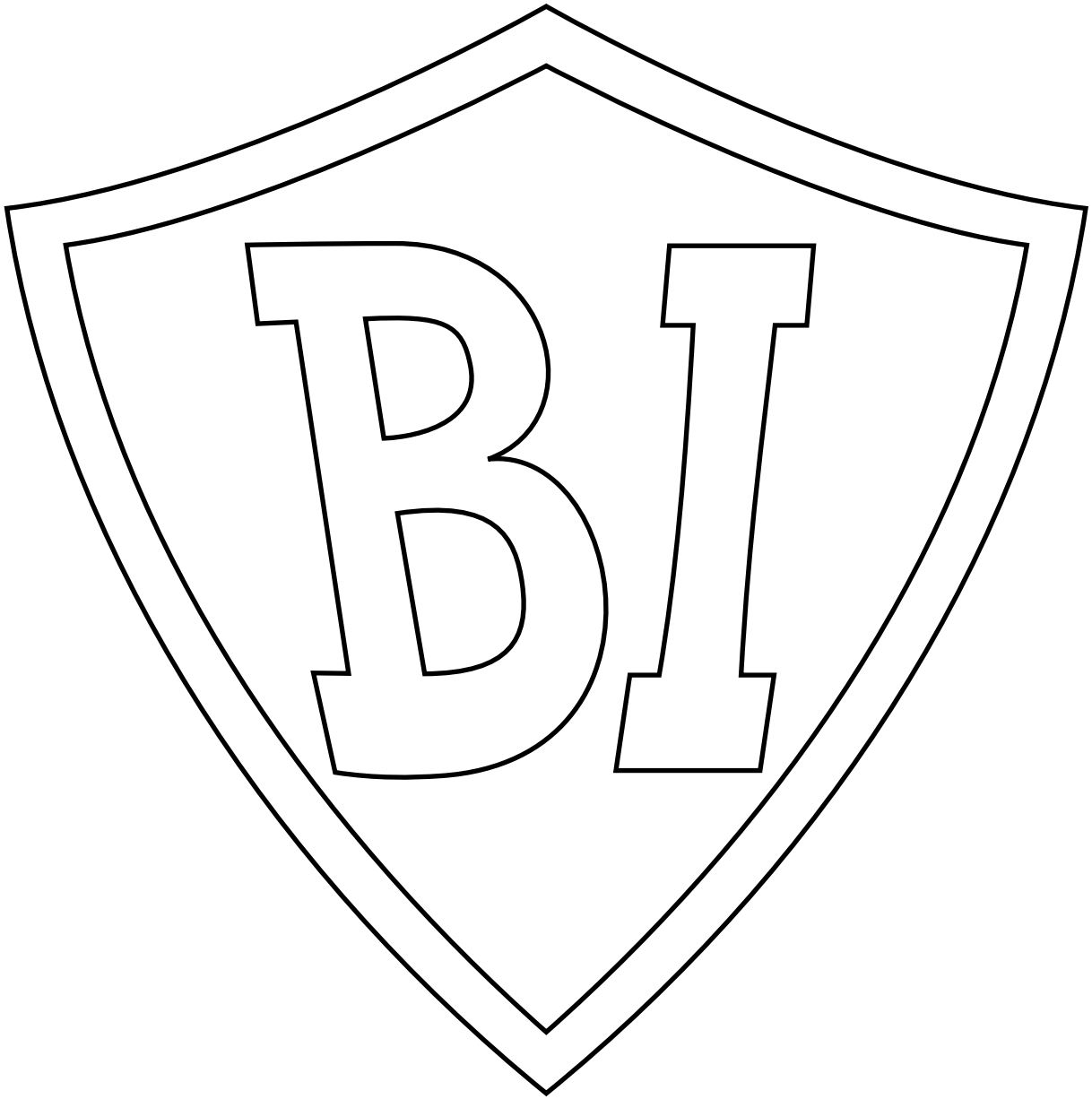



# Sadržaj

<b>Broj lekcije i naslov</b>	<b>stranica</b>
Pomagala za učitelja	vii
1 Sreća dolazi kroz ispravan odabir	1
2 Ja mogu birati ispravno	6
3 Božje sam dijete ja	11
4 Biram slijediti Isusa Krista	16
5 Mogu donijeti ispravne odluke	21
6 Imamo jedinstvene obitelji	25
7 Rođenje Isusa Krista donijelo je radost Zemlji	30
8 Nebeski Otac pazi na mene	35
9 Isus Krist bio je dijete poput mene	39
10 Mogu razgovarati s Nebeskim Ocem u molitvi	44
11 Mogu govoriti drugima o Isusu Kristu	50
12 Mogu se pripremiti za krštenje	55
13 Dar Duha Svetoga može mi pomoći	61
14 Usudi se birati ispravno	68
15 Dođi i slijedi me	75
16 Isus Krist ima moć da iscijeli	80
17 Svećeništvo mi pomaže	85
18 Molitve su uslišane na najbolji način	90
19 Isus Krist me voli	95
20 Učenja Isusa Krista su veliko blago	100
21 Mogu biti pobožan	106
22 Blago mirotvorcima	112
23 Isus Krist je Dobri Pastir	116
24 Mogu pokazati zahvalnost	121
25 Sjeti se reći »hvala«	126
26 Biranje ispravnog me usređuje	131
27 Dijeleći mogu pomoći drugima da budu sretni	136
28 Mogu biti ljubazan	140
29 Mogu biti dobar primjer	146
30 Mogu biti poslušan	152

31	Bit ću poslušan zakonu	158
32	Volite jedan drugoga	163
33	Mogu platiti desetinu	170
34	Uvijek govori istinu	175
35	Imam talente	180
36	Mudar sam kad biram ispravno	186
37	Mogu obdržavati šabat svetim	191
38	Prisjećat ću se Isusa Krista tijekom sakramenta	198
39	Mogu slijediti Isusa Krista služeći drugima	204
40	Mogu oprostiti drugima	208
41	Isus Krist je naš Spasitelj	214
42	Crkva Isusa Krista je na zemlji	219
43	Isus Krist će ponovno doći	225
44	Mogu pokazati ljubav prema životinjama	230
45	Mi slavimo uskrsnuće Isusa Krista (Uskrs)	237
46	Isus Krist je najveći dar (Božić)	242
	Riječi pjesama	247

# Pomagala za učitelja

---

**Cilj** Ovaj priručnik je napisan kako bi pomogao u podučavanju djece da slijedeći primjer Isusa Krista mogu birati ispravno, biti kršteni i postati članovi Crkve Isusa Krista svetaca posljednjih dana.

---

**Poruka učiteljima u Maloj školi**

Naš Otac na Nebu dao nam je sveti poziv da podučavamo djecu evanđelju Isusa Krista i pomognemo im da ga nauče živjeti. Dok služite djeci i pozivate svakoga od njih da »dođu Kristu«, blagoslovit ćete njihove živote. Možete im pomoći razumjeti blagoslove Nebeskog Oca i primiti svjedočanstva o njegovom evanđelju. Također ćete osobno rasti i učiti od djece. Vaša služba u Maloj školi može vam donijeti veliku radost. Služeći djeci u Maloj školi, također služite Nebeskom Ocu (vidi Mosija 2:17).

Dok živite načela evanđelja, proučavate Sveta pisma, slijedite savjet svećeničkih vođa i približavate se Nebeskom Ocu u molitvi, primit ćete nadahnuće od Svetog Duha za djecu koju podučavate. Često djeci iznosite svoje svjedočanstvo, i dopustite da Sveti Duh djeluje kroz vas u ovom važnom pozivu. Dok to činite, Sveti Duh će vas usmjeravati tako da ono što činite u Maloj školi bude prihvatljivo našem Nebeskom Ocu.

---

**Podaci o razredu** *BI* znači *Biraj ispravno*. *BI* štit, koji se nalazi na početku ovog priručnika, i *BI* prsten (31362) koriste se u nekoliko lekcija. Osim toga, 1. lekcija sadrži upute za izradu *BI* tabele, koja će se također koristiti u nekoliko lekcija. *BI* prsten služi kao osobni podsjetnik nositelju da bira ispravno. Ako je *BI* prsten dostupan u vašem području, savjetujte se s biskupom ili predsjednikom ogranka o raspoloživosti sredstava odjela ili ogranka za kupnju prstena za svako dijete.

---

**Predavanje**

**Molitva** Započnite i završite svaku lekciju s molitvom. Svakom djetetu dajte priliku da redovito izgovori molitvu. Učinite molitvu značajnim dijelom lekcije dajući upute i prijedloge za molitve i pitajući djecu za ideje što uključiti u molitvu. Usredotočite svoje prijedloge na potrebe razreda i poruku lekcije.

**Podučavanje lekcija** Svaku lekciju pripremite pažljivo i uz molitvu kako bi djeca razumjela i uživala u njoj i kako biste imali vodstvo Duha.

Podučavajte lekcije po redu, osim 45. i 46. lekcije (Uskrs i Božić). Ako će bilo koje dijete u vašem razredu biti kršteno tijekom godine, možete ih podučavati 12. i 13. lekciju, koje govore o krštenju i potvrdi, prije nego što prvo dijete u vašem razredu bude kršteno.

Iz lekcije izaberite materijale koji su primjereni za vaš razred. Aktivnosti za obogaćivanje lekcije navedeni na kraju svake lekcije treba koristiti tijekom predavanja prema vašem nahođenju. Neće svi materijali ili aktivnosti za obogaćivanje biti primjereni za djecu u vašem razredu ili području. Neke aktivnosti mogu biti preteške za četverogodišnjake, dok druge mogu biti prejednostavne za sedmogodišnjake kako bi uživali u njima.



Odaberite aktivnosti na koje će vaš razred dobro reagirati. Ako u svom razredu imate mlađe djece, možete često koristiti pjesme i igre s prstima tijekom lekcije kako biste zadržali njihovu pažnju. Pjesmu ili igru s prstima možete ponoviti nekoliko puta ukoliko djeca uživaju u njima. Umjesto papirića s riječima za mlađu djecu, koncept koji podučavate možete prikazati koristeći slike koje ste nacrtali ili izrezali iz časopisa.

Nemojte djeci čitati lekcije. Bolje će reagirati ako ih predstavite vlastitim riječima. Često iznesite kratko, osobno svjedočanstvo kako biste povećali mogućnost da ga polaznici razreda čuju i odgovore na evanđeosku poruku s Duhom.

Priručnik *Teaching – No Greater Call* [Podučavanje – najveći poziv] (33043) može vam pomoći u podučavanju lekcija.

Glazba u učionici

Glazba može dovesti Duha Gospodnjeg u učionicu. Pjevanje u razredu može učiniti vašu lekciju zanimljivijom i može pomoći djeci bolje razumjeti koncept lekcije.

Riječi pjesme koje se koriste više od jednom u ovom priručniku tiskane su na kraju priručnika. Riječi pjesama koje se koriste samo jednom u priručniku nalaze se u lekciji. Note za ove pjesme mogu se pronaći u *Children's Songbook* [Dječja pjesmarica] (35395). Snimljena glazba iz *Children's Songbook* dostupna je na audiovrpcama (samo glazba, 52505; riječi i glazba, 52428) i CD-ima (samo glazba, 50505; riječi i glazba, 50428).

Ne trebate biti vješt glazbenik kako biste pjevanje u razredu učinili odličnim iskustvom. Djeca neće znati pjevate li dobro ili ne; oni će samo znati da uživate u pjevanju. Naučite i pjevajte pjesme kod kuće kao dio vaše pripreme za lekciju. Ako vam je potrebna dodatna pomoć, zamolite glazbenog voditelja Male škole ili pijanistu za pomoć. (Za dodatnu pomoć, vidi »Music in the Classroom« [Glazba u učionici], *The How Book for Teaching Children* [Knjiga 'znati kako' za podučavanje djece] [31109], str. 40-42.)

Možete koristiti primjerene aktivnosti s pjesmama, naročito ako imate mlađu djecu u vašem razredu. Također možete recitirati riječi umjesto da ih pjevate.

Članci vjere

Članci vjere su važan dio nastavnog plana i programa Male škole. Kad se u lekciji koristi članak vjere, potaknite djecu da ga upamte onoliko koliko mogu.

Sveta pisma

Donesite svoja Sveta pisma na nastavu svaki tjedan i neka vas djeca vide da čitate i podučavate iz njih. Ako djeca imaju svoje primjerke Svetih pisama, potaknite ih da ih donesu u razred svaki tjedan. Pomozite starijoj djeci pronaći i čitati odlomke koji se koriste u lekciji. Povremeno posvjedočite o vrijednosti Svetih pisama.

Pomagala za podučavanje

*Slike*. Većina slika koje se koriste u lekciji su numerirane i uključene u paket koji dolazi s priručnikom. Te slike trebaju ostati uz priručnik. Slike potrebne za svaku lekciju popisane su u dijelu lekcije pod nazivom »Priprema«. U odsjeku »Priprema« također je uključen i broj stavke u knjižnici sastajališta za slike koje mogu biti dostupne u većem formatu u vašoj knjižnici (neke slike iz knjižnice mogu biti različite slike za istu temu) i broj za slike uključene u Umjetničkim slikama iz evanđelja.

*Vizualna pomagala i isječci*. Isječci koji se koriste u lekciji uključeni su u priručnik i treba ih čuvati uz priručnik. Izrežite i koristite likove u odgovarajućim lekcijama. Trebat ćete sačinuti druga jednostavna pomagala za podučavanje predložena u lekcijama, poput papirića s riječima, tabela i letaka. Sačuvajte ta pomagala kako biste ih koristili s drugim lekcijama u nadolazećim godinama.

*Glazba.* Vidi »Glazba u učionici«, str. viii.

*Hrana.* Kad god je u lekciji predloženo korištenje hrane, molimo unaprijed provjerite s roditeljima kako biste osigurali da nijedno od djece nema alergiju ili druge ozbiljne tjelesne reakcije na hranu. Molimo nemojte donositi hranu na posnu nedjelju.

---

### **Prezentacije za zajedničke aktivnosti**

Povremeno će se od vašeg razreda tražiti da izvede jednostavnu evanđeosku prezentaciju tijekom zajedničkih aktivnosti Male škole. Takve prezentacije treba prilagoditi prema lekcijama. Tražite pogodne ideje za zajedničke aktivnosti dok pripremate i prezentirate lekcije. Također možete odlučiti iznijeti načelo iz aktualne dječje prezentacije za sakramentalni sastanak.

Kada djeca podučavaju evanđeosko načelo pod vašim vodstvom tijekom zajedničkih aktivnosti, dobivate učinkovit način da im pomognete učiti i širiti to načelo.

Pobrinite se da je prezentacija za zajedničke aktivnosti jednostavna i da nije potrebno previše vježbanja. Možete upotrijebiti dio predavanja za pripremu prezentacije. Sljedeći prijedlozi mogu se koristiti za učinkovite, jednostavne razredne prezentacije:

1. Pomozite djeci odglumiti priču ili situaciju iz lekcije.
2. Neka djeca ispričaju priču iz lekcije koristeći slike, papiriće s riječima ili izrezane likove.
3. Neka djeca objasne svoje osjećaje o njihovim nadolazećim krštenjima. Ako je ijedno dijete navršilo osam godina i bilo kršteno, zamolite ga da kaže svoje osjećaje o krštenju.
4. Pomozite djeci ponoviti i objasniti članak vjere.

---

### **Uključivanje obitelji djece**

Potaknite djecu da svojim roditeljima ispričaju što su naučili u Maloj školi. Pozovite roditelje da povremeno posjete i sudjeluju u razredu kako bi upotpunili lekciju. Budite otvoreni prema idejama roditelja koje će Malu školu učiniti značajnijom za njihovu djecu.

---

### **Priprema za krštenje**

Ako imate sedmogodišnjake u vašem razredu, neki od njih će vjerojatno biti kršteni tijekom godine. Kao učitelj u Maloj školi, možete poduprijeti obitelji djece i pomoći polaznicima pripremiti se za krštenje. Kako biste to učinili, razmotrite sljedeće prijedloge:

1. Ako je moguće, podučite lekcije o krštenju i potvrdi (12. i 13. lekcija) prije nego što se prvo dijete u razredu krsti.
2. Izdvojite nekoliko minuta iz predavanja u nedjelju prije krštenja svakog djeteta kako biste raspravili važnost ove uredbe.
3. Ako je moguće, prisustvujte krštenju svakog djeteta s članom predsjedništva Male škole i bilo kojim polaznikom koji može prisustvovati.
4. Pomozite djeci pripremiti razrednu prezentaciju o krštenju za zajedničke aktivnosti.

---

## Razumjeti djecu

Vaš poziv da podučavate djecu evanđelju Isusa Krista je sveto povjerenje koje vam je dano kroz vaše biskupstvo ili predsjedništvo ogranka. Ti svećenički vođe pozvali su vas po nadahnuću od Nebeskog Oca. Možete uvelike utjecati na djecu u svom razredu da slijede Spasitelja tijekom svog života.

Uvijek pokazujte pozitivan stav i ljubav za djecu u razredu. Upoznajte se s talentima, interesima i sposobnostima svakog djeteta. U lekciji u kojima se traži čitanje i pisanje aktivnosti prilagodite sposobnostima djece.

Pomozite djeci izgraditi pozitivan osjećaj samopoštovanja slušajući ih i svakome od njih pojedinačno poklanjajući pažnju koliko god je to moguće.

Ove lekcije napisane su za razrede iste dobi ili grupe miješane dobi za djecu od četiri do sedam godina. Međutim, lekcije možete prilagoditi prema dobi djece u vašem određenom razredu. Bez obzira kako je razred organiziran, razumijevanje obilježja opće dobi djece pomoći će vam učinkovitije podučavati. To vam može pomoći da znate zašto se djeca ponašaju kao što se ponašaju i kako ih podučavati na način na koji mogu najbolje učiti. Razumijevanje djece također će vam pomoći zadržati pozitivan osjećaj u učionici. Obratite pažnju na sljedeće osobine dok pripremate svoje lekcije. Međutim, upamtite da svako dijete sazrijeva svojim tempom. Ovo su samo opće smjernice.

### Četverogodišnjaci

Četvrta godina je doba istraživanja. *Zašto* i *kako* su dvije riječi koje četverogodišnjaci najčešće koriste. Četverogodišnjaci su vrlo aktivni. Slijede opća obilježja četverogodišnjaka:

1. Oni mogu trčati, skakati i penjati se s više lakoće i pouzdanja od trogodišnjaka. Mogu bacati ili udarati loptu nogom i graditi kućicu od kockica.
2. Vole reći stvari poput: »To sam već učinio; sada mogu učiniti nešto drugo.«
3. Vole se igrati s drugom djecom, no nisu društveno spremni za velike grupe.
4. Iako žele i trebaju drugu djecu kako bi se s njima igrali, uglavnom se igraju kao pojedinci. Mogu se igrati ili plesati uz glazbu s grupom, no ne obraćaju previše pažnje kako se druga djeca igraju ili plešu.
5. Uz postavljanje mnogih pitanja, mogu voditi razgovor s drugim djetetom ili s odraslom osobom.
6. Budući da se njihovo iskustvo odvija uglavnom kod kuće, oni uglavnom govore o domu i obitelji. Djeca u toj dobi vole govoriti učitelju o svojoj obitelji. Često bi radije pričali svoje priče nego slušali priče druge djece. Vole lekcije i aktivnosti koje su usredotočene na obitelj.
7. U potpunosti žive ovdje i sada. Jučer i sutra im ne znače puno. Međutim, pokazuju veliki ushit za nadolazeća događanja i budući da još ne mogu shvatiti vremenski koncept, mogu pitati za neki događaj: »Je li to sutra?«
8. Vole slušati priče i dječje pjesmice. Žele čuti omiljene priče iznova bez ikakvih izmjena. Nakon što čuju priču, vole glumiti likove.
9. Uz malu pomoć, mogu učiti kako se moliti.

### Petogodišnjaci

Petogodišnjaci su skloni imati više samopouzdanja i općenito su pouzdani. Obično su naučili učiniti ono što se od njih očekuje kod kuće. Igraju se dobro s drugom djecom, no također se ponekad mogu sami zabaviti na brojne načine, poput skakutanja ili crtanja. Slijede tipični obrasci ponašanja petogodišnjaka:

1. Njihova koordinacija velikih mišića nastavlja napredovati. Sada mogu skakati, prevrtati se i skakutati na jednoj nozi. Mogu s nešto lakoće vući saonice ili kolica.
2. Njihova koordinacija malih mišića sada im omogućuje da lijepo, izrezuju slike i boje ocrtane slike, iako možda neće ostati unutar linija. Mnogi također mogu zavezati svoje cipele.
3. Oni su pouzdaniji i nezavisniji od četverogodišnjaka. Često vole pomagati kod kuće i sretni su kad mogu raditi uz svoje roditelje.
4. Ozbiljni su kad pitaju: »Čemu ovo služi?« ili »Kako ovo radi?« Oni žele i trebaju primiti smišljene, iskrene odgovore na jeziku i s detaljima koje mogu razumjeti.
5. Vole svoje učitelje i smatraju povlasticom sjediti pored njih. Oduševljeni su kad ih učitelji zamole da im pomognu s lekcijom tako da drže sliku ili čine nešto drugo kako bi pomogli.
6. Vole projekte i igrokaze o domu i obitelji u malim grupama.
7. Vole slušati i pričati priče, i traže istu priču iznova. Ponavljanje je njihov glavni način učenja. Često mogu ispričati priču od riječi do riječi dok okreću stranice knjige.
8. Obično su prijateljski raspoloženi, suosjećajni, nježni i od pomoći, no kad nije po njihovom, mogu biti vrlo svadljivi.
9. Vole primati nove povlastice kako bi pokazali da su veći i stariji.
10. Uz raspon pažnje od deset do dvanaest minuta, brzo mijenjaju aktivnosti. Počinju smatrati da su prestari za igre s prstima, i žele više aktivnosti za starije ili vježbe u kojima se odmaraju.
11. Često će zahtijevati da se igraju s nečim s čime se drugo dijete već igra. Pokušajte pažljivo riješiti te situacije. Podučite djecu da se izmjenjuju.
12. Više vole manje grupe od velikih. Radije bi se igrali s jednim najboljim prijateljem nego bili s grupom od desetero djece.
13. Još nisu naučili razlikovati maštu i stvarnost. Stoga, dijete može reći da je njegov sat od zlata, da je njegov tata veći od bilo kojeg drugog tate ili da je riba koju je ulovio bila vrlo dugačka. To je normalna faza u životu djeteta. Potrebno je vrijeme kako bi dijete naučilo razlikovati između onoga što je stvarno i onoga što nije. Ova faza prolazi kako se dijete razvija.
14. Oni su željni učenja. S obzirom da im je Nebeski Otac vrlo stvaran, zainteresirani su za njega i postavljaju mnoga pitanja o njemu. Uživaju u molitvi i mogu biti sposobni moliti se bez pomoći.

## Šestogodišnjaci

Šestogodišnjaci su stekli dobru kontrolu nad svojim tijelima i imaju puno energije za utrošiti na učenje novih vještina i usavršavanje onih koje su već stekli. Na primjer, oni mogu učiti preskakivati uže, voditi loptu, zviždati, raditi premete i voziti bicikl. Šestogodišnjaci mogu još uvijek imati poteškoća pri korištenju njihovih malih mišića, no mogu učiti pisati slova, svoje ime i nekoliko drugih riječi. Slijede druga opća obilježja šestogodišnjaka:

1. Njihov raspon pažnje se povećava. Iako mogu postati vrlo nemirni, također se mogu koncentrirati na aktivnosti petnaest ili dvadeset minuta, ovisno o njihovom interesu.
2. Uživaju u pokretima cijelog tijela, poput penjanja na drveće, igranja na igrališnim poligonima ili utrkivanja.

3. Vole igre i prijateljska natjecanja.
4. Mišljenje učitelja im je vrlo važno. Žele sjediti pored učitelja i pomoći u predavanju pridržavajući slike ili noseći materijale natrag u knjižnicu.
5. Vole slušati priče, glumiti ih i pretvarati se. Većina se voli odijevati poput odraslih.
6. Vrlo su darežljivi, nježni i surađuju sve dok ne dobiju što žele, a tada mogu biti vrlo svadljivi.
7. Do sada su vjerojatno usavršili preskakivanje, trčanje i skakanje. Uživaju radeći to u igrama.
8. Vrlo su zabrinuti oko dobrog i lošeg ponašanja.
9. Njihova vjera u Nebeskog Oca i Isusa Krista raste. Većina šestogodišnjaka mogu moliti sami ukoliko su imali prethodna iskustva kod kuće ili u drugim razredima.

### Sedmogodišnjaci

U dobi od sedam godina, djeca su još uvijek bliska sa svojim roditeljima i još uvijek cijene njihovu ljubav, pažnju, suosjećanje, no počinju se povezivati s više ljudi i situacija izvan doma. Imaju vlastiti ukus i žele da im se dopusti donijeti neke vlastite odluke. Živahni su, revni i izuzetno zainteresirani za život oko njih. Istražuju mnoge aktivnosti i vole ponavljati one koje im pružaju zadovoljstvo. Slijede druga opća obilježja sedmogodišnjaka:

1. Dobro kontroliraju svoje velike mišiće i postaju graciozniji, brži i pokretljiviji.
2. Kontrola nad malim mišićima se razvija. Mogu jednostavnije i ispravnije pisati.
3. Mnogi vole kontaktne igre, igrajući iste igre iznova.
4. Često su nemirni i vrpolje se. Puni su energije, no brzo se umaraju. Razdoblja odmora su važna.
5. Vole sakupljati stvari i razgovarati o njima. Također vole govoriti o stvarima koje su napravili sami ili u grupi.
6. Njihov raspon pažnje raste. Djeca te dobi mogu obaviti projekt ako ih zanima, iako je potrebno od dvadeset do dvadeset pet minuta. Još uvijek trebaju imati promjenu aktivnosti tijekom većine lekcija.
7. Počinju manje komunicirati s pripadnicima suprotnog spola.
8. Postaju manje željni dominacije i manje su odlučni da bude po njihovom.
9. Postaju nezavisniji i razmišljaju logičnije.
10. Svjesniji su onoga što je ispravno i pogrešno te su vrlo kritični prema onima koji ne čine ono što smatraju ispravnim.
11. Raduju se krštenju.
12. Mogu se moliti sami i često očekuju trenutačni odgovor na svoje molitve.
13. Ponose se činjenicom da mogu postiti jedan obrok na posnu nedjelju i da mogu plaćati desetinu.

---

## **Posebne smjernice za uključivanje djece s posebnim potrebama**

Spasitelj nam je postavio primjer da osjećamo i pokazujemo suosjećanje za osobe s posebnim potrebama. Kad je posjetio Nefijce nakon svog uskrsnuća, rekao je:

»Ima li tko bolestan među vama? Donesite ih ovamo. Ima li tko hrom, ili slijep, ili uzet, ili kljast, ili gubav, ima li tko suh, ili gluhi, ili ga što drugo muči? Donesite ih ovamo i ja ću ih iscijeliti, jer imam sućuti prema vama« (3. Nefi 17:7).

Kao učitelj u maloj školi vi ste u odličnoj poziciji kako biste pokazali suosjećanje. Iako možda niste obučeni kako biste pružili profesionalnu pomoć, možete razumjeti i brinuti se o djeci s posebnim potrebama. Potrebna je briga, razumijevanje i želja da uključite svakog člana razreda u aktivnosti učenja.

Djecu s posebnim potrebama može taknuti Duh bez obzira na njihovu razinu razumijevanja. Iako neka djeca možda neće biti u mogućnosti sudjelovati tijekom cijelog trajanja Male škole, treba im pružiti priliku da pohađaju barem nakratko kako bi osjetili Duha. Možda će biti potrebno imati pomoćnika uz dijete tijekom Male škole koji je svjestan potreba djeteta u slučaju da je djetetu potrebno odmaknuti se od grupe.

Neki članovi razreda mogu imati poteškoća s učenjem, mentalne poteškoće, probleme s jezikom ili govorom, gubitkom vida ili sluha, poteškoće u ponašanju ili društvene probleme, mentalna oboljenja, probleme s kretanjem ili kronične zdravstvene poremećaje. Neki se mogu suočiti s nepoznatim ili teškim jezikom ili kulturno-ološkim okruženjem. Bez obzira na pojedinačne okolnosti, svako dijete dijeli iste potrebe da bude voljeno i prihvaćeno, da uči evanđelje, osjeća Duha, uspješno sudjeluje i služi drugima.

Ove smjernice mogu vam pomoći podučavati dijete s posebnim potrebama:

- Gledajte dalje od invaliditeta i upoznajte dijete. Budite prirodni, druželjubivi i ugodni.
- Učite o djetetovim određenim snagama i izazovima.
- Potrudite se podučavati i podsjećati članove razreda na njihovu odgovornost da poštuju svakog člana razreda. Pomaganje članu razreda s posebnim potrebama može biti kristoliko iskustvo učenja za cijeli razred.
- Pronađite najbolje metode za podučavanje djeteta savjetujući se s roditeljima, s drugim članovima obitelji i, kada je prikladno, s djetetom.
- Prije pozivanja djece s posebnim potrebama da čitaju, mole se ili sudjeluju na drugi način, pitajte ih što misle o sudjelovanju u razredu. Naglasite sposobnosti i talente svakog djeteta i tražite načine da svako dijete sudjeluje ugodno i uspješno.
- Prilagodite sadržaje lekcije i fizičku okolinu kako biste zadovoljili individualne potrebe djece s posebnim potrebama.

Dodatni materijali za podučavanje djece s posebnim potrebama dostupne su u crkvenim distribucijskim centrima (vidi »Materials for Those with Disabilities« [Materijali za osobe s posebnim potrebama] u katalogu distribucijskog centra).

---

**Nošenje  
s problemima  
zlostavljanja**

Kao učitelj možete uočiti djecu u vašem razredu koji pate od emocionalnog ili tjelesnog zlostavljanja. Ako ste zabrinuti za dijete u vašem razredu, molimo vas da se posavjetujete s biskupom. Dok pripremate i podučavate lekcije, molite se za Gospodinovo vodstvo i usmjerenje. Pomozite svakom djetetu u vašem razredu osjetiti da je on ili ona dragocjeno dijete Nebeskog Oca i da Nebeski Otac i Isus Krist vole svakoga od nas i žele da budemo sretni i sigurni.

# Sreća dolazi kroz ispravan odabir

1.  
lekcija

---

**Cilj** Pomoći svakom djetetu razumjeti da sreća dolazi kada biramo ispravno.

---

- Priprema**
1. Uz Molitvu proučite Matej 5:6 i 3. Nepi 12:6. Vidi i Nauk i savezi 58:27 te *Evandeoska načela* (31110), 4. poglavlje.
  2. Napravite BI tabelu. Priložite sliku 2-1, Isus s djetetom, na većem komadu papira ili plakata. Napišite slova *BI* iznad slike i riječi *Ja ću birati ispravno* ispod slike. Sačuvajte ovu tabelu za korištenje u budućim lekcijama.
  3. Razgovarajte s roditeljima svakog djeteta kako biste naučili neke detalje o svakom djetetu koje biste podijelili s razredom.
  4. Pripremite se otpjevati ili izrecitirati »Biraj pravi put« (*Dječja pjesmarica*, str. 52). Riječi ove pjesme nalaze se na kraju priručnika.
  5. Potrebni materijali:
    - a) Biblija ili Mormonova knjiga.
    - b) Kreda, ploča i spužva za brisanje.
    - c) BI prsten za svako dijete koje ga još nema (vidi »Podaci o razredu« u »Pomagala za učitelja«, str. vii).
    - d) Kopija ili crtež BI štita (nalazi se na početku priručnika za svako dijete).
    - e) Bojice i škarice.
    - f) Dugačka uzica za svako dijete.
  6. Obavite potrebne pripreme za svaku aktivnost koju želite koristiti.
- 

**Predloženi razvoj lekcije**

Izrecite uvodnu molitvu, iskazujući svoju ljubav za Nebeskog Oca, Isusa Krista i djecu u razredu.

**Nebeski Otac i Isus Krist nas vole**

Aktivnost za privlačenje pažnje Ispričajte djeci nešto o sebi i o vašim osjećajima i željama za ovogodišnji razred Male škole. Predstavite svako dijete drugim članovima razreda, navodeći ponešto o svakom djetetu dok to činite.

BI tabela Postavite BI tabelu koju ste napravili. Recite djeci da će ove godine u Maloj školi učiti o Isusu Kristu, našem Spasitelju. Jedna od najvažnijih stvari koju će naučiti je koliko Isus voli svakoga od njih. Posvjedočite da Isus voli svako dijete u vašem razredu. Oslovite svako dijete imenom, kao u sljedećem primjeru: »Isus voli Ivu.« Recite djeci da Nebeski Otac također voli svakoga od njih.

**Nebeski Otac i Isus Krist žele da budemo sretni**

Izlaganje učitelja Recite djeci da zbog toga što Isus Krist i Nebeski Otac toliko vole svakoga od nas, oni žele da budemo sretni. Podijelite s djecom neke trenutke kada ste osjećali veliku sreću. (Primjeri se mogu sastojati od krštenja, dijeljenja s drugima, zabavnih aktivnosti s vašim prijateljima, rada na ostvarenju ciljeva, provođenja ugodnih trenutaka s obitelji, čitanja i učenja o Isusu, vašeg hramskog vjenčanja ili služenja misije.)



Sudjelovanje djece      Neka djeca govore o trenucima u kojima su sretni. Ako djeca trebaju pomoć, postavite pitanja poput sljedećih:

- Jesi li sretan kad se igraš sa svojom braćom i sestrama?
- Jesi li sretan kad pomažeš mami ili tati?
- Jesi li sretan kad možeš igrati svoju omiljenu igru?
- Jesi li sretan kad dođeš u Crkvu?

### **Birati ispravno donosi sreću**

Priča i rasprava      Ispričajte sljedeću priču svojim riječima:

Jakov je bio dječak koji je bio prave dobi kako bi bio član našeg razreda. Jednog dana pitao je svoju učiteljicu u Maloj školi može li dovesti svog ljubimca u razred. Njegova učiteljica je odgovorila: »Jakove, odaberi ispravno. Biraj ispravno.«

- Što mislite što je Jakov odlučio učiniti?

Kad je upitao svog učitelja u Maloj školi može li dovesti svog prijatelja u Crkvu, odgovorila je: »Jakove, biraj ispravno. Uvijek biraj ispravno.«

- Što mislite kakvu je odluku ona donijela?

Jakov je čuo svoje roditelje kako izgovaraju iste riječi mnogo puta: »Jakove, biraj ispravno. Nebeski Otac i Isus žele da uvijek biramo ispravno.«

- Što znači birati ispravno?

Jednog dana kad je Jakov došao kući iz škole, vidio je da je njegova majka ostavila kolač za njega i još jedan za njegovog brata. Jakov je volio kolače i brzo je pojeo svoj komad. Zatim je pogledao kolač svoga brata. Njegov brat nije bio kod kuće, a nije bilo nikoga da kaže: »Jakove, biraj ispravno. Uvijek biraj ispravno.«

- Što biste vi učinili?
- Što bi Jakov učinio kad bi birao ispravno?

Jakov je pojeo kolač svoga brata. Kad je njegov brat došao kući, vidio je da za njega nije bilo kolača. Pomislio je da je njegova majka zaboravila ostaviti kolač za njega i bio je vrlo tužan. Jakov se osjećao loše jer je pojeo kolač svoga brata.

- Je li Jakov odabrao ispravno?
- Je li Jakov bio sretan zbog svog odabira?
- Što bi Jakov trebao učiniti sada?

Pomozite djeci da razmisle o načinima na koje bi Jakov mogao ispraviti svoju pogrešnu odluku. Naglasite da bismo uvijek trebali pokušati birati ispravno, no ako odaberemo pogrešno, trebamo pokušati ispraviti naše pogrešne odluke. Kad donesemo pogrešne odluke bit ćemo nesretni, no kad donesemo dobre odluke bit ćemo sretni.

Sveta pisma

Recite djeci da nam je Isus rekao da ćemo biti sretni kad biramo ispravno. Pročitajte naglas Matej 5:6 ili 3. Nefi 12:6 (kroz *pravednost*). Objasnite da se »gladnima i žednima pravednosti« nazivaju oni koji biraju ispravno. Bit ćemo blagoslovljeni kad biramo ispravno.

**BI znači biraj ispravno**

Aktivnost na ploči

- Kako bi vaša majka mogla označiti nešto što pripada vama, a da ne napiše vaše cijelo ime? (Mogla bi koristiti vaše inicijale.)

Objasnite da su naši inicijali početna slova našeg imena.

Recite djeci koji su vaši inicijali. Napišite ih na ploču i ponovite svoje ime, ističući svaki inicijal u određeno vrijeme.

- Koji su vaši inicijali?

Napišite inicijale djece na ploču i pokažite kako oni predstavljaju njihova imena. Prvo napišite inicijale, a zatim dodajte podsjetnik imena. (Ako imate veliki razred, kao primjer uzmite inicijale nekoliko djece.)

Napišite *BI* okomito na ploču, kao što je prikazano ispod. Neka djeca podignu ruke ako znaju čitati slova.

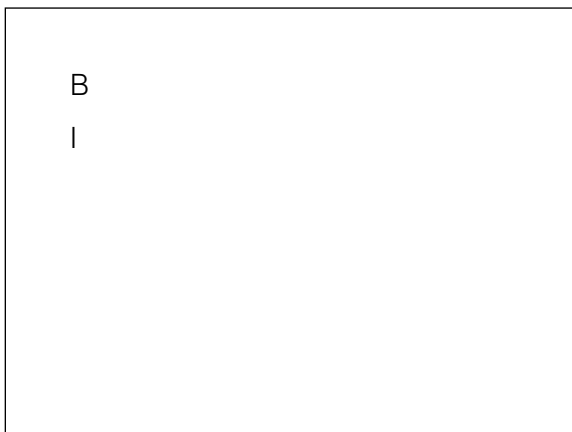

Pročitajte inicijale naglas s cijelim razredom. Recite djeci da ovi inicijali označavaju dvije važne riječi. Nadopunite riječi na ploči:

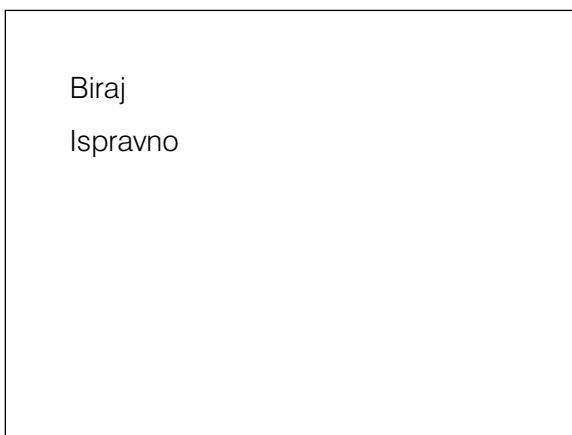

Pročitajte riječi s djecom i neka oni ponove inicijale. Zatim zajedno recite što znače ti inicijali.

Naglasite djeci da kad kažu »BI«, trebaju misliti na »biraj ispravno«. Recite im da će ih ti inicijali podsjećati da slijede Isusa Krista i čine stvari koje će ih usrećiti.

## Možemo upamtiti da biramo ispravno

BI tabela	Pokažite sliku Isusa Krista na BI tabeli. Recite djeci da će ove godine u Maloj školi učiti o mnogim stvarima koje je Isus činio i podučavao dok je bio na zemlji. Objasnite da je Isus uvijek birao ispravno i on želi da mi biramo ispravno kako bismo bili sretni i kako bismo mogli pomoći usrećiti druge. Neka djeca ustanu i zajedno kažu riječi na BI tabeli: »Ja ću birati ispravno.«
Pjesma	Pomozite djeci otpjevati ili izrecitirati riječi pjesme »Biraj pravi put«. Ponovite pjesmu nekoliko puta dok je djeca ne nauče pjevati ili samostalno reći neke riječi.
BI prsten	Podijelite BI prstenje onoj djeci koja ga nemaju (ako BI prstenje nije raspoloživo, preskočite na aktivnosti s BI štitom i razgovarajte o slovima na štitu). Neka sva djeca pogledaju svoje prstenje. <ul style="list-style-type: none"><li>• Što inicijali na ovom prstenu znače? (Biraj ispravno.)</li></ul> Recite djeci da im njihovo BI prstenje može pomoći upamtiti da Isus želi da oni biraju ispravno.
Aktivnost s BI štitom	Dajte svakom djetetu bojice i primjerak BI štita kako bi ga obojali. Pomozite svakom djetetu da izreže i napravi malu rupu na vrhu kroz koju će provući komadić uzice. Zavežite čvor na uzici kako bi dijete moglo nositi štit oko vrata.

### Sažetak

Ponavljjanje	<ul style="list-style-type: none"><li>• Što znači BI?</li><li>• Što znači birati ispravno?</li><li>• Tko voli svakoga od nas i želi da budemo sretni? (Nebeski Otac; Isus Krist.)</li><li>• Što Nebeski Otac i Isus žele da učinimo kako bismo mogli biti sretni?</li></ul>
Svjedočanstvo	Iznesite svoje svjedočanstvo da nas Nebeski Otac i Isus Krist vole i žele da budemo sretni. Recite djeci da možemo pronaći mir i sreću slijedeći Nebeskog Oca i Isusa i birajući ispravno. <p>Pohvalite djecu što biraju ispravno dolazeći u Malu školu i potaknite ih da je pohađaju svaki tjedan.</p> <p>Potaknite djecu da upamte riječi na BI tabeli (»Ja ću birati ispravno«) tijekom sljedećeg tjedna.</p> <p>Pozovite dijete da kaže završnu molitvu.</p>

---

### Aktivnosti za obogaćivanje sadržaja

Odaberite iz sljedećih aktivnosti one koje će biti najbolje za djecu u vašem razredu. Možete ih koristiti u samoj lekciji ili kao ponavljanje ili sažetak. Za dodatne smjernice, vidi »Predavanje« u »Pomagala za učitelja«.

1. Objasnite djeci da će u Maloj školi ove godine učiti mnoge stvari o ispravnom biranju.

Prikažite sliku 2-4, Predzemaljski život; sliku 2-24, Pozivanje ribara; i sliku 2-39, Prorok Joseph Smith. Recite djeci da će učiti o nekim važnim ljudima koji su birali ispravno. Ukratko opišite svaku sliku.

- Slika 2-4. Biramo ispravno birajući da dođemo na zemlju (vidi 4. lekciju).

- Slika 2-24. Isusovi apostoli odabrali su ispravno ostavljajući ribolov kako bi ga slijedili (vidi 15. lekciju).
  - Slika 2-39. Joseph Smith bira ispravno moleći se kako bi pronašao istinitu Crkvu (vidi 20. lekciju).
2. Kako bi pomogli djeci da se bolje upoznaju, napišite ime svakog djeteta na komad papira i stavite papire u posudu. Neka svako dijete odabere ime iz posude i navede tragove koji će uputiti na osobu čije je ime izvuklo dok ostatak razreda pogađa o kome se radi. Tragovi mogu uključiti izjave poput »ta se osoba puno smije«, »ta osoba nosi plavo« ili »ta osoba ima crnu kosu«.
3. Opišite neka djela koja djeca mogu poduzeti. Zamolite djecu da ustanu ako djelo predstavlja dobar odabir i sjednu ako djelo predstavlja pogrešan odabir. Koristite sljedeće primjere ili osmislite vlastite:
- Ustati rano kako bi se na vrijeme pripremili za Crkvu.
  - Žaliti se naglas kad ne dobijete ono što želite za doručak.
  - Pomoći svojoj maloj sestrici pronaći izgubljenu cipelu.
  - Pozdraviti novo dijete u vašem razredu Male škole.
  - Bučno stupati kad uđete u sastajalište.
  - Razmišljati o Isusu Kristu tijekom sakramenta.
  - Tiho slušati lekciju u vašem razredu Male škole.

# 2.

lekcija

# Ja mogu birati ispravno

---

<b>Cilj</b>	Pomoći svakom djetetu razumjeti da on ili ona mogu birati ispravno pitajući se: »Što bi Isus želio da učinim?«
-------------	--

---

<b>Priprema</b>	<ol style="list-style-type: none"><li>1. Uz molitvu proučite 2. Nefi 31:10.</li><li>2. Napravite gnijezdo s jajima kako biste ilustrirali priču iz lekcije. Ispunite posudu sa sijenom, travom ili uzicom. Stavite tri tvrdo kuhana jaja u gnijezdo. Ako nemate jaja na raspolaganju, izrežite tri komada papira u obliku jajeta i stavite ih u gnijezdo.</li><li>3. Označite pet komadića papira brojevima od jedan do pet i stavite ih u malu vrećicu ili u drugu posudu.</li><li>4. Pripremite se otpjevati ili izrecitirati »Ja Spasitelja znam« (<i>Dječja pjesmarica</i>, str. 14). Riječi ove pjesme nalaze se na kraju priručnika.</li><li>5. Potrebni materijali:<ol style="list-style-type: none"><li>a) Mormonova knjiga.</li><li>b) BI tabela (vidi 1. lekciju).</li></ol></li><li>6. Obavite potrebne pripreme za svaku aktivnost koju želite koristiti.</li></ol>
-----------------	---

---

<b>Predloženi razvoj lekcije</b>	<p>Pozovite dijete da kaže uvodnu molitvu.</p> <p>Pratite napredak djece ako ste ih potaknuli da učine nešto tijekom tjedna. Možete pitati djecu jesu li uspjeli upamtiti riječi iz BI tabele (»Ja ću birati ispravno«).</p> <p><b>Isus Krist želi da biramo ispravno</b></p> <p>Aktivnost za privlačenje pažnje Neka djeca igraju igru »slijedi vođu«. Djeca stoje u liniji. Dijete u prvom redu trči, poskoči, preskoči ili učini nešto do druge strane prostorije. Druga djeca slijede, čineći ono što je prvo dijete učinilo. Zatim prvo dijete ide na kraj linije, a drugo dijete postaje vođa. Ponavljajte dok svako dijete ne bude vođa.</p> <p>Rasprava o Svetim pismima Pročitajte naglas prvi dio 2. Nefija 31:10, uključujući <i>Pođite za mnom</i>. Objasnite da je Isus Krist rekao te riječi. Isus želi da ga slijedimo.</p> <ul style="list-style-type: none"><li>• Kako mi možemo slijediti Isusa?</li></ul> <p>Pročitajte naglas ostatak 2. Nefija 31:10. Objasnite da slijedimo Isusa Krista kad slušamo zapovijedi i činimo stvari koje bi on učinio.</p> <p>BI tabela Postavite BI tabelu. Recite djeci da kako uče više o Isusu, moći će donijeti bolje odluke, budući da nam Isusova učenja govore što je ispravno.</p> <p>Objasnite da kad trebamo donijeti teške odluke, možemo si postaviti pitanje koje nam može pomoći znati što je ispravno. Pitanje glasi: »Što bi Isus želio da učinim?«</p>
----------------------------------	--

Ispričajte sljedeću priču vlastitim riječima, koristeći gnijezdo koje ste napravili kao ilustraciju:

Dječak koji se zvao Vladimir živio je u blizini skloništa za ptice. Sklonište je mjesto gdje su ptice zaštićene. Posao Vladimirova oca bio je pomoći u zaštiti ptica. Vladimir je otkrio gnijezdo u visokoj travi u blizini svog doma, i volio je gledati u jaja u gnijezdu kad mame ptice nije bilo. Jednog dana kad je Vladimir gledao u jaja, čuo je glasnu buku. Pogledao je prema gore i vidio je kako su dva dječaka iz njegove škole ubili pticu s praćkom.

Dva dječaka vidjeli su Vladimira i došli pogledati u gnijezdo. Jedan od dječaka htio je razbiti jaja. Vladimir je uvjerio dječake da ne razbiju jaja i rekao im je da je protuzakonito ubiti pticu u skloništu. Dječaci su rekli Vladimiru da bi bilo bolje za njega da ne kaže nikome da su ubili pticu. Nisu željeli biti kažnjeni jer su prekršili zakon. Dok je Vladimir išao kući, hodao je vrlo polako, razmišljajući o tome što bi trebao učiniti. Ako bi rekao svom ocu o dječacima, mogli bi ga ismijavati ili ozlijediti.

Istaknite Isusovu sliku na BI tabeli.

- Koje bi pitanje Vladimir trebao postaviti sebi da mu pomogne birati ispravno? («Što bi Isus želio da učinim?»)
- Što biste vi učinili?

Vladimir je odlučio reći svom ocu o dječacima. Njegov otac je rekao da će razgovarati s dječacima i njihovim roditeljima. Kad je Vladimir rekao svom ocu da je bio zabrinut kad je vidio dječake u školi, otac mu je predložio da pronade način kako bi se sprijatelji s tim dječacima.

Vladimir nije htio biti prijatelj s dječacima koji ubijaju ptice i razbijaju njihova jaja. Bio je uzrujan što je otac to predložio. Vladimir je cijele noći razmišljao o onome što je njegov otac rekao. Trebao je donijeti još jednu odluku.

- Koju je odluku Vladimir trebao donijeti?

Ponovno istaknite Isusovu sliku na BI tabeli.

- Koje bi si pitanje Vladimir trebao postaviti? («Što bi Isus želio da učinim?»)
- Što bi Vladimir trebao učiniti?

Kad je Vladimir ponovno vidio dječake, bili su ljuti na njega što je rekao svom ocu za njih. Prijetili su da će ga istući. Vladimir se bojao, no odlučio je učiniti ono što bi Isus želio da on učini. Rekao je dječacima da on i njegov otac odlaze na izlet u subotu i pitao ih je bi li oni htjeli ići s njima. Dječaci su bili iznenađeni i neko vrijeme nisu ništa govorili. Nisu očekivali da će Vladimir biti prijateljski raspoložen prema njima. Naposljetku su pristali ići. Dok se Vladimir pozdravljao s dječacima, osjećao je smirenost. Znao je da je sprijateljavanje s dječacima bila ispravna stvar. (Prilagođeno iz priče Claudie Remington, »The Nest«, [Gnijezdo] *Friend*, svibanj 1980, str. 2-5.)

- Zašto je Vladimir osjećao smirenost?
- Kada ste vi osjećali smirenost jer ste birali ispravno i učinili ono što bi Isus želio da učinite?

Pozovite djecu da razgovaraju o iskustvima koja su imali o ispravnom biranju.

## Možemo učiniti ono što Isus Krist želi da učinimo

Rasprava  
kroz aktivnost

Neka djeca ponavljaju pitanje: »Što bi Isus želio da učinim?« Recite im da će vježbati odgovor na ovo pitanje. Pokažite vrećicu ili posudu s papirićima označenim brojem. Neka se djeca izmjenjuju birajući komadiće papira. Pročitajte situaciju koja odgovara broju koje je svako dijete odabralo i neka dijete odgovori na pitanje. (Ako imate veliki razred, možete dodati više situacija.)

1. Slažeš kockice. Tvoja mlađa sestra poruši što si napravio.
  - Koje bi si pitanje trebao postaviti?
  - Što bi Isus želio da učinim?
2. Prijatelj je došao igrati se u tvoju kuću. Tvoj brat se želi igrati s tobom i tvojim prijateljem, no ti bi se radije sam igrao sa svojim prijateljem.
  - Koje bi si pitanje trebao postaviti?
  - Što bi Isus želio da učinim? (Istaknite da pozivanje brata da se igra nije jedini odgovor; pomozite djeci pronaći druga rješenja.)
3. Želiš se igrati s loptom s djecom koja žive do vas. Nazivaju te pogrđnim imenima i govore da odeš kući. Ti i njih želiš nazivati pogrđnim imenima.
  - Koje bi si pitanje trebao postaviti?
  - Što bi Isus želio da učinim?
4. Mama te zamoli da pospremiš svoj krevet prije igranja. Prijatelji te čekaju na vratima.
  - Koje bi si pitanje trebao postaviti?
  - Što bi Isus želio da učinim?
5. Tvoj tata treba pomoć u čišćenju dvorišta oko kuće. Ti bi radije otišao unutra i završio knjigu koju čitaš.
  - Koje bi si pitanje trebao postaviti?
  - Što bi Isus želio da učinim?

Objasnite da nam Isusova učenja ne govore točno što učiniti u svakoj situaciji. Isus želi da naučimo donositi mudre odluke. Želi da učimo kako razmišljati i pokazati ljubav i dobrotu.

### Sažetak

Pjesma

Zajedno s djecom, otpjevajte ili izrecitirajte riječi pjesme »Volite jedan drugoga«.

Svjedočanstvo

Podsjetite djecu da možemo biti poput Isusa Krista birajući ispravno. Posvjedočite da ih Isus voli i da želi da biraju ispravno kako bi imali sretan, smiren osjećaj.

Potaknite djecu da se pitaju: »Što bi Isus želio da učinim?« kad trebaju donijeti odluku taj tjedan.

Pozovite dijete da kaže završnu molitvu. Zamolite dijete da se pomoli da se članovi razreda sjete pitati što bi Isus želio da učine.

## Aktivnosti za obogaćivanje sadržaja

Odaberite iz sljedećih aktivnosti one koje će biti najbolje za djecu u vašem razredu. Možete ih koristiti u samoj lekciji ili kao ponavljanje ili sažetak. Za dodatne smjernice, vidi »Predavanje« u »Pomagala za učitelja«.

1. Dajte djeci papir i bojice i neka ilustriraju postupak koji bi Isus želio da oni učine, poput dolaska u Crkvu, pomaganja roditeljima, tješnja usamljenog djeteta ili igranja s braćom i sestrama. Na papir svakog djeteta napišite *Što bi Isus želio da učinim?*
2. Pripremite se otpjevati ili izrecitirati »Ispravno sad postupaj ti« (*Dječja pjesmarica*, str. 50) ili »Nefijeva hrabrost« (*Dječja pjesmarica*, str. 38). Riječi pjesme »Ispravno sad postupaj ti« nalaze se na kraju priručnika. Nakon pjevanja, podsjetite djecu na priču o Vladimiru. Vladimir je morao donijeti neke teške odluke.

- Zašto je ponekad teško birati ispravno?

Recite djeci da iako je ponekad teško, ako uvijek pokušavamo birati ispravno, imat ćemo smiren, sretan osjećaj.

Nefijeva hrabrost

Gospodin reče Nefiju da ploče uzme sad  
koje zao Laban u svoj je skrio grad.  
Laman i Lemuel prestraše se tog,  
no Nefi bješe hrabar i reče njima stog:  
»Ja ću poč' i baš ja izvršit' zapovijed,  
jer znam da Krist pripravlja put kad čovjek sluša njeg.  
Ja ću poč' i baš ja izvršit' zapovijed,  
jer znam da Krist pripravlja put kad čovjek sluša njeg.«

(© 1986. Wilford N. Hansen Jr. i Lisa Tensmeyer Hansen. Koristi se uz dozvolu.)

3. Napravite letak na kraju lekcije za svako dijete. Izrežite mali papir s riječima na dnu letka (ostavite brojeve). Dajte svakom djetetu primjerak pjesme i papiriće s riječima. Pročitajte sadržaj papirića s riječima i pjesmu na letku te pomozite djeci otkriti gdje se papirić s riječima uklapa u pjesmu. Dajte djeci malu količinu ljepila ili samoljepive trake da prilijepe papiriće s riječima na njihovu pjesmu. Napišite ili prepustite djeci da napišu svoja imena na letcima.

Kad djeca dovrše spajanje svojih papirića s riječima, pomozite im otpjevati »Biraj pravi put« jednom ili dvaput. Pohvalite ih za dobro obavljen posao.



# Biraj pravi put

Ima \_\_\_\_\_ (1) \_\_\_\_\_ put života, sreće;

To je \_\_\_\_\_ (2) \_\_\_\_\_ uvjek.

Ja \_\_\_\_\_ (3) \_\_\_\_\_ riječi učim;

One put će mi pokazati.

\_\_\_\_\_ (4) \_\_\_\_\_ put; Budi sretan.

Uvjek dobro \_\_\_\_\_ (5) \_\_\_\_\_ ću.

---

(1)

(2)

(3)

(4)

(5)

**Cilj** Pomoći svakom djetetu shvatiti da Nebeski Otac voli svakoga od nas jer smo njegova djeca.

## Priprema

1. Uz molitvu proučite Psalmi 82:6. Vidi i Hebrejima 12:9; Mojsije 1:39; i *Evandeoska načela* (31110), 2. poglavlje.
2. Napravite lanac od papirnatih lutkica svijajući papir u harmoniku (vidi crtež ispod). Ocrtajte pola lika osobe na savinutom rubu papira. Izrežite oko crteža, no nemojte zarezivati u savinute dijelove gdje se nalazi tijelo ili oko ruke. Lutkice će se otvoriti i imat će spojene ruke. Možete izrezivati likove u razredu, dok djeca gledaju, ili napraviti mali lanac od papirnatih lutkica za svako dijete.

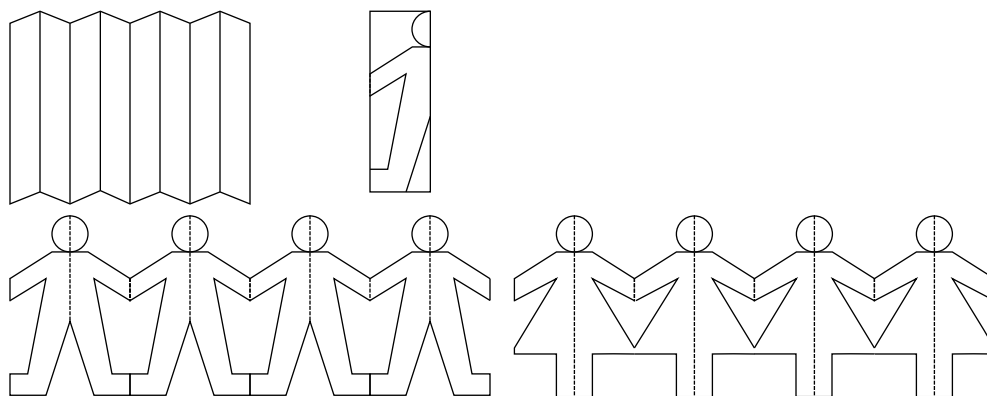

3. Pripremite tri papirića s riječima:

Duh

Fizičko tijelo

Obitelj

4. Pripremite se otpjevati ili izrecitirati riječi pjesme »Voli me moj Nebeski Otac« (*Dječja pjesmarica*, str. 66) i »Božje sam dijete ja« (*Dječja pjesmarica*, str. 6). Riječi pjesme »Božje sam dijete ja« nalaze se na kraju priručnika.
5. Potrebni materijali:
  - a) Biblija.
  - b) Ogledalce.
  - c) Rukavica s prstima (ukoliko nemate rukavicu na raspolaganju, možete donijeti sliku ili crtež rukavice).
  - d) Slika 2-2, Obitelj s bebom (62307), ili fotografija novorođene bebe.
6. Napravite potrebne pripreme za aktivnost za obogaćivanje sadržaja koju želite koristiti.

---

**Predloženi razvoj lekcije**

Pozovite dijete da kaže uvodnu molitvu.

Pratite napredak djece ako ste ih potaknuli da učine nešto tijekom tjedna. Možete ih pitati da ispričaju o svojim iskustvima dok su se pitali: »Što bi Isus želio da učinim?«

**Tko sam ja?**

Aktivnost za privlačenje pažnje

Postavite pitanje:

- Tko sam ja?

Nakon što djeca odgovore, ponovite svoje puno ime.

Pokažite na svako dijete i pitajte: »Tko si ti?« Neka svako dijete odgovori navodeći svoje ime. Objasnite da je svatko od nas jedinstvena osoba.

Rasprava

Pokažite sliku 2-2, Obitelj s bebom, i neka djeca pokažu članove obitelji, ili pokažite sliku novorođenčeta.

- Što mislite koliko je stara ova beba?
- Gdje je beba živjela prije rođenja na zemlju?

Objasnite da smo svi mi živjeli na nebu s Nebeskim Ocem prije dolaska na ovu zemlju. Mi smo njegova djeca. Zbog toga ga nazivamo Nebeskim Ocem. Također smo živjeli s našom nebeskom majkom i s ostalom djecom našeg Nebeskog Oca. Svatko tko je bio rođen na zemlju je dijete Nebeskog Oca. Mi se ne sjećamo života s Nebeskom Ocem, no znamo da smo njegova djeca jer o tome čitamo u Svetim pismima.

Sveta pisma

Pročitajte naglas zadnji dio Psalma 82:6, započevši sa *svi ste*. Objasnite da se *Višnji* odnosi na Nebeskog Oca.

Objasnite da sva vjerna duhovna djeca Nebeskog Oca žele doći na zemlju. Mnoga njegova duhovna djeca su već rođena, no još ih mnogo čeka da dođu na zemlju.

**Mi imamo duha**

Rasprava

Pokažite papirić s riječju »Duh«.

Objasnite djeci da kad smo živjeli na nebu prije dolaska na zemlju nismo imali fizičko tijelo. Bili smo duhovi.

- Što je duh?

Objasnite da su naši duhovi dio nas koji nas čini živima.

- Što mislite kako izgleda duh?

Pošaljite uokolo ogledalce i neka se svako dijete ogleda u njemu. Pitajte djecu daje li im ogledalce ideju o tome kako izgleda njihov duh.

Objasnite da naš duh izgleda poput našeg fizičkog tijela. Na primjer, duhovi imaju oči, uši, ruke i noge.

Ogledna lekcija

Stavite rukavicu na stol. Objasnite da iako rukavica ima oblik ruke, ne može se kretati poput ruke jer nije živa. Kad se ruka umetne u rukavicu, tada se rukavica može kretati. Stavite ruku u rukavicu i mičite prstima. Objasnite da je rukavica poput fizičkog tijela, a da je ruka poput duha. Naša tijela se ne mogu kretati bez duha u njima. Naš duh se ne može vidjeti u našem tijelu, kao što se ruka ne može vidjeti u rukavici. (Vidi Boyd K. Packer, *Teach Ye Diligently* [Podučavajte revno], [Salt Lake City: Deseret Book Co., 1975], str. 231-33.)

### **Mi imamo fizička tijela**

Rasprava	<p>Pokažite papiric s riječima »Fizičko tijelo«.</p> <p>Objasnite da je, kad smo došli na zemlju, svatko od nas dobio fizičko tijelo. Neka djeca navedu nazive nekih dijelova njihovih fizičkih tijela poput očiju, ušiju, ruku i nogu.</p> <ul style="list-style-type: none"> <li>• Što može učiniti vaše fizičko tijelo?</li> </ul>
Aktivnost	<p>Neka djeca navedu i pokažu neke od mnogih stvari koje njihova fizička tijela mogu učiniti, poput skakanja, pomicanja, govorenja, puzanja ili plesanja.</p>
Rasprava o papirnatim lutkicama	<p>Pokažite djeci lanac od papirnatih lutkica.</p> <ul style="list-style-type: none"> <li>• Po čemu smo mi poput ovih papirnatih lutkica? (Mi također imamo ruke, noge i glave.)</li> <li>• Po čemu se razlikujemo od njih? (One su napravljene od papira; mi imamo tijela sačinjena od mesa i kostiju. One nisu žive; mi smo živi. One su slične; mi se razlikujemo jedni od drugih.)</li> <li>• Kako bi to izgledalo kad bismo svi izgledali isto?</li> </ul>
Igra	<p>Zamolite djecu da ustanu kad god kažete nešto što ih opisuje. Zamolite ih da sjednu ako ih izjave ne opisuju. Koristite izjave koje prikazuju sličnosti i različitosti među djecom u vašem razredu, poput:</p> <ul style="list-style-type: none"> <li>• Neka ustanu sve curice.</li> <li>• Neka ustanu svi koji imaju smeđe oči.</li> <li>• Neka ustanu svi koji imaju nos.</li> <li>• Ustanite ako imate plavu kosu.</li> </ul> <p>Istaknite da svi imamo mnogo zajedničkih stvari, no ne postoje dvije osobe koje su potpuno iste. Objasnite da je Nebeski Otac planirao za svakog od nas da ima fizičko tijelo slično drugim tijelima, no da nijedno tijelo nije potpuno isto drugome. Svatko od nas se razlike od druge osobe.</p>

### **Mi imamo obitelj koja nas voli**

Učiteljeva prezentacija	<p>Pokažite papiric s riječju »Obitelj«.</p> <p>Recite djeci da Nebeski Otac voli svakog od nas da nas je poslao na zemlju primiti tijelo. Poslao nas je u obitelji koje će se brinuti o nama i podučavati nas o Nebeskom Ocu i Isusu Kristu.</p>
Priča	<p>Ispričajte sljedeću priču vlastitim riječima:</p> <p>U jedno rano jutro dječak i njegov otac krenuli su u dugačku šetnju. Željeli su provesti dan zajedno u ribolovu, pa su spakirali svoju opremu i krenuli prema malom, predivnom jezeru. Hodali su neko vrijeme kad se dječak počeo umarati i hodati sve sporije i sporije.</p> <p>Kad je ugledao jezero, otac je požurio naprijed kako bi vidio predivnu plavu jezer-sku vodu. Mislio je da će ga sin sustići.</p> <p>Kad je otac stigao do jezera, shvatio je da ga njegov sin nije sustigao. Nije ga mogao vidjeti. Otac je bacio svoj štap i posvuda ga tražio. Vikao je svom snagom, no njegov sin nije odgovorio. Otac se uplašio. Je li njegov sin bio izgubljen? Je li ozlijeđen?</p>

Otac je kleknuo i počeo se moliti. Zamolio je Nebeskog Oca da mu pomogne pronaći njegovog sina. Zatim je ustao i krenuo natrag po putu. Uskoro ga je pronašao. Otac je zagrlio dječaka i rekao mu koliko ga voli. (Prilagođeno iz Owen C. Bennion, »Turning the Heart of a Father« [Promjena očeva srca], *Ensign*, svibanj 1971, str. 28-30.)

Rasprava

- Kako je dječak znao da ga njegov otac voli? (Njegov otac ga je odveo u ribolov, tražio ga kad se izgubio, molio se za njega i pokazao koliko je sretan što ga je pronašao.)
- Kako vi znate da vas vaša obitelj voli?

Nakon što djeca odgovore, objasnite da postoji mnogo načina na koje nam naši roditelji i obitelj pokazuju da nas vole.

### **Mi imamo Nebeskog Oca koji nas voli**

Rasprava

- Kako znate da vas Nebeski Otac voli?

Pjesma

Recite djeci da nas Nebeski Otac voli i želi da budemo sretni. Dao nam je prekrasan svijet u kojem možemo živjeti. Otpjevajte ili izrecitirajte riječi pjesme »Voli me moj Nebeski Otac«, pomažući djeci da čine stvari koje se navode:

O ptičice poj (*mašite rukama kao da su krila*) kad poslušam ja (*stavite ruke na uši*)  
il' promatram plavetni svod, (*podignite ruku i pokretom napravite luk*),  
kad spusti se dažd po obrazu mom (*mičite prstima poput kapi kiše*)  
ili vjetar se podigne ljut, (*mašite rukama naprijed i natrag*),  
kad milujem mek i malen cvijet (*pravite se kao da mirišete cvijet*)  
il' jorgovan cvat svoj da, (*povucite ruke prema sebi kao da ste primili dar*),  
ja sretan sam što živim u svijetu tom (*ispružite ruke*)  
Otac Nebeski što stvori nam (*zagrlite se*).

On dade mi vid da promatram ja (*pokažite prema očima*)  
i šarenog leptira skut, (*povežite palčeve i pomičite prste kao krila*).

On dade mi sluh da poslušam ja (*pokažite na uši*)  
sve čarobne zvukove te (*stavite ruke na uši*).

On život mi da, moj um (*pokažite prema glavi*), i duh (*pokažite prema srcu*),  
to poštujem zahvalno ja (*spojite dlanove*).

Po svemu što stvori (*ispružite ruke*),

a to sam i ja, siguran sam da voli me On (*stavite ruke na srce*).

Rasprava

- Što vas podsjeća na to da vas Nebeski Otac voli?
- Kako se osjećate kad znate da ste dijete Nebeskog Oca i da vas on voli?

### **Sažetak**

Pjesma

Neka djeca otpjevaju prvi stih pjesme »Božje sam dijete ja«. Podsjetite djecu da je *Bog* drugo ime za Nebeskog Oca.

Istaknite da nam riječi pjesme govore da je svatko od nas voljeno dijete Nebeskog Oca i da je on planirao za nas da dođemo na zemlju i primimo fizička tijela. Također je naumio za nas da imamo obitelj koja će nas voljeti i podučavati kako bismo mu se mogli ponovno vratiti.

Svjedočanstvo

Posvjedočite da znate da nas Nebeski Otac voli jer nam je dao fizička tijela, predivnu zemlju za život i obitelji koje nas vole.

Potaknite djecu da večeras zahvale Nebeskom Ocu u svojoj molitvi što su mogli doći na zemlju.

Pozovite dijete da kaže završnu molitvu.

---

**Aktivnosti za obogaćivanje sadržaja**

Odaberite iz sljedećih aktivnosti one koje će biti najbolje za djecu u vašem razredu. Možete ih koristiti u samoj lekciji ili kao ponavljanje ili sažetak. Za dodatne smjernice, vidi »Predavanje« u »Pomagala za učitelja«.

1. Odvojite papirnate lutkice i dajte po jednu svakom djetetu. Neka svako dijete oboji ili ukrasi lutkicu. Kad završe, neka pokažu svoju lutkicu ostatku razreda. Istaknite kako je svaka papirnata lutkica postala drugačija i lijepa. Podsjetite djecu da smo drugačiji, no da nijedna osoba nije poput druge.
2. Neka djeca sjednu u krug. Bacite neki mekani predmet prema djetetu i postavite pitanje o lekciji. Zamolite dijete da odgovori na pitanje i baci vam predmet natrag. Ponovite dok svako dijete u razredu ne odgovori barem na jedno pitanje. Koristite sljedeća pitanja ili osmislite vlastita:
  - Gdje smo živjeli prije dolaska na zemlju? (Na nebu.)
  - S kime smo živjeli? (Nebeski Otac, Isus Krist i svi drugi.)
  - Gdje živimo sada? (Na zemlji.)
  - Kako izgleda naš duh? (Kao naše fizičko tijelo.)
3. Dajte djeci papir i olovku ili bojice i neka nacrtaju slike stvari koje ih podsjećaju na to da ih Nebeski Otac voli.
4. Neka djeca ustanu i igraju igru »Učitelj kaže«. Objasnite da trebaju učiniti ono što im kažete samo ako kažete »Učitelj kaže« prije nego što im date uputu. Zamolite djecu da čine stvari poput križanja ruku, dodirivanja ramena, okretanja, tako da prije toga ponekad kažete »Učitelj kaže«, a ponekad samo zamolite da nešto učine. Ako djeca naprave nešto kad *ne* kažete »Učitelj kaže«, moraju sjesti do kraja igre. Ponovite igru koliko god puta želite.

Podsjetite djecu da im njihova fizička tijela omogućuju da čine te stvari.

# 4.

lekcija

# Biram slijediti Isusa Krista

---

**Cilj** Pomoći svakom djetetu razumjeti da smo u predzemałjskom životu živjeli s Nebeskim Ocem i Isusom Kristom i odabrali slijediti ih.

---

**Priprema**

1. Uz molitvu proučite Job 38:7, Mojsije 4:1-4, Abraham 3:24-28, i Članci vjere 1:1. Vidi i *Evandeoska načela* (31110), 3. poglavlje.
2. Pripremite se pjevušiti i pjevati prvi stih pjesme »Božje sam dijete ja« (*Dječja pjesmarica*, str. 6). Riječi ove pjesme nalaze se na kraju priručnika.
3. Potrebni materijali:
  - a) Biblija i Dragocjeni biser.
  - b) BI tabela (vidi 1. lekciju).
  - c) Slika 2-3, Isus Krist (Umjetničke slike iz evanđelja 240; 62572); slika 2-4, Predzemałjski život.
4. Napravite potrebne pripreme za aktivnost za obogaćivanje sadržaja koji želite koristiti.

---

**Predloženi razvoj lekcije**

Pozovite dijete da kaže uvodnu molitvu.

Pratite napredak djece ako ste ih potaknuli da učine nešto tijekom tjedna.

**Mi smo Božja djeca**

Aktivnost za privlačenje pažnje

Recite djeci da ćete pjevušiti pjesmu. Zamolite ih da pažljivo slušaju i kažu vam ime pjesme kad završite. Pjevušite »Božje sam dijete ja.«

- Koju sam pjesmu pjevušio/la?
- Što pjesma kaže tko ste vi?

Neka djeca otpjevaju prvi stih pjesme.

Ponavljanje

Podsjetite djecu da ste u prethodnoj lekciji govorili o tome gdje smo živjeli prije dolaska na zemlju.

- Gdje smo živjeli prije dolaska na zemlju?
- S kime smo živjeli na nebu?
- Zbog čega smo svi braća i sestre? (Svi smo djeca Nebeskog Oca.)

**Donijeli smo važnu odluku na nebu**

Učiteljeva prezentacija

Recite djeci da će učiti o nečemu vrlo uzbudljivom što se dogodilo prije našeg rođenja, dok smo živjeli s Nebeskim Ocem.

Pokažite sliku 2-4, Predzemałjski život. Objasnite da je ovo zamisao jednog umjetnika kako izgleda nebo. Objasnite da smo na nebu svi bili duhovi koji su hodali i razgovarali s Nebeskim Ocem. Zamolite djecu da razmisle o tome kako je izgledao život s Nebeskim Ocem. Pomozite im shvatiti kako je predivno bilo imati mogućnost vidjeti ga i biti s njim.

Recite djeci da nas je, dok smo bili na nebu, Nebeski Otac pozvao da sudjelujemo na velikom sastanku. Sva djeca Nebeskog Oca bila su tamo. Nebeski Otac želio je razgovarati s nama.

Objasnite da nam je Nebeski Otac rekao da trebamo otići od njega na neko vrijeme kako bismo dobili fizičko tijelo i naučili birati ispravno. Nebeski Otac nam je rekao da će nam omogućiti mjesto gdje možemo učiniti te stvari.

- Gdje je Nebeski Otac želio da odemo? (Na zemlju.)

Nebeski Otac nam je rekao da se nećemo sjećati suživota s njime kad dođemo na zemlju. Također je rekao da ćemo trebati nekoga tko će nam pomoći da se vratimo na nebo kako bismo ponovno živjeli s njim nakon što prođe naše vrijeme na zemlji. Obećao je poslati nekoga da nam pomogne.

Rasprava

- Kako se osjećate kad znate da vas Nebeski Otac dovoljno voli kako bi vam poslao nekoga da vam pomogne vratiti se na nebo kako biste ponovno živjeli s njim?

Objasnite da smo svi, kad nam je Nebeski Otac rekao da će poslati nekoga da nam pomogne, klicali od radosti (vidi Job 38:7).

Pokažite sliku 2-3, Isus Krist.

- Tko je to?

Objasnite da je Isus Krist živio s nama na nebu. On je prvorođenac od duhovne djece našeg Nebeskog Oca.

Članci vjere

Recite djeci da kao crkva imamo izjave koje se nazivaju Članci vjere koje govore što vjerujemo. Pomozite djeci upamtiti prvi dio prvog članka vjere: »Vjerujemo u Boga, Vječnoga Oca, i u njegova Sina Isusa Krista.«

Recite djeci da je *Bog, Vječni Otac* drugo ime za Nebeskog Oca.

Priča iz Svetih pisama i rasprava

Recite djeci da je Nebeski Otac pitao koga bi trebao poslati da nas podučava. Otvorite Dragocjeni biser na Abraham 3:27 i pročitajte naglas što je Isus odgovorio: »Evo me, mene pošalji.« Isus je rekao da će učiniti što god Nebeski Otac želi da učini kako bi nam pomogao. Pročitajte naglas zadnji dio Mojsija 4:2 (od *Otac*). Isus je također rekao da će dati svu slavu Nebeskom Ocu. Ukratko objasnite značenje riječi *slava*.

- Po čemu možete reći da je Isus volio Nebeskog Oca? (Bio je spreman učiniti što god Nebeski Otac želi da učini.)
- Koga je još Isus volio? (Nas.)

Naglasite Isusovu ljubav za Nebeskog Oca i za nas ponavljajući što je Isus bio voljan učiniti.

Isus Krist bio je voljan:

- Doći na zemlju da nam pomogne.
- Svjedočiti o Nebeskom Ocu.
- Podučiti nas pravom načinu da živimo i budemo sretni.
- Pokazati nam što učiniti kako bismo mogli ponovno živjeti s Nebeskim Ocem.
- Dati svoj život za nas.

Istaknite da je još jedan duhovni sin čije je ime bilo Lucifer također htio biti poslan na zemlju da nam pomogne. Rekao je Nebeskom Ocu da bi došao na zemlju i pri-



silio svakoga od nas da činimo ispravno. Ne bi nam dopustio da odlučimo za sebe. Lucifer je htio da mu Nebeski Otac da svu čast i slavu.

Pročitajte naglas odluku Nebeskog Oca iz Abrahama 3:27: »Poslat ću prvoga.«

- Koga je Nebeski Otac odabrao da mu pomogne?

Objasnite da se Lucifer jako naljutio što nije bio odabran. Nije prihvatio naum Nebeskog Oca. Umjesto toga, Lucifer je prouzročio veliki rat na nebu. To nije bio rat s puškama i bombama, već rat razgovaranja i pokušaja da pridobije ljude da ga slijede. Lucifer je uvjerio neke od naše duhovne braće i sestara da su njegove opake ideje bile dobre i odlučili su slijediti njega umjesto Isusa.

Recite djeci da se Lucifer također naziva Sotona ili đavao.

Rasprava

- Koga ste vi odlučili slijediti, Isusa ili Sotonu?

Zamolite djecu da ustanu ako su odlučili slijediti Isusa. Objasnite da je svatko od njih odlučio slijediti Isusa, stoga bi svi trebali stajati.

Objasnite da znamo da smo slijedili Isusa jer smo na zemlji. Duhovima koji su slijedili Sotonu nije bilo dozvoljeno da se rode na zemlji i prime fizičko tijelo.

Recite djeci koliko ste sretni što ste odlučili slijediti Isusa. Recite im da ste ponosni na njih jer su odabrali slijediti Isusa, a ne Sotonu. Pohvalite djecu jer su birali ispravno.

### **Mi želimo nastaviti slijediti Isusa Krista**

Učiteljeva  
prezentacija

Naglasite djeci da nisu bili prisiljeni slijediti Isusa. Imali su izbor. Mogli su slijediti Sotonu. No odabrali su birati ispravno.

Recite djeci da imaju isti izbor u ovom životu na zemlji. Sotona nas još uvijek pokušava pridobiti da ga slijedimo. Nebeski Otac želi da slijedimo Isusa jer će nas to usrećiti i omogućiti nam da ponovno živimo s Nebeskim Ocem i Isusom. No mi nismo prisiljeni slijediti Isusa. Možemo birati hoćemo li činiti dobre stvari koje Isus želi da činimo ili loše stvari koje Sotona želi da činimo.

BI tabela

Pokažite BI tabelu. Pitajte djecu tko je na slici na tabeli. Pročitajte riječi na tabeli dok govorite o njima. Zatim neka djeca izgovore s vama: »Ja ću birati ispravno.«

Rasprava

Neka djeca odgovore na sljedeća pitanja (ili neka koja ste sami osmislili) o tome što će oni učiniti kako bi slijedili Isusa:

- Ako ste odabrali slijediti Isusa, što možete učiniti ako slučajno povrijedite nekoga?
- Ako ste odabrali slijediti Isusa, kako ćete se ponašati u ovom razredu? (Neka djeca pokažu tako da tiho sjede, slušaju, sudjeluju prikladno i ne uznemiruju drugu djecu.)
- Ako ste odabrali slijediti Isusa, što možete učiniti ili reći ako vam netko da poklon ili učini nešto za vas?
- Ako ste odabrali slijediti Isusa, kako ćete se ponašati prema nekome tko je neljubazan prema vama?

Vratite se ponovno na BI tabelu i neka djeca ponove riječi na njoj.

## Sažetak

### Svjedočanstvo

Posvjedočite da je, prije nego što smo došli na zemlju, svatko od nas donio odluku. Odlučili smo slijediti Isusa Krista i ponovno ćemo živjeti s njim i Nebeskim Ocem ako učinimo ono što nas je Isus podučio da činimo.

Objasnite da će svaki tjedan u Maloj školi djeca učiti o stvarima koje Isus želi da činimo.

Potaknite djecu da zahvale Nebeskom Ocu u njihovim molitvama što je poslao Isusa na zemlju da bude naš Spasitelj. Predložite da pitaju Nebeskog Oca da im pomogne donijeti ispravne odluke kako bi jednog dana mogli ponovno živjeti s njim i Isusom.

Pozovite dijete da kaže završnu molitvu.

### Aktivnosti za obogaćivanje sadržaja

Odaberite iz sljedećih aktivnosti one koje će biti najbolje za djecu u vašem razredu. Možete ih koristiti u samoj lekciji ili kao ponavljanje ili sažetak. Za dodatne smjernice, vidi »Predavanje« u »Pomagala za učitelja«.

1. Neka djeca pogledaju u svoj BI prsten. Ako djeca ne nose BI prsten, možete povezati komadić konca oko prsta svakog djeteta poput prstena. Recite djeci da će ih njihovo prstenje podsjetiti da biraju slijediti Isusa i da trebaju nastaviti donositi ispravne odluke.

2. Otpjevajte ili izrecitirajte prvi stih pjesme »Živjeh na nebu« (*Dječja pjesmarica*, str. 4):

Živjeh na nebu davno, to je istina;  
 Živjeh tamo i lijepo je bilo s ljudima koje znam. Kao i ti.  
 Tada Otac Nebeski pokaza predivan naum,  
 O zemlji i vječnom spasenju za čovjeka znam.

Nakon pjevanja, postavite pitanja poput sljedećih o tome što pjesma govori (ponovite stihove pjesme prema potrebi kako biste pomogli djeci s odgovorima):

- Što pjesma kaže gdje ste živjeli? Kada ste tamo živjeli?
- S kime ste tamo živjeli?
- Što je Nebeski Otac učinio dok smo bili na nebu s njime?
- O čemu govori naum?

Otpjevajte drugi stih pjesme i postavite slična pitanja:

Otac je rekao da treba nekog tko ima dovoljno ljubavi da svoj život dâ kako bi se gore mogli vratiti svi.  
 Bio je jedan koji je htio božanske slave za sebe.  
 Isus reče: »Oče, slava je tvoja, evo pošalji mene«.

(© 1987. Janeen Jacobs Brady. Koristi se uz dozvolu.)

3. Neka djeca nacrtaju sliku o tome kako zamišljaju nebo.
4. Otpjevajte ili izrecitirajte riječi pjesme »Ja Spasitelja znam« (*Dječja pjesmarica*, str. 14) ili »O kazuj, dragi Oče« (*Dječja pjesmarica*, str. 55). Riječi pjesme »Ja Spasitelja znam« nalaze se na kraju priručnika.

O kazuj, dragi Oče

O kazuj, dragi Oče molim sad  
što htio bi Ti meni reći rad.

Pouči me da volju tvoju znam  
i svetu riječ da mogu spoznat sad.

O vodi me sa ljubavlju ti sad  
da glas tvoj slušam pokorno ja rad'.

Da uvijek znam da blizu ti si nas  
o strah to će odagnat, snagu dat' za spas.

---

**Cilj** Pomoći svakom djetetu razumjeti da možemo birati ispravno jer nam je Nebeski Otac dao slobodu izbora.

---

## Priprema

1. Uz molitvu proučite Matej 21:14-16 i Nauk i savezi 37:4. Vidi i *Evandžeoska načela* (31110), 4. poglavlje.
2. Pripremite se otpjevati ili izrecitirati riječi pjesme »Biraj pravi put« (*Dječja pjesmarica*, str. 52). Riječi ove pjesme nalaze se na kraju priručnika.
3. Ukoliko želite koristiti aktivnost za obogaćivanje sadržaja 1 iz 6. lekcije sljedeći tjedan (vidi str. 28(00)), pripremite tekst sličan sljedećem za svako dijete da ga odnese kući svojim roditeljima:

Molim vas recite [ime djeteta] kako je njegovo [njezino] ime odabrano kako bismo mogli razgovarati o tome sljedeći tjedan u razredu. Hvala.

Ukoliko želite koristiti aktivnost za obogaćivanje sadržaja 2. iz 6. lekcije sljedeći tjedan, pripremite tekst u kojim tražite roditelje svakog djeteta da pošalju obiteljsku fotografiju s njihovim djetetom sljedeći tjedan (to može biti na istom papiru ako koristite obje aktivnosti).

4. Potrebni materijali:
  - a) Biblija i primjerak Nauka i saveza.
  - b) BI tabela (vidi 1. lekciju).
  - c) Posuda s malim stvarima različitih boja, poput slatkiša ili sjajnih kamenčića. Neka ima dovoljno boja kako bi svako dijete moglo odabrati nekoliko boja.
5. Napravite potrebne pripreme za aktivnosti za obogaćivanje sadržaja koje želite koristiti.

---

## Predloženi razvoj lekcije

Pozovite dijete da kaže uvodnu molitvu.

Pratite napredak djece ako ste ih potaknuli da učine nešto tijekom tjedna.

### **Nebeski Otac i Isus Krist žele da bismo za sebe**

Aktivnost za privlačenje pažnje

Pokažite posudu s malim stvarima i neka svako dijete odabere jednu. Recite djeci da su upravo donijeli odluku. Moramo donijeti mnoge odluke svakog dana.

- Koje ste odluke donijeli danas? (Odgovori mogu uključiti odlučivanje što obući, što jesti za doručak ili što učiniti sa slobodnim vremenom.)

Recite djeci da je donošenje odluka vrlo važan dio života na zemlji. Neke odluke su jednostavne, a neke su teške. Naše pravo da odlučujemo dano nam je kad smo živjeli na nebu s Nebeskim Ocem i Isusom Kristom.

Učiteljeva  
prezentacija

Podsjetite djecu da nas je, prije nego što smo došli na zemlju, Nebeski Otac pozvao na sastanak. Provjerite sjećaju li se djeca iz prethodne lekcije što se dogodilo na sastanku. Ako se ne sjećaju, ponovite na brzinu, ističući sljedeće ideje:

Na tom sastanku Nebeski Otac je predstavio naum da nam pomogne postati poput njega. Odabrali smo slijediti naum, stoga je svatko od nas došao na zemlju i primio fizičko tijelo. Ako odaberemo obdržavati zapovijedi dok smo na zemlji, moći ćemo ponovno živjeti s Nebeskim Ocem. Isus Krist je ponudio doći na zemlju pokazati nam što moramo učiniti kako bismo ponovno živjeli s Nebeskim Ocem. Lucifer je želio doći na zemlju i prisiliti svakoga da obdržava zapovijedi. Nije želio dati izbor ljudima. No Isus je želio slijediti naum Nebeskog Oca. Želio je da ljudi mogu birati kako će živjeti.

Objasnite da je Nebeski Otac znao da je za nas najbolje da biramo za sebe kako bismo mogli naučiti donositi ispravne odluke. Biti u mogućnosti odlučivati za sebe naziva se sloboda izbora. Neka djeca nekoliko puta ponove riječi *sloboda izbora*.

Objasnite da se Lucifer (koji se naziva i Sotona) i njegovi sljedbenici još uvijek suprotstavljaju naumu Nebeskog Oca. Oni žele da koristimo svoju slobodu izbora da slijedimo njih umjesto Isusa i umjesto činjenja ispravnih stvari.

BI tabela

Pokažite BI tabelu.

- Što je Isus želio učiniti da nam pomogne birati ispravno? (Želio je doći na zemlju da nas poduči onome što je ispravno kako bismo mogli mudro birati.)

Pokažite riječi na BI tabeli. Izgovorite riječi na glas, a zatim neka ih djeca ponove s vama.

### **Djeca mogu birati da čine ispravno**

Priča iz Svetih  
pisama

Vlastitim riječim ispričajte priču iz Mateja 21:14-16. Objasnite da neki od glavnih svećenika nisu vjerovali da je Isus Krist bio Spasitelj, onaj kojeg je Nebeski Otac poslao da im pomogne. Pažljivo su pratili Isusa pokušavajući ga uloviti da učini nešto pogrešno kako bi ga mogli ubiti.

Objasnite da kad je Isus iscjeljivao slijepce i hrome ljude u hramu, glavni svećenici bili su ljutiti. Kad su djeca počela hvaliti Isusa, svećenici su bili još ljučiji, i željeli su da Isus zaustavi djecu. No umjesto toga pitao je svećenike nisu li čitali u Svetim pismima da će ga mala djeca hvaliti.

Istaknite da poput djece u ovoj priči, djeca u vašem razredu mogu odabrati slijediti i hvaliti Isusa.

Sveta pisma

Otvorite Nauk i saveze i naglas pročitajte dio Nauka i saveza 37:4: »Nek svatko za se odluči.« Objasnite da u ovom stihu, *svatko* znači svi ljudi. Svi možemo birati ono što činimo. Neka djeca ustanu i ponove izraz.

BI tabela

Pokažite na BI tabelu i neka djeca ponove riječi na tabeli.

### **Mi možemo birati ispravno**

Priča

Ispričajte priču o djetetu koje je odabralo činiti što Isus želi. Možete upotrijebiti sljedeću priču:

Barbara se probudila mrzovoljna u nedjelju ujutro. Otišla je u krevet prekasno i morala je ustati prerano. Morala je čekati na svoj red u kupaonici. Zatim nije

mogla pronaći jednu cipelu. Zatim je udarila nožnim prstom u stolicu. Njezin brat bio je ljut na nju jer je mislio da će zbog nje cijela obitelj zakasnuti.

Barbara nije pjevala u Maloj školi. Nije se smješkala. Čak nije ni slušala. Željela je da nije u Maloj školi. Sjela je u zadnji red, mrgodila se i igrala s nekim stvarčicama u svom džepu.

- Kakve je odluke donijela Barbara?

Barbarina učiteljica je naporno radila kako bi pripremila lekciju i znala je da Barbara ne sluša. Nakon predavanja Barbarina učiteljica je nasamo razgovarala s Barbarom i pitala u čemu je problem. Barbara je počela plakati. Željela je biti sretna i željela je da njezina učiteljica također bude sretna.

Barbarina učiteljica je pitala bi li htjela pokušati izvesti jedan pokus. Barbara je pomislila da izvesti pokus zvuči zabavno. Njezina učiteljica je objasnila da birati ispravno i činiti ono što Isus želi da činimo može pomoći svakome od nas da budemo sretni. Barbara je pristala pokušati učiniti što bi Isus želio da ona učini u Maloj školi sljedeće nedjelje.

Sljedeće subote, Barbarina učiteljica podsjetila ju je na pokus. Barbara je rekla sama sebi: »Sutra ću učiniti što bi Isus želio da učinim.«

U nedjelju ujutro, kad se Barbara probudila, bila je uzbuđena izvesti pokus. Brzo se spremila za crkvu i također je pomogla svojoj sestri da se pripremi. Kad je Barbara došla u Malu školu, smješkala se. Otpjevala je uvodnu pjesmu i sjedila tiho tijekom uvodne molitve. Dječak koji je sjedio pored Barbare počeo joj je šaptati i uskoro je Barbara šaputala njemu i nije slušala nastavu. Neposredno prije odlaska u razred, Barbara je pogledala prema gore i vidjela sliku Isusa na zidu. Sjetila se da je željela učiniti ono što Isus želi da učini. Barbara je tiho ušla u razred i sjela u naprijed. Slušala je lekciju i odgovarala na pitanja koja joj je postavila učiteljica. Barbara je bila sretna. Bilo joj je drago što je birala ispravno. Otkrila je da je birati ispravno i činiti što je Isus želio da ona čini učinilo sretnom.

Rasprava

- Zašto je Barbara bila sretna?
- Kada ste vi bili sretni jer ste birali ispravno?

### Sažetak

Aktivnost

Neka djeca stisnu šaku svake ruke i izbace palac prema van. Recite djeci da ćete opisati neke odluke koje mogu donijeti. Ako je opisana odluka nešto što bi Isus volio da učine, trebaju podići palce. Ako izjava opisuje nešto što bi Sotona volio da učine, trebaju spustiti palce. Koristite sljedeće primjere ili osmislite vlastite:

- Odlučili ste doći u Malu školu.
- Odlučili ste pjevati u Maloj školi kad vođa zamoli sve da pjevaju.
- Odlučili ste držati oči otvorene tijekom molitve.
- Odlučili ste dovesti prijatelja u Crkvu.
- Odlučili ste se došaptavati s prijateljem tijekom sakramenta.
- Odlučili ste tiho ući u učionicu.
- Odlučili ste smijati se kad se drugo dijete spotakne i padne.
- Odlučili ste uznemiravati drugu djecu stvarajući buku.

- Odlučili ste pomoći učitelju tijekom aktivnosti.
- Odlučili ste se rugati nekome tko je pogrešno odgovorio.
- Odlučili ste tiho slušati kad učitelj priča priču.

Pjesma

Povedite djecu u pjevanju ili recitiranju riječi pjesme »Biraj pravi put«.

Svjedočanstvo

Recite djeci koliko ste zahvalni što nam je Nebeski Otac dao slobodu izbora. Izrecite svoje pouzdanje u sposobnost djece da donesu ispravne odluke.

Zamolite djecu da budu spremni ispričati razredu sljedeći tjedan o ispravnim odlukama koje je svatko od njih donio tijekom tjedna.

Letak

Ako ste pripremili napomene za djecu vezano uz sljedeći tjedan, dajte svakom djetetu primjerak. Objasnite napomene djeci i recite im da ih daju roditeljima.

Pozovite dijete da kaže završnu molitvu.

### Aktivnosti za obogaćivanje sadržaja

Odaberite iz sljedećih aktivnosti one koje će biti najbolje za djecu u vašem razredu. Možete ih koristiti u samoj lekciji ili kao ponavljanje ili sažetak. Za dodatne smjernice, vidi »Predavanje« u »Pomagala za učitelja«.

1. Neka sva djeca ustanu. Odaberite jedno dijete da bude vođa i dajte mu kovanicu ili gumb. Neka vođa stane ispred razreda s kovanicom skrivenom u ruci. Neka druga djeca u razredu pogađaju u kojoj se ruci nalazi kovanica. Nakon što svatko odgovori, vođa otkriva u kojoj se ruci nalazi kovanica. Djeca koja su pogodila idu jedan korak naprijed prema vođi. Ostali ostaju tamo gdje su bili. Nastavite dok neko dijete ne dođe do vođe.
  - Zašto niste svi točno pogodili svaki puta? (Niste imali informacije koje bi vam pomogle pogoditi.)
  - Je li pogađanje dobar način donošenja odluka?

Pomozite djeci razumjeti da mi ne moramo pogađati. Isus nas je podučio što trebamo činiti. Ako učinimo što Nebeski Otac i Isus žele da učinimo, uvijek ćemo donijeti prave odluke.

2. Dajte djeci papir i bojice i neka nacrtaju slike sebe kako čine stvari koje bi Isus Krist želio da čine u Maloj školi. Primjeri mogu uključivati mirno sjedenje, pjevanje, pomaganje učitelju ili tiho hodanje.
3. Pomozite djeci otpjevati ili izrecitirati riječi pjesme »Zapovijed poslušaj« (*Dječja pjesmarica*, str. 46), čineći sljedeće pokrete:

Zapovijed poslušaj (*stavite ruke na uši*),  
 Zapovijed poslušaj (*stavite prst na usne*)  
 jer u tom je sigurnost (*držite ruke prema naprijed s dlanovima prema gore*),  
 u tom je mir (*prekrižite ruke*).

Ponovite pjesmu nekoliko puta kako biste pomogli djeci naučiti riječi.

---

**Cilj** Pomoći svakom djetetu razumjeti da je Nebeski Otac naumio da djeca odrastaju u obitelji.

---

**Priprema** 1. Uz molitvu proučite Luka 1:26-38 i Matej 1:18-25.  
2. Izrežite sljedeća slova od papira. Neka svako slovo bude visoko od 8 do 10 cm:

OBITELJ

3. Pripremite se otpjevati pjesmu »Sretna obitelj« (Dječja pjesmarica, str. 63). Riječi ove pjesme nalaze se na kraju priručnika.
4. Potrebni materijali:
- Biblija.
  - Slika vaše obitelji (po izboru).
  - Papir i olovke ili bojice.
  - Slika 2-5, Objava; slika 2-6, Rođenje Isusovo (Umjetničke slike iz evanđelja 201; 62495).
5. Napravite potrebne pripreme za aktivnosti za obogaćivanje sadržaja koje želite koristiti.

*Napomena:* Vodite računa o obiteljskoj situaciji članova razreda. Pomozite djeci razumjeti da najvažnija stvar o obitelji nije broj članova obitelji, već da se članovi obitelji vole i brinu jedni za druge.

---

## Predloženi razvoj lekcije

Pozovite dijete da kaže uvodnu molitvu.

Pratite napredak djece ako ste ih potaknuli da učine nešto tijekom tjedna. Možete pozvati svako dijete da vam ispriča o trenutku iz prošlog tjedna kad su birali ispravno.

### Obitelji su dio nauma Nebeskog Oca

Aktivnost za privlačenje pažnje

- Gdje ste živjeli prije nego što ste došli na zemlju?

Ponovite s djecom da je svatko od nas odabrao slijediti naum Nebeskog Oca i doći na zemlju. Recite djeci da nas je Nebeski Otac blagoslovio s ljudima da nam pomognu i da nas vole kad smo došli na zemlju.

Recite djeci da ćete im dati tragove da im pomognu otkriti tko su ti ljudi. Jedno po jedno, neka djeca podignu svako slovo u riječi *obitelj*. Neka djeca izgovore slovo. Zatim im dajte tragove koji započinju s tim slovom. Neki mogući tragovi nalaze se na sljedećoj stranici.



1. **O**tac je dio toga.
2. **B**ratići su dio toga.
3. **I** mi smo dio toga.
4. **T**etak i tetka su dio toga.
5. **E**mocije su dio toga.
6. **L**jubav je dio toga.

Kad navedete sve tragove, ponovite riječ *obitelj* s djecom.

Rasprava

- Zašto trebamo obitelj?

Objasnite da kad smo bili bebe, trebali smo živjeti s ljudima koji bi se brinuli o nama. Nebeski Otac je naumio za svakog od nas da živimo u obitelji koja će nas voljeti i brinuti se o nama. Dok odrastamo, naše nas obitelji također podučavaju i pomažu nam donijeti mudre odluke.

### **Nebeski Otac je naumio da Isus Krist ima obitelj nakon rođenja**

Priča iz Svetih pisama i rasprava

Objasnite da je Nebeski Otac naumio za Isusa Krista da ima obitelj nakon rođenja. Muškarac i žena odabrani da vole Isusa Krista i brinu se o njemu na zemlji voljeli su Nebeskog Oca i obdržavali njegove zapovijedi.

Pokažite sliku 2-5, Objava, i ispričajte priču kada je anđeo Gabriel posjetio Mariju, kako je opisano u Luki 1:26-38.

- Tko je žena na ovoj slici? (Vidi Luka 1:27.)
- Tko je muškarac na ovoj slici? (Vidi Luka 1:26.)

Objasnite da je Marija bila iznenađena i pomalo zabrinuta kad je vidjela anđela, no bila je spremna učiniti što god je Nebeski Otac želio da učini (vidi Luka 1:29, 38).

- Što je anđeo rekao Mariji? (Vidi Luka 1:31-32.)
- Tko će biti djetetov otac? (Nebeski Otac.)

Pokažite sliku 2-6, Rođenje Isusovo.

- Tko je muškarac na ovoj slici?

Recite djeci da je Josip bio pravedan muškarac kojeg je odabrao Nebeski Otac da oženi Isusovu majku te da voli Isusa i brine se za njega. Objasnite da je anđeo također posjetio Josipa prije Isusovog rođenja. Ukratko ispričajte priču iz Mateja 1:18-25. Pročitajte naglas što je anđeo rekao Josipu u Mateju 1:21.

- Što je anđeo rekao Mariji i Josipu o tome koje ime da nadjenu bebi?

Objasnite da ime *Isus* znači spasitelj. Isus Krist će spasiti sve nas od naših grijeha i pomoći nam da se vratimo živjeti s Nebeskim Ocem zauvijek. Proroci koji su živjeli na zemlji prije Isusova rođenja prorekli su da će ime našeg Spasitelja biti Isus Krist. Riječ *Krist* znači »pomazanik«, što znači odabran od Nebeskog Oca.

- Zašto je Isus trebao obitelj?

### Naše nas obitelji vole

Učiteljeva prezentacija

Objasnite da su sve obitelji različite. Neke obitelji imaju dva roditelja, a neke obitelji samo jednog. Neke obitelji imaju puno djece, a neke obitelji imaju samo nekoliko djece ili jedno dijete. U nekim obiteljima djeca, roditelji, djed i baka, ujne i ujaci, svi žive zajedno. Neka djeca žive s odraslim osobama s kojima nisu u rodu, no koje ih vole i brinu se za njih. Obitelji čine razne stvari zajedno i pokazuju ljubav na razne načine. Za obitelj je važno da se članovi obitelji vole i brinu jedni za druge. Svatko treba biti dio obitelji.

Rasprava

- Što je vaša obitelj učinila za vas kad ste bili mali?
- Što je vaša obitelj sada čini za vas?
- Što vi činite za ostale članove vaše obitelji?

Sudjelovanje djece

Ukoliko ste ponijeli sliku svoje obitelji, pokažite je. Pokažite članove svoje obitelji i ispričajte zašto je svatko od njih važan za vas. Neka djeca govore o svojim obiteljima. Pozovite djecu da ispričaju o tome kad su bili sretni jer su znali da ih njihova obitelj voli.

### Naše obitelji nam pomažu

Rasprava

Zamolite djecu da slušaju dok navodite nekoliko primjera članova obitelji koji si međusobno pomažu i vole jedni druge. Nakon što navedete primjere, zamolite djecu da vam kažu kako su ljudi iz primjera pokazali ljubav jedni za druge. Koristite sljedeće primjere ili osmislite vlastite:

- Kristijanov mlađi brat Erik se bojava mraka, pa mu je Kristijan pomogao pomoliti se kako bi se osjećao sigurno. Kristijan je zatim otpjevao pjesmu kako bi pomogao Eriku da zaspi.
- Katarinina majka nije bila kod kuće tijekom noći. Katarina je izrezala papir u obliku srca i napisala poruku koja govori njezinoj majci koliko je voli. Ostavila joj je poruku na jastuku da je vidi kad se vrati kući.
- Ivanova baka odvojila bi vrijeme svaki tjedan kako bi mu pomogla vježbati slova za školu. Njezina pomoć i pohvala pomogli su mu naučiti sva slova u abecedi.
- Tomica si je postavio cilj pročitati Mormonovu knjigu prije krštenja. Njegova starija sestra sjedila je s njim svake večeri i slušala dok je čitao. Pomogla je Tomici s teškim riječima. Uz pomoć svoje sestre, Tomica je mogao ostvariti svoj cilj.
- Helena je čula kako kolege iz njezinog razreda zadirkuju njezinog mlađeg brata. Gotovo je zaplakao, stoga ga je Helena odvela i igrala se s njim. Kasnije je rekla svojim kolegama da ne bi trebali zadirkivati drugu djecu.

Ogledna lekcija

Podignite svoju ruku s ispruženim prstima. Objasnite da članovi obitelji mogu surađivati poput prstiju i palca na ruci. Zamolite djecu da pokušaju podići svoja Sveta pisma ili neki drugi predmet s jednom rukom, bez korištenja palčeva. Objasnite da iako su mogli podići predmet samo s prstima, mnogo je lakše kada koriste palac i prste zajedno. Podsjetite djecu da je svaki član obitelji važan. Članovi obitelji mogu postići puno više kad surađuju zajedno.

Likovna aktivnost Dajte djeci papir i bojice ili olovke i neka nacrtaju sliku svoje obitelji. Na svaku sliku napišite *Moja obitelj me voli*.

### Sažetak

Pjesma Zajedno s djecom, otpjevajte ili izrecitirajte pjesmu »Sretna obitelj«.

Svjedočanstvo Posvjedočite da Nebeski Otac želi da svatko od nas bude voljen i da se za nas brine obitelj. Podsjetite djecu da je svaka obitelj drugačija i da je svaka obitelj važna. Posvjedočite da oni mogu učiniti puno kako bi pomogli svojoj obitelji da bude sretna.

Potaknite djecu da svojoj obitelji pokažu slike koje su nacrtali i kažu im koliko ih vole.

Pozovite dijete da kaže završnu molitvu. Zamolite dijete da zahvali Nebeskom Ocu za obitelji.

---

### Aktivnosti za obogaćivanje sadržaja

Odaberite iz sljedećih aktivnosti one koje će biti najbolje za djecu u vašem razredu. Možete ih koristiti u samoj lekciji ili kao ponavljanje ili sažetak. Za dodatne smjernice, vidi »Predavanje« u »Pomagala za učitelja«.

1. Ako bi to bilo značajno u vašoj kulturi, neka se svako dijete pripremi ispričati kako je odabrano njegovo ili njezino ime. To se može postići tako da pošaljete poruku roditeljima djece na kraju 5. lekcije tražeći ih da ispričaju svom djetetu kako je njegovo ili njezino ime odabrano (vidi 21. stranicu). Objasnite u razredu da su naše obitelji odabrale naše ime za nas kad smo se rodili. Neka svako dijete kaže drugoj djeci kako je njegovo ili njezino ime odabrano. (Ako je moguće, možete kontaktirati roditelje svakog djeteta tijekom tjedna da ih podsjetite da njihovo dijete dođe spremno ispričati kako je njegovo ili njezino ime odabrano.)
2. Dogovorite da svako dijete donese sliku svoje obitelji od kuće (sakupite ih na početku lekcije kako ne bi odvlačile pažnju). Jedno po jedno, neka djeca pokažu slike i ispričaju jednu ili dvije stvari koje im se sviđaju o njihovim obiteljima. (Ako planirate koristiti 1. aktivnost za obogaćivanje, možete uz obavijest koju ćete poslati kući na kraju 5. lekcije dodati molbu za obiteljsku sliku.)
3. Zajedno s djecom, otpjevajte ili izrecitirajte pjesmu »Obitelj može vječna nam biti« (*Dječja pjesmarica*, str. 62):  

Na zemlji ovoj imam nju, obitelj dragu mi.  
Ja silno želim biti s njom u cijeloj vječnosti.  
Obitelj može vječna nam biti kroz Nebeskog Oca plan.  
Ja uvijek želim biti s tom obitelji, a po Kristu put je nama dan, po Kristu put je nama dan.

Otpjevajte i sljedeći stih.

Podsjetite djecu da je Nebeski Otac naumio za njih da žive u obiteljima koje će ih voljeti i pomoći im.
4. Neka svako dijete ocrta svoju ruku na komadu papira. Zatim neka nacrtaju lica na prste koja predstavljaju članove obitelji ili stave srce u sredinu da pokažu ljubav. Podsjetite djecu da su članovi obitelji poput prstiju na ruci: svatko je važan.

5. Neka djeca odigraju situacije koje pokazuju kako članovi obitelji mogu pomoći jedni drugima. Koristite situacije iz lekcije ili osmislite vlastite.

6. Pomozite djeci da riječi sljedećih stihova poprate pokretima:

Moja obitelj

Poput ptica visoko u stablu (*mašite rukama poput krila*),

Imam svoju obitelj (*pokažite prema sebi*).

Oni me hrane (*pravite se kao da jedete*)

I uče me igri (*skočite*),

Kako bih mogao biti siguran i sretan svaki dan (*širok osmijeh*).

7. Otpjevajte ili izrecitirajte sljedeće riječi dok se djeca drže za ruke i hodaju u krug:

Tvoja te obitelj voli;

Tvoja te obitelj voli;

Hej ho, obitelj - o!

Tvoja te obitelj voli.

Odaberite dijete da stane u središte kruga dok pjevate sljedeći stih:

Ova obitelj ima oca,

Ova obitelj ima oca;

Hej ho, obitelj - o!

Ova obitelj ima oca.

Ponovite taj stih, zamjenjujući *otac* s *majkom* i neka se još jedno dijete pridruži prvom djetetu u središtu kruga. Nastavite koristeći imena drugih članova obitelji dok sva djeca ne stanu u središte. Otpjevajte prvi stih još jednom kad sva djeca stoje zajedno.

# Rođenje Isusa Krista donijelo je radost zemlji

---

**Cilj** Pomoći svakom djetetu osjetiti radost koju je rođenje Isusa Krista donijelo zemlji.

---

**Priprema**

1. Uz molitvu proučite Luka 2:1-20.
2. Donesite kalendar ili napravite vremensku skalu za aktivnost s rođendanima. Kako biste napravili vremensku skalu, podijelite dugačak komad papira na dvanaest jednakih dijelova i napišite nazive mjeseci po redu, svaki u jedan dio.
3. Zamolite tajnicu Male škole, zapisničara odjela ili roditelje djece da vam kažu datum rođenja svakog djeteta u vašem razredu.
4. Uz odobrenje vaše predsjednice Male škole, pozovite majku ili trudnicu da ukratko ispriča djeci kako se priprema za rođenje djeteta. Zamolite je da opiše svoje ushićenje.
5. Pripremite se otpjevati ili izrecitirati prvi stih pjesme »Čuj nebeske vojske glas« (Crkvena pjesmarica, br. 41).
6. Potrebni materijali:
  - a) Biblija.
  - b) Komadić papira i olovka za svako dijete.
  - c) Samoljepljiva traka ili drugi ljepljivi materijal.
  - d) Slika 2-6, Rođenje Isusovo (Umjetničke slike iz evanđelja 201; 62495).
7. Napravite potrebne pripreme za aktivnosti za obogaćivanje sadržaja koje želite koristiti.

*Napomena:* Dok raspravljate o rođendanima djece, vodite računa o osjećajima posvojene ili udomljene djece u vašem razredu. Pobrinite se da shvate da je njihovo rođenje također bio radostan događaj.

---

**Predloženi razvoj lekcije**

Pozovite dijete da kaže uvodnu molitvu.

Pratite napredak djece ako ste ih potaknuli da učine nešto tijekom tjedna.

**Rođendani su posebni**

Aktivnost za privlačenje pažnje

Recite djeci da mislite na poseban dan. Objasnite da ćete im dati trag i zamolite ih da slušaju tragove i podignu svoje ruke kad znaju na koji dan mislite. Pjevušite rođendansku pjesmu poput »Sretan rođendan ti« ili neki drugi očiti trag.

- Na koji poseban dan mislim?
- Što najviše volite na svoj rođendan?

Kalendar ili aktivnost s vremenskom skalom

Podijelite papir i olovke. Neka svako dijete zapiše svoje ime na komad papira. (Pomozite djeci ako je potrebno.)

Pokažite kalendar ili vremensku skalu. Pozovite djecu da izgovore nazive mjeseci s vama dok ih čitate. Pročitajte nazive svakog mjeseca ponovno, jedan po jedan,

i pozovite djecu koja imaju rođendane u tom mjesecu da zalijepe svoja imena na kalendar ili na vremensku skalu.

- Što mislite kako se vaša obitelj osjećala kad ste se rodili?

Gostujući govornik

Predstavite majku ili trudnicu koja će izraziti svoje osjećaje o pripremi za rođenje djeteta.

Rasprava

Razgovarajte s djecom o stvarima koje su njihove obitelji činile kako bi se pripremile za njihova rođenja, poput molitve za njih da budu zdravi, biranja imena, nabavljanja dječje odjeće i drugih potreština, i planiranje za mjesto gdje će spavati. Pomozite djeci da osjete da je njihovo rođenje sretan i uzbudljiv događaj. Ako ste roditelj, možete ispričati što ste učinili i osjećaje koje ste imali kad je dijete rođeno u vašoj obitelji.

Podsjetite djecu da je rođenje i primanje fizičkog tijela važan dio nauma Nebeskog Oca za nas.

### **Rođenje Isusa Krista bio je predivan dan**

Učiteljeva prezentacija

Recite djeci da će učiti o rođenju bebe koju su ljudi čekali mnogo godina. Proroci su davno rekli da će se jednog dana roditi spasitelj. On će omogućiti ljudima da se vrate ponovno živjeti s Nebeskim Ocem. Ljudi su dugo čekali rođenje tog djeteta.

- Tko je to dijete? (Isus Krist.)

Istaknite da nitko nije točno znao kad će Isus biti rođen. Neki su roditelji podučavali svoju djecu da se raduju ovom velikom događaju jer su znali da će Isus pokazati pravi put za život i zatim omogućiti svima da se vrate živjeti s Nebeskim Ocem. Bez Isusa kao našeg Spasitelja, nitko ne bi mogao ponovno živjeti s Nebeskim Ocem.

Priprema za igrokaz

Pozovite djecu da glume kao da žive u davno doba, prije rođenja Isusa Krista. Recite im da su oni djeca koja žive u Betlehemu. Njihovi roditelji su ih podučili da se raduju rođenju Spasitelja. Večeras su u poljima, pomažući svojim roditeljima da čuvaju ovce.

- Što ćete ponijeti sa sobom dok idete s vašim očevima čuvati ovce? (Odgovori mogu uključiti nešto toplo za obući ili nešto za pojesti.)

Neka djeca zatvore svoje oči i zamisle sljedeći prizor:

Dolazi večer, a pastiri sakupljaju ovce u tor, gdje one mogu mirno spavati do jutra. Noć je bistra i zvijezde počinju izlaziti. Uskoro je nebo ispunjeno blještavim zvijezdama. Sve je mirno i tiho. (Možete smanjiti svjetlost u učionici kako biste simulirali noć.)

Priča iz Svetih pisama i igrokaz

Ispričajte priču o ukazanju anđela pastirima, kako je opisano u Luki 2:8-18. Pročitajte naglas nekoliko stihova iz Biblije dok pričate priču.

Istaknite da su pastiri bili uplašeni kad su vidjeli anđela, no anđeo im je rekao: »Ne bojte se, jer vam, evo, donosim radosnu vijest o velikom veselju« (Luka 2:10).

Neka djeca odglume da se boje anđela, a zatim da su sretni kad su čuli što je anđeo rekao.

Objasnite da je anđeo ispričao pastirima o Isusovom rođenju (vidi Luka 2:11) i rekao im gdje da nađu malog Isusa (vidi Luka 2:12). Tada su pastiri odjednom čuli mnogo anđela »koj[i] su hvalil[i] Boga: 'Slava Bogu na visini i na zemlji mir ljudima koje ljubi!'« (Luka 2:13-14).

Pjesma	<p>Otpjevajte ili izrecitirajte prvi stih pjesme »Čuj nebeske vojske glas«. Pozovite djecu da vam se pridruže ako znaju riječi.</p> <p>Čuj nebeske vojske glas, zlatnih truba divan sklad,          Slušaj pjesmu radosnu koju Nebo pjeva sad:          Slava Bogu, slava sva sred visine nebeske,          A na zemlji nek je mir: Gospod Isus rodi se,          A na zemlji nek je mir: Gospod Isus rodi se.</p>
Nastavak priče iz Svetih pisama i igrokaza	<p>Objasnite da kad su se anđeli vratili u nebo, pastiri su odlučili potražiti malog Isusa (vidi Luka 2:15). Neka djeca odglume da idu sa svojim očevima u Betlehem vidjeti malog Isusa (možete se premjestiti u drugi dio učionice).</p> <p>Pokažite sliku 2-6, Rođenje Isusovo.</p> <ul style="list-style-type: none"> <li>• Tko su ljudi na ovoj slici?</li> </ul> <p>Objasnite da su pastiri pronašli bebu kao što su im rekli anđeli. Bio je umotan u pelenice i ležao u jaslama. Pastiri su bili zahvalni za sve što su mogli vidjeti i čuti o Isusu, i rekli su drugim ljudima o onome što su vidjeli i čuli (vidi Luka 2:17-18).</p>
	<p><b>Sažetak</b></p>
Sudjelovanje djece	<p>Pozovite svako dijete da ustane i ispriča jednu stvar koja se dogodila tu večer dok su pastiri čuvali ovce. Naglasite da su mnogi ljudi bili sretni nakon što su toliko dugo čekali Spasiteljevo rođenje.</p>
Svjedočanstvo	<p>Recite djeci koliko ste sretni što je Isus Krist došao na zemlju. Posvjedočite da je Isus Spasitelj svijeta i da će nam slijeđenje Isusovih učenja pomoći da se vratimo živjeti jednog dana s Nebeskim Ocem.</p> <p>Potaknite djecu da odu kući i ispričaju svojim obiteljima što su naučili o rođenju Isusa Krista.</p> <p>Pozovite dijete da kaže završnu molitvu. Predložite da iskaže zahvalnost za Isusovo rođenje.</p>

### **Aktivnosti za obogaćivanje sadržaja**

Odaberite iz sljedećih aktivnosti one koje će biti najbolje za djecu u vašem razredu. Možete ih koristiti u samoj lekciji ili kao ponavljanje ili sažetak. Za dodatne smjernice, vidi »Predavanje« u »Pomagala za učitelja«.

1. Pomozite djeci da odglume događaje koji okružuju Spasiteljevo rođenje. Možete donijeti jednostavne rekvizite, poput marama i lutke.
2. Pomozite djeci izrecitirati i odglumiti pjesmu »Bio sam beba«. Neka čuče za vrijeme prvog stiha i neka se protegnu za vrijeme drugog stiha.

Bio sam beba, beba, beba.  
 Bio sam beba, mala, mala, mala, mala.

Sad sam veći, veći, veći.  
 Sad sam veći, viši, viši, viši.

3. Otpjevajte ili izrecitirajte riječi pjesme »U štalici prostoј« (*Dječja pjesmarica*, str. 16), »Zvijezde sijaše« (*Dječja pjesmarica*, str. 18) ili »O, malo mjesto Betlehem« (*Crkvena pjesmarica*, str. 43). Riječi ovih pjesama nalaze se na kraju priručnika.

4. Kopirajte prikaz malog Isusa u jaslicama (nalazi se na kraju lekcije) za svako dijete. Neka svako dijete oboji jasllice i prilijepi malo sijena, suhe trave ili konca kako bi napravili udoban krevetić za bebu. Zatim neka svako dijete oboji sliku malog Isusa. Pomozite djeci izrezati njihovu sličicu malog Isusa i prilijepiti je na jasllice.



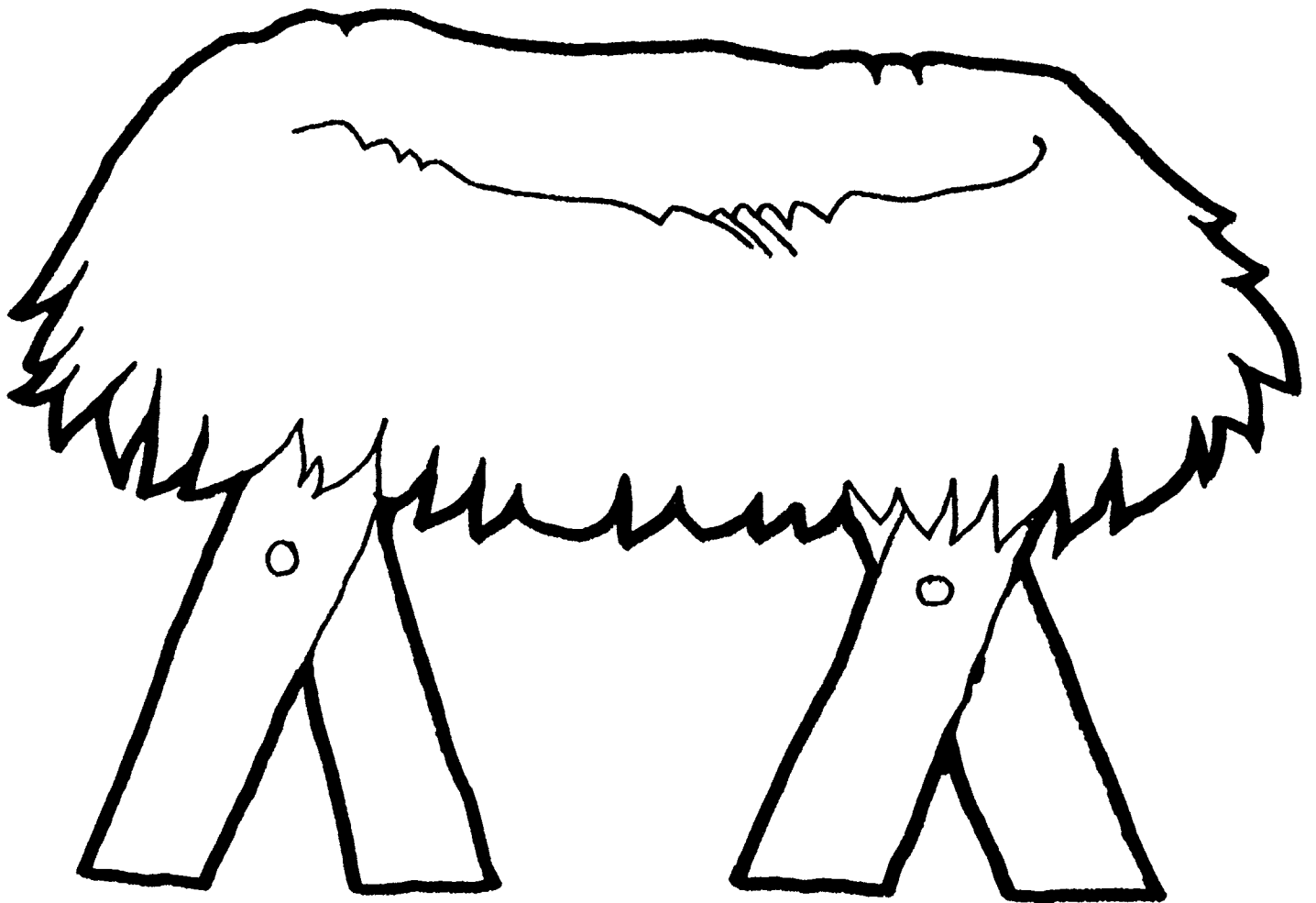
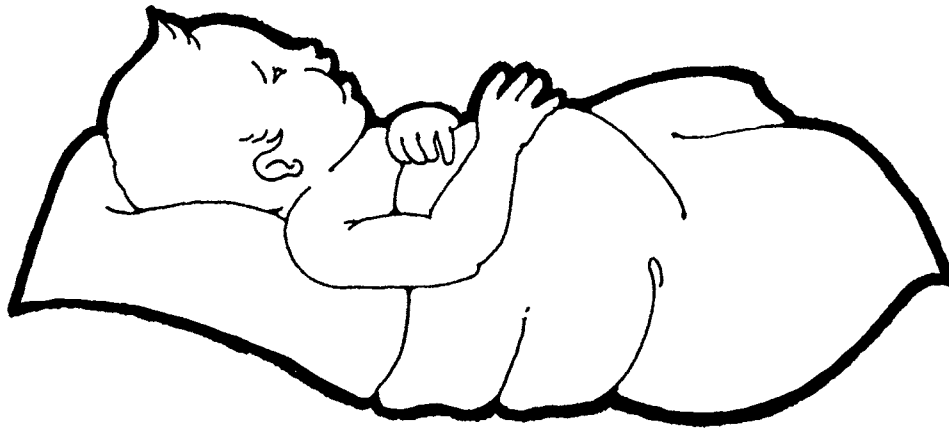

# Nebeski Otac pazi na mene

8.  
lekcija

---

**Cilj** Osnažiti vjeru svakog djeteta da će nam Nebeski Otac pomoći i blagosloviti nas u vrijeme potrebe.

---

- Priprema**
1. Uz molitvu proučite Matej 2:1-15, 19-20.
  2. Napravite papirnati krug za svako dijete koji je dovoljno velik da može na njemu nacrtati sliku svog lica. Napravite rupu na vrhu svakog kruga i napišite *Nebeski Otac pazi na mene* po rubu svakog kruga.
  3. Pripremite se iznijeti osobno iskustvo kad ste osjetili da Nebeski Otac pazi na vas i štiti vas, kao npr., kad ste bili zaštićeni od nesreće, kad ste morali riješiti problem ili kad ste trebali utjehu. Ili, uz odobrenje vaše predsjednice Male škole možete pozvati člana vašeg odjela ili ogranka da dođe u vaš razred i ispriča takvo iskustvo.
  4. Pripremite se otpjevati ili izrecitirati »Ja hvalim Ti, Oče« (*Dječja pjesmarica*, str. 9). Riječi ove pjesme nalaze se na kraju priručnika.
  5. Potrebni materijali:
    - a) Biblija.
    - b) Maleni dar za svako dijete, poput cvijeta, lijepog kamena ili male zahvalnice.
    - c) Bojice ili olovke.
    - d) Dugačka uzica za svako dijete.
    - e) Slika 2-7, Mudraci (Umjetničke slike iz evanđelja 203; 62120); slika 2-8, Bijeg u Egipat (Umjetničke slike iz evanđelja 204; 62119); slika 2-9, David O. McKay kao dječak.
  6. Napravite potrebne pripreme za aktivnosti za obogaćivanje sadržaja koje želite koristiti.
- 

**Predloženi  
razvoj lekcije**

Pozovite dijete da kaže uvodnu molitvu.

Pratite napredak djece ako ste ih potaknuli da učine nešto tijekom tjedna.

**Nebeski Otac čini mnogo stvari za nas**

Aktivnost za  
privlačenje pažnje

Zamolite djecu da zatvore svoje oči. Stavite maleni dar na krilo svakog djeteta i zatim zamolite djecu da otvore svoje oči. Dopustite im na trenutak da razgovaraju o ugodnom iznenađenju.

- Što mislite tko je stavio dar u vaše krilo?
- Što mislite zašto sam vam dao/la dar?
- Tko još čini dobre stvari za vas? (Roditelji, obitelj, prijatelji, Nebeski Otac.)
- Što je Nebeski Otac učinio za vas? (Odgovori mogu uključiti planiranje za nas da dođemo na zemlju, pružanje mogućnosti da imamo obitelj i slanja Isusa Krista da bude naš Spasitelj.)

Pjesma	<p>Zajedno s djecom, otpjevajte ili izrecitirajte riječi pjesme »Ja hvalim Ti, Oče«.</p> <p>Objasnite da jedna stvar koju Nebeski Otac čini za nas, je da nas štiti i tješi kad imamo problema. Ako imamo vjere u Nebeskog Oca, on će nam dati hrabrosti i pomoći nam donijeti dobre odluke o tome kako riješiti naše probleme.</p>
Priča iz Svetih pisama	<p><b>Nebeski Otac je zaštitio malog Isusa</b></p> <p>Pokažite sliku 2-7, Mudraci. Ispričajte priču o mudracima koji traže dijete Krista, kako je opisano u Mateju 2:1-12.</p> <p>Objasnite da je kralj Herod rekao mudracima da je želio štovati ili pokazati ljubav za malog Krista (možete objasniti da je <i>mali Krist</i> drugo ime za malog Isusa). No kralj Herod je zapravo želio nauditi Isusu. Pročitajte naglas Matej 2:12 i objasnite da je Nebeski Otac zaštitio Isusa govoreći mudracima da se ne vraćaju kralju Herodu.</p>
Priča iz Svetih pisama	<p>Pokažite sliku 2-8, Bijeg u Egipat. Ispričajte priču koja se nalazi u Mateju 2:13-15. Pročitajte naglas stih 13.</p> <ul style="list-style-type: none"> <li>• Zašto se anđeo ukazao Josipu? (Vidi Matej 2:13.)</li> <li>• Zašto je anđeo rekao Josipu da ode u Egipat? (Kako kralj Herod ne bi mogao pronaći Isusa.)</li> <li>• Zašto je kralj Herod želio ubiti malog Isusa? (Bojao se da će Isus zauzeti njegovo kraljevsko mjesto kada odraste.)</li> </ul> <p>Objasnite da je Nebeski Otac pazio i zaštitio Isusa upozorivši Josipa da odvede Isusa i Mariju u Egipat. Nebeski Otac je uvijek pazio na Isusa.</p> <p>Pročitajte naglas Matej 2:19-20.</p> <ul style="list-style-type: none"> <li>• Zašto se anđeo ponovno ukazao Josipu? (Vidi Matej 2:20.)</li> <li>• Zašto je povratak Josipa, Marije i malog Isusa u Izrael bio siguran? (Kralj Herod je umro. Vidi Matej 2:19-20.)</li> </ul> <p><b>Nebeski Otac pazi na nas</b></p>
Rasprava	<p>Podsjetite djecu da je svatko od nas dijete Nebeskog Oca. On pazi na nas baš kao što je pazio na Isusa. Kad slušamo njegove zapovijedi i molimo za njegovu pomoć, Nebeski Otac će nam pomoći. (Možete istaknuti da nam Nebeski Otac uvijek pomaže, no ponekad nam ne pomaže na način kako mi to očekujemo.)</p> <ul style="list-style-type: none"> <li>• Kako možete tražiti pomoć Nebeskog Oca? (Molite se.)</li> <li>• Kako vam Nebeski Otac može pomoći kad ste bolesni, kada ste usamljeni i kada ste uplašeni?</li> </ul>
Priča	<p>Pokažite sliku 2-9, David O. McKay kao dječak. Pokažite na Davida O. McKaya (on sjedi u krilu svog oca) i ispričajte djeci da je taj dječak odrastao i postao deveti predsjednik Crkve. Ispričajte sljedeću priču o iskustvu kojeg je imao kao dječak:</p> <p>»Jedne večeri dok je njegov otac bio odsutan, David... je čuo buku u kući i bio je siguran da su to bili provalnici. On je znao da će se njegova majka uplašiti ako čuje [buku], i nadao se da neće. Dok je budan ležao... odlučio je učiniti što su ga njegovi roditelji podučili da čini – pomoliti se. Uvijek se molio klečeći pored kreveta, stoga je smatrao da i ovaj put mora sići s kreveta i kleknuti u molitvi. Silazak s kreveta bio je težak ispit. Trebao je svu svoju snagu i volju jer je bio toliko uplašen. No učinio je to!</p>

Dok je klečao pored kreveta, molio je ustrajno s pravom vjerom. Zatim je, jasno kao kad jedna osoba govori drugoj, čuo glas koji mu je rekao: 'Nemoj se bojati. Ništa ti se neće dogoditi.' David se popeo natrag u krevet i čvrsto zaspao« (Marie F. Felt, »David: A Boy of Promise« [David: dječak obećanja], *Instructor*, rujan 1969, str. 330).

Priča

Ispričajte sljedeću priču o starješini Hugh B. Brown, koji je postao apostol Crkve:

»Kada bih usnio loš san tijekom noći dok sam bio mali, probudio bih se viknuvši: 'Mama, jesi li tu?' Budući da je soba moje mame bila pored moje, ona bi me čula i odmah odgovorila: 'Da sine, tu sam.'

Godinama kasnije kad sam otišao na misiju u Englesku, moja me je majka podsjetila da neće biti tamo kad je pozovem, no da će Nebeski Otac uvijek biti tamo.

Mnogo puta tijekom moje misije i tijekom mog života sam pitao: 'Oče, jesi li tu?'... Uvijek sam primio odgovor« (u Joleen Meredith, »Friend to Friend« [Prijatelj prijatelju], *Friend*, kolovoz 1975, str. 7).

Objasnite da Nebeski Otac neće uvijek govoriti naglas s nama, no uvijek nas pazi. Ponekad nam pomaže dajući nam miran osjećaj ili stavljajući ideje u naše umove.

Učiteljeva  
prezentacija ili  
gostujući govornik

Ispričajte osobno iskustvo kad ste osjećali da Nebeski Otac pazi na vas i štiti vas, ili neka pozvani član odjela ili ogranka ispriča svoje iskustvo.

Likovna aktivnost

Dajte svakom djetetu bojice ili olovku i papirnati krug. Neka svako dijete nacrti svoje lice u krugu. Provucite konac kroz rupu na vrhu svakog kruga i zavežite konac kako bi dijete moglo nositi krug oko svog vrata. Pročitajte naglas ili neka djeca pročitaju riječi na njihovim krugovima.

### Sažetak

Svjedočanstvo

Posvjedočite da kao što je Nebeski Otac volio i pazio Isusa Krista kad je bio na zemlji, tako Nebeski Otac voli i pazi svakoga od nas.

Pokažite na dijete i recite: »Nebeski Otac će uvijek paziti na (djetetovo ime).«  
Ponovite za svako dijete.

Potaknite djecu da vjeruju Nebeskom Ocu i večeras zatraže njegovu zaštitu u svojim molitvama.

Pozovite dijete da kaže završnu molitvu. Zamolite dijete da iskaže zahvalnost Nebeskom Ocu za njegovu ljubav i pomoć.

---

### Aktivnosti za obogaćivanje sadržaja

Odaberite iz sljedećih aktivnosti one koje će biti najbolje za djecu u vašem razredu. Možete ih koristiti u samoj lekciji ili kao ponavljanje ili sažetak. Za dodatne smjernice, vidi »Predavanje« u »Pomagala za učitelja«.

1. Pripremite komadiće papira koji opisuje situacije u kojima bi djeca mogla tražiti pomoć od Nebeskog Oca. Stavite papiriće u posudu i neka se djeca izmjenjuju uzimajući po jedan i kažu što bi učinili u navedenoj situaciji. Možete upotrijebiti sljedeće situacije ili osmisliti vlastite:

- a) Tvoja obitelj se sprema krenuti na put. Tvoji roditelji su zabrinuti za sigurnost obitelji dok putuju.
- b) Tvoja mlađa sestra je bolesna i nalazi se u bolnici. Zabrinut si za nju.

- c) Izgubio si se za vrijeme izleta sa svojom obitelji.
  - d) Slomio si nogu i dosta ti je boli i neudobnog gipsa. Vrlo si uzrujan.
  - e) Ovo je tvoj prvi dan za odlazak u Malu školu u novom odjelu ili ogranku i bojiš se.
2. Postavite stolice nasumično po prostoriji i recite djeci da stolice predstavljaju probleme koje imamo u životu. Zavežite oči jednog djeteta i vodite ga kroz sobu dajući mu usmene upute. Objasnite da iako ne možemo vidjeti Nebeskog Oca, obdržavanje njegove zapovijedi pomoći će nam kroz naš život. Ako se dijete sudari sa stolicom, objasnite da nailazimo na probleme i da možemo pitati Nebeskog Oca za utjehu i pomoć u svladavanju naših problema. Dajte svakom djetetu koje želi sudjelovati priliku da povežu oči i da budu vođeni kroz sobu.
3. Otpjevajte ili izrecitirajte oba stiha pjesme »Oče pomози« (*Dječja pjesmarica*, str. 27) ili »Znam živi otac moj« (*Dječja pjesmarica*, str. 5). Riječi pjesme »Znam živi otac moj« nalazi se na kraju priručnika.

Oče pomози

Oče, pomози da opraštam ja  
svemu što bol mi nanijeti zna.  
I svaki dan pomози mi  
bliže da dođem, da dođem Ti.

Oče, pomози da pokajem se,  
postupam dobro, obratim se.  
I svaki dan pomози mi  
bliže da dođem, da dođem Ti.

# Isus Krist bio je dijete poput mene

9.  
lekcija

---

<b>Cilj</b>	Ojačati želju djece za budu poput Isusa Krista širenjem njihovog znanja o Isusovom djetinjstvu.
-------------	---

---

<b>Priprema</b>	<ol style="list-style-type: none"><li>1. Uz molitvu proučite Matej 2:19-23 i Luka 2:40-52. Vidi i <i>Evandeoska načela</i> (31110), 11. poglavlje.</li><li>2. Upotrijebite papir i štapiće kako biste napravili svitke kako je prikazano na slici 2-12, Biblijska škola i kako je opisano u lekciji. Na svitke napišite riječi iz Luke 2:52.</li><li>3. Pripremite se otpjevati ili izrecitirati oba stiha pjesme »Dok čitam tu priču krasnu« (<i>Dječja pjesmarica</i>, str. 55). Ukoliko je moguće, zamolite glazbenu voditeljicu Male škole da pomogne djeci u vježbanju ove pjesme tjedan dana ranije i na dan ove lekcije.</li><li>4. Potrebni materijali:<ol style="list-style-type: none"><li>a) Biblija.</li><li>b) Dječje stvari poput bočice, deke i zvečke.</li><li>c) BI tabela (vidi 1. lekciju).</li><li>d) Slika 2-10, Obiteljski život u Bibliji; slika 2-11, Djetinjstvo Isusa Krista (Umjetničke slike iz evanđelja 206; 62124); slika 2-12, Biblijska škola; slika 2-13, Mali Isus u hramu (Umjetničke slike iz evanđelja 205; 62500).</li></ol></li><li>5. Napravite potrebne pripreme za aktivnosti za obogaćivanje sadržaja koje želite koristiti.</li></ol>
-----------------	--

---

<b>Predloženi razvoj lekcije</b>	<p>Pozovite dijete da kaže uvodnu molitvu.</p> <p>Pratite napredak djece ako ste ih potaknuli da učine nešto tijekom tjedna.</p> <p><b>Isus je nekoć bio dijete</b></p> <p>Aktivnost za privlačenje pažnje</p> <p>Podijelite stvari za bebu i neka ih djeca pogledaju i drže. Objasnite za što se koriste predmeti. Napomenite da je Isus Krist nekoć bio dijete.</p> <ul style="list-style-type: none"><li>• Mislite li da je Isus koristio predmete poput ovih?</li></ul> <p>Istaknite da su neke stvari koje je Isus imao kad je bio beba vrlo slične stvarima koje su djeca koristila kad su bili bebe. Neke od stvari bile su dosta drugačije. Objasnite da će djeca u ovoj lekciji učiti o Isusovom životu kad je bio dijete.</p> <p><b>Isus je imao dom</b></p> <p>Rasprava o slici</p> <p>Pokažite sliku 2-10, Obiteljski život u Bibliji. Recite djeci da je ovo dom u kakvom su živjeli ljudi iz Nazareta. Nazaret je grad u kojem je odrastao Isus (vidi Matej 2:23), a Isus je vjerojatno živio u domu poput ovog. Neka djeca pogledaju sliku, razgovaraju o njoj i postave pitanja. Ako djeca nemaju pitanja, možete postaviti pitanja poput sljedećih:</p>
----------------------------------	--

- Što mislite gdje je obitelj spavala? (Spomenite prostirač kojega žena miče i ormar iza nje u kojem se nalaze drugi složeni prostirači. Objasnite da su krovovi kuća bili ravni, a stepenice izvan svake kuće vodili su na krov. Možda su djeca ponekad spavala na krovu.)
- Gdje je beba u ovom domu spavala? (Pokažite kolijevku. Objasnite da je Josip bio stolar i da je mogao napraviti takvu kolijevku za malog Isusa.)
- Što mislite čemu su služile velike posude? (U nekima se čuvala voda. Sva voda u obitelji koristila se iz zdenca u selu jer nije bilo vodovoda u kućama. Zdenac je duboka rupa u zemlji u kojoj se nalazi čista voda.)
- Što radi žena koja sjedi na podu? (Melje brašno kako bi napravila kruh.)
- Budući da nije bilo struje, kako su mogli osvjeteliti dom? (Koristili su uljane lampe. Pokažite lampu na pregradi iza žene koja melje. Možda su neke posude čuvale ulje za lampe.)

Rasprava o slici

Pokažite sliku 2-11, Djetinjstvo Isusa Krista.

- Tko su ljudi na ovoj slici? (Isus i Josip.)
- Što rade?

Objasnite da je Isus vjerojatno pomogao Josipu u njegovom poslu, a Josip je vjerojatno podučio Isusa da bude stolar poput njega (vidi Marko 6:3).

- Što još mislite da je Isus naučio kod kuće?

Naglasite da su u njegovom domu Isusu ispričane priče o prorocima, poput priča koje čitamo u Bibliji. Također je podučen moliti se i odabrati činiti ispravno kao što su nas podučili naši roditelji. Marija i Josip vjerovali su u Nebeskog Oca kao što i mi vjerujemo.

### **Isus je kao dječak činio mnoge stvari**

Aktivnost

Neka djeca ispruže svoje ruke. Spomenite različitu hranu koju mogu jesti. Recite djeci da okrenu svoje dlanove prema gore ako misle da je Isus jeo tu hranu i okrenu svoje dlanove prema dolje ako misle da nije jeo tu hranu. Pobrinite se da spomenete hranu koju djeca jedu, a koju je Isus vjerojatno jeo, poput kruha, ribe, janjetine, meda, grožđa, smokvi, datulja i mlijeka.

Rasprava

- Što mislite po čemu je vaše djetinjstvo drugačije od Isusovog djetinjstva?
- Što mislite po čemu je vaše djetinjstvo slično Isusovom djetinjstvu?

Neka djeca razgovaraju o stvarima koje čine, a koje je Isus Krist možda činio dok je bio dječak. Na primjer, mogli su obavljati zadatke, pomagati svojim roditeljima, ići u školu, brinuti se o djetetu, pjevati pjesme, igrati igre, utrkivati se ili jahati konja. Navedite da je Isus vjerojatno činio iste ili slične stvari (na primjer, Isus možda nikada nije jahao konja, ali je vjerojatno jahao magarca).

### **Isus je proučavao Sveta pisma**

Rasprava o slici

Pokažite sliku 2-12, Biblijska škola. Objasnite da su se dječaci u Nazaretu školovali u sinagogi ili crkvi. Učitelj je bio glava seoske sinagoge. Zvali su ga rabin.

Neka djeca zajedno kažu *rabin*.

Objasnite da umjesto školovanja kod kuće, Isus je išao u školu poput ove.

- Po čemu se ova škola razlikuje od vaše škole? (Odgovori mogu uključiti način na koji se dječaci oblače, gdje sjede i ploče na koje su pisali.)

Objasnite da u to vrijeme djevojčice nisu išle u školu. Njih su kod kuće podučavale majke.

Prikaz svitaka

Istaknite da škola nema nikakvih knjiga. U Isusovo vrijeme, dječaci su učili sa svitaka. Neka djeca ponove riječ *svitak*.

Pokažite djeci svitak koji imate. Objasnite da je svitak dugački komad materijala sličnog papiru sa zapisima na njima, pričvršćenog na štap s obje strane. Kad se jedan dio odmotao, drugi se namotao tako da bi jedan dio veličine stranice uvijek bio vidljiv. Prikažite to sa svitkom kojeg ste napravili. Zatim smjestite svitak po strani za kasnije.

Učiteljeva prezentacija

Objasnite da su svici koje su dječaci proučavali u školi sadržavali učenja proroka koji su živjeli prije rođenja Isusa Krista. Pokažite dio Biblije koja se odnosi na Stari zavjet. Recite djeci da taj dio Biblije sadrži neke zapise i priče koje su se nalazile na nekim od svitaka.

Neka dijete pokaže svitak koje drži rabin na slici i svitak u kutiji pored njega. Objasnite da su dječaci učili čitati i pisati sa svitaka. To se može usporediti s učenjem čitanja i pisanja iz Biblije.

Priča iz Svetih pisama

Pokažite 2-13, Mali Isus u hramu, i ispričajte priču koja se nalazi u Luki 2:41-50.

Pomozite djeci razumjeti koliko su zabrinuti Marija i Josip bili na kraju prvog dana putovanja kad nisu nigdje mogli pronaći Isusa. Oni su se brzo vratili u Jeruzalem i tražili su ga tri dana prije nego što su ga našli.

- Gdje su Marija i Josip pronašli Isusa?
- Što je Isus radio u hramu? (Vidi Luka 2:46.)

Objasnite da je Isus razgovarao s ljudima koji su puno proučavali Sveta pisma. Ti ljudi bili su iznenađeni što je Isus toliko znao. Pročitajte naglas Luku 2:47. Objasnite da *divili* znači da su se iznenadili.

### **Mi možemo postati više poput Isusa Krista**

Rasprava

Objasnite da se Isus vratio u Nazaret s Marijom i Josipom i tamo je odrastao. Uzmite svitak koji ste napravili i s njega pročitajte Luku 2:52. Objasnite da *napredovao* znači rasti.

- Što znači ovaj stih kad kaže da je Isus napredovao u mudrosti?

Objasnite djeci da svatko od njih također raste u mudrosti, budući da uče birati ispravno. Navedite nekoliko primjera kako su sada mudriji nego prije nekoliko mjeseci.

- Što znači zadnji dio stiha kad kaže da je Isus napredovao u »milosti pred Bogom«? (Nebeski Otac je bio zadovoljan jer je Isus uvijek činio što je Nebeski Otac želio da on čini.)
- Kako vi možete napredovati u milosti pred Nebeskim Ocem?

Objasnite da je Nebeski Otac zadovoljan kad postajemo više poput Isusa. Isus je uvijek birao ispravno.

- Što mislite kako bi se Isus odnosio prema djetetu kojeg drugi ismijavaju?



Neka djeca pitaju sebe: »Kako se ja odnosim prema djetetu kojeg drugi ismijavaju?«

- Kad se je mali Isus igrao, a njegova majka ili Josip su ga zatražili da nešto učini, što mislite da je on učinio?

Neka se djeca zapitaju: »Što ja činim ako se igram, a moja majka ili otac zatraže od mene da nešto učinim?«

Objasnite da je Isus rastao »u milosti« pred drugima ljudima (vidi Luka 2:52). Voljeli su biti s njim.

- Biste li vi voljeli imati Isusa za prijatelja dok je bio dječak?

BI tabela

Pokažite BI tabelu i neka djeca ponove riječi na njoj. »Ja ću birati ispravno.« Podsjetite ih da mogu postati više poput Isusa Krista kad biraju ispravno.

### Sažetak

Pjesma

Zajedno s djecom otpjevajte ili izrecitirajte riječi oba stiha pjesme »Dok čitam tu priču krasnu«.

Dok čitam tu priču krasnu razmišljam,  
kad Isus međ' ljudima bje,  
kako pozvao je malenu djecu svu;  
o, da mogah biti s njim tad.  
O, da je i mene on zagrlio  
i blagoslov da mi tad;  
da vidjeh mu lice kad rekao je:  
»Pustite djecu da dođu mi.«

Svjedočanstvo

Posvjedočite da će nas ispravno biranje i postajanje poput Isusa Krista usrećiti. Recite djeci koliko ste zahvalni što imate Isusov primjer kako bismo trebali živjeti.

Navedite djeci da je Isusovo djetinjstvo vjerojatno bilo vrlo slično njihovom. Potaknite ih da uvijek biraju ispravno, poput Isusa.

Pozovite dijete da kaže završnu molitvu.

---

### Aktivnosti za obogaćivanje sadržaja

Odaberite iz sljedećih aktivnosti one koje će biti najbolje za djecu u vašem razredu. Možete ih koristiti u samoj lekciji ili kao ponavljanje ili sažetak. Za dodatne smjernice, vidi »Predavanje« u »Pomagala za učitelja«.

1. Izmjerite visinu svakog djeteta s uzicom ili koncem. Izrežite dio uzice ili konca koja odgovara visini djeteta i neka je dijete sačuva. Podsjetite djecu da dok njihova tijela rastu, također trebaju rasti u milosti pred Bogom. To mogu učiniti donoseći dobre odluke, poput Isusa Krista.
2. Pomozite djeci da s vama ponove Luku 2:52 nekoliko puta. Razgovarajte o određenim odlukama koje mogu donijeti kako bi mogli rasti u milosti pred Nebeskim Ocem.
3. Donesite hranu koju je Isus Krist vjerojatno jeo, poput smokava, grožđa, datulja, sira, kruha, oraha ili maslina, i neka je djeca probaju. Prije lekcije provjerite s roditeljima djece jesu li djeca alergična na hranu koju ste donijeli. (Nemojte nositi hranu ako ovu lekciju podučavate na posnu nedjelju.)

4. Razgovarajte o stvarima koje bebe mogu činiti i usporedite ih s onime što djeca mogu činiti sada. Postavite pitanja poput sljedećih:

- Može li beba hodati? Možete li vi hodati?
- Može li beba govoriti? Možete li vi govoriti?

Objasnite da dok djeca rastu, raste i njihova sposobnost da budu više poput Spasitelja dok biraju ispravno.

5. Dajte svakom djetetu komad tijesta (vidite recept ispod) i neka naprave malu posudu, vazu ili drugi predmet koji se mogao koristiti u vrijeme kad je Isus Krist bio dječak.

Tijesto

Potrebni materijali:

5 dkg brašna  
2,5 dkg soli  
1 žlica ulja  
voda  
boja za hranu (po volji)

Upute: Pomiješajte sol i brašno. Dodajte ulje i dovoljno vode kako bi mješavina bila poput gline. Dodavajte pomalo vode dok mješavina ne postane pogodna za oblikovanje, ali ne ljepljiva. Mijesite polako. Ako želite obojiti tijesto, dodajte boju u vodu prije nego što je ulijete u sol i tijesto. Čuvajte tijesto u hermetički zatvorenoj posudi.

---

**Cilj** Pomoći djeci razumjeti da se mogu približiti Nebeskom Ocu kroz smjernu molitvu.

---

**Priprema**

1. Uz molitvu proučite Matej 6:9 i 3. Nefi 18:19-20. Vidi i *Evandeoska načela* (31110), 8. poglavlje.

2. Napravite sljedeće papiriće s riječima:

ti

Ti

3. Zapišite pitanja poput sljedećih na odvojene komadiće papira. Neka bude barem jedno pitanje za svako dijete u vašem razredu (ako je vaš razred mali, možete imati barem dva pitanja za svako dijete).
- a) Ako je netko u vašoj obitelji morao napustiti dom na neko vrijeme, što biste mogli zamoliti Nebeskog Oca u svojim molitvama?
  - b) Ako nas je naša lekcija podučila da bismo ispravno, što bismo mogli zamoliti Nebeskog Oca u našoj razrednoj molitvi?
  - c) Ako nas je naša lekcija podučila da budemo dobri, što bismo mogli zamoliti Nebeskog Oca u našoj razrednoj molitvi?
  - d) Ako je vaš prijatelj bolestan i ne može izaći da bi se igrao, što možete zamoliti u svojim molitvama?
  - e) Što možemo tražiti u našim molitvama svako jutro i svaku večer?
  - f) Što možemo tražiti za djecu u našem razredu Male škole kad se molimo?
4. Pripremite se otpjevati ili izrecitirati riječi pjesme »Ponizno, spokojno« (*Dječja pjesmarica*, str. 12). Riječi ove pjesme nalaze se na kraju priručnika.
5. Potrebni materijali:
- a) Biblija i Mormonova knjiga.
  - b) Slika 2-14, Razredna molitva (62200); slika 2-15, Brigham Young; slika 2-16, Heber J. Grant kao dječak.
6. Napravite potrebne pripreme za bilo koju aktivnost za obogaćivanje koju želite koristiti.
- 

**Predloženi  
razvoj lekcije**

Aktivnost za  
privlačenje pažnje

Prije nego što pozovete dijete da kaže uvodnu molitvu, pokažite sliku 2-14, Razredna molitva i otpjevajte ili izrecite riječi pjesme »Ponizno, spokojno«.

Ponizno, spokojno, toplo na Te mislimo.  
Ponizno, spokojno, ovu pjesmu pjevamo.  
Ponizno, spokojno, skrušeno Te molimo,  
Duhu Svetim sveti stan u srcu da pružimo.

- Dok netko u razredu izgovara molitvu, što bi ostali trebali raditi?

Otpjevajte ponovno pjesmu »Ponizno, spokojno«. Neka se djeca pripreme za molitvu čineći ono što im riječi pjesme kažu da učine.

Pozovite dijete da kaže uvodnu molitvu.

### **Pripremamo se prije molitve**

Rasprava

- Što nam je pjesma rekla kako da se molimo?
- Zašto spuštamo naše glave kad se molimo?

Pomozite djeci shvatiti da spuštanje glave dok se molimo pokazuje Nebeskom Ocu da ga volimo, slavimo i poštujemo. Nebeski Otac je veći i moćniji od kralja, predsjednika ili bilo koje osobe na zemlji, i učinio je mnoge stvari za nas. Trebali bismo pokazati da ga volimo i poštujemo.

- Zašto preklapamo ruke dok se molimo?

Pomozite djeci razumjeti da micanje njihovih ruku tijekom molitve može spriječiti ljude da slušaju molitvu.

- Zašto zatvaramo oči dok se molimo?

Možete zamoliti djecu da zatvore svoje oči na trenutak dok razmišljaju o odgovoru.

Pomozite djeci razumjeti da će ih teže omesti stvari oko njih kad zatvore svoje oči. One mogu misliti na Nebeskog Oca i ono što mu govore.

### **Možemo osjećati bliskost s Nebeskim Ocem kad se molimo**

Učiteljeva  
prezentacija

Objasnite da sa spuštenim glavama, sklopljenim rukama i zatvorenim očima možemo obratiti pažnju na našu molitvu umjesto na stvari oko nas. Možemo dobiti miran osjećaj i bliskost s Nebeskim Ocem. Spremni smo razgovarati s njim.

Priča

Pokažite slike 2-15, Brigham Young i 2-16, Heber J. Grant kao dječak, i ispričajte svojim riječima sljedeću priču o malom dječaku koji je tijekom molitve osjećao bliskost s Nebeskim Ocem:

Prije mnogo godina, Brigham Young bio je prorok i predsjednik Crkve. Šestogodišnji dječak imenom Heber J. Grant igrao se s jednim od malih sinova predsjednika Younga. Heber se često igrao u domu predsjednika Younga kad je bilo vrijeme za obiteljsku molitvu. Heber bi kleknuo s obitelji, skupio ruke, spustio glavu, zatvorio oči i slušao predsjednika Younga kako se moli. Zbog načina na koji je predsjednik Young razgovarao s Nebeskim Ocem, Heberu se činilo da je Nebeski Otac baš tamo u sobi. Ponekad bi Heber otvorio svoje oči da vidi je li Nebeski Otac tamo. Naravno, vidio je samo predsjednika Younga i njegovu obitelj. No i dalje je bio siguran da je Nebeski Otac bio s predsjednikom Youngom, slušao ga i pružao mu pomoć i vodstvo koje je tražio.

Kad je Heber odrastao, postao je apostol, a kasnije i predsjednik Crkve (vidi Heber J. Grant, *Gospel Standards* [Evandeoska mjerila], sabrao G. Homer Durham [Salt Lake City: Improvement Era, 1941.], str. 223-24.)

Možete iznijeti osobno iskustvo kad ste osjetili bliskost s Nebeskim Ocem tijekom molitve, kao Heber J. Grant.

Podsjetite djecu da nas Nebeski Otac uvijek sluša kad se molimo. Spuštanje glave, preklapanje ruku i zatvaranje očiju dok se molimo može nam pomoći da osjetimo Nebeskog Oca pored nas.

## Govorimo s poštovanjem kad se molimo

Rasprava o Svetim pismima

Objasnite da mi također pokazujemo ljubav i poštovanje za Nebeskog Oca načinom na koji mu se obraćamo u našim molitvama.

- Kada želite razgovarati s nekime, koja je prva stvar koju kažete kako biste zadobili njihovu pažnju? (Njihovo ime.)
- Kada želite razgovarati s Nebeskim Ocem, koja je prva stvar koju kažete?

Objasnite da je prva stvar koju kažemo u molitvi ime Nebeskog Oca. Recite djeci da nas je Isus podučio da to činimo dok je bio na zemlji. Pročitajte naglas Matej 6:9 i objasnite da mi obično skratimo »Oče naš, koji jesi na nebesima« u »naš Oče na Nebu« ili »Nebeski Oče«.

Recite djeci da nam je Isus također rekao kako završiti naše molitve. Pročitajte naglas 3. Nefi 18:19.

- Što nam je Isus rekao kako da završimo naše molitve? (U njegovo ime. Završavamo naše molitve riječima: »U ime Isusa Krista. Amen.«)
- Kad imamo razrednu ili obiteljsku molitvu i osoba koja izgovara molitvu kaže »amen«, što mi činimo?

Objasnite da kad kažemo »amen« na kraju skupne molitve, to znači da se slažemo s onime što je osoba koja se molila rekla u molitvi. Mi smo se molili s osobom koja je izgovorila molitvu.

## Mi se molimo kako bismo zahvalili Nebeskom Ocu za naše blagoslove

Igra

Recite djeci da postoje dva vrlo važna razloga zbog kojih se molimo. Kako biste pomogli djeci da otkriju dva važna razloga za molitvu, podijelite ih u dva tima. Neka djeca iz oba tima naizmjenično spomenu nešto što je Nebeski Otac učinio za njih. Svaki put moraju spomenuti nešto što ranije nije spomenuto. Ako tim ne može odgovoriti brzo, red se prebacuje na drugi tim. Igrajte igru nekoliko minuta ili dok se oba tima ne mogu sjetiti nečeg što još nije spomenuto.

Ako djeca nisu spomenula sljedeće moguće odgovore, spomenite ih sada:

- Nebeski Otac dao nam je naše živote.
- On nam je dao naše obitelji.
- On nam je dao zemlju.
- On je poslao Isusa Krista da na zemlju da nam pomogne.
- On je obećao odgovoriti na naše molitve na najbolji način.

Rasprava

Razgovarajte s djecom o sljedećim pitanjima:

- Kad vam netko da dar ili je dobar i ljubazan prema vama, što trebate reći?
- Tko nam je dao više darova od bilo koga drugoga? (Nebeski Otac.)
- Koji je prvi razlog za molitvu? (Zahvaliti našem Nebeskom Ocu za mnoge blagoslove koje nam je dao.)

Naglasite da kao što zahvaljujemo našim roditeljima, članovima obitelji ili prijateljima za stvari koje čine za nas, također trebamo zahvaliti Nebeskom Ocu za stvari koje on čini za nas. Nebeski Otac je sretan kad mu zahvaljujemo.

## Molimo se kako bismo tražili pomoć od Nebeskog Oca

Priča	<p>Ispričajte svojim riječima sljedeću priču o Stjepanu kako biste pomogli djeci otkriti drugi razlog zbog kojeg se molimo:</p> <p>Stjepan se upravo preselio s roditeljima u novi grad. Prvog dana škole nije poznavao nikoga u svom razredu. Stjepan se počeo grozno osjećati. Želio je ići kući. Spustio je glavu na stol jer nije želio da drugi vide da plače.</p> <p>Uskoro je učiteljica primijetila da je Stjepan spustio glavu na stol. Ona je pomislila da je sigurno bolestan, pa je otišla popričati s njim. Stjepanu je bilo neugodno što plače u školi, pa pokušao je prestati. No osjećao se toliko loše da nije mogao.</p> <p>Tiho, kako nitko drugi ne bi čuo, on se pomolio: »Molim Te, Nebeski Oče, pomozmi mi da prestanem plakati.«</p> <p>Stjepan je uskoro mogao prestati plakati. Rekao je svojoj učiteljici da se osjeća bolje i imao je sretan dan.</p>
Rasprava	<ul style="list-style-type: none"> <li>• Što je pomoglo Stjepanu da se bolje osjeća?</li> <li>• Kako su vaše molitve pomogle vama?</li> </ul>
Aktivnost	<p>Objasnite da je drugi razlog za molitvu tražiti pomoć Nebeskog Oca. Kako biste pomogli djeci razumjeti neke od specifičnih stvari za koje mogu tražiti pomoć u svojim molitvama, postavite papire s pitanjima na stol ili na pod. Neka svako dijete odabere komad papira. Pročitajte svako pitanje i neka dijete koje ga je odabralo odgovori.</p> <p>Pomozite djeci razumjeti da kako bismo primili pomoć od Nebeskog Oca, moramo pokušati birati ispravno. Zatim, ako se molimo za pomoć i tražimo ono što Nebeski Otac zna da je najbolje za nas, on će nam dati ono za što se molimo (vidi 3. Nefi 18:20).</p>
<b>Sažetak</b>	
Rasprava	<ul style="list-style-type: none"> <li>• Za što bismo danas mogli zahvaliti Nebeskom Ocu u našoj završnoj molitvi? (Odgovori mogu uključiti priliku da dođemo u Malu školu i učimo više o molitvi.)</li> <li>• Što bismo mogli tražiti od Nebeskog Oca u našoj molitvi?</li> </ul>
Svjedočanstvo	<p>Iznesite svoje svjedočanstvo o tome koliko je važno razgovarati s Nebeskim Ocem svaki dan. Podsjetite djecu da se trebamo moliti ujutro, uvečer, i kad god trebamo posebnu pomoć ili osjećamo posebnu zahvalnost prema Nebeskom Ocu.</p> <p>Potaknite djecu da upamte moliti se ujutro i uvečer svaki dan ovaj tjedan.</p> <p>Pozovite dijete da kaže završnu molitvu. Prije molitve, neka se djeca pripreme za molitvu tiho pjevajući pjesmu »Ponizno, spokojno« i čine što im pjesma kaže. Podsjetite ih da Nebeski Otac sluša i da se svi u prostoriji mole, iako samo jedna osoba izgovara riječi. Podsjetite svu djecu da kažu »amen« na kraju molitve.</p>

### Aktivnosti za obogaćivanje sadržaja

Odaberite iz sljedećih aktivnosti one koje će biti najbolje za djecu u vašem razredu. Možete ih koristiti u samoj lekciji ili kao ponavljanje ili sažetak. Za dodatne smjernice, vidi »Predavanje« u »Pomagala za učitelja«.

1. Dajte svakom kopiju slike pod nazivom »Molit ću se s poštovanjem« koja se nalazi na kraju lekcije. Dajte djeci bojice i neka oboje svoje slike. Potaknite djecu da pokažu svoje slike svojim obiteljima i kažu im što su danas naučili o molitvi.

2. Pomozite djeci otpjevati ili izrecitirati riječi prvog stiha pjesme »O kazuj, dragi Oče« (*Dječja pjesmarica*, str. 55), čineći navedene radnje:

O kazuj, dragi oče molim sad (*prekrižiti ruke*)  
što htio bi Ti meni reći rad. (*pokazati na usta*)  
Pouči me da volju tvoju znam (*pokazati prema glavi*)  
i svetu riječ da mogu spoznat sad. (*sklopiti dlanove*)

3. Otpjevajte ili izrecitirajte riječi prvog stiha pjesme »Moliš li se ti?« (*Crkvena pjesmarica*, str. 26).

Kad ti svane jutro novo, moliš li se ti?  
Moliš li u ime Krista za sigurnost toga dana što pred tobom je?  
Molitva nam spokoj daje; mijenja ona noć u dan,  
pa kad život bude mračan sjeti je se tad.

4. Dajte djeci papir i bojice ili olovku i neka nacrtaju sliku sebe kako se mole. Mogu nacrtati slike obiteljske molitve, jutarnje ili večernje osobne molitve, molitve za vrijeme ručka ili na bilo kojem drugom mjestu i bilo koje drugo vrijeme kad se mole.

Molit ću se s poštovanjem





# 11.

lekcija

# Mogu govoriti drugima o Isusu Kristu

---

<b>Cilj</b>	Nadahnuti svako dijete da pomogne drugima učiti o Isusu Kristu.
-------------	---

---

<b>Priprema</b>	<ol style="list-style-type: none"><li>1. Uz molitvu proučite Almu 17-19, 23.</li><li>2. Pripremite se otpjevati ili izrecitirati riječi pjesme »Na misiju ja ići želim« (<i>Dječja pjesmarica</i>, str. 169).</li><li>3. Potrebni materijali:<ol style="list-style-type: none"><li>a) Mormonova knjiga.</li><li>b) BI tabela (vidi 1. lekciju).</li><li>c) Slika 2-17, Četiri Mosijina sina kleče u molitvi; slika 2-18, Amon podučava kralja Lamonija.</li></ol></li><li>4. Učinite potrebne pripreme za bilo koju aktivnost za obogaćivanje sadržaja koju ćete koristiti.</li></ol>
-----------------	---

---

<b>Predloženi razvoj lekcije</b>	<p>Pozovite dijete da kaže uvodnu molitvu.</p> <p>Pratite napredak djece ako ste ih potaknuli da učine nešto tijekom tjedna.</p>
Ponavljanje	Razgovarajte o štovanju djece i jeziku korištenom u molitvi. Ukratko ponovite prethodnu lekciju kako biste naglasili važnosti molitve.
<b>Misionari govore drugima o Isusu Kristu</b>	
Aktivnost za privlačenje pažnje	<p>Otpjevajte ili izrecitirajte riječi pjesme »Na misiju ja ići želim« s djecom.</p> <p>Na misiju ja ići želim, kad malo još porastem ja. I nadam se da bit ću spreman da podučavam, radim kao mis'onar.</p> <p>Evandjelje ja dijelit želim sa svim što žele istinu. Ja želim biti misionar i služiti Gospoda još dok sam mladić ja.</p> <ul style="list-style-type: none"><li>• Poznajete li koje misionare?</li></ul> <p>Neka djeca razgovaraju o misionarima koje poznaju, poput članova obitelji koji služe misiju ili misionara u vašem području.</p> <ul style="list-style-type: none"><li>• Što misionari čine?</li></ul> <p>Objasnite da će u ovoj lekciji djeca učiti o načinima na koje mogu biti misionari dok su mladi.</p>

Priča iz Svetih pisama

Pokažite djeci Mormonovu knjigu i ispričajte priču o Mosijinim sinovima, kako je opisana u Almi 17:6-12. Objasnite da je bilo koji od sinova kralja Mosije mogao biti sljedeći kralj, no umjesto toga, svi su željeli biti misionari. Oni su željeli podučavati Lamance, koji su u to vrijeme bili vrlo opaki. Mosijini sinovi željeli su da svaka osoba ima mogućnosti čuti evanđelje. Objasnite da zato što su Lamaci bili toliko opaki, bilo je opasno za Mosijine sinove da ih odu podučavati.

- Što mislite kako su se Mosijini sinovi pripremili prije odlaska da podučavaju Lamance?

Pokažite sliku 2-17, Četiri sina Mosijina kleče u molitvi.

Objasnite da su se Mosijini sinovi molili i tražili pomoć od Nebeskog Oca da budu dobri misionari. Nebeski Otac im je rekao da će ih paziti i da će moći podučavati mnoge ljude (vidi Alma 17:10-11). Pročitajte naglas Almu 17:12. Istaknite da je molitva pomogla u povećanju hrabrosti Mosijinim sinovima da odu podučavati Lamance.

Priča iz Svetih pisama

Objasnite da su Mosijini sinovi otišli podučavati u različita područja. Pokažite sliku 2-18, Amon podučava kralja Lamonija, i ispričajte priču opisanu u Almi 17:17-25. Objasnite da se je Amon, jedan od Mosijinih sinova, dobrovoljno javio da bude sluga lamanskome kralju, kralju Lamoniju. Amon je bio zadužen čuvati kraljeve ovce. On je bio najbolji sluga kojeg je kralj Lamoni imao. Postavio je tako dobar primjer da su kralj Lamoni i njegov narod željeli učiti o evanđelju.

Objasnite da se zbog rada Amona i njegove braće tisuće Lamanaca pridružilo Crkvi (vidi Alma 23:5).

Rasprava

- Zašto su Amon i njegova braća riskirali svoje živote kako bi podučavali evanđelje Lamancima? (Evanđelje im je donijelo sreću, a oni su je željeli podijeliti s drugim ljudima.)
- Što je Amon učinio što mu je pomoglo da podučava evanđelje Lamancima? (Molio je za pomoć; naporno je radio; bio je dobar primjer.)

### **Mi možemo biti misionari**

Objasnite da je jedan način da budemo misionari da kažemo drugima o Isusu Kristu. Važno je da svatko uči o Isusu i njegovoj crkvi.

Priča

Ispričajte priču o djetetu koje je pomoglo drugima učiti o Isusu Kristu i njegovoj crkvi. Možete upotrijebiti sljedeću priču:

Teo je ponekad bilo naporno slušati na saboru okola jer mu se činilo da je većina govora za odrasle. No kad je Teo čuo predsjednika okola kako govori: »Djeco, i vi također možete biti misionari«, Teo je slušao, i počeo je razmišljati o načinima na koje bi mogao biti misionar i pričati drugima o Isusu.

Sljedećeg jutra za vrijeme doručka, Teo je razgovarao sa svojim roditeljima da pozovu gđu Horvat, prvu susjedu, da uči o Crkvi. Njegovi roditelji pomislili su da je to dobra ideja, tako da je Teo otišao do kuće gđe Horvat i pitao je hoće li učiti o Isusu i njegovoj crkvi. Gđa. Horvat je rekla da bi, i uskoro je učila od misionara.

- Što bi se dogodilo da Teo nije pitao gđu Horvat želi li učiti o Isusu i njegovoj crkvi?

Teova majka i otac počeli su slijediti njegov primjer. Razgovarali su o Crkvi sa svojim prijateljima i drugim ljudima koje su sreli. Neki ljudi nisu željeli slušati o Crkvi, no neki jesu, a neki su se i krstili. Kad se gđa Horvat krstila, zahvalila je Teu što joj je pomogao da nauči više o Spasitelju.

Rasprava	<p>Koristeći Teov primjer, istaknite da djeca mogu biti misionari i pričati drugima o Isusu Kristu i njegovoj Crkvi.</p> <ul style="list-style-type: none"> <li>• Što biste mogli reći o Isusu?</li> </ul> <p>Pomozite djeci da razmisle o ljudima s kojima bi mogli razgovarati o Isusu, poput prijatelja, susjeda i rodbine koji nisu članovi Crkve ili koji ne dolaze u Crkvu.</p> <p>Objasnite da svatko od nas može biti misionar tako da budemo dobar primjer, da budemo ljubazni i obazrivi prema drugima živeći evanđelje. Podsjetite djecu da je jedan od načina na koje je Amon bio dobar misionar postavljanje dobrog primjera.</p>
Priča	<p>Vlastitim riječima ispričajte sljedeću priču o djeci koja su bila misionari:</p> <p>Jednog dana dvojica misionara pokucali su na vrata jedne kuće. Žena koja se zvala gđa Ivić otvorila je vrata. Misionari su joj rekli da su iz Crkve Isusa Krista svetaca posljednjih dana. Gđa Ivić pozvala je misionare da uđu i rekla im da bi voljela naučiti više o Crkvi. To je razveselilo misionare.</p> <p>Gđa Ivić je rekla misionarima da je živjela pored obitelji koja je pripadala Crkvi. Rekla je da djeca iz te obitelji uvijek bila vrlo ljubazna i dobra. Igrali su se lijepo sa svakime i odnosili se prema imovini drugih ljudi s poštovanjem. Gđa Ivić je rekla da bi voljela učiti o Crkvi koja je podučila tu djecu da budu tako dobri susjedi.</p> <ul style="list-style-type: none"> <li>• Na koji su način djeca koja su živjela pored gđe Ivić misionari?</li> <li>• Kako biste vi mogli biti dobar primjer vašim susjedima i prijateljima?</li> </ul>
Igrokaz	<p>Objasnite djeci da će glumiti u nekoliko situacija u kojima bi oni mogli biti misionari tako da budu dobri i obazrivi.</p> <p>Neka djeca saslušaju situaciju, a zatim odaberite djecu da odglume što bi oni učinili u toj situaciji. Dajte priliku svakom djetetu da sudjeluje u barem jednoj situaciji. Koristite sljedeće primjere ili osmislite vlastite:</p> <p><i>1. situacija</i> (potrebno je troje djece)</p> <p>Dvoje od vas hoda ulicom. Vidite malo dijete koje se počinje penjati na vrlo veliko stablo. Vi znate da je to opasno za dijete.</p> <ul style="list-style-type: none"> <li>• Što biste učinili?</li> </ul> <p><i>2. situacija</i> (potrebno dvoje djece)</p> <p>Vidite susjedu koja ima pune ruke namirnica. Jedna vrećica s namirnicama pukne, a naranče ispadnu na zemlju.</p> <ul style="list-style-type: none"> <li>• Što biste učinili?</li> </ul> <p><i>3. situacija</i> (potrebno troje ili više djece)</p> <p>Igrate se sa svojim prijateljima. Dijete koje je upravo doselilo u vaše susjedstvo želi vam se pridružiti.</p> <ul style="list-style-type: none"> <li>• Što biste učinili?</li> </ul> <p><i>4. situacija</i> (potrebno četvero ili više djece)</p> <p>U vaše susjedstvo doseli se nova obitelj. Oni nisu članovi Crkve. Smatrate da bi se djeci moglo svidjeti da dođu na aktivnost Male škole sljedeći tjedan</p> <ul style="list-style-type: none"> <li>• Što biste učinili?</li> </ul> <p>Nakon igrokaza, zahvalite djeci što su dobri misionari.</p>

## Sažetak

BI tabela	Pokažite BI tabelu ili neka djeca pogledaju u svoj BI prsten. Recite djeci da kao misionari oni biraju ispravno i slijede Isusa Krista. Neka djeca ponove riječi na tabeli (ili kažu što znače inicijali na njihovom prstenju).
Svjedočanstvo	<p>Pohvalite djecu što žele biti dobri misionari. Posvjedočite o važnosti podučavanja svake osobe o Isusu Kristu i njegovoj Crkvi. Učenje o Isusu i njegovoj Crkvi nas usređuje.</p> <p>Pomozite svakom djetetu da smisli jedan način na koji on ili ona mogu biti misionari sljedeći tjedan. Te ideje ne trebaju biti komplicirane ili opširne. Podsjetite djecu da mogu biti misionari tako da budu prijateljski raspoloženi i pomažu drugima, kao i da pozivaju ljude da uče o Crkvi.</p> <p>Potaknite djecu da razgovaraju sa svojim obiteljima o načinima da budu misionari. Pozovite dijete da kaže završnu molitvu.</p>

## Aktivnosti za obogaćivanje sadržaja

Odaberite iz sljedećih aktivnosti one koje će biti najbolje za djecu u vašem razredu. Možete ih koristiti u samoj lekciji ili kao ponavljanje ili sažetak. Za dodatne smjernice, vidi »Predavanje« u »Pomagala za učitelja«.

1. Uz odobrenje vaše predsjednice Male škole, pozovite misionare koji služe u vašem području ili misionara koji se nedavno vratio s misije da posjeti razred zadnjih nekoliko minuta i razgovara s djecom o tome što mogu učiniti da sada budu misionari.
2. Ispričajte djeci kad su misionari pomogli vama ili kad ste vi mogli pomoći nekome drugome učiti o Isusu Kristu i njegovoj Crkvi. Recite im kako ste se osjećali zbog tog iskustva.
3. Neka djeca nacrtaju slike sebe kao misionara. Označite svaku sliku na sljedeći način:

(Ime djeteta)  
Misionar  
Crkva Isusa Krista  
svetaca posljednjih dana

4. Otpjevajte ili izrecitirajte prvi stih pjesme »Pozvan služiti« (*Dječja pjesmarica*, str. 58) ili »Nek' svijet sad istinu zna« (*Dječja pjesmarica*, str. 56).

Pozvan služiti

Pozvan služiti slavnom kralju neba, odabran svjedočit za njega,  
r'ječ i ljubav Nebeskoga Oca nadaleko navještam.

Dalje, samo dalje dok mu ime slavimo. Dalje, uv'jek dalje ime mu pronosimo.  
Napr'jed, smjelo napr'jed pobjedu dok pjevamo. Snaga nam je Bog, odabrani  
smo služiti Kralju svom.

Nek' svijet sad istinu zna  
Ko nekad Nefi tako i mi,  
u dobru obitelj došli smo svi.  
Učili tu smo pa znamo to da  
Isusa slušati moramo.

*Refren:*

Mi k'o Helamanova vojska smo.

Od mala učimo to

Da misionari dobri mi budemo.

Nek' svijet sad istinu zna!

(© 1983. Janice Kapp Perry. Koristi se uz dozvolu.)

# Mogu se pripremiti za krštenje

12.  
lekcija

---

**Cilj** Povećati želju svakog djeteta da se krsti i pomoći im razumjeti kako da se pripreme za krštenje.

---

**Priprema**

1. Uz Molitvu proučite Matej 3:13-17 i Nauk i savezi 20:72-74. Vidi i Ivan 1:25-34 i *Evandeoska načela* (31110), 20. poglavlje.
2. Ako je moguće, zamolite glazbenu voditeljicu Male škole da djeca pjevaju »Krštenje« (*Dječja pjesmarica*, str. 30) tijekom uvodnih ili završnih zajedničkih aktivnosti.
3. Nabavite teži komad papira koji je dovoljno velik da pokrije sliku 2-19, Ivan Krstitelj krsti Isusa. Izrežite papir u onoliki manjih dijelova koliko ima djece u vašem razredu. Stavite komadiće preko slike kako se ne bi mogla vidjeti.
4. Napravite šest veliki stopa od čvrstog papira.
5. Kopirajte stranicu s crtežima na kraju lekcije za svako dijete.
6. Pripremite se ispričati im detalje o vašem vlastitom krštenju, kao tko vas je krstio i gdje ste bili kršteni, i ukratko razgovarajte o svojim osjećajima o vašem krštenju. Ako ste kršteni kao dijete, možete donijeti svoju sliku u toj dobi.
7. Potrebni materijali:
  - a) Biblija.
  - b) Samoljepljiva traka ili drugi ljepljivi materijal.
  - c) Slika 2-19, Ivan Krstitelj krsti Isusa (Umjetničke slike iz evanđelja 208; 62133); slika 2-20, Dječak se krsti (62018).
8. Obavite potrebne pripreme za svaku aktivnost koju želite koristiti.

*Napomena učiteljima starije djece:* Aktivnosti 5, 6 i 7 osmišljene su naročito za stariju djecu koja će se uskoro krstiti.

---

**Predloženi razvoj lekcije**

Pozovite dijete da kaže uvodnu molitvu.

Pratite napredak djece ako ste ih potaknuli da učine nešto tijekom tjedna.

**Isus Krist je bio kršten**

Aktivnost za privlačenje pažnje

Pokažite pokrivenu sliku na kojoj Ivan Krstitelj krsti Isusa. Recite djeci da se na slici ispod papira nalaze dvije važne osobe. Zamolite djecu da pokušaju pogoditi tko su ti ljudi, no recite im da ne kažu ništa naglas dok se cijela slika ne vidi. Zamolite svako dijete da ukloni komad papira s pokrivene slika, jedno po jedno.

Kad se uklone svi dijelovi, upitajte:

- Tko su ljudi na slici?
- Što rade?

Priča iz Svetih pisama

Ispričajte priču o krštenju Isusa Krista, kako je opisana u Mateju 3:13-17. Objasnite da je Ivan Krstitelj bio iznenađen kad ga je Isus tražio da ga krsti. Ivan je znao da Isus nikada nije sagriješio, stoga nije mislio da bi se Isus trebao krstiti. No Isus je rekao Ivanu da je krštenje zapovijed od Nebeskog Oca i želio je poslušati sve zapovijedi Nebeskog Oca.

Pokažite na rijeku u slici i objasnite da je Ivan krstio Isusa u rijeci Jordan. Ivan je krstio Isusa uranjanjem. *Uranjanje* znači biti potpuno prekriven vodom.

Pročitajte naglas Matej 3:17 i objasnite da su to riječi Nebeskog Oca. Recite djeci da je Nebeski Otac također zadovoljan kad smo kršteni.

Igra

Igrajte igru »Posljednje riječi« s djecom. Pročitajte ispod navedene rečenice, izostavljajući podvučene riječi. Zamolite dijete da popuni rečenicu odgovarajućim riječima. Ako se dijete ne sjeća odgovora, idite do sljedećeg djeteta dok ne dođete do točnog odgovora (nemojte dovesti u neugodnu situaciju dijete koje ne zna odgovoriti na pitanje). Nastavite dok svako dijete ne odgovori ispravno, pomažući djeci prema potrebi. Ako je potrebno, postavite pitanja dva puta.

1. Isusa Krista je krstio Ivan Krstitelj.
2. Isus je kršten u rijeci Jordan.
3. Isus se je krstio kako bi poslušao Nebeskog Oca i njegovu zapovijed (učenje).
4. Kad je Isus kršten, bio je potpuno prekriven vodom.
5. Nakon Isusovog krštenja, on i Ivan čuli su glas Nebeskog Oca.
6. Kad navršimo osam godina, možemo slijediti Isusov primjer i biti kršteni.

### **Možemo slijediti primjer Isusa Krista tako da se krstimo**

Učiteljeva prezentacija

Recite djeci da se mogu krstiti kad navršše osam godina. Sada bi se trebali pripremiti za vrijeme kad navršše osam godina i mogu se krstiti.

Objasnite da kad se krstimo sklapamo saveze (obećanja) s Nebeskim Ocem. Mi obećavamo da ćemo slušati njegove zapovijedi, opraštati drugima i slijediti Isusa Krista. Zauzvrat, on nas prihvaća u Crkvu i obećava da će nas voditi i pomagati nam.

Ispričajte razredu o svom krštenju. Možete spomenuti gdje ste kršteni (kao npr. krstionica ili rijeka), tko vas je krstio i tko je bio tamo da vidi vaše krštenje. Ako ste kršteni kao dijete, pokažite djeci svoju sliku u toj dobi. Podijelite s njima osjećaje koje ste imali o svom krštenju, poput ushita ili želje da budete član Crkve.

Recite djeci da se oni također mogu jednog dana krstiti kao Isus Krist i vi.

Priča

Ispričajte priču o krštenju djeteta. Možete ispričati sljedeću priču:

Markova obitelj pridružila se Crkvi kad je imao sedam godina. Svi članovi obitelji su se krstili osim Marka. On još nije imao dovoljno godina. Marko je bio vrlo razočaran što se nije mogao krstiti sa svojom obitelji, no njegova majka mu je rekla da će uskoro biti dovoljno star da se krsti, i da vrijeme čekanja iskoristi kako bi se pripremio.

- Kako se Marko može pripremiti za krštenje?

Za vrijeme sljedeće godine, Marko je naporno pokušavao birati ispravno i činiti ono što je Isus želio da čini. Naposljetku, Marko je navršio osam godina. Obukao se u bijelu odjeću, a njegov otac ga je krstio. Kad ga je njegov otac podigao iz vode, Marku je bilo vrlo drago što je mogao biti kršten uranjanjem, kao i Isus. Bio je sretan što je mogao biti član Isusove crkve.

## Možemo se sada pripremati za krštenje

Aktivnost sa stopama

Pokažite sliku 2-20, Dječak se krsti, i, ako je moguće, stavite sliku na vrata učionice.

- Kako ovo dijete slijedi Isusov primjer?

Podsjetite djecu da se upravo sada mogu pripremati za krštenje. Pokažite papir-nate stope i jednu kopiju od šest crteža s kraja lekcije. Recite djeci da crteži predstavljaju korake koji će ih voditi ka krštenju. Razgovarajte o svakom ilustriranom koraku, postavljajući pitanja poput onih navedenih ispod. Nakon što razgovarate o svakom koraku, neka dijete stavi stopu na pod, radeći put prema slici krštenja.

1. Vjeruj i uči o Isusu Kristu i Nebeskom Ocu.

- Zašto trebamo učiti o Isusu Kristu i Nebeskom Ocu?
- Gdje možemo učiti o njima?

2. Moli se Nebeskom Ocu.

- Kako nam molitva može pomoći da se pripremimo za krštenje?

3. Oprosti i voli druge.

- Što se događa kad oprostimo?
- Kako možemo pokazati našu ljubav za druge?

4. Biraj ispravno svaki dan.

- Koji su neki od načina na koje možemo birati ispravno?

5. Čitaj ili slušaj priče iz Svetih pisama.

- Kako je proučavanje Svetih pisama pomoglo vama?

6. Navrši osam godina.

- Što možete učiniti prije osme godine kako biste se pripremili za krštenje?

Nakon što ste sve stope stavili na pod, neka djeca, jedno po jedno, pređu sobu do slike krštenja koračajući po stopama. Pomozite djeci da shvate kako se, dok koračaju po svakoj stopi, pripremaju za krštenje.

### Sažetak

Letak

Dajte djetetu primjerak od šest crteža da ponese kući. Napišite ili prepustite djeci da napišu svoja imena na njihovim papirima.

Svjedočanstvo

Posvjedočite djeci o važnosti krštenja. Podsjetite ih da je Nebeski Otac zadovoljan kad se krstimo.

Predložite im da koriste papir s crtežima kako bi podučili svoje obitelji što su naučili o krštenju. Potaknite svako dijete da se pripremi krstiti slijedeći šest koraka prikazanih crtežima.

Pozovite dijete da kaže završnu molitvu.

Kad djeca budu spremna napustiti razred, neka ponovno hodaju po stopama na svom putu iz sobe.



---

## Aktivnosti za obogaćivanje sadržaja

Odaberite iz sljedećih aktivnosti one koje će biti najbolje za djecu u vašem razredu. Možete ih koristiti u samoj lekciji ili kao ponavljanje ili sažetak. Za dodatne smjernice, vidi »Predavanje« u »Pomagala za učitelja«.

1. Nacrtajte stopu na komad papira za svako dijete. Napišite *Ja ću slijediti Isusa Krista* na svaku stopu. Neka svako dijete oboji ili ukrasi stope.
2. Ako u zgradi u kojoj se sastajete postoji krstionica, pripremite se odvesti djecu da je vide.
3. Otpjevajte ili izrecitirajte prva dva stiha pjesme »Sve rođendane volim« (*Dječja pjesmarica*, str. 32). Riječi ove pjesme nalaze se na kraju priručnika.
4. Pripremite se otpjevati ili izrecitirati riječi pjesme »Krštenje« (*Dječja pjesmarica*, str. 30). Riječi ove pjesme nalaze se i na kraju priručnika.

### Krštenje

Isus dođe u Judeju  
da ga Ivan krsti tam  
i bje kršten uranjanjem  
u Jordanu rijeci, znam.  
»Da ispunim zakon«, reče,  
kad ga Ivan upita,  
»Pa da uđem s Ocem svojim  
u Jordanu rijeci, znam.«

I mi sa to isto znamo  
posvjedočit' ovo sve,  
krsteći se za poslušnost  
k'o što Isus Krist naš bje.

5. Pokažite sliku 2-20, Dječak se krsti, uz sliku 2-19, Ivan Krstitelj krsti Isusa. Ponovite s djecom što znaju o krštenju. Pomozite im razumjeti da je krštenje posebno iskustvo kojem se treba radovati. To je jedna od najvažnijih stvari koju će ikada učiniti. Razgovarajte o sljedećim točkama:
  - a) Kad se krstimo, postajemo članovi Crkve Isusa Krista svetaca posljednjih dana. (Ako su mlađa djeca zabrinuta što nisu članovi Crkve, recite im da se djeca mlađa od osam godina mogu smatrati članovima. Međutim, kad navrše osam godina, moraju se krstiti kako bi službeno bili članovi Crkve.)
  - b) Moramo imati barem osam godina kako bismo se krstili.
  - c) Biskup ili predsjednik ogranka sastaju se s nama kako bi razgovarali o našem krštenju.
  - d) Za vrijeme krštenja nosimo bijelu odjeću (pokažite sliku 2-20).
  - e) Krstimo se uranjanjem tako da smo potpuno prekriveni vodom. (Pobrinite se da djeca razumiju da su pod vodom svega jednu ili dvije sekunde, da voda nije duboka i da ih osoba koja ih krsti sigurno drži.)
  - f) Osoba koja obavlja krštenje mora biti svećenik ili obnašatelj Melkisedekovog svećeništva.
  - g) Krstimo se na isti način na koji je kršten Isus Krist. On je postavio primjer za nas.
6. Uz dopuštenje vaše predsjednice Male škole, pozovite obnašatelja svećeništva da s djecom razgovara o onome što će se dogoditi kad se krste. Neka objasni kako će dijete i osoba koja obavlja krštenje stajati i kako će držati ruke. Neka

objasni da će osoba koja obavlja krštenje nježno staviti dijete pod vodu i brzo ga izvući van. Podsjetite djecu da će, kad se krste na taj način, biti kršteni kao što je Isus bio kršten.

Uz dopuštenje vašeg biskupa ili predsjednika ogranka, obnašatelj svećeništva može pokazati u učionici kako će se obaviti krštenje. (Obnašatelj svećeništva *ne* bi trebao izgovoriti molitvu za krštenje tijekom prikaza.)

7. Objasnite da je molitva za krštenje jedna od nekoliko molitvi koje se moraju izreći na isti način svaki put. Isus Krist je otkrio riječi te molitve u Svetim pismima. Pročitajte naglas molitvu u Nauku i savezima 20:73 (od *Kako mi je povjereno*).

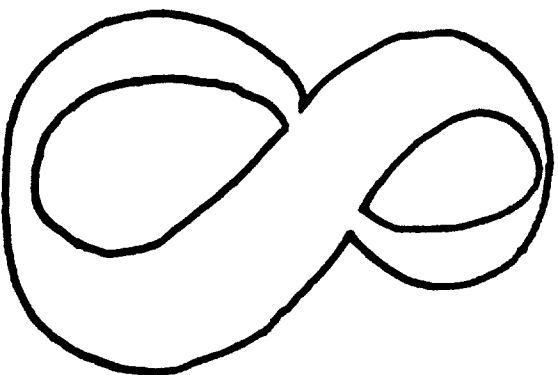
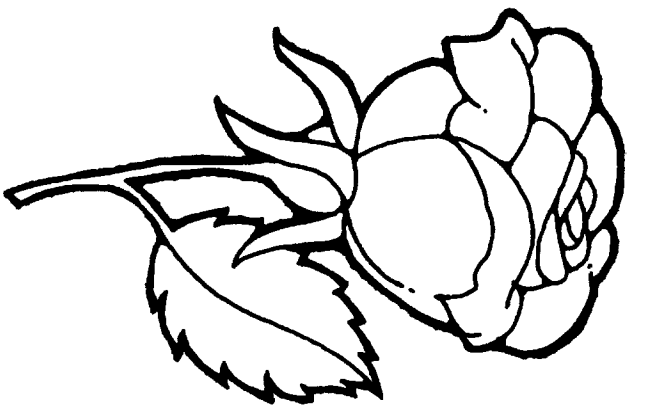
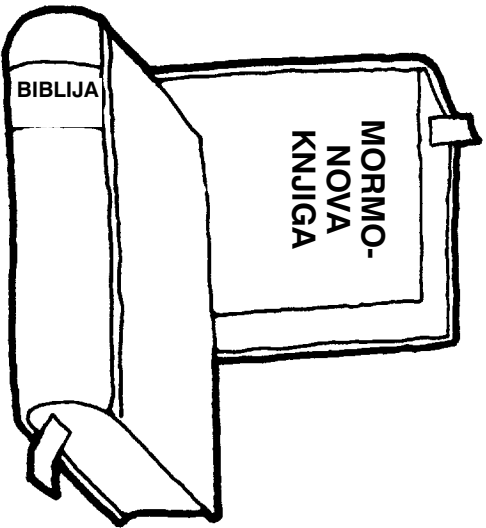
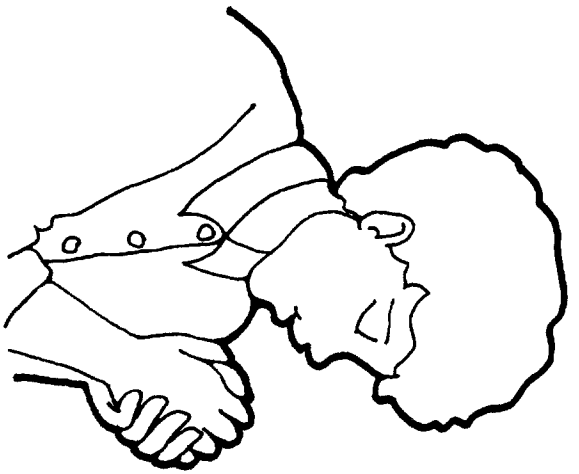
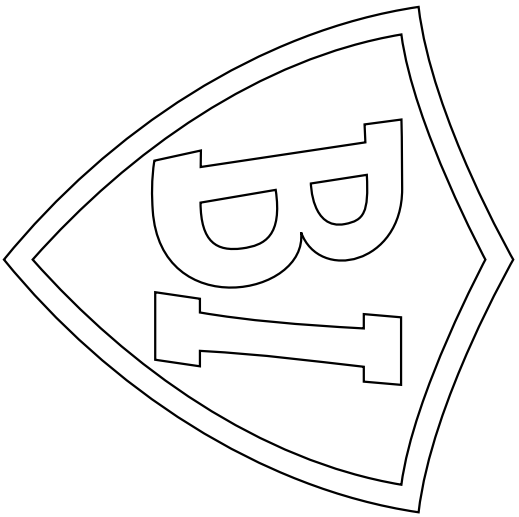
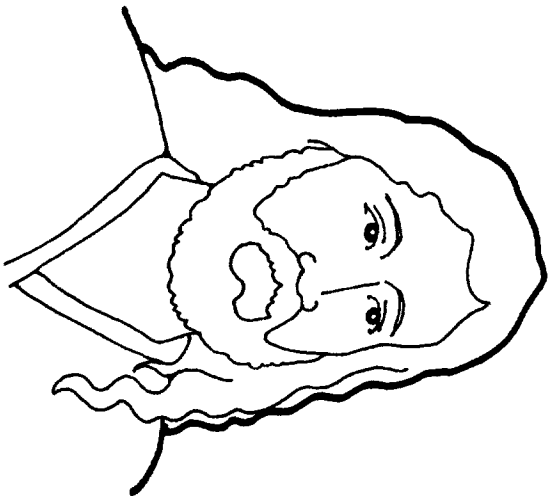

# Dar Duha Svetoga može mi pomoći

13.  
lekcija

---

**Cilj** Pomoći djeci razumjeti da će nakon krštenja primiti dar Duha Svetoga da im pomogne.

---

**Priprema**

1. Uz molitvu proučite Nauk i savezi 49:13-14, 130:22, i Članci vjere 1:1, 4. Vidi i Moroni 10:5; Nauk i savezi 9:8-9; 85:6; i Evanđeoska načela (31110), 21. poglavlje.
2. Pripremite sljedeća »cvjetna pitanja« od tvrdog papira:

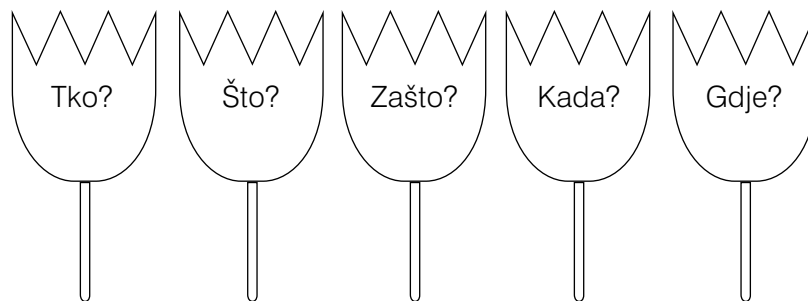

Pričvrstite cvijeće na štapiće dužine od petnaest do dvadeset centimetara i stavite ih u vazuu ili staklenku.

3. Pripremite se otpjevati ili izrecitirati riječi pjesme »Znam živi Otac moj« (*Dječja pjesmarica*, str. 8). Riječi ove pjesme nalaze se na kraju priručnika.
4. Potrebni materijali:
  - a) Primjerak Nauka i saveza.
  - b) Slika 2-19, Ivan Krstitelj krsti Isusa (Umjetničke slike iz evanđelja 208; 62133).
5. Obavite potrebne pripreme za svaku aktivnost koju želite koristiti.

---

**Predloženi  
razvoj lekcije**

Pozovite dijete da kaže uvodnu molitvu.

Pratite napredak djece ako ste ih potaknuli da učine nešto tijekom tjedna.

**Mi možemo primiti dar Duha Svetoga**

Aktivnost za  
privlačenje pažnje

Pokažite sliku 2-19, Ivan Krstitelj krsti Isusa. Ponovite lekciju iz prošlog tjedna tako da svako dijete odabere cvijet s pitanjem. Postavite pitanje o krštenju Isusa Krista koje počinje s riječi na cvijetu. Ako dijete koje je odabralo cvijet ne zna odgovoriti na pitanje, neka ostatak razreda pomogne (budite pažljivi da ne dovedete dijete koje ne zna odgovor u neugodnu situaciju).

Moguća pitanja:

- *Tko* je krstio Isusa Krista? (Ivan Krstitelj.)
- *Gdje* je Isus kršten? (U rijeci Jordan.)
- *Što* je uranjanje? (Biti potpuno prekriven vodom.)

	<ul style="list-style-type: none"> <li>• <i>Zašto je Isus kršten?</i> (Kako bi poslušao zapovijed Nebeskog Oca i postavio primjer za nas.)</li> <li>• <i>Kad se mi možemo krstiti?</i> (Kad navršimo osam godina.)</li> </ul>
Učiteljeva prezentacija	<p>Neka vam djeca kažu tko su dvije osobe na slici 2-19.</p> <ul style="list-style-type: none"> <li>• Čiji su glas Isus Krist i Ivan Krstitelj čuli nakon što je Isus bio kršten?</li> </ul> <p>Podsjetite djecu da je Nebeski Otac gledao Isusovo krštenje i bio je zadovoljan što je Isus bio kršten. Recite djeci da je još jedna posebna osoba bila na Isusovom krštenju. Ta osoba pomaže Nebeskom Ocu i Isusu. On se zove Sveti Duh.</p>
Članci vjere	Neka djeca ustanu i ponove s vama prvi članak vjere.
Sveta pisma	Objasnite da je Sveti Duh poput Nebeskog Oca i Isusa Krista jer nas voli i želi nam pomoći. No Sveti Duh nema tijelo od mesa i kostiju poput Nebeskog Oca i Isusa. Pročitajte naglas Nauk i saveze 130:22, uključujući <i>osoba duhovna</i> . Objasnite da ne možemo vidjeti Svetog Duha, no on nam može pomoći učiniti što je ispravno. On nam daje topao, sretan osjećaj unutra kad biramo ispravno.
Sveta pisma	Recite djeci da će im nakon krštenja, muškarci koji obnašaju Melkisedekovo svećeništvo, dati dva velika blagoslova. Pročitajte naglas Nauk i saveze 49:14 i recite djeci da nam ovaj stih govori koji je jedan od tih blagoslova. Objasnite da se <i>tko god to učini</i> odnosi na svaku osobu koja se krsti.
Članci vjere	Pomozite djeci upamtiti prvi dio četvrtog članka vjere: »Vjerujemo... [u] polaganje ruku za dar Duha Svetoga.« Recite djeci da je dar Duha Svetoga jedan od najvećih blagoslova koje možemo primiti nakon krštenja.
Učiteljeva prezentacija	Objasnite da kad imamo dar Duh Svetoga, Sveti Duh će nam pomoći znati što je istinito i ispravno. Sveti Duh može nam pomoći i prije nego što se krstimo i potvrdimo, no nakon što primimo ovaj dar, možemo imati Duha Svetoga za stalnog suradnika. To znači da dok se god trudimo činiti ispravno, njegov utjecaj može uvijek biti uz nas.
<b>Možemo biti potvrđeni članovi Crkve</b>	
Učiteljeva prezentacija	Objasnite da je drugi blagoslovi kojeg primimo nakon krštenja biti potvrđeni član Crkve Isusa Krista svetaca posljednjih dana. To se zove potvrda. Neka djeca nekoliko puta kažu <i>potvrda</i> .
Priča kroz sliku	Ispričajte priču »Robertina potvrda« koja se nalazi na kraju lekcije. Neka se djeca okupe oko vas kako bi mogli vidjeti slike dok pričate priču.
Rasprava	Nakon što ispričate priču, postavite sljedeća pitanja: <ul style="list-style-type: none"> <li>• Što je Roberta dobila? (Dar Duha Svetoga.)</li> <li>• Tko je izgovorio molitvu kako bi joj dao dar? (Njezin otac.)</li> <li>• Kakvu ovlast ima Robertin otac? (Melkisedekovo svećeništvo.)</li> <li>• Što mislite što je topli osjećaj kojeg je Roberta imala? (Utjecaj Duha Svetoga.)</li> </ul> <p>Neka djeca prepričaju priču. Pozovite različitu djecu da prepričaju svaku sliku.</p>
<b>Sveti Duh će nam pomoći znati što je istinito</b>	
Učiteljeva prezentacija	Objasnite da nam Sveti Duh može pomoći znati da je Crkva istinita. Ponekad smo toliko sretni i zahvalni da želimo reći drugima kako se osjećamo. To se često događa kad iznosimo svjedočanstva na sastanku posta i svjedočanstava.

- Jeste li ikad iznijeli svjedočanstvo na sastanku posta i svjedočanstava?

Ako je neko od djece iznijelo svoje svjedočanstvo, neka ispričaju kako su se osjećali.

Objasnite da neki ljudi, kad su ispunjeni Svetim Duhom, znaju malo i zaplakati. To nisu suze tuge. To su suze radosnice. Recite djeci da ponekad mogu dobiti topao, miran osjećaj tijekom sastanka svjedočanstava ili kad se mole, čitaju Sveta pisma ili slušaju u Crkvi. Taj miran osjećaj je šapat Svetog Duha koji im daje do znanja da su te stvari istinite i ispravne.

Pjesma

Zajedno s djecom, otpjevajte ili izrecitirajte riječi pjesme »Znam živi Otac moj«.

Objasnite da je »Duh« koji se spominje u ovoj pjesmi Sveti Duh. Sveti Duh nam pomaže znati da je Nebeski Otac stvaran i da nas voli.

### **Sveti Duh nas može voditi i upozoriti**

Priča i rasprava

Svojim riječima ispričajte priču Sare Jane Jenne Cannon. Zamolite djecu da slušaju ono što joj je Sveti Duh šaputao.

Sara Jane bila je pionirka koja je davno hodala kroz pustoš u Americi kako bi pronašla novi dom. Nakon što je stigla u Utah, živjela je sa svojom tetom u nedovršenoj kući. Preko zidova bio je raširen platneni krov kojeg je pridržavalo veliko kamenje na svakom uglu.

Sara Jane je jednog dana šivala kod kuće kad je čula glas koji govori: »Brzo se pomakni.« Oko nje nije bilo nikoga, no Sara Jane se pomaknula na drugu stranu sobe. U trenutku kad se maknula, jedan od kamena koji je držao krov je pao u sobu. Da se Sara Jane nije maknula, kamen bi je udario. (Vidi »Move Away Quickly« [Brzo se pomakni], u *Remarkable Stories from the Lives of Latter-day Saint Women* [Čudesne priče iz života svetica posljednjih dana], sažeo Leon R. Hartshorn, 2 sveska [Salt Lake City: Deseret Book Co., 1973-75], 2:34.)

- Tko se obratio Sari Jane?
- Što joj je Sveti Duh rekao?
- Što je Sara Jane učinila?
- Što se moglo dogoditi da Sara Jane nije slušala?

Podsjetite djecu da Sveti Duh ne govori uvijek glasom koji možemo čuti. Mnogo puta nam daje osjećaj za ono što trebamo učiniti.

### **Sažetak**

Ponavljanje

Zamolite djecu da ispričaju ono što znaju o Svetom Duhu. Za ponavljanje možete ponovno upotrijebiti cvjetna pitanja. Možete postaviti pitanja poput sljedećih:

- *Koji* vrijedan dar možete primiti nakon krštenja? (Dar Duha Svetoga.)
- *Tko* je Sveti Duh? (Biće koje pomaže Isusu i Nebeskom Ocu; duh; netko tko nas može utješiti i pomoći nam.)
- *Kad* primamo dar Duha Svetoga? (Nakon krštenja; kad smo potvrđeni članovi Crkve.)
- *Gdje* možemo osjetiti poticaje Svetog Duha? (U našim srcima i mislima. Odgovori poput »kod kuće«, »u Crkvi« ili »kad god biramo ispravno« također su prihvatljivi.)

- Zašto je Nebeski Otac poslao Svetog Duha da bude s nama? (Da nam pomogne i utješi nas; da nas vodi i upozorava; da nam kaže što je istinito; da nam pruži osjećaj ljubavi i mira.)

Svjedočanstvo

Iznesite djeci svoje osjećaje o Svetom Duhu i kako nam pomaže i vodi nas. Možete ispričati osobno iskustvo kad vam je Sveti Duh posvjedočio ili kad vam je pomogao.

Potaknite djecu da biraju ispravno kako bi mogli uvijek imati Svetog Duha uz sebe.

Pozovite dijete da kaže završnu molitvu.

## Aktivnosti za obogaćivanje sadržaja

Odaberite iz sljedećih aktivnosti one koje će biti najbolje za djecu u vašem razredu. Možete ih koristiti u samoj lekciji ili kao ponavljanje ili sažetak. Za dodatne smjernice, vidi »Predavanje« u »Pomagala za učitelja«.

1. Donesite nešto što ste primili kao dar, no više nije korisno jer je slomljeno, iznošeno ili iskorišteno, poput slomljene posude, stare odjeće ili prazne kutije za hranu.

Pokažite djeci da dar više nije koristan. Recite im nešto zanimljivo o daru, kao tko vam ga je dao i kada ili zašto vam je to dao. Pomozite djeci razumjeti da iako vam je taj dar nekad bio važan, više nije koristan jer je slomljen, iznošen ili iskorišten.

Objasnite da kad se krstite i potvrdite, primete drugačiji dar. To je vrlo dragocjen dar, koji se ne može iznositi. Ovaj neprocjenjivi dar postaje vredniji kad se koristi.

- Koji je to dar?

Nakon što djeca pogode (ili im vi kažete) da je to dar Duha Svetoga, recite im da će primiti mnoge darove tijekom života, no da je dar Duha Svetoga najdragocjeniji dar koji će primiti dok su na zemlji.

2. Otpjevajte ili izrecitirajte prvi stih pjesme »Tihim svojim glasom« (*Dječja pjesmarica*, str. 34):

Tihim svojim glasom Duh Sveti reć' mi zna  
Da pazim i čuvam se od zla što vidim ja.  
Ako dobro činim ja, on me štiti to se zna  
I vodi i čuva i duši svjetlo da.

Koristite ispod opisane pokrete dok pjevate ili recitirate zadnji dio pjesme:

Slušaj, slušaj (*stavi ruke na uši*).  
Dok Sveti Duh ti šapće (*stavi kažiprst na usne*).  
Slušaj, slušaj (*stavi ruke na uši*)  
Tihi njegov glas (*ruka na srce*).

3. Odigrajte sljedeću tihu igru s djecom kako biste pokazali da ih uvijek može voditi tihi glas:

Pokažite djeci mali predmet kojeg ćete sakriti u ovoj igri. Neka jedno dijete napusti grupu na trenutak dok vi sakrijete predmet. Kad se dijete vrati, objasnite da će morati pažljivo slušati kako bi pronašao predmet. Koristite tihe zvukove, poput udaranja olovkom, lagano pljeskanje rukama ili pjevušenja pjesme kako biste

pokazali djetetu u kojem smjeru da se okrene da bi pronašlo skriveni predmet. Nježno lupite kad dijete traži u pravom smjeru. Lupkajte brže (ili pjevušite glasno) kad se dijete približava skrovištu, dok ne nađe predmet. Ponovite aktivnost, dajući drugom djetetu priliku da nađe predmet, koliko god puta želite.

Objasnite djeci da mogu biti vođeni u svojim životima slušajući tihi glas Svetoga Duha. Podsjetite ih da Sveti Duh ne govori uvijek glasno. Ponekad nam daje ideje ili osjećaje, poput toplog osjećaja kad činimo ispravno ili lošeg osjećaja kad činimo (ili želimo učiniti) nešto pogrešno. Moramo pažljivo slušati kako bismo znali što nam Sveti Duh govori da učinimo.

4. Pomozite djeci da raznim bojicama ocrtaju svoje ruke na komadu papira. Neka se ruke preklapaju, predstavljajući polaganje ruku za primanje dara Duha Svetoga. Označite svaku sliku s djetetovim imenom.
5. Otpjevajte ili izrecitirajte riječi trećeg stiha pjesme »Sve rođendane volim« (*Dječja pjesmarica*, str. 32). Riječi ove pjesme nalaze se na kraju priručnika.



## Robertina potvrda



Ovo je poseban dan za Robertu. Upravo je bila krštena. Ona će sada biti potvrđena za članicu Crkve Isusa Krista svetaca posljednjih dana i njoj će biti dan dar Duha Svetoga. (Možete objasniti djeci da, iako je Robertu krstio i potvrdio njezin otac, bilo koji dostojan obnašatelj Melkisedekovog svećeništva može obaviti te uredbe.)



Nakon što joj je otac pomogao izaći iz vode, njezina majka ju je dočekala sa suhom odjećom. Njezina mokra kosa uskoro je bila uredno počešljana, a ona je nasmiješena i sretna!



Kad se spremila, vratila se svojoj obitelji i prijateljima koji su je čekali. Otišla je do stolice na početku prostorije sa svojim ocem.

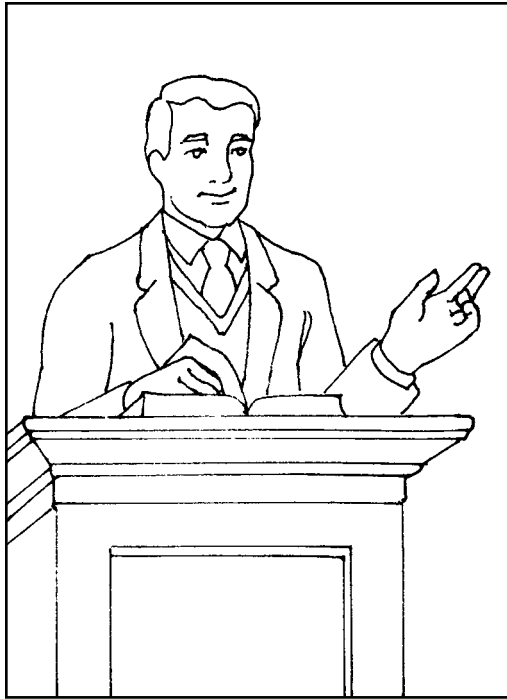

Biskup [predsjednik ogranka] zamolio je muškarce koje je Roberta odabrala da dođu i stanu u krug. Roberta je zamolila svog oca, djeda, ujaka i kućne učitelje. Svi ti ljudi obnašaju Melkisedekovo svećeništvo.

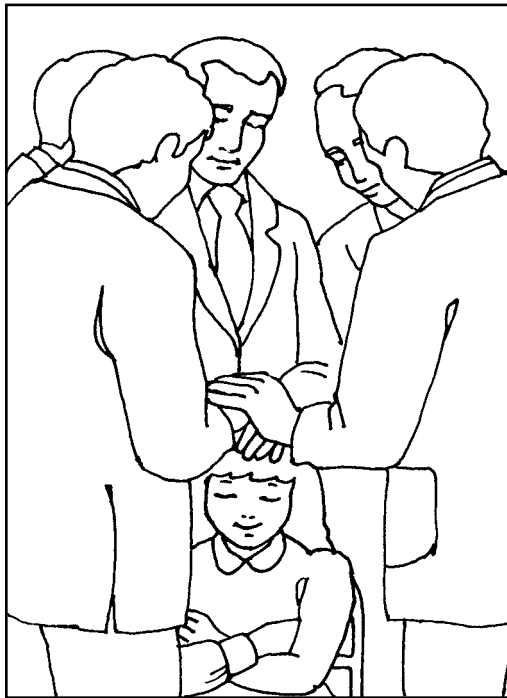

Roberta je pognula svoju glavu i zatvorila oči. Muškarci su položili svoje ruke na njezinu glavu dok je otac izgovorio njezino ime, potvrdio je za članicu Crkve i dao joj dar Duha Svetoga.

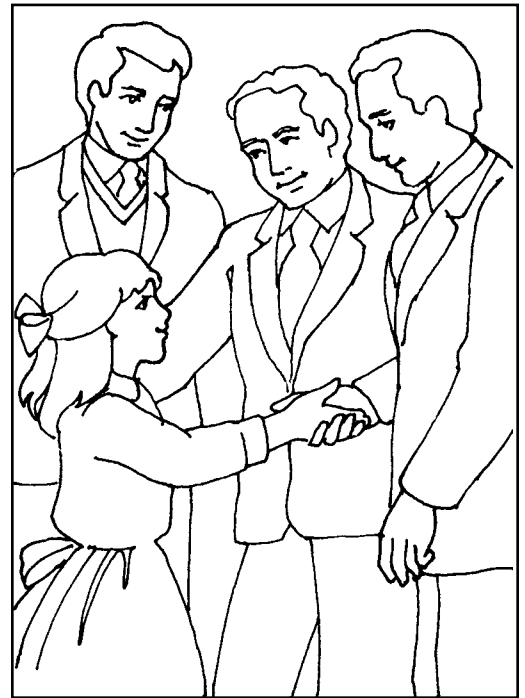

Nakon što je potvrda obavljena, Roberta se rukovala s ljudima iz kruga, a oni su joj čestitali. Roberta je osjetila predivan topli osjećaj u sebi, i znala je da je odabrala ispravno.

---

**Cilj** Pomoći djeci razumjeti da oni mogu birati ispravno poput Isusa Krista kad ga je Sotona pokušao dovesti u napast.

---

**Priprema** 1. Uz molitvu proučite Matej 4:1-11.  
2. Napravite jednostavnu krunu od papira ili sličnog materijala, kako je pokazano:



3. Ocrtajte ili kopirajte igru »Biraj ispravno« (nalazi se na kraju lekcije) na tvrdi papir ili karton.
  4. Zapišite pitanja za igru (str. 71-72) na zasebne papiriće i stavite ih u malu vrećicu ili neku posudu.
  5. Pripremite se otpjevati ili izrecitirati riječi pjesme »Biraj pravi put« (*Dječja pjesmarica*, str. 52). Riječi ove pjesme nalaze se na kraju priručnika.
  6. Izborna aktivnost: Kopirajte pismo starješine Pinagara i stavite ga u omotnicu.
  7. Potrebni materijali:
    - a) Biblija.
    - b) Nekoliko kamenčića.
    - c) Dva dugmeta ili druga mala predmeta sličnog oblika ili boje koji će služiti kao figure u igri za ponavljanje »Biraj ispravno«.
    - d) BI tabela (vidi 1. lekciju).
    - e) Slika 2-21, Starješina Rex D. Pinegar; slika 2-22, Drevni hramovi (Umjetničke slike iz evanđelja 118; 62300).
  8. Obavite potrebne pripreme za svaku aktivnost koju želite koristiti.
- 

**Predloženi razvoj lekcije**

Pozovite dijete da kaže uvodnu molitvu.

Pratite napredak djece ako ste ih potaknuli da učine nešto tijekom tjedna.

**Možemo odlučivati za sebe**

Aktivnost za privlačenje pažnje

Pokažite igru »Biraj ispravno« i zamolite djecu da pažljivo prate lekciju kako bi mogli odgovoriti na pitanja koja idu uz igru.

Rasprava

- Je li vam itko postavio izazov da nešto učinite?

Neka vam djeca ispričaju o tome kad im je netko postavio izazov da nešto učine.

Pismo

Recite djeci da imate pismo za njih od starješine Rexa D. Pinegara, vrhovnog autoriteta Crkve. Objasnite da on priča o iskustvu koje je imao s izazovom kad je imao sedam godina. Pokažite sliku 2-21, starješina Rex D. Pinegar, i pročitajte

pismo ili ga preporučajte. (Ukoliko ste kopirali pismo i stavili ga u omotnicu, pročitate iz tog pisma umjesto iz priručnika.)

»Moji dragi prijatelji,

'Izazivam te!' su riječi koje dječaci i djevojčice često čuju od prijatelja koji žele da im dokažete da ste hrabri, snažni ili odvažni. Oni vas mogu tražiti da učinite nešto što su vam vaši roditelji ili učitelji rekli da ne činite – nešto što znate da je pogrešno. Naučio sam da kad učinimo nešto što znamo da je pogrešno, pokazujemo našu slabost umjesto našu snagu. Osoba pokazuje pravu hrabrost i snagu samo kad ima hrabrosti učiniti ispravno.

Jednom, dok mi je bilo oko sedam godina, imao sam prijatelja koji mi je bio vrlo drag. Često smo zajedno išli iz škole... Razgovarali smo o hrabrosti i sposobnosti da učinimo mnoge stvari.

Ponekad bismo se usudili preskočiti preko jarka ili popeti se na drvo kako bismo dokazali da smo hrabri ili da možemo učiniti stvari koje smo vidjeli da stariji dječaci i djevojčice čine.

Kad smo jednog dana došli do moje kuće, stali smo pored puta i pričali o tome tko je najbrži trkač u školi... Kad sam se čvrsto držao toga da sam brz od mog prijatelja, on se okrenuo prema meni i rekao: 'Ako si tako brz, izazivam te da pretrčiš cestu prije nego što auto dođe dovede!'

Pogledao sam na cestu i vidio auto koji je bio dosta blizu. Bez riječi pojurio sam na cestu kako bih pokazao da sam brz i hrabar. Trenutak kasnije zaškripale su kočnice automobila! Branik me je udario, a ja sam pao u nesvijest.

Kad sam otvorio oči, zbog mog bolnog tijela, povrijeđenog ponosa i zabrinutog lica moje majke shvatio sam da nisam ni brz ni hrabar. Bio sam budalast. Donio sam tugu sebi i drugima. ...

Lekcija koju sam naučio... bila mi je vrijedna kroz život. Naučio sam da jedini izazov koji se treba prihvatiti je IZAZOV DA UČINI ISPRAVNO.

Ako prihvatite izazov da učinite nešto što nije ispravno, nešto što Nebeski Otac ili vaši roditelji ne bi željeli da učinite, osjećat ćete se tužno i razočarano. Kad prihvatite izazov da učinite ispravno, osjećat ćete se dobro.

Kao jedan prijatelj drugome, potičem vas da budete poslušni svojim roditeljima i učenjima Gospodnjim... Prihvaćajući izazov da učinite ispravno, postat ćete prijatelj Isusa Krista i uživat ćete u njegovim velikim blagoslovima.

Nadam se da ćete uvijek prihvatiti IZAZOV DA UČINITE ISPRAVNO.

S ljubavlju, vaš prijatelj, Rex D. Pinegar« (»Friend to Friend« [prijatelj prijatelju], *Friend*, listopad 1974, str. 10-11).

Rasprava

- Kakvu je odluku mladi Rex Pinegar donio? (Odabrao je istrčati ispred auta.)
- Je li odabrao ispravno?
- Što je trebao učiniti?
- Što mislite da je naučio iz ove nesreće?
- Kad vam netko postavi izazov da učinite nešto, morate li to učiniti?

Podsjetite djecu da im je starješina Pinegar rekao da prihvate »izazov da učine ispravno«.

- Što znači izazov da učine ispravno?

Objasnite da nije uvijek jednostavno odabrati ispravno, naročito kad nas netko traži da učinimo nešto pogrešno. Svi želimo da naši prijatelji misle da smo snažni i hrabri, i ne želimo da nas nazivaju pogrđnim imenima. Objasnite da izazov da učinimo ispravno znači činiti ispravno čak i kad je nešto teško.

Pjesma

Neka djeca ustanu i otpjevaju ili izrecitiraju riječi prvog stiha pjesme »Biraj pravi put«. Ako djeca nisu upoznata s pjesmom, otpjevajte je ili izrecitirajte nekoliko puta kako biste im pomogli naučiti riječi. Predložite da sljedeći put kad ih netko izazove da učine nešto bezumno, mogu razmišljati o riječima ove pjesme. Riječi pjesme će ih podsjetiti da biraju ispravno i pomoći im da imaju hrabrosti to učiniti.

Bl prsten

Zamolite djecu da pogledaju svoj Bl prsten ako ga nose. Recite djeci da im njihovo Bl prstenje može pomoći upamtiti da biraju ispravno.

Učiteljeva prezentacija

Recite djeci da se izazov za nešto loše naziva iskušenje. Neka djeca nekoliko puta ponove riječ *iskušenje*. Objasnite da Sotona pokušava iskušavati ljude da donesu pogrešne odluke. Nebeski Otac i Isus Krist žele da svatko donese dobre odluke jer oni znaju da je stalni pokušaj da se bira ispravno jedini način za sreću. Sotona ne želi da budemo sretni i on zna da će nas pogrešne odluke rastužiti.

### **Sotona je želio da Isus Krist donese pogrešne odluke**

Priča iz Svetih pisama

Ispričajte priču o kušnjama Isusa Krista u pustinji, kako je opisana u Mateju 4:1-11. Objasnite da je nakon krštenja, Isus htio biti sam da bi postio i molio kako bi se osjećao bliže Nebeskom Ocu. Postio je četrdeset dana i četrdeset noći. To znači da nije ništa jeo četrdeset dana.

- Kako se vi osjećate kad dugo nešto ne pojedete?
- Što mislite kako se Isus osjećao nakon što je postio četrdeset dana?

Objasnite da je Sotona mislio kako bi to bio dobar trenutak iskušati Isusa jer je bio vrlo gladan i slab zbog toga što nije jeo. Sotona je želio iskušati Isusa da koristi svoju moć na pogrešan način.

Na stol postavite kamenčiće, papirnatu krunu i sliku 2-22, Drevni hramovi. Zamolite djecu da pažljivo slušaju kako bi vidjeli na koji su način ove stvari povezane s kušnjama koje je Sotona ponudio Isusu.

Podignite kamenčiće. Pročitajte naglas Matej 4:3. Objasnite da je Sotona prvo pokušao nagovoriti Spasitelja da pretvori kamenje u kruh. Isus je znao da nije dobro koristiti svoju moć za to iako je bio gladan. Umjesto toga, on je rekao Sotoni da hrana nije toliko važno kao činjenje onoga što je ispravno (vidi Matej 4:4).

Podignite sliku 2-22, Drevni hramovi. Objasnite da je Sotona pokušao nagovoriti Spasitelja da dokaže da je Sin Božji tako da skoči s hrama. Sotona je rekao Isusu da ako bi skočio i kad bi ga anđeli spasili da strada, da bi dokazao da je Sin Božji (vidi Matej 4:6). Isus je odbio učiniti ono što ga Sotona izazivao da učini. On je znao da nije dobro činiti luckaste stvari i očekivati da će ga Nebeski Otac zaštititi (vidi Matej 4:7).

Podignite krunu. Objasnite da je Sotona pokušao još jednu kušnju. Sotona je rekao da bi Isus mogao imati sva bogata i moćna kraljevstva svijeta ako bi se poklonio pred njim i štovao ga (vidi Matej 4:8-9). Isus je znao da bi trebao štovati samo Nebeskog Oca. Zapovjedio je Sotoni da ode.

Sveta pisma

Pročitajte naglas iz Mateja 4:10 što je Isus rekao Sotoni: »Odstupi, Sotono.« Neka djeca ustanu i ponove te riječi.

Objasnite da je Isus uvijek birao ispravno jer je volio pravdu i obećao je slušati sve zapovijedi Nebeskog Oca.

### Možemo birati ispravno poput Isusa

BI tabela

Pokažite BI tabelu i neka djeca ponove riječi na njoj. Objasnite da postajemo više poput Isusa uvijek pokušavajući donijeti ispravne odluke. Nebeski Otac će nam pomoći ako pokušamo birati ispravno.

Igra za ponavljanje

Pomozite djeci odigrati igru »Biraj ispravno«. Recite djeci da će im igra pomoći zapamtiti kako je Isus Krist uvijek birao ispravno i kako oni također mogu birati ispravno.

Podijelite razred u dva tima i dajte svakom timu dugme ili drugi mali predmet kao figuricu. Neka svaki tim stavi svoju figuricu na dio igraće ploče na kojem piše »Kreni«. Neka se djeca u svakom timu izmjenjuju u biranju pitanja s papirića koje ste pripremili (pitanja se mogu koristiti više puta). Pročitajte svako pitanje i neka članovi tima zajedno odgovore. Ako odgovore ispravno, pomiču svoju figuricu za onoliko mjesta koliko je navedeno na pitanju. Ako odgovore neispravno, moraju ostaviti svoju figuricu na istom polju.

Kada tim dođe do »BI« polje, penju se po ljestvici na polje iznad. Ako dođu na polje »PO« (pogrešan odgovor), vraćaju se na polje ispod.

*Pitanja za igru*

1. Zašto je mladi Rex Pinegar stao ispred auta? *(Dva polja naprijed.)*
2. Je li starješini Pinegaru bilo drago ili žao što je prihvatio izazov? *(Jedno polje naprijed.)*
3. Koliko je dana Isus Krist postio i molio se u pustinji? *(Dva polja naprijed.)*
4. Tko je pokušao iskušati Isusa? *(Tri polja naprijed.)*
5. Što znači postiti? *(Pet polja naprijed.)*
6. Na koliko je različitih načina Sotona pokušao iskušati Isusa? *(Dva polja naprijed.)*
7. Što je Sotona želio da Isus učini s kamenjem? *(Četiri polja naprijed.)*
8. Što je Sotona želio da Isus učini s vrha hrama? *(Tri polja naprijed.)*
9. Što je Sotona obećao Isusu ako klekne pred njega i štuje ga? *(Pet polja naprijed.)*
10. Je li Isus učinio ono što je Sotona želio da učini? *(Tri polja naprijed.)*
11. Što Nebeski Otac i Isus Krist žele od nas kad nas netko izazove da učinimo nešto pogrešno ili bezumno? *(Pet polja naprijed.)*
12. Što bismo trebali učiniti kad trebamo donijeti odluku? *(Šest polja naprijed.)*
13. Što je iskušenje? *(Šest polja naprijed.)*
14. Hoćemo li biti sretni ili nesretni ako donesemo pogrešne odluke? *(Jedno polje naprijed.)*
15. Kad vas netko izazove da nešto učinite, morate li to učiniti? *(Dva polja naprijed.)*

### Odgovori na pitanja

1. On je prihvatio izazov svog prijatelja da to učini.
2. Žao.
3. Četrdeset.
4. Sotona.
5. Ne jesti ili piti ništa.
6. Tri.
7. Pretvoriti ih u kruh.
8. Skočiti kako bi dokazao da je Sin Nebeskog Oca.
9. Sva kraljevstva svijeta i njihovu moć.
10. Ne.
11. Da biramo ispravno.
12. Birati ispravno.
13. Izazov da učinimo nešto pogrešno.
14. Nesretni.
15. Ne.

### Sažetak

Učiteljeva  
prezentacija

Objasnite da iako je Isus Krist bio pod kušnjom, uvijek je birao ispravno. Podsjetite djecu da kad trebaju donijeti odluke, mogu se pitati: »Što bi Nebeski Otac i Isus željeli da učinim?« Također mogu otpjevati »Biraj pravi put« i pogledaju u svoje BI prstenje. Te stvari će ih podsjetiti da biraju ispravno.

BI tabela

Neka djeca ponovno kažu riječi na BI tabeli:

Svjedočanstvo

Posvjedočite djeci da će ih ispravno biranje usrećiti. Možete im reći o trenutku kad vas je netko izazvao da učinite nešto bezumno. Objasnite odluku koju ste donijeli i kako ste se poslije osjećali.

Potaknite djecu da biraju ispravno kad ih netko izazove da učine nešto bezumno.

Pozovite dijete da kaže završnu molitvu.

---

### Aktivnosti za obogaćivanje sadržaja

Odaberite iz sljedećih aktivnosti one koje će biti najbolje za djecu u vašem razredu. Možete ih koristiti u samoj lekciji ili kao ponavljanje ili sažetak. Za dodatne smjernice, vidi »Predavanje« u »Pomagala za učitelja«.

1. Pomozite djeci izreći sljedeće riječi ili ih otpjevati na melodiju pjesme »Kad si sretan«, koristeći navedene pokrete:

Biram ispravno kada sam iskren (*dodirnite usne [ili zaplješćite rukama] i okrenite se*).

Biram ispravno kada sam iskren (*dodirnite usne i okrenite se*).

Slijedim Spasitelja i to se vidi na meni;

Biram ispravno kada sam iskren (*dodirnite usne i okrenite se*).

Možete otpjevati ili izrecitirati pjesmu nekoliko puta, zamjenjujući »kada sam iskren« s drugim izrazima poput »kad sam dobar« ili »kad se molim«.

2. Pomozite djeci odglumiti kako bi prihvatili izazov da učine ispravno u situacijama u kojima mogu odlučivati. Upotrijebite situacije navedene ispod ili osmislite vlastite:
  - a) Prijatelj vas izazove da ukradete slatkiš iz trgovine.
  - b) Druga djeca u vašem razredu Male škole rugaju se novom dječaku zbog njegove odjeće.
  - c) Vaša mlađa sestra pokvari vašu omiljenu igračku.
  - d) Vaša majka vas je upravo zamolila da obavite nekoliko poslova za nju kad vaš prijatelj dođe na vrata i pita vas želite li se s njim igrati vani.
  - e) Vaši prijatelji izazovu da istrčite na prometnu ulicu po loptu s kojom su se igrali.
  - f) Stranac vam ponudi slatkiš.
3. Pokažite sliku 2-38, Prva vizija, i ukratko prepričajte priču o Prvoj viziji, kako je opisano u Josip Smith – Povijest 2:14-20. Objasnite da kad je Joseph Smith rekao drugim ljudima da je vidio Nebeskog Oca i Isusa Krista, mnogi mu nisu vjerovali. Rugali su mu se i nazivali ga pogrdnim imenima. Htjeli su da kaže da vizija nije stvarna (vidi Josip Smith – Povijest 2:21-26). No Joseph Smith je učinio ispravno – učinio je ono što su Nebeski Otac i Isus Krist željeli da učini.
4. Dajte djeci kopiju BI štita (nalazi se na početku priručnika) i bojice ili olovke. Neka djeca oboje svoje štitive. Objasnite djeci da prihvaćanje izazova da se učini ispravno može biti poput štita i štititi ih od posljedica bezumnih odluka. Zamolite djecu da stave svoje štitive negdje u svojoj kući gdje će ih podsjećati da biraju ispravno.



Biraj  
ispravno

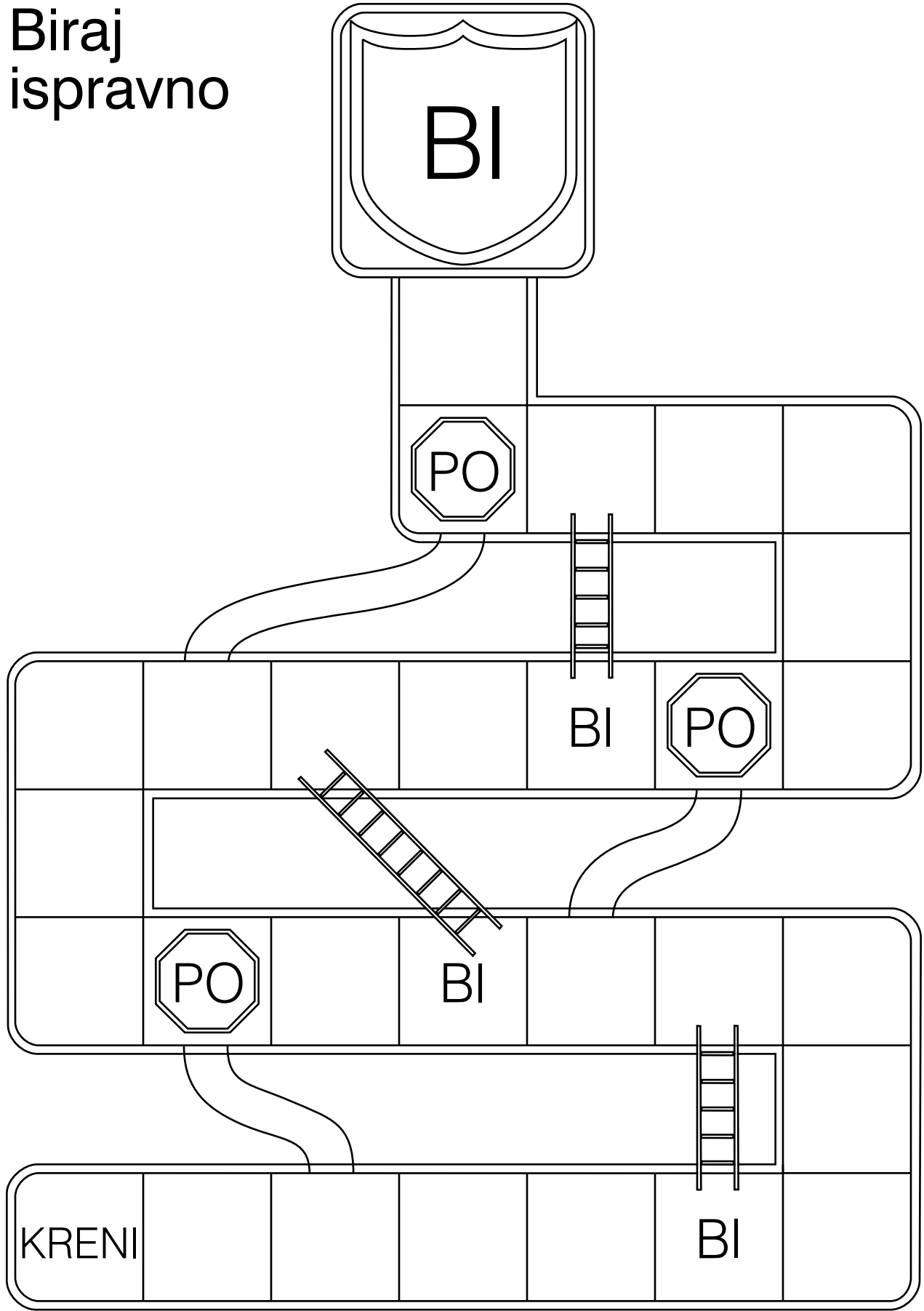

---

**Cilj** Osnažiti želju svakog djeteta da slijedi Isusa Krista.

---

**Priprema**

1. Uz molitvu proučite Matej 4:18-22, Luka 5:1-11 i Ivan 14:15, 15:17.
2. Izrežite tri para velikih papirnatih stopa. Na stope napišite sljedeće:
  - a) Dođi / Slijedi me
  - b) Obdržavaj / Moje zapovijedi
  - c) Ljubite / Jedan drugoga

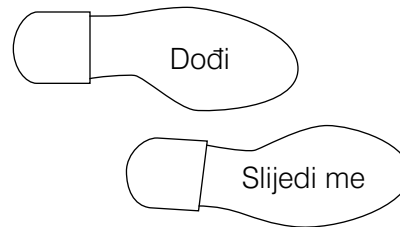

3. Pripremite se otpjevat ili izrecitirati riječi prvog stiha »Dođi i slijedi tad me ti« (*Crkvena pjesmarica*, br. 22).
  4. Potrebni materijali:
    - a) Biblija.
    - b) BI tabela (vidi 1. lekciju).
    - c) Dva papira i olovka za svako dijete.
    - d) Slika 2-23, Dijete slijedi stope svoga oca; slika 2-24, Pozivanje ribara (Umjetničke slike iz evanđelja 209; 62496).
  5. Obavite potrebne pripreme za svaku aktivnost koju želite koristiti.
- 

**Predloženi razvoj lekcije**

Pozovite dijete da kaže uvodnu molitvu.

Pratite napredak djece ako ste ih potaknuli da učine nešto tijekom tjedna.

**Isus Krist želi da ga slijedimo**

Aktivnost za privlačenje pažnje

Neka se djeca igraju »Slijedi vođu«. Neka stanu u vrstu na jednu stranu sobe. Dijete u prvom redu trči, poskoči, preskoči ili učini nešto do druge strane prostorije. Druga djeca slijede, čineći ono što je prvo dijete učinilo. Zatim prvo dijete ide na kraj linije, a drugo dijete postaje vođa. Ponavljajte dok svako dijete ne bude vođa.

Recite im da će u današnjoj lekciji učiti o slijedenju Isusa Krista.

Priča

Pokažite sliku 2-23, Dijete slijedi stope svoga oca, i ispričajte sljedeću priču vlastitim riječima (ako djeca u vašem razredu ne znaju što je snijeg, možete prilagoditi priču kako biste je približili svojoj klimi i okolini):

Stjepan je otišao pomoći svom ocu sakupiti drva za vatru. Bila je zima i snijeg je bio vrlo dubok. Stjepan i njegov otac uzeli su rukohvat drva i krenuli natrag prema kući. Stjepanu je bilo teško hodati po dubokom snijegu s velikim teretom. Tata mu je rekao da hoda po njegovim stopama koje je ostavljao u snijegu. Stjepanu je bilo puno lakše hodati kad je slijedio stope svog oca.

- Zašto je Stjepan slijedio stope svog oca?
- Zašto mislite da je Stjepanu bilo puno lakše hodati po snijegu kad je slijedio stope svog oca?

Priča iz Svetih pisama

Pokažite sliku 2-24, Pozivanje ribara. Ispričajte priču iz Mateja 4:18-22 i Luke 5:1-11. Objasnite da kad je Isus Krist bio na zemlji, pozvao je ljude da budu njegovi sljedbenici, ili pomagači.

Dok pričate priču, u pravom trenutku pročitajte Matej 4:19. Objasnite da »učinit ću vas ribarima ljudi« znači da je Isus htio da mu ti ljudi pomognu podučavati ljude.

- Zašto su ti ribari slijedili Isusa?
- Što biste vi učinili kad bi vas Isus zamolio da ga slijedite i budete njegovi sljedbenici?

Rasprava

Usporedite priču kada je Isus Krist pozvao svoje sljedbenike s pričom o Stjepanu i njegovom ocu. Kao što je Stjepanov otac rekao Stjepanu da ga slijedi, Isus traži sve nas da ga slijedimo. Stjepanov otac je znao da će mu biti puno lakše hodati ako će slijediti njegove stope. Spasitelj zna da će naši životi biti lakši i da ćemo biti sretniji ako ga slijedimo.

- Što znači slijediti Isusa?
- Zašto je život lakši za nas kad slijedimo Isusa?

Pjesma

Otpjevajte ili izrecitirajte riječi prvog stiha pjesme »Dođi i slijedi tad me ti«.

Dođi i slijedi tad me ti,  
Spasitelj reče, krenimo mi,  
zajedno svi i srcem svim,  
za Sinom Boga ljubljenim.

Objasnite da možemo slijediti Isusa pokušavajući biti poput njega i slušajući njegove zapovijedi. Kad učimo njegove putove i činimo što on traži da činimo, mi slijedimo njegove stope.

Aktivnost sa stopama

Pokažite dvije stope na kojima piše »Dođi« i »Slijedi me«. Pročitajte riječi s djecom. Neka djeca nekoliko puta ponove taj izraz.

Pokažite BI tabelu na pročelju sobe. Neka djeca stave stope na pod na drugu stranu sobe. (Kako lekcija napreduje i svaki par stopa je postavljen na pod, oni bi trebali oformiti put na kojem svako dijete može ići prema slici Spasitelja BI tabele.)

### **Isus želi da obdržavamo zapovijedi**

Rasprava o Svetim pismima

Objasnite da slijedenje Isusa Krista znači biti voljan učiniti što on traži da učinimo. Zamolite djecu da slušaju dok čitate o jednoj od stvari koju je Isus tražio da učinimo.

Pročitajte naglas Ivan 14:15. Objasnite da su to Isusove riječi. Neka djeca ponove stih s vama.

- Što je Isus rekao da moramo učiniti?
- Što znači obdržavati Isusove zapovijedi?

Aktivnost sa stopama

Stavite stope označene s »Obdržavaj« i »Moje zapovijedi« i neka djeca ponove taj izraz. Zamolite djecu da stave te stope na maloj udaljenosti od prvog para stopa. (Stope trebaju biti dovoljno blizu da dijete može zakoračiti s jedne na drugu.)

## Rasprava

Opišite djeci neke situacije u kojima mogu slijediti Isusa. Neka se djeca izmjenjuju objašnjavajući što bi mogli učiniti u svakoj situaciji. Koristite primjere ispod ili osmislite neke situacije koje su prikladnije za svoj razred:

1. Igrate se u školi i pronađete torbicu u kojoj se nalazi novac.
  - Kako ćete slijediti Isusa?
2. Spremni ste za spavanje i toliko ste umorni da želite odmah spavati.
  - Kako ćete slijediti Isusa prije odlaska u krevet?
3. Vaša majka vas je zamolila da pazite mlađu sestru kako ne bi istrčala na ulicu. Neki prijatelji dođu i pozivaju vas da se odete igrati s njima.
  - Kako ćete slijediti Isusa?
4. U vašu školu došao je novi dječak, a neka djeca ga ismijavaju.
  - Kako ćete slijediti Isusa?
5. Neki prijatelji su vas pozvali da odete s njima posjetiti rodbinu, no neće se vratiti na vrijeme kako biste išli u crkvu.
  - Kako ćete slijediti Isusa?

Pozovite djecu da opišu druge situacije u kojima mogu odabrati da slijede Isusa. Istaknite da kad slijedimo Isusa čineći što on želi da činimo, mi biramo ispravno.

### Isus želi da volimo jedni druge

#### Sveta pisma

Kako biste pomogli djeci otkriti drugi način kako mogu slijediti Isusove stope, pročitajte naglas Ivan 15:17. Objasnite da su to Isusove riječi. Neka djeca ponove stih s vama.

- Koga Isus želi da volimo?

#### Aktivnost sa stopama

Pokažite stope na kojima piše »Ljubite« i »Jedan drugoga«. Pročitajte te riječi s djecom i neka ponove taj izraz. Zamolite djecu da stave stope na isti način kao i prije.

#### Priča

Ispričajte ili pročitajte sljedeću priču o tome kako je dječak koji se zvao Heber slijedio Isusa Krista:

Heber se tresao na hladnoći i ogrnuo je svoj tanki kaput oko sebe. Uskoro će biti njegov rođendan i sve što je želio bio je topli kaput. No znao je da će njegova majka biti tužna ako bi je tražio, jer si nije mogla priuštiti da mu ga kupi. Heberov otac je preminuo dok je Heber bio mali, a njegova majka je naporno radila kako bi zaradila novac koji im je trebao. Često bi šivala do kasno u noć, radeći odjeću za druge ljude.

Na njegov rođendan, njegova majka mu je poželjela sretan rođendan i dala mu predivan kaput koji je sašila za njega. Heber nije mogao dočekati da ga obuče vani i osjeti kako će ga grijati.

Nekoliko tjedana kasnije, dok je obavljao svoje zadatke, Heber je vidio dječaka koji je na sebi imao samo vestu. Heber je znao koliko mu je hladno. Gotovo bez razmišljanja, Heber je skinuo svoj kaput i dao ga dječaku.

Kad je Heberova majka vidjela da nosi svoj stari kaput, pitala ga je što se dogodilo s njegovim novim kaputom.

Heber je objasnio: »Vidio sam dječaka kojem je trebao puno više nego meni, pa sam mu ga dao.«

Njegova majka ga je pitala: »Zar mu nisi mogao dati stari?«

Heber je pogledao svoju majku, nadajući se da će razumjeti, i vidio kako se njezine oči pune suzama. Zagrlila ga je čvrsto i rekla: »Naravno da nisi mogao, Heber.« (Vidi Lucile C. Reading, »The Coat« [Kaput], *Children's Friend*, studeni 1966, str. 5.)

- Kako je Heber slijedio Isusa Krista?

Recite djeci da je dječak u ovoj priči Heber J. Grant, koji je odrastao i postao sedmi predsjednik Crkve.

Rasprava

Neka djeca razmisle o načinima kako oni mogu pokazati ljubav za druge. Možete koristiti pitanja poput sljedećih da im pomognete da dobiju ideje:

- Kad biste vidjeli nekoga da padne i ozlijedi se, što biste mogli učiniti da pokažete ljubav?
- Kad netko u školi ne bi imao obrok, što biste mogli učiniti da pokažete ljubav?

Objasnite da je ljubav prema drugima više od osjećaja ili riječi. Mi pokazujemo ljubav po onome što činimo. Pozovite djecu da nam kažu kako su pokazali ljubav za druge ljude tijekom prethodnog tjedna.

### **Odabrat ćemo ispravno i slijediti Isusa Krista**

Aktivnost sa stopama

Dajte svakom djetetu priliku da hodaju po stopama i zatim stanu ispred Isusove slike na BI tabeli. Neka svako dijete kaže jednu stvar koju će on ili ona učiniti sljedeći tjedan da slijedi Isusa.

Podsjetite djecu da slijedimo Isusa Krista kad biramo ispravno. Pokažite na BI tabelu i neka djeca ponove »Ja ću birati ispravno«.

### **Sažetak**

Aktivnost

Dajte svakom djetetu dva papira i olovku. Neka djeca naprave stope ocrtavajući svoje cipele. Napišite, ili neka sami napišu, *Ja ću slijediti Isusa Krista* na vrh svog papira. Neka djeca ponesu svoje stope kući da im pomognu upamtiti svoju obvezu da slijede Isusa.

Svjedočanstvo

Recite djeci kako vas je usrećilo slijeđenje Isusa Krista. Posvjedočite da ako ga slijedimo, Isus će nas voditi kako bismo ponovno živjeli s našim Nebeskim Ocem.

Potaknite djecu da uvijek pokušaju slijediti Isusove stope. Predložite da razgovaraju o svojim papirnatim stopama sa svojim roditeljima.

Pozovite dijete da kaže završnu molitvu. Predložite da pita Nebeskog Oca da pomogne djeci slijediti Isusa Krista i birati ispravno.

---

### **Aktivnosti za obogaćivanje sadržaja**

Odaberite iz sljedećih aktivnosti one koje će biti najbolje za djecu u vašem razredu. Možete ih koristiti u samoj lekciji ili kao ponavljanje ili sažetak. Za dodatne smjernice, vidi »Predavanje« u »Pomagala za učitelja«.

1. Objasnite djeci da ćete raditi pokrete (poput pljeskanja rukama, kimanja glavom ili stupanja nogama). Zamolite ih da ponove vaše pokrete. Učinite to

jednom, a zatim dodajte novi pokret i neka djeca ponove oba pokreta. Nastavite dodajući nove pokrete, jedan po jedan. Vidite koliko djece može upamtiti i ponovite pokrete pravim redoslijedom.

Usporedite to sa slijeđenjem Spasitelja. Moramo pokušati slijediti njegov primjer ne samo u jednoj stvari, već u svemu što činimo.

2. Pripremite lanac od papirnatih lutaka za svakog člana razreda. (Starijoj djeci može biti zanimljivo da sami naprave svoj lanac.) Presavinite komad papira u obliku harmonike. Ocrtajte lik na savinuti papir (vidi prikaz ispod) i izrežite lutku. Napravite lanac za svako dijete, i zapišite *Volite jedan drugoga* na dnu svakog lanca. Objasnite da je voljeti jedan drugoga jedna od najvažnijih stvari koju nas je Isus zamolio da učinimo.

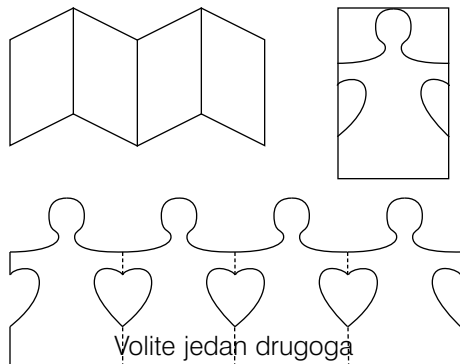

3. Otpjevajte ili izrecitirajte riječi prvog stiha pjesme »Ja Spasitelja znam« (*Dječja pjesmarica*, str. 14), »Volite jedan drugoga« (*Dječja pjesmarica*, str. 44) ili »Zapovijed poslušaj« (*Dječja pjesmarica*, str. 46). Riječi pjesama »Ja Spasitelja znam« i »Volite jedan drugoga« nalaze se na kraju priručnika. Riječi pjesme »Zapovijed poslušaj« nalaze se na sljedećoj stranici.

Zapovijed poslušaj

Zapovijed poslušaj,  
 zapovijed poslušaj  
 jer u tom je sigurnost,  
 u tom je mir.  
 Dobit ćeš blagoslov.  
 Dobit ćeš blagoslov.  
 Prorok nam reče:  
 Zapovijed slušaj,  
 u tom je sigurnost i mir.

---

**Cilj** Pomoći svakom djetetu razumjeti da Isus Krist ima moć da iscijeli i da blagoslovi svećeništva mogu pomoći bolesnima.

---

**Priprema**

1. Uz molitvu proučite Matej 9:18-19, 23-26; Marko 5:22-24, 35-43; Luka 8:41-42, 49-56; Jakovljeva 5:14-15; i Nauk i savezi 42:48.
2. Kopirajte ili ocrтайте crteže koji se nalaze na kraju lekcije i izrežite ih u dijelove. Ti crteži koristit će se u aktivnosti »Tko sam ja? Što sam ja?«.
3. Potrebni materijali:
  - a) Biblija i Nauk i savezi.
  - b) Kutija prve pomoći ili vrećica koja sadrži stvari koje mogu pomoći ljudima da ozdrave kad su bolesni ili ozlijeđeni, poput lijekova, zavoja i sirupa za kašalj.
  - c) Mala bočica posvećenog ulja.
  - d) Slika 2-25, Isus blagoslivlja Jairovu kćer (Umjetničke slike iz evanđelja 215; 62231); slika 2-26, Isus iscjeljuje bolesne; slika 2-27, Posluživanje bolesnima (62342).
4. Obavite potrebne pripreme za svaku aktivnost koju želite koristiti.

---

## **Predloženi razvoj lekcije**

Pozovite dijete da kaže uvodnu molitvu.

Pratite napredak djece ako ste ih potaknuli da učine nešto tijekom tjedna.

### **Ponekad se razbolimo**

Aktivnost za privlačenje pažnje

Pokažite djeci kutiju prve pomoći ili vrećicu i objasnite da se u njima nalaze stvari koje nam mogu pomoći kad smo bolesni ili ozlijeđeni. Dajte djeci tragove o svakoj stvari koji im mogu pomoći što je to (na primjer, »Pomaže da klice i prljavština ne dođu na rane i posjekotine«).

Kad djeca pogode svaki predmet, pokažite im i ukratko popričajte o tome kako se koristi da pomogne ljudima da ozdrave. Podsjetite djecu da ne koriste te stvari bez pomoći njihovih roditelja.

Učiteljeva prezentacija

Objasnite da se gotovo svatko razboli ili ozlijedi. Ponekad ozljede ili bolest traje vrlo kratko i naši roditelji se mogu lako pobrinuti za nas, no ponekad su naše bolesti ozbiljne i naši roditelji moraju odvesti liječniku za pomoć.

Objasnite da postoji drugi način kako možemo primiti pomoć kad smo bolesni. Kad je Isus Krist živio na zemlji, blagoslovio je mnoge ljude i ozdravio ih je. Koristio je svećeničku moć da ih iscijeli.

### **Isus Krist je iscjeljivao bolesne**

Priča iz Svetih pisama

Pokažite sliku 2-25, Isus blagoslivlja Jairovu kćer, i ispričajte priču o Isusu kako je uzdigao Jairovu kćer, kako je opisano u Luki 8:41-42, 49-56 (vidi i Matej 9:18-19, 23-26 i Marko 5:22-24, 35-43).

Objasnite da je Jair imao veliku vjeru. Vjerovao je da kad bi Isus došao i blagoslovio njegovu bolesnu kćer, da bi ona ozdravila. Kad je Isus otišao u Jairov dom, mnogi drugi ljudi okružili su ga i tražili njegovu pomoć. Dok je Isus pomagao drugoj bolesnoj ženi, čovjek je došao s porukom za Jaira.

Pročitajte naglas Luka 8:49-50.

- Što je glasnik rekao Jairu? (Vidi Luka 8:49.)
- Što je Isus rekao Jairu? (Vidi Luka 8:50.)

Objasnite da je Isus, kad je došao u Jairovu kuću, rekao ljudima da ne plaču, jer djevojka nije mrtva. No ljudi su se smijali Isusu i izrugivali mu se jer su mislili da je mrtva (vidi Luka 8:52-53).

Isus je poslao sve ljude vani osim njegovih učenika Petra, Jakova i Ivana, te Jaira i Jairove žene. Isus je zatim uzeo djevojku za ruku i rekao joj da ustane. Djevojka je ustala iz kreveta, potpuno iscijeljena.

- Što mislite zašto je Isus poslao sve van iz kuće osim Petra, Jakova, Ivana i djevojčinih roditelja? (Možda zato što su mu se drugi ljudi smijali i nisu vjerovali da će iscijeliti djevojku. Oni nisu imali vjere.)
- Zašto je Isus mogao iscijeliti Jairovu kćer? (Imao je svećeništvo; roditelji djevojke imali su vjeru.)

Učiteljeva  
prezentacija

Pokažite sliku 2-26, Isus iscjeljuje bolesne, i zamolite djecu da zamisle kako bi se osjećali kad bi Isus došao blagosloviti ih kad su bolesni. Naglasite da Isus voli svakoga od njih kao što je volio djecu koja su živjela na zemlji kad i on. Iako on trenutno nije na zemlji, dao je pravednim muškarcima svećeništvo i moć da djeluju za njega. Oni nam mogu dati blagoslov za iscjeljenje poput Isusa kad bi bio ovdje.

### **Muškarci koji imaju svećeništvo mogu nam posluživati**

Rasprava

Pokažite sliku 2-27, Posluživanje bolesnima.

- Što se događa na ovoj slici?

Objasnite da kad ljudi koji obnašaju Melkisedekovo svećeništvo daju blagoslov nekome tko je bolestan, to nazivamo posluživanje bolesnih. Neka djeca nekoliko puta ponove riječ *posluživanje*.

Pokažite djeci bocu posvećenog ulja. Objasnite da su to ulje posebno blagoslovili ljudi koji imaju svećeništvo. Kad je netko bolestan i treba pomoć da mu bude bolje, dva muškarca koji obnašaju Melkisedekovo svećeništvo koriste ulje i daju blagoslov bolesnoj osobi (vidi Jakovljeva 5-14-15).

- Jeste li vi ikada primili posluživanje?

Neka djeca ispričaju o bilo kojem svećeničkom blagoslovu kojeg su imali ili vidjeli u svojoj obitelji. Možete reći djeci o trenutku kad su obnašatelji svećeništva posluživali vama ili članu obitelji.

Priča

Ispričajte priču o nekome tko je iscijeljen kroz svećenički blagoslov. Istinita priča o vama ili nekome drugome koga djeca poznaju, poput člana odjela ili ogranka, bit će najučinkovitija. Ako ne znate takvu priču, možete upotrijebiti sljedeću priču:

Kad je Janica došla kući iz škole, njezin otac ju je sreo na vratima i rekao joj da se tog jutra rodio njezin mali brat. Beba se rodila ranije nego što je trebala i bila je vrlo mala i slaba. Liječnik je rekao da beba možda neće preživjeti dulje od nekoliko sati.



Janica je mogla vidjeti koliko je njezin otac bio zabrinut. Bila je tužna jer je željela da beba živi.

Janičin otac je pozvao jednog od svojih kućnih učitelja da dođe i pomogne mu dati bebi blagoslov. Kad je kućni učitelj stigao, svi su otišli u sobu u kojoj su bili Janičina majka i mali braco. Janičin otac i kućni učitelj nježno su položili svoje ruke na malu glavu nove bebe, a Janičin otac ga je blagoslovio da živi kako bi ispunio zemaljsku misiju. Topla utjeha i mir ispunili su Janicu. Znala je da će zbog moći svećeništva, njezin mali brat narasti i postati snažan. (Prilagođeno iz »Moments to Remember« [Trenuci za pamćenje], *Children's Friend*, veljača 1963, str. 41.)

Učiteljeva prezentacija

Objasnite da Nebeski Otac i Isus vole svaku osobu koja traži da bude iscijeljena, no ponekad ljudi nisu iscijeljeni iako je obavljeno posluživanje. Neki nisu iscijeljeni jer Nebeski Otac zna da mogu postati snažniji ljudi učeći živjeti sa svojom bolešću ili invaliditetom. Drugi nisu iscijeljeni jer je pravi trenutak da preminu i vrate se natrag Nebeskom Ocu (vidi NiS 42:48). Moramo imati vjere da Nebeski Otac zna najbolji odgovor na svaku molitvu.

Aktivnost

Neka nekoliko djece dođu u prednji dio učionice i pridrže crteže za aktivnost »Tko sam ja? Što sam ja?«. Neka djeca ispričaju što crteži predstavljaju.

Objasnite da ćete pročitati neke opise stvari i ljudi uključenih u posluživanje bolesnima. Neka djeca odluče koji crtež najbolje odgovara opisu.

1. Mene koriste kad se blagoslivlja bolesna osoba. Obnašatelj svećeništva stavlja nekoliko kapi mene na glavu bolesne osobe. Što sam ja? (Posvećeno ulje.)
2. Pokazao sam ljudima kako živjeti. Vjera u mene može pomoći ljudima da prevladaju bolest. Tko sam ja? (Isus Krist.)
3. Treba mi poseban blagoslov. Imam vrućicu. Zamolio sam svog oca da mi da blagoslov kako bi mi pomogao da mi bude bolje. Tko sam ja? (Bolesno dijete.)
4. Dana mi je posebna moć koja se naziva svećeništvo. Mogu koristiti tu moć da blagoslivljam ljude. Tko sam ja? (Čovjek koji obnaša Melkisedekovo svećeništvo.)
5. Kad bolesna osoba traži blagoslov, pozivaju se ljudi koji obnašaju Melkisedekovo svećeništvo. Obično sudjeluje određeni broj ljudi. Ja sam taj broj. Što sam ja? (Broj 2.)
6. Kad ljudi koji obnašaju svećeništvo blagoslivljaju bolesne, stavljaju me na glavu bolesne osobe. Što sam ja? (Ruke.)

### Sažetak

Ponavljanje

Ponovno pokažite kutiju prve pomoći ili vrećicu.

- Za što koristimo ove predmete?
- Što nam još može pomoći da ozdravimo kad smo bolesni ili ozlijeđeni?

Svjedočanstvo

Posvjedočite o veličini Isusa Krista i njegovoj moći iscjeljenja. Recite djeci koliko ste zahvalni što je Isus pravednim ljudima dao Melkisedekovo svećeništvo kako bi nas mogli blagosloviti kad smo bolesni.

Zamolite djecu da razmisle o tome kako mogu dijeliti što su naučili sa svojim obiteljima. Potaknite djecu da svojoj obitelji ispričaju priču kako je Spasitelj iscijelio Jairovu kćer.

Pozovite dijete da kaže završnu molitvu.

## Aktivnosti za obogaćivanje sadržaja

Odaberite iz sljedećih aktivnosti one koje će biti najbolje za djecu u vašem razredu. Možete ih koristiti u samoj lekciji ili kao ponavljanje ili sažetak. Za dodatne smjernice, vidi »Predavanje« u »Pomagala za učitelja«.

1. Napišite *Mi vjerujemo u dar iscjeljenja* na ploču i objasnite da nam je Joseph Smith dao ovu veliku istinu kao dio sedmog članka vjere. Neka djeca ustanu i ponove rečenicu. Pomozite im da je upamte tako da svaki put obrišete jednu do dvije riječi. Neka djeca nastave ponavljati rečenicu dok nije potpuno izbrisana i zapamćena.
2. Otpjevajte ili izrecitirajte prvi stih pjesme »Vjera« (*Dječja pjesmarica*, str. 28), koristeći ispod navedene pokrete. Podsjetite djecu da je vjera važna za iscjeljenje.

Vjera je znati da sjat će sunce (*napravite krug iznad glave s rukama*),  
U sve dane te (*polako spustite ruke do ramena*).

Vjera je znati da Bog će čuti (*stavite ruke iza ušiju*)  
molitve mi sve (*stavite ruke kao da se molite*).

Vjera je k'o sjemenka (*skupite lijevu ruku u obliku posude i glumite kao da sadite sjeme s desnom rukom*),

što raste s plodna tla (*upotrijebite desnu ruku kao da biljka raste iz lijeve ruke*).

To je toplina u srcu mom (*stavite ruke na srce*)

Kad dobro činim (*podignite kažiprst prema gore*)

k tom (*dotaknite glavu desnim kažiprstom*).

3. Ispričajte priču kako je Isus Krist iscjeljivao Nefijce, kako je opisano u 3. Nefiju 17:5-9. Ako je moguće, koristite sliku 317 iz Umjetničkih slika iz evanđelja (ili 62541 iz knjižnice sastajališta) kako biste prikazali priču. Neka djeca dotaknu na svom tijelu neke stvari koje je Isus iscijelio, poput očiju, ušiju ili nogu. Razgovarajte s djecom o tome kako su se Nefijci dobro osjećali kad ih je Isus iscijelio. Pročitajte naglas zadnji dio 8. stiha (od *opažam*) i podsjetite djecu da je važno imati vjeru u Isusa Krista.
4. Napravite kopiju slika s kraja lekcije za svako dijete. Dajte djeci bojice i neka obojaju slike. Potaknite ih da koriste slike kako bi rekli svojim obiteljima kako bolesni ljudi mogu biti blagoslovljeni kroz svećeničke blagoslove.

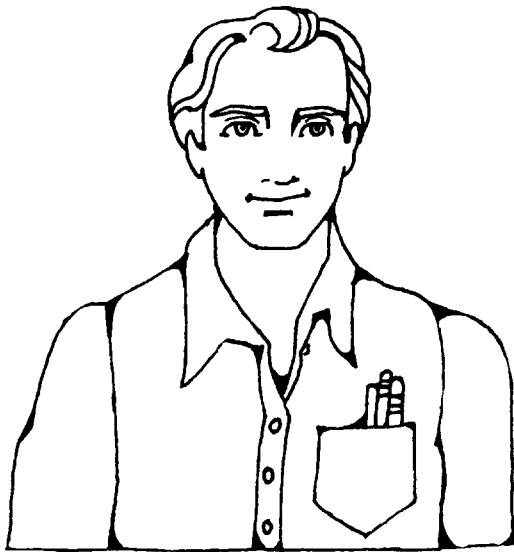
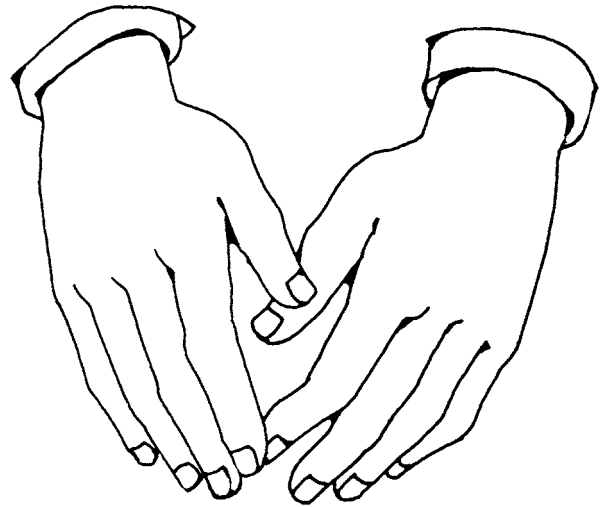
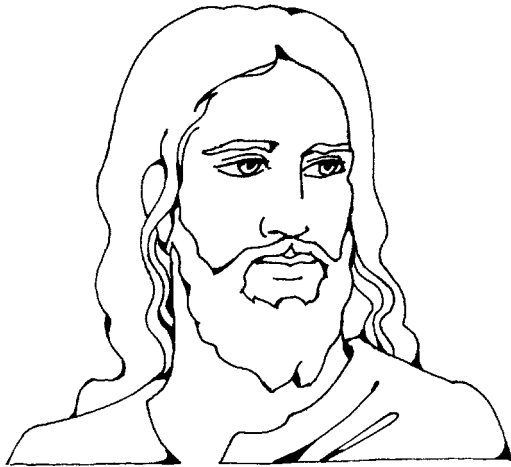

2



---

**Cilj** Pomoći svakom djetetu razumjeti kako nam svećeništvo može pomoći.

---

**Priprema**

1. Uz molitvu proučite Matej 4:35-41. Vidi i *Evandeoska načela* (31110), 13. poglavlje.
2. Pripremite se otpjevati ili izrecitirati riječi prvog stiha »Na moru u burnoj noći« (*Crkvena pjesmarica*, br. 20).
3. Potrebni materijali:
  - a) Biblija.
  - b) Baterija ili mala lampa. Ako to nije moguće donijeti, upotrijebite svjetlo u svojoj učionici.
  - c) Slika 2-20, Dječak se krsti (62018); slika 2-27, Posluživanje bolesnima (62342); slika 2-28, Smirivanje oluje (Umjetničke slike iz evanđelja 214; 62139); slika 2-29, Podjeljivanje sakramenta (62021); slika 2-30, Djevojčica prima potvrdu (62020); slika 2-31, Blagoslov novorođenčeta; slika 2-32, Novi bračni par ispred hrama; slika 2-33, Otac blagoslivlja svoju kćer.
4. Obavite potrebne pripreme za svaku aktivnost koju želite koristiti.

*Napomena:* Vodite računa o osjećajima djece u vašem razredu koja nemaju očeve u svojim domovima ili čiji očevi ne obnašaju svećeništvo.

---

**Predloženi razvoj lekcije**

Pozovite dijete da kaže uvodnu molitvu.

Pratite napredak djece ako ste ih potaknuli da učine nešto tijekom tjedna.

**Svećeništvo je najveća moć**

Aktivnost za privlačenje pažnje

Upotrijebite bateriju, malu lampu ili svjetlo u svojoj učionici kako biste pomogli prikazati značenje riječi *moć*. Započnite raspravu s ugašenim svjetlom. Istaknite da iako su svi dijelovi na svom mjestu, baterija ili lampa ne daju svjetlo.

- Što se mora dogoditi prije nego što se upali svjetlost?

Neka svako dijete pokaže što se događa kad se uključi svjetlo. Objasnite da baterija ili lampa moraju imati električnu energiju prije nego što zasvijetli.

Priča iz Svetih pisama

Recite djeci da se ova lekcija odnosi na drugu vrstu moći – moć koja je veća i od električne energije. Pozovite djecu da poslušaju sljedeću priču i razmisle o tome kakva se moć koristi. Ispričajte priču iz Marka 4:35-41.

- Kako biste se osjećali kad biste bili na brodu tijekom teške oluje?

Objasnite da su učenici probudili Isusa Krista jer su se uplašili zbog oluje. Pročitajte naglas što su učenici tražili od Isusa u zadnjem dijelu Marka 4:38 (od *Učitelju*). Učenici su se bojali da će oluja potopiti brod i da će oni poginuti.

Pokažite sliku 2-28, Smirivanje oluje, i pročitajte naglas Marko 4:39 da vidite što je Isus učinio. Neka djeca ustanu i ponove Isusove riječi: »Utišaj se! Umukni!«

Objasnite da su učenici bili začuđeni što se oluja tako brzo smirila. Pročitajte naglas iz Marka 4:41 što su rekli jedan drugome: »Tko je, dakle, ovaj, da mu se i vjetar i more pokoravaju?« Isusovi učenici bili su iznenađeni što je on imao moć da kontrolira vjetar i valove.

## Pjesma

Otpjevajte ili izrecitirajte riječi prvog stiha i refren pjesme »Na moru u burnoj noći«. Prije nego što počnete, recite djeci da je ova pjesma o priči koju su upravo čuli. Zamolite ih da slušaju Isusove riječi (»dubok mir«) u refrenu. (Riječi ove pjesme mogu biti teške maloj djeci za razumjeti, no Duh im može pomoći razumjeti značenje pjesme. Možete djeci objasniti neke od težih riječi.)

Možete pomoći djeci da izvedu razne pokrete dok pjevaju ili recitiraju riječi. Mogu se gibati naprijed i natrag kao da se ljuljaju u čamcu, svojim rukama raditi pokrete poput valova, pokazati strah na licima učenika, i tako dalje.

Na moru u burnoj noći,  
naš čamac već tone, gle!  
Zar su zalud sve muke naše,  
zar ovdje je grob za sve?  
Zar ti ne mariš, o Kriste,  
vidiš li sav naš jad?  
Evo, u more već čamac tone:  
o Kriste, pomози sad!

### *Refren:*

On reče i odmah se razli mir,  
dubok mir.  
Ako i bjesne sad valovi  
i prijete nam smrću svi vjetrovi zli,  
sa Kristom u čamcu smo sigurni,  
jer Gospod nad silama s nama je,  
a njega i more boji se  
boji se, boji se.  
A njega i more boji se  
sluša ga sve!

- Koju je veliku moć imao Isus Krist da je mogao zaustaviti oluju? (Moć svećeništva, odnosno moć da se djeluje u ime Nebeskog Oca.)

Neka djeca naglas izgovore *svećeništvo*.

### **Možemo biti blagoslovljeni kroz svećeništvo**

## Učiteljeva prezentacija

Objasnite da mnogi muškarci u Crkvi imaju tu istu moć. Nebeski Otac i Isus Krist daju svećeništvo dostojnim muškarcima u Crkvi. Kad ti muškarci prime smjernice od Nebeskog Oca, mogu koristiti svećeništvo da nam pomognu i blagoslove nas.

- Koga poznajete tko obnaša svećeništvo?

## Rasprava kroz slike

Pokažite slike svećeničkih uredbi, jednu po jednu. Neka djeca drže ili pokažu na slike i pomozite im ispričati što se događa na svakoj od njih. Naglasite da sve te stvari čine muškarci koji obnašaju svećeništvo. Neka djeca razgovaraju o iskustvima koja su imali s tim uredbama.

Pokažite sliku 2-27, Posluživanje bolesnima. Podsjetite djecu na stvari koje su naučili u 16. lekciji o posluživanju bolesnima. Neka djeca upamte da muškarci koji obnašaju svećeništvo mogu dati blagoslove ljudima koji su bolesni kako bi im pomogli da ozdrave.

- Jeste li ikada primili blagoslov jer ste bili bolesni?

Pokažite sliku 2-29, Posluživanje sakramenta. Objasnite da svećenici u Aronovom svećeništvu ili muškarci koji obnašaju Melkisedekovo svećeništvo blagoslivljaju sakrament, a đakoni u Aronovom svećeništvu ga poslužuju. Neka djeca ispričaju o starijim članovima svoje obitelji ili prijateljima koji pomažu sa sakramentom.

Pokažite sliku 2-20, Dječak se krsti. Podsjetite djecu da svakoga od nas krsti muškarac koji obnaša svećeništvo, kao što je i Isus Krist bio kršten. Ivan Krstitelj je obnašao svećeništvo, stoga je mogao krstiti Isusa.

- Je li itko od vas bio kršten? (Ako je neko od djece već kršteno, možete ih zamoliti da vam ispričaju o svom krštenju.)

Pokažite sliku 2-30, Djevojčica prima potvrdu. Podsjetite djecu da će nakon njihovog krštenja, muškarci koji obnašaju Melkisedekovo svećeništvo potvrditi svakoga od njih za člana Crkve Isusa Krista svetaca posljednjih dana. Tada će također dobiti i dar Duha Svetoga kroz svećeničku moć.

Pokažite sliku 2-31, Blagoslov novorođenčeta. Recite djeci da novorođenčad u Crkvi mogu primiti svećenički blagoslov kad im se nadjene ime. Neka vam djeca ispričaju o novorođenčetu koje je nedavno blagoslovljeno na taj način. (Ako su neka djeca zabrinuta jer nisu bila blagoslovljena na taj način kad su bili bebe, uvjerite ih da će imati mnogo drugih prilika primiti svećeničke blagoslove.)

Pokažite sliku 2-32, Novi bračni par ispred hrama. Objasnite da će, kad odrastu, djeca moći ići u hram kako bi se vjenčali. Ljudi koji imaju svećeničku moć pečaćenja vjenčavaju pravedne parove u hramu. Hramsko vjenčanje omogućava obitelji da budu zauvijek zajedno.

## Priča

Recite djeci da mogu primiti svećenički blagoslov kad imaju teškoće. Pokažite sliku 2-33, Otac blagoslivlja svoju kćer, i ispričajte priču o djevojčici koja je primila svećenički blagoslov kad je imala problem. Možete upotrijebiti sljedeću priču:

Suzana se pripremala za prvi dan škole. Bila je uzbuđena zbog početka škole, no sada kada je prvi dan napokon došao, bila je uplašena.

Suzana je bila tiho cijelo jutro. Njezina majka napravila joj je omiljeni doručak, no Suzana se nije smiješila kad ga je vidjela. Pokušala je jesti, no nije mogla.

Suzana je rekla majci da se ne osjeća dobro. Ona je dodirnula njezino čelo kako bi provjerila ima li vrućicu. Pogledala je u njezino grlo, no ono nije bilo crveno. Majka ju je pitala gdje joj nije dobro. Suzana je rekla da se osjeća čudno iznutra.

Suzanin otac je rekao da se vjerojatno osjeća čudno jer je prvi dan škole. Bila je malo uplašena jer će provesti cijeli dan izvan kuće i nije znala što je očekuje. Suzanin otac je objasnio da se jednako osjećao kad je započeo svoj novi posao.

Otac se ponudio da joj da svećenički blagoslov prije nego što ode u školu.

Blagoslov će pomoći da strah i čudan osjećaj kojeg je Suzana imala nestanu. Suzanin otac položio je ruke na njezinu glavu i dao joj poseban blagoslov.

Kad je Suzana došla kući to poslijepodne, bila je sretna. Rekla je majci da joj se sviđa škola i da je učiteljica bila dobra. Suzani je bilo drago što joj je otac dao poseban blagoslov da joj pomogne da se osjeća bolje po pitanju škole.

Objasnite da se ta vrsta blagoslova često naziva očinski blagoslov. Ako naši očevi nisu u mogućnosti blagosloviti nas, možemo zamoliti druge muškarce koji obnašaju Melkisedekovo svećeništvo, poput naših kućnih učitelja, drugih članova obitelji ili biskupa ili predsjednika ogranka, da nam daju blagoslov kad nam je potrebno.

### Sažetak

Ponavljanje  
kroz sliku

- Kada nam može trebati ili možemo poželjeti svećenički blagoslov?

Pokažite sliku dok djeca govore o uredbi koju prikazuje. Neka djeca naglas kažu naziv svake uredbi ili blagoslova. Spomenite da su to samo neke od stvari koje moć svećeništva može učiniti za nas.

Svjedočanstvo

Posvjedočite o svojoj zahvalnosti što imamo svećeništvo, istu moć koju je imao Isus, da nam pomogne u našim životima.

Potaknite djecu da zamole svećenički blagoslov od svojih očeva (ili drugog obnašatelja Melkisedekovog svećeništva) kad im bude potreban.

Pozovite dijete da kaže završnu molitvu. Predložite da iskaže zahvalnost za blagoslove svećeništva.

---

### Aktivnosti za obogaćivanje sadržaja

Odaberite između sljedećih aktivnosti onu koja će biti najbolja za djecu u vašem razredu. Možete ih koristiti u samoj lekciji ili kao ponavljanje ili sažetak. Za dodatne smjernice, vidi »Predavanje« u »Pomagala za učitelja«.

1. Uz odobrenje vaše predsjednice Male škole, pozovite roditelja djeteta iz vašeg razreda da ispriča o imenovanju i blagoslovu djeteta. Zamolite roditelja da ispriča kako su se roditelji osjećali, kako su obukli djetesce u lijepu odjeću i kako je posebno bilo imati kućne učitelje, članove obitelji i druge bliske prijatelje da gledaju ili sudjeluju. Također zamolite roditelja da vam ispriča kako se otac osjećao što je mogao koristiti moć svećeništva da imenuje djetesce i blagoslovi ga.
2. Neka djeca odglume priču iz Marka 4:35-41.
3. Dajte djeci papir i bojice ili olovke i neka svako dijete nacrti sliku svećeničke uredbi, poput posluživanja sakramenta. Označite sliku svakog djeteta s imenom prikazane uredbi.
4. Otpjevajte ili izrecite riječi jedne ili više pjesama o svećeničkim uredbama: »Obnova svećeništva« (*Dječja pjesmarica*, str. 25), »O Isusu mislit« (*Dječja pjesmarica*, str. 24), »Obitelj može vječna nam biti« (*Dječja pjesmarica*, str. 63), »Krštenje« (*Dječja pjesmarica*, str. 30), »Tihim svojim glasom« (*Dječja pjesmarica*, str. 34). Riječi pjesama »Krštenje« i »Tihim svojim glasom« nalaze se na kraju priručnika.

Obnova svećeništva

Bog svećeništva moć  
 znanje obnovi  
 kad On se svijetu objavi  
 i moć nam ostavi.

O Isusu mislit

Ja mirno ću sjedit u ovaj čas  
 o Isusu mislit što spasi sve nas,  
 o svemu što propati nudeć' nam spas:  
 za mir i tišinu sad pravi je čas.

I makar smo mali sad lako je to  
 o Isusu mislit kog volimo.

Obitelj može vječna nam biti

Na Zemlji ovoj imam nju,  
 obitelj dragu mi.  
 Ja silno želim biti s njom  
 u cijeloj vječnosti.  
 Obitelj može vječna nam biti  
 kroz Nebeskog Oca plan.  
 Ja uvijek želim biti s tom obitelji,  
 a po Kristu put je nama dan, po Kristu put je nama dan.

Dok ja sam još u mladosti,  
 brižno ću se spremati.  
 Da mogu se u hramu Božjem  
 tada vjenčati.

Obitelj može vječna nam biti  
 kroz Nebeskog Oca plan.  
 Ja uvijek želim biti s tom obitelji,  
 a po Kristu put je nama dan, po Kristu put je nama dan.  
 (© 1980. Ruth Muir Gardner. Koristi se uz dozvolu.)



---

<b>Cilj</b>	Pomoći svakom djetetu razumjeti da Nebeski Otac uvijek čuje naše molitve i odgovara na njih na najbolji način.
-------------	--

---

<b>Priprema</b>	<ol style="list-style-type: none"><li>1. Uz molitvu proučite Luka 1:5-17. Vidi i <i>Evandžeoska načela</i> (31110), 8. poglavlje.</li><li>2. Pripremite se otpjevati ili izrecitirati oba stiha pjesme »Zapovijed poslušaj« (<i>Dječja pjesmarica</i>, str. 46). Riječi ove pjesme nalaze se na kraju priručnika.</li><li>3. Pripremite se iznijeti osobno iskustvo kad vam je Nebeski Otac pomogao odgovoriti na molitvu.</li><li>4. Potrebni materijali:<ol style="list-style-type: none"><li>a) Biblija.</li><li>b) Slika 2-34, Imenovanje Ivana Krstitelja.</li></ol></li><li>5. Obavite potrebne pripreme za svaku aktivnost koju želite koristiti.</li></ol>
-----------------	--

---

<b>Predloženi razvoj lekcije</b>	<p>Pozovite dijete da kaže uvodnu molitvu.</p> <p>Pratite napredak djece ako ste ih potaknuli da učine nešto tijekom tjedna.</p> <p><b>Možemo moliti za pomoć</b></p>
Aktivnost za privlačenje pažnje	<p>Zajedno s djecom, otpjevajte ili izrecitirajte riječi sva tri stiha pjesme »Zapovijed poslušaj«.</p> <ul style="list-style-type: none"><li>• Zašto bismo trebali slušati naše roditelje i Nebeskog Oca? (Jer nam oni mogu pomoći da učinimo ono što je najbolje za nas.)</li></ul>
Priča	<p>Ispričajte sljedeću priču:</p> <p>Marina je jedne večeri usnula loš san. Sanjala je da je izgubljena i uplašena. Kad se probudila, počela je plakati.</p> <ul style="list-style-type: none"><li>• Što biste vi učinili na Marininom mjestu?</li></ul> <p>Marina je pozvala svog oca, a on je došao i zagrlio ju je. Marina se osjećala bolje i ubrzo je ponovno zaspala.</p> <ul style="list-style-type: none"><li>• Zašto je Marina pozvala svog oca? (Bila joj je potrebna pomoć i znala je da će joj on pomoći.)</li><li>• Koga zovete kad trebate pomoć? (Odgovori mogu uključiti Nebeskog Oca, roditelje, druge članove obitelji i prijatelje.)</li><li>• Kako zovemo Nebeskog Oca i tražimo njegovu pomoć? (Molimo se.)</li></ul>
Priča	<p>Ispričajte djeci sljedeću priču o Johnu A. Widtsoueu, koji je odrastao i postao član Zbora dvanaestorice apostola:</p>

Johnov otac je umro dok je on bio dijete, a njegova majka je radila naporno kako bi zbrinula svoju djecu. John je želio naći posao i pomoći joj. Nije bilo jednostavno pronaći posao koji bi mogao raditi nakon škole, no naposljetku ga je pronašao. Jednog dana mu je čovjek za kojeg je radio rekao da je dobro radio nekoliko tjedana i platio mu je pet dolara u zlatu.

John je rekao: »Pet dolara! To je bio novac! Bio sam ushićen! Dat ću pola svojoj majci, kupit ću novu knjigu i sačuvati ostatak. U džepu mojih hlača nalazio se sjajni novi zlatnik i otrčao sam kući da joj ispričam kako sam imao sreće.

Na putu kući, stavio sam ruku u džep kako bih opipao... novac. No tamo ga nije bilo! Ponovno sam prepipao džep. Zlatnik nije bio u njemu! Umjesto zlatnika, pronašao sam rupu u džepu kroz koji mi je kovanica ispala. Bilo je strašno! Bilo mi je toliko žao da sam sjeo pored jarka i zaplakao.«

John je hodao natrag putem kojim je išao, tražeći zlatnik. Pločnik po kojem je hodao bio je napravljen od ploča i pretražio je rupe između svih ploča. No nije mogao pronaći novac. Naposljetku je prihvatio da je novac zauvijek izgubljen.

Aktivnost (izborna)

Neka se djeca pretvaraju da su John dok je tražio izgubljenu kovanicu i hodaju polako po sobi nekoliko sekundi kao da je traže. Neka se zatim vrate na svoja sjedala.

- Da ste vi John, što biste učinili sljedeće?

Priča se nastavlja

John je rekao: »Zatim sam se sjetio da je Gospodin znao gdje je zlatnik, i da kad bi mi on pomogao, i želio da ga nađem, neće biti dugo izgubljen.

Stoga sam kleknuo na koljena iza velikog drveta, i rekao Gospodinu za svoj problem, i zamolio, ako on misli da je to najbolje za mene, da mi pomogne pronaći [zlatnik]. Kad sam ustao osjećao sam se puno bolje. Bio sam siguran da je Gospodin čuo moju molitvu.

[Bilo je mračno]. Nije se moglo jasno vidjeti na tlu, naročito ne mali zlatnik. No nastavio sam hodati, ovoga puta ne tako polako, jer sam znao da mi Gospodin pomaže. Negdje na pola puta drugog bloka, u travi je ležao moj izgubljeni zlatnik od pet dolara. ... Gotovo sam uskliknuo od radosti. Koliko će drago biti mojoj majci, i koliko ću uživati u knjizi koju sam planirao kupiti. Naslonio sam se na ogradu i rekao: 'Hvala ti, o Gospodine, što si pronašao moj novac. '

Od tada sam znao da Gospodin čuje molitve. I od tog dana sam pazio da nemam rupa u džepu« (iz John A. Widtsoe, »The Lost Gold Piece« [Izgubljeni zlatnik], *Children's Friend*, rujan 1947, str. 369).

Rasprava

- Koliko se puta John molio za svoju kovanicu?
- Za što se John molio prvi put? (Da zamoli Nebeskog Oca da mu pomogne pronaći njegov novac.)
- Kakav je bio odgovor na Johnovu molitvu?
- Zašto se John molio drugi put? (Da se zahvali Nebeskom Ocu za pomoć.)
- Kako je Nebeski Otac pomogao vama kad ste se molili?

Učiteljeva prezentacija

Naglasite djeci da baš kao i naši zemaljski roditelji, Nebeski Otac nas voli i želi nam pomoći. Kad zamolimo za pomoć, Nebeski Otac će nas čuti. Ispričajte djeci kada je Nebeski Otac pomogao vama kao odgovor na molitvu.

## Molitve su odgovorene na različite načine

Priča iz Svetih  
pisama

Podignite Bibliju i recite djeci da je sljedeća priča iz Biblije.

Pokažite sliku 2-34, Imenovanje Ivana Krstitelja, i ispričajte priču iz Luke 1:5-17.

Objasnite da su Zaharija i Elizabeta bili pravedni ljudi i molili su se za dijete mnogo godina. Sada su oboje bili zdravi i još uvijek nisu imali dijete.

Objasnite da je Zaharija bio iznenađen i pomalo uplašen kad je ugledao anđela u hramu. Pročitajte naglas što je anđeo rekao Zahariji iz Luke 1:13-14. Objasnite da se ono što je anđeo obećao dogodilo, a Zaharija i Elizabeta su dobili dječaka.

Naglasite da je Nebeski Otac čuo sve Zaharijine i Elizabetine molitve. No do tada nije bilo vrijeme da se njihovo dijete rodi. Anđeo je rekao Zahariji da će dijete, Ivan, odrasti i biti veliki prorok, Ivan Krstitelj. Ivan je tada rođen kako bi mogao pripremiti mnoge ljude da vjeruju u Isusa Krista i slijede ga.

Učiteljeva  
prezentacija

Objasnite da se ponekad, poput Elizabete i Zaharije, molimo za nešto što će biti dobro za nas kasnije, no još ne u tom trenutku. Nebeski Otac čuje sve naše molitve i odgovara na njih na način i u vrijeme koje je najbolje za nas.

Podsjetite djecu da kad je John Widstoe molio za svoju izgubljenu kovanicu, on se sjetio da Nebeski Otac zna gdje je kovanica i da će mu pomoći da je pronađe »ako on misli da je to najbolje za mene«. John je odmah pronašao kovanicu jer je za njega bilo najbolje da je pronađe.

Objasnite da ponekad možemo pitati naše roditelje za nešto što znaju da nije dobro za nas, i oni moraju reći »ne«. Slično tome, možemo se moliti za nešto što Nebeski Otac zna da ne bi bilo ispravno za nas, i on mora reći »ne«.

Priča

Ispričajte sljedeću priču vlastitim riječima:

Dok je Mihael bio u kući s teškim kašljem, počeo je padati snijeg – prvi veliki snijeg te zime. Mihael je preklinjao svoju majku da ga pusti vani na snijeg, no ona je rekla »ne«. Ona se bojala da će se njegov kašalj pogoršati.

Mihael je zaista želio igrati se na snijegu, stoga se molio da mu Nebeski Otac pomogne da njegova majka promijeni odluku. Kad je njegov prijatelj Aleksandar došao i pitao ga hoće li se igrati na snijegu, Mihael je rekao da mora pojesti ručak, ali da će se moći igrati nakon ručka jer se molio da ga njegova majka pusti da se igra na snijegu.

Nakon ručka Mihael je ponovno pitao svoju majku može li ići vani igrati se. Rekao joj je da se molio da ga pusti da ide vani. Mihaelova majka je bila tužna. Pitala je Mihaela misli li on da bi Nebeski Otac želio da on ode vani i igra se danas na snijegu kad bi se od toga mogao još više razboljeti.

- Mislite li da je Nebeski Otac čuo Mihaelovu molitvu?
- Kako je Nebeski Otac odgovorio na molitvu?

Kad se Aleksandar vratio, Mihael je rekao da ne može ići vani. Aleksandar je rekao da Nebeski Otac nije odgovorio na Mihaelovu molitvu. Mihael je objasnio da je Nebeski Otac odgovorio na molitvu, no da je odgovor bio »ne«.

## Sažetak

### Svjedočanstvo

Posvjedočite djeci da Nebeski Otac zna što je najbolje za svakoga od nas i da uvijek odgovara na naše molitve na najbolji način. Ponekad kaže »da«, ponekad kaže »ne«, i ponekad nas traži da pričekamo prije nego što primimo ono za što smo se molili.

### Pregled

- Kako je Nebeski Otac odgovorio na molitvu Johna Widstoea?
- Kako je Nebeski Otac odgovorio na molitve Elizabete i Zaharije?
- Kako je Nebeski Otac odgovorio na Mihaelovu molitvu?

Potaknite djecu da prihvate odgovore Nebeskog Oca na njihove molitve, čak i ako je odgovor »ne« ili »ne sada«.

Pozovite dijete da kaže završnu molitvu.

## Aktivnosti za obogaćivanje sadržaja

Odaberite iz sljedećih aktivnosti one koje će biti najbolje za djecu u vašem razredu. Možete ih koristiti u samoj lekciji ili kao ponavljanje ili sažetak. Za dodatne smjernice, vidi »Predavanje« u »Pomagala za učitelja«.

- Recite djeci da će glumiti da su roditelji i da odluče što je najbolje za njihovu djecu. Recite im da odgovore »da«, »ne« ili »ne sada« na svako pitanje koje njihova djeca postave. Opišite neke stvari koje djeca mogu tražiti, koristeći situacije ispod ili neke vlastite. Razgovarajte koji je odgovor najbolji za svaku situaciju.
  - Uskoro će biti večera. Vašem djetetu je vruće i gladno i želi jesti sladoled.
    - Što ćete reći?
    - Zašto ćete to reći?
  - Hladan je kišni dan. Vaše dijete želi obući kupaći kostim kako bi se igralo vani.
    - Što ćete reći?
    - Zašto ćete to reći?
  - Vaše dijete je obavilo sve zadatke. Rano je poslijepodne. Pitaju vas mogu li se ići igrati.
    - Što ćete reći?
    - Zašto ćete to reći?
  - Vaše dijete je uštedjelo novac za igračku i napokon ima dovoljno. On vas pita da odete odmah u trgovinu kupiti igračku. Vi (roditelj) idete u trgovinu za nekoliko minuta.
    - Što ćete reći?
    - Zašto ćete to reći?

- e) Vaše dijete voli konje i tražilo je da dobije svog konja. Ona ima samo pet godina.
- Što ćete reći?
  - Zašto ćete to reći?
- f) Vaša djeca nisu pažljiva sa svojim igračkama ili knjigama. Umjesto da se brinu za igračke i knjige koje imaju, žele kupiti nove. U trgovini vide jednu od svojih najomiljenijih knjiga i pitaju mogu li je imati.
- Što ćete reći?
  - Zašto ćete to reći?

Objasnite da roditelji žele učiniti ono što je najbolje za njihovu djecu. Nebeski Otac također želi učiniti ono što je najbolje za njegovu djecu. Nebeski Otac uvijek odgovara na naše molitve i odgovara na njih onako kako je najbolje za nas. Kao što naši zemaljski roditelji ponekad kažu »da«, ponekad »ne«, a ponekad »ne sada«, naš Nebeski Otac odgovara na naše molitve ponekad s »da«, ponekad s »ne«, a ponekad s »ne sada«.

2. Ako je na raspolaganju u vašem području, pokažite *Beggining Course Videocassete* [Videokazeta početnog tečaja], 1. svezak, 16. segment, »The Lost Gold Piece« [Izgubljeni zlatnik] (53178, 3:08), umjesto da ispričate priču o Johnu A. Widtsou.
3. Uz odobrenje predsjednice Male škole, pozovite nekoliko gostiju da otpjevaju pjesmu »Dječja molitva« za djecu.
4. Pripremite se otpjevati ili izrecitirati riječi pjesme »Znam živi Otac moj« (*Dječja pjesmarica*, str. 8) ili »Oče pomози« (*Dječja pjesmarica*, str 27).

Znam živi Otac moj

Znam živi Otac moj

i voli me On.

Duh sada meni šapuće

da istina je to; da istina je to.

On posla mene tu

da s vjerom živim ja.

I duh sad meni šapuće

da mogu uspjet ja; da mogu uspjet ja.

Oče pomози

Oče pomози da opraštam ja

svemu što bol mi nanijeti zna.

I svaki dan pomози mi bliže da dođem, da dođem Ti!

Oče pomози da pokajem se,

postupam dobro, i obratim se.

I svaki dan pomози mi bliže da dođem, da dođem Ti!.

---

**Cilj**

Pomoći djeci osjetiti da Isus Krst voli i blagoslivlja svu djecu.

---

**Priprema**

1. Uz molitvu proučite Matej 25:34-40, Marko 10:13-16 i 3. Nefi 17.
2. Ako je moguće, pripremite sljedeće materijale za igru ponavljanja:
  - a) Izrežite krug otprilike veličine tanjura od čvrstog papira. Obojite jednu trećinu kruga crvenom bojom, jednu trećinu žutom, a jednu trećinu zelenom.

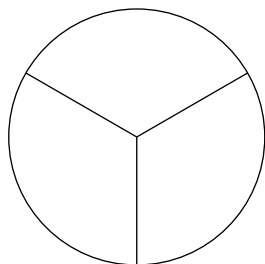

- b) Napravite dvanaest obojanih kartica ili komadića papira: četiri crvene, četiri žute i četiri plave boje (za veći razred može se dodati više kartica).
  - c) Napišite pitanja za ponavljanje poput jednog od sljedećih na svaku karticu:

Koga Isus Krist voli?

Kako znate da vas Isus voli?

Što je Isus mislio kad je rekao: »Pustite dječicu k meni«?

Što su Isusovi učenici (pomagači) pokušali učiniti kad su roditelji doveli svoju djecu da vide Isusa?

Kako je Isus pokazao da voli bolesne i ranjene ljude u Americi?

Što je Isus učinio nakon što je blagoslovio djecu u Americi?

Koga su roditelji u Americi vidjeli da stoji sa svojom djecom nakon što ih je Isus blagoslovio?

Zašto je Isus blagoslovio djecu?

Kako možemo pokazati našu ljubav za Isusa?
  - d) Stavite kartice u malu kutiju ili vrećicu s upitnikom s vanjske strane.
  - e) Donesite dugme ili kovanicu koja se može baciti na obojani krug.
3. Pripremite se otpjevati ili izrecitirati oba stiha pjesme »Dok čitam tu priču krasnu« (*Dječja pjesmarica*, str. 19). Riječi ove pjesme nalaze se na kraju priručnika.
  4. Potrebni materijali:
    - a) Biblija i Mormonova knjiga.
    - b) Slika 2-35, Krist i djeca (Umjetničke slike iz evanđelja 216; 62467); slika 2-36, Isus blagoslivlja nefijsku djecu.
  5. Obavite potrebne pripreme za svaku aktivnost koju želite koristiti.

---

## Predloženi razvoj lekcije

Pozovite dijete da kaže uvodnu molitvu.

Pratite napredak djece ako ste ih potaknuli da učine nešto tijekom tjedna.

### Isus Krist je volio i blagoslovio malu djecu

Pokažite kutiju ili vrećicu koja sadrži kartice za igru ponavljanja. Recite djeci da će na kraju lekcije igrati igru. Trebat će pažljivo slušati lekciju kako bi znali odgovore na pitanja u igri.

Aktivnost za privlačenje pažnje

S djecom otpjevajte ili izrecitirajte oba stiha pjesme »Dok čitam tu priču krasnu«. (Ako djeca ne znaju pjesmu, podučite ih ili im otpjevajte.) Razgovarajte o riječima pjesme, a djeca neka zamisle kako bi bilo predivno da ih Isus Krist zagrl i položi svoje ruke na njihove glave.

Priča iz Svetih pisama

Pokažite sliku 2-35, Krist i djeca, te pokažite Bibliju. Objasnite da je priča koju ćete ispričati iz Biblije. Ispričajte priču iz Marka 10:13-16.

Objasnite da su se učenici bojali da će djeca prekinuti i smetati Isusa dok je podučavao. No Spasitelj je htio da mu djeca priđu bliže. Pročitajte naglas što je Isus rekao u Marku 10:14 (započevši s *Pustite dječicu*). Objasnite da u Svetim pismima pustiti znači dozvoliti. Ponovno pročitajte Isusove riječi, ali tako da upotrijebite riječ *dozvoliti*: »Dozvolite dječici da dođu k meni.«

- Što je Isus učinio kad su mu djeca prišla?

Pročitajte naglas Marko 10:16. Kako biste pomogli djeci razumjeti što je Isus učinio, podsjetite ih na stvari koje su naučili o svećeništvu u 17. lekciji. Objasnite da su blagoslovi koje nam daju naši očevi ili drugi obnašatelji svećeništva slični onima koje bi nam dao Isus.

- Zašto je Isus želio da mu djeca priđu? (Zato što ih je volio i htio ih je blagosloviti.)

Istaknite da iako je bio zauzet podučavajući odrasle, Isus izdvojio vrijeme i blagoslovio malu djecu zbog njegove velike ljubavi za njih.

Svjedočanstvo

Posvjedočite da Isus voli djecu. Možete ponovno otpjevati »Dok čitam tu priču krasnu« s djecom.

Priča iz Svetih pisama

Pokažite sliku 2-36, Isus blagoslivlja nefijsku djecu. Neka djeca pogledaju sliku i ispričaju vam što vide na njoj. Pokažite Mormonovu knjigu. Objasnite da je Isus Krist podučavao ljude u Americi kao i one u Svetoj zemlji i da je njegov posjet Americi opisan u Mormonovoj knjizi. Ispričajte priču iz 3. Nefija 17.

Objasnite da kad je Isus Krist završio podučavanje u Americi, ljudi nisu htjeli da on ode. Isus je jako volio ljude, i stoga je blagoslovio i iscijelio sve ljude koji su bili bolesni, ranjeni ili oduzeti (vidi 3. Nefi 17:7-10).

Zatim je Isus tražio da mu dovedu svu malu djecu. Okupio ih je oko sebe i izrekao predivnu molitvu (vidi 3. Nefi 17:11-15).

Recite djeci da Mormonova knjiga navodi da su riječi te molitve bile tako velebne i čudesne da nisu mogle biti zapisane (vidi 3. Nefi 17:15).

Objasnite da je Isus zatim uzeo jedno po jedno dijete te ih je blagoslovio i molio se Nebeskom Ocu za njih. Dok su roditelji gledali, mogli su vidjeti anđele s njihovom djecom (vidi 3. Nefi 17:21-24). Svi ljudi koji su bili tamo mogli su osjetiti veliku ljubav za njih.

Rasprava	<ul style="list-style-type: none"> <li>• Što mislite kako su se djeca osjećala kad ih je Isus blagoslovio i molio se za njih?</li> <li>• Kako se vi osjećate kad razmišljate o Isusu?</li> </ul> <p><b>Isus Krist nas voli</b></p>
Rasprava	<p>Objasnite da iako Isus Krist sada nije ovdje osobno, on nas voli kao što je volio djecu koja su živjela kad je on bio na zemlji.</p> <ul style="list-style-type: none"> <li>• Kako znamo da nas Isus voli? (Odgovori mogu uključiti sljedeće: stvorio je zemlju za nas; dao nam je zapovijedi po kojima trebamo živjeti; dao je svoj život za nas; vodi Crkvu i govori kroz svoje proroke; postavio je dobar primjer za nas.)</li> </ul>
Sudjelovanje djece	<p>Podsjetite djecu da je pod vodstvom Nebeskog Oca, Isus Krist stvorio zemlju i sve biljke i životinje na njoj.</p> <p>Pitajte svako dijete da kaže naziv omiljene životinje ili biljke. Podsjetite djecu da kad vide te stvari koje je Isus stvorio, mogu se prisjetiti da ih Isus voli.</p>
Priča kroz sliku	<p>Pokažite ponovno slike 2-35, Krist i djeca i 2-36, Isus blagoslivlja nefijsku djecu.</p> <ul style="list-style-type: none"> <li>• Mislite li da su ova djeca sretna što ih Isus voli?</li> <li>• Jeste li sretni što Isus voli vas?</li> </ul> <p><b>Možemo pokazati Isusu Kristu da ga volimo</b></p>
Učiteljeva prezentacija	<p>Objasnite da iako Isus Krist nije na zemlji, možemo mu pokazati da smo zahvalni za njegovu ljubav za nas i da ga volimo. Objasnite da je jedan način na koji možemo pokazati Isusu da ga volimo tako da obdržavamo njegove zapovijedi.</p>
Sveta pisma	<p>Pročitajte naglas Matej 25:40 kako biste rekli djeci još jedan način kako možemo pokazati Isusu da ga volimo. (Objasnite da je <i>Kralj</i> još jedno ime za Isusa Krista.) Objasnite da nam u ovom stihu Spasitelj govori da ako smo dobri prema drugim ljudima, to je kao da smo dobri prema njemu. Kad se prema drugima odnosimo ljubazno, pokazujemo Isusu da ga volimo.</p>
Igra za ponavljanje	<p>Odigrajte sljedeću igru kako biste pomogli djeci zapamtiti što su naučili iz današnje lekcije. (Ako nije bilo moguće pripremiti sve materijale za igru, prilagodite igru prema potrebi, ili pročitajte pitanja navedena u pripremnom dijelu i neka se djeca izmjenjuju odgovarajući na njih.)</p> <p>Izvadite sve kartice iz kutije ili vrećice i postavite ih licem prema dolje na pod ili stol prema bojama. Stavite obojani krug u blizinu kartica.</p> <p>Neka dijete baci dugme ili kovanicu na krug, a zatim neka odabere karticu iste boje kao područje kruga na koje je dugme palo. Pročitajte naglas pitanje na kartici i neka dijete odgovori na pitanje. Neka svako dijete pokuša.</p> <p>Ako dijete koje je izvuklo karticu ne zna odgovor na pitanje, vi ili drugi članovi razreda mogu pomoći prema potrebi. Ako vrijeme dopušta, igrajte igru ponovno bez pomaganja. Pohvalite djecu što toliko znaju o Isusu i njegovoj ljubavi za njih.</p> <p><b>Sažetak</b></p>
Svjedočanstvo	<p>Recite djeci da Isus Krist voli svakog od njih i da će ih uvijek voljeti. Isus voli biti s djecom i želi im pomoći i blagosloviti ih. Posvjedočite da Isus voli i cijeni svako dijete u vašem razredu.</p> <p>Potaknite djecu da razmisle tijekom tjedna o svim stvarima koje je Isus učinio za njih jer ih voli. Možete tražiti od djece da naprave popis ili nacrtaju stvari kojih su se sjetili te donesu popis ili slike u Malu školu sljedeći tjedan.</p>



Podsjetite djecu da mogu pokazati Isusu da ga vole tako da slušaju njegove zapovijedi i budu dobri prema drugima.

Pozovite dijete da kaže završnu molitvu. Predložite da iskaže zahvalnost za Isusa Krista i njegovu ljubav.

Kako djeca napuštaju razred, šapnite svakom djetetu: »Isus te voli, a i ja te također volim.«

---

### Aktivnost za obogaćivanje sadržaja

Odaberite iz sljedećih aktivnosti one koje će biti najbolje za djecu u vašem razredu. Možete ih koristiti u samoj lekciji ili kao ponavljanje ili sažetak. Za dodatne smjernice, vidi »Predavanje« u »Pomagala za učitelja«.

1. Donesite u razred malo ogledalo nalijepljeno na čvrsti komad papira. Pazite da djeca ne vide ogledalo. Podignite stražnju stranu papira i recite djeci u vašem razredu da imate tajnu sliku nekoga koga Isus Krist puno voli. Dozvolite djeci da dođu jedno po jedno da vide »sliku«. Zamolite ih da čuvaju tajnu dok svi ne pogledaju. Podsjetite djecu da Isus voli svakoga od njih.
2. Otpjevajte ili izrecitirajte riječi pjesme »Voli te jedan drugoga« (*Dječja pjesmarica*, str. 44) ili »Voli me moj Nebeski Otac« (*Dječja pjesmarica*, str. 66). Riječi tih pjesama nalaze se na kraju priručnika.

3. Pomozite djeci da učine sljedeću aktivnost kroz stihove:

Isus voli svu djecu

Isus voli svu djecu (*ispružite ruke*),

Malene koji su još mali (*rukom pokažite do visine koljena*),

Bebu u kolijevci (*napravite kolijevku s rukama*),

I one koji su veliki i visoki (*podignite ruke iznad glave*).

(Iz *Finger Fun for Little Folk* [Zabava za klince], Thea Cannon. © 1949. Standard Publishing Company, Cincinnati, Ohio. Koristi se uz dozvolu.)

Ponovite koliko god puta želite.

4. Napravite kopiju crteža Krista s djecom (s kraja lekcije) za svako dijete. Neka djeca nacrtaju lica djeci na slici, a zatim oboje svoje slike. Ako ne možete napraviti primjerak za svako dijete, napravite jedan primjerak i dajte svakom djetetu u razredu da obojaju jedno dijete na slici.

Recite djeci da su živjeli u vrijeme kad je Isus Krist živio na zemlji, on bi i njih uzeo u svoje naručje i blagoslovio ih. Podsjetite ih da iako Isus nije sada na zemlji, on i dalje voli sve ljude na zemlji.



---

<b>Cilj</b>	Oснаžiti želju svakog djeteta da uči više o učenjima Isusa Krista.
-------------	--

---

<b>Priprema</b>	<ol style="list-style-type: none"><li>1. Uz molitvu proučite Nauk i savezi 19:23-24 i Josip Smith 2:14-20. Vidi i Matej 3:13-16; 4:1-11; 6:9; Marko 10:13-16; 3. Nefi 18:19; i <i>Evandeoska načela</i> (31110), 10. poglavlje.</li><li>2. Na komad papira napišite <i>Učenja Isusa Krista su veliko blago</i>. Savinite papir i stavite ga u malu kutiju ili posudu. Sakrijte posudu u učionici, ali tako da se može jednostavno pronaći. (Ako djeca u vašem razredu ne znaju čitati, umjesto toga sakrijte sliku Isusa ili primjerak Biblije ili Mormonove knjige.)</li><li>3. Potrebni materijali:<ol style="list-style-type: none"><li>a) Sveta pisma.</li><li>b) Predmet od osobne vrijednosti za vas.</li><li>c) Spužva ili drugi mekani predmet.</li><li>d) Slika 2-37, Propovijed na gori (Umjetničke slike iz evanđelja 212; 62166); slika 2-38, Prva vizija (Umjetničke slike iz evanđelja 403; 62470); slika 2-39, Prorok Joseph Smith (Umjetničke slike iz evanđelja 401; 62002); slika živućeg proroka (iz crkvenog časopisa ili biblioteke sastajališta).</li></ol></li><li>4. Obavite potrebne pripreme za svaku aktivnost koju želite koristiti.</li></ol>
-----------------	--

---

## Predloženi razvoj lekcije

Pozovite dijete da kaže uvodnu molitvu.

Pratite napredak djece ako ste ih potaknuli da učine nešto tijekom tjedna. Ukoliko ste zamolili djecu prošli tjedan da naprave popise ili nacrtaju slike stvari koje je Isus učinio za njih jer ih je volio, možete nekoliko minuta porazgovarati o tim popisima ili slikama.

### Imamo mnogo blaga

Aktivnost za privlačenje pažnje

Pokažite djeci predmet od osobne važnosti koji ste donijeli. Ispričajte nekoliko detalja o njemu, kao način na koji se koristi, gdje ste ga dobili ili koliko ga dugo imate. Istaknite zašto vam je važan i kako bi vas rastužilo kad bio izgubljen, ukrađen ili pokvaren. Objasnite da je taj predmet jedno od vaših blaga.

- Što je blago? (Nešto od velike vrijednosti.)

Priča

Ispričajte priču o djetetu koje je posjedovalo nešto dragocjeno. Možete upotrijebiti sljedeću priču:

Jedna od Romaninih prijateljica imala je privjesak kojeg je svaki dan nosila u školu. Romana je mislila da je to najljepši privjesak kojeg je ikada vidjela. Poželjela je da i ona ima takav.

Ujutro na Romanin rođendan, njezina majka joj je predala dar. Bila je to mala kutija omotana ukrasnim papirom i vrpcom. Romana je u njoj pronašla predivan zlatni privjesak. Bio je u obliku srca, a u sredini se nalazio blještavi ružičasti kamen. Romana je jedva vjerovala svojim očima.

Rasprava	<ul style="list-style-type: none"> <li>• Što mislite što je Romana osjećala prema privjesku?</li> <li>• Koja su neka od vaših blaga? (Možda ćete im trebati pomoći s idejama, poput ljubimca, omiljene igračke ili knjige, ili odjeće.)</li> </ul>
	<b>Riječi Isusa Krista su veliko blago</b>
Potraga za blagom	<p>Objasnite da postoji blago koje svatko od nas može imati, a koje je veće od (navedite neke stvari koje su djeca navela kao svoje blago). To blago vrijedi više od bilo kojeg predmeta kojeg možemo posjedovati. To blago se ne može kupiti novcem, niti se može slomiti ili ukrasti. To blago je toliko dragocjeno da su mnogi ljudi voljni odreći se svega što posjeduju kako bi ga imali. Neki su čak voljni odreći se svog života zbog njega.</p> <p>Recite djeci da će ići u potragu za blagom, kako bi otkrili o kojem se blagu radi. Objasnite da ste sakrili blago u sobi. Zamolite djecu da tiho potraže blago.</p> <p>Kad djeca pronađu kutiju ili posudu, neka je jedno dijete otvori i pročita poruku naglas. Zatim neka djeca ponove riječi poruke s vama. (Ako ste sakrili Isusovu sliku ili Sveta pisma, objasnite da to predstavlja učenja Isusa Krista. Recite djeci da su učenja Isusa Krista veliko blago za vas.)</p> <ul style="list-style-type: none"> <li>• Zašto su učenja Isusa Krista veliko blago za nas?</li> </ul> <p>Naglasite da su učenja Isusa Krista blago za nas jer nam pokazuju kako da budemo sretni slijedeći Nebeskog Oca i Isusa.</p>
Sveta pisma	<p>Pročitajte naglas prvi dio Nauka i saveza 19:23 (uključujući <i>moje</i>). Objasnite da je to rekao Isus Krist. On želi da učimo o njemu i njegovim učenjima.</p>
	<b>Možemo učiti učenja Isusa Krista iz Svetih pisama</b>
Učiteljeva prezentacija	<p>Pokažite sliku 2-37, Propovijed na gori. Neka djeca opišu što se događa na slici.</p> <p>Objasnite da dok je Spasitelj bio na zemlji, išao je od grada do grada podučavajući ljude kako trebaju živjeti kako bi mogli biti sretni i jednog se dana vratiti živjeti s Nebeskom Ocem. Mnogi ljudi voljeli su slušati njegova učenja i slijediti ga kamo god je išao. Ponekad bi se oko njega okupile tisuće ljudi kako bi ga slušali i učili.</p> <ul style="list-style-type: none"> <li>• Što mislite kako su se ljudi osjećali kad su slušali Isusa?</li> </ul> <p>Objasnite da su Isusovi učenici (pomagači) ponekad pokušavali odvratiti ljude jer je Isus bio umoran i trebao je odmor. Isus bi im uvijek rekao da puste ljude da ostanu kako bi čuli njegova učenja. Želio je da svi ljudi čuju i uče kako bi mogli imati radost i sreću koja će trajati vječno.</p> <p>Pokažite Sveta pisma. Objasnite da možemo učiti mnoga Isusova učenja iz Svetih pisama. Okrenite na naslovnici Novog zavjeta. Objasnite da su neke stvari koje je Isus podučavao dok je bio na zemlji zapisane u Novom zavjetu.</p>
Igra	<p>Objasnite da je, kad je bio na zemlji, Isus podučio mnogo stvari primjerom. On želi da slijedimo njegov primjer i činimo ono što je on činio. Igrajte igru »Mislim na...« s djecom kako biste im pomogli upamtiti neke stvari koje je Isus činio i podučavao.</p> <p>Kako biste igrali igru, pročitajte sljedeći opis događaja u životu Isusa Krista i postaviti prateća pitanja jedno po jedno. Neka djeca podignu ruku kad znaju odgovor na pitanje. Bacite spužvu ili drugi mekani predmet prema djetetu koje ima podignutu ruku i zamolite dijete da odgovori na pitanje. Dajte svakom djetetu priliku da odgovori na barem jedno pitanje.</p>

1. Mislim na vrijeme kad je Isus stajao u rijeci Jordan s Ivanom Krstiteljem (vidi Matej 3:13-15).
  - Što se dogodilo Isusu u rijeci Jordan?
  - Kako je Isus kršten? (Uranjanjem.)
  - Kako smo mi podučeni da budemo kršteni? (Uranjanjem.)
2. Mislim na nekoga vrlo posebnog tko je bio prisutan kad je Ivan Krstitelj krstio Isusa. Nitko ga nije mogao vidjeti, ali su Isus i Ivan znali da je tamo (vidi Matej 3:16).
  - Na koga mislim? (Sveti Duh.)
  - Što smo naučili da trebamo učiniti kako bismo primili dar Duha Svetoga? (Biti kršteni i potvrđeni.)
3. Mislim na vrijeme kad je Isus bio bez hrane četrdeset dana i četrdeset noći (vidi Matej 4:1-11).
  - Tko je pokušao iskušati Isusa?
  - Što je Isus učinio? (Odabrao je ispravno i zapovjedio Sotoni da ode.)
  - Što smo podučeni učiniti kad dođemo u kušnju? (Birati ispravno.)
4. Mislim na vrijeme kad su Isusovi učenici pokušali odvratiti djecu (vidi Marko 10:13-16).
  - Što je Isus rekao svojim učenicima? (Da je htio da djeca ostanu jer ih je volio.)
  - Koga Isus voli? (Sve nas.)
  - Čemu nas Isus podučava? (On nas voli i želi da budemo sretni.)
5. Mislim na vrijeme kad je Isus podučavao ljude kako da se mole (vidi Matej 6:9 i 3. Nefi 18:19).
  - Kome nas je Isus podučio da se molimo?
  - Kako nas je Isus učio da završimo naše molitve?
  - Kada bismo se trebali moliti? (Prihvatite sve odgovore i podsjetite djecu da se možemo moliti kad god želimo osjetiti bliskost s Nebeskim Ocem, zahvaliti mu ili ga tražiti za pomoć.)

### **Možemo učiti učenja Isusa Krista od živućih proroka**

Učiteljeva prezentacija

Objasnite da možemo učiti mnoga učenja Isusa Krista čitajući Sveta pisma, no Sveta pisma ne sadrže sva Isusova učenja. Isus nije prestao podučavati kad je napustio zemlju. Sada nas podučava kroz proroke. Isus govori svojim prorocima i govori im što trebamo znati. Prorok zatim daje Isusova učenja nama.

Priča iz Svetih pisama

Pokažite sliku 2-38, Prva vizija, i neka vam djeca pomognu ispričati priču iz Josip Smith 2:14-20.

Naglasite da je Nebeski Otac pripremio Josepha Smitha da bude prorok i podučava istinu. Nebeski Otac i Isus ukazali su se Josephu i rekli mu da nijedna crkva na zemlji u to vrijeme nije bila istinita. Kasnije, Joseph je pomogao Isusu da vrati istinitu crkvu.

- Kako glasi naziv istinite crkve Isusa Krista danas? (Crkva Isusa Krista svetaca posljednjih dana.)

Neka djeca zajedno ponove naziv.

Priča kroz sliku Pokažite sliku 2-39, Prorok Joseph Smith. Objasnite da je Joseph Smith postao prvi prorok Crkve Isusa Krista svetaca posljednjih dana. Pomogao je prvim članovima Crkve da znaju što je Isus želio da učine.

Postavite sliku živućeg proroka pored slike Josepha Smitha.

- Tko je to?

Objasnite da Isus Krist govori živom proroku kao što je razgovarao s Josephom Smithom. Kad čujemo riječi proroka, mi čujemo Isusova učenja.

Svjedočanstvo Recite djeci kako je divno imati proroka. Posvjedočite da je sadašnji prorok pravi prorok koji nam daje Spasiteljeva učenja.

### **Učenja Isusa Krista su važna za nas**

Priča Recite djeci da ponekad možemo zaboraviti kako je divno biti član Crkve i imati Spasiteljeva učenja. Trebamo upamtiti kako su Isusova učenja veliko blago.

Ispričajte priču o nekome koga poznajete tko je pokazao važnost proučavanja učenja Isusa Krista i članstva u njegovoj crkvi. Ako ne znate takvu priču, upotrijebite sljedeću priču:

Anica je razgovarala s misionarima i znala je da oni podučavaju učenja Isusa Krista. Željela je postati članica Crkve Isusa Krista svetaca posljednjih dana, no njezin otac nije želio da bude krštena. Nije razumio koliko joj je značilo da uči Isusova učenja i postane članica Isusove crkve. Zamolio ju je da pričeka. Anica je htjela, no nastavila je ići u crkvu i molila se da jednog dana njezin otac razumije koliko joj je značilo da postane članica Crkve.

U božićno vrijeme, njezin otac ju je pitao što želi za Božić. Rekla mu je da je jedina stvar koju želi njegovo dopuštenje da se krsti. Njezin otac je odlučio da, ako je krštenje toliko važno Anici, da će joj dati dopuštenje. Anica se krstila na Badnjak. To je bio jedini dar koji je primila, no bilo je to veliko blago koje joj je donijelo mnogo radosti.

- Koji je dar Anica željela?
- Zašto je taj dar toliko važan?

### **Sažetak**

Rasprava Raspravite s djecom koliko zahvalni možemo biti za učenja Isusa Krista. Možemo biti zahvalni što:

- možemo biti kršteni poput Spasitelja;
- možemo primiti dar Duha Svetoga nakon krštenja;
- možemo moliti kad trebamo pomoć;
- možemo učiti birati ispravno;
- znamo da nas Nebeski Otac i Isus Krist vole;
- imamo Sveta pisma i proroka da nas podučavaju.

Svjedočanstvo Posvjedočite da je ovo istinita Isusova Crkva, i recite djeci koliko ste zahvalni što možete biti član i što možete učiti Isusova učenja.

Pozovite svako dijete da ustane i iskaže svoju zahvalnost za Isusova učenja. (Nemojte tjerati nijedno dijete da to učini.) Pomozite djeci prema potrebi.

Istaknite da je izricanje zahvalnosti za Spasitelja i njegova učenja jedan način svjedočenja. Recite djeci da su upravo iznijela svoja svjedočanstva.

Potaknite djecu da iznesu svoja svjedočanstva sa svojim obiteljima kod kuće. Predložite im da, kad ih potakne Duh, također mogu iznijeti svoja svjedočanstva na sastanku posta i svjedočanstava i iznijeti što znaju o Isusovim učenjima i istinitoj crkvi Isusa Krista.

Pozovite dijete da kaže završnu molitvu.

---

### **Aktivnost za obogaćivanje sadržaja**

Odaberite iz sljedećih aktivnosti one koje će biti najbolje za djecu u vašem razredu. Možete ih koristiti u samoj lekciji ili kao ponavljanje ili sažetak. Za dodatne smjernice, vidi »Predavanje« u »Pomagala za učitelja«.

1. Napravite kopiju stranice s crtežima na kraju lekcije za svako dijete. Objasnite da neki ljudi čuvaju svoju najdražu imovinu u trezorima poput onog u središtu stranice s crtežima.

- Što biste vi mogli staviti u trezor?

Podsjetite djecu da su neke od najdragocjenijih stvari koje imamo one stvari koje ne možemo staviti u trezor, poput učenja Isusa Krista. Razgovarajte o Isusovim učenjima predstavljenim pomoću četiri crteža (krštenje, molitva, sakrament, ljubav).

Neka djeca nacrtaju linije od crteža učenja do trezora, a zatim neka obojaju crteže.

2. Neka djeca redom odglume stvari koje nas je Isus podučio da učinimo. Druga djeca neka pogađaju o kojem se učenju radi. Primjeri trebaju uključiti molitvu, pobožnost, plaćanje desetine, pomaganje roditeljima, ili biti dobar prema braći i sestrama.

3. Otpjevajte ili izrecitirajte »Ja Spasitelja znam« (*Dječja pjesmarica*, str. 14), »Voli je jedan drugoga« (*Dječja pjesmarica*, str. 44) ili »Isus reče: 'Voli sve'« (*Dječja pjesmarica*, str. 13). Riječi ovih pjesama nalaze se na kraju priručnika.

# Učenja Isusa Krista su veliko blago

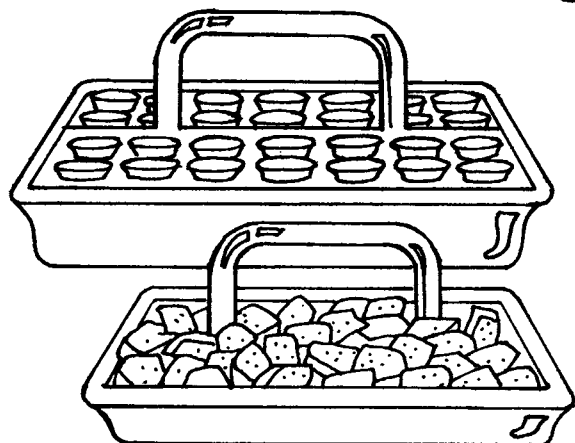
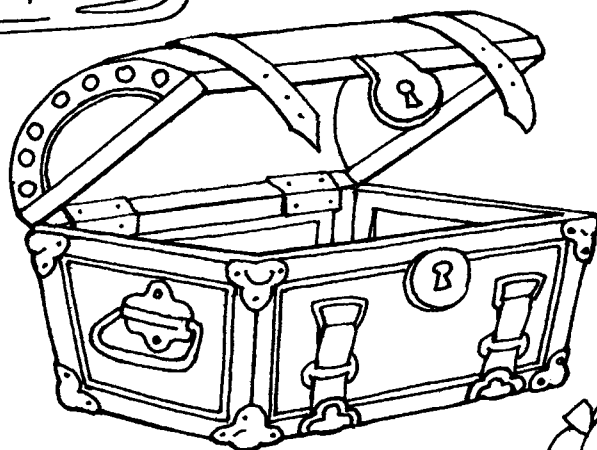



# 21.

lekcija

## Mogu biti pobožan

---

**Cilj** Potaknuti svako dijete da pokaže pobožnost prema Nebeskom Ocu i Isusu Kristu.

---

**Priprema**

1. Uz molitvu proučite Luka 2:1-16 i 3. Nepi 17:11-12, 21-24.
2. Pripremite izreske usta, očiju, ušiju, dlanova i ruku, stopala i nogu iz uzorka na kraju lekcije. Stavite izreske u torbu ili neku posudu.
3. Pripremite sljedeću riječ na papiru:

Pobožnost

4. Pripremite se otpjevati ili izrecitirati riječi pjesme »Ponizno, spokojno« (Dječja pjesmarica, str. 12) i »O Isusu mislit« (Dječja pjesmarica, str. 24).
  5. Potrebni materijali:
    - a) Biblija i Mormonova knjiga.
    - b) Slika 2-36, Isus blagoslivlja nefijsku djecu; slika 2-40, Pobožno dijete; slika 2-41, Rođenje Isusovo (Umjetničke slike iz evanđelja 200; 62116).
  6. Obavite potrebne pripreme za svaku aktivnost koju želite koristiti.
- 

**Predloženi razvoj lekcije**

Aktivnost za privlačenje pažnje

Pratite napredak djece ako ste ih zamolili da učine nešto tijekom tjedna.

Prije uvodne molitve, otpjevajte ili izrecitirajte riječi pjesme »Ponizno, spokojno«.

Ponizno, spokojno, toplo na te mislimo.  
Ponizno, spokojno, ovu pjesmu pjevamo.  
Ponizno, spokojno, skrušeno Te molimo,  
Duhu Svetom sveti stan u srcu da pružimo.

Pokažite sliku 2-40, Pobožno dijete. Recite djeci da se dijete na slici priprema razgovarati s Nebeskim Ocem u molitvi.

- Kako se pripremamo za molitvu? (Prekrižimo ruke, zatvorimo oči i pognemo glavu.)
- Zašto prekrižimo ruke, zatvorimo oči i pognemo glave u pripremi za molitvu?

Istaknite da kad činimo te stvari, lakše nam je osjetiti blizinu Nebeskog Oca dok se molimo. Objasnite da kao što je važno znati da naši zemaljski roditelju slušaju kad razgovaramo s njima, da je važno osjetiti da je Nebeski Otac blizu nas kad se molimo.

Pozovite dijete da kaže uvodnu molitvu.

Nakon uvodne molitve, ukratko izrazite svoju zahvalnost za ljubljenog Nebeskog Oca i za povlasticu da razgovaramo s njim u molitvi.

**Pobožnost je osjećaj ljubavi i poštovanja**

Rasprava o ključnoj riječi

Postavite riječ »Pobožnost« u blizini slike pobožnog djeteta. Pročitajte riječ i neka je djeca ponove.

- Što je pobožnost?

Naglasite da pobožnost znači više od toga da budemo mirni. Pobožnost je poseban osjećaj ljubavi i poštovanja za Nebeskog Oca i Isusa Krista.

Zamolite dijete da razmisli o osjećajima koje imaju kad im roditelji pomažu da se mole ili im čitaju o Isusu, ili kad vide i čuju predivna stvorenja Nebeskog Oca i Isusa Krista. Objasnite da su ti topli, mirni osjećaji pobožnost. Ti osjećaji vam pomažu znati da je duh Nebeskog Oca u blizini.

Priča kroz sliku

Pokažite sliku 2-36, Isus blagoslivlja nefijsku djecu. Neka djeca komentiraju slike (vidi 3. Nefi 17:11-12, 21-24).

- Što mislite što su nefijska djeca osjećala prema Isusu Kristu?

Pokažite sliku 2-41, Rođenje Isusovo, i zamolite djecu da ispričaju priču o Isusovom rođenju (vidi Luka 2:1-16). Neka pažljivo pogledaju ljude na slici.

- Što mislite kako su se ljudi osjećali kad su vidjeli malog Isusa?
- Što mislite kako biste se osjećali da ste vi vidjeli malog Isusa?

Objasnite da kad razmišljamo o Nebeskom Ocu i Isusu s ljubavlju, tada smo pobožni.

### **Pokazujemo pobožnost svojim djelima**

Rasprava

- Kako pokazujemo pobožnost (ljubav i poštovanje) za Nebeskog Oca i Isusa Krista?

Objasnite da je važno biti pobožan bez obzira gdje smo, no posebno trebamo upamtiti da budemo pobožni u Crkvi. Sastajalište je dom Nebeskog Oca, i kad smo pobožni u domu Nebeskog Oca, on zna da ga volimo.

Pjesma

Zajedno s djecom, otpjevajte ili izrecitirajte riječi pjesme »O Isusu mislit'«.

Ja mirno ću sjedit u ovaj čas o Isusu mislit što spasi sve nas,  
o svemu što propati nudeć' nam spas:  
za mir i tišinu sad pravi je čas.  
I makar smo mali sad lako je to o Isusu mislit kog volimo.

Aktivnost

Pokažite vrećicu ili posudu u kojoj se nalaze izresci. Pozovite svako dijete jedno po jedno da uzme izrezak iz vrećice, pokaže ga drugoj djeci, i pita: »Što biste učinili sa svojim (predmet koji je prikazan na izresku) kako biste pokazali pobožnost u kući Nebeskog Oca?«

Mogući odgovori:

Usta – Govoriti tiho, smiješiti se, pjevati pjesme, moliti, biti suzdržan dok drugi govori.

Oči – Gledati u učitelja ili govornika, zatvoriti ih tijekom molitve.

Ruke – Držati mirno, podignuti kako bi odgovorili na pitanje, prekrižiti tijekom molitve.

Noge i stopala – Hodati tiho, držati u miru.

Uši – Slušati što se govori.

Aktivnost

Pomozite djeci izrecitirati i odglumiti sljedeću aktivnost:

Uvijek sam pobožan  
od glave (*stavite ruke na glavu*)  
do pete (*dodirnite pete.*)  
Dok hodam (*hodajte tiho u mjestu*),  
koračam tiho.  
Dok govorim,

riječi izlaze nježno (*stavite prst na usne*),  
a ne glasno i razvikano (*okrenite glavu s jedne strane na drugu*).  
Dok slušam (*stavite ruke na uši*),  
usta ostaju zatvorena (*zaključajte usne*)  
i svoje ruke prekrížim (*prekrižite ruke*).  
Dok se molim,  
glavu svoju spustim (*spustite glavu*)  
i oči svoje zatvorim (*zatvorite oči*).  
Uvijek sam pobožan  
Od glave (*stavite ruke na glavu*)  
do pete (*dodirnite pete.*)  
(Prilagođeno iz Diana Eckersell Janson, »I'm Always Reverent« [Uvijek sam pobožan], *Friend*, rujan 1993, str. 32.)

### **Možemo pomoći drugima da budu pobožni**

Učiteljeva  
prezentacija

Podsjetite djecu da njihova djela utječu na sve oko njih. To je još jedan način za pobožnost u Crkvi.

- Kako se osjećate kad je netko pored vas glasan u Maloj školi?

Istaknite da ako je netko oko nas glasan, teško je razmišljati o Nebeskom Ocu i Isusu Kristu. Slično tome, kad mi stvaramo buku ili činimo druge stvari koje nisu pobožne, otežavamo drugim ljudima da budu pobožni. Potaknite djecu da djeluju na načine koji će pomoći njima i drugima da budu pobožni.

Priča

Ispričajte priču o djetetu koje poznajete koje je pomoglo prijatelju da bude pobožan, ili ispričajte sljedeću priču:

Patricija je bila vrlo sretna djevojčica. Voljela se smiješiti, smijati i pjevati. No najviše od svega voljela je pričati. Uvijek je imala puno toga za reći i pričala bi sa svima koji su je htjeli slušati. Patricijina najbolja prijateljica bila je Marija, koja je voljela pričati koliko i Patricija.

Jedne je nedjelje Patricija posjetila Marijin razred Male škole. Tijekom zajedničkih aktivnosti, Patricija je počela pričati Mariji o njezinim novim cipelama, no Marija je odmahнула svojom glavom i pokazala Patriciji da bude tiho.

Budući da je nitko nije htio slušati, Patricija je prestala pričati i uskoro se zainteresirala za priču koju je pričala učiteljica. Učila je o Spasitelju i uživala je u Maloj školi.

Kad su djevojčice izlazile, njihova učiteljica im je zahvalila jer su bile pobožne u razredu. Nakon nastave, Marija je objasnila Patriciji zašto nije pričala s njom tijekom Male škole. Marija je rekla da voli Nebeskog Oca i Isusa, tako da se uvijek trudila biti pobožna u Crkvi.

Rasprava

- Zašto je Marija htjela biti pobožna u Maloj školi?
- Kako je Marija pomogla Patriciji da bude pobožna?
- Kako možete pomoći drugima da budu pobožni?

### **Sažetak**

Svjedočanstvo

Posvjedočite djeci da će im pobožnost pomoći da nauče više o Nebeskom Ocu i Isusu Kristu te osjete ljubav prema njima. Možete iznijeti osobno iskustvo kad ste osjećali poseban osjećaj pobožnosti za Nebeskog Oca i Isusa.

Dopustite djeci da iznesu svoje osjećaje ljubavi i poštovanja za Nebeskog Oca i Isusa.

Potaknite djecu da budu pobožna dok idu na ostale sastanke ili kad napuste sastajalište nakon Male škole.

Pozovite dijete da kaže završnu molitvu.

---

## Aktivnosti za obogaćivanje sadržaja

Odaberite iz sljedećih aktivnosti one koje će biti najbolje za djecu u vašem razredu. Možete ih koristiti u samoj lekciji ili kao ponavljanje ili sažetak. Za dodatne smjernice, vidi »Predavanje« u »Pomagala za učitelja«.

1. Pomozite djeci odigrati sljedeću igru prstima:

Tiho poput pahulje (*podignite ruke visoko i polako ih spustite titrajući prstima*),  
 tiho poput rasta cvijeća (skupite šaku i polako otvorite prste poput *cvjetanja cvijeta*),  
 tiho poput leptira (*spojite palce i mašite prstima poput krila*),  
 koji tiho, tiho prolazi.  
 Tako ću tih biti (*stavite jednu ruku na srce*)  
 kad dođem u Malu školu (*prekrižite ruke*).

2. Bacite spužvu ili drugi mekani predmet djetetu i zamolite ga da navede jedan način kako on ili ona mogu pokazati pobožnost (odgovori mogu uključiti uspravno sjedenje, slušanje, razmišljanje o Isusu, podizanje ruku, tiho hodanje, pokazivanje poštovanja za druge, i križanje ruku). Zatim neka dijete baci spužvu natrag vama. Ponovite dok svako dijete ne sudjeluje nekoliko puta. Potaknite djecu da razmisle o mnogim načinima kako pokazati pobožnost.

3. Pomozite djeci odglumiti nekoliko situacija koje uključuju pobožnost. Koristite sljedeće ideje ili neke vlastite:

- Želite reći vašoj učiteljici u Maloj školi nešto tijekom lekcije. Kako ćete to učiniti pobožno?
- Ne znate pjesmu koju polaznici vašeg razreda pjevaju. Što možete učiniti da pokažete pobožnost?
- Vaš mlađi brat priča tijekom sakramenta. Što možete učiniti da mu pomognete da bude pobožan?
- Ušli ste u prostoriju u kojoj se ljudi mole. Kako možete pokazati pobožnost?

4. Pomozite djeci odigrati sljedeću igru prstima:

Ovdje je Crkva (*spojite prste i zatvorite ruke s prstima unutra*).  
 Ovdje je toranj (*pružite kažiprst kako biste napravili toranj*).  
 Otvori vrata (*otvorite ruke sa spojenim prstima*),  
 i vidi ljude (*mičite prste*).  
 Zatvori vrata (*ponovno zatvorite ruke s prstima iznutra*)  
 i slušaj ih kako se mole.  
 Otvori vrata (*otvorite ruke sa spojenim prstima*),  
 i svi odoše (*razdvojite ruke*).

Nakon ove igre, ispričajte priču o djetetu koje je igralo ovu igru prstima tijekom sakramentalnog sastanka. Kad dijete pogleda oko sebe i primijeti da svi sjede mirno, on ili ona odluči da ljudi od prstiju budu također pobožni i postavi ih da mirno sjede u njegovom ili njezinom krilu.

5. Otpjevajte ili izrecitirajte riječi pjesama »Ponizno, spokojno« (*Dječja pjesmarica*, str. 12) ili »O Isusu mislit« (*Dječja pjesmarica*, str. 24).

Ponizno, spokojno

Ponizno, spokojno,  
toplo na Te mislimo..

Ponizno, spokojno,  
ovu pjesmu pjevamo.

Ponizno, spokojno,  
skrušeno Te molimo,  
Duhu Svetom sveti stan  
u srcu da pružimo.

(© 1987 Clara W. McMaster. Koristi se uz dozvolu.)

O Isusu mislit

Ja mirno ću sjedit' u ovaj čas  
o Isusu mislit što spasi sve nas,  
o svemu što propati nudeć' nam spas:  
za mir i tišinu  
sad pravi je čas.

I makar smo mali sad lako je to  
o Isusu mislit kog volimo.



---

**Cilj** Potaknuti svako dijete da bude mirotvorac kod kuće.

---

**Priprema**

1. Uz molitvu proučite Matej 5:1-12 (ili 3. Nefi 12:1-12) i 7:1-5, 12 (ili 3. Nefi 14:1-5, 12).
2. Napravite veću kopiju sljedeće ilustracije za svako dijete u razredu i za sebe (sačuvajte svoj primjerak za upotrebu u 26. lekciji).

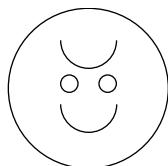

3. Ukoliko je moguće, nabavite nekoliko slika obitelji koje zajedno čine stvari koje ih raduju.
  4. Napišite *Blago mirotvorcima* u gornji dio papira za svako dijete u razredu.
  5. Pripremite se otpjevati ili izrecitirati riječi pjesme »Pjesmu najdražu poj« (*Dječja pjesmarica*, str. 45). Riječi ove pjesme nalaze se na kraju priručnika.
  6. Potrebni materijali:
    - a) Biblija ili Mormonova knjiga.
    - b) Olovke ili bojice.
    - c) BI tabela (vidi 1. lekciju).
    - d) Slika 2-37, Propovijed na gori (Umjetničke slike iz evanđelja 212; 62166); slika 2-42, Obiteljska zabava.
  7. Obavite potrebne pripreme za svaku aktivnost koju želite koristiti.
- 

**Predloženi razvoj lekcije**

Pozovite dijete da kaže uvodnu molitvu.

Pratite napredak djece ako ste ih potaknuli da nešto učine tijekom tjedna.

**Osjećaji u našem domu mogu biti sretni ili tužni**

Aktivnost za privlačenje pažnje

Dajte masku svakom djetetu. Neka djeca otpjevaju ili izrecitiraju riječi pjesme »Pjesmu najdražu poj« s vama, okrećući masku na namrgođeno ili nasmiješeno lice ovisno o riječima u pjesmi.

Rasprava

Pokažite sliku 2-42, Obiteljska zabava, ili bilo koju drugu sliku članova obitelji koji se zabavljaju zajedno. Zamolite djecu da okrenu svoje maske i pokažu što misle kako se ljudi na slikama osjećaju.

- Što mislite zašto su ti ljudi sretni?

Zamolite djecu da okrenu svoja lica pokazujući što misle kako bi se članovi obitelji osjećali kad bi se svađali i tukli.

- Zašto svađa i tučnjava rastužuje članove obitelji?

Aktivnost	<p>Neka djeca okrenu svoje maske na tužno lice i neka svako od njih kaže nešto što bi rastužilo obitelj. Zatim neka okrenu svoje maske na sretno lice i kažu nešto što bi usrećilo obitelj.</p> <ul style="list-style-type: none"> <li>• Volite li više kada je vaša obitelj sretna ili kad je tužna?</li> </ul> <p>Prikupite maske kako ne bi ometale djecu. Vratite im ih na kraju lekcije kako bi ih djeca mogla ponijeti kući.</p>
Rasprava	<p><b>Isus nas je podučio da budemo mirotvorci</b></p> <p>Pokažite sliku 2-37, Propovijed na gori, a djeca neka ispričaju što znaju o slici. Objasnite da je Isus Krist otišao na proplanak i podučavao ljude mnogim važnim stvarima, uključujući neke savjete kako možemo učiniti naše domove sretnima.</p> <p>Pročitajte naglas Matej 5:9 (ili 3. Nefi 12:9). Objasnite da je Isus podučio ljude da budu mirotvorci. Neka djeca ponove riječ <i>mirotvorac</i> s vama.</p> <ul style="list-style-type: none"> <li>• Što je mirotvorac?</li> </ul> <p>Objasnite da je mirotvorac netko tko pomaže drugima da budu sretni umjesto srditi. <i>Mir</i> znači smirenost ili sreću, stoga mirotvorac čini dom mirnim i sretnim mjestom.</p> <p>Objasnite da su Nebeski Otac i Isus Krist mirotvorci, a svatko od nas također može biti mirotvorac. Isus nam je rekao kako.</p> <p>Pročitajte naglas Matej 7:12 (ili 3. Nefi 14:12). Pomozite djeci razumjeti da se trebaju odnositi prema drugima onako kako žele da se drugi odnose prema njima. Tada će oni biti mirotvorci i pomoći će donijeti sreću u svoje domove.</p>
Igrokaz	<p>Opišite neke situacije djeci i pomozite im osmisliti i odglumiti kako bi se mirotvorac ponašao u svakoj od tih situacija. Pomozite djeci da razmisle o načinima kako svatko u situaciji može biti sretan. Upotrijebite ispod navedene situacije ili osmislite vlastite:</p> <ol style="list-style-type: none"> <li>1. Mirno gledate u knjigu, kad vaša sestra uđe u sobu i zgrabi knjigu iz vaših ruku jer je želi čitati. <ul style="list-style-type: none"> <li>• Kako biste voljeli da se odnosi prema vama?</li> <li>• Što ćete reći ili učiniti ako ste mirotvorac?</li> </ul> </li> <li>2. Odete u kuhinju uzeti jedan od vaših omiljenih keksa. Vaš brat otrči do kutije s keksima, uzme zadnji keks i pojede ga. Ljuti ste. <ul style="list-style-type: none"> <li>• Kako biste voljeli da se odnosi prema vama?</li> <li>• Što ćete reći ili učiniti ako ste mirotvorac?</li> </ul> </li> <li>3. Vi i vaša prijateljica crtate slike. Ona vas zadirkuje jer ste drvo obojali u ljubičasto. Povrijeđeni ste i smislite pogrdan naziv za nju. <ul style="list-style-type: none"> <li>• Kako biste voljeli da se odnosi prema vama?</li> <li>• Što ćete reći ili učiniti ako ste mirotvorac?</li> </ul> </li> </ol>
Sveta pisma	<p>Ponovno pročitajte ili prepričajte Matej 7:12 (ili 3. Nefi 14:12) svima u razredu.</p>
BI tabela	<p>Pokažite BI tabelu. Recite djeci da kad se prema drugima odnose onako kako bi htjeli da se drugi odnose prema njima, oni slijede Isusa Krista i biraju ispravno. Neka djeca s vama ponove riječi s tabele.</p>



## Svi možemo biti mirotvorci

Priča	<p>Ispričajte sljedeću priču o mirotvorcima vlastitim riječima:</p> <p>Biskup je zamolio nekoliko mladih ljudi da mu pomognu. Htio je da mladi budu mirotvorci u svojim domovima mjesec dana, ali da nikome ne kažu što rade. Rekao im je da budu dobri, obazrivi i da pruže dobar primjer. Zamolio ih je da pomognu u zaustavljanju svađa i pronađu načine da pokažu ljubav prema članovima svoje obitelji. Mladi su trebali doći biskupu za mjesec dana i reći što se dogodilo.</p> <p>Nakon mjesec dana, sastali su se i ispričali što su učinili. Svi su rekli da su njihovi domovi postali sretnija mjesta za život zbog njihovog truda da budu mirotvorci. (Vidi Franklin D. Richards, Conference Report, listopad 1974, str. 153; ili <i>Ensign</i>, studeni 1974, str. 106.)</p>
Rasprava	<ul style="list-style-type: none"><li>• Što je biskup zamolio mlade da učine?</li><li>• Što se dogodilo kad su to učinili?</li><li>• Kako vi možete biti mirotvorci u vašem domu?</li></ul>
Umjetnička aktivnost	<p>Dajte svakom djetetu komad papira na kojem ste napisali <i>Blago mirotvorcima</i>. Pročitajte naglas riječi na vrhu papira i neka ih djeca ponove zajedno. Dajte djeci olovke ili bojice i neka nacrtaju sliku svoje obitelji kako su sretni.</p> <p>Potaknite djecu da objese svoje slike negdje u domu i podsjetite ih da budu mirotvorci.</p>
	<h3>Sažetak</h3>
Pjesma	<p>Podijelite papirnata lica i ponovno otpjevajte ili izrecitirajte riječi pjesme »Pjesmu najdražu poj«. Podsjetite djecu da time što su mirotvorci mogu pomoći da se tužna lica nasmiješe.</p>
Svjedočanstvo	<p>Posvjedočite da Nebeski Otac i Isus Krist žele da budemo mirotvorci. Podsjetite djecu da kad pokušavaju biti mirotvorci kod kuće, oni i njihova obitelj mogu biti sretniji.</p> <p>Potaknite svako dijete da bude mirotvorac kod kuće tijekom nadolazećeg tjedna. Zamolite ih da sljedeći tjedan budu spremni razgovarati o svojim iskustvima u razredu.</p> <p>Pozovite dijete da kaže završnu molitvu. Predložite da zamoli Nebeskog Oca da pomogne polaznicima razreda da budu mirotvorci u svom domu.</p>

---

### Aktivnosti za obogaćivanje sadržaja

Odaberite iz sljedećih aktivnosti one koje će biti najbolje za djecu u vašem razredu. Možete ih koristiti u samoj lekciji ili kao ponavljanje ili sažetak. Za dodatne smjernice, vidi »Predavanje« u »Pomagala za učitelja«.

1. Pokažite sliku 2-3, Isus Krist, ili neku drugu Isusovu sliku. Zamolite djecu da odglume kako Isus Krist dolazi posjetiti njihov dom. Neka razmisle o tome koliko bi bili ushićeni kad bi ih Isus posjetio.
  - Što biste učinili kako biste se pripremili?
  - Kako ćete se ponašati kad Isus dođe?

Neka djeca odglume neke stvari koje bi učinili kad bi ih Isus posjetio. Objasnite da kada bi Isus bio u njihovom domu, oni bi se trebali jako potruditi biti mirotvorci tako da dijele s drugima, da budu dobri jedni prema drugima i ne svađaju se. Tada bi mogli uživati u dobrom osjećaju kojeg bi Isus unio u njihov dom.

Recite djeci da je jedan način na koji mogu biti mirotvorci razmišljanje kako bi se ponašali kad bi Isus posjetio njihov dom.

2. Pripremite se otpjevati ili izrecitirati riječi pjesme »Sretna obitelj« (*Dječja pjesmarica*, str. 63). Riječi ove pjesme nalaze se na kraju priručnika.

Podsjetite djecu da pomažu usrećiti svoju obitelj kad su mirotvorci.

3. Pomozite djeci izreći sljedeće riječi ili ih otpjevati na melodiju pjesme »Kad si sretan«, koristeći navedene pokrete:

Kad si sretan lupi dlanom ti o dlan.

Kad si sretan lupi dlanom ti o dlan.

Kad si sretan i kad želiš

S drugim dijelit sreću svu.

Kad si sretan lupi dlanom ti o dlan.

4. Kako biste pokazali djeci da mogu kontrolirati svoje reakcije na poticaj drugih, neka dvoje djece stanu licem o lice. Neka jedno dijete pokuša ostati ozbiljno (bez pokazivanja facijalnih izraza) dok ga drugo dijete pokušava nasmijati ili potaknuti da promijeni izraz lica. Neka se sva djeca koja žele sudjelovati izmjenjuju kroz ovu aktivnost.

Pomozite djeci razumjeti da trebaju pokušati kontrolirati svoje vlastite osjećaje kad netko drugi čini nešto što odvlači mir od kuće. Na primjer, kad brat ili sestra viču na njih, prva bi reakcija bila vikati na njih, no ako se trude biti mirotvorci, mogu pronaći bolji način da reagiraju.

---

**Cilj** Pomoći svakom djetetu razumjeti da je Isusu Kristu važna svaka osoba.

---

**Priprema**

1. Uz molitvu proučite Luka 15:1-7 i Ivan 10:1-18.
2. Prilijepite sliku 2-44, Izgubljena ovca, na tvrdi papir. Zatim je izrežite u slagalicu, ali tako da je cijela ovca jedan komadić slagalice. (Sačuvajte slagalicu za buduće korištenje.) Prije početka, sakrijte dio na kojoj se nalazi ovca negdje u razredu na kojem se ne može jednostavno naći.
3. Koristeći uzorak s kraja lekcije, napravite kopiju ili crtež janjeta za svaku osobu u razredu, uključujući i sebe. Na janje napišite ime svake osobe.
4. Potrebni materijali:
  - a) Biblija.
  - b) Slika 2-43, Pastir.
5. Obavite potrebne pripreme za svaku aktivnost koju želite koristiti.

---

**Predloženi razvoj lekcije**

Pozovite dijete da kaže uvodnu molitvu.

Pratite napredak djece ako ste ih potaknuli da nešto učine tijekom tjedna. Možete omogućiti djeci da ispričaju svoja iskustva pokušavajući biti mirotvorci u svojim domovima.

**Pastiri se brinu za svoje ovce**

Aktivnost za privlačenje pažnje

Pokažite sliku 2-43, Pastir.

- Tko je ovaj čovjek?

Objasnite da je čovjek na slici pastir, poput onih koji su živjeli dok je Isus Krist bio na zemlji.

- Što ima na sebi?

Istaknite pastirov plašt. Objasnite da taj plašt, sačinjen od ovčjeg krzna ili vune, štiti pastira od vrućeg pustinjskog sunca i hladnih noći. Pokrivalo na njegovoj glavi ga također štiti od sunca. Pastir nosi posudu s vodom i štap.

- Što pastir radi?

Objasnite da se pastir brine o ovcima. Ovce poznaju pastirov glas i slijede ga kamo ih vodi. Istaknite da pastir ne tjera ovce ispred sebe. On hoda ispred njih kako bi im pokazao kamo da idu. Pastir vodi svoje ovce na zelene pašnjake gdje mogu pronaći dobru travu. On ih također vodi do vode. Po noći ih vraća u ovčinjak, ozidano ili ograđeno područje ili spilju gdje su ovce sigurne od divljih životinja i lopova. Pastir čuva stražu na ulazu u ovčinjak i štiti svoje ovce. On broji svoje ovce kako bi osigurao da nijedna nije izgubljena.

## **Svako janje je važno njegovom pastiru**

Priča

Objasnite da se svi pastiri, bez obzira jesu li živjeli u Isusovo vrijeme ili danas, brinu za svoje ovce i štite ih. Ispričajte sljedeću priču vlastitim riječima.

Kristina i Jakov živjeli su na farmi. Njihova obitelj je uzgajala ovce, a Kristina i Jakov imali su vlastito stado janjadi. Oni su se dobro brinuli za svoju janjad. Bili su dobri pastiri.

Jedne večeri dogodila se velika oluja. Vjetar je otpuhao dio ograde u ovčinjaku u kojem se nalazila njihova janjad. Grmljavina ih je uplašila i oni su istrčali iz ovčinjaka.

Ujutro su Kristina i Jakov istrčali van kako bi se pobrinuli za svoju janjad. No nije ih nigdje bilo. Kristina i Jakov su se zabrinuli. Počeli su slijediti tragove po vlažnoj zemlji. Ubrzo su pronašli sve osim jednog janjeta.

- Što mislite što su Kristina i Jakov učinili?

Kristina i Jakov odveli su janjad natrag u ovčinjak i vratili su se tražiti izgubljeno janje. Primijetili su da jedan trag ide u suprotnom smjeru od ostalih tragova. Slijedili su ga.

Kristina i Jakov naposljetku su pronašli janje. Njegova je noga zapala u rupu. Bilo je umorno i slabo. Pažljivo su vratili janje kući, a Jakov ga je pridržavao dok je Kristina očistila rane na nozi. Bili su sretni što su pronašli svu svoju janjad.

- Zašto su Kristina i Jakov nastavili tražiti posljednje janje nakon što su našli ostalu janjad?

Aktivnost sa slagalicom

Stavite dijelove slagalice koju ste napravili na pod ili na stol i pomozite djeci da je spoje.

Kad djeca shvate da jedan dio nedostaje, istaknite da se na dijelu koji nedostaje nalazi ovca.

- Što radi dobri pastir kad se ovca izgubi?

Priča iz Svetih pisama

Podignite Bibliju i ispričajte djeci da nam Isus Krist u Bibliji govori što čini dobri pastir kad se izgubi ovca. Objasnite da je Isus Krist, dok je bio na zemlji, podučavao ljude pričajući priče. Jedna od njegovih priča je o pastiru i njegovoj izgubljenoj ovci. Pročitajte naglas Luka 15:4.

- Što kaže Biblija da bi dobri pastir trebao učiniti?

Igrokaz

Zamolite djecu da glume pastire. Neka svatko od njih glumi da ima plašt i nosi štap, a zatim neka potraže izgubljeni dio slagalice na kojem se nalazi ovca. Kada pronađu dio slagalice, pohvalite pastire i okupite ih da dovrše slagalicu.

Pitajte djecu kako su se osjećali kad su pronašli izgubljeni dio.

Sveta pisma

Ispričajte kako se osjećao pastir iz usporedbe kad je pronašao svoju ovcu, kako je opisano u Luki 15:5-6. Usporedite iskustvo djece s onime što je Isus rekao da će dobri pastir učiniti i kako će se osjećati.

## **Isus Krist je Dobri Pastir, a mi smo njegova janjad**

Rasprava o Svetim pismima

Pročitajte naglas Ivan 10:14.

- Tko je dobri pastir u ovom stihu?

Objasnite da su riječi u Svetim pismima riječi Isusa Krista. On je Dobri Pastir.

- Tko su ovce u Isusovom stadu? (Objasnite da *stado* znači skup ovaca.)

Pomozite djeci razumjeti da su oni ovca u Isusovom stadu. Objasnite da je Spasitelj usporedio sebe s pastirom jer on voli i brine se za svakoga od nas kao što se pastir brine za svoje ovce. On želi da svatko od nas bude siguran i sretan. Kao što pastir poznaje svaku ovcu, Isus poznaje svakog od nas. Mi smo mu svi važni.

Aktivnost

Pokažite papirnatu janjad na kojima se nalaze imena djece. Podignite janje i recite: »(Ime djeteta) je jedno od janjadi u Isusovom stadu.« Zatim stavite janje na stol ili na pod. Nastavite ovu aktivnost dok ne spomenete sve prisutne, uključujući sebe. Kad dođete do djeteta koje nije prisutno, recite nešto poput: »(Ime djeteta) je jedno od janjadi u Isusovom stadu i Isus zna da on/ona danas nije u Maloj školi. On želi da sva njegova janjad bude ovdje.«

Nakon toga podignite svu janjad i neka ih djeca zajedno prebroje. Istaknite da bi toliko djece trebalo biti u razredu ili da bi toliko janjadi trebalo biti u stadu. Usporedite taj broj s brojem djece koji su danas prisutni u razredu. Recite djeci kako se nadate da će dolaziti svaki tjedan osim ako su bolesni ili na putu jer želite pomagati u brizi za njih i podučavati ih. Naglasite koliko je Isusu važno da sva njegova janjad dođe u Malu školu.

Predložite da budu pastiri i pronađu izgubljenu janjad – djeca koja danas nisu u Maloj školi – i pomognu im da se vrate u Malu školu.

### Sažetak

Svjedočanstvo

Posvjedočite da je svako dijete važno Isusu Kristu i da ih Isus voli i brine se za svakog od njih.

Dajte svakom djetetu janje s njegovim ili njezinim imenom. Potaknite djecu da odnesu svoju janjad kući i ispričaju što su naučili o pastirima i o Dobrom Pastiru članovima svoje obitelji.

Pozovite dijete da kaže završnu molitvu.

---

### Aktivnosti za obogaćivanje sadržaja

Odaberite iz sljedećih aktivnosti one koje će biti najbolje za djecu u vašem razredu. Možete ih koristiti u samoj lekciji ili kao ponavljanje ili sažetak. Za dodatne smjernice, vidi »Predavanje« u »Pomagala za učitelja«.

1. Neka djeca napišu poruku ili nacrtaju sliku koju će dati djetetu koje danas nije bilo u Maloj školi. Na njoj može pisati nešto poput: »Nedostaješ nam u Maloj školi« ili »Dođi i pridruži nam se u Maloj školi«.
2. Neka djeca oboje svoju janjad ili prilijepe vatu na njih kako bi bili vunasti.
3. Pomozite djeci sudjelovati u aktivnosti »Isus voli svu djecu«:

Isus voli svu djecu (*ispružite ruke*),  
One koji su maleni (*rukom pokažite na visinu koljena*),  
Bebu u kolijevci (*napravite kolijevku s rukama*),  
I one koji su veliki i visoki (*podignite ruke visoko iznad glave*).

(Iz *Finger Fun for Little Folk* [Zabava za malene], Thea Cannon. © 1949. Standard Publishing Company, Cincinnati, Ohio. Koristi se uz dozvolu.)

4. Otpjevajte ili izrecitirajte riječi pjesme »Dok čitam tu priču krasnu« (*Dječja pjesmarica*, str. 19) ili Ja Spasitelja znam (*Dječja pjesmarica*, str. 14). Riječi ovih pjesama nalaze se na kraju priručnika.

5. Otpjevajte ili izrecitirajte prvi stih pjesme »Gospod je moj pastir« (Crkvena pjesmarica, str. 19).

Gospod je moj pastir ne poznaš li to.  
Na zelenom polju u toru sam tom.  
On vodi moj duh i izvora poj.  
Obnavlja moj put kad tjeskoban sam. (2x)  
Kroz doli i sjene u smrti ja stah.  
Od tvog djela za zlo moj čuvar ne zna.  
Tvoj štap će me čuvat tvoj JA bit će tu.  
Ni tuge bit' neće kad Tješitelj je tu. (2x)  
I usred te bure moj stolić je pun.  
Dok blagoslov je velik i pehar prelijeva.  
Sa mirisom, uljem Ti mažeš mi glavu.  
I što još da želim sad reci mi ti? (2x)

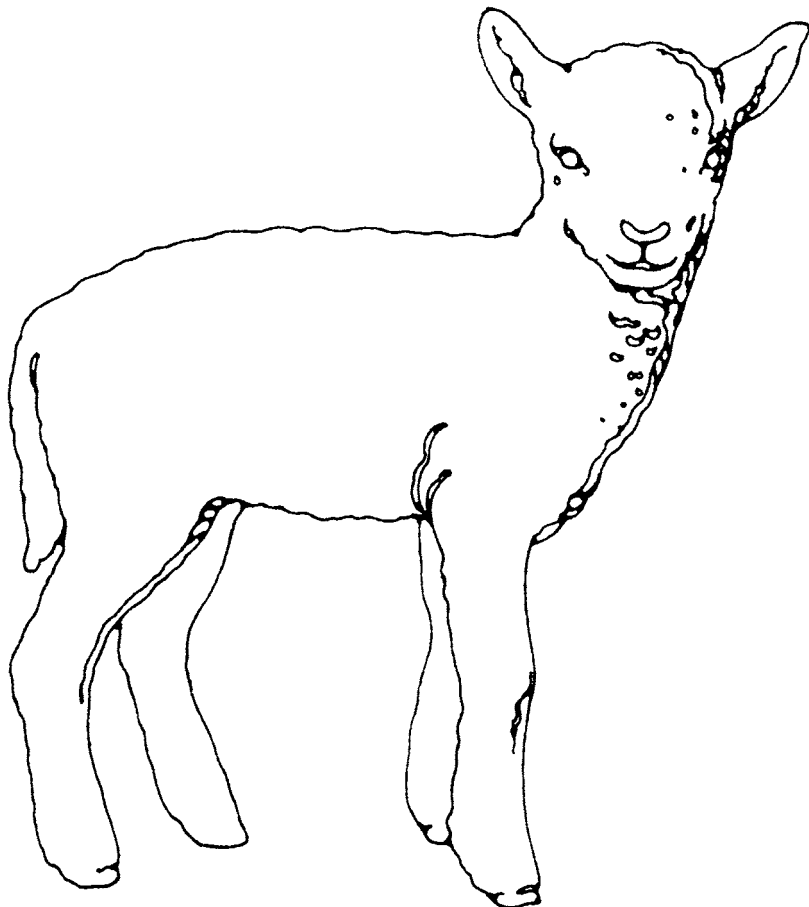
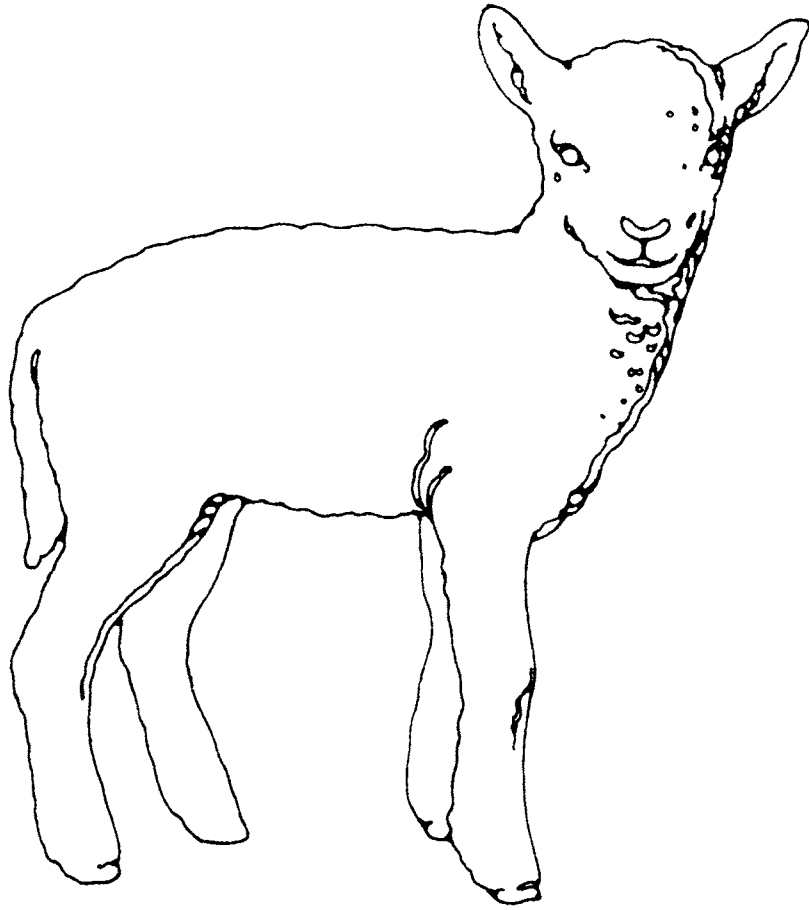

---

**Cilj** Potaknuti svako dijete da osjeti i izrazi zahvalnost Nebeskom Ocu.

---

**Priprema**

1. Uz molitvu proučite Luka 25:34-40, Marko 10:13-16 i 3. Nefi 17.
2. Pomozite djeci otpjevati ili izrecitirati riječi pjesme »Djeca širom svijeta« (Dječja pjesmarica, str. 10).
3. Potrebni materijali:
  - a) Biblija.
  - b) Mala šalica, velika žlica, posuda s vodom i tava ili ravna posuda dovoljno velika da drži šalicu i posudu s vodom.
  - c) Bojice i papir za svako dijete.
  - d) Ploča, kreda i brisalo.
  - e) Slika 2-45, Deset gubavaca (Umjetničke slike iz evanđelja 221; 62150).
4. Obavite potrebne pripreme za svaku aktivnost koju želite koristiti.

---

**Predloženi razvoj lekcije**

Pozovite dijete da kaže uvodnu molitvu.

Pratite napredak djece ako ste ih potaknuli da nešto učine tijekom tjedna.

**Dani su nam mnogi blagoslovi**

Aktivnost za privlačenje pažnje

Pokažite praznu šalicu, žlicu i posudu s vodom. Zamolite djecu da razmisle koliko im je blagoslova dao Nebeski Otac i objasnite da svaki put kad spomenu blagoslov, mogu zagrabit vodu sa žlicom iz posude i staviti je u šalicu.

Stavite šalicu i posudu s vodom u tavu ili veću posudu radi kapi i postavite je na ravnu površinu poput stola ili poda.

Možete koristiti sljedeća pitanja da pomognete djeci sjetiti se svojih blagoslova:

- Koja su neka od predivnih kreacija koje nam je Nebeski Otac dao?
- Tko su neki od posebnih ljudi s kojima nas je blagoslovio?
- Što mogu učiniti naša predivna tijela?

Neka se djeca izmjenjuju navodeći blagoslove i stavljajući žlice vode u šalicu dok se šalica ne počne prelijevati. Objasnite da nas Nebeski Otac voli i da nam je dao mnoge blagoslove. Kad razmišljamo o tim blagoslovima, zahvalni smo i ispunjeni s ljubavlju za Nebeskog Oca. Nebeski Otac nam je dao toliko mnogo blagoslova da se možemo prepuniti s ljubavlju, poput šalice iz koje se prelijeva voda.

**Trebamo osjetiti i pokazati zahvalnost**

Priča i rasprava

Ispričajte sljedeću priču vlastitim riječima:

Lari se bližio rođendan, a njezina baka htjela joj je napraviti poseban dar. Iako je bakin vid postajao sve slabiji i ručno šivanje joj je bilo teško, odlučila je Lari napraviti lutku. Provela je mnoge sate radeći lutku s pletenicama, izvezenim licem



i predivnom čipkastom haljinom. Na Larin rođendan, baka je umotala lutku i odnijela je Lari.

Recite djeci da ćete im ispričati priču s dva različita završetka. Zamolite ih da pažljivo slušaju i odluče koji je kraj bolji.

### 1. završetak

Lara je bila uzbuđena zbog svog rođendana i darova. Sve ih je brzo otvorila. Kad je došla do bakinog dara, otvorila je paket, pogledala lutku na trenutak, a zatim je bacila na stranu i posegnula za sljedećim darom.

- Mislite li da se Lari lutka svidjela?
- Što mislite kako se Larina baka osjećala?

### 2. završetak

Lara je bila uzbuđena zbog svog rođendana i darova i svaki je dar pažljivo otvorila. Kad je otvorila paket od svoje bake, obuzeo ju je topli osjećaj. Nježno je dotakla lutkine pletenice, izvezeno lice i čipkastu haljinu. Zatim je otrčala do svoje bake i čvrsto je zagrlila. »Hvala ti, bako«, šapnula je.

- Mislite li da se Lari lutka svidjela?
- Što mislite kako se osjećala Larina baka?
- U kojem je završetku Lara pokazala ljubav za svoju baku i zahvalnost za mnoge sate koje je njezina baka provela radeći lutku?

## Rasprava

Zapišite riječ *zahvalnost* na ploču i izrecite je s djecom. Objasnite da je zahvalnost osjećaj. Kad smo zahvalni za nešto što je netko učinio za nas ili nam je to dao, trebamo pokazati zahvalnost.

- Kako je Lara pokazala svoju zahvalnost za lutku prema drugom završetku priče?

Objasnite da kad osjećamo i pokazujemo zahvalnost, osjećamo sreću, a također i osoba kojoj se zahvalimo. Raspravite osjećaje ljubavi i sreće koje Lara i njezina baka dijele jer je Lara osjetila i pokazala zahvalnost.

## Priča iz Svetih pisama i rasprava

Pokažite sliku 2-45, Deset gubavaca, i ispričajte priču koja se nalazi u Luki 17:11-19.

Objasnite da je guba kožna bolest koja uništava dijelove tijela. Ljudi se boje gubavaca jer su mislili da bi se mogli zaraziti, pa su gubavci morali biti udaljeni od svojih obitelji i prijatelja.

Naglasite da kad su gubavci učinili što im je Isus Krist rekao da učine, bili su iscijeljeni od bolesti. Mogli su ponovno živjeti sa svojom obitelji i prijateljima.

- Kako biste se vi osjećali kad bi Isus Krist učinio to veliko čudo za vas?

Neka djeca poslušaju dok naglas čitate Luku 17:15-17 kako bi saznali kako su gubavci pokazali svoju zahvalnost.

- Koliko je gubavaca iscijeljeno?

Neka djeca podignu deset prstiju.

- Koliko se gubavaca vratilo zahvaliti Isusu?

Neka djeca spuste devet prstiju. Naglasite da se samo jedan od deseterice vratio pokazati svoju zahvalnost Isusu za to veliko čudo.

- Što mislite zašto se samo jedan od ljudi vratio zahvaliti Isusu?

### **Možemo zahvaliti Nebeskom Ocu u našim molitvama**

Rasprava o Svetim pismima

Pročitajte naglas djeci 1. Solunjanima 5:18.

- Što kaže Biblija da bismo trebali učiniti?

Podsjetite djecu da je Nebeski Otac svakome od nas dao mnogo blagoslova. On je sretan kad mu se zahvaljujemo za naše blagoslove.

- Kako možemo zahvaliti Nebeskom Ocu za mnoge blagoslove koje nam je dao?

Pjesma

Otpjevajte ili izrecitirajte riječi pjesme »Djeca širom svijeta«.

Nebeskog Oca djeca sva  
 uvečer kleknu i mole Ga.  
 Svi kažu hvala na način svoj.  
 Kažu hvala, hvala na način svoj.  
 »Gracias, malo, wir danken dir«,  
 po sv'jetu c'jelom šapuću,  
 neki »tak«, neki »merci«.  
 »Kaša šimasu«, »we thank thee«.  
 Njih Nebeski Otac čuje.  
 On svaki jezik zna.  
 On svakog od nas pozna  
 I on voli, voli svakoga.

Rasprava

- Kad se molimo?

Razgovarajte o raznim trenucima kad se molimo i stvarima za koje se zahvaljujemo Nebeskom Ocu u svakoj molitvi. Na primjer, kad se molimo prije obroka, možemo se zahvaliti Nebeskom Ocu što nam je dao hranu koju jedemo. Naglasite važnost sjećanja da se zahvalimo Nebeskom Ocu u našim molitvama.

### **Možemo pokazati zahvalnost kroz naša djela**

Rasprava kroz aktivnost

Objasnite da našu zahvalnost možemo također pokazati kroz naša djela. Kad slušamo zapovijedi i činimo stvari koje nas je Nebeski Otac tražio da činimo, mi pokazujemo da volimo Nebeskog Oca i cijenimo ono što nam je dao.

Opišite neke situacije u kojima bi osoba mogla pokazati zahvalnost pomoću svojih djela. Zamolite djecu da ispričaju kako svaka osoba može pokazati zahvalnost tako da bude poslušna Nebeskom Ocu. Koristite sljedeće situacije ili osmislite vlastite:

1. Marija je najstarije dijete u svojoj obitelji. Ona ima dva mlađa brata i dvije mlađe sestre. Zahvalna je za svoju obitelj.
  - Kako bi Marija mogla pokazati Nebeskom Ocu da je zahvalna za svoju obitelj? (Tako da pokaže ljubav i dobrotu za svakog člana obitelji.)
2. Ivan obavlja poslove za svog susjeda kako bi zaradio dodani novac. Zahvalan je što mu je Nebeski Otac pomogao pronaći posao.
  - Kako bi Ivan mogao pokazati svoju zahvalnost Nebeskom Ocu? (Tako da plaća desetinu za novac koji je zaradio.)

3. Kruno voli igrati nogomet. Zahvalan je što mu je Nebeski Otac dao snažno, zdravo tijelo.
  - Što bi Kruno mogao učiniti da pokaže Nebeskom Ocu zahvalnost za svoje tijelo? (Obdržavati Riječ mudrosti, jesti zdravu hranu i brinuti se o svom tijelu.)
4. Misionari su podučavali evanđelje Markovoj obitelji i obitelj se krstila. Marko je vrlo zahvalan za misionare.
  - Što bi Marko mogao učiniti kako bi pokazao zahvalnost Nebeskom Ocu? (Pripremiti se za služenje misije kad bude stariji.)
5. Ana se raduje svakoj nedjelji. Ona voli ići u Malu školu. Zahvalna je za Crkvu.
  - Što bi Ana mogla učiniti da pokaže Nebeskom Ocu koliko je zahvalna? (Biti na svim sastancima; biti mirna u Crkvi.)

### Sažetak

Likovna aktivnost	Dajte djeci papir i bojice i neka nacrtaju stvari za koje su zahvalni. Pozovite djecu da ispričaju drugim polaznicima razreda o svojim slikama.
Svjedočanstvo	Recite djeci koliko ste zahvalni što ste njihov učitelj. Objasnite kako pokazujete Nebeskom Ocu zahvalnost za taj blagoslov. Posvjedočite da nam je Nebeski Otac dao mnoge blagoslove i da je sretan kad osjećamo zahvalnost i kad mu zahvalimo za naše blagoslove.  Potaknite djecu da se sjete zahvaliti Nebeskom Ocu za svoje blagoslove kroz svoje molitve i njihova djela tijekom nadolazećeg tjedna.  Dok se djeca pripremaju za završnu molitvu, pitajte ih za što bi mogli zahvaliti Nebeskom Ocu u razrednoj molitvi. Pozovite dijete da kaže završnu molitvu.

---

### Aktivnosti za obogaćivanje sadržaja

Odaberite iz sljedećih aktivnosti one koje će biti najbolje za djecu u vašem razredu. Možete ih koristiti u samoj lekciji ili kao ponavljanje ili sažetak. Za dodatne smjernice, vidi »Predavanje« u »Pomagala za učitelja«.

1. Zamolite djecu da vam kažu koje su njihove omiljene životinje, povrće i voće. Naglasite da je Nebeski Otac planirao, a Isus Krist stvorio sve to za naš užitak. Trebamo se sjetiti pokazati našu zahvalnost za te stvari.
2. Pokažite slike životinja. Razgovarajte o brizi koju životinje trebaju, poput vode, hrane, čišćenja i ljubavi. Objasnite da briga za životinje i druga stvorenja pokazuje Nebeskom Ocu da smo zahvalni za njih.
3. Otpjevajte ili izrecitirajte riječi pjesama »Gospodinu ja želim dat'« (*Dječja pjesmarica*, str. 42), »Ja uha dva za istinu« (*Dječja pjesmarica*, str. 68), ili »Ja hvalim Ti, Oče« (*Dječja pjesmarica*, str. 9). Riječi pjesme »Ja hvalim Ti, Oče« nalaze se na kraju priručnika.

Recite djeci da također možemo zahvaliti Nebeskom Ocu kroz pjevanje. Objasnite da su pjesme hvale Nebeskom Ocu poput molitve (vidi NiS 25:12).

Gospodinu ja želim dat'

Gospodinu ja želim dat',  
sad desetinu svu

jer tada mislim na to sve  
što daje nam On tu.

On život da i divan svijet  
i makar malo dam,

ja time hvalim za sve to  
što Isus daje nam.

Ja uha dva za istinu

Ja uha dva za istinu za dobro oka dva,  
dvije noge koje imam tu, sve dobri Bog mi da.  
Ja rabit ću ih mudro u životu svom i hvala, Oče s Neba  
za radost svu pri tom.

Za blage riječi ustašca i vrijedne ruke dvije.  
To sve mi Otac s neba da, da služim ljude sve.  
Ja rabit ću ih mudro u životu svom,  
i hvala, Oče s Neba  
za radost svu pri tom.

---

**Cilj** Potaknuti svako dijete da se sjeti zahvaliti drugima za njihova djela dobrote i ljubavi.

---

**Priprema**

1. Uz molitve proučite Luka 17:11-19 i Nauk i savezi 78:19.
2. Pripremite zahvalnicu kao što je pokazano ispod:

Hvala. Drago mi je što ste mi vi učitelj.  
Pozdrav,  
Rebeka

3. Potrebni materijali:
  - a) Biblija i Nauk i savezi.
  - b) Olovke ili bojice i papir za svako dijete.
  - c) Ploča, kreda i brisalo.
  - d) Slika 2-45, Deset gubavaca (Umjetničke slike iz evanđelja 221; 62150).

4. Obavite potrebne pripreme za svaku aktivnost koju želite koristiti.

*Napomena:* Posebnu pažnju tijekom lekcije posvetite da kažete »hvala« djeci kad god je prikladno.

---

**Predloženi razvoj lekcije**

Pozovite dijete da kaže uvodnu molitvu.

Pratite napredak djece ako ste ih potaknuli da nešto učine tijekom tjedna.

**Možemo koristiti jednu posebnu riječ**

Aktivnost za privlačenje pažnje

Recite djeci da postoji jedna posebna riječ koju želite podijeliti s njima. Tu posebnu riječ može svatko koristiti, no ne koristi se dovoljno često. Šapnite »hvala« jednom djetetu, a neka on ili ona šapne »hvala« drugom djetetu. Nastavite dok sva djeca ne čuju riječ. Neka zadnje dijete ustane i kaže riječ naglas.

- Kada kažemo »hvala«?

Objasnite da svi volimo činiti dobre stvari za druge, no ponekad im zaboravimo zahvaliti.

Priča iz Svetih pisama

Pokažite sliku 2-45, Deset gubavaca, i zamolite djecu da vam kažu što su zapamtili sa slike iz prethodne lekcije. Možete omogućiti djeci da odglume priču o deset gubavaca (vidi Luka 17:11-19).

Pokazujući sliku, istaknite gubavca koji se zahvaljuje Kristu.

- Zašto se taj čovjek vratio Isusu?
- Što su drugi učinili?

Podsjetite djecu da je Isus Krist iscijelio svih deset gubavaca, no samo se jedan sjetio zahvaliti mu. Isus je sigurno bio sretan što se jedna osoba sjetila, no tužan što se drugi nisu sjetili.

Rasprava

- Za što bismo trebali zahvaliti Nebeskom Ocu i Isusu Kristu?
- Kome bismo još trebali zahvaliti? (Našoj obitelji, učiteljima, prijateljima, svakome tko učini nešto dobro za nas.)

### **Možemo zahvaliti drugima**

Priča i rasprava

Ispričajte sljedeću priču vlastitim riječima, ilustrirajući je jednostavnim crtežima na ploči (poput štapa za pecanje, ribe i kolača):

Karlo je uživao u kempiranju i ribolovu te je volio provoditi gotovo cijelu subotu pecajući na obližnjoj rijeci. No tada je njegov otac preminuo i mnoge stvari su se promijenile. Više nije imao nikoga s kim bi išao pecati.

Karlo je bio tužan i usamljen. Njegov učitelj iz Male škole, brat Horvat, primijetio je koliko je bio tužan i želio ga je usrećiti. Brat Horvat pozvao je Karla u ribolov.

Karlo je bio vrlo sretan što je mogao ponovno ići pecati. Bio je spreman i čekao je kad će brat Horvat doći po njega. Karlo i brat Horvat proveli su predivan dan na rijeci. Uхватili su nekoliko riba, i te su noći jeli ribu za večeru s Karlovom mamom, braćom i sestrama.

Karlo se želio zahvaliti bratu Horvatu što ga je odveo u ribolov.

- Što bi Karlo mogao učiniti da zahvali bratu Horvatu?

Nakon što djeca daju odgovore, zahvalite im za njihove prijedloge i recite im što je Karlo odlučio učiniti:

Karlo je odlučio da će učiniti nešto lijepo za brata Horvata kako bi mu se zahvalio. Karlo je pomogao svojoj majci napraviti kolač, a sljedeći dan odnio ga je bratu Horvatu. Karlo mu je dao kolač i rekao: »Hvala što ste me odveli u ribolov.«

- Što mislite kako se brat Horvat osjećao kad mu je Karlo odnio kolač?
- Što mislite kako se Karlo osjećao?

Sveta pisma

Pročitajte naglas Nauk i savezi 78:19. Objasnite da taj stih kaže da ćemo biti sretni ako smo zahvalni.

- Kako se osjećate kad nekome kažete »hvala«?
- Kako se osjećate kad netko vama kaže »hvala«?

Sudjelovanje djece

Pozovite djecu da ispričaju o trenutku kad im je netko zahvalio za nešto što su učinili i objasne kako su se osjećali. Možete ispričati i vlastito osobno iskustvo.

### **Možemo reći »hvala« na mnoge načine**

Priča

Ispričajte sljedeću priču vlastitim riječima:

Sestra Novak bila je učiteljica u Maloj školi. Uživala je podučavati i voljela je djecu u svom razredu. Pokušala je dobro pripremiti lekciju svake nedjelje. Voljela je Nebeskog Oca i Isusa Krista, i rekla je djeci svoje svjedočanstvo i koliko je Isus volio svakog od njih. Pokazala je ljubav i pažnju djeci u svom razredu. Uvijek je pamtila njihove rođendane i druge posebne prigode.

Jedne nedjelje, nakon Crkve, netko je pokucao na vrata sestre Novak. To je bila Rebeka, jedna od djevojčica iz njezinog razreda. Rebeka je sestri Novak dala nešto u lijepoj ružičastoj omotnici.

- Možete li pogoditi što je bilo u omotnici?

Izvadite zahvalnicu koju ste pripremili i pročitajte je pred razredom.

- Što mislite kako se sestra Novak osjećala kad je pročitala tu poruku?
- Kako je Rebeka rekla »hvala« svojoj učiteljici?
- Na koje načine možete iskazati zahvalnost?
- Tko čini dobre stvari za vas?

Rasprava

Zapišite odgovore djece do posljednjeg pitanja na ploču. Nakon što su djeca imala priliku odgovoriti, pozovite se na popis na ploči i pitajte djecu za što bi se mogli zahvaliti jedni drugima. Na primjer, pitajte djecu:

- Za što biste se mogli zahvaliti članovima biskupstva?
- Za što biste se mogli zahvaliti dirigentu ili pijanistu Male škole?

Likovna aktivnost

Dajte djeci olovke ili bojice te papir kako bi napravili zahvalnice. Napišite ili im pomozite napisati *Hvala* na njihove zahvalnice i pustite ih da ukrase zahvalnicu s olovkama ili bojicama.

Objasnite da mogu dati ovu poruku svakome kome se žele zahvaliti. Neka djeca kažu kome će dati svoju poruku. Podsjetite djecu da kada zahvalimo drugima ne usrećujemo samo one kojima se zahvaljujemo, nego to usrećuje i nas.

### Sažetak

Učiteljeva prezentacija

Neposredno prije kraja lekcije, zahvalite svakom djetetu za nešto što su on ili ona učinili dobro tijekom Male škole. Budite iskreni i određeni. Možete zahvaliti djeci za:

- Mirno sjedenje tijekom nastave.
- Slušanje lekcije.
- Uvodne molitve.
- Dobar odnos prema drugima.
- Za pjevanje tijekom zajedničkih aktivnosti.
- Podizanje ruke prije nego što nešto kažu.
- Odgovaranje na pitanja.
- Veselo lice tijekom nastave.

Svjedočanstvo

Iskažite svoju zahvalnost za svako dijete u vašem razredu. Podsjetite djecu kako jednostavno »hvala« može usrećiti nekoga.

Potaknite djecu da vide koliko su puta mogli koristiti posebnu riječ »hvala« tijekom tjedna za članove obitelji i prijatelje.

Pozovite dijete da kaže završnu molitvu.

## Aktivnosti za obogaćivanje sadržaja

Odaberite iz sljedećih aktivnosti one koje će biti najbolje za djecu u vašem razredu. Možete ih koristiti u samoj lekciji ili kao ponavljanje ili sažetak. Za dodatne smjernice, vidi »Predavanje« u »Pomagala za učitelja«.

1. Zamolite djecu da ustanu i pomaknu svoje stolice prema naprijed kako bi imali mjesta za hodanje između stolica.

Pomozite djeci otpjevati ili izrecitirati riječi prvog stiha i refrena pjesme »Ja uha dva za istinu« (*Dječja pjesmarica*, str. 68), koristeći pokrete navedene ispod:

Ja uha dva za istinu (*pokažite na uši*),  
za dobro oka dva (*pokažite na oči*).  
dvije noge koje imam tu,  
sve dobri Bog mi da (*hodajte oko stolice*).

*Refren:*

Ja rabit ću ih mudro  
u životu svom (*raširite ruke*).  
i hvala, Oče s Neba  
za radost svu pri tom (*sjednite, preklopite ruke i pognite glavu*).

2. Provucite uzicu ili konac kroz dugme ili prsten dovoljno dugačku kako bi je sva djeca mogla držati, te privežite krajeve. Neka djeca sjednu u krug i prime uzicu rukama. Neka šalju dugme ili prsten od djeteta do djeteta dok ne kažete: »Stop!« Dijete koje ima dugme ili prsten u tom trenutku treba reći: »Ja sam zahvalan/na (ime osobe) zbog (nečega).« Nastavite igrati igru dok svako dijete bar jednom ima priliku govoriti.
3. Otpjevajte ili izrecitirajte riječi pjesme »Ja hvalim Ti, Oče« (*Dječja pjesmarica*, str. 9).

Ja hvalim Ti, Oče, što na nebu si  
za milost i ljubav što daješ mi ti,  
za dom, prijatelje, obitelj mi svu  
za sve blagoslove što uživam tu.  
Bit' ljubaznim, dobrim pomози mi sad  
da oca i majku ja poštujem rad.  
U Kristovo ime što dobar je blag  
ja molim Te blagoslov da sam ti drag.

4. Pripremite slano tijesto za djecu od kojeg će napraviti oblik nečega za što su zahvalni (recept za tijesto možete pronaći na 43. stranici). Zamolite ih da ponesu svoje kreacije kući i stave ih blizu mjesta na kojem se mole. Tada će imati podsjetnik da se u molitvi zahvale Nebeskom Ocu za svoje blagoslove.
5. Ispričajte priču o Jaredovcima u njihovim barkama, kako je opisana u Eteru 2:16-18 i 6:4-11. Možete prikazati barke spajajući dvije iste posude po rubovima.

Zamolite djecu da zamisle da im je Gospodin rekao oni i njihova obitelj izgrade barke poput Jaredovaca. Neka odglume da se na tim barkama nalaze u oceanu gotovo godinu dana. Nošeni su oceanom i s vremena na vrijeme su potpuno uronjeni ispod površine. U barkama ima i puno životinja.

- Što biste vi mislili o takvom putovanju?

Pročitajte naglas Eter 6:9 kako biste saznali što su Jaredovci mislili o svom putovanju. Pomozite djeci razumjeti da čak i ako prolazimo kroz teškoće,



imamo mnogo stvari za koje možemo biti zahvalni. Na primjer, ako smo bolesni, možemo biti zahvalni za ljude koji će se brinuti o nama. Ako uvijek tražimo stvari za koje možemo biti zahvalni, vidjet ćemo mnoge blagoslove koje imamo.

6. Tijekom sljedećeg tjedna, pošaljite zahvalnicu djeci u vašem razredu, govoreći svakome od njih koliko cijenite što su on ili ona u vašem razredu. Spomenite nešto određeno koje je svako dijete učinilo kako bi pomoglo razredu.

---

**Cilj** Pomoći svakom djetetu razumjeti da nas ispravan odabir usređuje dok nas biranje pogrešnog rastužuje.

---

**Priprema**

1. Uz molitvu proučite Luka 15:11-24.
2. Pripremite se otpjevati ili izrecitirati riječi pjesama »Ponizno, spokojno« (Dječja pjesmarica, str. 12) i »Biraj pravi put« (Dječja pjesmarica, str. 52). Riječi ovih pjesama nalaze se na kraju priručnika.
3. Potrebni materijali:
  - a) Biblija.
  - b) Mali kamen ili zrno graha za svako dijete.
  - c) Nasmijano/namršteno lice iz 22. lekcije.
  - d) Olovka ili bojica za svako dijete.
  - e) Veliki papirnati krug za svako dijete.
  - f) Slika 2-46, Izgubljeni sin (Umjetničke slike iz evanđelja 220; 62155).

4. Obavite potrebne pripreme za svaku aktivnost koju želite koristiti.

*Napomena:* Upamtite da djeca mlađa od osam godina još nisu uračunljiva i ne trebaju se pokajati od grijeha. Potaknite djecu da učine ispravno, no nemojte da osjećaju krivnju zbog stvari koje su učinili.

---

## **Predloženi razvoj lekcije**

Pozovite dijete da kaže uvodnu molitvu.

Pratite napredak djece ako ste ih potaknuli da učine nešto tijekom tjedna.

### **Kad birmo pogrešno osjećamo se nelagodno**

Aktivnost za  
privlačenje pažnje

Neka dijete skine cipelu i stavi maleni kamenčić ili zrno graha u nju. Neka dijete obuče cipelu i napravi nekoliko koraka po sobi. Zamolite dijete da kaže drugoj djeci kakav osjećaj ima u stopalu.

Istaknite da kad nešto nije ispravno, osjećamo nelagodu i tugu, i puno razmišljamo o onome što je pogrešno.

Zamolite dijete da ukloni predmet i ponovno hoda po sobi. Neka dijete kaže pred razredom koliko je njegovo ili njezino stopalo bolje.

Dajte kamen ili zrno graha svakom djetetu i neka svi koji žele sudjelovati stave predmet u svoju cipelu. Nekad ustanu i naprave nekoliko koraka kako bi osjetili koliko je predmet nelagodan. Sakupite kamenje ili zrna graha i neka djeca ponovno ustanu kako bi vidjeli koliko je ugodnije za njihova stopala kad nema tih predmeta.

Usporedite kamen ili grah s pogrešnom odlukom. Kad učinimo nešto pogrešno, osjećamo se nelagodno i nesretno. No kad nam je žao zbog pogreške i pokušamo ispraviti naše pogrešne odluke, to je kao da izvadimo kamen ili zrno graha iz naše cipele: nelagodan osjećaj odlazi i mi možemo ponovno biti sretni.

Objasnite da će današnja lekcija govoriti o mijenjanju nelagodnih osjećaja sa sretnim osjećajima.

### **Tugu možemo zamijeniti srećom**

- Kako se osjećate kad učinite nešto pogrešno?

Priča i rasprava

Ispričajte vlastitim riječima sljedeću priču o djevojčici koja je učinila nešto pogrešno i bila tužna. Zamolite djecu da poslušaju kako bi otkrili što je učinila kako bi zamijenila tugu sa srećom.

Anitina prijateljica Marija imala je predivan set hrane za igranje s malim voćem i povrćem. Anita se voljela igrati s tom hranom i poželjela je da je njena. Jednog dana, dok Marija nije gledala, Anita je stavila punu ruku malog voća i povrća u svoj džep. Anita je to odnijela kući, a da nikome nije za to rekla.

- Mislite li da se Anita zabavila igrajući se s igračkama koje je uzela?

Anita se nije mogla igrati s igračkama otvoreno jer nije htjela da njezina majka sazna da ih je uzela. Sakrila je voće i povrće ispod svog kreveta i podvukla bi se pod krevet kad se htjela igrati s njima. Anita je bila tužna iako je sada imala igračke koje je željela.

- Što bi Anita mogla učiniti da prestane biti tužna?

Pohvalite djecu na primjerenim odgovorima i objasnite što je učinila Anita:

Anitina majka je primijetila da se igra ispod kreveta i pitala je što radi. Anita je majci pokazala igračke i objasnila koliko je tužna. Anitina majka joj je pomogla razumjeti što treba učiniti da ponovno bude sretna. Vratila je igračke Mariji i rekla joj je da joj je žao što ih je uzela. Nakon što je vratila igračke, Anita je osjetila sreću i olakšanje. Bilo joj je drago što je mogla ispraviti pogrešnu odluku.

- Što je Anita učinila pogrešno?

Rasprava

Pokažite crteže nasmiješenog/namrštenog lica. Pokažite sretno lice, a zatim tužno lice.

- Koje lice pokazuje kako se Anita osjećala nakon što je uzela igračke? (Pozovite dijete da okrene crtež tužnog lica.)
- Što je Anita učinila da ispravi pogrešnu odluku?
- Koje lice pokazuje kako se Anita osjećala nakon što je vratila igračke? (Pozovite dijete da okrene crtež sretnog lica.)

Recite djeci da svi ponekad učinimo stvari koje su pogrešne. Kad činimo pogrešne stvari osjećamo tugu. No kad kažemo da nam je žao i pokušamo ispraviti pogrešne odluke, možemo ponovno osjetiti sreću.

### **Isus Krist želi da budemo sretni**

Učiteljeva prezentacija

Objasnite da kad kažemo da nam je žao i pokušamo ispraviti pogrešne odluke predstavljaju dva koraka pokajanja.

Neka djeca nekoliko puta ponove riječ *pokajanje*.

Objasnite da Isus Krist želi da bismo ispravno, no zna da ćemo ponekad činiti pogrešne stvari. Omogućio nam je da se pokajemo kad to učinimo. Obećao nam je da ako se pokajemo, bit će nam oprošteno za naše pogreške i bit ćemo ponovno sretni. Pokajanje je važan dio članstva u Isusovoj crkvi.

Priča iz Svetih  
pisama

Podsjetite djecu da kad činimo nešto pogrešno, to je kao da imamo kamen u našoj cipeli. Osjećamo se nelagodno. Pokajanje je kao da izvadimo kamen iz cipele. Dobro se osjećamo kad se riješimo problema.

Pokažite Bibliju i objasnite da u tom Svetom pismu Spasitelj priča o sinu koji je odabrao učiniti nešto pogrešno, a zatim se pokajao i učinio ono što je ispravno. Zamolite djecu da poslušaju što je sin učinio i kako mu je njegov otac pomogao.

Vlastitim riječima prepričajte priču opisanu u Luki 15:11-24. U pravom trenutku pokažite sliku 2-46, Izgubljeni sin.

Objasnite da se ta priča ponekad naziva »Izgubljeni sin«. Recite djeci da je izgubljeni sin bio rastrošan. Objasnite da je mlađi sin želio svoj novac jer više nije htio naporno raditi. Želio je činiti što god je htio. Kad je dobio novac, on ga je potrošio. Potrošio ga je na stvari koje nisu bile dobre.

Objasnite da kad je sinu nestalo novaca, shvatio je da je bio nerazborit i da je učinio pogrešne stvari. Odlučio je vratiti se svom ocu i rekao mu je da mu je žao. Osjećao je da više nije dovoljno dobar da se zove njegovim sinom, no odlučio je vratiti se i zamoliti da bude jedan od očevih slugu.

- Što mislite kako se je sin osjećao kad je shvatio da je učinio pogrešne stvari?

Pročitajte naglas Luka 15:20-24.

- Što je otac učinio kad se njegov sin vratio kući?
- Što mislite kako se je sin osjećao kad ga je otac dočekao?

Objasnite da kao što je otac ovog mladića bio sretan što se mladić promijenio i umjesto loših počeo činiti dobre stvari, naši roditelji i naš Nebeski Otac su sretni kad pokušamo ispraviti naše pogrešne odluke. Mi smo također sretni kao odaberemo činiti ono što je ispravno.

### **Možemo osjećati sreću kad ispravimo naše pogrešne odluke**

Aktivnost

Dajte svakom djetetu papirnati krug i olovku ili bojicu. Neka djeca nacrtaju svoja nasmiješena/namrštena lica. Pokažite dovršena nasmiješena/namrštena lica kako bi ih mogli kopirati, i pomozite im po potrebi.

Opišite neke situacije u kojima je netko donio pogrešne odluke. Neka djeca podignu svoja papirnata lica da pokažu kako se svaka osoba osjeća nakon donošenja pogrešne odluke. Zatim pitajte kako bi osoba mogla ispraviti pogrešnu odluku, i neka djeca upotrijebe papirnata lica da pokažu kako bi se svaka osoba osjećala nakon što to učini. Koristite sljedeće primjere ili osmislite vlastite:

1. Tomica se na povratku kući iz škole penjao preko ograde i poderao je svoje najbolje hlače. Znao je da će se njegova majka naljutiti jer mu je puno puta rekla da se ne penje preko ograde u školskoj odjeći.
  - Što bi Tomica trebao učiniti?
2. Katarinina majka joj je dala dva slatkiša, jedan za nju i jedan za njezinu sestru. Dok njezine sestre nije bilo, Katarina je pojela oba slatkiša.
  - Što bi Katarina trebala učiniti?
3. Ben je otišao do najboljeg prijatelja kako bi se igrao, no njegov prijatelj nije bio kod kuće. Dok je Ben odlazio, vidio je jednu od prijateljevih igračkaka u dvorištu. Ben ju je ponio kući i igrao se s njom.
  - Što bi Ben trebao učiniti?

4. Renata je pronašla torbicu na putu u školu. Kasnije, kad ju je djevojčica pitala je li vidjela torbicu, Renata je rekla: »Ne.«
  - Što bi Renata trebala učiniti?
5. Filip se je igrao u dvorištu sa svojim bratom. Njegov brat je učinio nešto što se Filipu nije svidjelo. Filip ga je udario i rasplakao.
  - Što bi Filip sada trebao učiniti?

Pjesma

Neka djeca podignu svoja nasmiješena/namrštena lica i otpjevaju ili izrecitiraju riječi pjesme »Ponizno, spokojno«, okrećući papirnata lica po potrebi.

### Sažetak

Svjedočanstvo

Posvjedočite djeci da možemo biti sretni kad biramo ispravno. Također možemo osjećati sreću kad ispravimo naše pogrešne odluke. Objasnite da dok učimo pobliže slijediti učenja Isusa Krista, donijet ćemo manje pogrešnih odluka.

Predložite da ponesu svoja papirnata lica kući i ispričaju svojoj obitelji što su naučili o sretnim i tužnim osjećajima.

Pjesma

Otpjevajte ili izrecitirajte riječi pjesme »Biraj pravi put« s djecom.

Pozovite dijete da kaže uvodnu molitvu. Podsjetite dijete da traži Nebeskog Oca da pomogne djeci prepoznati i ispraviti svoje pogrešne odluke.

### Aktivnosti za obogaćivanje sadržaja

Odaberite iz sljedećih aktivnosti one koje će biti najbolje za djecu u vašem razredu. Možete ih koristiti u samoj lekciji ili kao ponavljanje ili sažetak. Za dodatne smjernice, vidi »Predavanje« u »Pomagala za učitelja«.

1. Koristeći situacije opisane u cjelini »Možemo osjećati sreću kad ispravimo naše pogrešne odluke«, pomozite djeci razmisliti kako se pogrešne odluke mogu spriječiti ili izbjeći. Neka odglume svoja rješenja.
2. Otpjevate ili izrecitirajte riječi pjesme »Kad si sretan«, pomažući djeci da izmisle nove stihove i djela o sretnim odlukama.

Na primjer:

Kad si sretan prijatelju pomози ti (*zaplješćite!*)

Kad si sretan prijatelju pomози ti (*zaplješćite!*)

Kad si sretan čini dobro, prijatelju pomози ti.

Kad si sretan prijatelju pomози ti (*zaplješćite!*)

Druge mogućnosti:

istinu izreci ti (*dotaknite usta dva puta*)

igračke podijeli ti (*ispružite jednu, a zatim drugu ruku*)

molitvu izmoli ti (*prekrižite ruke i pognite glavu*)

Možete završiti pjevajući posljednji stih sa svim navedenim stihovima zajedno:

Kad si sretan prijatelju pomози ti (*zaplješćite*), istinu izreci ti (*dotaknite usta dva puta*), igračke podijeli ti (*ispružite jednu, a zatim drugu ruku*), i molitvu izmoli ti (*prekrižite ruke i pognite glavu!*)

3. Neka djeca sjednu u krug. Postavite pitanja za ponavljanje, a zatim bacite neki mekani predmet prema djetetu za koje želite da odgovori na pitanje. Nakon što dijete odgovori, neka vam on ili ona baci predmet natrag. Nastavite dok svako dijete ne odgovori barem na jedno pitanje.

Moguća pitanja:

- Kakav ste imali osjećaj u stopalu s kamenom ili zrnom graha u vašoj cipeli?
- Kako se osjećamo kad učinimo nešto pogrešno?
- Zašto Anita nije voljela igrati se ukradenim igračkama?
- Što je Anita učinila da prestane biti tužna?
- Kako se osjećamo kad pokušamo ispraviti pogrešne odluke?

---

**Cilj** Potaknuti djecu da pomognu drugima da budu sretni tako da dijele s njima.

---

**Priprema**

1. Uz molitvu proučite Marko 6:30-44 i Ivan 6:1-13.
2. Pripremite slatku nagradu za svako dijete i sebe. Ako je posna nedjelja, odaberite nešto drugo umjesto hrane za nagradu i prilagodite lekciju ako je potrebno.
3. Pripremite se otpjevati ili izrecitirati riječi pjesme »‘Daj’, reče potočić« (Dječja pjesmarica, str. 65). Riječi ove pjesme nalaze se na kraju priručnika.
4. Potrebni materijali:
  - a) Biblija.
  - b) Nekoliko predmeta koji se mogu dijeliti, poput lopte, knjige ili naranče. Umotajte te predmete u papirnatu ili platnenu vrećicu.
  - c) Slika 2-47, Hranjenje pet tisuća (62143); slika 2-48, Preskakanje užeta (62523); slika 2-49, Dječaci dijele kolačiće; slika 2-50, Djeca dijele blokove.
5. Obavite potrebne pripreme za svaku aktivnost koju želite koristiti.

---

**Predloženi razvoj lekcije**

Pozovite dijete da kaže uvodnu molitvu.

Pratite napredak djece ako ste ih potaknuli da učine nešto tijekom tjedna.

**Možemo dijeliti**

Aktivnost za privlačenje pažnje

Jedno po jedno, pokažite svaki predmet koji ste donijeli u papirnatu ili platnenu vrećicu, i razgovarajte koristeći sljedeća pitanja:

- Koliko ljudi može uživati u ovom (imenujte predmet) ako ga koristim sam?
- Koliko ljudi može uživati ako ga podijelim?
- Na koje načine mogu dijeliti?

Rasprava

Nakon što ste razgovarali o svim predmetima s djecom, pitajte:

- Što imate, a što biste mogli podijeliti s nekim? Kako biste to mogli dijeliti?

Potaknite djecu da navedu određene predmete i kažu s kime bi to mogli podijeliti i kako bi to dijelili.

Ako djeca već nisu spomenula ove stvari, predložite da također možemo dijeliti naše vrijeme, naše talente i evanđelje.

- Kako možemo dijeliti naše vrijeme?
- Kako možemo dijeliti naše talente?
- Kako možemo dijeliti evanđelje?

## Isus Krist nas je podučio da dijelimo

Priča iz Svetih  
pisama i rasprava

Pokažite Bibliju i objasnite da sadrži priču o dječaku koji je pomogao Isusu Kristu i mnogim drugima tako što je dijelio. Ispričajte priču opisanu u Ivanu 6:1-13 (vidi i Marko 6:30-44). Pokažite sliku 2-47, Hranjenje pet tisuća, u prigodnom trenutku.

- Koliko je kruha i ribe dječak imao? (Vidi Ivan 6:9.)
- Što mislite koliko se je ljudi nahranilo s pet kruhova i dvije ribe?
- Koliko je ljudi nahranio Isus Krist? (Vidi Ivan 6:10.)

Pomozite djeci razumjeti da je to bio veliki broj ljudi. Usporedite broj ljudi koji su nahranjeni s grupom od otprilike pet tisuća ljudi koja je bliža djeci (npr. »Isus je nahranio onoliko ljudi koliko ih ima u našem gradu«, ili »Isus je nahranio onoliko ljudi koliko ih stane na stadion«).

Objasnite da je dječak mogao jesti sam. No budući da je bio spreman dijeliti, Spasitelj je izveo čudo koje je pomoglo tisućama ljudi.

- Što mislite kako su se ljudi osjećali kad je dječak dijelio?
- Što mislite kako se je osjećao dječak koji je dijelio?

Pjesma

Otpjevajte ili izrecitirajte riječi trećeg stiha pjesme »'Daj', reče potočić«.

Podsjetite djecu da je Isus Krist dijelio mnoge stvari s nama i želi da mi dijelimo s drugim ljudima.

## Dijeleći možemo usrećiti sebe i druge

Rasprava o slici

Recite djeci da kao što je dječak u Isusovo vrijeme pronašao način da dijeli, mi također možemo pronaći mnoge načine da dijelimo i pomognemo drugima da budu sretni. Pokažite slike djece koja dijele (2-48, 2-49 i 2-50), jednu po jednu, i postavite sljedeća pitanja za svaku sliku:

- Što čine djeca na ovoj slici?
- Što dijele?
- Što mislite kako oni gledaju na dijeljenje? Zašto?

Sudjelovanje djece

Omogućite djeci da razgovaraju o trenucima kad su dijelili i kako se osjećaju kad dijele.

Istaknite da kad dijelimo, ne samo da pomažemo drugima da budu sretni, već i mi osjećamo sreću.

Pohvalite djecu ako su pokazali spremnost da dijele. Zatim razgovarajte s njima o dobrom osjećaju kojeg svatko može dobiti kroz dijeljenje. Naglasite da kroz dijeljenje možemo osjećati sreću.

Priča

Ispričajte priču o djetetu koje je bilo sretno i koje je usrećivalo druge jer je dijelilo. Možete upotrijebiti sljedeću priču:

David je imao novi paketić bojica i bojio je predivnu sliku kad je njegova majka dovela njegovu mlađu sestru u sobu. Majka je zamolila Davida da podijeli svoje bojice s Alisom i pomogne joj bojiti. David nije htio dijeliti. Alisa nije baš dobro bojila, i on se bojao da bi mogla slomiti neku od njegovih bojica. Dao joj je boju koju baš nije volio.



Davidu je ubrzo zatrebala bojica koju je dao Alisi, pa ju je pokušao vratiti natrag. Alisa je počela plakati. David se je loše osjećao jer je rasplakao svoju sestru, i shvatio je da ona također voli bojiti, iako to nije najbolje radila. Pogledao je u svoje bojice i shvatio da ih ima dovoljno za oboje. Dopustio je Alisi da odabere boju, a ona je zadovoljno bojila svoj papir. David je također bio sretan. (Prilagođeno iz Marjorie A. Parker, »Inside the Lines« [Unutar redaka], *Friend*, veljača 1993. stranice 28-29.)

- Zašto je Alisa bila sretna?
- Zašto je David bio sretan?

### Sažetak

#### Aktivnost

Pokažite slatkiše koje se donijeli.

- Kako biste se osjećali kad bih ove slatkiše zadržao/la za sebe?
- Što bi Isus želio da učinim sa slatkišima?

Podijelite slatkiše između dvoje djece, te ih upitajte:

- Što bi Isus želio da učinite sa svojim slatkišima?

Neka dvoje djece podijele što imaju s ostalima u razredu. Recite djeci što mislite o dijeljenju i kako biste se osjećali da ste sačuvali slatkiše samo za sebe.

Zamolite dvije djece koja su podijelila slatkiše da ispričaju kako su se osjećali zbog dijeljenja slatkiša, a zatim pozovite ostalu djecu da ispričaju kako su se osjećali kad su dobili slatkiše.

#### Svjedočanstvo

Posvjedočite djeci da dijeljenje donosi sreću. Možete im ispričati o situaciji kad ste bili sretni zbog dijeljenja.

Potaknite svako dijete da podijeli nešto s nekime tijekom tjedna.

Pozovite dijete da kaže završnu molitvu. Podsjetite dijete da zamoli Nebeskog Oca da pomogne djeci da budu spremna dijeliti.

---

### Aktivnosti obogaćenja

Odaberite iz sljedećih aktivnosti one koje će biti najbolje za djecu u vašem razredu. Možete ih koristiti u samoj lekciji ili kao ponavljanje ili sažetak. Za dodatne smjernice, vidi »Predavanje« u »Pomagala za učitelja«.

1. Recite djeci da kao Crkva imamo članak vjere koji kaže da mi vjerujemo u dobrohotnost. Biti dobrohotan znači da dijelimo s drugim ljudima i činimo dobra djela koja pokazuju našu ljubav za njih. Pomozite djeci da upamte dio trinaestog članka vjere: »Vjerujemo u... dobrohotnost.«
2. Otpjevajte ili izrecitirajte riječi pjesme »Oče pomози« (*Dječja pjesmarica*, str. 27). Podsjetite djecu da nam je Nebeski Otac dao mnoge predivne blagoslove i da je sretan kad dijelimo naše blagoslove s drugima.

Oče, pomози da opraštam ja svemu što bol mi nanijeti zna.  
I svaki dan pomози mi bliže da dođem, da dođem Ti!  
Oče, pomози da pokajem se postupam dobro, obratim se.  
I svaki dan pomози mi bliže da dođem, da dođem Ti!

3. Donesite djeci tijesto za razvijanje i pomozite svakom djetetu da napravi predmet koji im se sviđa kako bi ga podijelili s prijateljima ili članovima obitelji (recept za tijesto možete pronaći na 43(00). stranici.

4. Pokažite posudu s olovkama ili bojicama. Objasnite da imate samo jednu posudu s olovkama ili bojicama, no da biste željeli da sva djeca crtaju. Dajte posudu djetetu.
  - Što može (ime djeteta) učiniti s bojicama (ili olovkama) kako bi svi mogli crtati?Dajte svakom djetetu papir. Neka djeca podijele bojice ili olovke i nacrtaju sliku sebe kako dijele.
5. Neka djeca pantomimom odglume misionare (kucanje na vrata, čitanje Svetih pisama, podučavanje i obavljanje drugih misionarskih aktivnosti).
  - Što misionari dijele?
  - Što mislite kako se misionari osjećaju kad dijele evanđelje s drugima?

## Cilj

Potaknuti svako dijete da bude ljubazno prema drugima.

## Priprema

1. Uz molitvu proučite Luka 10:25-37 i Ivan 13:34-35, 15:12. Vidi također i Matej 22:36-40 te *Evandeoska načela* (31110), 30. poglavlje.
2. Otpjevajte ili izrecitirajte riječi pjesme »Isus reče: 'Voli sve'« (Dječja pjesmarica, str. 13). Riječi ove pjesme nalaze se na kraju priručnika.
3. Potrebni materijali:
  - a) Biblija.
  - b) Izrezak 2-1, ranjeni čovjek; izrezak 2-2, svećenik; izrezak 2-3, Levit; izrezak 2-4, Samarijanac.
4. Obavite potrebne pripreme za bilo koju aktivnost koju želite koristiti.

## Predloženi razvoj lekcije

Pozovite dijete da kaže uvodnu molitvu.

Pratite napredak djece ako ste ih potaknuli da učine nešto tijekom tjedna. Možete ih zamoliti da ispričaju kako su dijelili tijekom tjedna.

### Isus Krist nas je podučavao da budemo ljubazni prema svima

Aktivnost za privlačenje pažnje

Pokažite djeci kartu Svete zemlje koja se nalazi na kraju lekcije.

- Što je to? (Karta.)

Ako djeca nisu upoznata s mapama, objasnite da je mapa crtež područja poput države ili grada. Ljudi koriste karte da bi znali kako doći od jednog mjesta do drugog. Istaknite neka obilježja karte, poput zemlje, mora i rijeka.

Objasnite da ova karta pokazuje Svetu zemlju, u kojoj je Isus Krist živio dok je bio na zemlji.

Istaknite Judeju. Objasnite da se ljudi koji su živjeli u tom dijelu Svete zemlje nazvani Židovi.

Istaknite Samariju. Objasnite da se ljudi koji su živjeli u Samariji nazvani Samarijanci.

Objasnite da u Isusovo vrijeme Židovi i Samarijanci nisu razumjeli ili voljeli jedni druge. Židovi su smatrali da su bolji od Samarijanaca. Židovi nisu jeli kod Samarijanaca niti su jeli hranu koju su pripremali Samarijanci. Židovi su toliko bili protiv Samarijanaca da kad su trebali putovati u Galileju (pokažite Galileju), išli bi oko Samarija iako kroz Samariju kraći put. Pokažite koliko je dalje ići oko Samarije nego kroz nju kako bi se stiglo do Galileje.

Priča iz Svetih pisama s izrescima

Objasnite da je Isus Krist, dok je bio na zemlji, često pričao priče kako bi pomogao ljudima razumjeti njegova učenja. Jedna od priča koju je ispričao govorila je o Samarijancu.

Ispričajte priču o dobrom Samarijancu, kako je opisano u Luki 10:30-37. Pozovite nekoliko djece da vam pomognu držeći izreske u odgovarajućem trenutku.

Naglasite sljedeće točke dok pričate priču:

1. Ozlijeđeni čovjek putovao je iz Jeruzalema u Jerihon (pokažite dva grada na karti).
2. Prvi čovjek koji je prošao bez zaustavljanja da pomogne bio je židovski svećenik. Svećenici su radili u hramu i smatralo se da su pravedni i sveti ljudi.
3. Drugi čovjek koji je prošao bez pružanja pomoći bio je Levit. Leviti su također radili u hramu i bili su važni u židovskoj religiji.
4. Treći čovjek je bio Samarijanac. On se je zaustavio i pomogao ozlijeđenom čovjeku.

Objasnite da je taj Samarijanac nazvan dobri Samarijanac jer je pokazao dobrodušnost.

Neka djeca vrate izreske.

Dramska aktivnost

Neka nekoliko djece odglume priču o dobrom Samarijancu, ili neka odigraju »Slijedi me u Jerihon« čineći sljedeće:

Neka djeca legnu na pod ili sjednu na stolicu, pretvarajući se da su ozlijeđeni. Vi i ostala djeca odglumite da putujete na putu u Jerihon. Neka vas djeca slijede i čine ono što vi činite.

Prvo odglumite da ste svećenik koji ide po putu. Počnite hodati po sobi. Odjednom vidite da netko leži uz put. Ima ozbiljne ozljede.

- Što je svećenik učinio?

Prijeđite na drugu stranu puta, naglasivši da nećete pomoći ranjenom čovjeku.

Zatim odglumite da ste Levit. Hodajte po sobi. Vidite da netko leži pored puta. Njegova odjeća je ukradena, a on je teško ozlijeđen.

- Što je Levit učinio?

Zaustavite se pogledajte ozlijeđenu osobu. Zatim nastavite s putem bez pružanja pomoći.

Sada odglumite da ste Samarijanac. Hodajte po sobi. Vidite da netko tko je teško ozlijeđen leži pored puta.

- Što je Samarijanac učinio?

Odglumite dobra djela Samarijanca. (Ako je vaš razred veliki, možete zadužiti djecu da pantomimom prikažu razna djela služenja.) Odglumite da čistite rane ozlijeđenog čovjeka, da ga stavljate na magarca, odvodite u konačište i obećavate platiti vlasniku za sve potrebe ozlijeđenog čovjeka.

Recite djeci da se sada, kada su se pobrinuli za ozlijeđenog čovjeka, trebaju vratiti na svoje mjesto. Zatim trebaju sjesti i u miru staviti ruke na svoja krila.

Rasprava

- Koji je čovjek bio ljubazan?
- Koji je čovjek učinio ono što bi Spasitelj želio da učini?

Objasnite da je Isus, nakon što je ispričao priču, rekao da trebamo činiti ono što je činio dobri Samarijanac i biti ljubazni prema svima.

## Možemo se odnositi prema drugima s ljubaznošću

Objasnite da biti ljubazan prema svakome nije uvijek jednostavno, naročito ako se zbog nekoga osjećamo loše ili se prema nama odnosi neljubazno.

Priča

Ispričajte vlastitim riječima sljedeću priču o djevojci koja je naučila veliku lekciju kad se drugo dijete odnosilo neljubazno prema njoj. Zamolite djecu da poslušaju njezino rješenje za problem koji je imala.

Liza i Tomo bili su prijatelji i voljeli su igrati se zajedno. Međutim, jednog popodneva su se posvađali. Liza je Tomu oslovila pogrđnim imenom, a Tomo ju je gurnuo. Kad je počela plakati, on joj se je narugao.

- Što biste vi učinili na Lizinom mjestu?

Liza je potražila svog oca. Znala je da će joj on pomoći. Liza je rekla svom ocu kako ju je Tomo gurnuo i bio zao prema njoj. Tražila je od oca da izađe van i kazni Tomu.

Lizin otac je rekao da kažnjavanje Tome možda nije najbolje rješenje. Rekao je Lizi da radije ode u kuhinju i pomaže dvije šnite kruha s džemom. Zatim joj je rekao da odnese jednu šnitu kruha Tomi. Kad bi to učinila, rekao je Lizin otac, ona bi dobila prijatelja umjesto neprijatelja.

Liza je učinila kako joj je rekao otac. Kad se vratila van i ponudila kruh s džemom Tomi, on ju je na trenutak pogledao, a zatim uzeo dar. Tomo i Liza su se nasmiješili jedno drugome i sjeli kako bi slasno pojeli kruh s džemom. Bili su ponovno prijatelji. (Prilagođeno iz Lucile C. Reading, »A Piece of Bread and Jam«, *Children's Friend*, travanj 1967, str. 13.)

Rasprava

- Što je Lizin otac učinio nakon što ju je Tomo gurnuo?
- Koja je naša prva reakcija kad je netko neljubazan prema nama?
- Što se dogodilo kad je Liza bila ljubazna prema Tomi?
- Što bi se dogodilo da Liza nije bila ljubazna prema Tomi?

Podsjetite djecu da Isus želi da budemo ljubazni, čak i ako drugi nisu ljubazni prema nama.

Sveta pisma

Pokažite Bibliju i naglas pročitajte Ivan 15:12. Objasnite da su to riječi Isusa Krista. Zapovjedio nam je da volimo jedan drugoga. Kad smo ljubazni jedni prema drugima, mi pokazujemo našu ljubav.

Pjesma

Otpjevajte ili izrecitirajte riječi pjesme »Isus reče: 'Voli sve'« s djecom. Objasnite da nas ova pjesma podsjeća da budemo ljubazni i činimo što bi Isus želio da činimo.

Rasprava

Opišite neke situacije u kojima djeca mogu odabrati da budu ljubazna, te pitajte djecu što mogu učiniti u svakoj situaciji. Podsjetite ih da razmišljaju o riječima pjesme ako im je potrebna pomoć da odluče kako djelovati. Upotrijebite sljedeće situacije ili osmislite vlastite:

1. Dok idete cestom, vidite nekoga tko je imao nesreću s biciklom. Kad se približite, vidite da je to dječak koji vas uvijek izaziva. Njegova se nogavica uhvatila u lanac od bicikla. Ne može se pomaknuti bez pomoći.
  - Što biste mogli učiniti kako biste bili ljubazni prema dječaku?
2. Planirali ste posebnu zabavu za svoj rođendan sljedeći tjedan, i želite pozvati svu djecu iz susjedstva osim jednog djeteta. Ona je nova u susjedstvu. Nikada se ne smije i s njom se nije zabavno igrati.
  - Što biste mogli učiniti kako biste bili ljubazni prema toj djevojčici?

3. Dok ste se igrali s prijateljima, pali ste. Jedan od vaših prijatelja rekao vam je da ste nespretni i smijao vam se. Sada je i vaš prijatelj pao i plače.
  - Što biste mogli učiniti kako biste bili ljubazni prema svom prijatelju?
4. Dječak u vašem razredu nosi protezu koja mu pomaže hodati. Kad se sva djeca odu igrati vani, on zaostaje jer hoda polako. Često sjedi sam gledajući ostale kako se igraju s loptom.
  - Što biste mogli učiniti kako biste bili ljubazni prema tom dječaku?

### Sažetak

#### Ponavljanje

Neka djeca ponove lekciju odgovarajući na sljedeća pitanja:

- Što smo naučili u današnjoj lekciji?
- Zašto je važno bit ljubazan?
- Kad smo ljubazni, čiji primjer slijedimo?

#### Sveta pisma

Pročitajte naglas Ivan 13:34-35. Objasnite djeci da kad volimo druge i ljubazni smo prema njima, mi pokazujemo da smo sljedbenici Isusa Krista.

#### Svjedočanstvo

Posvjedočite djeci da Isus želi da pokažemo ljubav za druge tako da budemo ljubazni. Podsjetite djecu da trebamo biti dobri prema svima, čak i onima koji se prema nama ne odnose uvijek s ljubaznošću. Iznesite svoje svjedočanstvo o važnosti slijeđenja Isusa tako da budemo ljubazni.

Potaknite djecu da se potrudite biti ljubazni prema drugima tijekom nadolazećeg tjedna. Podsjetite ih da razmisle o riječima pjesme »Isus reče: 'Voli sve'« kad se trebaju prisjetiti kako da se odnose prema nekome. Zamolite ih da obrate pažnju što se događa kad su ljubazni. Predložite da sljedeći tjedan dođu pripremljeni prepričati svoja iskustva.

Pozovite dijete da kaže završnu molitvu.

### Aktivnosti obogaćenja

Odaberite iz sljedećih aktivnosti one koje će biti najbolje za djecu u vašem razredu. Možete ih koristiti u samoj lekciji ili kao ponavljanje ili sažetak. Za dodatne smjernice, vidi »Predavanje« u »Pomagala za učitelja«.

1. Dajte djeci papir i bojice ili olovke i neka nacrtaju kako mogu pokazati ljubav za druge tako da budu ljubazni. Svaki crtež naslovite riječima *Mogu biti ljubazan prema drugima*.
2. Pomozite djeci otpjevati ili izrecitirati riječi pjesme »Volite jedan drugoga« (*Dječja pjesmarica*, str. 44).

Kao što sam volio vas, volite jedan drugoga.  
Ovo je nova zapov'jed: volite jedan drugoga.  
Po tom će ljudi znati vi moja ste djeca,  
ako baš svi volite jedan drugoga.

Pomozite djeci da razmisle o ljudima prema kojima bi mogli biti ljubazni (poput članova obitelji, prijatelja ili djece iz razreda) i kako mogu biti ljubazni prema tim ljudima. Pomozite im da razumiju važnost ljubaznosti prema onima koji nisu ljubazni prema nama ili koji su drugačiji od nas.

3. Pomozite djeci otpjevati ili izrecitirati riječi pjesme »Isus reče: 'Voli sve'« (*Dječja pjesmarica*, str. 13).

Isus reče: 'Voli sve',  
nježan budi ti.  
Kad ti srce ljubav zna,  
voljet će te svi.

Nakon što otpjevate ili izrecitirate riječi pjesme, zavežite konac ili špagu oko prsta ili zapešća djeteta. Objasnite djeci da ih konac treba podsjetiti da budu ljubazni prema svima, i predložite da nose konac ili špagu do kraja Male škole.

# Sveta zemlja





---

**Cilj**

Potaknuti djecu da dopuste njihovoj svjetlosti da svijetli kao kod sljedbenika Isusa Krista.

---

**Priprema**

1. Uz molitvu proučite Matej 5:14-16.
2. Kopirajte i izrežite četiri papirnate svijeće i četiri papirnate košare koristeći uzorke sa kraja lekcije. Zapišite sljedeća imena na papirnate svijeće:  
*Suzana*  
*Josip*  
*Erik i Petar*  
?  
Prije početka sata, postavite tri svijeće s imenima i prekrijte svaku svijeću s papirnatom košarom. Sačuvajte četvrtu svijeću (»?«) i košaru za kasnije.
3. Upotrijebite uzorak svijeće kako biste napravili papirnatu svijeću za svako dijete.
4. Pripremite se otpjevati ili izrecitirati riječi pjesme »Biraj pravi put« (*Dječja pjesmarica*, str. 52) i »Ispravno sad postupaj ti« (*Dječja pjesmarica*, str. 50). Riječi tih pjesama nalaze se na kraju priručnika.
5. Potrebni materijali:
  - a) Biblija.
  - b) Svijeća i stalak za svijeće.
  - c) Košara ili kutija koja će potpuno prekriti svijeću.
  - d) BI tabela (vidi 1. lekciju).
  - e) Olovke ili bojice.
6. Obavite potrebne pripreme za bilo koju aktivnost koju želite koristiti.

*Bilješka:* Ne paliti svijeće koje koristite tijekom lekcije. Paljenje svijeća u sastajalištu je protivno crkvenim propisima.

---

**Predloženi razvoj lekcije**

Pozovite dijete da kaže uvodnu molitvu.

Pratite napredak djece ako ste ih potaknuli da učine nešto tijekom tjedna. Možete ih zamoliti da iznesu svoja iskustva s ljubaznošću. Šapćite dok razgovarate s djecom.

**Isus Krist je podučio: »Neka svijetli vaša svjetlost«**

Aktivnost za privlačenje pažnje

Nastavite šaptati djeci, pitajući ih što su radili ovaj tjedan ili što im se sviđa u Maloj školi, dok neko dijete ne odgovori šapatom. Nakon nekoliko minuta, objasnite da šapćete kao dio pokusa kako biste pokazali da ljudi često čine ono što čine ljudi oko njih. Istaknite da su djeca počela šaputati jer vi šapućete. Oni su slijedili vaš primjer.

Recite djeci kao što su oni slijedili vaš primjer, njihovi prijatelji često slijede njihov primjer. Isus Krist želi da budemo dobri primjeri.

- Što znači biti dobar primjer?

Objasnite da će naši prijatelji često učiniti ono što vide da mi činimo. Ako vide da činimo dobre stvari i biramo ispravno, njima će također biti lakše da biraju ispravno.

Zagonetka

Pozovite djecu da riješe sljedeću zagonetku:

Ja sam od voska.  
U meni je fitilj.  
Moj je cilj davati svjetlost.  
Šibica me može zapaliti.  
Tko sam ja?

Nakon što djeca riješe zagonetku, pokažite svijeću koju ste donijeli i raspravite za što se svijeće koriste.

Priča iz Svetih  
pisama

Objasnite da, dok je Isus Krist živio na zemlji, nije bilo električnih žarulja. Nakon što sunce zađe i smrači se, ljudi su ponekad palili svijeće u svojim domovima kako bi imali svjetlost.

Recite djeci da je Isus jednog dana podučavao lekciju svojim učenicima o tome da budu dobar primjer drugima (vidi Matej 5:14-16). Kako bi pomogao učenicima da razumiju kako njihova djela mogu pomoći drugima, Isus je usporedio djela sa svjetlošću svijeće. Pročitajte naglas što je Isus rekao svojim učenicima, kako je opisano u Matej 5:15.

Ogledna lekcija

Stavite svijeću ispod košare ili kutije.

- Što bi se dogodilo da je mrak i kad bismo zapalili svijeću, a zatim je prekrili s košarom (kutijom)? (Nitko ne bi mogao vidjeti svjetlost.)

Uklonite košaru ili kutiju i stavite svijeću na svijećnjak.

- Što bi se dogodilo da je mrak i kad bismo stavili svijeću na svijećnjak, a zatim je zapalili? (Svijeća bi osvijetlila prostoriju, i svi bi mogli vidjeti.)

Objasnite da je Isus htio da njegovi učenici budu poput svijeće i daju svjetlost drugima. Ako bi učenici slijedili Isusova učenja i bili dobar primjer, tada bi drugi ljudi vidjeli što trebaju činiti.

Rasprava

Pročitajte naglas u Mateju 5:16 što je Isus rekao svojim učenicima. Objasnite da Isus želi da i mi također slijedimo tu uputu.

- Što u Svetim pismima znači *neka svijetli vaša svjetlost*? (Budite dobar primjer.)
- Što se može dogoditi kad smo mi dobar primjer za naše prijatelje i one oko nas?

### **Djeca mogu biti dobar primjer**

Recite djeci da svi možemo slijediti uputu Isusa Krista da svijetli naša svjetlost tako da budemo dobar primjer drugima. Kad odaberemo slijediti Isusa, drugi ljudi mogu učiti o njemu promatrajući nas.

Zamolite dijete da otkrije papirnatu svijeću uklanjajući papirnatu košaru koja je prekriva. Pročitajte ime ili imena na svijeći. Zatim ispričajte priču koja ide uz svijeću. Ponovite s druge dvije košare i svijeće, pričajući preostale dvije priče.

Priča o Suzani	<p>Suzana je pozvana na rođendansku zabavu kod svoje prijateljice Karoline. Bila je uzbuđena što će ići na zabavu i sigurna da će se odlično zabaviti. Međutim, kad je došla kući, nije izgledala uzbuđeno kao kad je otišla. Njezina mama je pitala kakva je bila zabava.</p> <p>Suzana je objasnila da se na zabavi posluživao ledeni čaj. Karolinina majka je rekla da je bilo poput zabave kakvu bi imali odrasle osobe.</p> <ul style="list-style-type: none"> <li>• Što mislite da je Suzana učinila kad joj je ponuđen čaj?</li> </ul> <p>Suzana je rekla Karolininoj majci da ne pije čaj i objasnila je da su je roditelji i učitelji u Maloj školi podučili da čaj nije dobar za njezino tijelo.</p> <p>Suzanina majka bila je ponosna na Suzanu što nije pila čaj. Objasnila je da Karolina i njezina majka nisu članovi Crkve i da ne vjeruju u iste stvari kao njihova obitelj.</p> <p>Nekoliko mjeseci kasnije Suzana i njezina majka primile su pismo od Karolinine majke. Karolinina majka je objasnila da nakon što se Suzana zauzela za ono što je vjerovala na zabavi, njezina obitelj je odlučila saznati više o Crkvi. Misionari su ih podučavali. Karolinina majka je rekla da se nada da će ona biti dobar primjer nekome kao što je Suzana bila njoj.</p> <ul style="list-style-type: none"> <li>• Kako je Suzana dopustila da njezina svjetlost svijetli?</li> </ul>
Priča o Josipu	<p>Josip i njegova obitelj tek su doselili u novo susjedstvo. Josipov prvi novi prijatelj bio je dječak koji se zvao Pavao, a koji nije bio član Crkve. Josip i Pavao voljeli su nogomet. Jednog je dana Pavao pozvao Josipa na nogometnu utakmicu sljedeće nedjelje. Josip je znao da ne bi trebao ići na utakmicu u nedjelju, no bio je zabrinut da će povrijediti Pavla ako ne bude išao.</p> <ul style="list-style-type: none"> <li>• Što biste vi učinili na Josipovom mjestu?</li> </ul> <p>Josip je odlučio ići u crkvu umjesto na nogometnu utakmicu, i pozvao je Pavla da dođe s njim. Pavao je pristao ići u crkvu s Josipom.</p> <ul style="list-style-type: none"> <li>• Na koji je način Josip bio dobar primjer?</li> </ul>
Priča o Eriku i Petru	<p>Jednog je dana jedna žena došla vidjeti misionarke u Nizozemskoj. Zamolila je sestre da je poduče kako da se moli. Žena je objasnila da su njezini sinovi, Erik i Petar, bili u Maloj školi i jako im se sviđjelo. Naučili su moliti u Maloj školi.</p> <p>Žena je objasnila da je prije nekoliko dana njezina kćerkica bila vrlo bolesna. Izašla je iz sobe na nekoliko minuta, a kad se vratila, vidjela je Erika i Petra kako kleče pored bebinog kreveta. Petar je zamolio Nebeskog Oca da blagoslovi bebu i da joj bude bolje. Majci je bilo drago što su njezini sinovi naučili kako da se mole u Maloj školi i željela je da misionarke poduče i nju. Misionarke su podučile ženu kako da se moli. Bile su sretnе što su Erik i Petar bili dobar primjer svojoj majci.</p> <ul style="list-style-type: none"> <li>• Kako su Erik i Petar dopustili da njihova svjetlost svijetli?</li> </ul>
Sudjelovanje djece	<p>Nakon što ispričate sve priče, pokažite svijecu »?« prekrivenu papirnatom košarom. Zamolite dijete da ukloni košaru. Objasnite da »?« na svijeci predstavlja svu djecu koja su bila dobar primjer. Pozovite djecu da ispričaju o događajima kada su bili dobar primjer.</p>
	<p><b>Mi možemo pustiti da svijetle naša svjetla</b></p>
Sveta pisma	<p>Ponovno pročitajte naglas Matej 5:16. Podsjetite djecu da nam Isus govori da pustimo da svijetle naša svjetla. Naglasite važnost puštanja našeg svjetla da svi-</p>

jetli tako da budemo dobri primjeri. Istaknite da kao članovi Crkve Isusa Krista svetaca posljednjih dana trebamo slijediti učenja Isusa Krista i također pomoći drugima slijediti Isusova učenja.

Pjesma

Otpjevajte ili izrecitirajte riječi pjesme »Ispravno sad postupaj ti« s djecom. Pomozite im razumjeti da služiti na čast znači pustiti naše svjetlo da svijetli, kao što kažu Sveta pisma.

Aktivnost

Recite djeci da ćete opisati neke situacije i navedite dvije mogućnosti koje mogu odabrati u svakoj situaciji. Zamolite djecu da pažljivo poslušaju svaku mogućnost. Ako je mogućnost dobra, svako dijete treba podići jedan prst visoko u zrak predstavljajući njihove svijeće na svijećnjacima. Ako mogućnost nije dobra, svako dijete treba prekriti prst s drugom rukom, predstavljajući skrivanje njihovih svjetala pod sudom. Nakon svake situacije, raspravite koja je mogućnost bolja i zašto je to primjer puštanja našeg svjetla da svijetli.

Upotrijebite sljedeće situacije ili osmislite vlastite:

1. Cijelo ste se jutro igrali s prijateljima iz svog susjedstva i dobro ste se zabavljali. Nakon ručka, djevojčica koja je bila u posjeti obitelji preko puta izađe i izgleda kao da se želi igrati s vama. Što ćete učiniti?
  - a) S obzirom da vi i vaši prijatelji ne poznajete djevojčicu i ona ne zna igru koju igrate, ne pozivate je da se igra s vama.
  - b) Reći ćete svojim prijateljima: »Pozovimo novu djevojčicu da dođe i igra se s nama. Izgleda kao da bi se htjela igrati.«
2. Igrate se s loptom sa svojim prijateljima. Snažno udarite loptu, a ona udari prozor vašeg susjeda i on napukne. Što ćete učiniti?
  - a) Reći ćete svom susjedu da ste se igrali s loptom i da ste je udarili tako snažno da je udarila u prozor i on je napuknuo. Kažete da vam je žao i ponudite platiti napukli prozor.
  - b) Pogledate u napukli prozor. Budući da nije jako napuknuo, kažete svojim prijateljima da to nitko neće ni primijetiti. Nastavite se igrati i pokušate biti pažljiviji.
3. Čekate u redu za ručak u školi (ili čekate da odete u razred Male škole). Neka djeca u redu su nestrpljiva i počnu se igrati. Gurne vas dijete koje je iza vas. Što ćete učiniti?
  - a) Stajati u redu bez guranja.
  - b) Gurnuti osobu koja je gurnula vas.

Podsjetite djecu koliko je važno biti dobar primjer birajući ispravno.

### Sažetak

BI tabela

Ukažite na BI tabelu i podsjetite djecu da ćemo birati ispravno ako slijedimo Spasiteljeva učenja.

Potaknite djecu da budu dobri primjeri drugima, kao što su Suzana, Josipa i Erik i Petar bili dobri primjeri.

Aktivnost sa svijećom

Dajte papirnatu svijeću svakom djetetu. Napišite ili neka djeca napišu svoja imena na njihove svijeće.

Pomozite djeci da razmisle o načinima na koje mogu pustiti da svijetli njihova svjetlost tako da budu dobri primjeri kod kuće, u školi i u crkvi.

Neka svako dijete ispriča jedan način na koji on ili ona mogu biti dobar primjer sljedeći tjedan.

Neka djecu ponesu svoje svijeće kući kako bi ih podsjetile da puste da svijetli njihova svjetlost tako da budu dobri primjeri.

Svjedočanstvo Posvjedočite djeci koliko je važno biti dobar primjer. Možete iznijeti osobno iskustvo kad ste bili dobar primjer ili kada je primjer druge osobe pomogao vama da učite o Isusu Kristu.

Pjesma Otpjevajte ili izrecitirajte riječi pjesme »Biraj pravi put« s djecom.

Pozovite dijete da kaže završnu molitvu i zamoli Nebeskog Oca da pomogne djeci da budu dobri primjeri drugima.

Kako djeca izlaze iz vaše učionice, pozovite ih da izađu tiho držeći svoje papirnate svijeće ispred sebe. (Ako djeca moraju čekati nekoga da ih dočeka ispred učionice, pozovite ih da pokažu svoje svijeće osobi koja ih dočekuje.)

---

## Aktivnosti obogaćenja

Odaberite iz sljedećih aktivnosti one koje će biti najbolje za djecu u vašem razredu. Možete ih koristiti u samoj lekciji ili kao ponavljanje ili sažetak. Za dodatne smjernice, vidi »Predavanje« u »Pomagala za učitelja«.

1. Neka djeca odglume bolja rješenja na situacije o kojima su razgovarali u dijelu »Mi možemo pustiti da svijetle naša svjetla«. Djeca također mogu odglumiti priče o Suzani, Josipu te Eriku i Petru.

2. Otpjevajte ili izrecitirajte riječi pjesme »Čini što činim« (*Dječja pjesmarica*, str. 70). Riječi ove pjesme nalaze se na kraju priručnika. Neka se djeca izmjenjuju vodeći pjesmu pokazujući pokrete koje će druga djeca ponavljati.

Ili neka djeca igraju »Slijedi vođu«, dajući svakom djetetu priliku da bude vođa.

Istaknite da će u svakoj pjesmi ili igri, svatko slijediti primjer vođe. Podsjetite djecu da kada biraju ispravno trebaju biti dobri primjeri onima oko sebe.

3. Otpjevajte ili izrecitirajte riječi pjesme »Divni Spasitelj« (*Dječja pjesmarica*, str. 22).

Lijepi je sunca i mjeseca sjaj,  
i svih zvijezda nebeskih.  
Al' Isus sija nam najsvjetlije  
i ljubav svoju daruje.

*Refren:*

Spasitelj divni! Gospod naroda! Sin Božji, Sin Čovječji!  
Tebe slušat, hvalit i slaviti, slaviti te zauvijek!

Lijepa su polja, ljepše su šume  
proljetnim cvijećem okićene.  
Isus je ljepši, Isus je čišći.  
On srećom dušu ogrće.

Refren

4. Postavite svakom djetetu pitanje za ponavljanje, šapćući kao tijekom aktivnosti za privlačenje pažnje. Neka djeca odgovore šapćući. Pohvalite ih za pažljivo slušanje i razmišljanje.

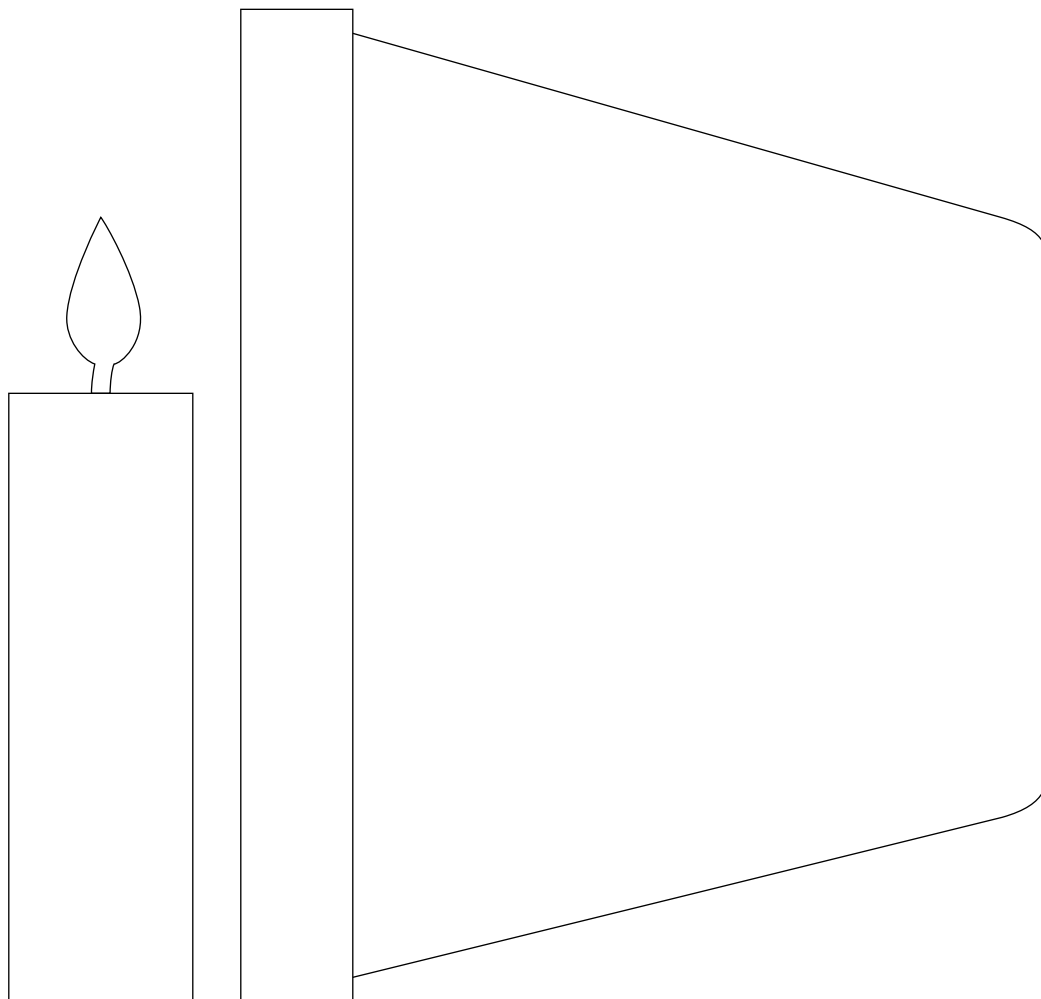

---

**Cilj** Potaknuti svako dijete da slijedi primjer Isusa Krista tako da budu poslušni.

---

**Priprema**

1. Uz molitvu proučite Izlazak 20:12, Matej 26:36-46, Ivan 8:28-29 i Kološanima 3:20. Vidi i Evanđeoska načela (31110), 35. poglavlje.

2. Napravite sljedeću papirnatu trakicu:

Poslušan

3. Napišite *Mogu biti poslušan* na papirnatu značku za svako dijete. Donesite samoljepljivu traku ili pribadače kako biste pričvrstili značku na majicu ili haljinu svakog djeteta, ili donesite konac kako biste od značke napravili lančić.

4. Pripremite se otpjevati ili izrecitirati riječi pjesme »Zapovijed poslušaj« (Dječja pjesmarica, str. 46). Riječi ove pjesme nalaze se na kraju priručnika.

5. Potrebni materijali:

a) Biblija.

b) Slika 2-51, Guska s guščićima; slika 2-52, Isus se moli u Getsemaniju (Umjetničke slike iz evanđelja 227; 62175).

6. Obavite potrebne pripreme za bilo koju aktivnost koju želite koristiti.

*Napomena učiteljima starije djece:* Možete upotrijebiti aktivnost obogaćivanja 1 kao aktivnost za privlačenje pažnje.

---

**Predloženi razvoj lekcije**

Pozovite dijete da kaže uvodnu molitvu.

Pratite napredak djece ako ste ih potaknuli da učine nešto tijekom tjedna. Možete zamoliti djecu da ispričaju kako su pružali dobar primjer tijekom tjedna.

**Poslušnost donosi sreću**

Aktivnost za privlačenje pažnje

Pokažite sliku 2-51, Guska s guščićima. Zamolite dijete da drži sliku dok svojim riječima pričate sljedeću priču o starješini Theodoreu M. Burtonu, koji je bio vrhovni autoritet Crkve:

Kad je Theodore M. Burton imao samo pet godina, posjetio je svoju baku na njezinoj farmi. Theodore se volio igrati na farmi. Za ovog posjeta baka ga je upozorila da se ne približava kvočki s pilićima jer bi kvočka mogla pomisliti da on pokušava nauditi njezinim pilićima. Theodore je obećao da se neće približavati.

No kad je Theodore vidio pahuljaste žute piliće, jednostavno je morao dotaknuti jednoga. Pile je pobjeglo, a majka kvočka je potrčala prema Theodoreu i kljucnula njegovu ruku svojim tvrdim kljunom. Theodore je u suzama otrčao svojoj baki.

Baka ga je zagrlila dok nije prestao plakati, a zatim je objasnila da je majka kvočka mislila da će on nauditi njezinim pilićima. Ona je pokušavala zaštititi svoje piliće kad ga je kljucnula.

Baka je ponovno poslala Theodorea van, podsjećajući ga da se ne približava kvočki. Također ga je upozorila da se ne približava ni majci guski, budući da je i ona također imala mlade. Majka guska bila je veća od kvočke, stoga je mogla doista ozlijediti nekoga tko bi dirao njezine mlade. Theodore je obećao da neće dirati guščice.

Theodore se držao podalje od majke kvočke. No kad je vidio majku gusku i njezine guščice, približio se kako bi ih bolje vidio. Šireći svoja krila i protežući svoj vrat, majka guska je prodorno zagaktala na njega. Theodore se uplašio i otrčao je natrag u kuću. (Vidi Theodore M. Burton, »Friend to Friend: Grandmother's Lesson«, *Friend*, listopad 1973, stranice 18-19.)

Rasprava

- Zašto je baka rekla Theodoreu da se ne približava kvočki ili guski?
- Kako se Theodore osjećao kad nije poslušao svoju baku?
- Zašto se tako osjećao?
- Što mislite da je Theodore naučio iz ovog iskustva?

Recite djeci da je baka rekla Theodoreu da ima ljude koji će ga zaštititi, kao što su kvočka i guska štatile svoje mlade. Objasnite da naši roditelji, obitelji, Nebeski Otac i Isus Krist paze na nas i štite nas. Oni će nas podučiti što učiniti kako bismo bili sigurni i sretni. Važno je da ih naučimo slušati.

Papirnata traka

Pokažite papirnatu traku na kojoj piše »Poslušan«. Neka djeca s vama nekoliko puta kažu tu riječ. Objasnite da smo poslušni kad činimo ono što Nebeski Otac, naši roditelji i naši vođe žele da činimo.

Kažite riječ *poslušaj* i neka je djeca ponove. Objasnite da poslušati znači isto što i biti poslušan.

### **Možemo poslušati Nebeskog Oca poput Isusa Krista**

Sveta pisma

Objasnite da je u Bibliji Isus Krist podučavao da je važno poslušati Nebeskog Oca. Pročitajte naglas sljedeće fraze iz Ivan 8:28-29: »Ništa od sebe ne činim, već da govorim ono što me Otac nauči. ... Jer ja uvijek činim što je njemu ugodno.«

Objasnite da su to riječi Isusa Krista i da one znače da će Isus uvijek činiti ono što Nebeski Otac želi da on čini. On je činio samo one stvari za koje je znao da će usrećiti Nebeskog Oca.

Priča iz Svetih pisama

Pokažite sliku 2-52, Isus se moli u Getsemanskom vrtu i ukratko ispričajte priču iz Mateja 26:36-39.

Pročitajte naglas što je Isus Krist rekao u svojoj molitvi: »Oče moj! Ako je moguće, neka me mimoide ovaj kalež!« (Matej 26:39). Objasnite da Isus nije želio patiti i umrijeti da je postojao drugi način da nam pomogne vratiti se Nebeskom Ocu.

Pročitajte naglas što je Isus rekao sljedeće: »Ali neka ne bude moja, nego tvoja volja!« (Matej 26:39). Objasnite da to znači da je Isus bio voljan učiniti što je Nebeski Otac želio, iako nije bilo jednostavno. Objasnite da se od nas neće tražiti da učinimo nešto teško poput Isusa. Međutim, trebamo biti poslušni Nebeskom Ocu u svemu što želi da učinimo.

- Koje su neke od stvari koje je Nebeski Otac tražio da učinimo? (Odgovori mogu biti molitva, voljeti jedan drugoga, krštenje i potvrda, te biti iskren.)



## Možemo biti poslušni svojim roditeljima

Rasprava o  
Svetim pismima

Objasnite da ako smo poslušni Nebeskom Ocu, također ćemo biti poslušni svojim roditeljima. (Ako neka djeca u vašem razredu ne žive sa svojim roditeljima, prilagodite raspravu prema potrebi. Na primjer, djeca bi također trebala slušati djeda i baku.) Istaknite da nam jedna od deset zapovijedi govori da budemo poslušni našim roditeljima. Pročitajte naglas prvi dio Izlaska 20:12: »Poštuj oca svoga i majku svoju.« Objasnite da je poslušnost našim roditeljima jedan od načina da ih poštujemo.

- Zašto trebamo slušati naše roditelje?

Pročitajte naglas Kološanima 3:20 (podsjetite djecu da je *Gospodin* drugo ime za Isusa Krista.) Pomozite djeci upamtiti prvi dio stiha: »Djeco, pokoravajte se u svemu svojim roditeljima.«

- Kako se osjećate kad slušate svoje roditelje?
- Kako se osjećaju vaši roditelji kad ih slušate?

Pjesma

Pripremite se otpjevati ili izrecitirati riječi pjesme »Zapovijed poslušaj«.

Potaknite djecu da sada odluče biti poslušni Nebeskom Ocu i svojim roditeljima.

Priča

Ispričajte priču o djetetu koje je bilo sretno jer je slušalo svoje roditelje. Možete upotrijebiti sljedeću priču:

Katarina je voljela igrati se u kući svoje prijateljice Anite. Katarinina majka joj je rekla da se može igrati sat vremena. Kad je Anitina majka rekla da je prošlo sat vremena, Katarini je bilo teško otići. Željela je dovršiti igru koju su ona i Anita igrale. Katarina je razmislila na trenutak i odlučila je otići kući kao što joj je majka rekla. Na brzinu je pozdravila Anitu i otrčala kući.

Kad je došla kući, baka ju je čekala. Baka je željela da Katarina provede noć kod nje, no ona je bila u žurbi da se vrati kući. Ako Katarina ne bi došla kući kad joj je majka rekla, propustila bi priliku da posjeti svoju baku.

- Što mislite kako se Katarina osjećala?

Naglasite da nećemo uvijek primiti uzbudljive nagrade kad smo poslušni, no uvijek ćemo imati sretan, miran osjećaj. Taj osjećaj dolazi iz spoznaje da smo odabrali učiniti ono što je ispravno.

### Sažetak

Sudjelovanje djece

Pozovite djecu, jedno po jedno, da ispričaju o tome kad su bili poslušni i kako su se osjećali, ili o tome kako mogu biti poslušni u budućnosti (poput održavanja jedne od zapovijedi Nebeskog Oca, traženja dopuštenja od roditelja prije igranja, pomaganja u čišćenju kuće ili dolaska kad roditelji jednom pozovu).

Kad svako dijete završi, dajte mu značku na kojoj piše »Mogu biti poslušan/poslušna«. Potaknite djecu da drže svoje značke tamo gdje ih mogu često vidjeti kako bi ih podsjećale da budu poslušni. Predložite da objasne svoje značke članovima svoje obitelji i ispričaju što su naučili iz današnje lekcije.

Svjedočanstvo

Iznesite svoje svjedočanstvo o tome kako je poslušnost Nebeskom Ocu i roditeljima blagoslovilo vaš život. Možete im ispričati o situaciji kad ste bili sretni zbog poslušnosti.

Potaknite djecu da slušaju svoje roditelje tijekom nadolazećeg tjedna.

Pozovite dijete da kaže završnu molitvu.

## Aktivnosti obogaćenja

Odaberite iz sljedećih aktivnosti one koje će biti najbolje za djecu u vašem razredu. Možete ih koristiti u samoj lekciji ili kao ponavljanje ili sažetak. Za dodatne smjernice, vidi »Predavanje« u »Pomagala za učitelja«.

1. Nacrtajte veliki krug na ploču s dva manja kruga u njemu (vidi ilustraciju).

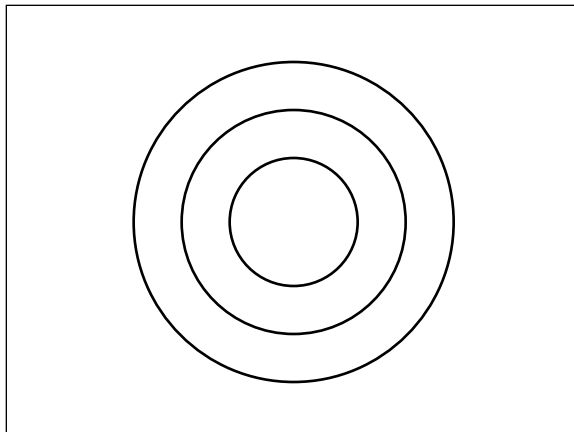

Objasnite da je cilj ove aktivnosti nacrtati znak X u najmanjem krugu noseći povez preko očiju. Pozovite dobrovoljca da pokuša. Stavite povez na oči dobrovoljca i dajte mu kreu. Zavrtite dijete s povezom dva ili tri kruga i zatim ga stavite ispred ploče. Neka dijete nacrti znak X na ploču. Zatim zamolite dijete da nacrti još jedan znak X nakon što primi upute kamo staviti X. Neka drugo dijete navodi dijete s povezom poput »više«, »niže«, »nalijevo« ili »nadesno«.

Pogledajte dvije oznake i raspravite koliko je dijete s povezom bilo preciznije kad je slušalo upute drugog djeteta.

- Zašto je (ime djeteta s povezom) bio precizniji crtajući X slušajući upute?

Omogućite svakom djetetu koje želi sudjelovati da stavi povez i pokuša staviti X u krug dok mu drugo dijete daje upute.

Istaknite da su djeca povezom bila uspješnija stavljajući oznaku u krug slušajući upute nekoga tko je mogao bolje vidjeti krug. Objasnite da ponekad Nebeski Otac i naši roditelji mogu vidjeti stvari u našim životima bolje od nas. Daju nam upute kako bi nam pomogli. Kad slušamo Nebeskog Oca i naše roditelje, bit ćemo sretni.

2. Ispričajte sljedeću priču vlastitim riječima:

Matej je volio šibice. Ako je trebalo zapaliti svijeće ili vatru, uvijek je želio pomoći. Ponekad su mu roditelji dopustili zapaliti šibicu, ali su uvijek bili u blizini kako bi se uvjerali da pazi.

Jednog dana kad njegovi roditelji nisu bili u sobi, Matej je vidio kutiju šibica na stolu. Pomislio je kako bi bilo zabavno da sam zapali svaku šibicu. Bio je siguran da će biti pažljiv.

Tada se je sjetio kako mu je majka mnogo puta rekla da šibice nisu igračke i da ih nikada neće koristiti bez dopuštenja. Matej je mirno ostavio šibice i otišao se igrati van.

Razgovarajte s djecom o mogućim posljedicama da je Matej uzeo šibice. Naglasite da je Matejeva poslušnost pomogla obitelji iako je nitko nije bio svjestan.

Možete nastaviti raspravu postavljajući pitanje:

- Što bi Matej trebao učiniti kad bi mu njegov stariji brat rekao da donese šibice u njihovu sobu kako bi se igrali s njima?

Objasnite da kad nam netko kaže da učinimo nešto što je pogrešno, ne trebamo slušati. Nebeski Otac ne očekuje od nas da slušamo kad nam se kaže da učinimo nešto pogrešno.

3. Pripremite papire s jednostavnim uputama poput sljedećih:

- Obrišite ploču.
- Rukujte se sa svima u razredu.
- Otpjevajte ili izrecitirajte riječi pjesme »Čini što činim«.
- Recite nešto lijepo svima u razredu.
- Navedite pet stvari za koje ste zahvalni.
- Odglumite nešto što ćete učiniti za člana svoje obitelji tijekom tjedna.

Papire stavite u posudu. Neka se djeca izmjenjuju birajući papir iz posude i slijede upute koje su na njemu napisane.

4. Prije predavanja, pripremite i sakrijte tragove za malu potragu za blagom u vašoj učionici. Svaki trag bi trebao voditi djecu do sljedećeg traga dok ih zadnji trag ne odvede do blaga. Možete upotrijebiti slatkiš ili dar za svako dijete kao blago na kraju potrage.

Razgovarajte s djecom kako moraju slušati upute za svaki trag kako bi pronašli blago. Pročitajte prvi trag naglas kako biste počeli potragu za blagom.

Nakon što djeca završe potragu za blagom, pomozite im razumjeti da ako slušamo našeg Nebeskog Oca, on će nam dati najveće blago od svih: omogućit će nam da zauvijek živimo s njim.

5. Ponovite priču o Noi i arci, kako je opisano u Postanku 6-8. Objasnite da su, zbog toga što je Noa bio poslušan, on i njegova obitelj spašeni od potopa. Potaknite djecu da slušaju zapovijedi Nebeskog Oca i Isusa Krista, poput Noe.

Na kraju lekcije, svakom djetetu dajte papir s natpisom. Pomozite djeci obojati sliku arke, a zatim nacrtati sliku pokazujući kako mogu biti poslušni.

**Noa je bio poslušān**

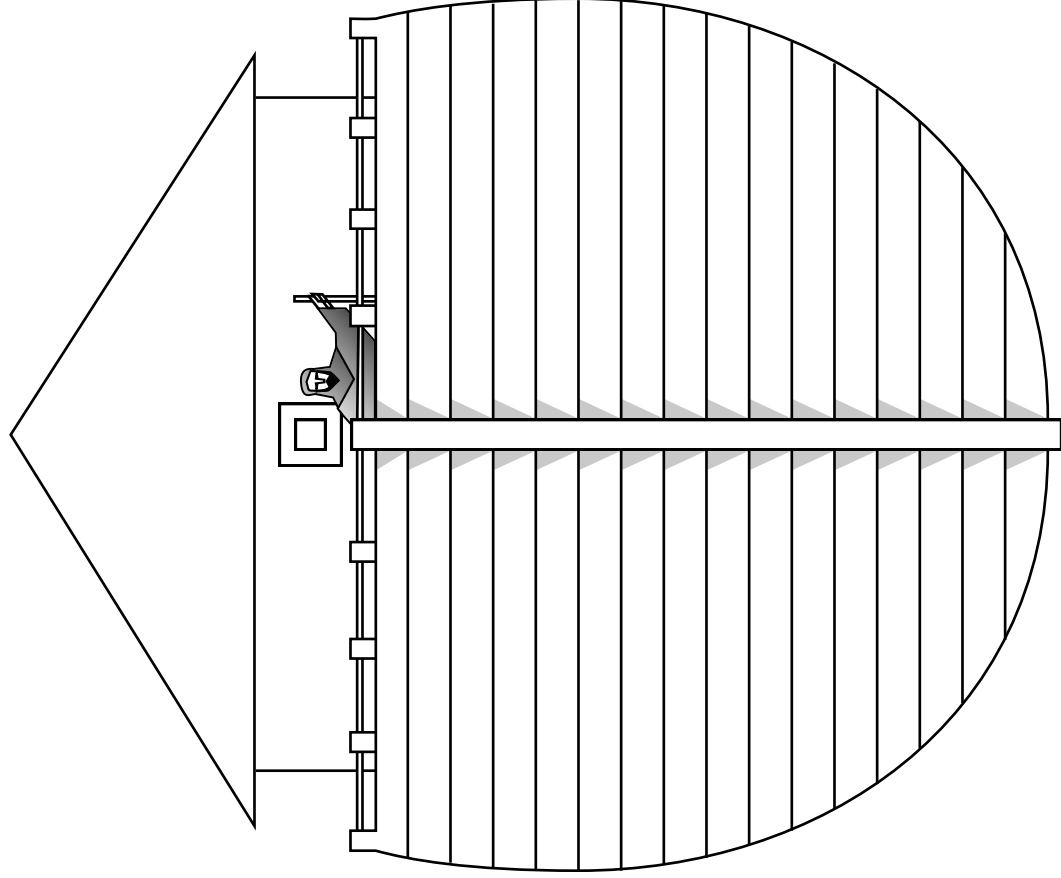

**Mogu biti poslušān**

---

**Cilj** Pomoći svakom djetetu razumjeti važnost poštivanja i održavanja zakona zemlje.

---

**Priprema**

1. Uz molitvu proučite Matej 22:15-22 i Članci vjere 1:12.
2. Pripremite dovoljno slanog tijesta za svako dijete. Recept za slano tijesto možete pronaći na 43. stranici. (Ako slano tijesto nije dostupno, donesite bojice i papir za svako dijete.)
3. Navedite neke situacije na papiru koje uključuju zakone i propise koji su poznati djeci. Opišite barem jednu situaciju za svako dijete u razredu i dodajte im redni broj. Upotrijebite situacije ispod ili napravite druge primjerenije za djecu u vašem razredu:
  - Možda ćete zakasniti u školu. Ako pređete ulicu nepropisno umjesto na zebri, stići ćete prije. Što ćete učiniti ako se držite zakona?
  - U kupovini ste s ocem i želite slatkiš. Vaš otac kaže ne, no dok je on zauzet plaćanjem namirnica, vidite da biste mogli ubaciti slatkiš u džep, a da to nitko ne primijeti. Što ćete učiniti ako se držite zakona?
  - Izveli ste u šetnju svog psa na uzici. Dođete u park i želite se zaustaviti i igrati, no tamo je znak na kojem piše: »Zabranjen pristup psima.« Ne vidite odrasle osobe u blizini i mogli biste zavezati psa za drvo dok se igrate. Što ćete učiniti ako se držite zakona?
  - Prelazite cestu na križanju sa semaforom. Nema automobila i nitko nije u blizini. No semafor kaže da čekate. Što ćete učiniti ako se držite zakona?
  - Nalazite se u knjižnici i našli ste knjigu koju želite posuditi, ali ste ostavili svoju člansku karticu kod kuće. Knjižničar nije za pultom i neće vidjeti kako odlazite s knjigom. Što ćete učiniti ako se držite zakona?
4. Pripremite onoliko papirića koliko imate situacija. Brojem označite papiriće i stavite ih u posudu ili košaricu.
5. Napravite papirnatu značku za svako dijete:



6. Napravite sljedeću papirnatu trakicu:

Vjerujemo u poštivanje zakona.

7. Potrebni materijali:
  - a) Biblija.
  - b) Kovanica (sa slikom vođe države, ukoliko je moguće).
  - c) Pribadače, samoljepljiva traka ili konac za stavljanje znački na odjeću.
  - d) Slika 2-53, Podajte caru.
8. Obavite potrebne pripreme za bilo koju aktivnost koju želite koristiti.

---

## **Predloženi razvoj lekcije**

Pozovite dijete da kaže uvodnu molitvu.

Pratite napredak djece ako ste ih potaknuli da učine nešto tijekom tjedna.

### **Pravila i zakoni mogu nam pomoći**

Aktivnost za privlačenje pažnje

Dajte djeci komade slanog tijesta i neka svako od njih napravi domaću životinju. (Ako slano tijesto nije dostupno ili je ova aktivnost preteška za djecu u vašem razredu, dajte djeci bojice i papir te neka svatko od njih nacрта domaću životinju. Sukladno tome prilagodite raspravu.)

Postavite životinje na stol ili pod. Objasnite da se farmeri moraju dobro brinuti za svoje životinje i davati im hranu, vodu i zaštitu. Ako životinje odlutaju, mogu se izgubiti ili ozlijediti.

- Što možemo učiniti kako bismo spriječili te životinje da odlutaju? (Izgraditi ogradu.)

Razvucite komad tijesta dlanovima po stolu i oblikujte dugačko uže. S time okružite životinje oblikujući ogradu. Objasnite da su ograde dobre jer štite životinje. (Ostavite životinje tako da ih gledaju tijekom ostatka lekcije. Na kraju lekcije dajte djeci da ponesu svoje životinje kući.)

Objasnite da i mi također imamo stvari koje nas štite. Te stvari se zovu zakoni i pravila. Zakoni i pravila su poput ograda jer nas sprečavaju da činimo stvari koje su opasne ili mogu unesrećiti nas ili druge ljude. Poštovanje zakona i pravila nam pomaže da budemo sigurni i sretni.

Rasprava

Odaberite jednostavnu igru poznatu svakom djetetu u vašem razredu. Neka vam djeca kažu pravila igra i raspravite što bi se dogodilo kad biste pokušali igrati igru bez poštovanja pravila. Pomozite djeci uvidjeti da su pravila potrebna kako bi igre bile uspješne i zabavne za igranje.

- Kakva još pravila postoje osim pravila za igre?
- Koja su neka pravila u vašem domu?

Neka vam svako dijete kaže pravilo koje njegova obitelj slijedi, poput »spremite igračke nakon igre«. Nakon što svako dijete spomene pravilo, pitajte:

- Kako vam to pravilo pomaže?

Kad su sva djeca navela neko obiteljsko pravilo, istaknite da postoje pravila i na drugim mjestima mimo naših domova.

- Koja su neka od pravila u školi? U Maloj školi?
- Kako vam pomažu ta pravila?

## Naša država nam daje zakone

### Priča i rasprava

Objasnite da kao što postoje pravila kod kuće, u školi i u Maloj školi, postoje pravila za naš grad i državu. Ta se pravila nazivaju zakoni. Zakoni nam pomažu i štite nas poput onih kod kuće, škole i Male škole. Ispričajte priču o djetetu koje je naučilo kako nas zakoni štite i pomažu nam kad ih poštujemo. Upotrijebite priču ispod ili osmislite vlastitu:

Janko je uvijek želio vlastitog psa, stoga je bio ushićen kad je za rođendan dobio predivno štene. Nazvao ga je Pal. Janko i Pal odlično su se zabavljali.

U Jankovom gradu postojao je zakon koji kaže da svi psi moraju biti na uzici kada nisu u ograđenom prostoru. Jednog je dana Janko odlučio povesti Pala do kuće svog prijatelja. Nije mogao pronaći Palovu uzicu, a njegov je prijatelj živio svega nekoliko kuća dalje, stoga je odlučio povesti Pala bez uzice.

Dok su hodali ulicom, Pal je vidio mačku na drugoj strani. Prije nego što je Janko shvatio što se događa, Pal je istrčao na ulicu i udario ga je auto.

Sa suzama u očima, Janko je podigao psa i odnio ga kući. Jankova majka ih je odvela veterinaru koji se pobrinuo za Palovu slomljenu nogu.

Kad su došli kući, majka mu je rekla da je Pal mogao poginuti. Janko je shvatio kako Pal vjerojatno ne bi bio ozlijeđen da je poštovao zakon i držao svog psa na uzici. Shvatio je da je zakon tu da štiti njega i njegovog psa i odlučio da više nikada neće biti neposlušan tom zakonu.

- Što mislite zašto je u Jankovom gradu postojao zakon o držanju pasa na uzici?
- Kako je Palova nesreća mogla biti spriječena?
- Zašto imamo zakone i pravila koje moramo slijediti?

### Rasprava

Objasnite da zakoni postoje da nam pomognu i zaštite nas. Zamolite djecu da navedu neke osnovne zakone u vašem području. Raspravite svaki zakon i zašto je donesen. Neka djeca uvide kako je svaki zakon koristan.

Možete koristiti neke od sljedećih ideja ako se odnose na vaše područje:

#### *Prometni zakoni*

- Zaustavite se na svaki znak »Stop«. To nam pomaže izbjeći nesreće.
- Držite se ograničenja brzine. Ograničenja brzine postavljena su kako bi ljudi mogli sigurno voziti i brzo se zaustaviti u iznenadnoj situaciji.

#### *Zakoni o kućnim ljubimcima*

- Držite svog ljubimca na uzici kad je izvan dvorišta. Zakoni o uzici mogu zaštititi životinje od ozljeda (poput Jankovog psa, Pala) i zaštititi imovinu ljudi od oštećenja koja mogu prouzročiti životinje.
- Nemojte biti okrutni prema životinjama. Taj zakon štiti životinje od ozljeda.

#### *Zakoni koji se odnose na osobnu imovinu*

- Nemojte krasti. Ako uzmemo stvari koje pripadaju nekome drugome, svi će biti nesretni.
- Ne bacajte smeće. Kada bi svi bacali smeće, tada bi naš grad bio ružan i neuredan. Naši roditelji moraju platiti (kroz poreze) da se to očisti.

## Isus Krist želi da poštujemo zakon

Rasprava

- Što su porezi?

Objasnite da su porezi novac koji dajemo našoj općini i državi kako bismo pomogli platiti za stvari koje koristite svima, poput policajaca, vatrogasaca, ulica i škola. Ukratko raspravite kako bi bilo da nemamo te stvari. Objasnite da imamo porezne zakone koji se brinu da svatko pomaže u plaćanju za te stvari.

Priča iz Svetih pisama

Objasnite da su ljudi u vrijeme Isusa Krista također imali porezne zakone. Pokažite sliku 2-52, Podajte caru i ispričajte priču koja se nalazi u Mateju 22:15-22.

Objasnite da su ljudi pitali Isusa trebaju li platiti danak u novcu svojoj zemlji. Danak je poput poreza.

Pokažite djeci kovanicu koju ste donijeli. Objasnite da je Isus tražio ljude da mu pokažu kovanicu. Istaknuo je da se na kovanici nalazi slika cara, vođe zemlje. (Ako kovanica koju ste donijeli ima sliku vođe države, pokažite je.) Pročitajte naglas ono što je Isus rekao ljudima, kako je opisano u Mateju 22:21 (započevši s *Tada im reče*). Objasnite da je Isus rekao ljudima da trebaju poštivati zakone svoje zemlje i zakone Nebeskog Oca. Isus je podučio ljude da je važno poštivati zakone svoje zemlje.

## Vjerujemo u poštivanje zakona

Papirnata traka

Pročitajte naglas rečenicu na papirnoj traci. Objasnite da je to dio dvanaestog članka vjere, jednog od crkvenih izjava o vjeri.

Neka razred zajedno ponovi rečenicu nekoliko puta.

Igra

Stavite popis situacija u posudu ili košaricu s brojevima na stol ili na pod. Recite razredu da sada mogu igrati igru »Poštivanje zakona«. Zatim sjednite i pričekajte nekoliko trenutaka. Ako nitko ne odgovori, pitajte:

- Zašto nitko ne igra igru? (Nitko ne zna pravila.)

Ako su djeca pokušala pronaći smisao, možda slažući papire s brojevima po redu, pohvalite ih za pokušaj, a zatim pitajte:

- Igrate li igru »Poštivanje zakona«?
- Zašto ne?

Istaknite da pravila i zakoni pomažu voditi nas i usmjeravati. Objasnite pravila igre:

1. Odaberite broj iz posude (ili košarice).
2. Igrajte se po redu, započevši s osobom koja je odabrala broj jedan.
3. Stojite kada je red na vas.
4. Dajte svoj broj učitelju, a zatim odgovorite na učiteljevo pitanje bez pomoći druge djece.
5. Sjedite na svojoj stolici i budite tiho prije i nakon vašeg reda.

Igrajte igru dajući svakom djetetu da odabere broj iz posude ili košarice.

Pročitajte svakom djetetu situaciju koja odgovara njegovom ili njezinom broju.

Nakon što svako dijete odgovori na pitanje, dajte im značku. Pohvalite djecu za njihove dobre ideje i odgovore.



## Sažetak

- Sudjelovanje djece Pitajte djecu što će reći kad ih članovi obitelji pitaju za značke. Dok odgovaraju, naglasite važnost poslušnosti zakonima kako bismo mogli sretno živjeti zajedno.
- Svjedočanstvo Posvjedočite da su zakoni osmišljeni za naše dobro. Možete ispričati osobno iskustvo kad ste bili zahvalni jer ste poštivali zakon. Podsjetite djecu da poštuju zakone Nebeskog Oca i zakone svoje zemlje.
- Potaknite svako dijete da odabere jedan zakon kojeg će obdržavati sljedeći tjedan.
- Pozovite dijete da kaže završnu molitvu. Predložite da zamoli Nebeskog Oca da pomogne djeci upamtiti i poštivati zakone.

---

## Aktivnosti obogaćenja

Odaberite iz sljedećih aktivnosti one koje će biti najbolje za djecu u vašem razredu. Možete ih koristiti u samoj lekciji ili kao ponavljanje ili sažetak. Za dodatne smjernice, vidi »Predavanje« u »Pomagala za učitelja«.

1. Pomozite djeci upamtiti dvanaesti članak vjere: »Vjerujemo u podložnost kraljevima, predsjednicima, vladarima i poglavarima te u pokoravanje, poštivanje i podupiranje zakona.« Objasnite bilo koju riječ koja je djeci nepoznata.

Pomozite djeci da upamte dio članka vjere koji je napisan na njihovim značkama: »Vjerujemo u poštivanje zakona.«

2. Zamolite djecu da smisle pet pravila koja obitelji mogu imati da bi pomogla članovima obitelji biti sigurni i sretni. Neka svako dijete podigne prst kad se spomene pravilo. Nakon što se navede pet pravila i svako dijete ima pet ispruženih prstiju, ocrtajte ruku svakog djeteta na ploči. Označite svaki crtež imenom djeteta. Zahvalite djeci na njihovoj pomoći i potaknite ih da upamte i poštuju pravila svoje obitelji.
3. Odigrajte sljedeću igru s djecom:

Stanem (*podignite obje ruke s dlanovima prema naprijed kao da nešto zaustavljate*),

pogledam (*stavite ruku iznad očiju kao da ih zasjenjujete*),

slušam (*stavite ruku iza uha*),

i tada sigurno znam (*mašite prstom naprijed-natrag*),

da sam (*pokažite na sebe*) siguran/na,

bez obzira kamo idem (*raširite svoje ruke kako biste istaknuli prostor*).

Prelazim samo na pješačkom prijelazu (*preklopite ruke na prsima*),

a ne posred ulice (*negirajte glavom*);

pogledam ispred sebe (*stavite ruku iznad očiju kao da ih zasjenjujete*),

razmišljam unaprijed (*dodirnite glavu*),

a zatim koristim noge (*koračajte u mjestu*).

Podsjetite djecu na važnost poštivanja prometnih pravila.

---

**Cilj** Pomoći djeci razumjeti da mogu slijediti primjer Isusa Krista i pokazati ljubav pomažući drugima.

---

**Priprema**

1. Uz molitvu proučite Marko 6:34-44; Luka 17:11-19; Ivan 13:15, 34-35 i 3. Nefi 17.
2. Izrežite veliko papirnato srce za aktivnost privlačenja pažnje.
3. Za svako dijete, napravite kopiju papira s natpisom »Kao što sam volio vas« i slagalice u obliku srca za kraj lekcije. Ako je moguće, kopirajte ili nacrtajte slagalicu na obojani papir. Izrežite slagalicu na dijelove prema ocrtanim linijama.
4. Pripremite se otpjevati ili izrecitirati riječi pjesme »Volite jedan drugoga« (*Dječja pjesmarica*, str. 44) i »Isus reče: 'Voli sve'« (*Dječja pjesmarica*, str. 13). Riječi pjesme »Volite jedan drugoga« nalaze se na kraju priručnika.
5. Potrebni materijali:
  - a) Biblija i Mormonova knjiga.
  - b) Ljepilo.
  - c) Slika 2-36, Isus blagoslivlja djecu Nefijaca; slika 2-45, Deset gubavaca (Umjetničke slike iz evanđelja 221; 62150); slika 2-47, Hranjenje pet tisuća (62143); slika 2-54, Posljednja večera (Umjetničke slike iz evanđelja 225; 62174).
6. Obavite potrebne pripreme za bilo koju aktivnost koju želite koristiti.

---

**Predloženi razvoj lekcije**

Pozovite dijete da kaže uvodnu molitvu.  
Pratite napredak djece ako ste ih potaknuli da učine nešto tijekom tjedna.

**Važno je biti voljen**

Aktivnost za privlačenje pažnje

Pokažite veliko papirnato srce djeci.

- O čemu razmišljate kad vidite srce? (Ljubav.)
- Kako možete reći nekome da vas voli?

Neka djeca govore o ljudima koji ih vole (poput članova obitelji, prijatelja i učitelja iz Male škole) i kako ti ljudi pokazuju svoju ljubav.

- Kako se osjećate kad ljudi pokažu da vas vole?
- Što mislite kako se drugi ljudi osjećaju kad im pokažete da ih volite?

Istaknite da svi trebamo znati da smo voljeni.

## Isus Krist nas je podučio da volimo jedan drugoga

Učiteljeva  
prezentacija

Objasnite da su ljudi prije dolaska Isusa Krista na zemlju živjeli prema pravilu »oko za oko«. To je značilo da ako su ljudi bili opaki ili neljubazni prema vama, vi ste mogli biti opaki ili neljubazni prema njima. Objasnite da kad je Isus došao na zemlju, podučavao je ljude da žive na drugačiji način.

Priča iz Svetih  
pisama

Pokažite sliku 2-54, Posljednja večera. Objasnite da se Isus, neposredno prije raspeća, sastao sa svojim učenicima i zajedno su jeli posljednji obrok. Taj obrok postao je poznat kao posljednja večera. Tijekom tog obroka, Spasitelj je rekao svojim učenicima da će ih uskoro ostaviti i dao im je neke upute.

Pokažite Bibliju i naglas pročitajte Ivan 13:34-35. Objasnite da su to Isusove riječi. Pročitajte ponovno prvi dio 34. stiha (do kraja prvog *ljubite jedan drugoga*).

- Što je zapovijed?

Istaknite da u ovom stihu Isus nije samo predložio da volimo jedan drugoga. Dao nam je zapovijed da volimo jedan drugoga. Ako slijedimo Isusa, voljet ćemo druge.

Pjesma

Otpjevajte ili izrecitirajte riječi pjesme »Isus reče: 'Voli sve'«, koristeći navedene pokrete:

Isus reče: »Voli sve« (*raširite ruke*);  
nježan budi ti (*okrenite se osobi do sebe i rukujte se*).  
Kad ti srce ljubav zna (*stavite ruke na srce*),  
voljet će te svi (*zagrlite se*).

## Isus Krist je pokazao ljubav za druge pomažući im

Sveta pisma

Pročitajte naglas Ivan 13:15.

- Što znači biti primjer?
- Tko je nama postavio dobar primjer?

Recite djeci da je Isus Krist rekao riječi iz Svetih pisama koje ste upravo pročitali. Objasnite da je jedan način kako nam je Isus postavio primjer bio taj što je volio druge ljude i činio dobre stvari za njih.

Priče iz Svetih  
pisama i rasprava

Pokažite sliku 2-45, Deset gubavaca. Zamolite djecu da ispričaju priču prikazanu na slici (vidi Luka 17:11-19).

- Što je Isus učinio kako bi pomogao deseterici gubavaca?
- Zašto ih je iscijelio?

Pokažite sliku 2-47, Hranjenje pet tisuća i zamolite djecu da ispričaju priču prikazanu slikom (vidi Marko 6:34-44). Pomozite im ako je potrebno.

- Što je Isus učinio kako bi pomogao ljudima?
- Zašto im je pomogao?

Pokažite sliku 2-36, Isus blagoslivlja djecu Nefijaca i ispričajte priču opisanu u 3. Nefiju 17. Objasnite da se Isus spremio ostaviti Nefijce u Americi i vratiti se Nebeskom Ocu, no Nefijci nisu htjeli da ode (vidi 3. Nefi 17:4-5). Isus je ostao još malo, iscijelio bolesne i blagoslovio svu djecu.

- Zašto je Isus ostao s Nefijcima?
- Zašto je Isus iscijelio bolesne i blagoslovio djecu?

Istaknite da je u ovim pričama Isus Krist pomogao ljudima jer su ga voljeli. Također možemo pokazati ljudima da ih volimo pomažući im.

### Možemo slijediti primjer Isusa Krista pomažući drugima

Sveta pisma	Ponovno pročitajte Ivan 13:35. Objasnite da kad pokazujemo našu ljubav za druge ljude, oni će znati da slijedimo primjer Isusa Krista.
Pjesma	Otpjevajte ili izrecitirajte riječi pjesme »Volite jedan drugoga«.
Priča	<p>Objasnite da možemo slijediti primjer Isusa Krista i pokazati našu ljubav za druge pomažući im. Ispričajte priču o djetetu koje je učinilo nešto dobro za nekoga kako bi pokazao ljubav za tu osobu. Možete upotrijebiti sljedeću priču:</p> <p>Tomas se ozbiljno razbolio i morao je dugo ostati u krevetu. Propustio je zabavne stvari koje su on i njegovi prijatelji voljeli činiti. Dok je bio bolestan, neki su ga prijatelji povremeno posjećivali. No njegov prijatelj Ivan često je dolazio u posjet. Mnogo puta dok su se drugi dječaci igrali, Ivan je bio pored Tomasovog kreveta, razgovarao i smijao se s njim pomažući mu da se osjeća bolje.</p> <ul style="list-style-type: none"> <li>• Što je Ivan učinio da pokaže da voli Tomasa?</li> <li>• Što mislite da je Tomas osjećao prema Ivanu? Što mislite da je Ivan osjećao prema Tomasu?</li> </ul> <p>Objasnite da ima mnogo načina kojima možemo pokazati našu ljubav za druge pomažući im. Možemo činiti lijepe stvari za članove naše obitelji, naše prijatelje, bližnje, starije, one koji su bolesni ili bilo koga kome je potrebna naša pomoć.</p>
Aktivnost	<p>Neka djeca slušaju dok im opisujete prvi dio situacije koja bi im se mogla dogoditi. Zamolite ih da završe svaku situaciju govoreći što bi trebali učiniti da pokažu ljubav. Djeca mogu odglumiti jednu ili više situacija. Upotrijebite sljedeće situacije ili osmislite vlastite:</p> <ol style="list-style-type: none"> <li>1. Vi i vaš otac sjedite na križanju čekajući da dođe autobus. Vidite starijeg čovjeka kako žuri da stigne na autobus. Ima štap koji mu pomaže pri hodanju, no ne može se kretati brzo. Autobus se zaustavlja i vrata se otvaraju. Dok se penjete po stepenicama, možete vidjeti da vjerojatno neće stići na autobus. <ul style="list-style-type: none"> <li>• Što možete učiniti da pokažete ljubav za tog čovjeka?</li> </ul> </li> <li>2. U nedjelju ujutro hodate u Crkvu. Vidite mladu majku s djetetom u jednoj ruci i knjigama u drugoj. <ul style="list-style-type: none"> <li>• Što možete učiniti da slijedite Spasiteljev primjer i pokažete ljubav za tu ženu?</li> </ul> </li> <li>3. Kad dođete kući iz škole, vaša majka pokušava šivati. Vaš mali brat je gnjavi i plače jer želi da mu majka pročita priču. <ul style="list-style-type: none"> <li>• Što možete učiniti da biste pokazali ljubav za svoju majku i malog brata?</li> </ul> </li> <li>4. Jedne nedjelje u Maloj školi upoznali ste novu djevojčicu iz druge zemlje. Ona je vrlo sramežljiva i ne govori puno. Kasnije je vidite kako stoji na ulaznim vratima sastajališta i plače. <ul style="list-style-type: none"> <li>• Što možete učiniti da pokažete ljubav i pomognete novoj djevojčici?</li> </ul> </li> </ol> <p><b>Sažetak</b></p>
Aktivnost sa slagalicom	Dajte svakom djetetu jedno papirnato srce i dijelove slagalice u obliku srca. Pomozite svakom djetetu u sastavljanju slagalice, a zatim zalijepite slagalicu na papirnato srce. Zajedno s djecom, naglas pročitajte riječi na slagalici i papiru s natpisom.

Neka djeca ponesu svoj papir s natpisom kući. Potaknite djecu da kažu članovima svoje obitelji što su danas naučili o pokazivanju ljubavi za druge.

Ako imate dovoljno vremena, neka svako dijete navede osobu koju voli i navede jedan od načina na koji pokazuje ljubav za tu osobu. Potaknite djecu da pokazuju ljubav za druge pomažući im.

Svjedočanstvo

Posvjedočite da Nebeski Otac i Isus Krist žele da volimo jedni druge. Recite djeci kako se osjećate kada pokazujete ljubav prema drugima.

Pozovite dijete da kaže završnu molitvu. Predložite da zamoli Nebeskog Oca da pomogne djeci pokazivati ljubav za druge kao što je to činio Spasitelj.

---

## Aktivnosti obogaćenja

Odaberite iz sljedećih aktivnosti one koje će biti najbolje za djecu u vašem razredu. Možete ih koristiti u samoj lekciji ili kao ponavljanje ili sažetak. Za dodatne smjernice, vidi »Predavanje« u »Pomagala za učitelja«.

1. Neka svako dijete napiše pismo nekome koga vole, navodeći koliko im je stalo do te osobe. Mlađa djeca mogu nacrtati osobe koje vole. Potaknite djecu da podijele svoja pisma ili crteže s ljudima za koje su ih napravili.
2. Ispričajte sljedeću priču o vremenu kad je John Taylor, koji je postao treći predsjednik Crkve, pokazao ljubav.

Kad je John Taylor bio mladić, njegov prijatelj Robert West preminuo je od teške bolesti. Dječakov otac, Allee West, kasnije je napustio selo kako bi postao pastir. John je znao da je Allee ponekad bio usamljen, stoga je pitao roditelje može li posjetiti Alleeja. Roditelji su mu dopustili i pripremili su košaru s hranom da je ponesu.

Johnu je trebao cijeli dan hoda do Alleejeve kuće i natrag, stoga je krenuo rano ujutro. Put je bio zamoran i trebalo je prijeći mnoga brda. Jednom je, dok je odmarao, John došao u iskušenje da pojede hranu iz košare. Umjesto toga, ustao je i nastavio hodati ostatak puta što je brže mogao.

Allee je bio presretan što je vidio Johna. Jeli su zajedno i razgovarali o starim vremenima. (Vidi Deta Petersen Neeley i Nathan Glen Neeley, *A Child's Story of the Prophet John Taylor* [Salt Lake City: Deseret News Press, 1960], str. 12-18.)

- Što je John Taylor učinio da bi pokazao ljubav za oca svog prijatelja?
- Što mislite kako se je Allee West osjećao zbog onoga što je John Taylor učinio?
- Što mislite kako se osjećao John Taylor?

Podsjetite djecu da kad pokažemo ljubav za druge, ljudi kojima pomažemo su sretni, a i mi smo sretni također.

3. Pomozite djeci izreći riječi i učiniti pokrete iz sljedeće aktivnosti:

Isus voli svu djecu

Isus voli svu djecu (*ispružite ruke*),

Malene koji su još mali (*rukom pokažite do visine koljena*),

Bebu u kolijevci (*napravite kolijevku s rukama*),

I one koji su veliki i visoki (*podignite ruke iznad glave*).

(Iz *Finger Fun for Little Folk*, Thea Cannon. © 1949. Standard Publishing Company, Cincinnati, Ohio. Koristi se uz dozvolu.)

Ponovite onoliko puta koliko djeca žele.

4. Neka dvoje djece stanu pred razred. Raspravite s razrednom mnoge načine na koje su ovo dvoje djece slični, kao da imaju dva oka i dva uha, vole činiti iste stvari ili su članovi Crkve. Zatim raspravite mnoge načine na koji su različiti, kao da imaju različitu boju kose, različite hobije ili veličinu obitelji. Istaknite da ne postoje dvije sasvim iste osobe. Svi smo na neki način drugačiji od drugih.

Objasnite da su ponekad ljudi drugačiji na način da nismo sigurni kako da se odnosimo prema njima. Oni mogu govoriti drugi jezik, imati invaliditet ili biti drugačiji od nas na neki drugi način. Objasnite da Isus Krist voli sve i želi da mi također volimo sve. Trebali bismo voljeti i pomagati onima koji se čine drugačiji od nas kao i onima koji su poput nas.

Djeca mogu otpjevati ili izrecitirati riječi pjesme »Ja hvalim ti Oče« (*Dječja pjesmarica*, str. 9) ili »Dvije ručice imam« (*Dječja pjesmarica*, str. 69).

Ja hvalim ti Oče

Ja hvalim Ti, Oče, što na nebu si  
za milost i ljubav što daješ mi ti,  
za dom, prijatelje, obitelj mi svu  
Za sve blagoslove što uživam tu.  
Bit' ljubaznim, dobrim pomози mi sad  
da oca i majku ja poštujem rad.  
U Kristovo ime što dobar je blag  
Ja molim Te blagoslov da sam ti drag!

Dvije ručice imam

Ja dvije ručice imam što služe mi sad.  
One male su, slabe, al' molit' će znat',  
i kroz dobre sve sate dok ne padne noć  
ima puno tog što će obaviti moć!  
Dobri oče za ručice hvala Ti dvje  
i molim Te blagoslov dok ne shvate  
da djeca su sretna tek u dane te  
kad ručice nauče slušati sve!

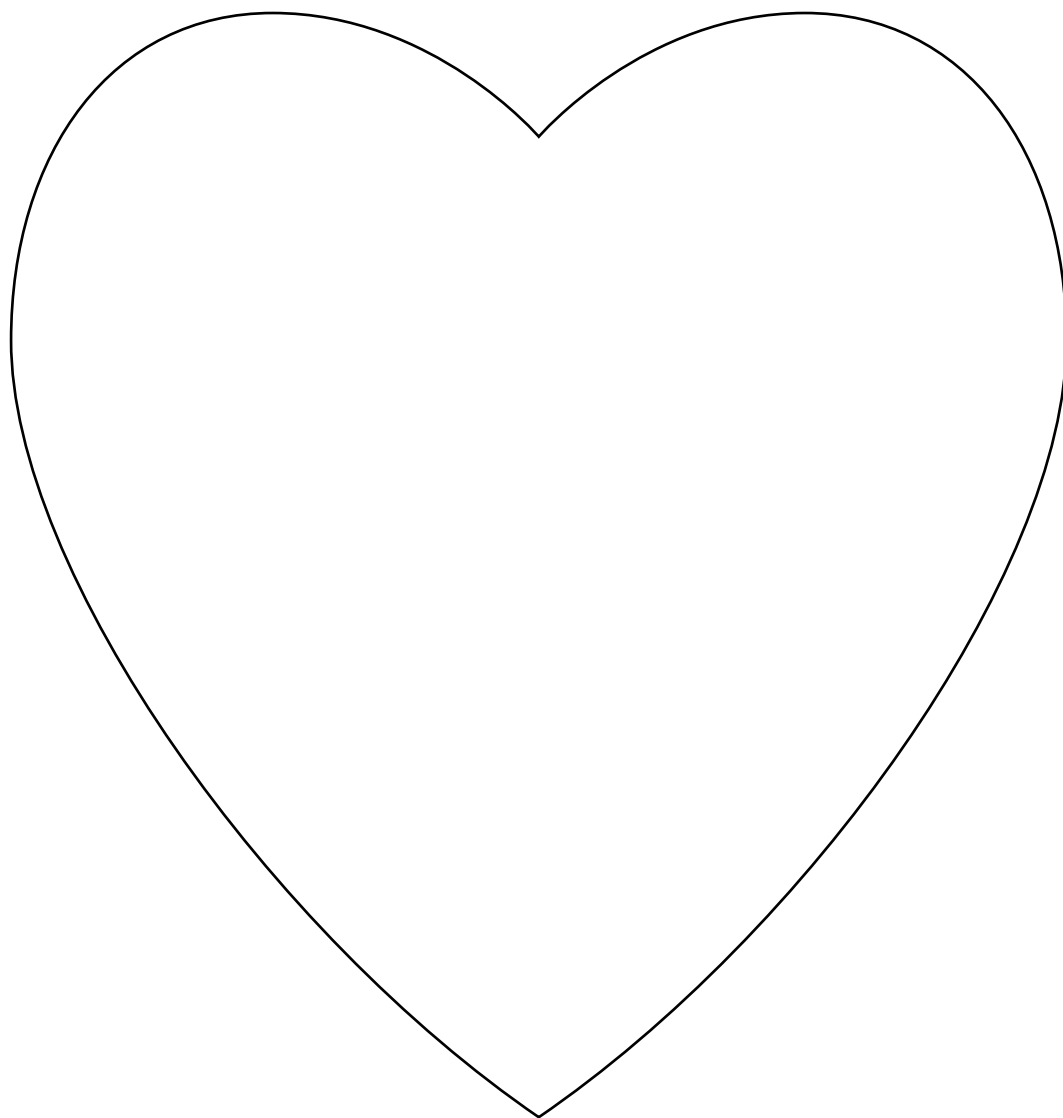

Kao što sam  
volio vas

Volite jedan  
drugoga

Upotrijebite ovu slagalicu za stariju djecu.

Volite jedan  
drugoga

Upotrijebite ovu slagalicu za mlađu djecu.



# 33.

lekcija

# Mogu platiti desetinu

## Cilj

Pomoći svakom djetetu razumjeti da pokažemo ljubav za Nebeskog Oca i Isusa Krista kad plaćamo desetinu.

## Priprema

1. Uz molitvu proučite Marko 12:41-44. Vidi i *Evandeoska načela* (31110), 32. poglavlje i stranice 561-62 knjige Jamesa E. Talmagea, *Jesus the Christ* [Isus Krist], 3. izdanje [Salt Lake City: The Church of Jesus Christ of Latter-day Saints, 1916].

2. Pripremite dva znaka koristeći preklapljene papire kako je prikazano.



3. Napravite kutiju za novac kako biste prikazali priču o Marku. Možete koristiti bilo koju malu kutiju s poklopcem, podijeljenom u dva dijela. Vidi sljedeće upute i shemu kako biste napravili razdjeljivač, ako je potrebno.

Izrežite komad kartona iste visine kao kutija, ali tri centimetra širi od kutije. Označite 1,5 centimetra na svakoj strani i svinite ih kako biste napravili jezičac. Nanesite ljepilo na jezičce i stavite karton u kutiju kako biste napravili dva dijela od kojih je jedan veći od drugoga.

Na prednjoj strani kutije ili poklopca napišite »Desetina« na manji dio i »Potrošiti ili štedjeti« na veći dio.

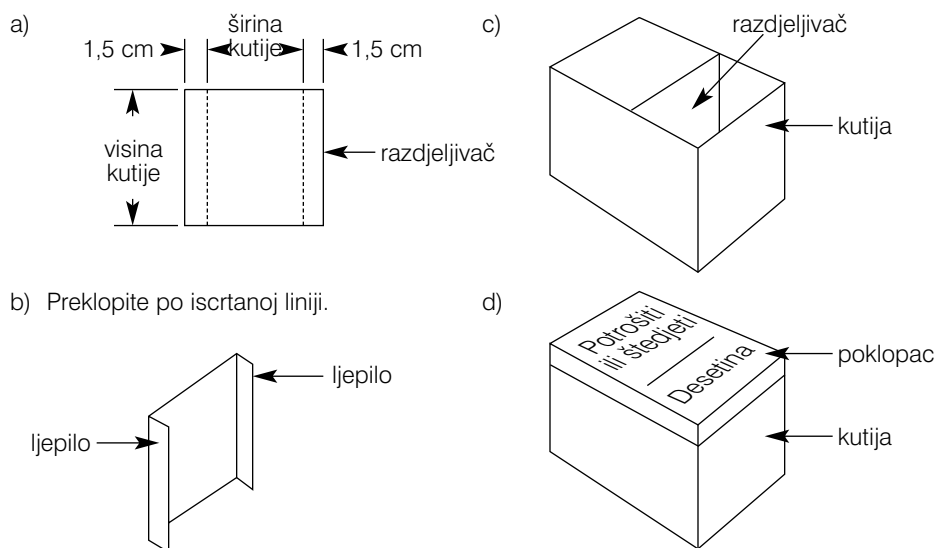

4. Izrežite iz smeđeg papira dva kruga veličine malih kovanica koji se nazivaju novčići, kako je prikazano.

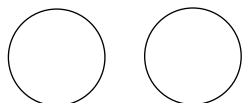

5. Nabavite obrazac Desetina i drugi prinosi i omotnicu za desetinu za svako dijete.
6. Pripremite se otpjevati ili izrecitirati riječi pjesme »Biraj pravi put« (Dječja pjesmarica, str. 52).
7. Potrebni materijali:
  - a) Biblija.
  - b) Deset kovanica (ili novčanica) iste vrijednosti.
  - c) Slika 2-55, Udovičin novčić.
8. Obavite potrebne pripreme za bilo koju aktivnost koju želite koristiti.

## **Predloženi razvoj lekcije**

Pozovite dijete da kaže uvodnu molitvu.

Pratite napredak djece ako ste ih potaknuli da učine nešto tijekom tjedna.

### **Desetina je deseti dio onoga što zaradimo**

Aktivnost za privlačenje pažnje

Držite deset kovanica u ruci i pokažite ih djeci.

- Što biste učinili s ovim kovanicama da ste ih zaradili?

Neka svako dijete odgovori, a zatim pozitivno komentirajte svaki odgovor. Nema ispravnih ili pogrešnih odgovora. Nakon što svako dijete odgovori, nastavite raspravu.

Ako dijete spomene plaćanje desetine, komentirajte da je netko spomenuo nešto vrlo važno što bismo trebali činiti kad zaradimo novac. Ako nitko nije spomenuo plaćanje desetine, recite djeci da biste im voljeli pomoći naučiti nešto vrlo važno što trebaju učiniti kad god zarade nešto novaca.

Objasnite da nam je Nebeski Otac zapovjedio da platimo desetinu na novac koji zaradimo. Kad platimo desetinu, dajemo novac koji smo zaradili Crkvi kako bismo pomogli platiti stvari koje pomažu ljudima učiti o Nebeskom Ocu, Isusu i evanđelju, poput hramova, crkvenih zgrada, priručnika i drugih materijala.

Aktivnost

Neka djeca izbroje deset kovanica s vama dok ih po redu stavljate na stol ili pod. Stavite znak s natpisom »Desetina« na stol ili pod. Pročitajte ili neka djeca pročitaju riječ na znaku. Recite djeci da je deseti dio novca kojeg zaradimo iznos koji plaćamo kao desetinu. Jedna kovanica od deset na stolu ili podu bila bi deseti dio. Zamolite dijete da stavi jednu kovanicu ispred znaka desetine.

Stavite znak s natpisom »Potrošiti ili uštedjeti« pored znaka »Desetina«. Pročitajte ili neka djeca pročitaju riječi na znaku.

- Da je ovo novac koji ste zaradili, koliko biste kovanica imali za trošenje ili štednju nakon što platite desetinu?

Neka djeca stave devet kovanica ispred znaka »Potrošiti ili štedjeti«, jedan po jedan, dok ih ostali broje.

Pokažite na kovanice ispred znaka »Potrošiti ili štedjeti« i objasnite da je novac kojeg platimo za desetinu maleni dio novca kojeg zaradimo.

Objasnite da trebamo platiti desetinu na sav novac koji zaradimo. Možete koristiti različite kovanice ili novčanice kako biste pomogli djeci razumjeti ideju plaćanja desetog dijela novca kojeg zaradimo za desetinu.

## Ispravno biramo kada plaćamo desetinu

Priča

Stavite devet kovanica na stranu kutije označenu s »Potrošiti ili štedjeti« i svojim riječima ispričajte priču o Marku i njegovoj odluci da plati desetinu.

Zadnji put kad je bio u trgovini Marko je vidio igračku koju je želio kupiti. Marko je naporno radio za svoju majku i štedio novac da kupi igračku. Zaradio je devet kovanica. Trebala mu je još jedna da kupi igračku. Njegova majka mu je rekla da će mu platiti ako učini nešto za nju.

Marko je u subotu ujutro ustao rano i pojeo doručak, a zatim je odradio ono što je njegova majka htjela da učini. Kad je završio, majka mu je rekla da je zadovoljna s onime što je učinio. Dala mu je sjajnu novu kovanicu. Marko je bio uzbuđen jer je sada imao dovoljno novaca da kupi igračku.

Otrčao je do svoje kutije s novcem i u nju ubacio kovanicu. (Stavite još jednu kovanicu u dio kutije »Potrošiti ili štedjeti«.) Zatim su on i majka otišli u trgovinu.

Kad su stigli u trgovinu, Marko je pronašao igračku. Bio je sretan što nije bila prodana. Pažljivo ju je pogledao. Nije mogao dočekati da se poigra s njom.

Kad je Marko otišao platiti igračku, prodavač se nasmiješio i rekao da košta deset kovanica. Marko je podigao poklopac svoje kutije s novcem i počeo brojati svoje kovanice. (Skinite poklopac s kutije s novcem i izbrojite kovanice iz dijela »Potrošiti ili štedjeti«.) Kad je došao do deset, sjetio se: jedna kovanica od deset trebala bi biti desetina.

Marko nije znao što učiniti. Zaista je želio igračku. Mogao ju je imati, no samo kada bi dao prodavaču svoj novac za desetinu. Marko je pogledao prodavača, igračku, a zatim svoju kovanicu za desetinu.

- Što biste vi učinili na Markovom mjestu?

Marko je stavio kovanicu za desetinu u dio kutije za desetinu. (Stavite kovanicu u dio kutije »Desetina«.) Vratio je devet kovanica u dio kutije »Potrošiti ili štedjeti« i krenuo između policajaca vratiti igračku na policu.

Markova majka nije ništa rekla, već je stavila svoju ruku oko njega i čvrsto ga zagrllila. Marko je znao da je učinio ispravno.

Sljedećeg dana u Crkvi, Marko je dao otnicu s desetinom biskupu. Biskup se rukovao s Markom i rekao mu da je Nebesko Otac sretan što je platio svoju desetinu. Marko je također bio sretan. Znao je da je donio pravu odluku. (Prilagođeno iz Marshall T. Burton, »The Little Red Car«, *Instructor*, travanj 1966, str. 158-59.)

Rasprava

- Koju je odluku Marko morao donijeti?
- Zašto mu je to bila teška odluka?
- Kako se Marko osjećao zbog odluke koju je donio? Zašto?
- Tko je još bio sretan zbog Markove odluke?

## Plaćanjem desetine pokazujemo ljubav za Nebeskog Oca i Isusa Krista

Rasprava

Objasnite kako pokazujemo ljubav za Nebeskog Oca i Isusa Krista kad platimo desetinu.

- Koje blagoslove su vam Nebeski Otac i Isus Krist dali?

Istaknite da jedna kovanica od deset nije puno kako bismo zahvalili Nebeskom Ocu i Isusu za mnoge blagoslove koje nam je dao.

Priča iz Svetih pisama	<p>Pokažite smeđe papirnate krugove djeci, naglašavajući kako su krugovi mali. Objasnite da su ovi krugovi iste veličine kao kovanice koje se zovu novčići, koje su se koristile kad je Isus Krist na zemlji. Novčići nisu vrijedili puno.</p> <p>Pokažite sliku 2-55, Udovičin novčić, i objasniti da iako su novčići bili vrlo mali i nisu puno vrijedili, žena ih je upotrijebila da pokaže ljubav za Nebeskog Oca. Ispričajte priču opisanu u Marku 12:41-44.</p> <p>Objasnite da su se u vrijeme Isusa Krista desetina i prinosi sakupljali u hramu u velike spremnike s otvorom na vrhu. (Istaknite spremnik na slici.) Jednog je dana Isus promatrao ljude kako su dolazili i stavljali svoj novac u spremnik. Kad je Isus ugledao udovicu kako ubacuje svoj novac, pozvao je svoje učenike. Rekao je učenicima da je udovica učinila veće djelo jer je voljela Nebeskog Oca dovoljno da ubaci iako nije imala puno novaca.</p>
Učiteljeva prezentacija	<p>Pročitajte naglas Matej 12:43 što je Isus rekao svojim učenicima. Objasnite da je udovica dala mali iznos u usporedbi s iznosima koje su platili bogati, no Isus je znao da je ona dala što je imala jer je voljela Nebeskog Oca. Mi također možemo pokazati našu ljubav za Nebeskog Oca i Isusa Krista plaćajući našu desetinu, iako se radi o malom iznosu.</p> <p>Podsjetite djecu kako je Marko pokazao svoju ljubav za Nebeskog Oca i Isusa birajući da plati svoju desetinu umjesto da kupi igračku. Marku je bilo teško, no bio je sretan kad je donio pravu odluku.</p>
Pjesma	<p>Pripremite se otpjevati ili izrecitirati riječi pjesme »Gospodinu ja želim dat'«. Ponovite pjesmu nekoliko puta kako bi djeca mogla naučiti riječi.</p> <p>Gospodinu ja želim dat'  sad desetinu svu  jer tada mislim na to sve  što daje nam On tu.</p> <p>On život da i divan svijet  i makar malo dam,  ja time hvalim za sve to  što Isus daje nam.</p>
	<p>Podsjetite djecu da kad plaćamo desetinu, pokazujemo koliko volimo Nebeskog Oca i Isusa Krista.</p>
	<p><b>Kako plaćamo desetinu</b></p>
Aktivnost	<p>Podsjetite djecu da kad je Isus bio na zemlji, ljudi su stavljali svoju desetinu i druge novčane prinose u spremnike u hramu. Objasnite da danas plaćamo našu desetinu biskupu (ili predsjedniku ogranka) ili jednom od njegovih savjetnika.</p> <p>Dajte obrazac Desetina i drugi prinosi i omotnicu za desetinu svakom djetetu. Objasnite da koristimo ove obrasce i omotnice kad plaćamo našu desetinu. Pokažite djeci kako ispuniti obrazac. Ako su djeca zainteresirana, ukratko objasnite druge donacijske kategorije navedene na obrascu. Objasnite da obrazac i novac stavljamo u omotnicu i dajemo našem biskupu (ili predsjedniku ogranka) ili jednom od njegovih savjetnika.</p>
	<p><b>Sažetak</b></p>
Ponavljanje	<p>Ponovno pokažite deset kovanica.</p> <ul style="list-style-type: none"> <li>• Ako ste zaradili tih deset kovanica, koliko desetine stavljate u omotnicu?</li> </ul>

Neka dijete uzme točan iznos i stavi ga u omotnicu s obrascem.

- Što činimo s omotnicom za desetinu?

Svjedočanstvo

Posvjedočite o tome kako pokazujemo ljubav za Nebeskog Oca i Isusa Krista kad platimo desetinu.

Potaknite djecu da plate desetinu na sav novac koji zarade, bez obzira koliko je taj iznos mali.

Pozovite dijete da kaže završnu molitvu.

---

## Aktivnosti obogaćenja

Odaberite iz sljedećih aktivnosti one koje će biti najbolje za djecu u vašem razredu. Možete ih koristiti u samoj lekciji ili kao ponavljanje ili sažetak. Za dodatne smjernice, vidi »Predavanje« u »Pomagala za učitelja«.

1. Raspravite s djecom o nekim stvarima za koje se koristi desetina, poput izgradnje hramova i sastajališta, obavljanja misionarskog rada i tiskanja priručnika za lekcije. Razgovarajte kako te stvari koriste nama i drugima.

Dajte djeci papir i bojice ili olovke, i neka svako dijete nacрта jednu od stvari o kojima ste razgovarali.

2. Otpjevajte ili izrecitirajte riječi pjesme »Gospodinu ja želim dat'« (*Dječja pjesmarica*, str. 52).

Gospodinu ja želim dat' sad desetinu svu  
jer tada mislim na to sve što daje nam on tu.

On život da i divan svijet i makar malo dam,  
ja time hvalim za sve to što Isus daje nam.

Razgovarajte o važnosti posjedovanja pravog stava kad slijedimo zakon desetine kao i sa svakom zapovijedi koje nam Nebeski Otac daje.

3. Neka svako dijete ukrasi spremnik, poput kutije, limenke ili omotnice, za desetinu. Donesite spremnike sami ili kontaktirajte djecu tijekom tjedna prije ove lekcije kako biste ih zamolili da donesu svoje posude.

---

**Cilj** Osnažiti želju svakog djeteta da govori istinu, čak i kada nije jednostavno.

---

**Priprema**

1. Uz molitvu proučite Marko 14:53-65 i Članci vjere 1:13. Vidi i *Evandeoska načela* (31110), 31. poglavlje.
2. Potrebni materijali:
  - a) Biblija.
  - b) Boca koju djeca mogu vrtjeti, poput plastične boce za sok.
  - c) BI tabela (vidi 1. lekciju).
  - d) Slika 2-56, Suđenje Isusovo.
3. Obavite potrebne pripreme za bilo koju aktivnost koju želite koristiti.

---

**Predloženi razvoj lekcije**

Pozovite dijete da kaže uvodnu molitvu.

Pratite napredak djece ako ste ih potaknuli da učine nešto tijekom tjedna.

**Možemo govoriti istinu**

Aktivnost za privlačenje pažnje

Ispričajte sljedeću priču vlastitim riječima:

Jednog je dana Anamarija otišla pecati sa svojim djedom. Anamarija se dobro provela i bila je naročito sretna kad je uhvatila ribu.

Kad se vratila kući, otišla je posjetiti svog prijatelja Danijela. Pozvao ju je da uđe i odveo je u kuhinju, gdje mu je pokazala ribu koju je uhvatila. Danijelova riba bila je mnogo veća od ribe koju je uhvatila.

Bila je sretna zbog Danijela, ali je također osjećala i razočarenje. U usporedbi s Danijelovom ribom, njezina je riba bila vrlo mala. Nije htjela da Danijel zna kako se loše osjećala, pa mu je rekla da je otišla pecati s djedom i da je uhvatila ribu tako veliku da su ona i djed morali koristiti mrežu kako bi je izvukli. Anamarija je rekla Danijelu da je njezina riba bila mnogo veća od njegove.

Rasprava

- Što je Anamarija učinila pogrešno?
- Što je Anamarija trebala učiniti?
- Što znači reći istinu?

Objasnite da je istinitost dio poštenja. Kad kažemo istinu, mi kažemo točno kako se nešto dogodilo.

- Zašto je važno govoriti istinu?

Možete pitati djecu da kažu nekoliko primjera kad su rekli istinu.

Članci vjere

Podsjetite djecu da su Članci vjere izjave onoga u što vjeruju članovi Crkve. Recite djeci da dio trinaestog članka vjere kaže: »Vjerujemo u poštenje [i] istinitost.« Neka ponove tu frazu nekoliko puta.

## Isus Krist je govorio istinu

Priča iz Svetih pisama

Pokažite sliku 2-56, Suđenje Isusovo. Ostavite sliku do kraja lekcije. Recite djeci da je Isus Krist uvijek govorio istinu, i ispričajte priču iz Marka 14:53-65.

Objasnite da su vojnici odveli Isusa u dom židovskog visokog svećenika, gdje su mu židovski vođe postavili mnoga pitanja. Pročitajte naglas iz Marka 16:61 jedno od pitanja koje mu je postavljeno: »Jesi li ti Mesija?«

Objasnite da je Isus znao da ga, ako kaže da je Mesija, naročiti Sin Nebeskog Oca, vođe neće pustiti. Pročitajte naglas iz Marka 14:62 što je Isus rekao kad je odgovorio visokim svećenicima: »Jesam – odgovori Isus.« Istaknite da je Isus uvijek govorio istinu, čak i kad je njegov život bio u opasnosti.

Objasnite da Isus želi da uvijek kažemo istinu, čak i kad je teško to učiniti.

BI tabela

Pokažite BI tabelu i neka djeca ponove riječi na njoj. Zatim neka ponove iza vas: »Slijedit ću Isusa Krist i govoriti istinu.«

Pjesma

Pomozite djeci otpjevati ili izrecitirati izmijenjene riječi pjesme »Kad si sretan«.

Kad si sretan istinu izreci ti.

Kad si sretan istinu izreci ti.

Spasitelj je bio takav.

I ja želim biti takav.

Kad si sretan istinu izreci ti.

Otpjevajte ili izrecitirajte riječi nekoliko puta kako biste pomogli djeci da ih nauče.

## Možemo reći istinu čak i kad nije jednostavno

Rasprava

Istaknite da nije uvijek jednostavno reći istinu. Ponekad je lakše reći nešto što nije istinito ili ne reći ništa.

- Zašto je ponekad teško govoriti istinu? (Odgovori mogu biti da ne želimo nekoga naljutiti ili jer bismo mogli biti kažnjeni.)

Priča

Ispričajte priču o djetetu koje nije reklo istinu i to je požalilo. Možete upotrijebiti sljedeću priču:

Jana je slučajno slomila škare od svoje majke. Sakrila ih je u ladicu kako majka ne bi znala tko ih je slomio. Janina je majka tražila škare i pitala je da li ih je itko vidio. Jana je rekla majci da ih nije vidjela.

Jani je bilo krivo nakon što je to rekla. Znala je da je pogriješila igrajući se sa škarama kad to nije smjela, i sada je počinila drugu grešku lažući o tome. Jani je bilo loše.

Kad je Jana došla na obiteljsku molitvu, brzo je zatvorila svoje oči. Nije htjela gledati u svoju majku. Kad je njezin otac izrekao molitvu, Jana je čula da je rekao: »Daj nam hrabrosti da učinimo ono što je ispravno, kako bismo mogli imati mirnu savjest i radost zauvijek.« Jana je znala da ako želi ponovno biti sretna treba reći svojoj majci istinu o škarama.

Jana je donijela slomljene škare svojoj majci i rekla joj istinu. Bilo joj je žao što je slomila škare i lagala, i željela je učiniti pravu stvar. (Prilagođeno iz Margery Cannon, »A Miss and a Mistake«, *Children's Friend*, ožujak 1962, str. 14.)

Rasprava

- Je li Jana rekla istinu kad ju je majka prvi put pitala za škare?
- Kako se Jana osjećala kad nije rekla istinu?
- Što mislite kako se Jana osjećala kad je rekla istinu svojoj majci?

- Je li Jani bilo jednostavno reći istinu?

Objasnite da iako joj je bilo teško reći istinu jer se bojala da će biti kažnjena zbog kvara na škarama, bila je sretnija kad je rekla istinu.

## Igra

Igrajte igru »Reci istinu« s djecom. Neka djeca sjednu u krug i stave bocu na pod u središte kruga. Objasnite da ćete zavrtnuti bocu, a dijete na koje pokaže imat će priliku odgovoriti na pitanje o govorenju istine. Nakon što odgovori, dijete će zavrtnuti bocu da odabere sljedeću osobu. (Ako boca pokaže na dijete koje je već odgovorilo na pitanje, neka je dijete ponovno zavrtnuti.)

Upotrijebite sljedeće situacije i pitanja za igru, ili osmislite vlastite situacije primjenjive za djecu u vašem razredu (ako imate veliki razred, možete dodati više situacija):

1. Igrate se kod kuće i slučajno slomite lampu.
  - Što trebate učiniti?
2. Vaš vas otac zamoli da požurite u trgovinu i kupite nešto što mu je potrebno. Zamoli vas da se ne zaustavljate i igrate na putu. Prolazeći pored susjedine kuće, ona vam da pisma da ih pošaljete za nju. Na putu kući iz trgovine, zaustavljate se da vidite prijateljev novi bicikl. Odjednom se sjetite da vas otac čeka i požurite kući. Vaš je otac uznemiren i želite mu reći da kasnite jer ste susjedi slali pisma.
  - Što trebate reći?
3. Na stolu vidite pladanj s kolačima. Izgledaju tako dobro da uzmete jedan za sebe i date jedan svom mlađem bratu. Kad vaša majka dođe da odnese kolače svojoj prijateljici, vidi da vaš brat jede kolač i počne ga grditi.
  - Što trebate učiniti?
4. Uzmete mlađoj sestri jednu od njezinih igraćaka i ona počne plakati. Kad čujete svoju baku kako dolazi, brzo vratite igračku, no vaša mala sestra ne prestaje plakati. Baka vas pita zašto vaša sestra plače.
  - Što trebate reći?
5. Igrate se s loptom sa svojim prijateljima ispred susjedove kuće. Udarite loptu, a ona sruši i slomi teglu s cvijećem pored vrata vašeg susjeda.
  - Što trebate učiniti?

## Sažetak

### Svjedočanstvo

Posvjedočite o važnosti iskrenosti, čak i kada je teško. Podsjetite djecu da je Isus Krist uvijek govorio istinu i da želi da mi uvijek govorimo istinu. Možete ispričati o tome kako je vama bilo drago što ste rekli istinu, čak i kad vam to bilo teško učiniti.

Podsjetite djecu da uvijek trebaju birati ispravno. Kad kažu istinu, oni biraju ispravno.

Potaknite djecu da kažu članovima svoje obitelji što su danas naučili u Maloj školi.

Pozovite dijete da kaže završnu molitvu. Predložite da zamoli Nebeskog Oca za pomoć svakom polazniku razreda da kaže istinu, čak i kada nije jednostavno.



---

## Aktivnosti obogaćenja

Odaberite iz sljedećih aktivnosti one koje će biti najbolje za djecu u vašem razredu. Možete ih koristiti u samoj lekciji ili kao ponavljanje ili sažetak. Za dodatne smjernice, vidi »Predavanje« u »Pomagala za učitelja«.

1. Otpjevajte ili izrecitirajte riječi pjesme »Ispravno sad postupaj ti« (*Dječja pjesmarica*, str. 50), »Biraj pravi put« (*Dječja pjesmarica*, str. 52) ili »Tihim svojim glasom« (*Dječja pjesmarica*, str. 34). Riječi pjesama »Ispravno sad postupaj ti« i »Biraj pravi put« nalaze se na kraju priručnika.

Tihim svojim glasom

Tihim svojim glasom  
Duh Sveti reć' mi zna  
da pazim i čuvam se  
od zla što vidim ja.

Ako dobro činim ja,  
on me štiti, to se zna.  
I vodi i čuva  
i duši svjetlo da.

Slušaj, slušaj  
dok Sveti Duh ti šapće.  
Slušaj, slušaj  
tih njegov glas.

2. Zamolite dijete da stane pred razred i podigne obje ruke. Lagano omotajte konac ili uzicu oko djetetovih zglobova. Objasnite da je konac ili uzica poput male laži i držite ga da se ne razdvoji. Zamolite dijete da se oslobodi (držite konac ili uzicu dovoljno labavo kako bi se dijete moglo osloboditi).

Zatim omotajte djetetove zglobove desetak ili više puta dok objašnjavate da jedna laž može voditi do mnogo drugih dok pokušavamo zataškati naše laži. Kad lažemo, često moramo reći još laži kako bismo spriječili ljude da saznaju da smo lagali. Kad kažemo mnogo laži, teže je osloboditi se. Zamolite dijete da se sada oslobodi. Ako dijete uspije, možete pokušati s više slojeva konca ili uzice. Objasnite da što više lažemo, teže postaje odabrati ispravno i reći istinu.

- Kako se možemo osloboditi od tih laži?

Upotrijebite škare kako biste presjekli konac i oslobodili djetetove ruke. Objasnite da bismo se oslobodili od laži, uvijek moramo govoriti istinu. Ako smo već rekli laž, moramo se pokajati tako da kažemo istinu osobi kojoj smo lagali. Kad kažemo istinu, možemo biti sretni.

3. Pripremite za svako dijete primjerak »tajne poruke« koja se nalazi na kraju lekcije. Dajte svakom djetetu jednu poruku i olovku. Objasnite da se u tajnoj poruci nalazi jedno od učenja Isusa Krista. Recite djeci da mogu otkriti tajnu poruku tako da pronađu slovo koje ide uz svaki simbol i zapišu ga u polje ispod simbola. Napišite jedno slovo kao primjer i pomozite djece prema potrebi.

Zamolite djecu da preklope svije ruke i nasmiješe se kad saznaju tajnu poruku. Kad sva djeca otkriju poruku, neka zajedno s vama pročitaju tajnu poruku: »Reci istinu.«

4. Neka djeca odglume neke situacije iz igre »Reci istinu« iz lekcije, tako da pokažu pravu odluku u svakoj situaciji.

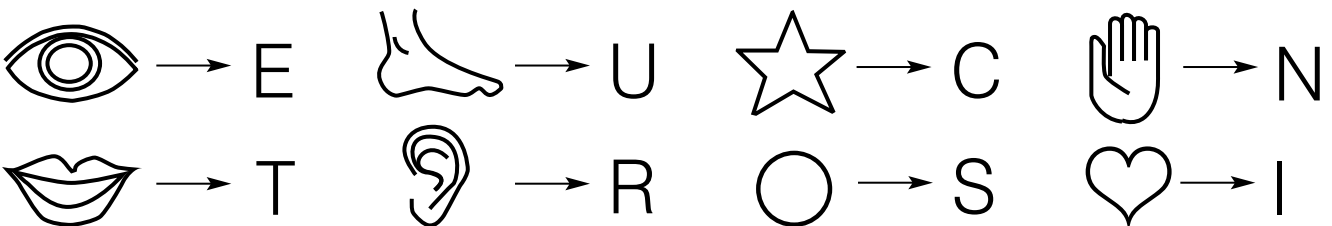
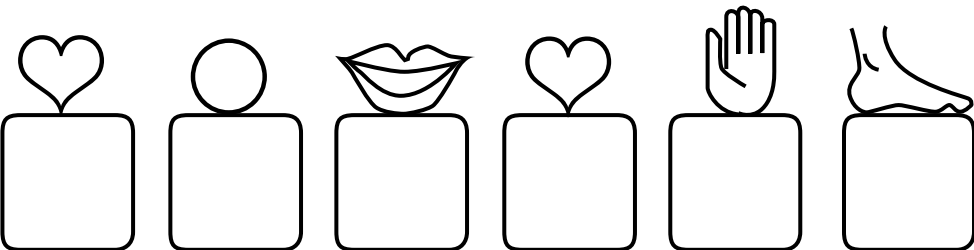
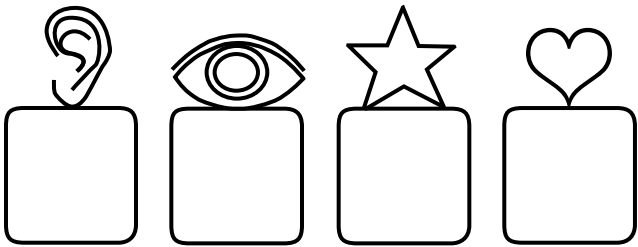
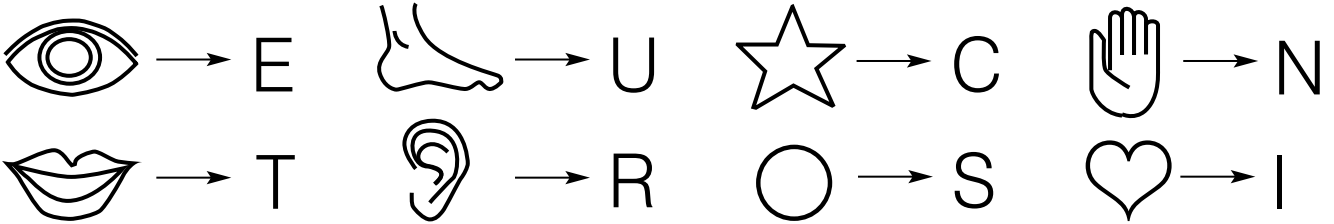
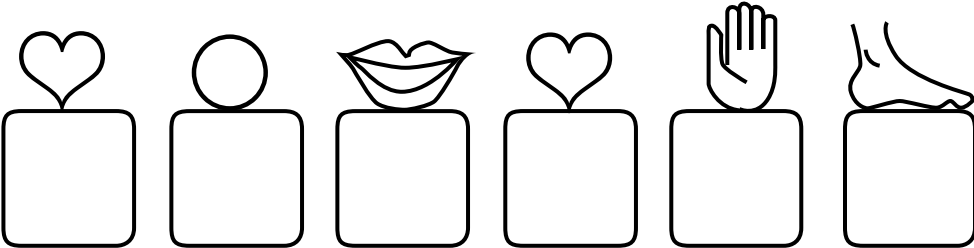
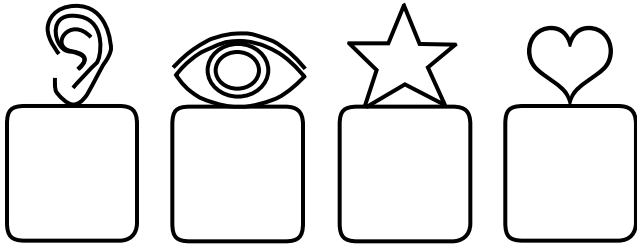

**Cilj** Pomoći svakom djetetu prepoznati da je Nebeski Otac svakom od nas dao talente.

**Priprema**

1. Uz molitvu proučite Matej 25:14-29. Vidi i *Evandžeoska načela* (31110), 34. poglavlje.
2. Tijekom tjedna, kontaktirajte roditelje svakog djeteta i zamolite ih da vam kažu koje su talente primijetili kod svog djeteta. Ako je potrebno, navedite neke manje očite talente, poput dobrote, srdačnosti, poslušnosti, pomaganja, opraštanja, prijateljstva ili predanosti molitvi. Sačinite popis talenata za svako dijete. Dodajte na popis talente koje ste primijetili u svakom djetetu.
3. Koristeći popis, pripremite papir sličan sljedećem za svako dijete. Napišite djetetovo ime na komad papira. Preklopite papir na pola. Na jednu polovicu navedite djetetove talente o kojima ćete razgovarati tijekom lekcije. Drugu polovicu papira ostavite praznu.

<p>(Djetetovo ime) Pitajte za moje talente:</p> <ol style="list-style-type: none"><li>1.</li><li>2.</li><li>3.</li><li>4.</li><li>5.</li></ol>	
--	--

Pobrinite se da papir svakog djeteta ima isti broj zapisanih talenata i da svaki popis ima barem jedan talent koji se može prikazati, poput pjevanja, skakanja ili čitanja.

4. Pripremite se prikazati jedan od vaših talenata ili donesite predmet koji predstavlja jedan od vaših talenata.
5. Potrebni materijali:
  - a) Biblija.
  - b) Bojice ili olovke.
  - c) Slika 2-57, Heber J. Grant.
6. Obavite potrebne pripreme za bilo koju aktivnost koju želite koristiti.

---

**Predloženi razvoj lekcije**

Pozovite dijete da kaže uvodnu molitvu.

Pratite napredak djece ako ste ih potaknuli da učine nešto tijekom tjedna.

**Talenti su darovi od Nebeskog Oca**

Aktivnost za privlačenje pažnje

Prikažite jedan od vaših talenata ili pokažite predmet kojeg ste donijeli i objasnite da predstavlja jedan od vaših talenata.

- Što je talent?

Ako ste donijeli predmet, ispričajte o njemu i objasnite zašto je talent koji predstavlja važan za vas. Ako se prikazali talent, objasnite zašto volite koristiti taj talent.

Objasnite da je Nebeski Otac dao talente svakom od svoje djece. Spomenite neke osobe u vašem odjelu ili ogranku koji imaju talente koji su poznati djeci, poput pjevanja, sviranja instrumenata ili pomaganja drugima da budu sretni.

Podsjetite djecu da je svatko od njih dijete Nebeskog Oca, tako da svatko od njih također ima talente. Objasnite da svatko ima različite talente.

**Svatko od nas ima mnogo raznih talenata**

Priča i rasprava

Vlastitim riječima prepričajte sljedeću priču o djetetu koje je otkrilo da ima talente:

Vanja je gledala svoju sestru Sandru kako crta predivnu sliku planina iza njihove kuće. Vanja je bila obeshrabrena jer nije znala crtati kao Sandra. Sandra je također svirala klavir i bila je pametna u školi. Vanja je razmišljala o svim stvarima koje je Sandra dobro radila. Pitala se zašto ona također nije mogla činiti te stvari tako dobro.

- Što mislite kako se Vanja osjećala kad je razmišljala o Sandrinim talentima?

Jednog ju je dana učiteljica zamolila za govor u Maloj školi. Radila je naporno na tome i održala dobar govor. Biskup je čuo njezin govor i rekao joj koliko je uživao u njemu. Rekao joj je da je vrlo talentirana.

Vanju je obuzeo topao osjećaj. Biskupove riječi pomogle su Vanji otkriti nešto važno o sebi.

- Što je biskup pomogao otkriti Vanji? (Imala je dar držanja dobrih govora.)

Vanja je ubrzo otkrila da ima i druge talente. Lako je sklapala prijateljstva, a druga su djeca uvijek željela biti s njom. Također je voljela čitati i pisati. Kad je otišla u Crkvu, bila je mirna i slušala je svoju učiteljicu. Vanja nije mislila da su to bili talenti budući da nisu bili poput Sandrinih talenata. Vanja je shvatila da je i ona imala talente, samo su njezini bili drugačiji od sestrih.

- Koje je talente imala Vanja?

Naglasite djeci da svatko ima različite talente, no svi su talenti važni.

Aktivnost

Recite djeci da će učiti o mnogim različitim talentima koje imaju osobe u njihovom razredu Male škole. Zamolite djecu da pažljivo slušaju dok čitate svaki popis talenata. Recite djeci da kad otkriju koga opisujete, trebaju podići ruke i ništa ne govoriti naglas.

Započnite s »Mislim na nekoga tko ima ove talente«, a zatim pročitajte popis talenata koje ste pripremili za svako dijete.

Kad završite čitati svaki popis, neka djeca pogode koje ste dijete upravo opisali. Ako djeca ne mogu pogoditi, navedite očite tragove, poput opisivanja odjeće koju dijete nosi ili navodeći je li dijete djevojčica ili dječak.

Prikaz talenata

Podsjetite djecu da im je Nebeski Otac dao talente. Pozovite svako dijete da prikaže talent sa svog popisa. (Odredite unaprijed koji će se talenti s popisa svakog djeteta moći jednostavno prikazati u razredu, poput pjevanja omiljene pjesme, čitanja ili preskakanja užeta.)

### **Isus Krist nas je podučio da koristimo talente**

Priča iz Svetih pisama

Recite djeci da je Isus Krist podučio da trebamo koristiti svoje talente. Ukratko prepričajte priču iz Mateja 25:14-29. Objasnite da je Isus ispričao tu priču svojim učenicima kako bi im pomogao razumjeti što moraju učiniti kako bi ponovno živjeli s njim i Nebeskim Ocem nakon života na zemlji.

Naglasite sljedeće točke dok pričate priču:

1. U Isusovo vrijeme talenti su bili novci.
2. Sluga koji je primio pet talenata mudro ih je upotrijebio i ubrzo zaradio još pet talenata.
3. Sluga koji je primio dva talenta mudro ih je upotrijebio i ubrzo zaradio još dva talenta.
4. Sluga koji je primio jedan talent sakrio ga je i nije ga uopće koristio.
5. Gospodar se vratio i pitao sluge što su učinili sa svojim talentima.

Pročitajte naglas iz Mateja 25:21 što je gospodar rekao slugi kojem je dano pet talenata i koji je zaradio još pet.

Objasnite da je gospodar rekao istu stvar slugi kojem je dano dva talenta i koji je zaradio još dva. Učitelj je bio zadovoljan s tom dvojicom sluga koji su mudro koristili svoje talente.

Objasnite da je gospodar rekao trećem slugi da će mu, zato što nije koristio svoj talent, biti oduzet i da ga više neće imati (vidi Matej 25:26-29).

Učiteljeva prezentacija

Pomozite djeci razumjeti da trebamo biti poput prvih dvojice slugu iz usporedbe. Iako koristimo riječ *talent* za stvari koje možemo činiti, a ne za novac, i dalje trebamo mudro koristiti naše talente.

Objasnite da smo kao duhovna djeca našeg Nebeskog Oca svi primili posebne talente ili darove da koristimo i razvijamo ovdje na zemlji. Kad koristimo naše talente, usređujemo sebe i druge. Poput učitelja u priči, Nebeski Otac ne želi da skrivamo naše talente i možda ih izgubimo. On želi da koristimo naše talente kako bi se oni razvijali. Tada možemo biti spremni ponovno živjeti s Nebeskim Ocem i Isusom Kristom.

### **Razvijamo svoje talente koristeći ih**

Priča i rasprava

Pokažite sliku 2-57, Heber J. Grant. Objasnite da ćete ispričati priču o Heberu J. Grantu, koji je kasnije postao prorok i predsjednik Crkve, te što je učinio kako bi razvio svoje talente:

Kad je Heber J. Grant bio dječak, htio je igrati bejzbol. No nije mogao baciti loptu dovoljno daleko. Drugi su ga dječaci ismijavali kad je pokušao baciti.

Heber je odlučio da će naučiti igrati tako dobro da će biti izabran da igra u prvoj momčadi. Iz dana u dan trenirao je bacajući loptu o zid štale. Ponekad ga je ruka

toliko boljela da je jedva mogao zaspati po noći. No nastavio je trenirati. Nakon nekoliko godina, Heber je zaigrao za momčad koja je osvojila prvenstvo.

- Koji je talent Heber želio imati?
- Što je Heber učinio kako bi razvio svoj talent?
- Što se dogodilo zato što je Heber trenirao?

Kasnije u životu Heber je želio raditi u banci kao knjigovođa. No rukopis knjigovođe trebao je biti uredan i jednostavan za čitanje. Jedan od njegovih prijatelja mu je rekao: »[Tvoj] rukopis izgleda kao kokošji otisci.« Drugi mu je rekao: »Izgleda kao da je munja pogodila bočicu s tintom.«

Heber je proveo mnoge sate pokušavajući poboljšati svoj rukopis. Nekoliko godina kasnije primio je nagradu za najbolji rukopis u državi. Također je podučavao krasopis i knjigovodstvo na sveučilištu.

- Koji je talent Heber želio imati?
- Što je Heber učinio kako bi razvio svoj talent?
- Što se dogodilo zato što je Heber vježbao krasopis?

Dok je Heber bio mali, njegova je majka htjela da on nauči pjevati. Kad je navršio deset godina pridružio se zboru. Učiteljica ga je pokušavala naučiti pjevati, no naposljetku je odustala i rekla mu je da nikad neće naučiti. Godinama nakon toga Heber je razgovarao s prijateljem koji je podučavao pjevanje. Heber je spomenuo da bi volio naučiti pjevati nekoliko crkvenih pjesama. Prijatelj mu je rekao da je potrebno vrijeme i trud, no da je moguće. Heber je bio spreman puno vježbati i naučio je pjevati crkvene pjesme. (Vidi Bryant S. Hinckley, *Heber J. Grant: Highlights in the Life of a Great Leader* [Salt Lake City: Deseret Book Co., 1951], str. 37-42, 45-49.)

- Koji je talent Heber želio imati?
- Što je Heber učinio što mu je pomoglo da igra bejzbol, poboljša rukopis i pjeva?

Objasnite djeci da razvijamo naše talente vježbajući, kao i Heber. Što više nešto činimo, bolji smo u tome. Heber je vježbao koristeći svoje talente iznova, tako da je postao bolji. Nebeskom je Ocu drago kad vježbamo koristeći talente koje nam je dao.

### Sažetak

#### Aktivnost

Osvrnite se na pojedine talente svakog djeteta, koji su spomenuti ranije u lekciji. Dajte svakom djetetu njegove popise talenata i olovke ili bojice. Na praznu stranu papira, neka djeca nacrtaju slike talenta kojeg imaju ili kojeg bi voljeli imati.

Neka djeca kažu jedno drugome o njihovim slikama i rasprave kako mogu unaprijediti iznad nacrtane talente.

#### Svjedočanstvo

Posvjedočite da je Nebeski Otac svakom od nas dao različite talente. Podsjetite djecu da Isus Krist i Nebeski Otac žete da koristimo naše talente. Kad koristimo naše talente, usrećujemo sebe i druge te pomažemo razvoj naših talenata.

Pročitajte naglas ili neka djeca pročitaju riječi s vrha popisa svakog djeteta: »Pitaj me za moje talente.« Potaknite djecu da pokažu svoje popise svojim obiteljima i kažu im što su danas naučili o talentima.

Pozovite dijete da kaže završnu molitvu. Predložite da zahvali Nebeskom Ocu za talente svakog člana razreda i zamoli Nebeskog Oca da pomogne djeci da dobro koriste svoje talente.

---

## Aktivnosti obogaćenja

Odaberite iz sljedećih aktivnosti one koje će biti najbolje za djecu u vašem razredu. Možete ih koristiti u samoj lekciji ili kao ponavljanje ili sažetak. Za dodatne smjernice, vidi »Predavanje« u »Pomagala za učitelja«.

1. Neka djeca sjednu u krug. Pjevušite, pjevajte ili pustite glazbu dok prolaze pored spužve ili drugog mekanog predmeta oko kruga. Kad glazba stane, neka dijete koje drži spužvu stane u sredinu kruga i pokaže talent. Talenti mogu uključiti recitaciju, pjevanje, čitanje Svetih pisama, skakutanje na jednoj nozi ili crtanje jednostavne slike na ploču. Djeca mogu pantomimom pokazati talente koji se ne mogu prikazati u učionici, poput činjenja dobrog djela ili šutiranja lopte. Zamolite djecu da lagano plješću nakon izvedbe svakog djeteta.

Nastavite dok svako dijete ne iskoristi barem jednu priliku da izvede nešto.

2. Dajte svakom djetetu bojice i komad papira na kojem ste nacrtali zvijezdu (uzorak zvijezde možete pronaći na kraju lekcije). Zamolite djecu da oboje svoje zvijezde na neobične načine. Kad sva djeca završe s bojanjem, neka pokažu svoje zvijezde.

Pomozite djeci razumjeti da kao što su sve njihove zvijezde drugačije, oni su svi različiti jer imaju drugačije talente i sposobnosti. Podsjetite djecu da su talenti blagoslovi od Nebeskog Oca.

3. Podučite djecu jednostavnoj vještini koja se može razviti u talent, poput dirigiranja pjesmom ili izrade predmeta.

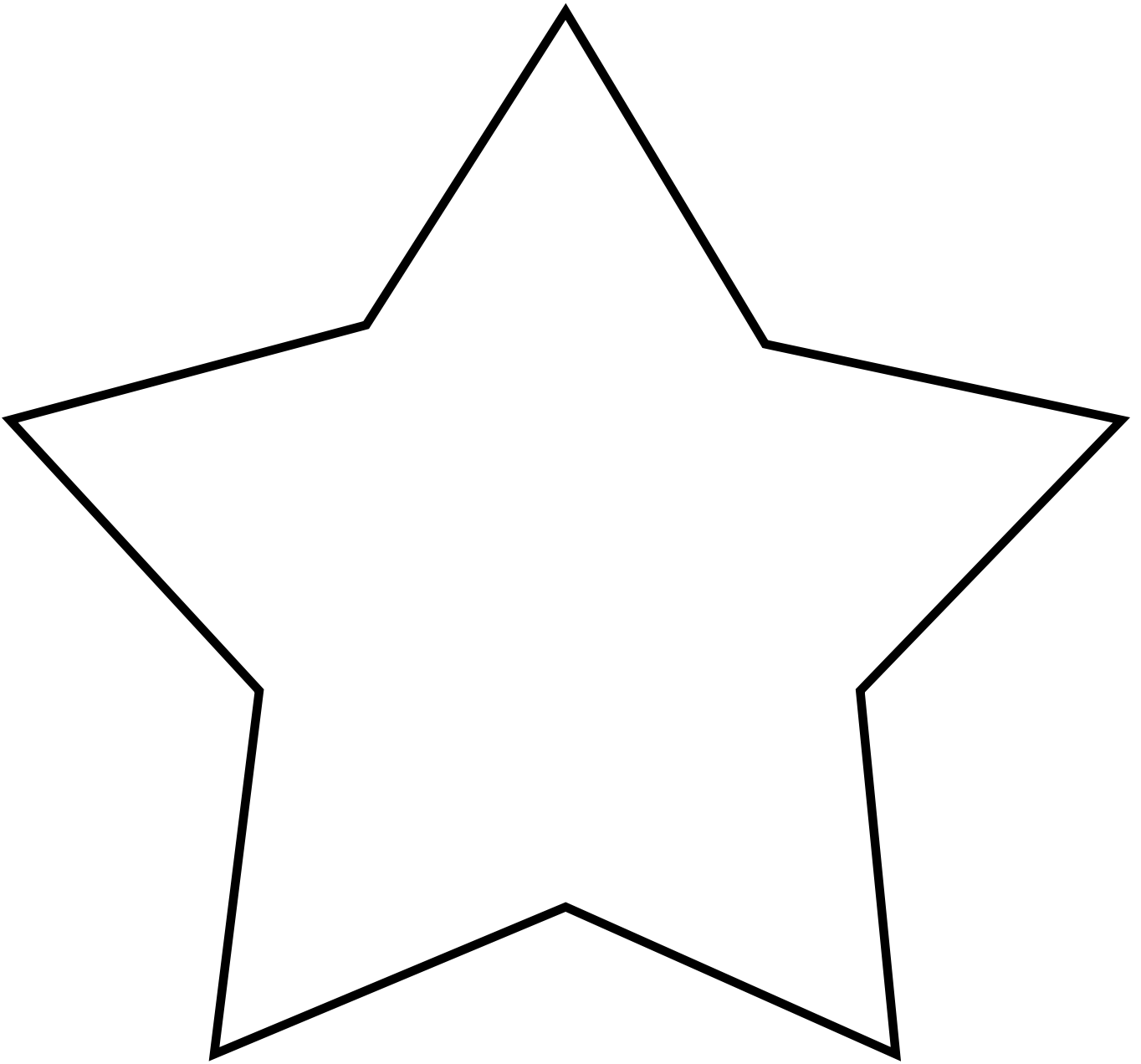



**Cilj** Pomoći svakom djetetu razumjeti da smo mudri kad slušamo učenja Isusa Krista.

## Priprema

1. Uz molitvu proučite Matej 7:24-27.
2. Pripremite dva znaka koristeći preklopljene papire kako je prikazano:



3. Pripremite se otpjevati ili izrecitirati riječi pjesme »Biraj pravi put« (*Dječja pjesmarica*, str. 52). Riječi pjesme »Biraj pravi put« nalaze se na kraju priručnika.
4. Zapišite neka mudra i neka luda djela na manje komadiće papira. Koristite djela navedena ispod i druga koja su primjerena za vaš razred. Stavite papiriće u malu posudu poput kutije, zdjele ili torbe.

Izreci svoju molitvu.  
Slušaj svoje roditelje.  
Budi tih u Maloj školi.  
Budi ljubazan prema drugima.  
Dijeli.  
Govori istinu.

Prepiri se.  
Reci lošu riječ.  
Budi sebičan.  
Laži.  
Budi neljubazan.

5. Potrebni materijali:
  - a) Biblija.
  - b) Kapa, par rukavica i par cipela (ili druga tri odjevna predmeta koje djeca u vašem razredu mogu nositi).
  - c) BI tabela (vidi 1. lekciju).
6. Obavite potrebne pripreme za bilo koju aktivnost koju želite koristiti.

## Predloženi razvoj lekcije

Pozovite dijete da kaže uvodnu molitvu.  
Pratite napredak djece ako ste ih potaknuli da učine nešto tijekom tjedna.

### Možemo donijeti mudre odluke

Aktivnost za  
privlačenje pažnje

Izložite rukavice, kapu i cipele (prilagodite ovu aktivnost ako trebate koristiti druge odjevne predmete). Stavite rukavice na glavu.

- Nose li se ovako rukavice? Zašto?
- Za što bismo trebali koristiti rukavice?

Istaknite da bi bilo ludo staviti rukavice na glavu jer tada ne bi mogle štiti vaše ruke.

Pozovite dijete da pokaže mudar način za nošenje rukavica.

Stavite kapu na svoja stopala.

- Nosi li se ovako kapa? Zašto?
- Za što bismo trebali koristiti kapu?

Istaknite da bi bilo ludo staviti kapu na stopala jer tada ne bi mogao štiti vašu glavu.

Pozovite dijete da pokaže mudar način za nošenje kape.

Stavite cipele na svoje ruke.

- Nose li se ovako cipele? Zašto?
- Za što bismo trebali koristiti cipele?

Istaknite da bi bilo ludo staviti cipele na ruke jer tada ne bi mogle štiti vašu stopala.

Pozovite dijete da pokaže mudar način za nošenje cipela.

Istaknite da bi malo ljudi nosilo rukavice, kape ili cipele na pogrešnim dijelovima tijela. No odluke o tome što nositi mogu biti mudre ili lude. Ukratko porazgovarajte s djecom kada bi bilo mudro ili ludo nositi različite odjevne predmete (na primjer, bilo bi ludo nositi rukavice dok se kupate).

Objasnite da svakodnevno donosimo odluke. Lude nam odluke mogu naškoditi i unesrećiti nas. Mudre odluke nas mogu čuvati i usrećiti.

### **Isus Krist želi da budemo mudri i poštujemo njegova učenja**

Priča iz Svetih pisama

Objasnite da Isus Krist često koristi priče koje se zovu usporedbe kako bi podučio ljude. Ispričao je jednu usporedbu o čovjeku koji je donio ludu odluku i čovjeku koji je donio mudru odluku. Recite djeci da ćete pročitati tu usporedbu iz Biblije. Pročitajte naglas Matej 7:24-27.

Rasprava

- Što mislite kako se osjećao čovjek koji je izgradio svoju kuću na pijesku kad je oluja srušila njegovu kuću?
- Što mislite kako se osjećao čovjek koji je izgradio svoju kuću na stijeni oluja nije oštetila njegovu kuću?

Objasnite da je Isus usporedio nas s muškarcima iz usporedbe. Ako slijedimo Isusova učenja, mi smo poput mudrog čovjeka koji je izgradio svoju kuću na stijeni. Bit ćemo sretni. Ako ne slijedimo Isusova učenja, mi smo poput ludog čovjeka koji je izgradio svoju kuću na pijesku. Bit ćemo nesretni.

Pjesma

Pomozite razredu izrecitirati riječi pjesme »Mudar čovjek i ludi čovjek«, koristeći ispod pokazane pokrete:

Mudar čovjek sagradi kuću na litici (*čvrsto stavite šaku desne ruke na dlan lijeve ruke*),

mudar čovjek sagradi kuću na litici (*čvrsto stavite šaku desne ruke na dlan lijeve ruke*),

mudar čovjek sagradi kuću na litici (*čvrsto stavite šaku desne ruke na dlan lijeve ruke*),

i udari pljusak (*podignite ruke visoko u zrak; zatim ih spustite, pomičući prste*).

Udari pljusak, navališe potoci (*ponovno spustite ruke; zatim ih podignite s dlanovima prema gore*),  
udari pljusak, navališe potoci (*ponovno spustite ruke; zatim ih podignite s dlanovima prema gore*),  
udari pljusak, navališe potoci (*ponovno spustite ruke; zatim ih podignite s dlanovima prema gore*),  
ali kuća se ne sruši (*čvrsto stavite šaku desne ruke na dlan lijeve ruke*).

Ludi čovjek sagradi kuću na pijesku (*pomičite prste i ruke prema tijelu i od tijela*),  
ludi čovjek sagradi kuću na pijesku (*pomičite prste i ruke prema tijelu i od tijela*),  
ludi čovjek sagradi kuću na pijesku (*pomičite prste i ruke prema tijelu i od tijela*),  
i udari pljusak (*podignite ruke visoko u zrak; zatim ih spustite, pomičući prste*).

Udari pljusak, navališe potoci (*ponovno spustite ruke; zatim ih podignite s dlanovima prema gore*),  
udari pljusak, navališe potoci (*ponovno spustite ruke; zatim ih podignite s dlanovima prema gore*),  
udari pljusak, navališe potoci (*ponovno spustite ruke; zatim ih podignite s dlanovima prema gore*),  
i kuća se sruši (*pomičite prste i ruke prema tijelu i od tijela*).

### **Mi smo mudri kad biramo ispravno**

#### Priča i rasprava

Objasnite da svi svakodnevno donose odluke. Možemo donijeti mudre ili lude odluke. Ispričajte vlastitim riječima sljedeću priču o B. H. (Harry) Roberts, koji je postao vrhovni autoritet kad je odrastao. Neka djeca odluče je su li Harryjeve odluke mudre ili lude.

Harry je rođen u Engleskoj prije mnogo godina. Njegova je obitelj bila vrlo siromašna, stoga Harry nije imao priliku ići u školu. Jako je želio naučiti čitati i pisati. Pomislio je da kad bi imao priliku to naučiti, ne bi samo čitao knjige, već bi ih i pisao.

Kad je Harry imao deset godina, došao je u Ameriku i prešao ravnice sa svojom sestrom Polly i drugim pionirima.

Harry je imao mnogo pustolovina. Jednog je dana čuo da će njegova skupina prijeći veliku rijeku sljedećeg dana. Zvučali su uzbuđeno, pa se Harry iskrao iz karavane rano sljedećeg jutra i otišao vidjeti rijeku. To nije bilo u skladu s pravilima karavane.

- Mislite li da je Harryjeva odluka da se iskrao iz karavane bila mudra ili luda?

Rijeka je bila dalje nego što je Harry mislio i bio je umoran kad je napokon stigao tamo. Legao je i čvrsto zaspao među vrbama.

Kad se Harry probudio, sve su kočije prešle rijeku. Potrčao je do obale i vikao ne bi li ga netko primijetio. Rekli su mu da prepliva, pa je skinuo svoj kaput i cipele te skočio u rijeku. Gotovo je uspio preplivati, no postao je preumoran, a vođa karavane morao ga je voditi ostatak puta na svom konju. Harry je bio sretan što je bio siguran, no nije bilo načina da vrati svoj kaput i cipele. Svake je noći poželio da još uvijek ima svoj kaput, a svakog je dana poželio da još uvijek ima svoje cipele.

Harry je morao hodati bos devetsto milja. To je dosta ozlijedilo njegova stopala. Bockavi kaktusi rasli su u blizini staze, a Harry je bio toliko gladan da ih je često skupljao za hranu. Oštre bodlje zapele su u njegovim ozlijeđenim stopalima. Polly je izvlačila bodlje dok su oboje plakali. Harry je plakao jer su ga boljela stopala, a Polly je plakala jer joj je bilo žao Harryja.

- Zašto je Harryjeva odluka da se iskrade iz kampa luda odluka?
- Što je Harry naknadno mislio o svojoj odluci?

Nakon što je Harry stigao u Salt Lake City, napokon je imao priliku ići u školu. Kad je imao jedanaest godina, učiteljica ga je odvela u svoju školu i naučila ga abecedu. Jedina knjiga koju je Harry imao bila je Biblija, i on ju je čitao iznova i iznova. Učio je naporno u školi i postao je vrlo dobar učenik.

- Kakve je odluke Harry donio? (Odlučio je naučiti čitati, i odabrao je proučavati Sveta pisma.)
- Jesu li te odluke bile mudre ili lude?

Kad je Harry odrastao, postao je mudar i važan čovjek u Crkvi. Volio je čitati i uživao je u čitanju Svetih pisama. Također je napisao mnoge knjige o Crkvi. Mnogi su ljudi pročitali njegove knjige i naučili više o Crkvi. (Vidi *Church News*, 19. srpanj 1980, str. 8-9; i Truman G. Madsen, *Defender of the Faith: The B. H. Roberts Story* [Salt Lake City: Bookcraft, 1980], str. 19-21, 37-40, 56-57.)

BI tabela

Pokažite BI tabelu i neka djeca s vama ponove riječi na njoj: »Birat ću ispravno.« Objasnite djeci da kad biramo ispravno mi donosimo mudre odluke.

### Sažetak

Aktivnost

Postavite znakove označene s »mudro« i »ludo« na podu ili stolu. Neka djeca s vama nekoliko puta kažu riječ s oba znaka. Istaknite da znak »mudro« ima sretno lice jer smo sretni kad smo mudri. Istaknite da znak »ludo« ima tužno lice jer smo nesretni kad donosimo lude odluke.

Pokažite posudu s komadićima papira i pozovite djecu da se izmjenjuju birajući papir iz posude. Kad svako dijete odabere papir, pročitajte ili neka svako dijete pročita radnju napisanu na njemu. Neka dijete odluči je li radnja mudra ili luda i stavi papir poput odgovarajućeg znaka.

Potaknite djecu da izvrše radnje koje su identificirali kao mudre odluke.

Ponavljanje  
kroz raspravu

- Koje nas odluke usrećuju?
- Kako bismo bili mudri i sretni, čija učenja trebamo slijediti?
- Zašto je ludo ne slušati Isusa Krista i činiti pogrešne stvari?

Svjedočanstvo

Posvjedočite djeci da ćemo biti sretni kad donesemo mudre odluke. Iskažite svoju zahvalnost za Isusa Krista i stvari koje je podučio koje nam pomažu da budemo sretni.

Potaknite djecu da se posebno potrudite ovaj tjedan razmišljati o svojim odlukama i pokušaju donijeti mudre odluke.

Pjesma

Otpjevajte ili izrecitirajte riječi pjesme »Biraj pravi put« s djecom.

Pozovite dijete da kaže završnu molitvu. Zamolite dijete da se pomoli da svaki član razreda bude mudar i odabere ispravno.

---

### Aktivnosti obogaćenja

Odaberite iz sljedećih aktivnosti one koje će biti najbolje za djecu u vašem razredu. Možete ih koristiti u samoj lekciji ili kao ponavljanje ili sažetak. Za dodatne smjernice, vidi »Predavanje« u »Pomagala za učitelja«.

1. Pokažite sliku 2-7, Mudraci, i neka vam djeca prepričaju sliku. Podsjetite djecu da su mudraci došli tražeći Isusa nakon što je rođen (vidi Matej 2:1-12). Objasnite da ti ljudi nisu bili mudri samo zato što su posjedovali veliko znanje, već zato što su tražili i štovali Isusa Krista. Donijeli su mudre odluke da slijede Isusa.

Djeca mogu odglumiti priču o mudracima kako traže Isusa.

2. Zamolite svako dijete da vam kaže koju su mudru odluku nedavno donijeli (navedite prijedloge ako je potrebno). Zapišite odgovor svakog djeteta na odvojeni komad papira i neka djeca nacrtaju slike sebe na njihovim papirima. Podsjetite djecu da stave nasmiješena lica na svoje crteže jer nam donošenje mudrih odluka pomaže da budemo sretni.
3. Prikažite sljedeću oglednu lekciju (vježbajte ovaj prikaz kod kuće prije pokušaja u razredu).

Potrebni materijali:

- a) Osam ili deset dječjih blokova za izgradnju dvije jednostavne identične kuće, kako je prikazano:

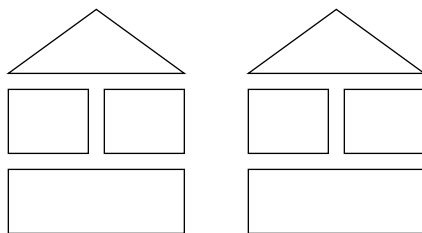

- b) Dvije duboke tave iste veličine.
- c) Veliki ravan kamen koji će se staviti u jednu od tava.
- d) Hrpica pijeska koja će se staviti u drugu tavu.
- e) Voda u posudi za zalijevanje ili u vrču.

Istresite pijesak na hrpicu u jednu tavu, i poravnajte hrpicu. Stavite ravan kamen u drugu posudu.

Pokažite blokove i objasnite da ćete ih koristiti za izgradnju dvije kuće. Jedna će kuća biti izgrađena na pijesku, a druga na stijeni.

Možete zamoliti djecu da vam pomognu izgraditi kuću na stijeni. Kuća treba biti slična kući koju ste izgradili na pijesku.

Nakon što se izgrade kuće, neka djeca zamisle da oluje dolaze i udaraju u kuće. Kiša jako pada i vjetrovi pušu.

- Što mislite da će oluja učiniti tim dvjema kućama?

Nakon što djeca iznesu svoje ideje, nemojte komentirati. Pažljivo pošpricajte ili izlijte vodu na kuću izgrađenu na pijesku dok se pijesak ne odroni i kuća padne. Stavite istu količinu vode na kuću izgrađenu na stijeni i pustite djecu da primijete da kuća ne pada.

Pomozite djeci utvrditi da je izgradnja kuće na pijesku luda ideja, dok je izgradnja kuće na stijeni mudra.

Pročitajte naglas prvi dio Helamana 5:12 (uključujući *temelj*). Istaknite da ovaj stih uspoređuje Isusa Krista sa stijenom. Podsjetite djecu da je slijeđenje Isusovih učenja poput izgradnje kuće na stijeni. To je mudro.

# Mogu obdržavati šabat svetim

37.  
lekcija

---

**Cilj** Osnažiti želju svakog djeteta da obdržavaju šabat svetim.

---

**Priprema**

1. Uz molitvu proučite Izlazak 20:8-11 i Matej 12:10-13. Vidi i *Evandžeoska načela* (31110), 24. poglavlje.
2. Napravite obris ili kopiju kalendara s kraja lekcije. Obojite svaki šabat crvenom bojom. Možete brojem označiti dane prema sadašnjem mjesecu.
3. Pripremit sljedeću papirnatu trakicu:

»Sjeti se da svetkuješ dan subotnji.«
4. Napravite kopiju obje stranice s popisom aktivnosti na šabat (koje se nalaze na kraju lekcije) za svako dijete. Za mlađu djecu, izrežite stranice po iscrtkanim linijama. Za stariju djecu, donesite nekoliko škara kako bi djeca mogla sama izrezati stranice.
5. Pripremite se otpjevati ili izrecitirati riječi pjesme »O kazuj, dragi Oče« (*Dječja pjesmarica*, str. 55).
6. Potrebni materijali:
  - a) Biblija.
  - b) Bojice.
  - c) Spajalica ili drugo sredstvo za pričvršćivanje stranica.
  - d) Slika 2-58, Isus iscjeljuje čovjeka s ukočenom rukom.
7. Obavite potrebne pripreme za bilo koju aktivnost koju želite koristiti.

---

**Predloženi razvoj lekcije**

Pozovite dijete da kaže uvodnu molitvu.

Pratite napredak djece ako ste ih potaknuli da učine nešto tijekom tjedna.

**Šabat je poseban dan**

Aktivnost za privlačenje pažnje

Pokažite kalendar djeci i objasnite da pokazuje dane u mjesecu. Ukratko raspravite za što se kalendar može koristiti.

- Što je neobično u ovom kalendaru?
- Koji je dan obojan crvenom bojom?
- Zašto je to poseban dan? (Zato što je to šabat.)

Učiteljeva prezentacija

Recite djeci da je od početka svijeta, jedan dan svaki tjedan bio izdvojen za učenje i razmišljanje o Nebeskom Ocu i isusu Kristu i za činjenje dobra drugima. Taj se dan naziva šabat.

- Koji dan u tjednu nazivamo šabat?

Sveta pisma i papirnata trakica

Pročitajte naglas Izlazak 20:8 i pokažite papirnatu trakicu. Pomozite djeci ponoviti taj stih u harmoniji. Recite im da je to zapovijed.

Objasnite da obdržavanje šabata svetim znači da činimo stvari koje nas podsjećaju na Nebeskog Oca i Isusa Krista, poput odlaska u Crkvu, čitanja Svetih pisama i činjenja pobožnih stvari.

### **Možemo obdržavati šabat svetim**

Rasprava

Raspravite s djecom vrste aktivnosti koje su primjerene za šabat. Pitajte ih što su dana činili kako bi obdržavali šabat svetim. Pomozite im razumjeti da su odlazak u Crkvu, molitva, pjevanje, držanje govora na crkvenim sastancima, učenje Isusovog nauka i blagovanje sakramenta neke od stvari koje možemo činiti kako bismo obdržavali šabat svetim.

Objasnite da ne bismo trebali raditi u nedjelju, ako je moguće, i ne bismo trebali činiti stvari koje nas odvlače od razmišljanja o Nebeskom Ocu i Isusu Kristu.

Aktivnost

Opišite neke aktivnosti u kojima djeca mogu sudjelovati. Zamolite djecu da se nasmiješe ako je aktivnost nešto što bismo trebali činiti na šabat i da se namršte ako je aktivnost nešto što ne bismo trebali činiti na šabat. Upotrijebite primjere ispod ili druge primjerenije primjere za djecu u vašem razredu.

- Odlazak u Crkvu.
- Čišćenje kuće.
- Posjećivanje rodbine.
- Odlazak u kupovinu.
- Odlazak u kino.
- Čitanje Svetih pisama ili drugih dobrih knjiga.
- Molitva.
- Gledanje sporta ili sudjelovanje u sportu.
- Pisanje pisama.
- Odlazak u šetnju.
- Igranje igara iz Svetih pisama.
- Posjećivanje bolesne osobe.

### **Isus Krist je obdržavao šabat svetim**

Recite djeci da nije uvijek jednostavno znati je li aktivnost nešto što bismo trebali činiti na šabat. Najbolji način da to znamo je da slijedimo primjer Isusa Krista.

Priča iz Svetih pisama

Pokažite sliku 2-58, Isus iscjeljuje čovjeka s ukočenom rukom i ispričajte priču koja se nalazi u Mateju 12:10-13.

Objasnite da su farizeji bili ljudi koji nisu voljeli Isusa Krista i ono što on čini. Pokušavali su ga uhvatiti u zamku govoreći da stvari koje su bile loše ili protuzakonite. Pitali su ga je li pogrešno iscijeliti nekoga na šabat. Htjeli su da kaže da je to pogrešno.

Recite djeci da je Isus rekao da kada bi farizejima ovca upala u rupu na šabat, oni bi joj pomogli da izađe. Budući da su ljudi važniji od ovce, pomaganje ljudima je jedna od dobrih stvari koje možemo činiti na šabat. Pročitajte naglas drugi dio Mateja 12:12 (od *dakle*).

Podsjetite djecu da kada bi aktivnost bila nešto što bi Isus učinio, poput pomaganja ili ljubaznosti prema drugima, to je dobra stvar za činiti na šabat.

## Za obdržavanje šabata svetim potrebna je priprema

Rasprava

Istaknite da za obdržavanje šabata svetim trebamo činiti određene stvari prije šabata kako bismo bili spremni.

- Što vi i vaša obitelj trebate činiti kako biste se pripremili za šabat? (Odgovori mogu uključiti pranje i glačanje odjeće za crkvu, čišćenje kuće, priprema obroka za šabat i priprema Svetih pisama i drugih stvari potrebnih za Crkvu.)
- Kada biste trebali činiti te stvari?

Pjesma

Otpjevajte ili izrecitirajte riječi pjesme »O kazuj, dragi Oče«.

O kazuj, dragi Oče molim sad  
 što htio bi Ti meni reći rad.  
 Pouči me da volju tvoju znam  
 i svetu riječ da mogu spoznat sad.  
 O vodi me sa ljubavi ti sad  
 da glas tvoj slušam pokorno ja rad.  
 Da uvijek znam da blizu ti si nas  
 o strah to će odagnat, snagu dat' za spas.

Potaknite djecu da se sljedeći tjedan pripreme kako bi bili spremni obdržavati šabat svetim.

### Sažetak

Aktivnost

Dajte svakom djetetu kopiju stranica s popisom aktivnosti na šabat. Pomozite djeci pročitati naslov stranica: »Moja knjiga šabata.« Pomozite djeci izrezati stranice na dva dijela ako ih vi niste izrezali.

Pročitajte sljedeće rečenice opisujući primjerene aktivnosti za šabat i pomozite djeci odabrati sliku koja pokazuje svaku aktivnost.

- Na šabat idemo u Crkvu, štujemo Nebeskog Oca i Isusa Krista te učimo o njima.
- Šabat je dobar dan za proučavanje evanđelja s našom obitelji. Možemo čitati Sveta pisma ili druge dobre knjige.
- Šabat je dan molitve. Molimo se u Crkvi, s našom obitelji, i sami.
- Na šabat možemo pjevati crkvene pjesme i slušati dobru glazbu.
- Na šabat možemo pisati u naš dnevnik, pisati pisma ili crtati slike za našu rodbinu, prijatelje i misionare.
- Šabat je dobar dan za posjećivanje članova obitelji ili ljudi koji su bolesni ili usamljeni.

Dajte djeci bojice i neka oboje slike. Zamolite ih da na prazan papir nacrtaju sliku nečega što će učiniti kako bi obdržavali šabat svetim.

Pomozite djeci spojiti ili pričvrstiti stranice svoje knjige.

Svjedočanstvo

Posvjedočite o važnosti obdržavanja šabata svetim. Možete spomenuti jednu ili dvije stvari koje volite činiti na šabat i recite kako se osjećate dok činite te stvari. Naglasite da šabat treba biti sretan dan dok razmišljamo i učimo o Nebeskom Ocu i Isusu Kristu.

Potaknite djecu da pokažu svoje knjige svojim obiteljima i kažu im što su danas naučili. Predložite da čuvaju knjige na mjestu gdje mogu podsjetiti djecu da obdržavaju šabat svetim.



Pozovite dijete da kaže završnu molitvu. Predložite da zamoli Nebeskog Oca da pomogne polaznicima razreda da obdržavaju šabat svetim.

---

## Aktivnosti obogaćenja

Odaberite iz sljedećih aktivnosti one koje će biti najbolje za djecu u vašem razredu. Možete ih koristiti u samoj lekciji ili kao ponavljanje ili sažetak. Za dodatne smjernice, vidi »Predavanje« u »Pomagala za učitelja«.

1. Otpjevajte ili izrecitirajte riječi pjesme »Kad u crkvi sam« (*Dječja pjesmarica*, str. 49). Neka djeca ustanu i učine kako je navedeno ispod dok pjevaju:

Ja uvijek tako sretan jesam  
kad u crkvi sam (*položite ruke na srce i nasmiješite se*).  
Tu glazba tiho svira sad (*stavite ruke iza ušiju kao da osluškujete*),  
na mjesto mirno idem tad (*hodajte na prstima u mjestu i stavite prst na usne*),  
i društvo svoje srećem tam' (*tiho se rukujte s osobom pored vas*)  
kad u crkvi sam (*sjednite na stolicu*).

2. Nacrtajte par očiju, par ušiju, usta i dvije ruke na ploču. Zamolite djecu da vam kažu što svaki dio našeg tijela može učiniti kako bismo obdržavali šabat svetim.

Primjeri:

Oči – čitaju Sveta pisma, gledaju govornike i učitelje u Crkvi.  
Uši – slušaju nadahnjujuću glazbu ili priče, slušaju lekcije iz Male škole.  
Usta – pjevaju crkvene pjesme ili pjesme Male škole, govore ljubazne stvari članovima obitelji i prijateljima.  
Ruke – crtaju slike za članove obitelji koji daleko žive, pišu u dnevnik.

3. Pomozite djeci upamtiti Izlazak 20:8: »Sjeti se da svetkuješ dan subotni.«

4. Otpjevajte ili izrecitirajte riječi pjesme »Čuj, vrata crkvena govore« (*Dječja pjesmarica*, str. 48).

Čuj, vrata crkvena govore: Tih, budi tih.  
Jer ovo je sveti dom za nas sve; Tih, budi tih.  
Mi tu se uvijek okupljamo, o Kristu učimo, molimo.  
Stog vrata crkve nam govore: Tih, budi tih.

# Šabat je sveti dan

Nedjelja	Ponedjeljak	Utorak	Srijeda	Četvrtak	Petak	Subota

# Moja knjiga šabata

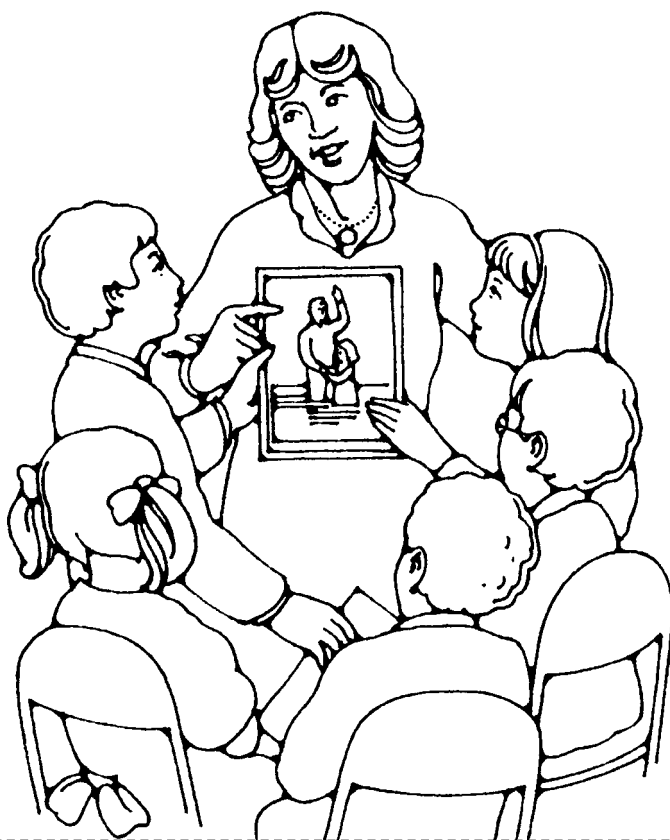



---

**Cilj**

Nadahnuti svako dijete da se prisjeti Isusa Krista tijekom sakramenta.

---

**Priprema**

1. Uz molitvu proučite Luka 22:7-20 i Nauk i savezi 20:75-79. Vidi i *Evandžeoska načela* (31110), 23. poglavlje.
  2. Pripremite se pomoći djeci otpjevati jednu ili dvije pjesme o Isusu Kristu poput »Pričaj mi priče o Kristu« (*Dječja pjesmarica*, str. 20) i »Isus reče: 'Voli sve'« (*Dječja pjesmarica*, str. 61). Riječi tih pjesama i drugih pjesama o Isusu nalaze se na kraju priručnika.
  3. Pripremite se ispričati jednu od vaših omiljenih priča o Isusu Kristu, koristeći sliku ako vam je na raspolaganju.
  4. Potrebni materijali:
    - a) Biblija i Nauk i savezi.
    - b) Sakramentalne posude za kruh i vodu.
    - c) Slika 2-29, Posluživanje sakramenta (62021); slika 2-54, Posljednja večera (Umjetničke slike iz evanđelja 225; 62174); slika 2-59, *Christus*.
  5. Obavite potrebne pripreme za bilo koju aktivnost koju želite koristiti.
- 

**Predloženi  
razvoj lekcije**

Pozovite dijete da kaže uvodnu molitvu.

Pratite napredak djece ako ste ih potaknuli da učine nešto tijekom tjedna.

**Isus Krist nam je dao sakrament**

Aktivnost za  
privlačenje pažnje

Pokažite djeci posude za posluživanje sakramenta.

- Za što se one koriste?

Neka vam djeca kažu što znaju o posudama za sakrament i o sakramentu. Recite im da se današnja lekcija odnosi na sakrament.

Priča iz Svetih  
pisama i rasprava

Pokažite sliku 2-54, Posljednja večera. Ako je djeca prepoznaju, pitajte ih da vam ispričaju što se događa na slici. Ako nisu prepoznali sliku, recite im da je to slika Isusa Krista i njegovih apostola. Zamolite djecu da pokažu Isusa.

Ispričajte priču o posljednjoj večeri, kako je opisano u Luki 22:7-20.

Objasnite da su Isus Krist i njegovi apostoli slavili poseban židovski blagdan koji se naziva Pasha. Isus je znao da će ta gozba biti posljednja večera koju će jesti s apostolima. Recite djeci da tu gozbu često nazivamo posljednja večera.

Objasnite da je Isus volio svoje apostole. Odabrao je da ti ljudi vode članove njegove Crkve nakon što ga ne bude bilo. Podučio ih je mnogim stvarima i želio je da se prisjećaju njega i njegovih učenja.

- Zašto je važno da se apostoli prisjećaju Isusa?
- Što je Isus dao apostolima da im pomogne da ga se sjećaju?

Pročitajte naglas Luku 22:19. Istaknite da nam ovaj stih govori da je Spasitelj prelomio malo kruha u komadiće, blagoslovio ga i dao ga apostolima da ga pojedu. Rekao im je da ih kruh treba podsjetiti na njegovu tijelo i da ga se trebaju sjećati dok ga jedu.

Recite djeci da je, nakon što je svaki apostol pojeo komadić kruha, Isus blagoslovio piće napravljeno od grožđa i dao ga apostolima. Rekao im je da ih piće treba podsjetiti na njegovu krv. Dok su pili, trebali su se sjetiti da je Isus umro kako bi oni mogli živjeti s Nebeskim Ocem ponovno nakon što su umrli.

Objasnite da je Isus znao da će im, kad se apostoli sjete njega i njegovih učenja, to pomoći da biraju ispravno.

- Kako nazivamo kruh i piće koje je Isus dao apostolima na posljednjoj večeri? (Sakrament.)
- Zašto je Isus dao sakrament apostolima?

### **Uzimamo sakrament da se prisjetimo Isusa Krista**

Rasprava

Pokažite sliku 2-29, Posluživanje sakramenta, i podsjetite djecu da uzimamo sakrament poput Isusovih apostola. (Možete objasniti da mi koristimo vodu umjesto pića kojeg je Isus dao apostolima.)

- Kada blagujemo sakrament?

Istaknite da se sastanak na kojem uzimamo sakrament zove sakramentalni sastanak jer je sakrament najvažniji dio tog sastanka.

- Zašto blagujemo sakrament?
- Kako nam sakrament pomaže sjetiti se birati ispravno?

Sveta pisma

Podsjetite djecu da se prije posluživanja sakramenta izgovaraju posebne molitve. Molitve govore Nebeskom Ocu neke stvari koje obećavamo činiti. Zamolite djecu da pažljivo slušaju dok čitate molitvu koja se izgovara prilikom blagoslova kruha kako bi mogli otkriti dva obećanja koja dajemo Nebeskom Ocu kad uzimamo sakrament.

Pročitajte naglas Nauk i saveze 20:77, naglašavajući »da ga jedu na spomen tijela Sina tvojega i posvjedoče tebi« i »uvijek ga se spominjati, i obdržavati zapovijedi njegove koje im on dade«.

Recite djeci da »posvjedoče tebi« znači da dajemo obećanje Nebeskom Ocu.

- Koje dvije stvari obećavamo učiniti?

Objasnite da svaki put kad uzmemo sakrament obećavamo da ćemo se sjetiti Isusa i obdržavati njegove zapovijedi.

### **Možemo razmišljati o ljubavi Isusa Krista za nas tijekom sakramenta**

Učiteljeva prezentacija

Pokažite sliku 2-59, *Christus*. Objasnite da slika pokazuje kip Isusa Krista. U pozadini se nalazi slika nekih planeta i zvijezda. Neka djeca na trenutak porazgovaraju o slici.

Objasnite da tijekom sakramenta trebamo razmišljati o Spasitelju i njegovoj ljubavi za nas. Možemo se sjetiti slika Isusovih koje smo vidjeli, poput one koja je upravo pokazana, i možemo također razmišljati o pričama o Isusu.

Priča

Ispričajte jednu od vaših omiljenih priča o Isusu Kristu, koristeći sliku ako vam je na raspolaganju. Objasnite kako priča pokazuje Isusovu ljubav za ljude.

- Sudjelovanje djece Neka svako dijete ispriča priču o Isusu Kristu ili nešto čega se on ili ona sjeća o Isusu. Dok djeca razgovaraju, naglasite kako je Isusova ljubav za nas pokazana u pričama i stvari kojih se djeca sjećaju o Isusu.
- Pohvalite djecu što se sjećaju priča o Isusu. Recite im da postoje mnoge priče o Isusu kojih se možemo sjetiti tijekom sakramenta. Kad tijekom sakramenta razmišljamo o Isusu i o tome koliko nas voli, mi ćemo ga se sjećati.
- Pjesma Objasnite da mi znamo i mnoge pjesme o Isusu Kristu. Iako ne pjevamo naglas dok se poslužuje sakrament, možemo razmišljati o riječima pjesama da nam pomognu sjetiti se Isusa.
- Otpjevajte s djecom jednu ili dvije poznate pjesme o Isusu, poput »Pričaj mi priče o Kristu« i »Isus reče: 'Voli sve'«.

### **Pobožnost tijekom sakramenta pomoći će nam prisjetiti se Isusa Krista**

- Rasprava Objasnite da je lakše razmišljati o Isusu kad smo pobožni tijekom sakramenta.
- Kako možemo biti pobožni tijekom sakramenta?
- Neka se sljedeće ideje spomenu:
- Slušati sakramentalne molitve i reći 'amen' na kraju.
  - Ne gnjaviti roditelje ili druge ljude. Oni također trebaju razmišljati o Isusu.
  - Maknuti olovke, knjige i druge predmete prije sakramenta.
  - Biti tiho i ostati na svom mjestu.
  - Razmišljati o Isusu prisjećajući se priča i pjesama o njemu, njegovoj ljubavi za nas i stvarima koje je podučio.
  - Uzeti najbliži komadić kruha i čašicu s vodom.
  - Vratiti sakramentalne čašice ne igrajući se s njima.
- Aktivnost Zamolite djecu da se pretvaraju da sjede na sakramentalnom sastanku i da je vrijeme za sakrament. Neka pokažu odgovore na sljedeća pitanja bez pričanja:
- Što možete učiniti sa svojim ustima kako biste pokazali da razmišljate o Isusu?
  - Što možete učiniti sa svojom glavom kako biste pokazali da ste pobožni?
  - Što možete učiniti sa svojim rukama kako biste pokazali da razmišljate o Isusu?
  - Što možete učiniti sa svojim stopalima kako biste pokazali da ste pobožni?
- Neka djeca tiho sjede minutu ili dvije i razmišljaju o Isusu Kristu, onako kako bi trebali dok se poslužuje sakrament. Zatim neka ispričaju što su razmišljali o Isusu.

### **Sažetak**

- Aktivnost Zamolite djecu da pažljivo slušaju dok čitate izjave o stvarima koje mogu učiniti ili o kojima mogu razmišljati tijekom sakramenta. Recite djeci da ustanu ako izjava opisuje nešto što bi trebali činiti ili razmišljati tijekom sakramenta. Ako izjava opisuje nešto što ne bi trebali činiti ili razmišljati tijekom sakramenta, neka sjednu.
- Upotrijebite sljedeće izjave ili osmislite vlastite:
- Sjećati se da nas Nebeski Otac i Isus Krist vole.
  - Razmišljati o igri.
  - Razmišljati kako Isus ozdravlja ljude.

- Šaputati i razgovarati s prijateljem.
- Migoljiti se u stolici.
- Razmišljati o sakramentalnoj pjesmi ili drugoj pjesmi o Isusu.
- Pomoliti se Nebeskom Ocu.
- Crtati slike ili se igrati s igračkom.
- Sjećati se priča o Isusu.

### Svjedočanstvo

Posvjedočite o Isusu Kristu. Recite djeci kako se osjećate što možete uzeti sakrament.

Potaknite ih da se prisjete Isusa Krista i budu pobožni tijekom sakramenta.

Pozovite dijete da kaže završnu molitvu.

### Aktivnosti obogaćenja

Odaberite iz sljedećih aktivnosti one koje će biti najbolje za djecu u vašem razredu. Možete ih koristiti u samoj lekciji ili kao ponavljanje ili sažetak. Za dodatne smjernice, vidi »Predavanje« u »Pomagala za učitelja«.

1. Otpjevajte ili izrecitirajte riječi pjesme »O Isusu misli« (*Dječja pjesmarica*, str. 24).

Ja mirno ću sjedit' u ovaj čas  
o Isusu mislit što spasi sve nas,  
o svemu što propati nudeć' nam spas:  
za mir i tišinu pravi je čas.  
I makar smo mali sad lako je to  
o Isusu mislit kog volimo.

2. Uz odobrenje vaše predsjednice Male škole, zamolite biskupa (ili predsjednika ogranka) da dogovori posjet svećenika ili đakona razredu i ukratko objasni svoje dužnosti vezano uz sakrament.

3. Napravite kopiju slike djece kako pobožno sjede (nalazi se na kraju lekcije), obojite je i izrežite u pet dijelova kao slagalicu. Na pozadinu svakog dijela napišite sljedeća pitanja:

- Što je najvažnije što činimo na sakramentalnom sastanku?
- Što svećenik čini kad je vrijeme za sakrament?
- Što đakoni čine sa sakramentom?
- Kako trebamo sjediti tijekom sakramenta?
- O čemu trebamo misliti tijekom sakramenta?

Raširite dijelove slagalice po podu ili stolu. Neka djeca odaberu dijelove slagalice. Postavite djeci pitanja s pozadine i pomozite im odgovoriti. Kad su sva pitanja odgovorena, pomozite djeci sastaviti slagalicu.

4. Pomozite djeci izreći sljedeći stih:

Sakrament

Preklopit ću ruke, pognuti glavu,  
i tiho, tiho biti.

Dok sakrament biva blagoslovljen,  
Tebe ću se sjetiti.



(DeVota M. Peterson, op. prev.)

Ponovite stih nekoliko puta kako biste pomogli djeci upamtiti ga.

Možete postaviti sljedeća pitanja prije ponavljanja stiha:

- Što preklapamo?
- Što pognemo?
- Trebamo li tijekom sakramenta biti tihi ili bučni?
- O čemu trebamo misliti tijekom sakramenta?

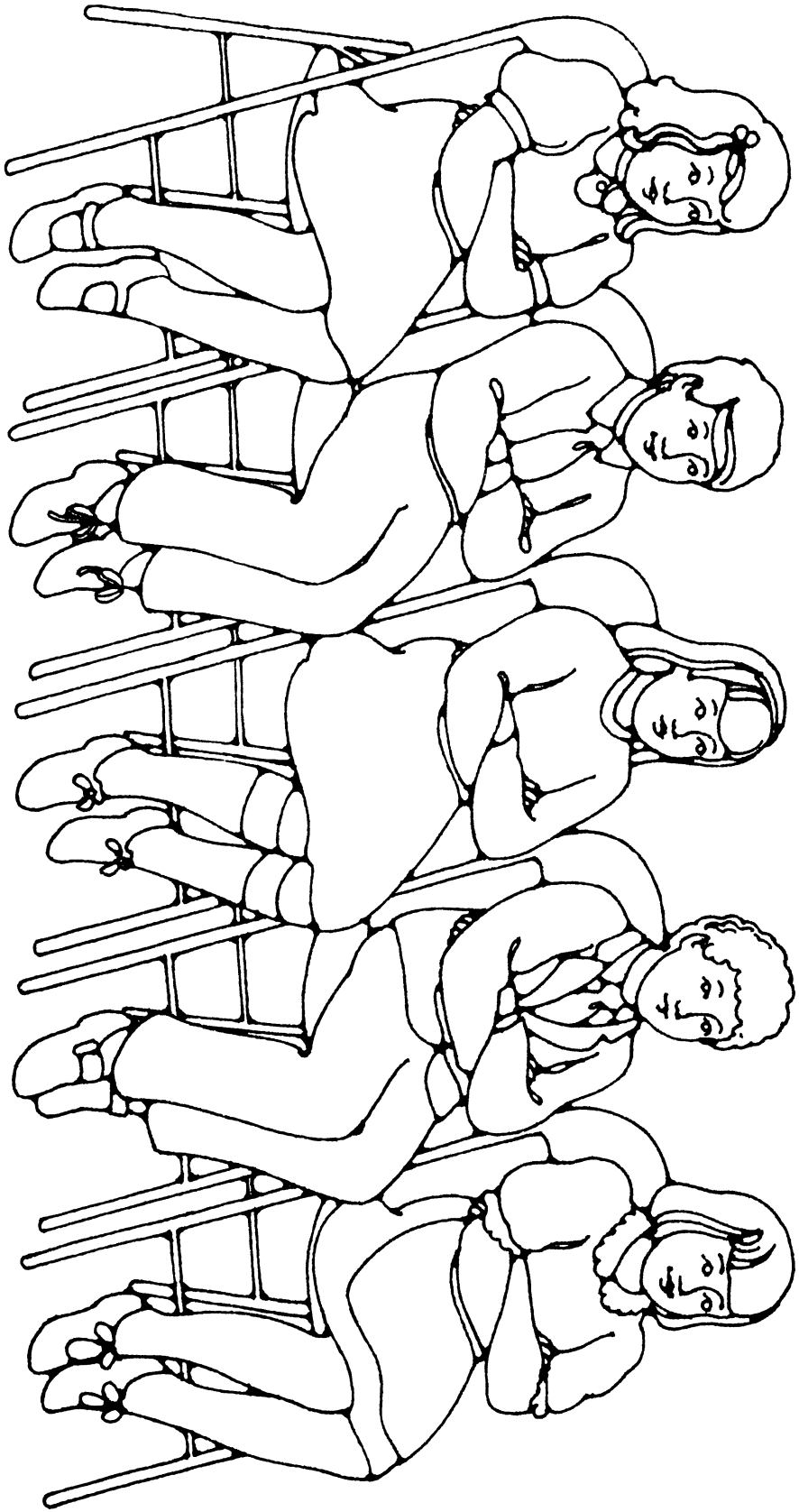

## Cilj

Oснаžiti želju svakog djeteta da slijedi Isusa Krista služeći drugima.

## Priprema

1. Uz molitvu proučite Ivan 13:1-17 i Članci vjere 1:13. Vidi i *Evandeoska načela* (31110), 28. poglavlje.
2. Pripremite se otpjevati ili izrecitirati riječi pjesme »'Daj', reče potočić« (Dječja pjesmarica, str. 65) i prvi stih pjesme »Kad pomažemo« (Dječja pjesmarica, str. 63). Riječi tih pjesama nalaze se na kraju priručnika.
3. Pripremite se ispričati o tome kako ste bili blagoslovljeni kad ste nekome služili.
4. Potrebni materijali:
  - a) Biblija.
  - b) Papir i olovke ili bojice za svako dijete.
  - c) Slika 2-60, Isus pere noge apostolima (Umjetničke slike iz evanđelja 226; 62550).
5. Obavite potrebne pripreme za bilo koju aktivnost koju želite koristiti.

## Predloženi razvoj lekcije

Pozovite dijete da kaže uvodnu molitvu.

Pratite napredak djece ako ste ih potaknuli da učine nešto tijekom tjedna.

### Isus Krist želi da služimo drugima

#### Aktivnost za privlačenje pažnje

Na početku lekcije, »slučajno« bacite bojice, papire ili nešto drugo na pod učionice. Pričekajte trenutak prije nego što pokupite te predmete dajući djeci priliku da vam pomognu. (Ako nijedno dijete ne priskoči u pomoć, zamolite djecu za pomoć.)

Zahvalite djeci što su vam pomogli i pohvalite ih što su iskoristili priliku za služenje. Objasnite da kad pomognemo drugima ne tražeći ništa zauzvat, to se zove služenje. Neka djeca s vama ponove riječ *služenje*.

#### Pjesma

Otpjevajte ili izrecitirajte s djecom riječi sva tri stiha pjesme »'Daj', reče potočić«.

Istaknite da zadnji stih govori da trebamo davati kao što Isus daje. Recite djeci da je Isus često služio drugim ljudima dok je bio na zemlji.

#### Priča iz Svetih pisama

Pokažite sliku 2-60, Isus pere noge apostolima i ispričajte priču koja se nalazi u Ivanu 13:1-17. Podsjetite djecu da je Isus pozvao apostole sa slike da pomognu voditi njegovu Crkvu.

Također ih podsjetite što su naučili u prethodnoj lekciji o posljednjoj večeri. Objasnite da je Krist, nakon što je podučio apostole o sakramentu, podučio koliko je važno služiti drugima.

Objasnite da nije neobično da ljudi peru svoje noge, jer je većina ljudi nosila sandale i njihove su noge bile vrlo prašnjave i prljave. No taj je posao obično obavljao sluga. Objasnite da Petar nije htio da Isus pere njegove noge jer je smatrao da nije ispravno da se Isus ponaša kao sluga.

Recite djeci da je Isus objasnio apostolima da iako je on bio Spasitelj, i dalje im je služio. Želio je da shvate da oni trebaju služiti jedan drugome. Pročitajte naglas Ivan 13:15 i objasnite da Isus želi da slijedimo njegov primjer i služimo drugima.

Rasprava

- Zašto je Isus oprao noge apostolima?
- Što je Isus želio da apostoli učine?
- Što Isus želi da mi učinimo?

Objasnite da Isus Krist želi da služimo kad god možemo, čak i ako se od nas ne traži pomoć ili ne primamo nagradu za pomoć koju pružamo. Istaknite da kad služimo drugim ljudima, mi slijedimo Isusa.

### **Možemo služiti drugima na mnoge načine**

Priča

Zamolite djecu da slušaju dok im svojim riječima pričate sljedeću priču o dječaku koji je smislio način kako služiti svojoj obitelji:

»Bilo je tako mračno da je pospani sedmogodišnjak jedva mogao pronaći put do staje. Danima je planirao kako ustati iz kreveta, obući se, tiho se spustiti niz stepenice, uzeti posudu za mlijeko s police iz smočnice i izaći iz kuće ne probudivši nikoga...

[Joseph] je vidio svoju sestru Mary kako muze kravu mnogo puta. Otkrio je da to nije tako jednostavno kako je on mislio... Ubrzo su ga počeli boljeti prsti i zapešća. Morao je često stati da ih odmori. ...

Dječak je bio toliko usredotočen na mušnju da nije bio svjestan koliko mu je dugo trebalo, pa se iznenadio kad je otkrio da je svanulo... kad je naposljetku napustio staju i krenuo prema kući. Kad je ušao u kuhinju, majka ga je pogledala stojeći pored štednjaka gdje je pripremala doručak i pitala: 'Joseph, što si radio tako rano ujutro?'

Kao odgovor, podigao je posudu s mlijekom i osjetio topao osjećaj radosti kroz osmijeh odobrenja svoje majke. Rekla je: 'S obzirom da si dovoljno veliki, mušnja svakog jutra bit će tvoj posao.' Zaustavila se na trenutak, a zatim zapitala: 'No zašto si toliko želio pomusti kravu?'

Joseph je ozbiljno pogledao svoju majku i odgovorio: 'Samo sam želio pomoći dok je otac na svojoj misiji. I [Mary] je imala toliko drugih stvari za učiniti, pa sam pomislio da bih se ja mogao pobrinuti za jutarnju mušnju, kako se ona ne bi morala brinuti o tome!'

Majka ga je zagrlila i držala ga čvrsto govoreći: 'Kako će tvom ocu biti drago kad mu napišem i kažem da ima predivnog dječaka koji se brine za mušnju krave dok je on odsutan!'« (Lucile C. Reading, »The Morning Chore«, *Children's Friend*, travanj 1970, str. 23).

Recite djeci da se taj dječak zvao Joseph Fielding Smith i da je postao deseti predsjednik Crkve kad je odrastao.

- Kako je Joseph Fielding Smith služio?
- Kome je služio?

Članak vjere

Recite djeci da trinaesti članak vjere kaže da vjerujemo u služenje drugima. Neka djeca ustanu i pomozite im reći: »Vjerujemo u... dobrotvornost prema svim ljudima.«

Aktivnost	<p>Zamolite svako dijete koje želi biti učenik (sljedbenik) Isusa Krista da ustane i ostane stajati. Podsjetite djecu da Isus želi da svi njegovi učenici služe drugima.</p> <ul style="list-style-type: none"> <li>• Kako možemo služiti drugima?</li> </ul> <p>Neka svako dijete sjedne kad navede način služenja drugima.</p> <p>Ako dijete ima teškoća sjetiti se načina da služi, možete predložiti jednu od sljedećih ideja ili drugu ideju primjerenu za djecu u vašem razredu:</p> <ul style="list-style-type: none"> <li>• Ispričati ili pročitati priču nekome mlađem.</li> <li>• Nacrtati sliku za roditelje ili djeda i baku.</li> <li>• Pospremiti igračke koje je vaš brat ostavio vani.</li> <li>• Postaviti stol za večeru bez da vas netko zamoli.</li> </ul> <p><b>Mi smo sretni kad služimo.</b></p>
Rasprava	<ul style="list-style-type: none"> <li>• Tko je sretan kad mi služimo? (Odgovori mogu uključiti: ljudi kojima služimo, mi sami, te Nebeski Otac i Isus Krist.)</li> </ul> <p>Naglasite da kad služimo drugima, nisu sretni samo ljudi kojima pomognemo, već smo i mi sretni.</p> <ul style="list-style-type: none"> <li>• Zašto vas usređuje kad služite drugima?</li> </ul>
Pjesma	<p>Otpjevajte ili izrecitirajte s djecom riječi prvog stiha pjesme »Kad pomažemo«.</p>
	<p><b>Sažetak</b></p>
Umjetnička aktivnost	<p>Pomozite djeci razmisliti o jednostavnim djelima služenja koja mogu obaviti danas, u Crkvi ili kod kuće. Dajte djeci papir i bojice ili olovke, i neka svako dijete nacrtati sliku služenja koje će danas obaviti. Neka djeca pokažu i objasne svoje slike drugima.</p>
Svjedočanstvo	<p>Recite djeci o tome kako ste bili blagoslovljeni služeći nekome drugome. Posvjedočite da prava sreća dolazi iz služenja drugima.</p> <p>Potaknite djecu da traže načine kako mogu služiti drugima sljedeći tjedan. Možete zamoliti djecu da sljedeći put u razredu ispričaju svoja iskustva sa služenjem.</p> <p>Pozovite dijete da kaže završnu molitvu.</p>

---

## Aktivnosti obogaćenja

Odaberite iz sljedećih aktivnosti one koje će biti najbolje za djecu u vašem razredu. Možete ih koristiti u samoj lekciji ili kao ponavljanje ili sažetak. Za dodatne smjernice, vidi »Predavanje« u »Pomagala za učitelja«.

1. Unaprijed dogovorite služenje koje djeca mogu obaviti zajedno tijekom lekcije (pobrinite se da je aktivnost primjerena za šabat).

Primjeri:

- Dogovorite se s učiteljicom iz vrtića da vaš razred otpjeva omiljenu pjesmu iz Male škole djeci iz vrtića.
- Donesite materijale od kojih djeca mogu napraviti zahvalnice za dirigenta i pijanista Male škole.

- Pomozite djeci učiniti što je potrebno da pripreme učionicu za sljedeći razred ili za nadolazeći tjedan, poput brisanja ploče ili pospremanja stolica.

Nakon što djeca obave služenje, razgovarajte s njima što osjećaju prema služenju. Podsjetite ih da nas služenje može usrećiti.

2. Napravite tri mala papirnata srca za svako dijete. Recite djeci da želite započeti »Služenje u tajnom klubu«. Potaknite djecu da ponesu ta srca kući i učine tajna djela služenja za članove svoje obitelji, ostavljajući srce na svakom mjestu gdje su služili. Na primjer, mogu pospremiti krevet svog brata ili sestre i ostaviti srce na jastuku. Zamolite djecu da ispričaju sljedeći tjedan o osjećajima koje su imali kad su tajno služili drugima.
3. Otpjevajte ili izrecitirajte riječi pjesme »Ispravno sad postupaj ti« (*Dječja pjesmarica*, str. 50). Riječi ove pjesme nalaze se na kraju priručnika.
4. Neka djeca sjednu u mali krug na pod. Nježno bacite spužvu ili drugi mekani predmet djetetu i zamolite da navede jedan način služenja nekome. Kad dijete odgovori, može baciti spužvu drugom djetetu u krugu. Nastavite dok svi barem jednom nemaju priliku navesti djelo služenja.
5. Neka djeca rasprave ili odglume što mogu učiniti u svakoj od sljedećih situacija kada bi pokušali služiti drugima (prilagodite situacije prema potrebi kako bi bile primjerenije za djecu u vašem razredu):
  - Nalazite se na nogometnoj utakmici. Žurite se, ali hodajući po cesti prema igralištu ugledate kako starijoj gospođi ispada torba s namirnicama.
  - Igrali ste se kod prijatelja. Vrlo ste umorni. Dok ulazite u dvorište, vidite svog oca kako radi u vrtu.
  - Kada uđete u kuhinju da biste nešto popili, vidite svog brata kako pere posuđe.
  - Vraćate se pješice kući s prijateljima. Vidite da je pas prevrnuo kantu za smeće u susjedovom dvorištu i razbacao smeće. Susjed nije kod kuće i neće se vratiti nekoliko dana.
  - Vidite novu djevojčicu u školi i predstavite se. Nova vas djevojčica pita gdje jedete užinu. Planirali ste jesti užinu sa svojim prijateljima.
  - Vaša se obitelj sprema za odlazak u Crkvu. Otac je već otišao jer je imao sastanak. Imate nekoliko mlađe braće i sestara kojima je potreba pomoć da se sprema.

---

**Cilj** Pomoći djeci razumjeti da sreća dolazi kad oprostimo drugima, kao i Isus Krist.

---

**Priprema**

1. Uz molitvu proučite Luka 23:13-34 i Ivan 18:12-14, 19:24, 19:1-5.
  2. Pripremite se otpjevati ili izrecitirati riječi pjesme »Oče pomози« (Dječja pjesmarica, str. 27).
  3. Napravite sljedeću papirnatu trakicu:

»Oče, oprostí im, jer ne znaju što čine.«
  4. Pripremite se ispričati o trenutku kad ste dali oprost i kako ste se osjećali opraštajući.
  5. Potrebni materijali:
    - a) Biblija.
    - b) BI tabela (vidi 1. lekciju).
    - c) Kreda, ploča i spužva.
    - d) Slika 2-56, Isusovo suđenje; slika 2-61, Raspeće (Umjetničke slike iz evanđelja 230; 62505).
  6. Obavite potrebne pripreme za bilo koju aktivnost koju želite koristiti.
- 

**Predloženi razvoj lekcije**

Pozovite dijete da kaže uvodnu molitvu.

Pratite napredak djece ako ste ih potaknuli da učine nešto tijekom tjedna. Možete zamoliti djecu da ispričaju svoja iskustva sa služenjem.

**Možemo oprostiti drugima**

Aktivnost za privlačenje pažnje

Zamolite djecu da pažljivo slušaju dok opisuju sljedeću situaciju (prilagodite situaciju prema potrebi kako bi bila primjerenija za djecu u vašem razredu):

Hodate noseći puno knjiga i papira (ili drugih predmeta) u rukama. Odjednom se netko zaleti u vas. Padnete i ispustite sve što ste nosili. Vaše knjige i papiri popadaju posvuda po tlu.

- Je li vam se ikada dogodilo nešto slično?
- Kako ste se osjećali?

Recite djeci da ćete opisati dva različita završetka za ovu situaciju. Zamolite ih da odluče koji je završetak bolji.

*1. završetak*

Ljuti ste jer ste pali i ispustili sve svoje stvari. Kad se osoba koja se zaletjela u vas ispriča i ponudi pomoć podići vaše knjige i papire, kažete »Ne!« ljutitim glasom i odgurnete je. Nadate se da ćete je sutra vidjeti kako nosi puno stvari da biste je srušili.

## 2. završetak

Ljuti ste jer ste pali i ispustili sve svoje stvari. Kad se osoba koja se zaletjela u vas ispriča i ponudi pomoć podići vaše knjige i papire, kažete: »Hvala.« Oboje brzo pokupite knjige i papire. Kažete osobi da znate da vas nije namjerno srušila i oboje odete sretni.

- Koji je završetak priče bolji?
- Zašto je drugi završetak bolji od prvog?
- Što bismo trebali učiniti kad netko učini nešto što nam se ne sviđa ili nas povrijedi ili naljuti? (Trebamo im oprostiti.)

Učiteljeva  
prezentacija

Objasnite da oprostiti nekome znači osjetiti ljubav i dobrohotnost za tu osobu iako je učinila nešto što nas je povrijedilo ili naljutilo. Ponekad to znači da trebamo promijeniti ljutite osjećaje prema toj osobi s dobrim osjećajima. Kad oprostimo drugima, ne želimo ih povrijediti ili im se osvetiti. Ljubazni smo prema njima iako oni nisu ljubazni prema nama.

### Isus Krist je oprostio drugima

Priča iz Svetih  
pisama

Pokažite Bibliju i recite djeci da ćete ispričati priču iz Biblije o tome kako je Isus Krist oprostio onima koji su ga povrijedili. Ispričajte priču o Kristovom suđenju i raspeću, kako je opisano u Luki 23:13-34 i Ivanu 18:12-14, 19:24, 19:1-5.

Objasnite da nakon što su Isus i njegovi apostoli pojeli posljednju večeru zajedno, Isus je otišao u Getsemanski vrt moliti se Nebeskom Ocu. Nakon što je završio molitvu, došli su vojnici, vezali ga užetom i odveli u palaču glavnog svećenika, gdje mu je suđeno.

Pokažite sliku 2-56, Suđenje Isusovo.

Istaknite da su tijekom suđenja vojnici učinili mnoge neugodne stvari Isusu. Udarali su ga, bičevali, pljuvali, stavili krunu od trnja i oslovljavali ga pogrđnim imenima. No Isus se nije naljutio.

Pokažite sliku 2-61, Raspeće.

Recite djeci su nakon suđenja vojnici odveli Isusa do mjesto koje se zove Kalvarija i pribili ga na križ. Objasnite da Isus nije bio ljut na vojnike zbog onoga što su mu učinili. Umjesto toga zamolio je Nebeskog Oca da oprostimo vojnicima.

Sveta pisma i  
papirnata trakica

Neka djeca poslušaju ono što je Isus rekao prije smrti. Pročitajte naglas prvu rečenicu Luke 23:34.

Pokažite papirnatu trakicu i ostavite je do kraja lekcije. Pomozite djeci da s vama ponove Isusovu izjavu.

Istaknite da iako su vojnici bili neugodni prema Isusu, oprostio im je i zamolio Nebeskog Oca da im oprostimo.

### Sreća dolazi kad oprostimo drugima

Učiteljeva  
prezentacija

Podsjetite djecu da kad smo sljedbenici Isusa Krista pokušavamo učiniti ono što bi on učinio. Isus je uvijek oprostio onima koji su bili neljubazni prema njemu. Mi bismo također trebali oprostiti onima koji nisu ljubazni prema nama.

Pjesma

Otpjevajte ili izrecite riječi prvog stiha pjesme »Oče pomozimi«. Zamolite djecu da pažljivo slušaju riječi. Istaknite da su riječi zapisane poput molitve da nam pomognu osjetiti koliko je važno oprostiti drugima.



Oče, pomози da opraštam ja  
Svemu što bol mi nanijeti zna.  
I svaki dan pomози mi  
bliže da dođem, da dođem Ti!

Neka djeca ustanu i s vama otpjevaju ili izrecitiraju riječi pjesme. Potaknite djecu da razmisle o značenju riječi dok ih pjevaju.

#### Priča i rasprava

Ispričajte sljedeću priču o djetetu koje je znalo kako oprostiti:

Majka je zamolila Kruno da počisti dvorište. Grabljama je prikupljao lišće i grančice koje su pale s drveća i biljaka u dvorištu. Kruno je naporno radio i naposljetku je sakupio svo lišće i grane na jednu veliku hrpu. Tada se Jurica strčao niz ulicu, zaletio u hrpu i razbacao lišće i grane na sve strane. Sve što je Kruno napravio nestalo je u nekoliko sekundi.

- Što mislite kako se Kruno osjećao kad je vidio Juricu da to čini?

Krunin brat je vidio što je Jurica učinio. Mislio je da će Kruno uhvatiti Juricu i istući ga jer je razbacao hrpu lišća i grančica.

- Što je Kruno mogao učiniti?

Pomozite djeci smisliti nekoliko prijedloga. Zatim završite priču:

Kruno je potrčao za Juricom. No umjesto da ga udari, pitao ga je ima li kakvog posla tog dana. Jurica je potvrdno kimnuo.

Kruno je ponudio Jurici da će mu pomoći ako pomogne grabljama ponovno sakupiti lišće na hrpu. Jurica se složio, a obojica su se dobro proveli radeći zajedno.

#### Rasprava

Objasnite da ako oprostimo drugima i ljubazni smo prema njima, kao što je Kruno bio prema Jurici, osjećat ćemo sreću iznutra. Ako ne oprostimo, nastavit ćemo osjećati bol ili ljutnju, i nećemo biti sretni. Trebamo oprostiti drugima kako bismo bili sretni.

Opišite nekoliko situacija djeci i raspravite je li dijete u situaciji pokazalo oprost ili ne. Ako dijete iz priče nije pokazalo oprost, pitajte djecu što dijete može učiniti kako bi pokazalo oprost i bilo sretno iznutra.

Upotrijebite situacije ispod ili osmislite vlastite:

1. Jana je upravo dovršila slikanje predivne slike kad je njezin mali brat došao i išarao cijelu sliku s pastelom. Jana je bila toliko uzrujana da je vikala i udarila svog brata po ruci.
  - Je li Jana pokazala oprost?
  - Što mislite kako se Jana osjećala iznutra?
  - Što bi Jana mogla učiniti da pokaže oprost svom bratu?
2. Na igralištu, Dijana je prišla Katarini i gurnula je. Otrčala je smijući se. Sljedeći dan, Dijana je pala s ljuljačke i ozlijedila koljeno. Katarina je dotrčala i pomogla joj ustati.
  - Je li Katarina pokazala oprost?
  - Što mislite kako se Katarina osjećala iznutra?
3. Kad je Krešo čekao da se napije iz pipe, dječak ispred njega se okrenuo i polio ga vodom. Krešino je lice bilo potpuno mokro, ali se on okrenuo i otišao ne

rekavši ni riječ. Sljedećeg dana dok je pio, isti je dječak prošao pored njega. Krešo je mogao baciti vodu na dječaka, ali nije.

- Je li Krešo pokazao oprost?
- Što mislite kako se Krešo osjećao iznutra?

### Sažetak

Aktivnost za ponavljanje

Popišite brojeve od 1 do 8 na ploču. Neka se djeca izmjenjuju brišući broj i odgovarajući na pitanja za ponavljanje koja odgovaraju tim brojevima. Ako imate veliki razred, možda ćete trebati smisliti više pitanja.

1. Što znači oprostiti drugima?
2. Kako se Isus Krist ponašao prema vojnicima koji su ga objesili na križ?
3. Što je Isus Krist zamolio Nebeskog Oca da učini za vojnike?
4. Što mislite kako se Kruno osjećao kad je Jurica udario hrpu lišća?
5. Kako je Kruno pokazao oprost prema Jurici?
6. Što mislite kako se Kruno osjećao kad je oprostio Jurici?
7. Što mislite kako se Jurica osjećao kad je Kruno bio ljubazan prema njemu umjesto da mu se osveti?
8. Kako ćemo se mi osjećati kad oprostimo onima koji nisu bili ljubazni prema nama?

BI tabela i prsten

Pokažite BI tabelu. Neka djeca ponove riječi na njoj. Pomozite djeci razumjeti da kad oprostimo drugima poput Isusa mi biramo ispravno.

Neka djeca pogledaju svoje BI prstenje ako ih nose. Recite im da ih njihovo prstenje može podsjetiti da biraju ispravno opraštajući drugima.

Svjedočanstvo

Posvjedočite da možemo biti sretni kad oprostimo drugima i ljubazni smo prema njima. Ispričajte o tome kad ste birali ispravno i oprostili nekome. Objasnite što ste osjećali prema toj osobi jer ste bili spremni oprostiti.

Ako vrijeme omogući, neka djeca pričaju o trenucima kad su nekome oprostili.

Potaknite djecu da se posebno potrudite oprostiti drugima sljedećeg tjedna. Predložite da razgovaraju o oprostima sa svojim obiteljima.

Pozovite dijete da kaže završnu molitvu. Predložite da zamoli Nebeskog Oca da pomogne djeci oprostiti drugima.

---

### Aktivnosti obogaćenja

Odaberite iz sljedećih aktivnosti one koje će biti najbolje za djecu u vašem razredu. Možete ih koristiti u samoj lekciji ili kao ponavljanje ili sažetak. Za dodatne smjernice, vidi »Predavanje« u »Pomagala za učitelja«.

1. Donesite veliku torbu i nešto kamenja. Raspravite s djecom kako se često naljutimo ili želimo osvetiti kad su ljudi neljubazni prema nama. Tijekom rasprave, stavite kamenje u torbu jedan po jedan.

Kad torba bude imala dovoljno kamenja, neka se djeca izmjenjuju noseći je. Zamolite ih da plješću rukama ili nekoga zagrlje dok nose torbu. Objasnite da je ljutnja na druge zbog neljubaznih stvari koje su učinili poput nošenja torbe s kamenjem. To je za nas težak teret.

Neka djeca kažu »Oprostiti ću« nekoliko puta dok vadite kamenje iz torbe. Neka zatim ponovno nose torbu. Objasnite da kad oprostimo drugima, više ne moramo nositi težak teret. Osjećamo se puno sretniji kad oprostimo.

2. Otpjevajte ili izrecitirajte riječi pjesme »Čini što činim« (*Dječja pjesmarica*, str. 70). Riječi ove pjesme nalaze se na kraju priručnika.

Ponovite pjesmu nekoliko puta, dopuštajući djeci da se izmjenjuju birajući radnje. Podsjetite djecu da kad slijedimo nekoga, činimo ono što oni čine. Ako želimo biti sljedbenici Isusa Krista, trebamo činiti što on čini, uključujući pokazivanje oprosta onima koji su neljubazni prema nama.

3. Ispričajte priču o Josipu i njegovoj braći, kako je opisano u Postanku 37 i 41-45. Možete zadati djeci da odglume priču. Raspravite s djecom kako je Josip oprostio svojoj braći (vidi Postanak 45:1-15).
4. Napravite svakom djetetu presliku slike s kraja lekcije. Dajte djeci bojice ili olovke i neka nacrtaju sretna lica djeci na slici. Zatim neka oboje slike. Zamolite djecu da odnesu slike kući i stave slike tamo gdje će ih podsjetiti da oprostite drugima.
5. Neka djeca odglume priču o Kruni i tri situacije na stranicama 210-211 (u prvoj situaciji, neka djeca odglume kako je Jana oprostila svom bratu). Ili osmislite slične situacije primjerenije za djecu u vašem razredu i neka ih djeca odglume.

Opraštanje nas usrečuje



**Cilj** Pomoći djeci razumjeti da će svi uskrsnuti jer je Isus Krist uskrsnuo.

**Priprema**

1. Uz molitvu proučite Matej 27:45-66, 28:1-8, Luka 24:13-46 i Ivan 19:30, 20:11-18. Vidi i *Evandeoska načela* (31110), 11. i 12. poglavlje.
2. Izrežite stranicu papira iste veličine kao slika 2-65, Uskrsli Isus Krist (Umjetničke slike iz evanđelja 239; 62187), u osam dijelova. Označite dijelove brojevima od 1 do 8. Prekrijte sliku 2-65 kako je prikazano tako da pažljivo pričvrstite dijelove na sliku sa spajalicama ili malim komadićima samoljepljive trake.

1	2
3	4
5	6
7	8

3. Pripremite se otpjevati ili izrecitirati riječi prvog stiha pjesme »Otkupitelj moj živi znam« (*Crkvena pjesmarica*, br. 25).
4. Potrebni materijali:
  - a) Biblija.
  - b) Isječak 2-5, prizor raspeća; isječak 2-6, omotano Isusovo tijelo; isječak 2-7, grobnica; isječak 2-8, veliki kamen; isječak 2-9, stražari; isječak 2-10, anđeo; isječak 2-11, žene s uljima; isječak 2-12, uskrsli Isus. Poslažite te isječke prema redosljedu korištenja u lekciji.
  - c) Slika 2-2, Obitelj s bebom (62307); slika 2-35, Krist i djeca (Umjetničke slike iz evanđelja 216; 62467); slika 2-62, Marija i uskrsli Gospodin (Umjetničke slike iz evanđelja 233; 62186); slika 2-63, Na putu u Emaus; slika 2-64, Isus pokazuje svoje rane (Umjetničke slike iz evanđelja 234; 62503).
5. Obavite potrebne pripreme za bilo koju aktivnost koju želite koristiti.

**Predloženi  
razvoj lekcije**

Pozovite dijete da kaže uvodnu molitvu.

Pratite napredak djece ako ste ih potaknuli da učine nešto tijekom tjedna.

**Isus Krist je učinio nešto za nas što mi nismo mogli učiniti**

Aktivnost za  
privlačenje pažnje

Pokažite sliku 2-2, Obitelj s bebom. Neka djeca razmisle o tome kad su prvi put došli na zemlju kao bebe.

- Što su vaši roditelj (ili drugi članovi obitelji) učinili za vas dok ste bili bebe što niste mogli učiniti sami?

Pomozite djeci razmisliti o stvarima koje su njihovi roditelji (ili drugi članovi obitelji) učinili za njih. Pobrinite se da svako dijete ima priliku navesti barem jednu stvar.

- Što vaši roditelji (ili drugi članovi obitelji) čine za vas sada što ne mogu učiniti sami za sebe?

- Zašto to čine za vas?

Objasnite da su naši roditelji i drugi članovi obitelji sretni učiniti stvari za nas koje ne možemo učiniti sami jer nas vole i žele nam pomoći.

Rasprava

Objasnite da nas još netko jako voli i bio je spreman učiniti stvari za nas koje mi nismo mogli učiniti za sebe.

Pokažite sliku 2-35, Krist i djeca.

- Tko je ta osoba koja nas voli?

Objasnite da se, prije nego što smo došli na ovu zemlju, Isus Krist ponudio biti naš Spasitelj. To znači da je bio voljan umrijeti i uskrsnuti kako bismo mi mogli ponovno živjeti i vratiti se našem Ocu na Nebu. Isus je bio jedina osoba koja je imala moć da to učini za nas. Mi to nismo mogli učiniti za sebe.

- Što znači uskrsnuti?

Objasnite da kad umremo, naši duhovi napuštaju naša fizička tijela. Nakon što je Isus umro, njegov duh i njihovo fizičko tijelo su se ponovno spojili kao uskrslo tijelo koje će zauvijek živjeti. Budući da je Isus umro, a zatim uskrsnuo, i mi ćemo uskrsnuti.

### **Isus Krist je uskrsnuo**

Učiteljeva prezentacija

Objasnite da je uskrsnuće Isusa Krista, našeg Spasitelja, bilo važan događaj koji slavimo na poseban dan svake godine kako bi si pomogli prisjetiti se što se dogodilo.

- Kako nazivamo taj poseban dan? (Uskrs.)

Podsjetite djecu da je Uskrs vrijeme kad učimo o uskrsnuću Isusa Krista.

Priča iz Svetih pisama s izrescima

Ispričajte priče o raspeću, pokopu i uskrsnuću Isusa Krista (vidi Matej 27:45, 57-66; 28:1-6 i Ivan 19:30). Neka djeca podignu isječke u odgovarajućim trenutcima.

Neka dijete podigne isječak 2-5, prizor raspeća.

Objasnite da je Isus stavljen na križ nešto prije podneva. U podne se sunce sakrilo od pogleda, a tama se proširila zemljom tri sata (vidi Matej 27:45). Kristova bol bila je veća nego što bismo je mi mogli podnijeti. Krist je mogao odabrati da ne pati i umre, no obećao je Nebeskom Ocu da će doći na zemlju te patiti i umrijeti za nas.

Recite djeci da je zemlja podrhtavala. Oni koji su promatrali u tami čuli su Isusa kako vapi: »Svršeno je!« (Ivan 19:30) Njegova je patnja završila. Pognuo je glavu i umro. Njegov je duh napustio njegovo tijelo.

- Što mislite kako su se Isusovi prijatelji i učenici osjećali nakon što je Isus uskrsnuo?

Neka dijete položi isječak prizora raspeća.

Neka dijete podigne isječak 2-6, omotano Isusovo tijelo.

Objasnite da su Isusovi prijatelji i učenici pažljivo skinuli njegovo tijelo s križa. Omotali su tijelo u udobnu tkaninu s aromom, kako je bio običaj u to doba.

Neka dijete podigne isječak 2-7, grobnica.

Objasnite da su Spasiteljevi prijatelji stavili njegovo tijelo u grobnicu. Grobnica je mala prostorija, često isklesana iz velikog kamena, u koje se ljudi mogu pokopati.

Neka dijete položi isječak omotanog Isusovog tijela.

Neka djeca podignu isječak 2-8, veliki kamen i isječak 2-9, stražari.

Recite djeci da je veliki kamen stavljen na ulaz grobnice i da su stražari stali pored kamena.

- Zašto su kamen i stražari postavljeni na ulaz grobnice? (Vidi Matej 27:62-66.)

Objasnite da je Isusovo tijelo bilo u grobnici tri dana. U jutro trećeg dana, nedjelja, zemlja je ponovno podrhtavala (vidi Matej 28:1-2).

Neka dijete podigne isječak 2-10, anđeo.

Objasnite da je anđeo sišao s neba i odgurnuo kamen s vrata grobnice.

Neka dijete položi isječak velikog kamena.

- Što se dogodilo ljudima koji su čuvali grobnicu? (Vidi Matej 28:4.)

Neka dijete položi isječak sa stražarima.

Neka dijete podigne isječak 2-11, žene s uljima.

Objasnite da su tog istog nedjeljnog jutra Marija Magdalena, Isusova sljedbenica, i još jedna žena posjetile grobnicu (vidi Matej 28:1). Htjeli su staviti nešto ulja i aroma na tijelo Isusovo (to je bio običaj u to doba). Kad su se približile grobnici, vidjele su da je kamen pomaknut. Grobnica je bila prazna. Isusovog tijela nije bilo.

Objasnite da su žene vidjele anđela, koji im je rekao da se ne plaše. Pročitajte naglas Matej 28:5-6 što je anđeo rekao ženama.

Neka sva djeca polože svoje isječke. Neka dijete podigne isječak 2-12, uskrsli Isus.

Objasnite da je anđeo rekao ženama da je Isus Krist uskrsnuo. Njegov se duh vratio u njegovo tijelo i bio je ponovno živ.

Recite djeci da je Isusovim učenicima i prijateljima bilo vrlo drago čuti da je on ponovno živ.

Pjesma

Neka dijete nastavi držati isječak uskrslog Isusa dok pjevate ili recitirate prvi stih pjesme »Otkupitelj moj živi znam«. Zatim neka dijete položi isječak.

Otkupitelj moj živi, znam Otkupitelj moj živi, znam;  
utjehu pruža spomen sam. On živi, koji mrtav bje,  
moj vječni vođa živi, gle!

On živi, ljubav dariva;

kod oca me zagovara.

On živi, dušu hrani mi te mirom svog me ispuni.

### **Isus Krist se ukazao Mariji Magdaleni i svojim učenicima**

Rasprava

Pokažite sliku 2-62, Marija i uskrsli Gospodin.

Objasnite da se Isus Krist ukazao nekima od svojih sljedbenika nakon uskrsnuća. Prvo se ukazao Mariji Magdaleni (vidi Ivan 20:11-18). Marija je plakala pored grobnice kad joj je Isus došao.

- Što mislite kako se Marija osjećala kad je vidjela Isusa i saznala da je ponovno živ?

Priča iz Svetih pisama

Pokažite sliku 2-63, Na putu u Emaus i ispričajte priču koja se nalazi u Luki 24:13-46.

Objasnite da dvojica učenika nisu prepoznali Isusa kad je počeo razgovarati s njima. Ispričali su Isusu o svemu što se dogodilo tog dana kod grobnice. Kad je Isus stao kako bi večerao s njima, prelomio je kruh, blagoslovio ga i dao ga učenicima. Tada su shvatili tko je on. Isus je zatim nestao iz njihovog vidokruga.

- Što mislite kako su se učenici osjećali nakon što su vidjeli Isusa?
- Da ste vi bili jedan od učenika i upravo vidjeli Isusa, što biste učinili?

Objasnite da su dvojica učenika požurili u Jeruzalem kako bi ispričali drugim učenicima da su vidjeli Isusa. Dok su pričali drugima što se dogodilo, Isus se ukazao.

Pročitajte naglas Luka 24:36-37. Objasnite da su učenici bili prestrašeni vidjeti Isusa jer su mislili da je on duh.

Pokažite sliku 2-64, Isus pokazuje svoje rane.

Objasnite da je Isus želio da učenici dodirnu njegovo tijelo kako bi znali da je uskrsnuo. Pročitajte naglas Luka 24:39-40.

Recite djeci da je Isus također zatražio nešto hrane za jelo. Jeo je hranu kako bi pokazao učenicima da se njegovo fizičko tijelo od mesa i kostiju ponovno spojilo s njegovim duhom u uskrslo tijelo (vidi Luka 24:41-43).

### **Budući da je Isus uskrsnuo, i mi ćemo uskrsnuti.**

Učiteljeva  
prezentacija

Recite djeci da je Isus Krist, naš Spasitelj, obećao da će svi ljudi živjeti ponovno nakon što umru. Svatko od nas će uskrsnuti kao i Isus i imati predivno uskrslo tijelo poput njegovog. Isus je to omogućio jer nas voli.

Aktivnost

Pokažite sliku prekrivenu s osam papirnatih dijelova. Objasnite da je iza papira skrivena posebna slika. Neka se djeca izmjenjuju birajući brojeve od 1 do 8. Postavite odgovarajuće pitanje i dopustite razredu da odgovori (pomozite djeci prema potrebi). Nakon što razred odgovori na svako pitanje, neka dijete ukloni odgovarajući dio papira, otkrivajući dijelove slike.

Upotrijebite sljedeća pitanja za aktivnost (ili osmislite vlastite):

1. Tko će uskrsnuti? (Svi.)
2. Što znači uskrsnuti? (Živjeti ponovno; ponovno spajanje tijela i duha nakon smrti.)
3. Što je anđeo mislio kad je rekao: »Uskrsnuo je«? (Isus Krist je uskrsnuo.)
4. Koje su neke stvari koje je Isus Krist učinio kad je uskrsnuo? (Hodao je, govorio, jeo hranu, ukazao se Mariji Magdaleni i svojim učenicima, dopustio je učenicima da dodirnu njegove ruke i stopala.)
5. Tko je naš Spasitelj? (Isus Krist.)
6. Kome se je Isus Krist ukazao nakon što je uskrsnuo? (Mariji Magdaleni i mnogim svojim učenicima.)
7. Je li Isus Krist sada živ? (Da, na nebu s Nebeskim Ocem.)
8. Zašto je Isus bio voljan umrijeti i uskrsnuti za nas? (Zato što nas voli i želi da možemo živjeti ponovno s njim i Nebeskim Ocem.)

Kad se otkrije cijela slika, objasnite da je to slika uskrslog Isusa Krista. Kad vidimo ovu sliku, možemo se sjetiti da ćemo svi uskrsnuti jer je Isus uskrsnuo.



## Sažetak

### Svjedočanstvo

Iznesite svoje osjećaje za Isusa Krista i posvjedočite o njemu i njegovom uskrsnuću. Podsjetite djecu da je vijest da je uskrsnuo dobra za sve.

Pozovite dijete da kaže završnu molitvu. Predložite da zahvali Nebeskom Ocu što je poslao svog Sina, Isusa Krista, koji nam je omogućio da ponovno živimo nakon što umremo.

---

### Aktivnosti obogaćenja

Odaberite iz sljedećih aktivnosti one koje će biti najbolje za djecu u vašem razredu. Možete ih koristiti u samoj lekciji ili kao ponavljanje ili sažetak. Za dodatne smjernice, vidi »Predavanje« u »Pomagala za učitelja«.

1. Ponovite demonstraciju s rukom i rukavicom iz 3. lekcije (vidi str. 12). Nastavite usporedbu objašnjavajući da je umiranje poput vađenja ruke iz rukavice. Tijelo se (poput rukavice) ne može kretati, ali duh (poput ruke) i dalje je živ. Pri uskrsnuću, duh i tijelo se ponovno ujedinjuju, i oboje su ponovno živi.
2. Neka djeca ustanu i ponove treći članak vjere s vama. Objasnite da zato što je Isus Krist umro i uskrsnuo, mi ćemo također uskrsnuti, a ako obdržavamo zapovijedi, moći ćemo ponovno živjeti s Isusom i Nebeskim Ocem jednoga dana. Možete pomoći djeci upamtiti ovaj članak vjere.
3. Otpjevajte ili izrecitirajte riječi pjesme »Znam živi Otac moj« (*Dječja pjesmarica*, str. 8).

Znam živi Otac moj,  
i voli me On.  
Duh sada meni šapuće  
da istina je to; da istina je to.

On posla mene tu  
da s vjerom živim ja.  
I duh sad meni šapuće  
da mogu uspjjet ja; da mogu uspjjet ja.

4. Uz odobrenje vaše predsjednice Male škole, pozovite člana odjela ili ogranka da dođe u razred i ispriča o svojoj ljubavi za Spasitelja i svjedočanstvo o uskrsnuću.
5. Zamolite djecu da zatvore svoje oče i prave se da su slijepi. Objasnite da kad uskrsnemo, neće više biti sljepoće ili bilo kojeg drugog nedostatka. Naša će tijela biti savršena. Svi će moći vidjeti, čuti i trčati; nitko neće imati fizičkih problema. Nitko se neće razbolijevati. Zamolite djecu da otvore svoje oči i razgovarajte o tome kako će predivno biti kad budemo imali savršena zdrava tijela.

# Crkva Isusa Krista je na zemlji

42.  
lekcija

**Cilj** Pomoći svakom djetetu razumjeti da je Crkva Isusa Krista svetaca posljednjih dana ista Crkva koju je Krist organizirao kad je bio na zemlji.

## Priprema

1. Uz molitvu proučite Nauk i saveze 115:4. Vidi i Evanđeoska načela (31110), 16. i 17. poglavlje.
2. Pripremite se otpjevati ili izrecitirati riječi prvog stiha pjesme »Pričaj mi o Kristu« (*Dječja pjesmarica*, str. 20) i »Obnova svećeništva« (*Dječja pjesmarica*, str. 25).
3. Proučite kartu svijeta koja se nalazi na kraju lekcije i odredite nekoliko lokacija koje su poznate djeci, uključujući i vašu državu.
4. Slike postavljene na ploči, zidu ili podu tijekom lekcije trebaju izgledati ovako:

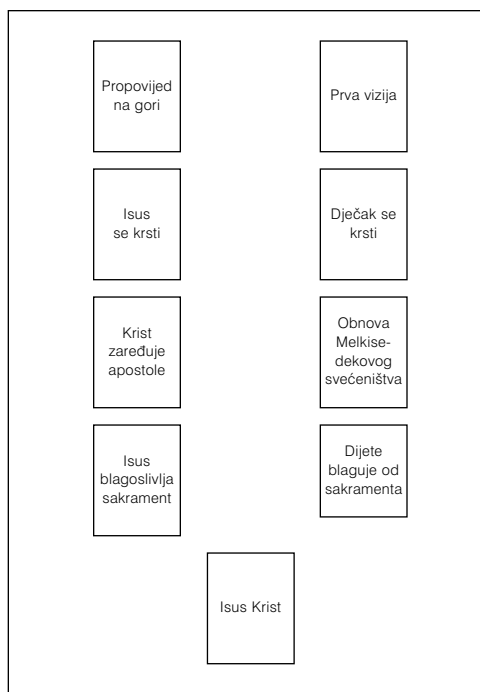

5. Potrebni materijali:
  - a) Biblija i Nauk i savezi.
  - b) Samoljepljiva traka ili nešto slično (po izboru).
  - c) Slika 2-3, Isus Krist (Umjetničke slike iz evanđelja 240; 62572); slika 2-19, Ivan Krstitelj krsti Isusa (Umjetničke slike iz evanđelja 208; 62133); slika 2-20, Dječak se krsti (62018); slika 2-37, Propovijed na gori (Umjetničke slike iz evanđelja 212; 62166); slika 2-38, Prva vizija (Umjetničke slike iz evanđelja 403; 62470); slika 2-66, Krist zareduje apostole (Umjetničke slike iz evanđelja 211; 62557); slika 2-67, Isus blagoslivlja prvi sakrament; slika 2-68, Obnova Melkisedekovog svećeništva (Umjetničke slike iz evanđelja 408; 62371); slika 2-69, Dijete blaguje sakrament; slika 2-70, Djeca širom svijeta.
6. Obavite potrebne pripreme za bilo koju aktivnost koju želite koristiti.

---

**Predloženi razvoj lekcije**

Pozovite dijete da kaže uvodnu molitvu.

Pratite napredak djece ako ste ih potaknuli da učine nešto tijekom tjedna.

**Isus Krist je organizirao svoju Crkvu u Svetoj Zemlji**

Aktivnost za privlačenje pažnje

Pokažite djeci kartu svijeta koja se nalazi na kraju lekcije.

- Što je to? (Karta.)

Ukratko razgovarajte o kartama i za što se koriste. Pokažite djeci gdje oni žive na karti. Pokažite neka druga mjesta koja mogu biti poznata djeci, kao odakle dolazi misionar ili gdje služi, ili odakle se nova obitelj u odjelu ili ogranku preselila.

Objasnite da ova karta prikazuje područje koje se često naziva Sveta Zemlja. Pokažite to područje. Objasnite da je tamo Isus Krist odrastao, podučavao ljude evanđelju i organizirao svoju Crkvu. Podsjetite djecu da su u Maloj školi ove godine naučili mnoge stvari o Isusu i njegovim učenjima za ljude u Svetoj Zemlji.

Učiteljeva prezentacija

Pokažite Bibliju i otvorite Novi zavjet. Podsjetite djecu da to Sveto pismo sadrži priče o Isusu Kristu i ljudima u Svetoj Zemlji. U Novom zavjetu možemo čitati o tome kako je Isus organizirao svoju Crkvu u Svetoj Zemlji.

Aktivnost sa slikama

Recite djeci da ćete razgovarati o nekim dijelovima Crkve Isusa Krista kako ju je on organizirao u Svetoj Zemlji dok je bio na zemlji. (Možete istaknuti da je Isus organizirao svoju Crkvu na isti način među Nefijcima u Americi kad ih je posjetio nakon svog uskrsnuća.)

Pokažite sliku 2-37, Propovijed na gori, i neka je dijete postavi na vrh lijevog ugla ploče, zida ili na pod ispred razreda.

- Što ova slika prikazuje? (Isus Krist podučava ljude.)
- Koja su neka od Isusovih učenja kojih se sjećate?

Objasnite da je Isus volio ljude koje je podučavao i želio je da znaju evanđelje, stvari koje je Nebeski Otac želio da oni učine. Jedan od razloga zašto je Isus organizirao svoju Crkvu je da pomogne ljudima učiti evanđelje. Objasnite da *organizirati* znači sabrati na sistematičan način.

- Zašto je Isus želio da ljudi imaju evanđelje? (Volio ih je i želio da znaju kako ponovno živjeti s Nebeskim Ocem.)

Pokažite sliku 2-19, Ivan Krstitelj krsti Isusa, i neka je dijete stavi ispod slike Propovijed na gori.

Zamolite djecu da vam kažu što znaju o slici. Objasnite da je Isus postavio primjer kako se trebamo krstiti. Krštenje uranjanjem od nekoga tko obnaša svećeništvo važan je dio Isusove Crkve.

Pokažite sliku 2-66, Krist zareduje apostole, i neka je dijete stavi ispod slike krštenja.

Objasnite da je Isus Krist odabrao dvanaest muškaraca da mu pomognu voditi njegovu Crkvu (nisu svi prikazani na slici). Ti ljudi su se zvali apostoli. Isus im je dao svećeništvo da im pomogne voditi njegovu Crkvu i služiti ljudima.

Pokažite sliku 2-67, Isus blagoslivlja prvi sakrament, i neka je dijete stavi ispod slike apostola.

Zamolite djecu da vam kažu što znaju o slici. Podsjetite djecu da je Isus Krist dao ljudima sakrament da im pomogne da ga se sjećaju.

Pokažite sliku 2-3, Isus Krist, i neka je dijete stavi ispod slike prvog sakramenta.

Recite djeci da je Isus želio da svi znaju da je istinita Crkva bila Crkva Isusa Krista.

Pjesma

Neka djeca ustanu i s vama otpjevaju ili izrecitiraju riječi prvog stiha pjesme »Pričaj mi o Kristu«.

Pričaj mi priče o Kristu drage mi sve,  
sve što bih pitao njega da tu je, gle!  
Gdje je sve bilo, sve što se zbi;  
o njemu pričaj, pričaj mi ti!

### **Isus Krist je organizirao svoju Crkvu za nas**

Učiteljeva  
prezentacija

Objasnite da su apostoli vodili Crkvu nakon Kristove smrti. Međutim, nakon što su apostoli umrli, ljudi su počeli zaboravljati Isusa i apostole. Nisu više obdržavali zapovijedi niti slijedili Isusova učenja. Ubrzo Crkva Isusa Krista više nije bila na zemlji. Prošlo je stotine godine i bilo je mnogo različitih crkava, no nijedna nije imala istinito svećeništvo.

Recite djeci da su Nebeski Otac i Isus i dalje voljeli sve ljude na zemlji. Željeli su da Crkva Isusa Krista ponovno bude na zemlji kako bi ljudi mogli učiti evanđelje.

Karta

Ponovno pokažite kartu svijeta i recite djeci da su se 1820. godine Nebeski Otac i Isus Krist ukazali Josephu Smithu, koji je živio u New Yorku, u Sjedinjenim Državama. Pokažite djeci gdje se New York nalazi na karti.

Aktivnost sa  
slikama

Pokažite sliku 2-38, Prva vizija, i neka je dijete stavi pored slike Propovijed na gori.

Zamolite djecu da vam kažu što znaju o slici. Objasnite da je Isus zapovjedio Josephu Smithu da organizira Crkvu Isusa Krista, kao što je Isus sam organizirao kad je bio na zemlji.

Pokažite primjerak Nauka i saveza. Istaknite da kao što Novi zavjet sadrži Isusova učenja dok je bio na zemlji, Nauk i savezi sadrže učenja koja je Isus dao Josephu Smithu i drugim prorocima u naše doba.

Pokažite sliku 2-20, Dječak se krsti, i neka je dijete stavi pored slike Isus se krsti.

Zamolite djecu da kažu što znaju o slici. Istaknite da se dijete krsti uranjanjem (potpunim uranjanjem u vodu) od nekoga tko obnaša svećeništvo, kao što se Isus krstio.

Pokažite sliku 2-68, Obnova Melkisedekovog svećeništva, i neka je dijete stavi pored slike Isus zareduje apostole.

Pokažite Petra, Jakova i Ivana na slici o obnovi Melkisedekovog svećeništva. Objasnite da su Petar, Jakov i Ivan bili trojica originalnih apostola kojima je dano svećeništvo Isusa Krista. Recite djeci da je Isus učinio da se Petar, Jakov i Ivan vrate na zemlju i predaju svećeništvo Josephu Smithu i Oliveru Cowderyju. Isus je znao da će nam trebati svećeništvo kao i prvim članovima njegove Crkve.

Pokažite sliku 2-69, Dijete blaguje sakrament, i neka je dijete stavi pored slike Isus blagoslivlja prvi sakrament.

- Što se događa na ovoj slici?
- Zašto blagujemo sakrament?

Istaknite da nam je Isus Krist dao sakrament iz istog razloga zbog kojeg ga je dao apostolima u Svetoj Zemlji: da nam pomogne da ga se sjetimo.

Pomaknite sliku 2-3, Isus Krist, tako da se nalazi između dva reda slika.

Objasnite da smo mi članovi Crkve Isusa Krista, kao što su to bili njegovi sljedbenici u Svetoj Zemlji.

Sveta pisma

- Kako se danas zove Crkva Isusa Krista?

Pročitajte naglas Nauk i savezi 115:4. Objasnite da *posljednji dani* označava vrijeme u kojem sada živimo, a *sveci* su ljudi koji obdržavaju Isusova učenja.

Neka djeca ustanu nekoliko puta i kažu »Ja pripadam Crkvi Isusa Krista svetaca posljednjih dana«.

Učiteljeva prezentacija

Ukratko usporedite dva stupca slika, naglašavajući da je Isusova Crkva ista danas kao što je bila u Svetoj Zemlji. Isus nam je dao svoja učenja kao što ih je dao ljudima u Svetoj Zemlji.

Karta

Ponovno pokažite kartu svijeta. Ponovno pokažite Svetu Zemlju i objasnite da je, dok je Isus bio zemlji, većina članova njegove Crkve živjela u Svetoj Zemlji.

- Gdje članovi Crkve Isusa Krista žive danas?

Učiteljeva prezentacija

Pokažite sliku 2-70, Djeca širom svijeta, i objasnite da članovi Crkve Isusa Krista svetaca posljednjih dana žive posvuda u svijetu. Istaknite da djeca sa slike dolaze iz mnogo različitih zemalja. Objasnite da Isus želi da svi ljudi, ne samo ljudi iz jedne ili dvije zemlje, nauče njegova učenja i pripadaju njegovoj Crkvi.

Pjesma

Otpjevajte ili izrecitirajte riječi pjesme »Obnova svećeništva«.

Bog svećeništva moć  
i znanje obnovi kad On svijetu objavi  
i moć nam ostavi.

### **Sažetak**

Igra spajanja

Sklonite sve slike osim slike 2-3, Isus Krist, iz stupaca s ploče, stola ili poda. Pomiješajte slike i stavite ih licem prema dolje (ili prema gore za mlađu djecu) na pod u dva stupca.

Recite djeci da je svrha ove igre spojiti slike. Neka svako dijete, jedno po jedno, okrene dvije slike. Ako slike odgovaraju (na primjer, slika na kojoj se Isus krsti odgovara slici na kojoj se krsti dječak), neka dijete kaže koji je dio Crkve Isusa Krista predstavljen na slikama. Ako slike ne odgovaraju, neka ih dijete ponovno okrene licem prema dolje na isto mjesto. (Ako mislite da će djecu zbunjivati sadržaj na pozadini slika koje treba spojiti, stavite prazan papir preko pozadine slika.)

Nastavite dok se ne spoje sve četiri slike. Ako imate veliki razred, možete ponovno pomiješati slike i ponoviti igru kako bi svatko imao priliku spojiti slike.

Svjedočanstvo

Posvjedočite da je Crkva Isusa Krista svetaca posljednjih dana ista Crkva koju je Krist organizirao dok je bio na zemlji. Ispričajte djeci svoje osjećaje o dijelovima evanđelja o kojima ste danas razgovarali u lekciji (krštenje, svećeništvo ili sakrament.)

Potaknite djecu da kažu članovima svoje obitelji što su danas naučili. Možete im postaviti nekoliko pitanja kako biste im pomogli na brzinu ponoviti ideje podučene u lekciji.

Pozovite dijete da kaže završnu molitvu. Predložite da zahvali Nebeskom Ocu za Crkvu Isusa Krista svetaca posljednjih dana.

---

**Aktivnosti  
obogaćenja**

Odaberite iz sljedećih aktivnosti one koje će biti najbolje za djecu u vašem razredu. Možete ih koristiti u samoj lekciji ili kao ponavljanje ili sažetak. Za dodatne smjernice, vidi »Predavanje« u »Pomagala za učitelja«.

1. Pomozite djeci upamtiti prvi dio šestog članka vjere: »Vjerujemo u onakvo uređenje kakvo je postojalo u prvobitnoj Crkvi.« Objasnite da se *prvobitna Crkva* odnosi na Crkvu u Svetoj Zemlji tijekom vremena dok je Isus bio na zemlji.
2. Dajte djeci papir i bojice ili olovke te neka nacrtaju slike sebe u Crkvi ili u zgradi u kojoj se sastaju kao Crkva. Pomozite djeci razumjeti da je Crkva više od zgrade. To je organizacija koja nam pomaže učiti da živimo kako bismo se mogli vratiti i jednog dana biti s Nebeskim Ocem i Isusom Kristom.



# Isus Krist će ponovno doći

43.  
lekcija

---

**Cilj** Pomoći svakom djetetu da se pripremi za Drugi dolazak Isusa Krista slijedeći Isusova učenja.

---

**Priprema**

1. Uz molitvu proučite Matej 24:36, Luka 24:50-53 i Djela 1:3, 9-11. Vidi i *Evandeoska načela* (31110), 43. poglavlje.
2. Napravite primjerak igre »Priprema za Isusov dolazak«, koji se nalazi na posljednjim stranicama priručnika (ukoliko nije moguće napraviti presliku, pažljivo odvojite stranice iz priručnika). Zalijepite igru na karton ili čvrsti papir. Spremite igru za korištenje u budućim predavanjima.  
  
Ako imate veliki razred, možete napraviti još jedan primjerak igre kako bi dvije grupe mogle igrati u isto vrijeme. Zamolite voditeljicu Male škole ili roditelja od nekog djeteta da dođe u razred nadgledati drugu igru.
3. Za igru, izrežite dvanaest komadića papira. Na svaki papir napišite broj, koristeći dva puta brojeve od 1 do 6. Svinite papire i stavite ih u posudu.
4. Pripremite se ispričati o trenutku kad je netko blizak vama otišao na neko vrijeme. Planirajte govoriti o tome kako vam je osoba nedostajala i kako ste se pripremali za njezin povratak.
5. Pripremite se otpjevati ili izrecitirati riječi drugog stiha pjesme »Djeco Božja dođite« (*Crkvena pjesmarica*, str. 8).
6. Potrebni materijali:
  - a) Biblija.
  - b) Mali predmet, poput gumba ili kamenčića, za svako dijete. Ti će se predmeti koristiti kao figurice u igri; svi predmeti moraju biti drugačiji (boja, oblik ili veličina) kako bi djeca mogla prepoznati svoje predmete.
  - c) Slika 2-62, Marija i uskrsli Gospodin (Umjetniče slike iz evanđelja 233; 62186); slika 2-64, Isus pokazuje svoje rane (Umjetničke slike iz evanđelja 234; 62503); slika 2-65, Uskrsli Isus Krist (Umjetničke slike iz evanđelja 239; 62187); slika 2-71, Uzašašće Isusovo (Umjetničke slike iz evanđelja 236; 62497).
7. Obavite potrebne pripreme za bilo koju aktivnost koju želite koristiti.

---

**Predloženi razvoj lekcije**

Pozovite dijete da kaže uvodnu molitvu.

Pratite napredak djece ako ste ih potaknuli da učine nešto tijekom tjedna.

**Pripremamo se za povratak naših voljenih osoba**

Aktivnost za privlačenje pažnje

Ispričati o tome kad je netko blizak vama otišao na neko vrijeme. Objasnite kako ste se osjećali kad je ta osoba otišla i koliko ste se radovali za njegov ili njezin povratak. Pričajte o pripremanjima koje ste napravili za povratak voljene osobe i kako ste se osjećali kad ste ponovno vidjeli tu osobu.



Pomozite djeci da se prisjete kad je netko koga su voljeli otišao na neko vrijeme. Situacije mogu uključiti odlazak roditelja na put, kad je majka otišla u bolnicu roditelji ili kad je brat, sestra ili drugi član obitelji otišao na misiju. Razgovarajte s djecom o osjećajima koje su imali kad su te osobe odlazile i kad su se vratile kući. Naglasite da nam voljene osobe nedostaju kad odu, a sretni smo kad se vrate. Neka djeca razgovaraju o pripremama koje su oni i njihove obitelji napravili za povratak tih osoba, poput čišćenja i uređenja doma, kuhanja posebne hrane ili nošenja posebne odjeće.

### **Isus Krist će se vratiti**

Učiteljeva prezentacija

Objasnite da dok je Isus Krist živio na zemlji, imao je prijatelje koji su ga puno voljeli. Ti su ga prijatelji slijedili i slušali njegova učenja. Budući da su činili ono čemu ih je podučavao, nazivali su se njegovim učenicima.

Objasnite da je Isus volio svoje učenike. Pomagao im je učiti što im je potrebno kako bi ponovno živjeli s njim i Nebeskim Ocem. Pomogao im je razumjeti razliku između dobra i zla kako bi mogli birati ispravno.

Rasprava o slici

Pokažite sliku 2-62, Marija i uskrsli Gospodin, te sliku 2-64, Isus pokazuje svoje rane. Podsjetite djecu da su prije nekoliko tjedana (41. lekcija) učila o Isusu koji je posjetio svoje učenike nakon što je uskrsnuo. Neka djeca na trenutak porazgovaraju o slikama.

Objasnite da je Isus posjetio i podučavao svoje učenike četrdeset dana nakon što je uskrsnuo (vidi Djela 1:3). Želio je biti siguran da znaju da je on ponovno živ i da razumiju njegova učenja. Isus je želio da njegovi učenici budu poslušni njegovim učenjima čak i kada on više ne bude s njima.

Priča iz Svetih pisama

Pokažite sliku 2-71, Uzašašće Isusovo. Ispričajte vlastitim riječima priču o Kristovom uzašašću na nebo, kako je opisano u Luki 24:50-53 i Djelima 1:9-11. Naglasite sljedeće:

1. Isus je učenicima dao blagoslov.
2. Isus je ostavio svoje učenike i uzdigao se na oblak kako bi se na nebu pridružio Nebeskom Ocu.
3. Učenici su stajali i promatrali dok Isus nije nestao.

Recite djeci da su se dva anđela ukazala pored njih dok su stajali gledajući prema nebu.

Pročitajte naglas što su anđeli rekli učenicima u Djelima 1:11 (započevši sa *zašto stojite*).

Objasnite da su anđeli rekli učenicima da će se Isus Krist jednog dana vratiti na zemlju na isti način kako je otišao. Recite djeci da to nazivamo Drugi dolazak.

Istaknite da ne znamo točno kad će Isus ponovno doći. Jedino Nebeski Otac zna pravo vrijeme (vidi Matej 24:36). No mi znamo da će se Isus jednoga dana vratiti da živi na zemlji.

Rasprava

Pokažite sliku 2-65, Uskrsli Isus Krist.

Objasnite da će Isus živjeti među ljudima na zemlji kad ponovno dođe. Svi će znati da je on Isus Krist, naš Spasitelj, i štovat će ga.

- Biste li željeli biti ovdje kad Isus ponovno dođe? Zašto?

Aktivnost za ponavljanje	<p>Raspravite s djecom kako će predivno biti na zemlji kad Isus ponovno dođe. Ljudi će moći vidjeti Isusa, hodati i razgovarati s njim i moći će ih zagrliti. Istaknite da nakon što Isus dođe, svi će biti prijatelji. Neće biti opakih ljudi. Nećemo morati zaključavati naša vrata jer će sve i svatko biti siguran. Neće biti bolesti koja bi uzrokovala patnju ili bol, a sve će životinje biti prijatelji s nama i jedni s drugima.</p> <p>Postavite djeci sljedeća pitanja o Drugom dolasku. Recite im da ustanu kad znaju odgovor na pitanje. Kad ustane barem nekoliko djece, zamolite jedno od njih da odgovore na pitanje. Ako nitko ne ustane, ili ako su djeca zbunjena ili nesigurna u odgovor, odvojite trenutak da ponovite informaciju.</p> <ul style="list-style-type: none"> <li>• Koliko je dana Isus Krist proveo sa svojim učenicima nakon uskrsnuća? (Četrdeset.)</li> <li>• Tko zna kad će Isus ponovno doći? (Samo Nebeski Otac. Nitko na zemlji ne zna.)</li> <li>• Hoće li biti ratova ili borbi nakon što Isus ponovno dođe? (Ne. Svi će na zemlji biti prijatelji.)</li> <li>• Što će se dogoditi s ljudima koji su bolesni ili hendikepirani kad Isus ponovno dođe? (Bit će iscijeljeni. Više neće biti patnje ili bolesti kad se Isus vrati na zemlju.)</li> <li>• Kakve će biti životinje kad se Isus vrati? (Bit će prijateljski nastrojene prema nama i jedna prema drugoj.)</li> </ul>
Učiteljeva prezentacija	<p><b>Možemo se pripremiti za Drugi dolazak Isusa Krista</b></p> <p>Podsjetite djecu na pripreme koje su napravili kad su se voljene osobe vratile kući. Objasnite da se i mi također moramo pripremiti za povratak Isusa Krista na zemlju. Možemo se pripremiti učeći i slijedeći Isusova učenja.</p> <p>Navedite da ako budemo spremni, mi ćemo biti sretni što vidimo Spasitelja. On želi da svi žive ponovno s njim, no jedino će oni koji slijede njegova učenja i biraju ispravno to moći učiniti. Isus je pomogao svojim učenicima naučiti što trebaju činiti kako bi živjeli ponovno s njim, a također je i nama dao učenja da nam pomognu da budemo spremni kad ponovno dođe.</p>
Pjesma	<p>Pripremite se otpjevati ili izrecitirati riječi drugog stiha pjesme »Djeco Božja dođite«.</p> <p>Radost bit će velika kad se Krista ugleda. Kad u sjaju spusti se, zloća svaka nestat će. Spasitelju, Kralju svom, pjesme ćemo pjevati, svaki strah će nestati, ljubav će zavladatai.</p>
Igra	<p>Istaknite da priprema za drugi Isusov dolazak nije nešto što možemo učiniti u jednom danu. Moramo se pripremati cijeli naš život slijedeći njegova učenja.</p> <p>Pokažite djeci igru »Priprema za Isusov dolazak«. Recite im da će ih igra podsjetiti na neke stvari koje mogu učiniti kako bi se pripremili živjeti s Isusom.</p> <p>Pokažite kako igra opisuje dobre stvari koje možemo učiniti kako bismo slijedili Isusa. To vodi prema području koje je označeno s »Priprema za Isusov dolazak«. Naglasite da igra također pokazuje neke pogrešne stvari koje možemo činiti. To vodi prema području koje je označeno s »Bez pripreme za Isusov dolazak«.</p>

Dajte svakom djetetu mali predmet koji mogu koristiti kao figuricu u igri. Objasnite sljedeća pravila:

1. Cilj igre je doći od strelice označene sa »Start« do područja označenog s »Priprema za Isusov dolazak«.
2. Izmjenjujte se.
3. Kada dođe red na vas, odaberite papir iz posude i pomaknite svoju figuricu za onoliko mjesta koliko pokazuje broj na papiru. Zatim svinite papir i vratite ga u posudu.
4. Kad dođete na polje, vi ili učiteljica naglas ćete pročitati ono što je zapisano. Recite nešto što možete učiniti kako biste slijedili to učenje, ili objasnite zašto je važno činiti ono što je zapisano na polju. Ako dođete na polje koje opisuje loše djelo, objasnite što biste trebali učiniti umjesto onoga što je zapisano na polju. Ako trebate pomoć, učiteljica vam može navesti nekoliko prijedloga.
5. Strelica na svakom polju pokazuje u kojem smjeru ići na vašem *sljedećem* pokretu.

Kad dijete stane na polje koje pokazuje u suprotnom smjeru od »Priprema za Isusov dolazak«, pomozite djetetu razumjeti da kad činimo loše stvari ne slijedimo Isusova učenja, već mijenjamo smjer čineći ono što je ispravno.

Igrajte igru dok svi ne dođu do »Priprema za Isusov dolazak« ili do završetka lekcije.

### Sažetak

Svjedočanstvo	Posvjedočite da će Isus Krist ponovno doći na zemlju, iako mi ne znamo kada. Recite djeci koliko želite slijediti Isusova učenja kako biste mogli imati povlasticu vidjeti ga kad ponovno dođe. Izrecite svoju želju da svako dijete u razredu slijedi Isusova učenja kako biste svi mogli biti zajedno s njim.
Bl prsten	Neka djeca pogledaju svoje Bl prstenje ako ih nose. Podsjetite djecu da ih njihovo prstenje može pomoći da se sjete birati ispravno i slijediti Isusova učenja. Zamolite dijete da ispriča pred razredom nešto što će on ili ona učiniti tijekom nadolazećeg tjedna kako bi se pripremili za drugi Isusov dolazak. Pozovite dijete da kaže završnu molitvu. Predložite da zamoli Nebeskog Oca da pomogne članovima razreda pripremiti se za dolazak Isusa Krista.

---

### Aktivnosti obogaćenja

Odaberite iz sljedećih aktivnosti one koje će biti najbolje za djecu u vašem razredu. Možete ih koristiti u samoj lekciji ili kao ponavljanje ili sažetak. Za dodatne smjernice, vidi »Predavanje« u »Pomagala za učitelja«.

1. Pripremite se otpjevati ili izrecitirati riječi pjesme »Djeco Božja dođite« (*Crkvena pjesmarica*, str. 8). Riječi drugog stiha otisnute su na stranici 229.

Djeco Božja dođite i svi složno pjevajte.  
Radost nek vas ispuni kad se Bog naš pojavi.  
Zemlja bit će čista sva, čista baš od svakog zla.  
Svi ćemo tada živjeti u miru i ljubavi.  
Radost bit će velika kad se Krista ugleda.  
Kad u sjaju spusti se, zloća svaka nestat će.

Spasitelju, Kralju svom, pjesme ćemo pjevati,  
 svaki strah će nestati, ljubav će zavladati.  
 U istini, svjetlosti čisti ćemo živjeti,  
 hvale ćemo pjevati, radosno svi klicati.  
 Zemlja bit će čista sva, ljudska srca radosna,  
 svaka duša kreposna, bit će sreće prepuna.

2. Objasnite da deseti članak vjere govori o drugom dolasku Isusa Krista. Pomozite djeci upamtiti: »Mi vjerujemo da će Krist osobno na zemlji kraljevati.« Objasnite značenje toga djeci.
3. Pokažite djeci uljanu svjetiljku ili jednostavno crtež uljane svjetiljke. Objasnite da nas je Isus podučio važnosti pripreme za njegov dolazak u priči o deset djevoja (ili djevojaka) i njihovim svjetiljkama. Ispričajte usporedbu o deset djevoja, kako je opisano u Mateju 25:1-13. Objasnite da uljane svjetiljke ne mogu svijetliti osim ako imaju ulje za sagorijevanje. Naglasite da budući da se pet ludih djevojaka nisu pripremile, nije im bilo dozvoljeno doći na vjenčanje.  
 Objasnite da je Spasitelj usporedio vjenčanje sa svojim drugim dolaskom. Djevojke koje su nabavile ulje za svoje svjetiljke mogu se usporediti s nama kako se pripremamo biti s Isusom. Ako nismo spremni kad on dođe, nećemo moći živjeti s njim.  
 Zamolite djecu da prepričaju načine kako se mogu pripremiti za Isusov dolazak (možete im dati nekoliko prijedloga, poput onih koji se koriste u igri). Pomozite im razumjeti da se birajući ispravno pripremamo za drugi dolazak Isusa Krista.
4. Napišite *Ja se pripremam za dolazak Isusa Krista* na vrh značke za svako dijete. Neka svako dijete uzme bojice ili olovke i na značku nacrtaj sliku sebe čineći nešto da se pripremi za Isusov dolazak. S pribadačom stavite značke na djecu ili im pomozite staviti konac kroz rupu na vrhu svake značke kako bi napravili ogrlicu.

---

**Cilj** Potaknuti svako dijete da pokaže poštovanje i dobrotu prema svim živim bićima.

---

- Priprema**
1. Uz molitvu proučite Postanak 6:11-7:24, Izaija 11:6-9 i Luka 12:6.
  2. Napravite presliku kvadratića sa životinjama s kraja lekcije (ukoliko nije moguće napraviti presliku, pažljivo odvojite stranice iz priručnika). Izrežite kvadratiće. Spremite kvadratiće za korištenje u budućim predavanjima.
  3. Pripremite se otpjevati ili izrecitirati riječi prvog stiha pjesme »Kad gledam ja nebesa Tvoja« (*Crkvena pjesmarica*, str. 15).
  4. Pripremite se ispričati o trenutku kada ste se vi dobro odnosili prema životinji ili vidjeli nekoga drugoga kako to čini.
  5. Potrebni materijali:
    - a) Biblija.
    - b) Papir i bojice za svako dijete.
    - c) Slika 2-72, Noa i arka sa životinjama (Umjetničke slike iz evanđelja 103; 62305); slika 2-73, Stvaranje – živa stvorenja (Umjetničke slike iz evanđelja 100; 62483); slika 2-74, Salt Lake tabernakul (Umjetničke slike iz evanđelja 503; 62490).
  6. Obavite potrebne pripreme za bilo koju aktivnost koju želite koristiti.
- 

**Predloženi razvoj lekcije**

Pozovite dijete da kaže uvodnu molitvu.

Pratite napredak djece ako ste ih potaknuli da učine nešto tijekom tjedna.

**Životinje su važne**

Aktivnost za privlačenje pažnje

Izmiješajte kvadratiće sa životinjama i postavite ih licem prema dolje na stol ili pod. Pozovite djecu da redom okrenu dva kvadratića, jedan po jedan, i okrenu ih da slika gleda prema gore. Ako su životinje identične, neka ih djeca stave zajedno u »životinjsku paradu« pored ostalih slika. Ako su životinje različite, neka djece ponovno okrenu kartice na istom mjestu. Nastavite dok se sve životinje ne upare i stave u životinjsku paradu.

Pitajte djecu podsjećaju li ih parovi životinja u paradi na priču iz Biblije. Ako se djeca ne sjete priče o Noi i arci, navedite im nekoliko podsjetnika poput sljedećih:

- Gospodin je rekao nekome da nešto izgradi.
- Životinje su došle u parovima.
- Kišilo je četrdeset dana i četrdeset noći, poplavljujući zemlju.

Priča iz Svetih pisama

Pokažite sliku 2-72, Noa i arka sa životinjama, i ponovite priču iz Postanka 6:11-7:24. Objasnite da je Isus Krist želio da se životinje spase od potopa. Rekao je Noi da stavi životinje u arku i pomogao je Noi da zna kako se brinuti o toliko različitih životinja.

## **Isus Krist je stvorio životinje**

Rasprava o slici

Pokažite sliku 2-73, Stvaranje – živa stvorenja.

- Koje životinje vidite na ovoj slici?
- Što vam se sviđa kod tih životinja?

Neka djeca porazgovaraju o životinjama nekoliko minuta.

- Tko je stvorio te životinje?

Podsjetite djecu da je pod vodstvom Nebeskog Oca, Isus Krist stvorio sve životinje.

Pjesma

Otpjevajte ili izrecitirajte s djecom prvi stih pjesme »Kad gledam ja nebesa Tvoja«.

Kad gledam ja nebesa Tvoja, Bože,  
i ovaj svijet, to djelo glasa Tvog;  
kad pogledam koliko bića živi  
po Zemlji toj, na radost srca mog.

Sveta pisma

Podsjetite djecu da su u prethodnoj lekciji učili o drugom dolasku Isusa Krista. Podsjetite ih da kad Isus ponovno dođe, sve će životinje biti prijateljski raspoložene i miroljubive. Pročitajte naglas Izaija 11:6-7 da biste opisali kako će se životinje slagati kad Spasitelj bude ponovno živio na zemlji.

## **Nebeski Otac i Isus Krist vole sva stvorenja**

Sveta pisma

Objasnite da Nebeski Otac i Isus Krist žele da svako biće, čak i najmanje, bude sretno. Oni smatraju da je svako živo biće važno.

Pročitajte naglas Luku 12:6. Objasnite da nam ovaj stih govori da iako su vrapci vrlo male ptice, Nebeski Otac i Isus se svejedno skrbe za njih.

Priča

Pokažite sliku 2-74, Salt Lake tabernakul.

- Jeste li ikada gledali opći sabor na televiziji ili putem satelitskog prijenosa u crkvenoj zgradi?

Objasnite da se opći sabor prenosi iz te zgrade, koja se zove tabernakul. Taj tabernakul, iz Salt Lake Cityja, Utah, izgradili su pioniri svetaca posljednjih dana.

Pokažite visoki krov i mnoga vrata tabernakula, i ispričajte sljedeću priču vlastitim riječima:

Jedne proljetne večeri vrata tabernakula ostavljena su otvorena kako bi se zgrada ohladila. Unutra ja uletjela mala ptica, a da nitko nije primijetio. Ptica je ostala unutra kad su se vrata zatvorila i zaključala.

Kad su sljedećeg jutra stigli radnici kako bi sve postavili za koncert, vidjeli su pticu i nekoliko su je sati pokušavali otjerati. Pozvali su posebno obučene ljude da pokušaju uhvatiti pticu s mrežama na dugačkim ručkama.

Kad je upravitelj, brat John, stigao, vidio je ljude kako s mrežama hvataju pticu. Svaki put kad su ljudi s mrežama otrčali na jedan kraj dvorane, ptica je odletjela na drugi. Sva vrata tabernakula bila su otvorena kako bi ptica mogla pobjeći, no ona je bila previše uplašena kako bi to primijetila.

Posebno obučeni ljudi donijeli su zračne puške i predložili su da pomoću njih ubiju pticu. Bratu Johnu se ta ideja nije svidjela. Puška bi mogla oštetiti građevinu ili opremu u njoj. Još važnije, on je smatrao da ne bi trebali ubiti pticu. Prisjetio se govora predsjednika Spencera W. Kimballa, dvanaestog predsjednika Crkve, da ne bi trebalo ubijati male ptice.

Posebno obučeni ljudi također su predložili da ptici daju jesti otrovanu hranu. No brat John nije ni to želio. Znao je da je moraju brzo otjerati jer se te večeri održavao važan nastup.

Brat John se okrenuo i izrekao kratku molitvu: »Nebeski Oče, ako ti je važan ovaj vrabac, molim te da nam javiš kako bismo ga sigurno uklonili?«

Kad je brat John završio molitvu, znao je što učiniti. Rekao je radnicima da ugase svjetla u zgradi i zatvore sva vrata osim jednih.

Ptica je sjedila na vrhu orgulja, no kad su ugasil svjetla i zatvorili vrata, ptica je odletjela s orgulja i ravno kroz otvorena vrata. (Vidi Ronald D. John, »A Sparrow in the Tabernacle«, *Ensign*, lipanj 1989, str. 24-25.)

- Kako je brat John pokazao da se brine za male ptice? (Molio se umjesto da upuca ili otruje pticu.)
- Kako znate da se Nebeski Otac brinuo za pticu? (Pomogao je bratu Johnu znati kako da je istjera iz tabernakula.)

### **Možemo biti dobri prema životinjama**

Rasprava

Objasnite da Nebeski Otac i Isus žele da se svatko od nas brine o životinjama kao i oni.

Pozovite djecu da razgovaraju o ljubimcima ili drugim životinjama koje oni ili njihove obitelji imaju. (Ako djeca nemaju životinje kod kuće, mogu razgovarati o tome koje bi ljubimce voljeli imati.) Zamolite djecu da ispričaju kako oni mogu pomoći u brizi o tim životinjama. Neka djeca odglume nešto što oni mogu učiniti kako bi se brinuli za životinje, poput davanja svježe vode i zdrave hrane, njegovanja ili ljubaznog govora.

Priča

Objasnite da je prorok Joseph Smith, prvi predsjednik Crkve, također pokazao dobrotu prema životinjama. Ispričajte sljedeću priču vlastitim riječima:

Prorok Joseph Smith i neki drugi ljudi kampirali su na obali male rijeke. Kad je prorok podigao svoj šator, ugledao je tri prerijske čegrtuške. Drugi su htjeli ubiti zmije, no prorok ih je zaustavio i rekao im da ne naude zmijama. Ljudi su podigli zmije sa štapovima i pažljivo ih prenijeli na drugu stranu rijeke. Prorok im je rekao da ne bi trebali ubijati zmije, ptice ili druge životinje dok su na putu osim ako im je potrebno za hranu. (Vidi *History of the Church*, 2:71-72; vidi i Spencer W. Kimball, *Ensign*, studeni 1978, str. 45.)

### **Sažetak**

Podsjetite djecu da je Isus Krist stvorio sve životinje i da su sva stvorenja na zemlji dio nauma Nebeskog Oca.

Aktivnost

Neka djeca ustanu i pomozite im izreći riječi i učiniti pokrete iz sljedećeg stiha:

Isus voli sva stvorenja (*ispružite ruke*):

slonove, velike i visoke (*ispružite ruke s rukama iznad glave*),

ribe u moru (*spojite dlanove i pokrećite ih kao da riba pliva*),

mišiće koji su tako maleni (*pogrbite se*).

On voli puzajuće insekte (*neka prsti jedne ruke pužu po drugoj ruci*),

ptice koje lete iznad (*zamahnite rukama poput krila*).

milog jelena u šumi (*stavite palce na glavu s prstima raširenim poput rogova*),

svi osjećaju Spasiteljevu ljubav (*stavite ruke na srce*).

Svjedočanstvo	Ispričajte o trenutku kada ste se vi dobro odnosili prema životinji ili vidjeli nekoga drugoga kako to čini. Posvjedočite da Nebeski Otac i Isus Krist vole sva stvorenja na zemlji i žele da budemo dobri prema životinjama.
Umjetnička aktivnost	Potaknite svako dijete da učini nešto dobro za životinju ovaj tjedan. Dajte djeci papir i bojice i neka nacrtaju slike onoga što mogu učiniti da budu dobri prema životinjama. Pozovite dijete da kaže završnu molitvu.

---

## Aktivnosti obogaćenja

Odaberite iz sljedećih aktivnosti one koje će biti najbolje za djecu u vašem razredu. Možete ih koristiti u samoj lekciji ili kao ponavljanje ili sažetak. Za dodatne smjernice, vidi »Predavanje« u »Pomagala za učitelja«.

1. Ispričajte svojim riječima priču koju je brat John upamtio iz govora predsjednika Spencera W. Kimballa:

»Sjećam se kako sam mnogo puta glasno pjevao:

Ne ubij male ptice,  
koje poje na grani,  
tijekom ljetnih dana,  
melodija slatko mami.  
Ne ubij male ptice!  
Zemlja pripada Bogu,  
on daje hranu da je jesti  
i mali i veliki mogu.

(*Deseret Songs*, 1909, br. 163).

Imao sam praćku. Napravio sam je sam i dobro je radila. Moja je zadaća bila odvesti krave na pašu oko kilometar i pol od kuće. Uz cestu je bio drvored velikih stabala i sjećam se da sam bio u iskušenju gađati male ptice 'koje poje na grani', budući da sam prilično dobro gađao i mogao sam pogoditi stup s udaljenosti od 50 metara ili stablo drveta. No mislim da zato što sam gotovo svake nedjelje pjevao 'Ne ubij male ptice', bio sam suzdržan... Nisam vidio nikakvu zabavu u tome da predivna ptičica padne ispred mojih stopala« (Spencer W. Kimball, Conference Report, travanj 1978, str. 71; vidi i *Ensign*, svibanj 1978, str. 47-48).

2. Dajte svakom djetetu mali komad slanog tijesta iz kojeg će oblikovati omiljenu životinju (recept za slano tijesto možete pronaći na 43. stranici). Neka djeca ponesu svoje životinje doma kako bi pokazali svojoj obitelji.
3. Omogućite svakom djetetu da redom odglumi ponašanje omiljene životinje. Neka druga djeca pokušaju pogoditi koju životinju imitira. Ako djeca ne mogu pogoditi o kojoj se životinji radi iz glume, dijete može riječima pomoći.
4. Dajte djeci opis različitih životinja. Recite im da kad otkriju koju životinju opisuju, trebaju podići ruke i ništa ne govoriti. Upitajte dijete s uzdignutom rukom koja je životinja opisana. Koristite sljedeće opise ili osmislite vlastite za životinje iz vašeg podneblja:
  - Imam šest nogu, imam zelen kaput; i najbolji sam skakač, baš svaki put. (Skakavac.)
  - Malen sam i gmizav s puno zavoja; izgledam isto na oba svoja kraja. (Crv.)



- Moj dom je u jezercu hladnom;  
skakućem i javljam se kreketom. (Žaba.)
- Kad proljeće dođe mene traže svi  
kad proljeće dođe, u zraku me vidiš ti. (Lastavica.)
- Okruglo mi je lice, a oka dva čudna  
vidim u mraku i svi znaju da sam mudra. (Sova.)
- Imam stopala i ruke, oči, uši i nos;  
mogu visit' na repu i stalno sam bos. (Majmun.)
- Popni se na leđa i ja ću te nositi.  
Drži me za uzda i možeš me voditi. (Konj.)
- Dok kažeš keks, na drvo se popnem;  
imam kitnjast rep, i s njim svugdje skoknem. (Vjeverica.)
- Živim na farmi, imam kratak kovrčav rep  
koji ide lijevo-desno kad dođe obrok lijep. (Svinja.)
- Volim se igrati, trčati i skakati;  
a jedino 'baa' mogu govoriti. (Janje.)

(Opisi prilagođeni iz »Who Am I?« *Children's Friend*, svibanj 1956, str. 208.)

5. Ponovite priču o Vladimiru iz 2. lekcije (vidi str. 7).
  - Kako je Vladimir bio dobar prema životinjama?
6. Ponovite igru sklapanja parova s početka lekcije onoliko puta koliko vi ili djeca želite.
7. Pomozite djeci napraviti stalak za hranjenje ptica koji mogu odnijeti kući ili objesiti vani. Namažite maslac od kikirikija na šnitu kruha tvoreći zanimljiv oblik. Umočite ga u sjemenke za ptice. Upotrijebite konac kako biste objesili stalak na drvo, grm ili stup. (Možda znate kako napraviti druge oblike stalaka za hranjenje ptica koristeći materijale dostupne u vašem području.)

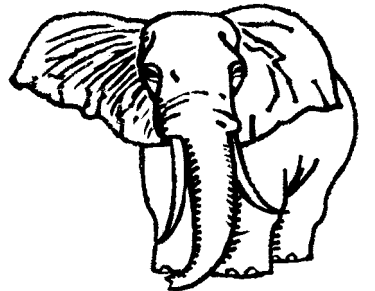
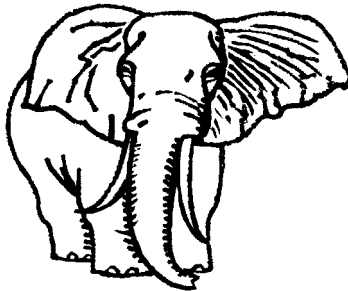
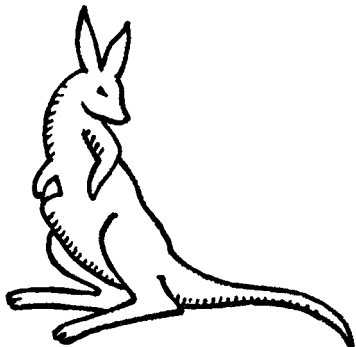
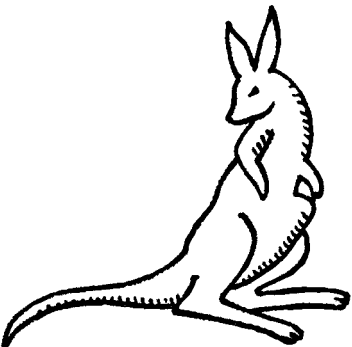
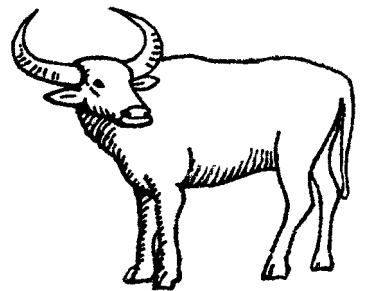
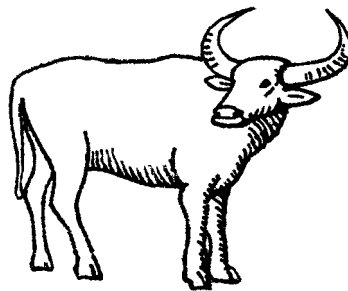
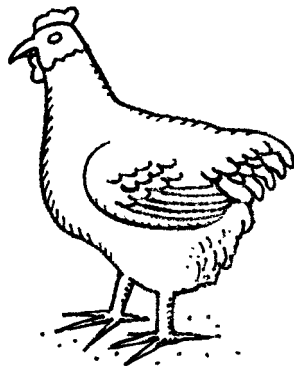
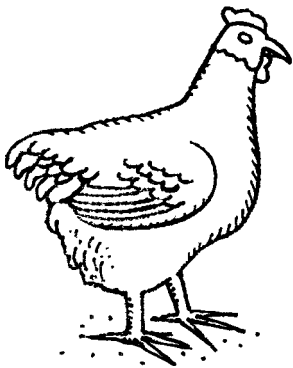
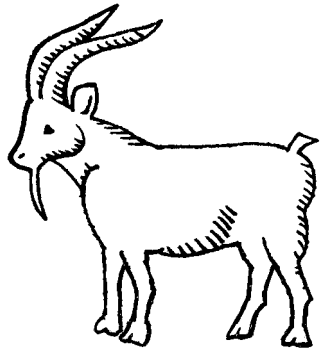
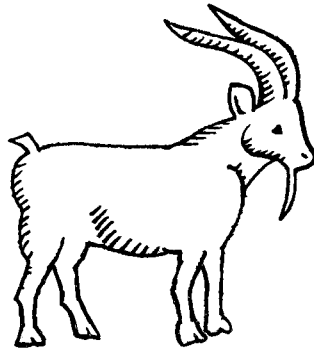
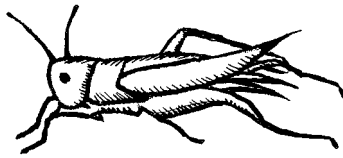
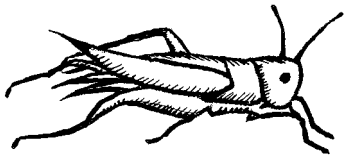
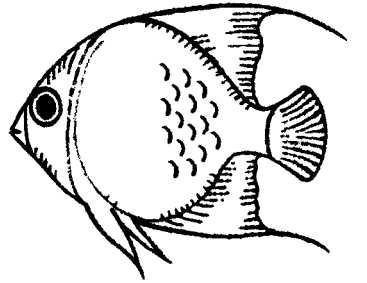
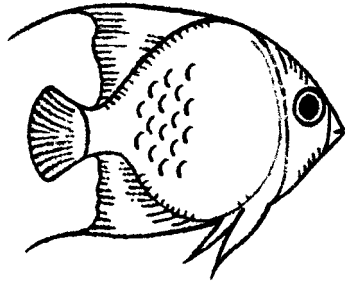
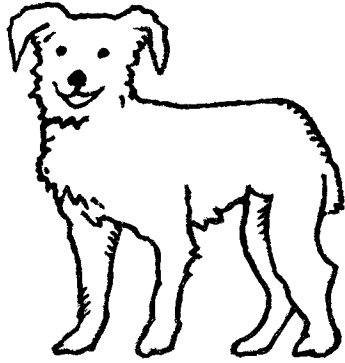
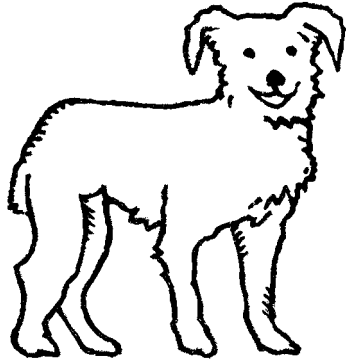
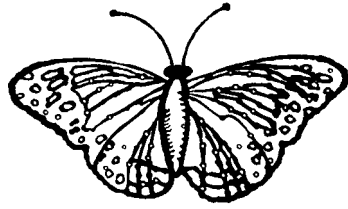
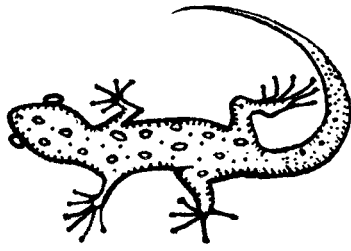
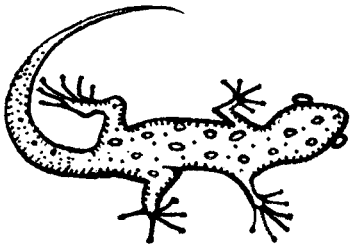



# Mi slavimo uskrsnuće Isusa Krista (Uskrs)

45.  
lekcija

---

## Cilj

Pomoći djeci razumjeti da slavimo Uskrs jer je Isus Krist uskrsnuo.

---

## Priprema

1. Uz molitvu proučite Matej 27:57-66; 28:1-8; Marko 15:16-20, 40-47; 16:1-11; Luka 23:44-46; i Ivan 20:1-18.
2. Nacrtajte ili nabavite slike predmeta koje se odnose na slavlje Uskrsa u vašem području, poput slatkiša, jaja, cvijeća ili lijepe odjeće. Prije početka, postavite ih na stol, pod ili ploču. Stavite isječak 2-12, Uskrsli Isus, s ostalim slikama.
3. Pripremite se otpjevati ili izrecitirati riječi pjesme »Otkupitelj moj živi, znam« (Crkvena pjesmarica, str. 25).
4. Potrebni materijali:
  - a) Biblija.
  - b) Mala vrećica ili kutija.
  - c) Isječak 2-5, prizor raspeća; isječak 2-6, omotano Isusovo tijelo; isječak 2-7, grobnica; isječak 2-8, veliki kamen; isječak 2-9, stražari; isječak 2-10, anđeo; isječak 2-11, žene s uljima; isječak 2-12, uskrsli Isus. Poslažite isječke redom kako ćete ih koristiti u priči o prvom Uskrsu.
  - d) Slika 2-65, Uskrsli Isus Krist (Umjetničke slike iz evanđelja 239; 62187).
5. Obavite potrebne pripreme za bilo koju aktivnost koju želite koristiti.

---

## Predloženi razvoj lekcije

Pozovite dijete da kaže uvodnu molitvu.

Pratite napredak djece ako ste ih potaknuli da učine nešto tijekom tjedna.

### Na Uskrs se sjećamo Isusa Krista

Aktivnost za  
privlačenje pažnje

Pokažite slike koje ste postaviti na stol, pod ili ploču. Neka djeca odaberu jednu po jednu sliku i objasne kako se stvari sa slike odnose na lokalne uskrsnje običaje.

Nakon što djeca porazgovaraju o svakom predmetu, postavite sljedeće pitanje:

- Je li taj predmet zaista razlog zašto slavimo Uskrs? (Ne.)

Neka dijete zatim makne sliku i stavi je u malu vrećicu ili kutiju.

Nastavite razgovarati o slikama dok ne ostane samo isječak Isusa Krista.

- Slavimo li uistinu Uskrs zbog njega? (Da.)

Podsjetite djecu da je Isus Krist pravi razlog zašto slavimo Uskrs. Isus je učinio nešto predivno za nas na prvom Uskrsu.

### Isus Krist je uskrsnuo na prvi Uskrs

Priča iz Svetih  
pisama s isječcima

Ispričajte vlastitim riječima priču o prvom Uskrsu (vid Matej 27:57-66; 28:1-8; Marko 15:16-20, 40-47; 16:1-11; Luka 23:44-46; i Ivan 20:1-18). Neka se djeca izmjenjuju držeći odgovarajuće isječke dok pričate priču. Ako djeca znaju priču, neka vam pomognu ispričati je.

Neka dijete podigne isječak 2-5, prizor raspeća.

Objasnite da su opaki ljudi koji nisu voljeli Isusa Krista naposljetku dobili dozvolu od svojih vođa da ga usmrte. Ti su ljudi tukli Isusa i ismijavali ga. Odveli su ga na brdo izvan grada i pribili ga na križ.

Neka dijete podigne isječak raspeća, a drugo dijete neka podigne isječak 2-6, omatanje Isusovog tijela.

Objasnite da su, nakon što je Isus umro, njegovi prijatelji pokazali ljubav za njega brinući se o njegovom tijelu. Pažljivo su ga skinuli s križa. Omotali su ga u čistu, novu odoru i smjestili u grobnicu, malu spilju ili prostoriju isklesanu iz kamena na brežuljku.

Neka dijete spusti isječak omatanja Isusovog tijela, a ostala djeca neka drže isječak 2-7, grobnica i isječak 2-8, veliki kamen.

Objasnite da su Isusovi prijatelji, nakon što su položili njegovo tijelo u grobnicu, dogurali veliki kamen na vrata.

- Što mislite kako su se Isusovi prijatelji osjećali te večeri?

Neka dijete podigne isječak 2-9, čuvari.

Recite djeci da su kasnije neki Spasiteljevi neprijatelji postavili straže kod grobnice. To su učinili jer je Isus rekao ljudima da će uskrsnuti trećeg dana. Njegovi neprijatelji nisu vjerovali da će uskrsnuti. Pomislili su da će Isusovi prijatelji sakriti njegovo tijelo i reći da je ponovno živ.

Neka dijete podigne isječak 2-10, anđeo.

Objasnite da je ujutro trećeg dana došao anđeo i odgurnuo kamen na ulaz grobnice. Čuvari su bili uplašeni i osjećali su se kao da su mrtvi.

Neka dijete spusti isječak čuvara i velikog kamena, a drugo dijete neka podigne isječak 2-11, žene s uljima.

Recite djeci da su istog dana, nedjelja, neke žene koje su bile Isusove prijateljice otišle do grobnice. Ponijele su mirise da ih stave na Isusovo tijelo. To je nešto što su ljudi u to vrijeme činili kako bi pokazali ljubav i poštivanje za osobu koja je umrla.

Objasnite da su se žene pitale kako maknuti težak kamen s grobnice. No kad su stigle do grobnice, vidjele su da je kamen odmaknut i da je Isusovo tijelo nestalo. Pored grobnice ugledale su anđela.

- Što mislite kako su se žene osjećale kad su vidjele da Spasiteljevog tijela nije bilo?
- Što mislite kako su se osjećale kad su vidjele anđela?

Sveta pisma

Pročitajte naglas Matej 28:5-6 što je anđeo rekao ženama.

Objasnite da je anđeo također rekao ženama da brzo odu i kažu učenicima da je Isus Krist ustao od mrtvih.

Neka djeca podignu sve isječke, a jedno dijete neka podigne isječak 2-12, uskrsli Isus.

Objasnite da su žene otišle reći drugim učenicima, a kasnije su i oni vidjeli Isusa. On je bio ponovno živ.

- Što mislite kako su se sljedbenici osjećali kad su znali da je Isus Krist ponovno živ?

Aktivnost za ponavljanje

Postavite sve isječke licem prema dolje na stol ili pod. Neka se djeca izmjenjuju birajući isječak i pričajući odgovarajući dio priče o Isusovom uskrsnuću.

## Na Uskrs se podsjećamo da ćemo uskrsnuti

Učiteljeva  
prezentacija

Pokažite sliku 2-65, Uskrsli Isus Krist.

Objasnite da kad je Isus Krist umro, njegov je duh napustio fizičko tijelo i otišao u nebo. Nakon tri dana, njegov se duh vratio u njegovo fizičko tijelo i ono je ponovno oživjelo. To nazivamo uskrsnućem. Neka djeca kažu *uskrsnuće* nekoliko puta naglas.

Objasnite da je Isus bio prvo dijete Nebeskog Oca koje je uskrsnulo. Budući da je on uskrsnuo, i mi ćemo uskrsnuti. Možda nećemo uskrsnuti svega tri dana nakon što umremo, kao Isus, no jednog ćemo dana uskrsnuti.

Priča

Ispričajte priču o djetetu koje je bilo sretno kad je pomislilo na Isusa Krista i njegovo uskrsnuće. Možete upotrijebiti sljedeću priču:

Karmen se voljela igrati u svom dvorištu pored vrta njezinog susjeda, brata Kovača. Karmen je često razgovarala s bratom Kovačom dok je on radio u svom vrtu. Postali su dobri prijatelji.

Jednog joj je dana majka rekla da je brat Kovač preminuo zato što je bio vrlo star. Njegov je duh napustio njegovo fizičko tijelo i ono više nije bilo živo.

Karmen je znala da će joj nedostajati brat Kovač, no njezina ju je majka podsjetila na priču o Uskrsu. Karmen se sjetila priče o Isusovom uskrsnuću. Znala je da je Isus rekao kako ćemo svi uskrsnuti i živjeti ponovno nakon smrti. Karmen je znala da će i brat Kovač također uskrsnuti. Bila je sretna što nam je Isus omogućio da uskrsnemo.

Rasprava

Objasnite da dan na koji je Isus Krist uskrsnuo nazivamo prvi Uskrs. Širom svijeta, ljudi koji vole Isusa slave njegovo uskrsnuće na Uskrs.

- Zašto osjećamo sreću na Uskrs? (Znamo da ćemo mi i svi naši voljeni uskrsnuti poput Isusa.)
- Koje su neke stvari koje možemo učiniti kako bismo se sjećali Isusa Krista i pokazali našu sreću u vrijeme Uskrsa? (Odgovori mogu uključiti razgovor o Isusu kod kuće, pjevanje pjesama o Isusu s našom obitelji i održavanje posebnih uskrsnjih lekcija, programa i pjesama u Crkvi.)

### Sažetak

Pjesma

Neka djeca stanu i otpjevaju ili izrecitiraju riječi prvog stiha pjesme »Otkupitelj moj živi, znam«.

Otkupitelj moj živi, znam;  
utjehu pruža spomen sam.  
On živi, koji mrtav bje,  
moj vječni vođa živi, gle!

On živi, ljubav dariva;  
kod Oca me zagovara.  
On živi, dušu hrani mi  
te mirom svog me ispuni.

Svjedočanstvo

Posvjedočite o uskrsnuću i otkupljujućoj žrtvi Isusa Krista. Recite djeci kako se osjećate što znate da ćete jednog dana vi i vaši voljeni uskrsnuti.

Potaknite djecu da razgovaraju o uskrsnuću Isusa Krista sa svojim obiteljima.

Pozovite dijete da kaže završnu molitvu.

---

## Aktivnosti obogaćenja

Odaberite iz sljedećih aktivnosti one koje će biti najbolje za djecu u vašem razredu. Možete ih koristiti u samoj lekciji ili kao ponavljanje ili sažetak. Za dodatne smjernice, vidi »Predavanje« u »Pomagala za učitelja«.

1. Pročitajte priču u slikama »Prvi Uskrs« (nalazi se na kraju lekcije) s djecom. Na odgovarajućim mjestima, pomozite djeci upisati riječi koje su pokazane na slikama. Ako je moguće, možete napraviti presliku priče za svako dijete.
2. Donesite sliku člana obitelji ili prijatelja koji je preminuo. Pokažite sliku djeci i razgovarajte o nekim stvarima koje ste činili s tom osobom i zašto joj se divite i volite je. Recite kako se osjećate što znate da ćete tu osobu moći ponovno vidjeti jednog dana.
3. Dajte svakom djetetu komad papira na kojem piše: *Živjet ćemo ponovno*. Dajte djeci bojice i zamolite ih da nacrtaju slike voljenih osoba koje su preminule ili njihovih obitelji. Neka djeca ispričaju ostalima o svojim slikama.  
  
Podsjetite djecu da ćemo svi uskrsnuti nakon smrti jer je Isus Krist uskrsnuo. Svi naši voljeni će također uskrsnuti jednog dana.
4. Razgovarajte s djecom o bilo kojem obliku tjelesnog ili mentalnog poremećaja za koji znaju ili su primijetili. Pomozite djeci razumjeti da će naša tijela biti savršena kad uskrsnemo (vidi Alma 40:23). Nitko neće imati poremećaja. Raspravite kako će to biti divno.
5. Otpjevajte ili izrecitirajte riječi pjesme »Isus uskrsnu« (*Dječja pjesmarica*, str. 21) s djecom.

Isus uskrsnu;  
Prijatelj naš.  
Srca nam sretna  
jer on je živ.  
Uskrsnom pjesmom ga  
hvalimo ga.  
Isus uskrsnu;  
Spasitelj naš.  
Isus uskrsnu;  
Spasitelj naš.

# Prvi Uskrs



prijatelji



grobnica



kamen

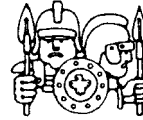





vojnici

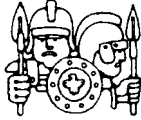

anđeo

Kad je Isus umro, njegovi su  bili tužni. Položili su ga u . Veliki  je postavljen ispred .  su stajali u blizini kako bi osigurali da nitko ne otkotrlja .

Isusovo tijelo je **3** dana ležalo u . Zatim je u zoru trećeg dana,  došao i odgurnuo . Kad su  vidjeli , uplašili su se.

Tog su dana Isusovi  došli do . Vidjeli su da je  odgurnut. U  je bio .  je rekao: »On nije ovdje! Uskrsnuo je.«

Isus je umro kako bismo svi mogli živjeti nakon smrti. Imamo Uskrs da bi se svi sjetili dana kad je Isus ustao iz mrtvih.



---

**Cilj** Pomoći svakom djetetu cijeniti veliki dar našeg Nebeskog Oca kojeg nam je dao kad je poslao Isusa Krista na zemlju.

---

- Priprema**
1. Uz molitvu proučite Matej 2:1-12 i Ivan 3:16.
  2. Stavite sliku 2-41, Isusovo rođenje (Umjetničke slike iz evanđelja 200; 62116) u kutiju, ako je moguće, i omotajte je kao dar. Napišite *Ivan 3:16* na vrpču i pričvrstite je na dar.
  3. Napravite karticu za svako dijete preklapajući papir na dva dijela i napišite *Sretan Božić* na prednju stranu. Ako je moguće, donesite omotnice za djecu u koje će staviti kartice.
  4. Nacrtajte ili izrežite papirnatu zvijezdu koja bi predstavljala zvijezdu koju su slijedili mudraci (uzorak zvijezde može se pronaći na kraju lekcije).
  5. Donesite jednostavnu odjeću (poput šala ili ogrtača) za kostime Marije, Josipa i mudraca. Ako kostimi nisu dostupni, donesite pločice s imenom kako biste naglasili uloge. Također donesite lutku koja će predstavljati Isusa i predmete (poput kutije, staklenke ili vaze) koji će predstavljati darove od mudraca.
  6. Pripremite se otpjevati ili izrecitirati riječi pjesme »Zvijezde sjaše« (Dječja pjesmarica, str. 18). Riječi ove pjesme nalaze se na kraju priručnika.
  7. Potrebni materijali:
    - a) Biblija.
    - b) Snimak duhovne božićne glazbe (po želji).
    - c) Olovke i bojice.
    - d) Slika 2-7, Mudraci (Umjetničke slike iz evanđelja 203; 62120).
  8. Obavite potrebne pripreme za bilo koju aktivnost koju želite koristiti.
- 

**Predloženi razvoj lekcije**

Pozovite dijete da kaže uvodnu molitvu.

Pratite napredak djece ako ste ih potaknuli da učine nešto tijekom tjedna.

**Rođenje Isusa Krista bio je veliki dar**

Aktivnost za privlačenje pažnje

Pokažite djeci omotani dar. Recite im da se u paketu nalazi nešto što predstavlja predivan dar od nekoga tko nas puno voli.

Neka svako dijete redom pridrži paket i pogađa što je unutra.

Recite djeci da je na vrpči trag. Pročitajte naglas Ivan 3:16. Pitajte djecu znaju li što je dar i od koga je (možda ćete morati podsjetiti djecu da je *Bog* drugo ime za Nebeskog Oca). Neka dijete odmoti dar i podigne sliku kako bi je svi mogli vidjeti.

Rasprava

- Što je dar?
- Od koga je dar?

- Zašto je rođenje Isusa Krista tako predivan dar?

Pomozite djeci razumjeti da je jedan razlog zašto je Kristovo rođenje tako predivan dar taj što je Isus Krist došao podučiti nas da živimo na pravi način. Podučio nas je da će nas ljubav i pomaganje drugima usrećiti. Poslavši Isusa na zemlju, Nebeski Otac nam je dao dar koji će nam pomoći pronaći sreću ne samo u vrijeme Božića, već uvijek.

Pjesma

Otpjevajte ili izrecitirajte riječi pjesme »Zvijezde sjaše« s djecom.

### **Mudraci su darivali malog Isusa**

Priča iz Svetih pisama i rasprava

Naglasite da je Nebeski Otac želio da svatko zna o njegovom daru za nas, stoga je na nebo postavio predivnu novu zvijezdu.

Pokažite sliku 2-7, Mudraci, i zamolite djecu da ispričaju priču o Mudracima koji slijede zvijezdu da pronađu Isusa (vidi Matej 2:1-12). Pomozite djeci s detaljima koje su možda zaboravili.

Pročitajte naglas Matej 2:11.

- Koje su darove Mudraci donijeli Isusu?

Objasnite da su tamjan i smirna bili slatki mirisi koji su se koristili u vjerskim ceremonijama. Sva tri dara bila su vrijedna i nije bilo lako doći do njih. Mudraci su željeli donijeti Isusu najbolje darove koje su mogli naći.

- Zašto su Mudraci donijeli te darove Isusu? (Da pokažu da ga vole i cijene.)
- Zašto su se Mudraci poklonili i štovali Isusa kad su ga vidjeli? (Oni su znali da je on Spasitelj, Sin Nebeskog Oca.)

Igrokaz

Neka djeca odglume priču o Mudracima. Dajte ulogu svakom djetetu koje želi sudjelovati. Djeca mogu biti Marija, Josip i Mudraci (neka bude onoliko mudraca koliko je potrebno kako bi svi mogli sudjelovati). Također možete zamoliti dijete da drži papirnatu zvijezdu. Pomozite djeci obući kostime ili staviti pločice s imenom.

Kako biste nadopunili prezentaciju, možete lagano pustiti snimku duhovne božićne glazbe u pozadini.

Čitajte odabrane stihove iz Mateja 2:1-12, naročito stihove 2 i 9-11. Možete zamoliti Mudrace da ponove Matej 2:2 s vama. (Ako je potrebno, objasnite da je *kralj Židovski* drugo ime za Isusa Krista.)

### **Davanje darova ljubavi donosi nam radost**

Priča

Objasnite da kao što su Mudraci donijeli darove Isusu kako bi pokazali svoju ljubav za njega, mi možemo darivati darove drugima kako bismo pokazali ljubav za njih.

Ispričajte sljedeću priču o dječaku koji se zvao S. Dilworth Young, koji je kasnije postao vrhovni autoritet:

Božić kad je S. Dilworth Young imao pet godina, vidio je slagalicu izloženu u izlogu trgovine. Slagalica je imala sliku stare vatrogasne kočije. Dilworth je želio tu slagalicu za Božić više nego što je želio bilo što drugo.

Starješina Young je kasnije objasnio što se dogodilo sa slagalicom na Božić:

»Kad je napokon osvanulo božićno jutro, na svojoj sam stolici pronašao čarapu prepunu dobrih stvari. No odmah sam primijetio slagalicu. Bila je omotana u sjajni papir, no po obliku sam znao o čemu se radi. Na brzinu sam otvorio kutiju i uskoro sam izgubio zadovoljstvo slaganja slagalice.

Nedugo zatim u sobu je ušao moj otac i objasnio mom mlađem bratu, starijoj sestri i meni da se je obitelj Jensen nedavno doselila u ulicu iz Danske. Rekao je da otac nema posao ni novaca, a zatim je predložio da im odnesemo naš božićni ručak. Također je zamolio svakog od nas da odaberemo svoju najdražu igračku i damo je djetetu iz obitelji Jensen. ...

Prije nego što smo krenuli prema Jensenima, proveo sam tri sretna sata igrajući se i uživajući u svojoj slagalici. Razmišljao sam o davanju nečeg drugog, no duboko u sebi znao sam da postoji samo jedan dar za pokloniti.

Krenuli smo u jedanaest i četrdeset pet. Otac je nosio puretinu na pladnju. Majka i moja sestra Emily slijedili su ga noseći krumpire, umake za meso i salatu, brusnice i desert. A pod mojom rukom, pažljivo umotana, vatrogasna slagalica.

Kad smo došli u dom obitelji Jensen, otac je stavio puretinu na mali prazan stol u kutu, a ostali su ga slijedili.

Zatim je svatko od nas redom poklonio svoj dar. Emily je dala svoju predivnu lutku djevojčici. Ja sam prišao i pogledao dječaka otprilike mojih godina. 'Evo', rekao sam i pružio mu slagalicu. On ju je uzeo od mene i nasmiješio se. Zatim je moj brat dao svoj dar najmlađem djetetu. A onda smo se vratili kući.

Bilo je čudno, no nekako dok sam hodao susjedstvom između naše kuće i kuće Jensenovih, činilo kao da moja stopala nisu dodirivala zemlju. Osjećao sam kao da lebdim na oblacima dobrog osjećaja, jer sam znao da sam nekoga usrećio.

Čak je i naš božićni objed koji se sastojao od konzerviranog graha, kruha, putra i voća iz staklenke imao posebno i nezaboravno značenje tog posebnog Božića!« (S. Dilworth Young, »Friend to Friend: A Special Christmas«, *Friend*, prosinac 1972, str. 20-21).

Rasprava

- Što je Dilworth učinio što ga je usrećilo?
- Zašto je bio sretan nakon što je dao svoju omiljenu igračku?
- Jeste li ikada poklonili nešto nekome što ga je usrećilo?

Neka djeca razgovaraju o iskustvima kad su usrećili druge dajući im darove.

Učiteljeva prezentacija

Objasnite da kad darivamo druge, pokazujemo da ih volimo. Iako nas primanje dara može usrećiti, također možemo biti sretni kad dajemo darove. Naglasite da darovi ne moraju biti skupi da biste pokazali mnogo ljubavi. Neki od najboljih darova su darovi služenja.

Priča

Ispričajte priču o djetetu koje je dalo dar služenja. Možete upotrijebiti sljedeću priču:

Božić se bližio, a Beti je željela dati božićne darove svojoj obitelji kako bi pokazala koliko ih voli. No Beti nije imala novaca. Pomislila je da neće moći dati nikakve darove, i bila je vrlo tužna. Tada se sjetila da je njezina učiteljica iz Male škole rekla razredu da su neki od najboljih darova darovi koje novac ne može kupiti. Beti je odlučila dati darove služenja.

Napravila je kartice za svakog člana njezine obitelji, a na svaku je karticu napisala nešto što će učiniti za tog člana obitelji. Na karticu svoje mlađe sestre, napisala je da će igrati igru koja se sviđala njezinoj sestri. Na karticu svog starijeg brata napisala je da će oprati posuđe jedne večeri kad bude bio njegov red za pranje. Svojoj je majci obećala da će paziti bebu dok njezina majka odrijetima, a svom je ocu obećala pomoći u vrtu. Njezin omiljeni dar bio je za njezinog djeda: obećala mu je veliki zagrljaj kao prvo što će napraviti svakog jutra cijeli mjesec.

Aktivnost s karticama	<p>Na božićno jutro Beti je dala svoje darove obitelji. Svi su voljeli Betine darove služenja. Znali su da ih Beti voli jer im je dala tako divne darove.</p> <p>Dajte svakom djetetu karticu i olovku ili nešto bojica. Recite djeci da s ovim karticama svatko od njih može dati dar služenja, baš kao i Beti.</p> <p>Razgovarajte o nekim darovima koje djeca mogu dati, poput pospremanja kreveta bratu ili sestri, postavljanja stola za večeru, igranja s mlađim bratom ili sestrom ili obaviti nešto za svoje roditelje. Pomozite svakom djetetu odabrati dar služenja i osobu kojoj će dati taj dar.</p> <p>Pomozite svakom djetetu napisati <i>Ja ću</i> na vrh unutrašnje stranice kartice i za <i>tebe</i> na dnu stranice.</p> <p>Na sredinu stranice neka svako dijete nacрта sliku onoga što će on ili ona učiniti za nekoga kao dar služenja.</p> <p>Ako ste donijeli omotnice, dajte svakom djetetu omotnicu u koju će staviti karticu. Pomozite djetetu zapisati ime primatelja na omotnicu ili na prednji dio kartice.</p> <p>Podsjetite djecu da poklone svoje kartice kad njihove obitelji razmijene darove.</p> <p>Možete predložiti da naprave slične darove kod kuće za druge članove obitelji ili prijatelje.</p>
Učiteljeva prezentacija	<p><b>Sažetak</b></p> <p>Podsjetite djecu da je Isus Krist najvažniji dar kojeg nam je Nebeski Otac dao. To je zbog toga što će nam Isus pomoći da se vratimo živjeti s njim i Nebeskim Ocem jednoga dana. Objasnite da kao što je Nebeski Otac pokazao njegovu ljubav za nas poslavši Isusa na zemlju, mi možemo pokazati našu ljubav za druge dajući im posebne darove.</p>
Svjedočanstvo	<p>Posvjedočite da je Isus Krist naš Spasitelj. Recite djeci kako se osjećate kad razmišljate o tome koliko Nebeski Otac i Isus Krist vole jedan drugoga. Također recite djeci kako se osjećate kad darivate druge.</p> <p>Potaknite djecu da se prisjete Nebeskog Oca i Isusa Krista dok slave Božić.</p> <p>Pozovite dijete da kaže završnu molitvu.</p>

---

## Aktivnosti obogaćenja

Odaberite iz sljedećih aktivnosti one koje će biti najbolje za djecu u vašem razredu. Možete ih koristiti u samoj lekciji ili kao ponavljanje ili sažetak. Za dodatne smjernice, vidi »Predavanje« u »Pomagala za učitelja«.

1. Otpjevajte ili izrecitirajte riječi prvog stiha pjesme »Tiha noć« (*Crkvena pjesmarica*, br. 42) s djecom.

Tiha noć, sveta noć!  
 Ponoć je, spava sve.  
 Samo Josip s Marijom bdi,  
 divno dijete pred njima spi,  
 sniva nebeski san,  
 sniva nebeski san.

2. Otpjevajte ili izrecitirajte riječi pjesme »U štalici prostoј« (*Dječja pjesmarica*, str. 42) ili »O malo mjesto Betlehem« (*Crkvena pjesmarica*, str. 44). Riječi tih pjesama nalaze se na kraju priručnika.

3. Pročitajte naglas Matej 2:1-2, 9-11. Raspravite važnost zvijezde za Mudrace. Pomozite svakom djetetu izrezati trokute od papira i priljepite ih zajedno kao dekoraciju u obliku zvijezde (vidite uzorak ispod). Neka djeca ponesu svoje zvijezde kući.

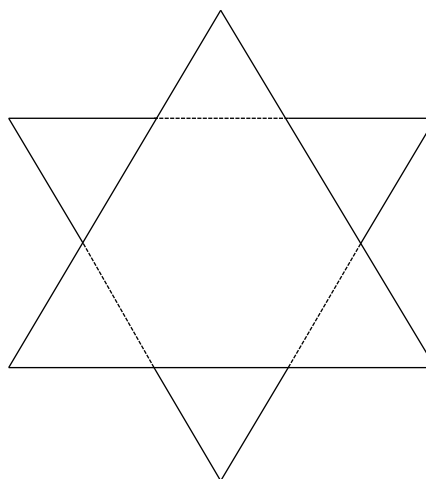
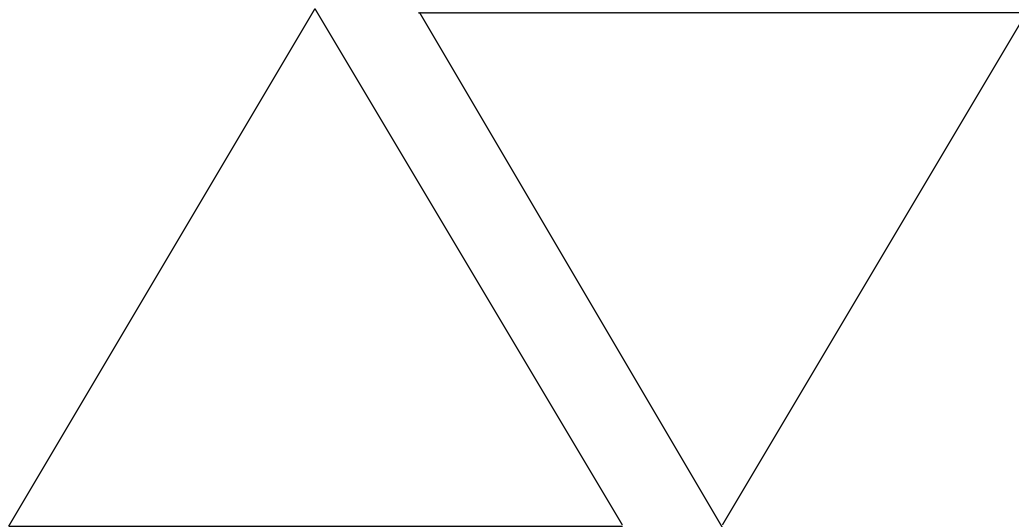

# Riječi pjesama

## Sretna obitelj

Mama i ja se volimo.  
Volimo tatu, to je to.  
On voli nas to znaju svi:

Sretna obitelj to smo mi!  
Seka i ja se volimo.  
Volimo bracu, to je to.  
On voli nas to znaju svi:  
Sretna obitelj to smo mi!

(© 1948, 1975. Pioneer Music Press, Inc. Koristi se uz dozvolu Jackman Music Corp.)

## U štalici prosto

U jaslina bijednim, u štalici tam  
Spasitelj sveg svijeta sniva prvi san.  
A zvijezde na nebu blagim svjetlom,  
zaviruju dolje u bijedni taj dom.

Pastirima vrijednima kraj stada svog,  
objavljuje tada sa neba sam Bog:  
U Betlemu rodi se djeteta: se  
od grijeha da spašava narode sve.

O, Isuse Spaste, budi s nama Ti,  
il nikada nemoj nas ostaviti.  
O, brini se za nas, blagoslovi;  
za susret sa Tobom nas sve pripravi.

## Krštenje

Isus dođe u Judeju  
da ga Ivan krsti tam  
i bje kršten uranjanjem  
u Jordanu rijeci, znam.

»Da ispunim zakon«, reče,  
kad ga Ivan upita,  
»Pa da uđem s Ocem svojim  
u Kraljevstvo nebesko.«

I mi sad to isto znamo  
posvjedočit' ovo sve,  
krsteći se za poslušnost  
k'o što Isus Krist naš bje.

## Biraj pravi put

Ima pravi put života, sreće;  
To je birati dobro uvjek.  
Ja Isusove riječi učim;  
One put će mi pokazati.

*Refren:*

Biraj pravi put; Budi sretan.  
Uvjek dobro birat ću.

Kroz evanđelje moliti učim,  
vjeru imat, slušat, kajati se.  
I ja znam ako po tome živim,  
bit ću tad sretan baš svaki dan.

*Refren*

## Ispravno sad postupaj ti

Ispravno sad postupaj ti  
jer sve to djelo trebaš činiti.  
Hrabar ti budi, al' nježan u svem.  
Anđeli silno radovat će se!  
Daj, daj, daj budi prav,  
istini odan sav!  
Daj budi prav, daj budi prav!

## Čini što činim

Čini što činim,  
čini što i ja.  
Čini što činim,  
čini što i ja.  
Ako činim brzo to,  
ako činim sporo to:  
Čini što činim,  
čini što i ja.  
Čini što činim,  
čini što i ja.

(© 1963 D. C. Heath and Company. Koristi se uz dozvolu.)

## »Daj«, reče potočić

»Daj«, reče potočić,  
»Daj, o daj, daj o, daj.«  
»Daj«, reče potočić,

niz brežuljić trčeći;  
»Malen sam znam, al' kud prođem ja  
polja su zelena.«

*Refren:*

Pjevajući svaki dan:  
»Podari, o, podari.«  
Pjevajući svaki dan:  
»Podari, o, daj.«

»Daj«, reče kišica,  
»Daj, o daj, daj o, daj.«  
»Daj«, reče kišica,  
dok na cv'jeće padaše:  
»Dići će glave umorne  
kad na njih padnem ja.«

Refren

Daj, k'o što Isus da,  
Daj, o daj, daj o, daj.  
Daj, k'o što Isus da;  
nešto svako može dat.  
K'o cv'jeće i potok živi ti  
za Boga i druge.

Refren

### **Ja spasitelja znam**

Ja Spasitelja znam i ljubav vidim Njeg'vu.  
Duh Njegov grije me kroz sve što vidim ja.

*Refren:*

On zna: s njim ću poći ja  
i život svoju mu dat', jer ljubav Njeg'vu znam  
što obilno mi daje.

Ja Spasitelja znam kad nježno prigrli me, i kad se  
molim ja u sve što vidim ja.

Refren

Ja Spasitelja znam. Kad blagoslivlja mene  
I srce nudim Mu da pastir bude moj. Refren  
(© 1978, 1979, K. Newell Dayley. Koristi se uz  
dozvolu.)

### **Božje sam dijete ja**

Božje sam dijete ja  
i On me posla tu,  
i roditelje dade mi  
i dom moj zemaljski.

*Refren:*

Vodi mene, budi sa mnom,

usmjeravaj me;  
pomoć tvoju trebam ja  
da dođem do Njega.

Božje sam dijete ja  
i puno treba mi  
u mladosti me mojoj ti  
o svemu podučiti.

Refren

Božje sam dijete ja  
i to blagoslivlja.  
Poslušnost volji njegovoj  
ključ mog je povratka.

Refren

### **Voli me moj Nebeski Otac**

O ptičice poj kad poslušam ja  
il' promatram nebeski svod,  
kad spusti se dažd po obrazu mom  
ili vjetar se podigne ljut  
kad milujem mek i malen cvijet  
il' jorgovan cvat svoj da  
ja sretan sam što živim u svijetu tom  
Otac Nebeski što stvori nam.

On dade mi vid da promatram ja  
i šarenog leptira skut,  
on dade mi sluh da poslušam ja  
sve čarobne zvukove te.  
On život mi da, moj i um i duh,  
to poštujem zahvalno ja.  
Po svemu što stvori a to sam i ja,  
siguran sam da voli me On.  
(© 1961, LDS. Sva prava pridržana. Koristi  
se uz dozvolu.)

### **Znam živi Otac moj**

Znam živi Otac moj i voli me On.  
Duh sada meni šapuće da i istina je to;  
da istina je to.

On posla mene tu da s vjerom živim ja.  
I Duh sad meni šapuće da mogu uspjet ja;  
da mogu uspjet ja.

### **Sve rođendane volim**

Sve rođendane volim ja.  
Svi radost meni donose;  
al' osmi bit će najdraži,  
jer ja ću se tad krstiti.

Bit kršten k'o što Isus bje,  
od svećeništva istinskog,  
i tako vršit Božji zakon;  
to baš želim činiti.

Kad ruke na me polože  
ja Sveti Duh ću primiti,  
i ako slušam pažljivo,  
sve blagoslove imat ću.

### Ja hvalim Ti, Oče

Ja hvalim Ti, Oče, što na nebu si  
za milost i ljubav što daješ mi ti,  
za dom, prijateljstvo, obitelj mi svu  
za blagoslove što uživam tu.

Bit' ljubaznim, dobrim pomozmi mi sad  
da oca i majku ja poštujem rad.  
U Kristovo ime što dobar je blag  
ja molim te blagoslov da sam Ti drag!

### Dok čitam tu priču krasnu

Dok čitam tu priču krasnu razmišljam,  
kad Isus međ' ljudima bje,  
kako pozvao je malenu djecu svu;  
o, da mogah biti s njim tad.

O, da je i mene on zagrlio  
i blagoslov dao mi tad;  
da vidjeh mu lice kad rekao je:  
»Pustite djecu da dođu mi.«

### Isus reče: »Voli sve«

Isus reče: »Voli sve,«  
nježan budi ti.  
Kad ti srce ljubav zna,  
voljet će te svi.

### Volite jedan drugoga

Kao što sam volio vas,  
volite jedan drugoga.  
Ovo je nova zapovj'ed:  
volite jedan drugoga.  
Po tom će ljudi znati  
vi moja ste djeca,  
ako baš svi  
volite jedan drugoga.

(© 1961, obnovljeno 1989, Luacine C. Fox. Koristi se  
uz dozvolu.)

### O malo mjesto Betlehem

O, malo mjesto Betlehem što tiho snivaš sad,  
dok iznad mračnih ulica je sjajnih zvijezda  
sklad.

Ali u tami sjaji nam vječnog svjetla plam,  
jer u tebi se ostvari pradavni ljudski san.

U sv'jet pun tame, gr'jeha, zla, svog Sina  
šalje Bog  
i vječni otkup pruža nam da spasi stvora  
svog.

I zvijezda sjaj nek blista na slavu Tvorca  
svog,  
nek bude vječna hvala, čast za dar što  
daje Bog.

Gle, moje srce bolno je, u grijeha sniva san  
i snivajući muči se i željno čeka dan.  
Kad prestati će tama, bit opran srca stan,  
i svanut će njemu Božić, taj presretan dan.

### Zapovijed poslušaj

Zapovijed poslušaj, zapovijed poslušaj  
jer u tom je sigurnost, jer u tom je mir.  
Dobit ćeš blagoslov. Dobit ćeš blagoslov.  
Prorok reče: Zapovijed slušaj, u tom je  
sigurnost i mir.

Mi smo mu djeca svi, mi smo mu djeca svi,  
a kroz kušnje vidi da vjerni smo mi.  
Vjeruj što obeća! Vjeruj što obeća!  
Proroka počuj: Zapovijed slušaj, u tom je  
sigurnost i mir.

Pjesmu najdražu poj  
Kad ponekad ti možda znaš da jezik ti je  
predug,  
il' zla ti misao dolazi, na ovaj savjeti pazi:

*Refren:*

Ti pjesmu najdražu poj.  
Zapjevaj snažan i čil,  
i dušu s tim pročisti:  
Pjesmu najdražu poj!

Znaj, svaku lošu, ružnu riječ  
požalit ćeš često,  
jer rečeno se ne vraća  
i lošim ti se plaća!

Refren





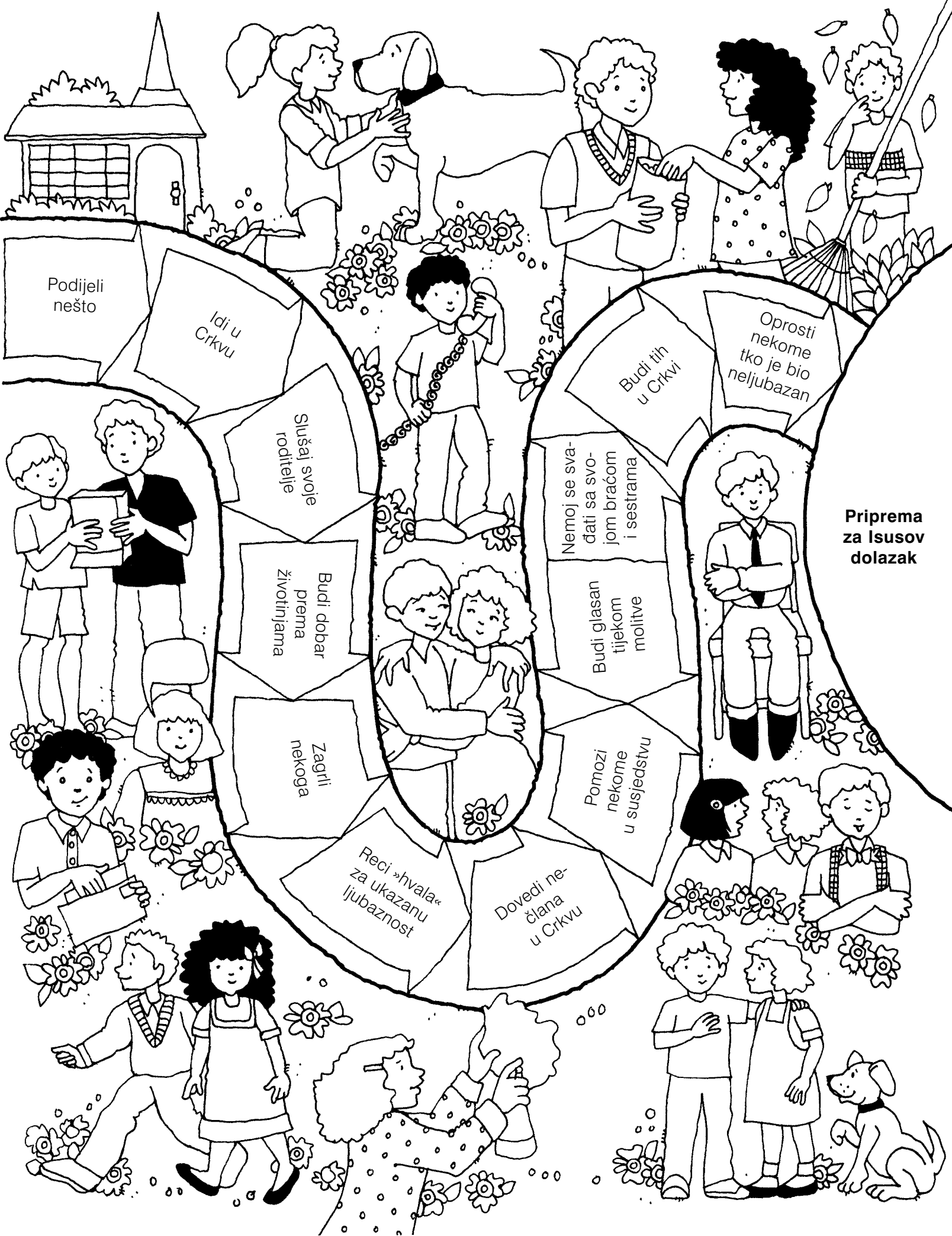

Podijeli nešto

Idi u Crkvu

Slušaj svoje roditelje

Budi dobar prema životinjama

Zaigri nekoga

Reci »hvala« za ukazuju ljubaznost

Dovedi nekoga člana u Crkvu

Pomozi nekome u susjedstvu

Budi glasan tijekom molitve

Nemoj se svadati sa svojom braćom i sestrama

Budi tih u Crkvi

Oprosti nekome tko je bio ne ljubazan

Priprema za Isusov dolazak



CRKVA  
ISUSA KRISTA  
SVETACA  
POSljednjih DANA

