

SVETICA POSLJEDNJIH DANA



Temeljni priručnik za žene, dio A

SVETICA POSLJEDNJIH DANA

Temeljni priručnik za žene, dio A

Izdavač:

Crkva Isusa Krista svetaca posljednjih dana

Salt Lake City, Utah

Prerađeno 2000.

Komentari i prijedlozi

Vaši komentari i prijedlozi u vezi ovog priručnika bit će dobrodošli. Molimo vas da ih pošaljete na adresu:

Cirriculum Planning
50 East North Temple Street, Floor 24
Salt Lake City, UT 84150-3200
SAD

E-mail adresa: cur-development@ldschurch.org

Molimo vas da navedete svoje ime, adresu, odjel i okol. Pobrinite se da navedete i naslov priručnika. Potom iznesite svoje komentare i prijedloge o dobrim stranama priručnika i o područjima u kojima bi se mogao poboljšati.

© 2000 by Intellectual Reserve, Inc.
Sva prava pridržana.

Printed in the United States of America

Pravo engleskog izdanja odobreno: 1/99.

Pravo prevođenja odobreno: 1/99.

Naslov izvornika: *The Latter-day Saint Woman:*

Basic Manual for Women, Part A

Croatian

SADRŽAJ

Uvod	v
Živuci Krist: Svjedočanstvo apostola	ix
Obitelj: Proglas svijetu	x
Deklaracija Potpornog društva	xi

Evandeoska načela i nauk

1. Vjera u Isusa Krista	2
2. Pokajanje	12
3. Krštenje, trajan savez	22
4. Dar Duha Svetoga	29
5. Svjedočanstvo	37
6. Post	43
7. Poštivanje	48
8. Ljubav, dobrohotnost i služenje	55
9. Čudorednost i čednost	60
10. Vječni brak	66

Žena u Crkvi

11. Važnost svećeništva	76
12. Uredbe svećeništva	82
13. Žene i svećeništvo	91
14. Svetica posljednjih dana	97
15. Savjetovanje s našim obiteljima	108
16. Kućna obiteljska večer	115
17. Crkveni sastanci	122
18. Misionarski rad i drugovanje	130
19. Pripremanje i ohrabrenje misionara	138

Domaćinstvo

20. Dobro vođenje domaćinstva	146
21. Vođenje obiteljskih financija	152
22. Prehrana obitelji	160
23. Prehrana majke i djeteta	165
24. Sprečavanje bolesti	170
25. Vrtlarstvo	176
26. Kućna radinost	186

Osobni i obiteljski razvoj

27. Razvijanje talenata	198
28. Razvijanje vještina za zaposlenje	206
29. Poduka naših obitelji o vrijednosti rada i odgovornosti	214
30. Razvijanje i učenje samosvladavanja	223
31. Stvaranje nadahnjujućeg okruženja u svom domu	233
32. Proučavanje evanđelja u našim domovima	245
33. Priprema za podučavanje	254
34. Podučavanje iz Svetih pisama	263
35. Podučavanje moću i pod utjecajem Duha Svetoga	271
Predsjednici Crkve	277
Kazalo	281
Odjeljak sa slikama	291

UVOD

Korištenje ovog priručnika

Ovaj priručnik daje 35 poduka o temeljnim evanđeoskim načelima i odgovornostima žena Svetica posljednjih dana. Voditeljice i učiteljice trebaju pod vodstvom Duha planirati i podučavati ove lekcije tako da zadovolje duhovne, emocionalne i vremenite potrebe članica.

Ovaj priručnik treba se koristiti za poduku i u Potpornom društvu i u Djevojkama u crkvenim jedinicama gdje se govori jezik na koji još nisu prevedeni priručnici *Teachings of Presidents of the Church [Naučavanja predsjednika Crkve]* te priručnici za Djevojke. U takvim jedinicama primjerci ovog priručnika trebaju se osigurati za sve članice Potpornog društva te voditeljice i učiteljice Djevojaka. Mjesni vođe trebali bi pogledati u brošuru *Upute o nastavnom planu i programu za svećeničke vođe i vođe pomoćnih organizacija* kako bi znali za koju je godinu predviđen dio A, a za koju dio B priručnika *Svetica posljednjih dana*.

U jedinicama Crkve gdje su priručnici *Teachings of Presidents of the Church [Naučavanja predsjednika Crkve]* te priručnici za Djevojke prevedeni, ovaj priručnik se treba koristiti (1) za poduku prve i četvrte nedjelje u mjesecu te na sastancima za kućno, obiteljsko i osobno obogaćenje, (2) kao dodatni materijal za poduku u Djevojkama te (3) ako je naveden kao izvor za poduku »Naučavanje za naše doba« četvrte nedjelje u mjesecu. U takvim jedinicama primjerci ovog priručnika trebaju se učiniti dostupnima voditeljicama i učiteljicama Potpornog društva, Djevojaka i Melkisedekovog svećeništva. Uz to, vođe mogu potaći sestre iz Potpornog društva da kupe primjerak ovog priručnika za osobno proučavanje te podučavanje obitelji u domu.

Priprema za podučavanje

Pomagala za podučavanje u ovom priručniku uključuju odjeljak »Učiteljčina priprema«, pitanja koje bi učiteljica trebala postaviti, prijedloge za uključenje razreda u aktivnosti te upute za korištenje slika i tablica. Uz ovdje predložena pitanja za raspravu i metode podučavanja, učiteljice mogu izabrati i druge metode ili pristupe podučavanju koji su

se pokazali uspješni u uključivanju članica razreda u poduku te poticanje učenja. Gotovo svaka lekcija predlaže korištenje ploče, stoga ako je to moguće učiteljica bi se trebala pobrinuti da za svaku poduku ima dostupnu ploču i kredu. Mnoga od vizualnih pomagala koji su predloženi da se koriste u formi postera mogu se i napisati i nacrtati na ploču. Druge prijedloge za podučavanje mogu se naći u knjižicama *Vodič za učitelje* (34595 119) i *Teaching, No Greater Call* (36123).

Članice razreda treba poticati da se pripreme za raspravu u razredu proučavajući predviđenu lekciju tijekom tjedna. Treba ih također potaknuti da donose svoja Sveta pisma.

Uključivanje članova s posebnim potrebama

Za svog smrtnog službeništva Isus se uspeo na goru pokraj Galilejskog mora.

»Tu mu pristupi silan narod vodeći sa sobom hrome, kljaste, slijepa, nijeme i mnoge druge, te ih spusti do njegovih nogu, a on ih ozdravi.

Divio se narod kako nijemi govore, kljasti ozdravljaju, hromi hodaju, a slijepi vide, te poče slaviti Boga Izraelova« (Matej 15:30–31).

Spasitelj nam je dao primjer sućuti prema onima s posebnim potrebama. Kad je pohodio Nefijce nakon svoga uskrsnuća, rekao je:

»Gle, nutrina moja puna je sućuti prema vama.

Ima li tko bolestan među vama? Donesite ih ovamo. Ima li tko hrom, ili slijep, ili uzet, ili kljast, ili gubav, ima li tko suh, ili gluhi, ili ga što drugo muči? Donesite ih ovamo i ja ću ih iscijeliti, jer imam sućuti prema vama, Nutrina moja puna je samilosti« (3. Nefi 17:6–7).

Kao učitelj u Crkvi, vi ste u izvanrednom je položaju u kojem može iskazati sućut. Premda učitelji obično nisu obučeni da bi dali stručnu pomoć članovima razreda s posebnim potrebama, trebaju imati razumijevanje i želju uključiti takve članove u nastavne djelatnosti. Članovi razreda s umnim, tjelesnim, emocionalnim i drugim ograničenjima mogu zahtijevati posebnu pažnju. Slijedeće smjernice će vam pomoći da se približite polaznicima razreda s posebnim potrebama:

- Nastojte upoznati potrebe i sposobnosti svakog pojedinog polaznika razreda.
- Dogovorite se unaprijed sa svakim polaznikom prije no što ga zamolite da čita, moli ili drugačije sudjeluje. Upitajte ga nešto poput: »Bi li vam bilo ugodno čitati na satu?« ili »Osjećate li da možete dati molitvu na satu?« Ako je prikladno, raspitajte se kod svećeničkih vođa, roditelja i članova obitelji kako biste utvrdili njihove posebne potrebe.

- Pokušajte povećati i poboljšati uključenost i učenje članova s posebnim potrebama.
- Pobriniti se da se svaki polaznik razreda ponaša s poštovanjem i razumijevanjem prema svim ostalim polaznicima.
- Ponašajte se neusiljeno, prijateljski i srdačno. Svaka Božja kćer ima potrebu za ljubavlju i razumijevanjem.

Kao učitelj u Crkvi, zapamtite da svaki član, bez obzira na njegove tjelesne, umne, emocionalne ili društvene sposobnosti, ima mogućnost rasta prema uzvišenju. Učiteljeva je obveza da pomogne svakom pojedincu naučiti sve ono što je on kadar naučiti. Sjetimo se riječi Spasiteljevih: »Zaista, kažem vam, meni ste učinili koliko ste učinili jednomu od ove moje najmanje braće« (Matej 25:40).

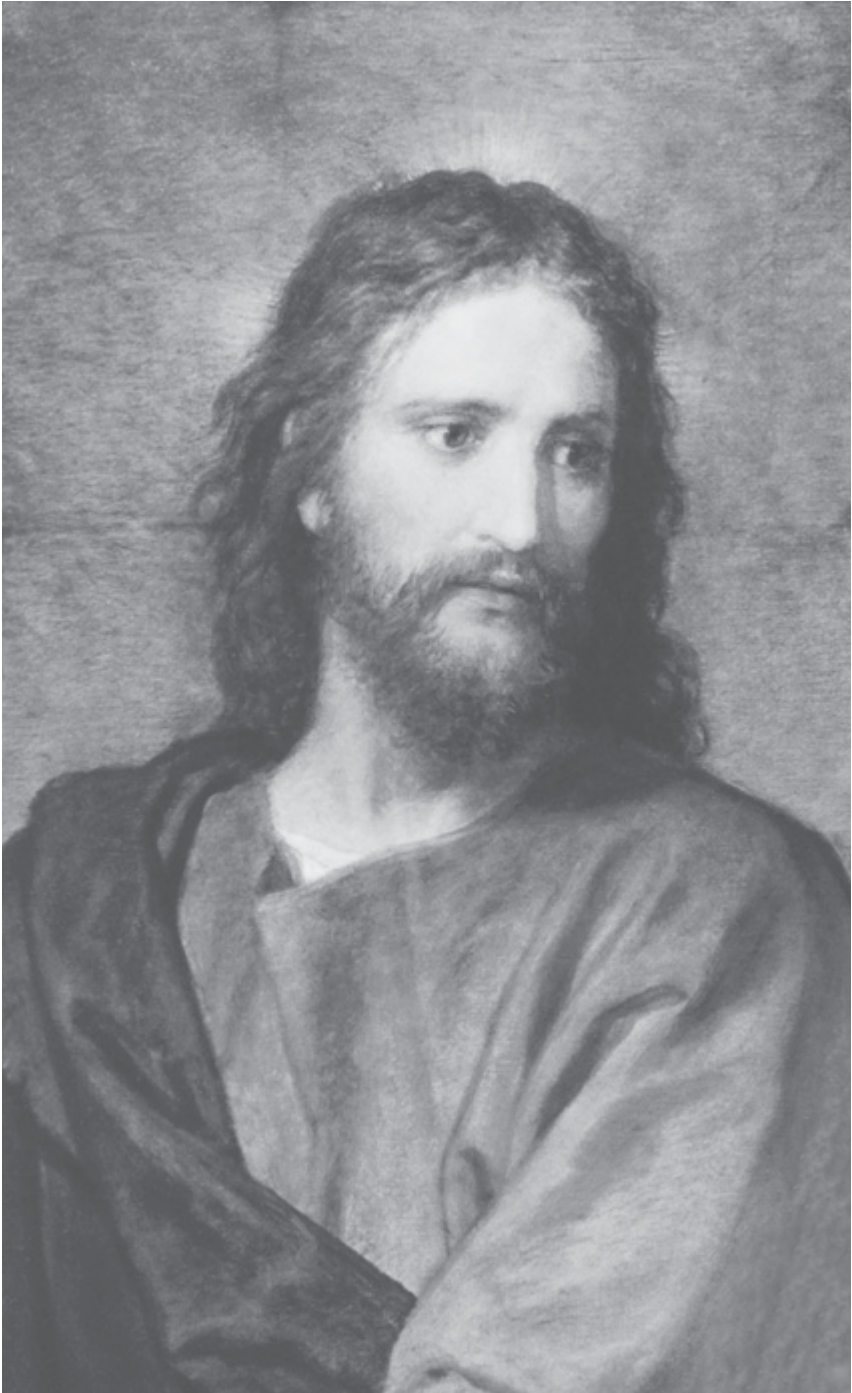

ŽIVUĆI KRIST

SVJEDOČANSTVO APOSTOLA

CRKVA ISUSA KRISTA SVETACA POSLJEDNJIH DANA

S pominjući se rođenja Isusa Krista prije dva tisućljeća, svjedočimo o istinitosti njegova neprispodobiva života i beskrajne moći njegove velike Pomirbene žrtve. Nitko drugi nije imao tako snažan utjecaj na sve one koji su živjeli i koji će tek živjeti na zemlji.

On je bio Veliki Jahve Staroga zavjeta, Mesija Novoga. Pod upravljanjem svog Oca, On je stvorio zemlju. "Sve je po njemu postalo i ništa što je postalo nije bez njega postalo" (Ivan 1:3). Premda bezgrešan bio je kršten da se ispuni sva pravednost. On je "prošao čineći dobro" (Djela 10:38) i bio prezren zbog toga. Njegovo je evanđelje bilo poruka mira i dobre volje. Ustrdno je pozivao sve da slijede njegov primjer. Hodao je putovima Palestine, iscjeljujući bolesne, čineći da slijepi progledaju i uskrisujući mrtve. Podučavao je istine vječnosti, te o istinitosti našeg predsmrtnog postojanja, svrsi našeg života na zemlji i punini ostvarenja sinova i kćeri Boga u budućem životu.

Uspostavio je sakrament kao podsjetnik na svoju veliku Pomirbenu žrtvu. Bio je uhićen i lažno optužen, proglašen krivim da se zadovolji rulja i osuđen na smrt na križu na Kalvariji. Dao je svoj život da pomiri za grijeha cijelog čovječanstva. Njegovo veliko zastupničko djelo dar je u korist svih nas koji će ikad živjeti na zemlji.

S dubokim poštovanjem svjedočimo da njegov život, koji je središte cijele ljudske povijesti, niti je započeo u Betlehemu, niti je završio na Kalvariji. Bio je Prvorođenac Očev, Jedinorođeni Sin u tijelu, Otkupitelj svijeta.

Ustao je iz groba da postane "prvenac umrlih" (1. Korinćanima 15:20). Kao uskršli Gospodin posjetio je one koje je volio za života. Također je posluživao među svojim "drugim ovcama" (Ivan 10:16) u drevnoj Americi. U suvremenom svijetu, On i njegov Otac ukazali su se dječaku Josephu Smithu, započinjući davno obećanu "provedbu rasporedbe punine vremena" (Efežanima 1:10).

O živućem je Kristu prorok Joseph Smith napisao: "Oči mu bijahu poput žarkog plamena, kosa mu na glavi bijaše bijela poput čista snijega, lice mu sjaše jače od sjaja sunčanog, a glas mu bijaše poput mrmora velikih voda, to jest glas Jahvin što govoraše:

Ja sam prvi i posljednji, ja sam onaj koji živi, ja sam onaj koji bijah ubijen, ja sam zagovornik vaš kod Oca" (NiS 110:3-4).

Prorok je o njemu nadalje izjavio: "A sad, nakon mnogih svjedočanstava koja su o njemu dana, ovo svjedočanstvo, posljednje od svih, dajemo mi o njemu: Da on živi!

Jer vidjesmo ga, i to zdesna Bogu. I čusmo glas gdje svjedoči da je on Jedinorođenac Očev.

Da se od njega, po njemu i njime svjetovi stvaraju i bijahu stvoreni, a njihovi stanovnici jesu rođeni sinovi i kćeri Bogu" (NiS 76:22-24).

Izjavljujemo trezvenim riječima da su njegovo svećeništvo i njegova Crkva obnovljeni na zemlji—"nazi-dani na pravom temelju—na apostolima i prorocima, a zaglavni je kamen sam Krist Isus" (Efežanima 2:20).

Svjedočimo da će se On jednog dana vratiti na zemlju i "otkrit će se tada slava Jahvina, i svako će je tijelo vidjeti" (Izaija 40:5). Vladat će kao Kralj nad kraljevima i kao Gospodar nad gospodarima, i svako će se koljeno prignuti i svaki će mu jezik hvale iskazivati. Svatko će od nas stati pred njega da mu sudi prema osobnim djelima i nakanama srca.

Kao njegovi propisno zaređeni apostoli svjedočimo — da Isus jest živući Krist, besmrtni Sin Boga. On je veliki kralj Emanuel koji je danas zdesna svom Ocu. On je svjetlost, život i nada svijetu. Njegov put vodi sreći u ovom životu i vječnom životu u budućem svijetu. Neka je Bogu hvala na neprispodobivom daru njegova božanskog Sina.

PRVO PREDSEDNIŠTVO

James A. Hales
Thomas M. Monson
James E. Faust

1. siječnja 2000.

ZBOR DVANAESTORICE

Boyd K. Packer
L. Tom Perry
Dwight H. Petersen
Neal A. Maxwell
Russell M. Nelson
Dallin H. Oaks

M. Russell Ballard
Joseph B. Wirthlin
Richard G. Scott
Robert D. Hales
Jeffrey R. Holland
Henry A. Eyring

OBITELJ

PROGLAS SVIJETU

PRVO PREDSDJEDNIŠTVO I VIJEĆE DVANAESTORICE APOSTOLA
CRKVE ISUSA KRISTA SVETACA POSLJEDNJIH DANA

MI, PRVO PREDSDJEDNIŠTVO i Vijeće dvanaestorice apostola Crkve Isusa Krista Svetaca posljednjih dana svečano obznanjujemo da je brak između muškarca i žene određen od Boga i da je obitelj u središtu Stvoriteljeva nauma za vječni cilj njegove djece.

SVA LJUDSKA BIĆA – muško i žensko – stvorena su na sliku Boga. Svatko je ljubljani duhovni sin ili kći nebeskih roditelja i kao takav svatko ima božansku narav i cilj. Spol je osnovna karakteristika svačije predsmrtne, smrtne i vječne osobnosti i svrhe.

U PREDSMRTNOME OBITAVALIŠTU, duhovni sinovi i kćeri poznavali su i štovali Boga kao svoga Vječnog Oca i prihvatili njegov naum preko kojeg njegova djeca mogu zadobiti fizičko tijelo i steći zemaljska iskustva kako bi napredovali prema savršenstvu i konačno ostvarili svoj božanski cilj kao baštinici vječnog života. Božanski naum sreće omogućuje da se obiteljske veze nastave i nakon smrti. Svete uredbe i savezi dostupni u svetim hramovima omogućuju pojedincima da se vrate u nazočnost Boga, a obiteljima da mogu biti vječno ujedinjene.

PRVA SE ZAPOVIJED koju je Bog dao Adamu i Evi odnosi na njihovu mogućnost roditeljstva kao muža i žene. Mi izjavljujemo da Božja zapovijed njegovoj djeci, da se množe i napuče zemlju, ostaje na snazi. Nadalje izjavljujemo da je Bog zapovijedio da se sveta moć stvaranja koristi samo između muškarca i žene zakonski vjenčanih kao muž i žena.

MI IZJAVLJUJEMO da je način na koji se stvara smrtni život određen od Boga. Potvrđujemo svetost života i njegovu važnost u Božjem vječnom naumu.

MUŽ I ŽENA imaju uzvišenu odgovornost da se vole i brinu jedno za drugo, a i za svoju djecu. »Djeca su Jahvina baština« (Psalam 127:3, op. prev.). Roditelji imaju

svetu dužnost da podižu svoju djecu u ljubavi i pravednosti, da im ispune fizičke i duhovne potrebe, da ih uče voljeti i služiti jedni druge, da vrše Božje zapovijedi i da budu građani koji poštuju zakone gdje god da žive. Muževi i žene – majke i očevi – držat će se odgovornima pred Bogom za izvršavanje ovih obveza.

OBITELJ je određena od Boga. Brak između muškarca i žene je osnova Njegovog vječnog nauma. Djeca imaju pravo biti rođena u savezu braka i podignuta od oca i majke koji u potpunoj vjernosti poštuju bračni zavjet. Sreća će se u obiteljskom životu najprije doseći kada se temelji na učenjima Gospodina Isusa Krista. Uspješni brakovi i obitelji su uspostavljeni i oni se čuvaju na načelima vjere, molitve, pokajanja, opraštanja, poštovanja, ljubavi, sućuti, na radu i zdravim rekreativnim aktivnostima. Po božanskoj zamisli, očevi trebaju predsjedavati svojim obiteljima u ljubavi i pravednosti i odgovorni su da pribave sve neophodno za život i za zaštitu svojih obitelji. Majke su primarno odgovorne za odgoj svoje djece. U ovim svetim odgovornostima, očevi i majke su obvezatni pomagati jedno drugome kao ravnopravni supružnici. Nemoć, smrt ili druge okolnosti mogu zahtijevati pojedinačna prilagođavanja. Kada je potrebno, i šira bi obitelj trebala pružiti pomoć.

UPOZORAVAMO DA ĆE POJEDINCI koji krše savez čudorednosti, koji zlostavljaju bračnog druga ili potomstvo ili koji zanemaruju obavljanje obiteljskih odgovornosti jednoga dana stajati odgovorni pred Bogom. Nadalje, upozoravamo da će raspad obitelji donijeti na pojedince, zajednice i narode nedaće navještene od drevnih i današnjih proroka.

SVE ODGOVORNE građane i vladine službenike pozivamo da promiču mjere koje su osmišljene da podrže i ojačaju obitelj kao osnovnu jedinicu društva.

Ovaj je proglas pročitao predsjednik Gordon B. Hinckley kao dio svoje poruke na Sveopćem sastanku Potpornog društva održanom 23. rujna, 1995., u Salt Lake Cityju, Utah.

DEKLARACIJA POTPORNOG DRUŠTVA

Mi

smo voljene duhovne kćeri Božje i naši životi imaju smisao, svrhu i smjer. Kao širom svijeta rašireno sestrinstvo, mi smo ujedinjene u našoj privrženosti Isusu Kristu, našem Spasitelju i Primjeru. Mi smo žene od vjere, vrline, vizije i dobrohotnosti koje:



Povećavaju svoja svjedočanstva o Isusu Kristu kroz molitvu i proučavanje Svetih pisama.



Traže duhovnu snagu slijedeći poticaje Duha Svetoga.



Posvećuju se jačanju brakova, obitelji i domova.



Valaze plemenitost u majčinstvu i radost u ženstvenosti.



Uživaju u službi i dobrim djelima.



Vole život i učenje.



Zalažu se za istinu i pravednost.



Podržavaju svećeništvo kao ovlast od Boga na zemlji.



Raduju se blagoslovima hrama, shvaćaju svoju božansku sudbinu i teže za uzvišenjem.

EVANĎEOSKA NAČELA I NAUK

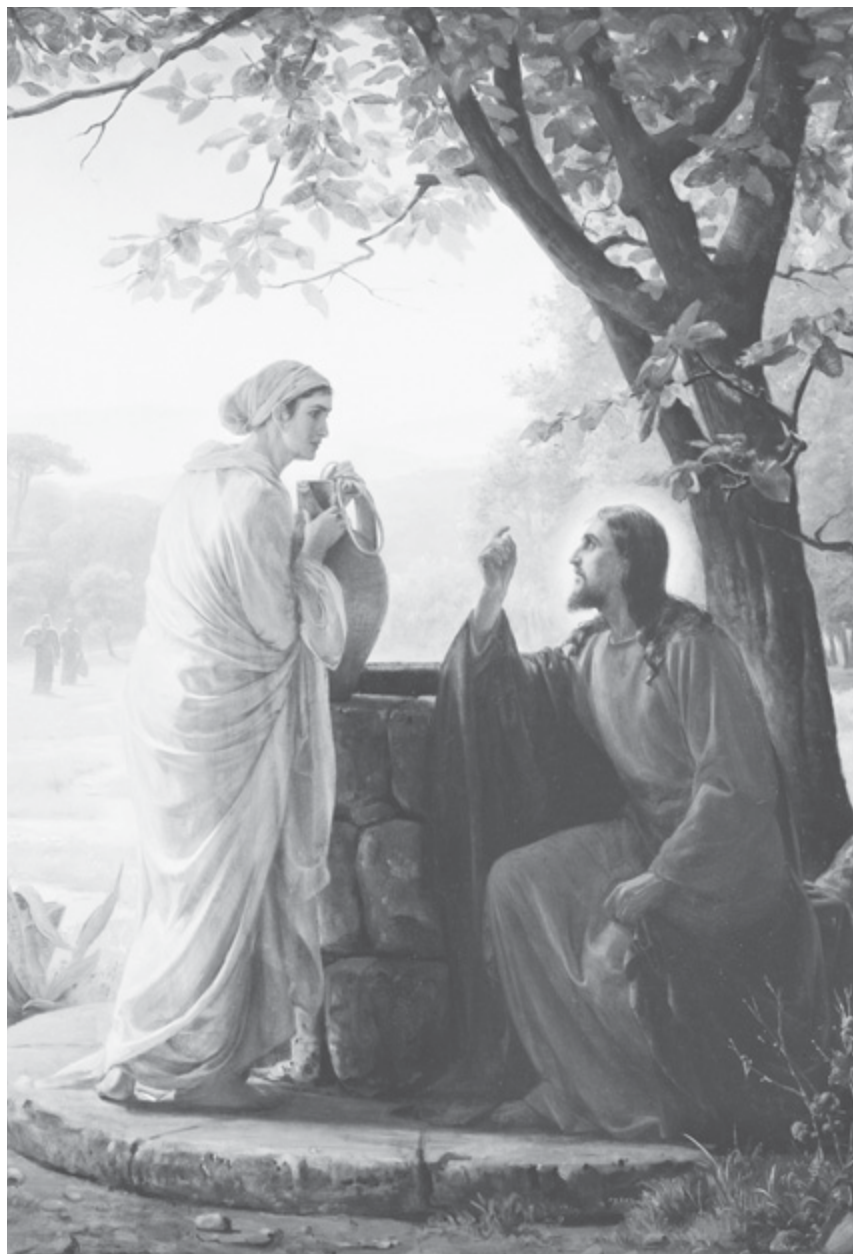

VJERA U ISUSA KRISTA

P o d u k a b r . 1

Svrha je ove poduke da nam pomogne ojačati vjeru u Isusa Krista

Što je vjera?

»Vjera je ne imati savršenu spoznaju o nečemu. Ako, dakle, vjeru imaš, nadaš se onomu što ne vidiš, a što je istinito« (Alma 32:21).

- Što je vjera? Kako ste danas primijenili vjeru?

Moramo naučiti istinu

Da bismo razvili vjeru u Isusa Krista, moramo znati tko je zapravo on. Ne možemo imati vjeru u nj, ne znamo li ništa o njemu. Ne možemo imati vjeru u nj, ako ono što o njemu znamo nije istinito.

Malo je ljudi na zemlji vidjelo Spasitelja. Većina nas nikad ga neće vidjeti za našega smrtnog života, no naša je povlastica i dužnost da naučimo istinu o njemu. Možemo dobiti stvarno znanje o njemu svjedočanstvom Duha. Znajući istinu o Gospodinu, bit će nam lakše pouzdati se u nj, poslušati ga i osloniti se na nj za pomoć kad sami sebi ne možemo pomoći.

- Zašto je važno da naučimo ispravna načela o Isusu Kristu?

»A bez vjere je nemoguće omiljeti Bogu, jer tko mu pristupa, vjerovati mora da postoji i da je platac onima koji ga revno traže« (Hebrejima 11:6).

Iz tog biblijskog stiha doznajemo nekoliko istina o vjeri: da, želimo li omiljeti Bogu, (1) moramo imati vjeru u nj. A da bismo imali vjeru, moramo (1) imati vjeru u njega, (2) vjerovati da on postoji i (3) vjerovati da će nam on odgovoriti kad ozbiljno nastojimo upoznati ga ili primiti pomoć od njega.

- Zamolite sestre da ispričaju kako im je učenje istinitih načela evanđelja donijelo mir ili radost.



1-a, Žena proučava Pisma kako bi naučila o Isusu Kristu



1-b, Misionari podučavaju ljude širom svijeta o evanđelju

- Pokažite slike 1-a, »Žena proučava Pisma kako bi naučila o Isusu Kristu«; 1-b, »Misionari podučavaju ljude širom svijeta o evanđelju«; 1-c, »Obitelj zajedno proučava Pisma«.

Kako bismo naučili istinu o Isus Kristu i njegovu evanđelju, moramo proučavati Sveta pisma i slušati svjedočanstva Gospodnjih slugu na zemlji. Ako smo ponizni, iskreni i ako molimo, možemo i sami saznati da je on jedinorođeni Sin našega Nebeskog Oca, da on i danas živi i da voli svakoga od nas, bez obzira koliko nesavršeni mi bili. Naučit ćemo da on zna svu istinu. On će tu istinu objaviti onima koji se ozbiljno trude da je nađu. Naučit ćemo da je on pravedan Bog koji mora kazniti opake, no on je također i milosrdan Bog onima koji se pokaju. Možemo sami spoznati da je on platio za naše grijeha i svakomu pribavio uskrsnuće. Vjera u Isusa Krista raste u nama kad se te istine prime u našim srcima, a sumnje i strahovi počnu kopnjeti.

- Kako nam proučavanje Svetih pisama pomaže da sumnju i strah zamijenimo vjerom? Što nam još pomaže da izgrađujemo svoju vjeru?
- Pitajte neke od sestara da ukratko ispričaju kako su one razvile vjeru u Isusa Krista.

Moramo živjeti po svojoj vjeri

Možemo naučiti istinu proučavajući Sveta pisma, posteći i moleći i slušajući svjedočanstva drugih. No, samo vjerovati u istinu ne znači da se vjerom služimo. Ima ljudi koji vjeruju da je Isus naš Spasitelj i da je evanđelje istinito, ali ne obdržavaju njegove zapovijedi. Ti ljudi ne žive po vjeri. Vjera zahtijeva djelovanje. Ako imamo vjeru, uzdamo se u Isusa Krista da će nam on pomoći pronaći načina kako da živimo prema njegovim zapovijedima.

Sveta pisma nas uče:

»Uzdaj se u Jahvu svim srcem i ne oslanjaj se na vlastiti razbor.

Misli na nj na svim svojim putovima, i on će ispraviti tvoje staze«
(Izreke 3:5–6).

Nefi je primjer mladića koji imao vjeru i uzdao se da će mu Gospod pomoći obdržavati zapovijedi. Po Gospodinovoj uputi Nefijev otac zapovijedi njemu i njegovoj braći da donesu zapise o njihovu narodu od Labana, moćna, nepravedna čovjeka. Oni su se Labana veoma bojali. Pa ipak, kad je od njega zatraženo da izvrši tu tešku zadaću, Nefi izrazi svoju vjeru u Gospoda. On reče: »Poći ću ja i učiniti ono što mi Gospod zapovijedi, jer znadem da Gospod ne daje zapovijedi sinovima ljudskim, ako im ne pripravi put da izvrše ono što im je zapovjedio« (1. Nefi 3:7).



1-c, Obitelj zajedno proučava Pisma

▪ Zašto je Nefi bio voljan poslušati Gospoda?

Mnogo je članova Crkve danas, i starih i mladih, koji imaju vjeru poput Nefija. Sestra Sachiko Hotta iz Nagoye, Japan, ispričala je ovu priču:

»Prije nego smo se ja i moj muž vjenčali, složili smo se da je Crkva nešto najvažnije u našem životu te da ćemo svoje vrijeme i sve talente što ih imamo upotrijebiti u služenju Crkvi. No, bilo je to lakše reći nego učiniti.

Pošto smo se vjenčali, muž i ja morali smo preseliti u stan prilično udaljen od kapele. Vozeći biciklom do željezničkog kolodvora, zatim vlakom do sljedećeg grada pa onda autobusom do kapele trebalo je sat i pol da se stigne. I, naravno, ako bih zakasnila na prvi vlak, morala sam čekati slijedeći, i tad bi putovanje potrajalo više od dva sata. Za predsjednika ogranka to je predstavljalo teškoću kad bi nam davao neko zaduženje. Osim toga, nakon što smo u braku proveli tri mjeseca, muž mi se ozbiljno razboli i morao je poći u bolnicu, pa sam se ja zaposlila da bismo se mogli uzdržavati. Svaki dan nakon posla pošla bih u bolnicu u posjete mužu i nastojala poslije toga svratiti do kapele, ali naprosto nije bilo dovoljno sati u danu.

To me je mučilo, i znala sam da bih mogla prihvatiti crkveni poziv kad bismo stanovali bliže. No zemljište oko kapele bijaše vrlo skup, i nismo si mogli priuštiti ni da unajmimo stan u tako otmjenom susjedstvu, a još manje da ondje kupimo kuću. Logika mi je govorila da je to nemoguće, no [Pisma nas uče da ćemo biti uslišani, budemo li uvijek molili] (vidi Luka 18:1–5). Zato sam neprestance molila. Nisam znala kako će to Gospod uslišati tako nemoguću prošnju; ja sam samo molila. Ubrzo nakon toga moj ujak, čija je kuća bila samo 13 minuta hoda udaljena od kapele, iznenada odluči preseliti se i ponudi nama svoju lijepu kuću. Znala sam da mi je molitva uslišana. Bili smo tako sretni jer napokon možemo raditi u Crkvi. Dotle je i moj muž otpušten iz bolnice, pa smo mogli biti na sastancima kao obitelj.

Pošto smo preselili, Crkva je najavila namjeru da sagradi kapelu u Nagoyi, i svatko je počeo raditi da bi zaradio novaca za troškove gradnje. Nedugo prije toga moj je muž odlučio otvoriti svoj posao – pekarnicu. I opet, imali smo malo novaca, svu smo ušteđevinu potrošili na otvaranje radnje i svoju mjesečnu zaradu upotrebljavali za troškove života. Nismo znali kako pomoći izgradnju kapele, posebice zato što sam ja bila trudna i nisam još dugo mogla raditi. Premda je posao mog muža polako napredovao, nismo imali dovoljno za život, da uplaćujem u fond za izgradnju i da se spremimo za svoje novorođenče. Ja sam radila dovoljno dugo da dobijem svoj godišnji bonus i stavila sam ga na stranu za troškove porođaja. To je bio sav novac što smo ga imali.

Jedne večeri nazvao nas je predsjednik ogranka i rekao da im samo malo nedostaje da popune fond za gradnju te nas je zamolio da pomognemo ako ikako možemo. Jedini novac što smo imali bio je za dijete koje se trebalo ubrzo roditi, i kako je to bilo sve što smo imali, to je bilo sve što smo mogli dati. Te večeri odnijeli smo novac predsjedniku ogranka. Bilo je to upravo dovoljno da se dopuni gotovina koju je ogranak trebao uplatiti za novu kapelu.

Nakon toga nismo se brinuli otkud ćemo dobiti novac za troškove oko djeteta, znali smo da će se Gospod za nas pobrinuti. Naravno, bila sam malo zabrinuta, ali kad bi god na to pomislila, osjećala sam se smirenom.

Slijedeći mjesec moj je muž dobio posao s punim radnim vremenom u području Nagoye. Nismo uopće ni znali da postoji takvo radno mjesto. S njegovom novom plaćom imat ćemo dovoljno da platimo bolničke račune kad nam se dijete rodi. Bog kaže da moramo učiniti ono što možemo, a nakon toga njemu prepustiti ostalo. Znam da je to istina« (»Two Hours from the Chapel« [»Dva sata od kapele«], *Ensign*, kolovoz 1975., str. 64–65).

- Kad je sestra Hotta s vjerom molila da bi mogla služiti u Crkvi, kako je Gospod blagoslovio njenu obitelj? Kako je Gospod blagoslovio brata i sestru Hotta kad su predsjedniku ogranka dali novac što su ga prištedjeli za svoje dijete?

Sestra Hotta dobro je opisala vjeru. Imati vjeru znači učiniti sve što možemo da bismo živjeli prema evanđeoskim načelima pa i kad se čini da je to logički nemoguće. Kad učinimo sve što možemo kako bismo živjeli po vjeri, Gospod je obećao da će nam pomoći.

Posluhom se vjera održava živom

Vjera je poput žive biljke: ona će uvenuti i usahnuti, ako je ne njegujemo i ne štitimo. Najbolji način da svoju vjeru održimo živom jest posluš evanđeoskim načelima koje naučimo. »Vjera je dar Božji koji se daje kao nagrada za osobnu pravednost« (Bruce R. McConkie, *Mormon Doctrine*, 2. izdanje [1966.], str. 214). Počnemo li kršiti zapovijedi Božje, oslabit ćemo svoju vjeru. Sotona upotrebljava mnogo nastojeći nas navesti da zanemarimo Božje zapovijedi i da nam tako vjera oslabi.

- Pokažite sliku 1-d, »Nefi kori svoju stariju braću zbog grešnog života«.

U 1. Nefiju čitamo o Lamanu i Lemuelu, braći Nefijevoj. Njihov otac, Nefi, pa čak i anđeli, podučavali su ih mnoga istinita načela. No oni nisu razvili vjeru jer im je bilo teško prihvatiti ono čemu su ih Lehi i Nefi podučavali i odabrali su da ne žive prema tim istinitim načelima. Tužili su se da je teško obdržavati zapovijedi. Kritizirali su svog oca i

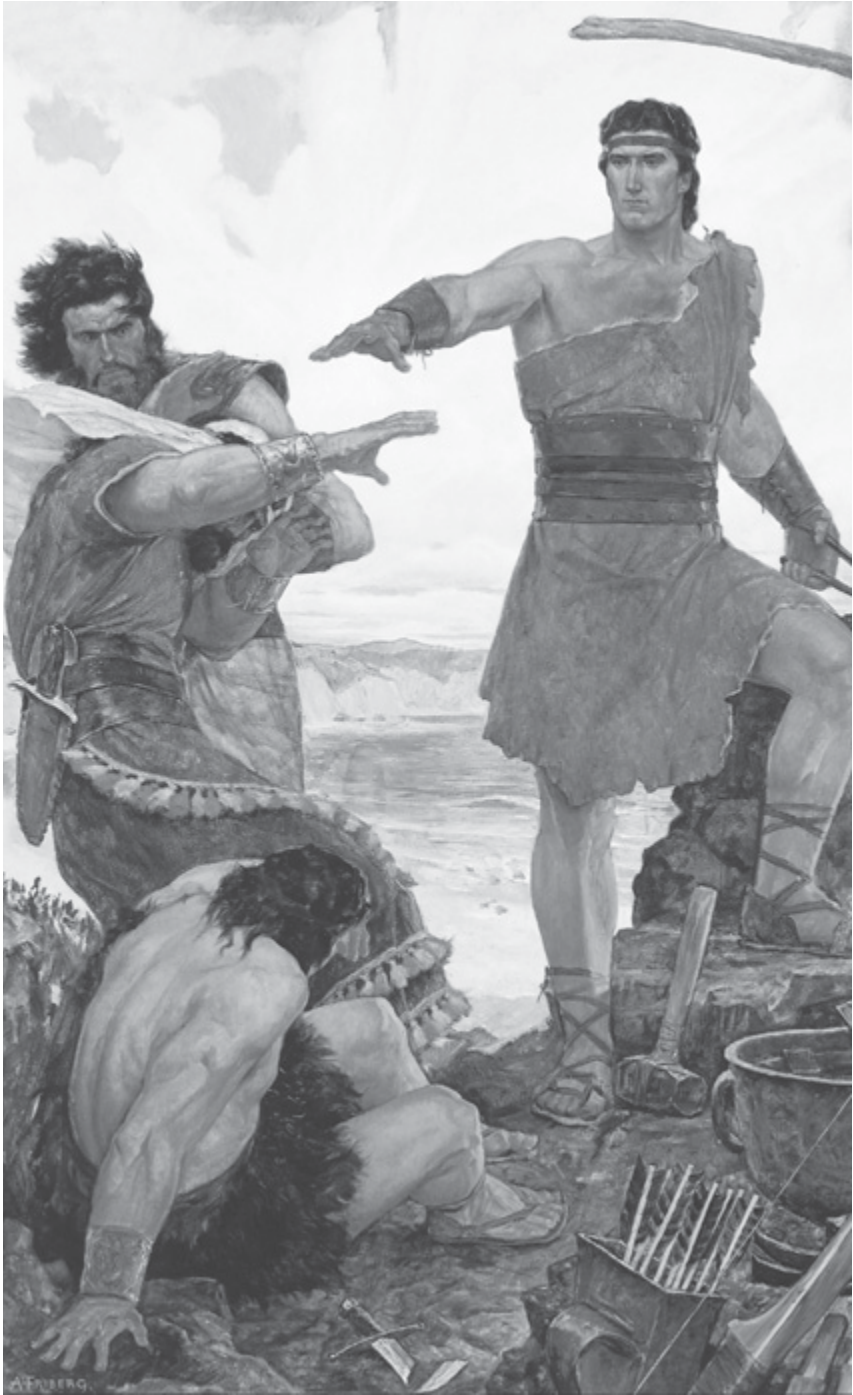

1-d, Nefi kori svoju stariju braću zbog grešnog života

svog brata. Nisu htjeli čuti ono što im se zapovijedalo. Brzo su upali u grijeh.

Nasuprot tome, Nefi je učinio sve što se tražilo od njega i uzdao se u Gospoda. Bog je nagradio njegovu vjeru, i u Nefijevu životu dogodila su se mnoga čudesa. Uspio je sagraditi lađu premda ništa nije znao o brodogradnji. Dobio je moć koja je nadilazila njegove osobne sposobnosti i uspio spriječiti opake naume svoje braće. Imao je povlasticu da vidi viđenja i razgovara s anđelom Božjim. Zbog svoje poslušnosti primio je blagoslov uvećane vjere. Zbog svoje vjere, imao je moć Božju u svom životu.

I mi, također, možemo poslušnošću održati svoju vjeru živom. Možemo svoju vjeru njegovati postom i molitvom, čitanjem Svetih pisama, prisustvovanjem na crkvenim sastancima i čineći ono što od nas zatraže naši crkveni vođe. Možemo održati svoju vjeru snažnom ako ne kritiziramo i ako se ne tužimo.

▪ Zašto kritiziranje i prigovaranje slabe našu vjeru?

Svakomu od nas će vjera biti iskušana. Možemo čak i pomisliti da Gospod nije ni primijetio našu vjeru i poslušnost. Možda osjećamo da je on daleko, da ne vidi naše kušnje i da neće odgovoriti na naše molitve. Kad dođe takvo što, valja znati da je naša vjera na kušnji. Ustrajemo li u strpljivosti i nastavimo li činiti što je pravo, dobit ćemo snagu da prevladamo naše kušnje. Bit ćemo nagrađeni za svoju vjeru i poslušnost.

Moroni je učio da je »vjera nešto čemu se nadamo, a još ne vidimo. Ne raspravljajte stoga zato što ne vidite, jer nećete primiti svjedočanstvo prije no što se iskuša vjera vaša« (Eter 12:6).

A Gospod je rekao: »Narod moj mora biti iskušan u svemu da se pripravi da primi slavu koju za njih imam, i to slavu Siona. A onaj koji neće prijekor podnositi, nije vrijedan kraljevstva mojega« (NiS 136:31).

Zaključak

Važno je da njegovamo svoju vjeru postom i molitvom, posluhom zapovijedima Božjim, čitanjem Svetih pisama i prisustvovanjem na našim crkvenim sastancima i činjenjem onoga što od nas traže naše crkvene vođe. Budemo li tako činili, imat ćemo više snage da prebrodimo kušnje u svom životu.

Poticaaj

Odlučite kako ćete jačati svoju vjeru. Zapišite odluku na komad papira kao podsjetnik. Preko tjedan čitajte: Alma 32:17–43 i Moroni 7:33–39.

Dodatno štivo iz Pisama

- Matej 8:5–10 (iscjeljenje vjerom)
- Matej 17:20 (uz vjeru ništa nije nemoguće)
- Marko 9:23 (s vjerom je sve moguće)
- Luka 8:43–48 (iscjeljenje vjerom)
- Ivan 20:24–29 (blago onima koji vjeruju)
- Rimljanima 10:13–17 (moramo slušati riječ Božju da bismo imali vjeru)
- 2. Korinćanima 5:6–7 (u vjeri hodamo)
- 1. Nefi 3 (vjera Nefijeve)
- 1. Nefi 4 (moć po vjeri)
- Alma 32:17–43 (Almin govor o vjeri)
- Moroni 7:33–39 (vjera je potrebna za čudesa)

Učiteljčina priprema

Prije prolaženja ove poduke:

1. Proučite »Evandeoska načela«, glava 11, »Život Kristov«.
2. Proučite 1. Nefi 3–4 i Alma 32:17–43
3. Zadužite pojedine polaznice razreda da iznesu priče, odlomke iz Pisama ili citate, prema vašoj želji.

POKAJANJE

P o d u k a b r . 2

Svrha je ove poduke da nam pomogne shvatiti i primjenjivati načelo pokajanja.

Što znači pokajati se?

Svatko je od nas na putovanju kroz život, prema vječnom odredištu. Dok putujemo, čujemo dva glasa gdje nas zovu. Jedan je glas Gospodnji koji nas potiče da činimo dobro, drugi je glas Sotonin koji nas potiče na zlo. Slobodni smo odabrati između toga dvoga i samostalno djelovati.

- Pročitajte 2. Nefi 2:16, 27–29.

Ponekad je vrlo lako pobrkati ta dva glasa. Možda mislimo da djelujemo ispravno, a zapravo smo obmanuti. Kako učimo evanđelje Isusa Krista, sve više shvaćamo da možda i nismo uvijek ispravno odabrali. Shvaćamo da možda i nismo na pravom putu. Nastavimo li tim krivim putem, dospjet ćemo do kraja putovanja, no otkrit ćemo da nismo stigli u celestijalno kraljevstvo. Napuštanje pravoga puta zove se grijeh. Ispravljanje puta tako da se opet usmjerimo prema celestijalnom kraljevstvu naziva se *pokajanje*.

Isu Krist nam je obećao:

»Dogodit će se: Svatko tko se okani grijeha svojih i dođe k meni, i ime moje prizove, i posluša glas moj, i obdržava zapovijedi moje, moje će lice vidjeti i znati da sam to ja.

I da sam ja svijetlo istinito koje obasjava svakoga čovjeka što dolazi na svijet« (NiS 93:1–2).

»Ja sam svjetlost svijeta; tko ide za mnom neće hoditi u tami, nego će imati svjetlost života« (Ivan 8:12).

- Što znači »hoditi u tami«, a što »imati svjetlost života«?
- Pokažite sliku 2-a, »Poput svjetionika u tami, Isus Krist pokazuje put k sreći i vječnom životu«.



2-a, Poput sojetionika u tami, Isus Krist pokazuje put k sreći i vječnom životu

Isus Krist nam je pokazao put kako ćemo stići u celestijalno kraljevstvo da budemo s našim Ocem na Nebu. On nam je poput svjetionika u tami. Dok smo na pravom putu, putujemo po svjetlosti (vidi Ivan 8:12). Vidimo pravu stazu koju nam je slijediti. Kad skrenemo s pravoga puta, zalutamo u tamu. Poput lađe koja je skrenula s puta koji svjetionik pokazuje i približila se opasnim hridima i pogibeljnim plićacima i mi se izlažemo zamkama grijeha koje nam Sotona postavlja. On nas želi spriječiti da stignemo na svoje odredište. No grešan život neće nas dovesti do sreće na kraju našega putovanja. Što smo dublje uvučeni u grijeh, to veću moć ima Sotona nad nama. Zato nam je Isus rekao: »Tko god čini grijeh, rob je grijeha« (Ivan 8:34).

Sotona se veseli kad mi počinimo grijeh. On nas želi zadržati u svojoj vlasti. Njegov nam glas govori da je ispravno ono što smo učinili. On nam govori da smo imali dobre razloge da to učinimo te da smo opravdano počinili grijeh (vidi 2. Nefi 28:21–22). On želi da sami sebe uvjerimo kako grijeh nije tako ozbiljan kao što zapravo jest. On zna da se mi, dokle god tražimo isprike za svoj grijeh, nećemo posve pokajati.

Isus Krist zna da Sotona tako djeluje. Zato nas je blagoslovio svjetlom Kristovim, koje ponekad nazivamo *savjest*. Svjetlo Kristovo pomoći će nam razlučiti između dobra i zla (vidi Moroni 7:15–16). Glas Duha nas potiče, opominjući nas da se pokajemo i vratimo na pravi put.

Jakov je, govoreći u moći Božjoj, nastojao probuditi narod. Upozorio ih je na njihove grijehove ovim riječima:

»O ljubljena braćo moja, odvratite se od grijeha svojih, zbacite verige onoga koji bi vas čvrsto vezao; pristupite k Bogu, hridi spasenja svojega.

Pripravite duše svoje za... dan sudnji kako se stiskali ne biste od užasna straha, kako se ne biste savršeno osjećali svoje strahovite krivnje i prinuđeni bili uskliknuti: Sveti, sveti su sudovi tvoji, o, Gospode, Bože Svemoguću – no, poznajem krivnju svoju; prekrših zakon tvoj, a moji prijestupi su moji, i đavao me ščepa da budem plijen njegovoj užasnoj bijedi.

No, gle, braćo moja, zar je potrebno da pred vama oživljam užasnu stvarnost svega toga? Zar bih ja ranjavao duše vaše kad bi nutrina vaša bila čista? Zar bih vam bio tako otvoren kao što je istina otvorena kad biste vi bili slobodni od grijeha?

Eto, kad biste bili sveti, govorio bih vam o svetosti. No, kako niste sveti, a mene smatrate učiteljem, svatko će koristiti da vas podučim o posljedicama grijeha« (2. Nefi 9:45–48).

Kad osjetimo strahotu svoga grijeha, mi ili odabiremo ustrajati u njemu, ili odlučimo odvažno priznati svoju pogrešku i ispraviti je. Odlučimo li ustrajati u svom grijehu, Sotona će nas sve čvršće i čvršće vezati dok napokon izgubimo možda i svaku želju za pokajanjem. Kad odaberemo pokajati se, Nebeski Otac i Isus Krist pomoći će nam da prevladamo svoje grijeha i osjetit ćemo blagoslov radosti i mira.

- Pročitajte Alma 34:32–35. Zašto nije pametno odgađati pokajanje?

Svi se trebamo pokajati

- Pročitajte Rimljanima 3:23.

Svi se moramo pokajati za ono a što nismo smjeli učiniti, na primjer, lagati, ogovarati ili izgovarati ime Gospodnje uzalud. Moramo se također pokajati za ono što *nismo* učinili, a što smo *trebali* učiniti, kao platiti desetinu, često moliti, svetkovati šabat, biti prijazni prema susjedu ili ispuniti preuzetu obvezu. Moramo prepoznati Duha Gospodnjega koji nas potiče da svladavamo svoje pogreške i slijediti te poticaje.

»Neki mladić je ovako svjedočio: 'Razmišljam o svoj boli što sam je nanio svojim roditeljima, a i samomu sebi, ne uviđajući da grijeh ne donosi sreću. Nakon srednje škole otišao sam od kuće i počeo piti, pušiti i uzimati droge. Mislilo sam da se lijepo provodim, ali sad znam da sam bio pravi bijednik.

Tada jednog dana zastao sam i pomislio, što bi bilo kad bi me sad moji roditelji vidjeli? Što bi oni mislili?

Tada sam počeo preokretati svoj život... Nikad to ne bih bio uspio da nije bilo nekih dobrih novih prijatelja i biskupa s mnogo razumijevanja – i bez pomoći Duha Svetoga. No uz njihovu pomoć uspio sam se obratiti. I sad vidim koliko sam bio nesretan. Svjedočim da pokajanje i pravedan život donose sreću. A iz iskustva znam da je Gospod uvijek blizu da nam pomogne izmijeniti naš život, ako mu samo to dopustimo'« (citirao Jay A. Parry, u članku »Miracles Today?« [»Čudesna danas?«], *Ensign*, siječanj 1978., str. 56).

Kad god se pokajemo za svoje grijeha, više se približavamo pravomu putu. Kad smo na pravom putu što vodi u celestijalno kraljevstvo, shvaćamo da su važni svi zakoni Božji. Postajemo više slični Isusa Krista i vidimo grijeh onako kako ga on vidi. Tada ne možemo gledati na grijeh ni s najmanje popustljivosti. Drugim riječima, tad ne podnosimo grijeh ni u kojem obliku. To nam je cilj. Premda nismo savršeni, moramo se prisjetiti svog cilja i raditi da ga postignemo.

- Pročitajte Eter 12:27.

Ako se ponizimo u molitvi i molimo Gospoda da nam pokaže naše slabosti i grijeh, on će to i učiniti. On će nam, također, kroz pokajanje, pomoći prevladati naše slabosti.

Pravo pokajanje donosi oprostjenje

Kad shvatimo da je svaki naš grijeh strašan pred Gospodom, tad osjetimo »žalost po volji Božjoj« zbog njih (2. Korinćanima 7:10). Ne možemo pomisliti na njih, a da ne osjetimo tjeskobu krivnje i žaljenja. Oni nas pritišću i postaju teško breme. Počinjemo osjećati u maloj mjeri onu veliku bol što je Isus Krist osjećao kad je trpio i umro za nas (vidi Alma 36:12–13).

- Pokažite sliku 2-b. »Krist moli u Getsemanskom vrtu«.

Kako zahvalni trebamo biti što ne moramo uvijek vući taj teret. Pokajanjem se možemo osloboditi tereta grijeha. Zbog velike ljubavi Isusa Krista prema nama, on je trpio, prolio krv i umro za naše grijeh, da mi ne bismo, pokajemo li se, morali sami sve to ispaštati (vidi *Evandeoska načela*, glava 12, »Pomirenje«).

- Pokažite sliku 2-c, »Krist je pomirio za naše grijeh uz uvjet da se pokajemo«.

Isus je rekao:

»Jer, gle, ja, Bog, pretrpjeh to za sve da ne bi trpjeli oni koji se obrate.

No, ne obrate li se oni, moraju trpjeti kao i ja.

To trpljenje prouzroči da ja, kao Bog, najveći od svih, uzdrhtim... i da krvarim iz svake pore i da mi trpi tijelo i duh« (NiS 19:16–18).

Da bismo se pokajali, moramo proći određeni proces. Taj je proces objašnjen u djelu »Evandeoska načela«, glava 19, str. 129.

- Pokažite sliku 2-d, »Koraci pokajanja vode nas od žalosti po volji Božjoj do radosti obdržavanja zapovijedi«.
- Raspravite sedam koraka pokajanja o kojima se govori u knjizi »Evandeoska načela«, glava 19. Ako je to moguće, neka sudjeluje nekoliko sestara. Izložite plakat sa sljedećim popisom ili to napišite na ploču:

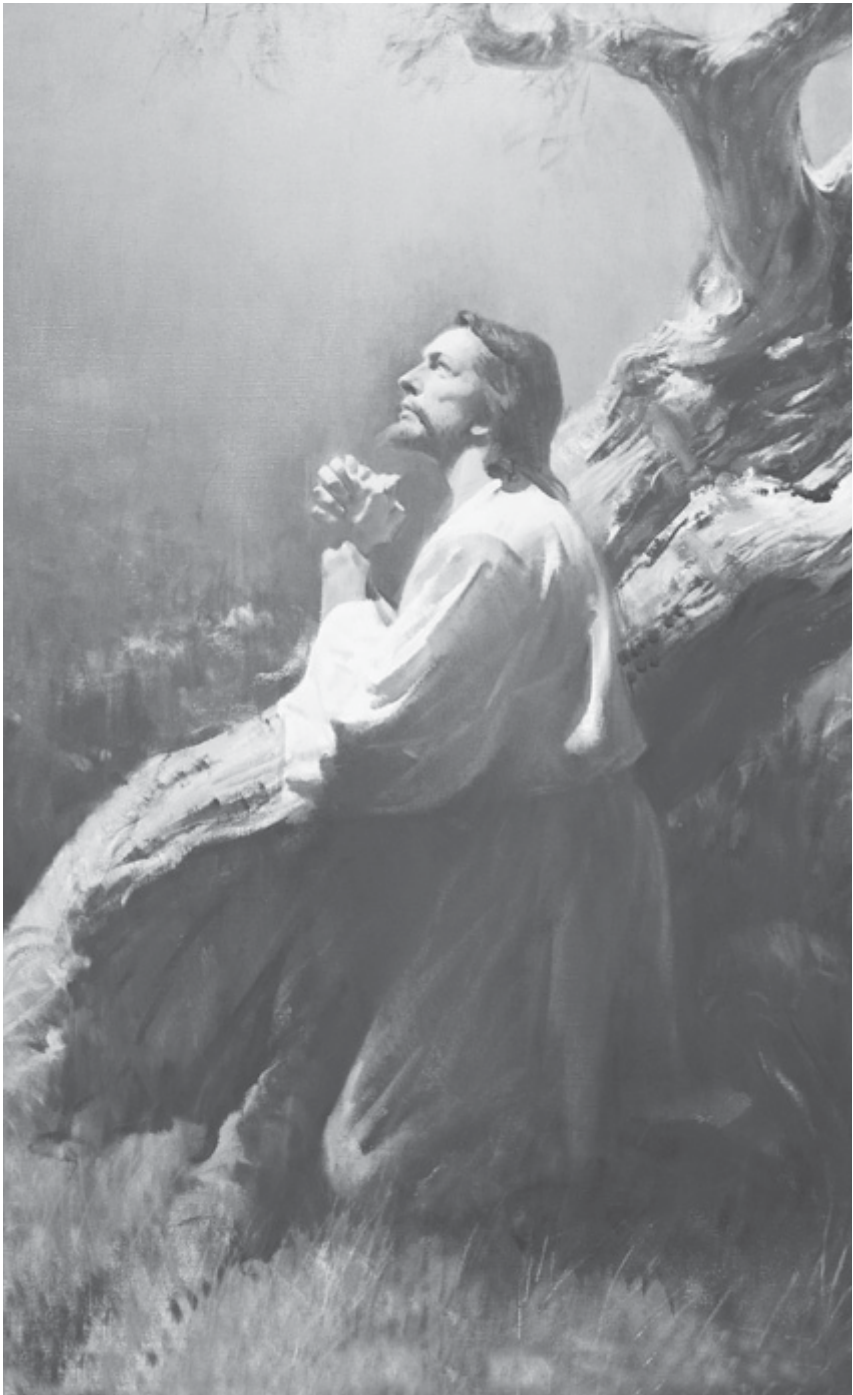

2-b, Krist moli u Getsemanskom vrtu

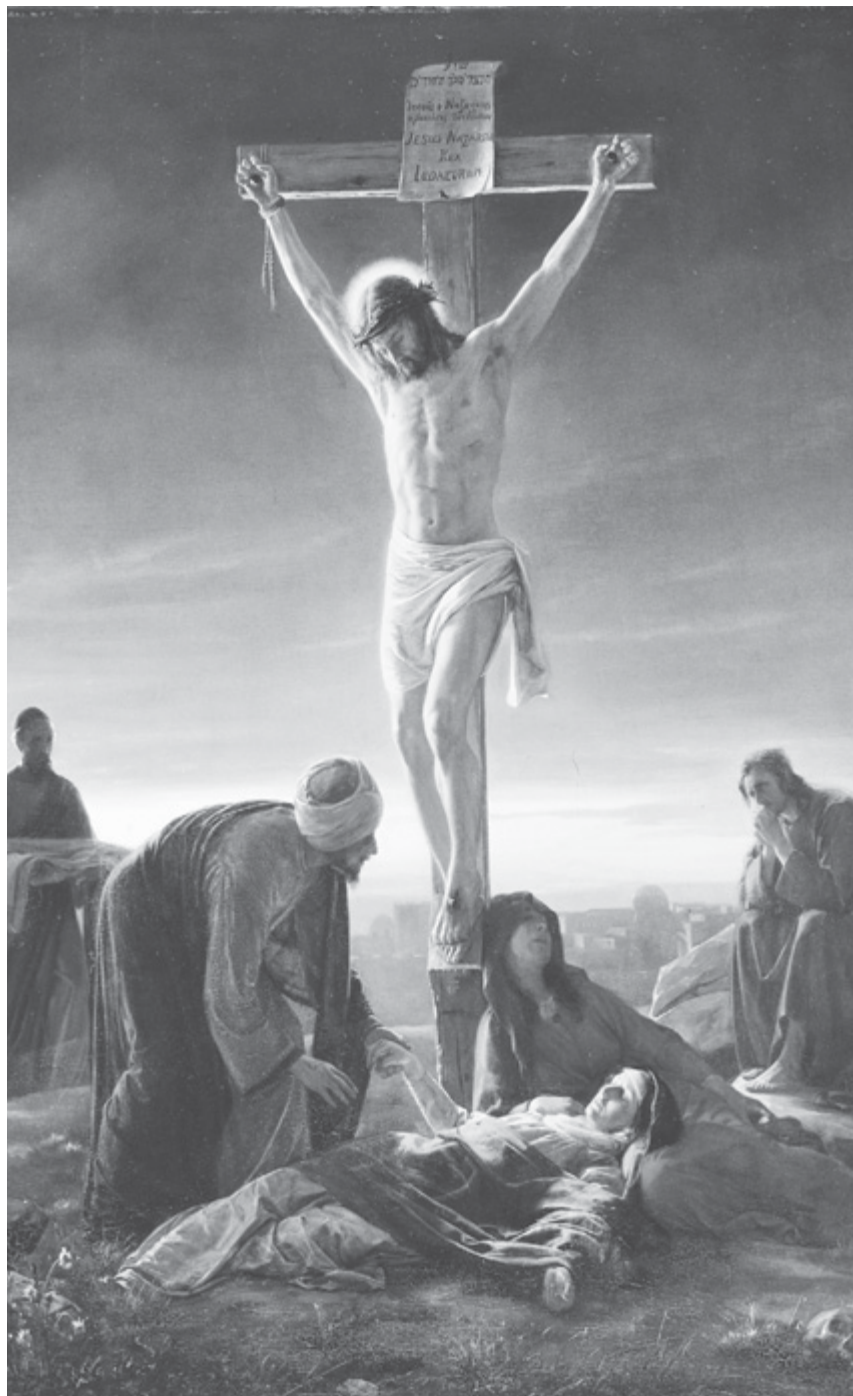

2-c, Krist je pomirio za naše grijehе uz uvjet da se pokajemo

1. Prepoznati grijeh
2. Osjećati žalost zbog grijeha
3. Okaniti se grijeha
4. Ispovjediti grijeh
5. Naknaditi štetu
6. Oprostiti drugima
7. Obdržavati zapovijedi Božje

Zato što je Isus platio za naše grijehе, on ima i moć oprosti nam. Kad se pridržavamo procesa pokajanja, Spasitelj nam obećava da će nam oprostiti grijehе i više ih se neće spominjati.

- Pročitajte Nauk i saveze 58:42.

Pokajanjem postajemo nanovo čisti i neokaljani. Kadri smo osvrnuti se unazad na nas same i prisjetiti se svojih grijehа, ali bez boli. Naprotiv, osjećamo mir. Jedan misionar ispričao je priču koja prikazuje oprostnje koje svatko od nas može primiti ako se istinski pokaje.

Mlada žena koja se upravo trebala krstiti bila je u sumnji je li Gospod prihvatio njezino pokajanje za mladenačke grijehе. Ona je neprestano molila da joj se potvrdi kako joj je oprosteno. Odmah nakon krštenja primila je dar Duha Svetoga. Starješina je ispričao:

»Dok su mi ruke bile položene na nju, i dok sam joj govorio da primi Duha Svetoga, osjetio sam gotovo kao da električni udar ili trzaj prolazi kroz njezino tijelo. Na trenutak sam bio zapanjen, a tad se sabrah i dovrših molitvu. I kao što je običaj u Crkvi, zatim sam se sagnuo da joj čestitam i otkrio daje ona kao u nekom stanju šoka ili transa. Oči su joj bile sklopljene a suze su tekle niz lice. U tom je stanju ostala oko pet minuta a tad, posve iznenada, samo je stresla glavom, ustala i otišla sjesti na svoje mjesto.

Mene je, naravno, vrlo zanimalo njezino neobično ponašanje za vrijeme potvrde, pa sam se poslije o tom raspitao. Ona mi reče da joj je tijelo prožeo prekrasan, čist i sladak osjećaj – divan, osvježavajući, pročišćavajući Duh kakvoga ona nije doživjela nikada prije u cijelom svom životu.«

Posljedice tog iskustva bile su zadivljujuće. Za nepuna tri dana potpuno joj se promijenio izraz lica. Čak su joj i crte postale profinjenije i nježnije a oči joj postale blaže. Starješina je dalje ispričao: »Bilo je to veliko svjedočanstvo mome suradniku i meni kad smo vidjeli kako Duh Božji može osobu koja se istinski pokaje izmijeniti, i duhovno i

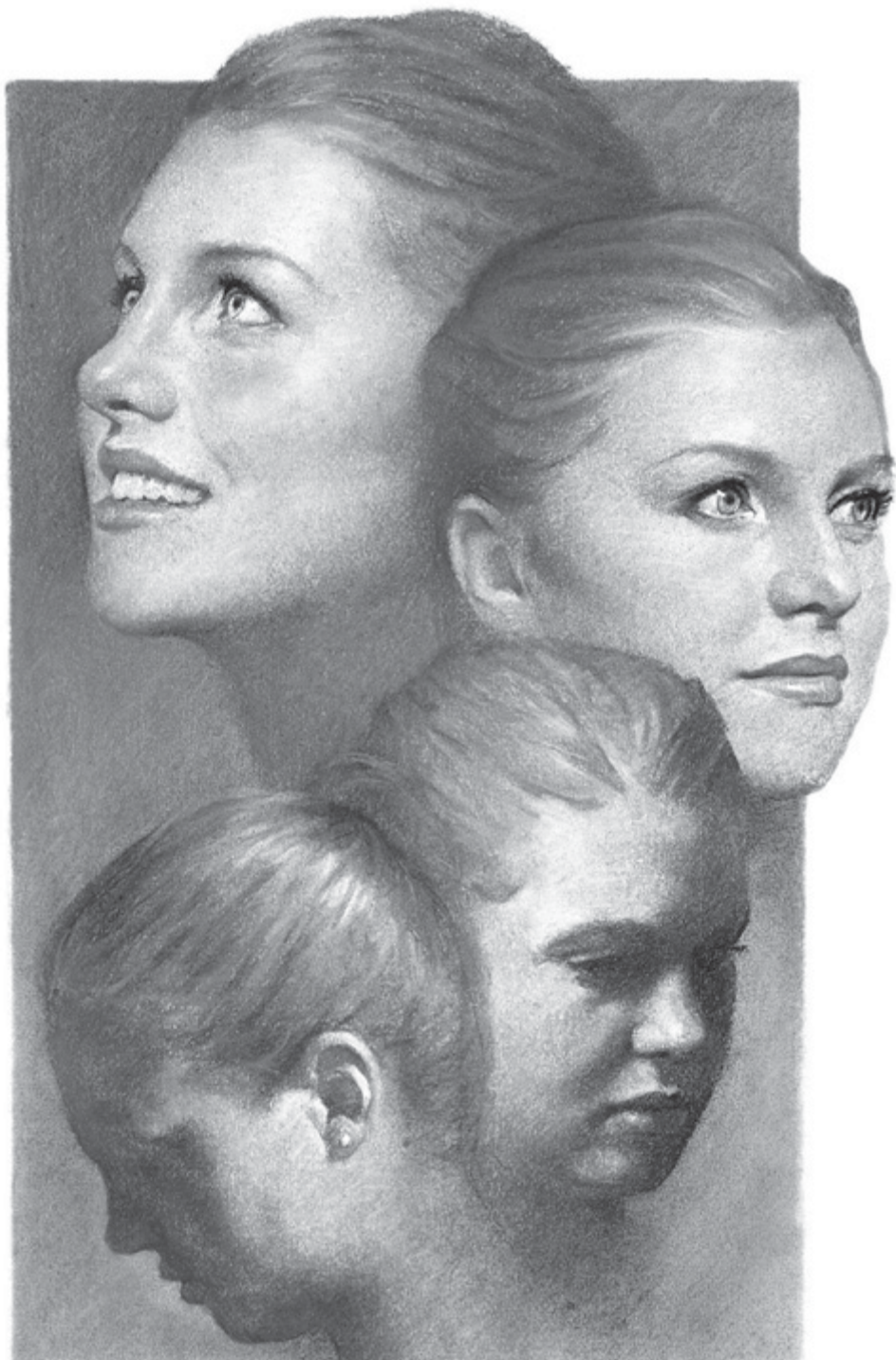

*2-d, Koraci pokajanja vode nas od žalosti po volji
Božjoj do radosti obdržavanja zapovijedi.*

tjelesno, u neizrecivo ljupkije i ljepše ljudsko biće. Moć Duha Svetoga da pročisti kod krštenja je zaista stvarna« (vidi »Cleansed at Baptism« [»Pročišćena pri krštenju«], Margie Calhooun Jensen, sabrano u *When Faith Writes the Story*, [1973.], str. 18–19).

To je zaista dramatična priča o moći Duha Gospodnjega da nas očisti. Premda će samo malo nas takvo nešto doživjeti, svi mi možemo zadočiti taj isti sladak i čist osjećaj.

Zaključak

Načelo pokajanja možemo neprestano primjenjivati u svom životu da se oslobodimo grijeha i svoj put upravimo prema celestijalnom kraljevstvu. Veliki je blagoslov znati da nam Gospod, kad god se istinski pokajemo, oprašta i da se više ne sjeća naših grijeha.

Poticaj

Slijedeći tjedan preispitajte svoj život da vidite kako se možete pokajati. Pročitajte Mosija 27 i Alma 36. Ponovite glavu 19. iz knjige *Evandeoska načela*.

Dodatno štivo iz Pisama

- 2. Korinćanima 7:8–11 (žalost po volji Božjoj vodi u obraćenje)
- 1. Ivanova 1:8–9 (svi su zgriješili)
- Enoš 1:1–8 (po vjeri se opraštaju grijesi)
- Mosija 26:29–31 (ispovijedajte grijeha i praštajte jedan drugomu)
- Nauk i savezi 42:18–29 (obdržavati zapovijedi)

Učiteljičina priprema

Prije prolaženja ove poduke:

1. Proučite Evandeoska načela, glava 12, »Pomirenje« i glava 19, »Obraćenje«.
2. Proučite Mosija 27 i Alma 36.
3. Pripremite plakat kako je predloženo u ovoj poduci ili te podatke napišite na ploču.
4. Zadužite polaznice razreda da iznesu priče, odlomke iz Pisama ili citate po vašem izboru.

KRŠTENJE: TRAJAN SAVEZ

P o d u k a b r . 3

Svrha je ove poduke potaknuti nas da nastavimo živjeti prema savezu što smo ga sklopili kod krštenja.

Krštenje omogućuje novi početak

Nebeski Otac želi da mi svi imamo vjeru u njega i njegova Sina Isusa Krista i da se pokajemo za svoje grijehе. Pošto se pokajemo, krstimo se u Kristovu crkvu. Krštenje je nužno za naše spasenje. No, nije dovoljno samo se krstiti. Krštenjem počinjemo živjeti novim životom, no moramo uvijek nastaviti napredovati prema savršenstvu.

Prorok Alma je nakon njihova krštenja upitao svoj narod: «Rodiste li se duhovno od Boga? Primiste li sliku njegovu na obličju svojem? Doživjeste li i vi tu snažnu promjenu u srcima svojim?» (Alma 5:14). Jesmo li i svi mi osjetili promjenu u svom srcu i ponovno rođenje svog duha? Trebali bismo nastojati imati te osjećaje nakon svoga krštenja u Crkvu Isusa Krista.

Krštenje je početak one »snažne promjene« koju svi moramo osjetiti kako bismo se vratili našem Nebeskom Ocu (vidi Alma 5:13–14 i Mosija 5:7–9). Kako živimo u skladu s našim savezima, naše želje i djela se mijenjaju i postajemo više poput našeg Oca na nebesima. Kad se krstimo uronjeni smo pod vodu. Sveta pisma uspoređuju to s pokopom, ili ostavljanjem naših starih ja (vidi Rimljanima 6:4; NiS 76:51). Kada iziđemo iz vode, oprani smo od naših grijehа i počinjemo novi život. Ovaj novi život počeo je s trajnim ugovorom s bogom i ako mi budemo činili naš dio, On će ispuniti svoj dio. Dok smo mu poslušni, On će nam pomoći da se promijenimo i voditi nas natrag u svoju nazočnost.

Mnogi ljudi u trenutku svoga krštenja dožive duhovni osjećaj. Jedan je član to ovako opisao: »Nikad neću zaboraviti to čuvstvo u svojoj duši; biti čist, otpočeti nanovo kao dijete Božje... Bio je to sasvim poseban osjećaj!« (citirao Hartman and Connie Rector, u *No More Strangers*, 4 toma, [1971.–1990.], 3:175).

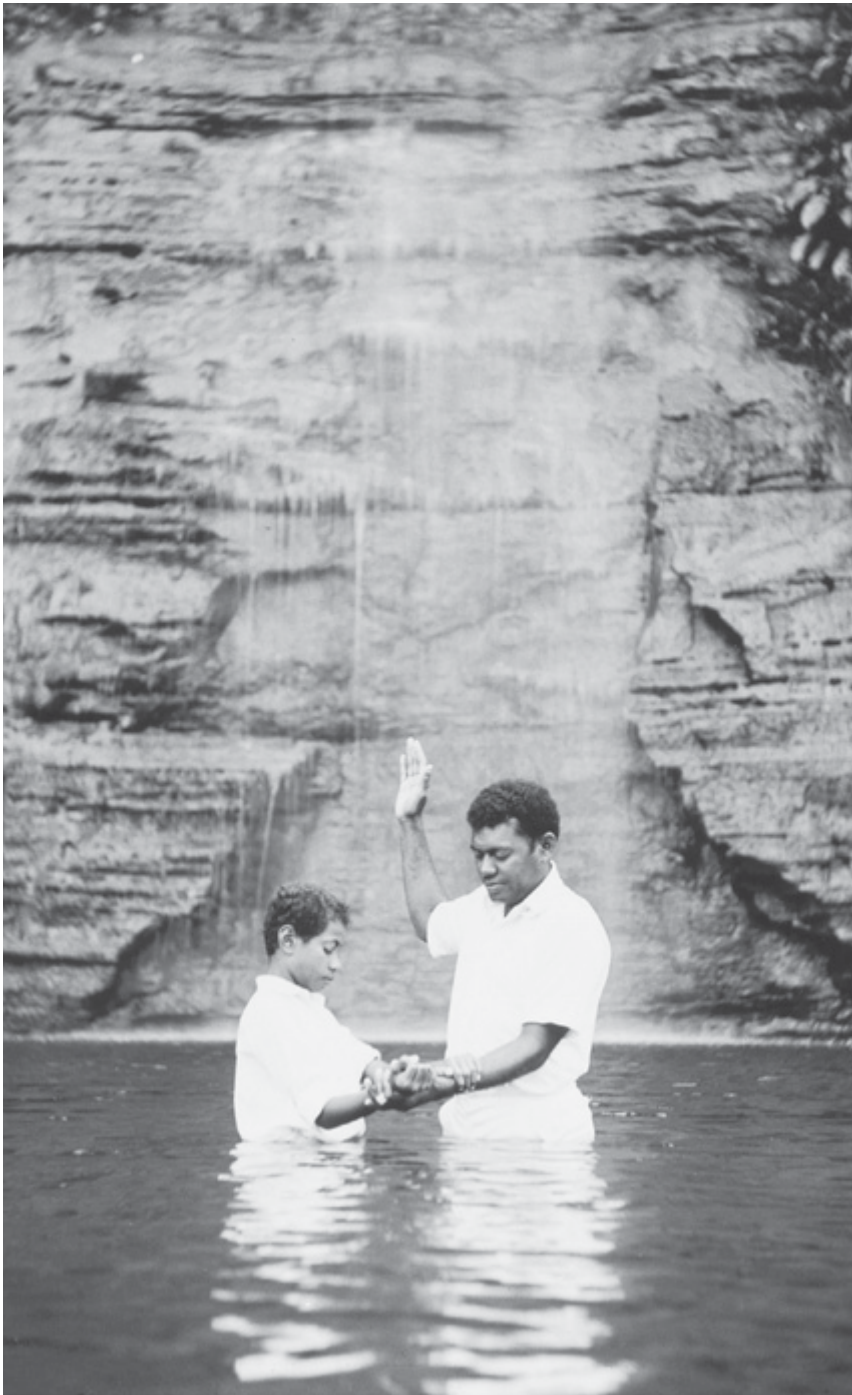

3-a, Krštenje mladića

Naše krštenje predstavlja važnu promjenu koja se zbilila u našoj nutrini. Zato što smo se pokajali, krštenje nas je pročistilo i dalo nam priliku da otpočnemo nov život. Moramo se sjećati toga čistog osjećaja koji pruža sigurnost, a što smo ga imali kod krštenja.

- Upitajte jednu ili dvije sestre da ispričaju kako su se one osjećale kad su se krstile. Pitajte kako im se život promijenio nakon krštenja.

Naš krsni savez

- Pokažite sliku 3-a, »Krštenje mladića«.

Savez je sporazum ili uzajamno obećanje između dvije ili više osoba. Krštenjem smo sklopili vrlo važan savez s Bogom. Kao što je Predsjednik Spencer W. Kimball rekao: »Biti kršten jest sklopiti savez... s Bogom... da ćemo *činiti*... da ćemo djelovati pravedno, a isto tako i da ćemo izbjegavati zlo« (*The Miracle of Forgiveness* [1969.], str. 94).

- Neka polaznici razreda pročitaju NiS 20:37. Koji se uvjeti za krštenje navedeni u tom odlomku Pisama? Dajte sestrama vremena da odgovore potom pokažite poster sa sljedećim podacima ili ih ispišite na ploču:

1. Biti ponizan
2. Imati srce skršeno i duh raskajan.
3. Posvjedočiti da smo voljni preuzeti na sebe ime Isusa Krista.
4. Biti odlučni da ćemo služiti Isusu Kristu do svršetka.

- Što znači preuzeti na sebe ime Isusa Krista?

Nositi ime Isusa Krista znači nazivati se djecom Kristovom (vidi Mosija 5:7–8). Kad nosimo nečije ime, imamo odgovornost prema toj osobi. Onako kao što imamo odgovornost prema obitelji čije ime nosimo, imamo i odgovornost prema Isusu Kristu kada preuzmемо na sebe njegovo ime. Moramo nastojati živjeti poput njega.

- Pokažite sliku 3-b, »Djevojka obnavlja svoje krsne saveze uzimanjem sakramenta«. Zamolite polaznice razreda da pročitaju NiS 20:77.

Obnavljamo svoje krsne saveze kroz saveze što ih sklapamo kad uzimamo sakrament. Dokle god se obdržavamo svoje saveze da ćemo



3-b, Djevojka obnavlja svoje krsne saveze uzimanjem sakramenta.

se spominjati Isusa Krista i obdržavati njegove zapovijedi, imamo obećanje blagoslova.

- Što naš Nebeski Otac obećava onima koji obdržavaju te saveze? Kako nam njegov Duh pomaže da mu služimo i da obdržavamo njegove zapovijedi?

Naš napredak nakon krštenja

Evandjelje Isusa Krista podučava nas da je krštenje u Kristovu Crkvu početak. No, nije dosta samo biti kršten. Moramo poslije krštenja učiniti još mnogo toga što će nam pomoći da zadobijemo vječni život.

- Zamolite polaznice razreda da pročitaju Moroni 6:4–9. Kakve obveze imamo nakon krštenja? Dajte sestrama vremena da odgovore potom pokažite poster sa sljedećim podacima ili ih ispišite na ploču:

1. Moliti se Nebeskomu Ocu.
2. Postiti za naročite potrebe.
3. Prisustvovati i sudjelovati na crkvenim sastancima.
4. Redovito blagovati sakrament.
5. Brinuti se za dobrobit drugih.
6. Pokajati se za svoje grijehе.
7. Slijediti vodstvo Duha Svetoga.

- Zamolite polaznice razreda da provjere popis na ploči, a potom se upitaju: »U čemu se moram popraviti da bi obdržavala svoje krsne saveze?«

U trenutku krštenja otpočelo je naše novo, duhovno rođenje. Moramo nastaviti taj novi život čineći ono što nabraja Moroni. No, kako mi izvršavamo svoje dužnosti – brinemo se za obitelj i dom, polazimo školu, ispunjavamo svoja svakodnevna zaduženja – uplećemo se u svjetovne probleme i katkad zaboravljamo svoje saveze.

Ponekad pogriješimo. Tad se moramo pokajati, želimo li održati svoj krsni sporazum. Kad javno priznamo da smo sagriješili i pokajemo se (vidi poduku br. 2, »Pokajanje«), opet ćemo uznapredovati prema savršenosti. Kad iskreno u molitvi zatražimo vodstvo Duha Svetoga, primit ćemo vodstvo koje će nam pomoći da nadvladamo pogreške i izbjegnemo ponavljanje tih pogrešaka u budućnosti.

- Kako možemo povećati svoju duhovnost i obdržavati svoje krsne saveze?

Put k savršenstvu

Hoćemo li ikada posve ispuniti svoje krsne saveze? Možda nikad u ovom životu, ali moramo stalno usavršavati svoj život mijenjajući loše navike za dobre. Predsjednik Spencer W. Kimball je rekao: »Čini se da je promjena života put do savršenstva – u svemu zlo nadomještati dobrim. Promjene najbolje uspijevaju ako ih izvodimo jednu po jednu. Ako, naime, netko svake godine plaća deseti dio svoga prihoda, on je savršen gledom na desetinu. Nije teško postati savršen u izbjegavanju psovke, jer ako neko začepi usta kad se prisjeti prostačkih riječi i psovki, on je u tomu na putu do savršenstva. Ako netko proučava Sveta pisma sa svom razumnom predanošću, on se i u tom približava savršenstvu« (»Be YeTherefore Perfect«, u *Speeches of the Year, 1974*, [1975.], str. 241–242).

Prorok Nefi reče da moramo »hrliti naprijed« i »ustrajati do svršetka«. Gospod nam je obećao život vječni s Njim ako dokažemo svoju ljubav slušajući ga i obdržavajući svoje krsne saveze (vidi 2. Nefi 31:19–21). Istinska sreća na zemlji i vječna radost u budućem životu proizlazi iz življenja prema savezima što smo ih s Gospodinom sklapamo.

Predsjednik Joseph Fielding Smith protumačio je to ovako:

»Jedna je od velikih svrha istinske crkve da ljude podučiti što moraju činiti nakon krštenja kako bi zadobili sve evanđeoske blagoslove...

Moramo ustrajati do svršetka; moramo nakon krštenja obdržavati zapovijedi... moramo tako živjeti da steknemo odlike pobožnosti i postanemo ljudi koji su kadri uživati slavu i čudesa celestijalnog kraljevstva« (»The Plan of Salvation« [»Naum spasenja«], *Ensign*, studeni 1971., str. 5).

Bivša katolička redovnica koja se priključila Crkvi tumači što je njoj značilo krštenje:

»Sve što sam vidjela i čula u Crkvi vrlo, vrlo me se dojmilo. Toplina i ljubav kao i duboka briga svakog od članova za druge članove navele su me da shvatim kako ta vjeroispovijest mora imati u sebi nešto posebno...

Uvjerila sam se da sam u krivoj crkvi i da je Crkva Isusa Krista Svetaca posljednjih dana jedina istinita crkva na ovoj zemlji. Znala sam također da moram... priključiti joj se...

Prijelaz iz prijašnjega u sadašnji život nije bio lak, no ono što me je u cijelom tom iskustvu podržavalo bijaše obnavljanje mojih krsnih saveza svaki tjedan na sakramentalnom sastanku – saveza da preuzimam Spasiteljevo ime, da ga se uvijek spominjem i da ću obdržavati njegove zapovijedi, a s druge strane i Gospodnjih savez, budem li poštovala ta obećanja, da će njegov Duh biti uvijek sa mnom...

Zatim se sjetim svoga krštenja i onog potpunog uranjanja u vodu. Meni to označava umiranje sebičnosti i grijeha i ustajanje u nov život kao dijete Božje. I taj čin krštenja, mislim, simbolizira kako Nebeski Otac želi da mi živimo – svladavajući sebičnost i boreći se protiv napasti. Mi tako 'umiremo' za sebičnost i grijeh te ustajemo i dnevno napredujemo na putu povratka u nazočnost našega Oca.

Tad ja potihom obnovim svoj savez da na sebe preuzimam ime Isusa Krista, govoreći mu kako obnavljam svoje obećanje da prihvaćam njega, evanđeoska načela i njegovo učenje; da prihvaćam Crkvu i podržavam proroka i druge crkvene autoritete, jedine kojima je od Boga povjereno da nas vode u ime Božje. U svojoj tihoj molitvi još dodajem kako obnavljam i savez da ću se uvijek njega spominjati, na primjer, prisjetiti se njegove nazočnosti naročito tijekom dana u trenucima napasti ili klonulosti. Napokon obnavljam savez da ću obdržavati njegove zapovijedi znajući da će, budem li to vjerno činila, njegov Duh biti uvijek sa mnom« (citirali Hertman i Connie Rector u *No More Strangers*, 4 toma [1971.–1990.], 3:154, 157, 159).

Zaključak

U trenutku našega krštenja otpočela je u nama »promjena srca«. Sklopili smo savez da ćemo preuzeti na sebe ime Isusa Krista i obdržavati njegove zapovijedi. Budemo li svaki dan to činili, Duh će njegov biti s nama. Njegov će nam Duh pomoći da postanemo poput njega.

Poticaј

Ispitajte se što se dogodilo u tvom životu nakon krštenja. Razmislite o pitanjima što su postavljena u Almi 5:26–31. Trebate li se popraviti, počnite danas pokajavši se i ispravljajući ono što je pogrešno.

Dodatno štivo iz Pisama

- Galaćanima 3:27–29 (krštenjem postati jedno u Kristu)
- 1. Petrova 3:21 (krštenje i uskrsnuće)
- Nauk i savezi 27:2 (blagovanje sakramenta)

Učiteljčina priprema

Prije prolaženja ove poduke:

1. Proučite *Evanđeoska načela*, glava 20, »Krštenje«.
2. Ponovite poduku br. 2, »Pokajanje«, iz ovog priručnika
3. Pripremite plakat kako je predloženo u ovoj poduci ili te podatke napišite na ploču.
4. Zadužite polaznice razreda da iznesu priče, odlomke iz Pisama ili citate po vašem izboru.

DAR DUHA SVETOGA

P o d u k a b r . 4

Svrha je ove poduke da nam pomogne shvatiti velike blagoslove što mogu proizići iz dara Duha Svetoga.

Zašto nam je potreban dar Duha Svetoga

Prije nego smo se krstili i bili potvrđeni kao članovi Crkve, Duh je Sveti povremeno dolazio k nama. Na primjer, dok su nas misionari podučavali, Duh Sveti nam je davao dobar osjećaj o evanđelju i pomogao nam da shvatimo i prihvatimo evanđelje. No, nismo imali povlasticu trajnog društva Duha Svetoga sve dok se nismo krštenje i primili potvrdu. Tek tad smo primili dar Duha Svetoga vlašću Melkisedekova svećeništva.

Duh Sveti je jedan od najvećih darova što ga možemo uživati na zemlji. Predsjednik Lorenzo Snow je kazao kako »od trenutka kad primimo... dar Duha Svetoga, imamo prijatelja« (u Conference report [Izviješće sa sabora], listopad 1899., str. 52).

- Zašto je Duh Sveti poželjan pratilac?
- Pokažite sliku 4-a, »Djevojka se potvrđuje kao član Crkve i prima Duha Svetoga polaganjem ruku«.
- Neka polaznice razreda pročitaju Ivan 14:16–17 i 16:13. Koji su neki od razloga zbog kojih je potrebno da nam Duh Sveti bude pratilac? Dajte sestrama vremena da odgovore potom pokažite poster sa sljedećim podacima ili ih ispišite na ploču:



4-a, Djevojka je potvrđena za člana i prima Duha Svetoga polaganjem ruku

1. Pomaže nam u podučavanju i primanju evanđelja.
2. Pomaže nam da se svega sjetimo.
3. Štiti nas od zla.
4. Opominje nas kad smo u pogibelji.
5. On nam govori sve što nam je činiti.
6. On ima moć čišćenja i posvećivanja.

Starješina LeGrand Richards je izjavio ovo: »Radije bih da moja djeca i djeca moje djece uživaju društvo Duha Svetoga, negoli bilo koje drugo društvo na svijetu, jer budu li slušali poticaje toga Duha, on će ih uvesti u svu istinu i sretno ih dopratiti natrag u nazočnost njihova Nebeskoga Oca« (u Conference report [Izješće sa sabora], travanj 1966., str. 112; *Improvement Era*, lipanj 1966., str. 540).

Duh Sveti je vrlo poželjan pratilac. Moramo činiti sve što možemo da zadržimo njegovo društvo.

- Pročitajte 2. Nefi 32:5. Što nas ovaj stih iz Pisama podučava o pratnji Duha Svetoga? Zašto je još Duh Sveti poželjan pratilac?

Kako zadržati uz nas Duha Svetoga

Obdržavanjem zapovijedi lakše ćemo uz nas zadržati Duha Svetoga. Svaki put kad blagujemo sakrament, obećavamo da ćemo obdržavati zapovijedi Gospodnje. Održimo li svoje obećanje, Gospod nam obećava da će »Duh njegov uvijek« biti s nama (vidi NiS 20:77).

Gospod također zahtjeva da sebe čuvamo moralno čistima. On nam je rekao da je naše tijelo poput hrama. Budemo li svoje tijelo držali čistim i budemo li neokaljani u misli, riječi, odijevanju i djelovanju, Duh će Sveti biti s nama (vidi 1. Korinćanima 3:16–17). Moramo se kloniti svakoga zla, pa i onog što izgleda kao zlo.

Duha Svetoga možemo uvrijediti onim što smatramo »malenkostima«. Iz stiha 3. Nefi 11:29 saznajemo da prepiranje dolazi od đavla. Prepiranje ili svađa znači da nema među nama jedinstva ni sklada. Zametnemo li svađu i kavgu, Duh Sveti odlazi. Premda svađa s mužem, djetetom, bratom ili sestrom ne mora biti težak grijeh, to ipak tjera od nas Duha Svetoga.

Prorok Joseph Smith, na primjer, nije mogao dobiti nadahnuće od Gospoda, ako nije gajio dobre osjećaje prema svakome. Jednoga se

jutra uzrujao zbog nečega što je učinila njegova žena. Kasnije, kad je pokušao prevoditi nešto iz Mormonove knjige, nije mogao prevoditi. Stoga je pošao u voćnjak i molio, a kad se vratio, zamolio je Emmu za oprostjenje. Tek tada je mogao opet prevoditi. (Vidi izjavu Davida Whitmera od 15. rujna 1882. u B. H. Roberts, *Comprehensive History of the Church of Jesus Christ of Latter-day Saints*, 1:131).

Kad nam djeca nešto loše učine, ne smijemo izgubiti strpljenja. Moramo dopustiti da nas Duh Sveti vodi kad ispravljajna naše djece (vidi NiS 121:43).

- Koja su to djela koja sprečavaju Duha Svetoga da bude naš pratilac? Što možemo učiniti da imamo njegovo društvo? Ispišite odgovore na ploču u dva odvojena stupca.

Predsjednik Joseph Fielding Smith je rekao:

»Duh Sveti neće boraviti kod one osobe koja nije voljna pokoravati se i pridržavati se zapovijedi Božjih... U takvu dušu duh Duha Svetoga ne može ući.

Taj veliki dar dolazi nam jedino preko poniznosti, vjere i posluha.

Jeste li ikad zastali i promislili kolika je to povlastica za nas da imamo društvo jednog člana Božanstva? Jeste li ikad o tome tako razmišljali? To je naša povlastica, pridržavamo li se zapovijedi koje nam Gospod daje« (»Fundamental Gospel Truths Balance Education for Students at BYU«, *Church News*, 4. studeni 1961., str. 14).

Kako nam Duh Sveti pomaže

Kad svojom vjernošću dokažemo kako nam je stalo da nam Duh Sveti bude prijatelj, on će nam pomagati na različite načine.

Pomaže nam da nam obitelji budu sretnije

Duh Sveti »nadahnjuje na krepost, prijaznost, dobrotu, nježnost, plemenitost i ljubav« (Parley P. Pratt, *Key to the Science of Theology*, 100). Kad članovi obitelji razviju te odlike, bit će više sklada u domu.

Pokazuje što nam je činiti

Duh Sveti nam pomaže u donošenju važnih odluka i pomaže da saznamo što nam je činiti.

- Neka polaznici razreda pročitaju Nauk i savezi 6:15 i 8:2. Kako nam to Duh Sveti pokazuje što nam je činiti?

Pomaže nam da rastemo u Crkvi

Starješina Franklin D. Richards pripovijeda nam kako Duh Sveti njega vodi: »Čuo bih uvijek tihi glas ili šaputanje Duha dok bih se s vama savjetovao, braćo moja i sestre; dok bih podjeljivao ljudima svećeništvo,

dok bih muškarce i žene odjeljivao za položaje u Crkvi, dok bih davao blagoslov bolesnicima, dok bih svjedočio pred nečlanovima i članovima, dok bih propovijedao i u mnogim drugim zgodama« (u Conference report [Izvješće sa sabora], travanj 1973., 171–172 ili *Ensign*, srpanj 1973., str. 117).

Opominje nas

Katkad nas Duh Sveti upozorava na pogibelj ili napast. Starješina Franklin D. Richards pripovijeda što je doživio neki mladi otac.

»Probudio ga jedne noći glas koji mu je jasno rekao da ustane i spusti se u prizemlje. On poslušao upozorenje i došavši do kuhinje opazi da je cijeli jedan zid zahvaćen plamenom. Žurno probudi svoju obitelj, pozva vatrogasce te se uz pomoć obitelji borio s požarom obuzdavajući ga sve dok vatrogasci nisu stigli i ugasili ga.

Nikad on nije ni posumnjao da je to upozorenje očitovanje zaštite koju Duh Sveti pruža onima što svoj život usklađuju s Duhom« (u Conference report [Izvješće sa sabora], travanj 1973., 171 ili *Ensign*, srpanj 1973., str. 117).

- Otkako ste član Crkve, jeste li ikad doživjeli da vas Duh Sveti upozorava na napast ili pogibelj?

Tješi nas

Mnogi su ljudi posvjedočili za duha utjehe što ga osjetiše u trenucima boli ili žalosti. Duh Sveti im je pomogao da nađu mir i razumijevanje.

Starješina Franklin D. Richards pripovijeda ovaj doživljaj: »Imao sam čast upoznati dvije divne žene, prisne prijateljice, koje su izgubile muževe u tragičnoj zrakoplovnoj nesreći. Jesam li ih zatekao u očaju i dubokoj žalosti? Ne, nipošto. Nikad nisam vidio veće srčanosti i snage. Obje posvjedočiše kako zaista osjetiše pravu utjehu Duha... i dobiše jamstvo da će sve biti u redu s njima i njihovim obiteljima, dokle god budu živjele držeći se Crkve i obdržavajući zapovijedi Gospodnje« (u Conference report [Izvješće sa sabora], travanj 1973., 171 ili *Ensign*, srpanj 1973., str. 117).

Predsjednik Heber J. Grant pripovijeda kako je Duh Sveti donio utjehu i spoznaju njegovoj obitelji:

»Otrpilik je jedan sat prije smrti moje žene pozvao sam djecu u njezinu sobu i rekao im da im majka umire i neka se od nje oproste. Jedna od djevojčica, stara oko dvanaest godina, reče mi: 'Tata, neću da mama umre. Bila sam s tobom u bolnici... toliko puta proteklih šest mjeseci. Kad bi god mami bilo teško ti bi joj posluživao i njoj bi bol popustila te bi mirno zaspala. Hoću da položiš ruke na moju mamu i iscijeliš je.'

Rekao sam svojoj djevojčici kako mi svi moramo jednom umrijeti, i da ja sigurno u srcu nedvojbeno osjećam kako je došao kraj njenoj majci. Ona i druga djeca otiđoše iz sobe.

Tada ja kleknuh kraj postelje svoje žene (koja je već bila izgubila svijest) i rekoh Gospodu kako njegovu ruku priznajem u životu, u smrti, u radosti, u žalosti, u blagostanju ili nedaći. Zahvalih mu za spoznaju koju imam da moja žena pripada meni za svu vječnost... No, rekoh Gospodu kako mi manjka snage da izdržim smrt svoje žene i utjecaj koji će to imati na vjeru moje dječice... pa svom snagom koju sam imao obratih se prošnjom Gospodu... da mojoj djevojčici da spoznaju kako je to njegova namisao i njegova volja da joj majka umre.

Za jedan sat žena mi preminu, i ja opet pozvah djecu natrag u sobu. Moj dječaćić, oko pet i pol ili šest godina, gorko je plakao, a ona djevojčica od dvanaest godina uze ga u naručaj i reče: 'Nemoj plakati, Heber, nemoj zapomagati; kad smo izišli iz ove sobe glas mi je Gospodnji s neba rekao da će se u smrti naše mame ispuniti volja Gospodnja'« (*Gospel Standards*, sabrao G. Homer Durham [1941.] str. 361).

On svjedoči o istini

Po Duhu Svetomu primamo svjedočanstvo o evanđelju.

Jedna Židovka koja se zanimala da dozna nešto o Crkvi pođe u javnu knjižnicu i pozajmi knjigu *Gospel Doctrine* Josepha F. Smitha. Dok je čitala knjigu, osjeti jaku želju da dozna više. Odluči posjetiti mormonsku Crkvu. Ona kaže:

»Kako sam tada bila udata, zamolila sam svoga muža da me povede u mormonsku Crkvu. Jasno se sjećam kako sam zastala na ulazu u kapelu bojeći se da ću ugledati raspelo. Kakva li radost prostruji mojom nutrinom kad uđoh i vidjeh da je kapela puna samo ljubaznih i prijateljskih ljudi. Cijela ta služba nedjeljne škole prouzroči da osjetim kako sam se nakon duga putovanja nanovo vratila kući.

Nakon službe rečeno nam je da postoji nastava za svakoga i zamoljeni smo da počemo u razred za koji sam poslije doznala da se zove razred pripravnika. Poduka koja se prorađivala te nedjelje bijaše o crkvenoj organizaciji. Kad je spomenuta služba biskupa, učitelj protumači, čini mi se iz učtivosti prema mome mužu i meni, da je biskup nešto poput rabina. Poslije, kad nam je on pokazivao prostorije za sastanak, rekoh mu: 'Nadam se da mi nećete zamjeriti ako vas na to upozorim, no biskup u vašoj crkvi nije uopće poput rabina. Rabin je samo učitelj, dok vaš biskup ima ovlast od Boga.'

Posve sam se iznenadila slušajući samu sebe gdje to govorim. A to je bio tek početak. U to još vrijeme nisam imala pojma o izvoru moga

‘znanja’ o svemu tome. Istina je da sam uprav završila čitanje Gospel Doctrine, ali dva dana čitanja je premalo da se razumski usvoji sadržaj od 543 strane novih mišljenja i pojmova. Poslije sam naučila da taj uvid srca – potvrda Duha – preobražavaj znanje u razumijevanje« (Renee Pool Vorhaus, »The God of My Fathers« [»Bog otaca mojih«], Ensign, veljača 1978., str. 20).

Po Duhu Svetomu svaki član Crkve može znati kad prorok Božji objavljuje istinu. Predsjednik J. Reuben Clark Jr. podučava da »možemo razlučiti kad je govornik ‘potaknut Duhom Svetim’ jedino ako smo i sami ‘potaknuti Duhom Svetim’.« (*Church News*, 31. srpnja 1954., 9). Stoga je bitno da živimo tako da Sveti Duh može biti naš stalni pratitelj te da nas vodi u razboritij istini.

Blagoslovi Duha Svetoga su stvarni. Ti blagoslovi su nam kao članovima Crkve pristupačni ako ih tražimo u pravednosti.

- Pozovite polaznice razreda da ispričaju nešto o trenucima kad su one osjećale društvo Duha Svetoga.

Zaključak

Dar Duha Svetoga je veliki blagoslov. On se daje onima koji su potvrđeni kao članovi Crkve. Taj je Duh bitan kako bismo potpuno i uspješno mogli dovršiti svoje poslanje ovdje na zemlji. Duh Sveti će nam pomoći na svim područjima našega života, budemo li dostojni njegova društva.

Poticaј

Tražite u svakodnevnom životu društvo Duha Svetoga. Postavite si cilj da se poboljšate u bilo čemu od ovoga:

1. Nastojati obdržavati sve zapovijedi.
2. Moliti redovito.
3. Pokazivati svoju ljubav prema Spasitelju.
4. Služiti drugima.
5. Čuvati čistima svoje misli i djela.
6. Zahvaljivati Gospodu za njegove blagoslove i za dar Duha Svetoga.

Dodatno štivo iz Pisama

- Djela 5:32 (Duh Sveti, svjedok)
- 1. Nefi 10:17 (vidjeti, čuti i znati moću Duha Svetoga)
- 2. Nefi 31:13 (govoriti jezikom anđeoskim nakon primanja Duha Svetoga)

- Nauk i savezi 107:56 (po Duhu Svetom nagoviještati budućnost)
 - Mojsije 6:61 (Branitelj)
-

Učiteljičina priprema

Prije prolaženja ove poduke:

1. Pročitajte Evandeoska načela, glava 21, »Dar Duha Svetoga«.
2. Pripremite plakat kako je predloženo u ovoj poduci ili te podatke napišite na ploču.
3. Zadužite polaznice razreda da iznesu priče i odlomke iz Pisama ili citate po vašem izboru.

SVJEDOČANSTVO

P o d u k a b r . 5

Svrha je ove poduke da nam pomogne primiti, izgraditi i iznositi svjedočanstvo o obnovljenom evanđelju Isusa Krista.

Što je svjedočanstvo?

- Otpjevajte »Otkupitelj moj živi, znam« (vidi Crkvena pjesmarica, br. 25).

Svjedočanstvo nije neki zaključak što proizlazi iz samih naših moći zaključivanja. Predsjednik Spencer W. Kimball je rekao da su »svjedočanstva osjećaji, a ne tek gomilanje činjenica« (citirala Margaret Hoopes u »Community and Communing« [»Zajednica i drugovanje«], *Ensign*, siječanj 1978., str. 50).

Svjedočanstvo o evanđelju »prima se kad Duh Sveti govori duhu u nama, do njega dolazi kad se šaputanje još uvijek malog glasa začuje«. Ono dolazi s »mirnom, nepokolebljivom sigurnošću...

Tri velike istine moraju biti sadržane u svakom valjanom svjedočanstvu: 1. Da je Isus Krist Sin Božji i Spasitelj svijeta (NiS 46:13); 2. Da je Josip Smith Prorok Božji po kojemu je evanđelje obnovljeno u ovoj rasporedbi; i 3. Da je Crkva Isusa Krista svetaca posljednjih dana 'jedina istinita i živa Crkva na svem površju zemaljskomu' (NiS 1:30)« (Bruce R. McConkie, *Mormon Doctrine*, 2. izd., str. 785–786).

Predsjednik Joseph F. Smith iznio je ovo svjedočanstvo: »Moja braćo i sestre, želim vam pružiti svjedočiti jer sam primio jamstvo koje je obuzelo cijelo moje biće. Ono se duboko usadilo u moje srce, ono ispunja svaki kutak moje duše te osjećam da ovom narodu moram reći... da mi je Bog objavio da Isus jest Krist, Sin Boga živoga, Otkupitelj svijeta; da Josip Smith jest, da je bio i da će uvijek biti prorok Božji, zaređen i odabran da stoji na čelu ove rasporedbe... Znam, kao što živim, da je to istina, i o toj istini svjedočim... Znam da je ovo kraljevstvo Božje, i da je Bog za kormilom. On predsjeda ovom narodu. On predsjeda i predsjedniku ove Crkve... i one će i dalje predsjedati vođama ove Crkve sve do završnoga prizora. Neće on dopustiti da se ona dade drugomu narodu ni da se prepusti ljudima« (*Gospel Doctrine*, 5. izd., [1939.] str. 501–502).

Proroci Božji imaju snažna svjedočanstva o evanđelju Isusa Krista. No moćno svjedočanstvo nije povlastica samo proroka. Predsjednik Brigham Young je rekao: »I dužnost je i povlastica Svetaca posljednjih dana da znaju kako je istinita njihova vjeroispovijest« (*Discourses of Brigham Young*, odabrao John A. Widsoe [1954.], str. 429).

Svatko od nas ima i povlasticu i dužnost da zadobije svjedočanstvo o Isusu Kristu, o Josipu Smithu i o našem živom proroku. Možemo dobiti svjedočanstvo i za istinitost Mormonove knjige, o načelu desetine, o Riječi mudrosti i o svakomu drugom evanđeoskom načelu.

- Zamolite ih da navedu evanđeoska načela o kojima su dobile svjedočanstvo. Ako je prikladno, zamolite ih i da ispričaju kako su stekle svoja svjedočanstva.

Svjedočanstvo dolazi putem Duha Svetoga

Svjedočanstvo primamo kada Duh Sveti posvjedoči našem duhu, srcu i umu o istinitosti evanđelja.

- Pročitajte Nauk i saveze 8:2–3. Protumačite kako Duh Sveti svjedoči. Osvrnite se na Evanđeoska načela, glava 7, podnaslov »Zašto je potreban Duh Sveti?«.

Za neke je primanje svjedočanstva jasan živopisan događaj. Tako je bilo za Heinricha Stilgera iz Frankfurta, Njemačka. Posjetili su ga stariješine i on odlučio da se krsti. No, kako se ugovoreni dan približavao, počeo se kolebati u svojoj odluci. Nije bio uvjeren da će se moći ili da bi se trebao odreći pušenja i pića. Misionari su bili strpljivi, ali ga nisu mogli uvjeriti da je Riječ Mudrosti istinita. Drugi je misionar došao i zatražio ga da moli za svjedočanstvo. On napokon pristade. Brat Stilger je o tomu poslije ispričao: »Vidio sam svijetlu pojavu i čuo glas koji mi reče da su Riječ Mudrosti i zakon o desetini zapovijedi Božje« (»His Testimony Came through Prayer« [*»Njegovo svjedočanstvo dođe po molitvi«*], *Church News*, 17. siječnja 1970., str. 6).

Za većinu ljudi svjedočanstvo dolazi na manje spektakularan način. Ova manje spektakularna svjedočanstva nisu manje važna ili manje valjana. čak su i proroci i apostoli Crkve primali svoja svjedočanstva na manje spektakularan način. Predsjednik David O. McKay razjasnio je kako je on primio svoja svjedočanstva:

»Kao dječak slušao sam svjedočenje o evanđeoskim načelima, o moći svećeništva, o božanskom podrijetlu ovoga djela. Čuo sam upozorenje da i mi također možemo dobiti to svjedočanstvo, budemo li molili, no nekako sam u mladosti stekao mišljenje da ne možemo dobiti svjedočanstvo, sve dok ne budemo imali kakvo očitovanje. Čitao sam o prvom viđenju proroka Josipa Smitha, i znao sam... da je od Boga ono što je on primio. Slušao sam o nekim starješinama koji su čuli

glasove... i nekako sam stekao dojam da je to izvor svakog svjedočanstva...

Sjećam se da sam jedno poslijepodne jahao preko brežuljaka razmišljajući o svemu tomu i zaključio da je tu, u tišini brežuljaka, najpogodnije mjesto da primim takvo svjedočanstvo. Zaustavio sam konja...

Kleknuo sam i sa svim žarom srca iskalio sam dušu Bogu i zamolio ga za svjedočanstvo o ovom evanđelju. Priželjkivao sam da to bude neko očitovanje, da primim neko preobraženje koje neće više ostavljati mjesta sumnji.

Ustao sam, uspeo se na konja, i dok sam kretao stazom... rekoh sam sebi: 'Ne, nema nikakve promjene, ja sam još uvijek onaj isti dječak kakav sam bio prije nego klekoh.' Očekivano očitovanje je izostalo...

Svjedočanstvo da je ovo djelo božansko... dođe po poslušnosti Božjoj volji, u skladu s Kristovim obećanjem: 'Ako tko hoće vršiti njegovu volju, prepoznat će da li je ta nauka od Boga, ili ja sam od sebe govorim' (Ivan 7:17)« (»A Personal Testimony« [»Osobno svjedočanstvo«], *Improvement Era*, rujan 1962., str. 628–629).

Predsjednik Marion G. Romney razjasnio je kako je on dobio svoje svjedočanstvo: »Nekad svjedočanstvo čovjeku dolazi polako, kroz dulje vremensko razdoblje. Ne sjećam se da je meni svjedočanstvo došlo iznenada... Ne mogu se sjetiti kad nisam imao svjedočanstvo. Naravno, ono je godinama jačalo, ali se nikako ne mogu sjetiti vremena kad nisam vjerovao. No, došlo svjedočanstvo iznenada ili postupno, ono svakako djeluje na osobu. Čovjek je drugačiji nakon što primi svjedočanstvo« (»How to Gain a Testimony« [»Kako dobiti svjedočanstvo«], *New Era*, svibanj 1976, str. 11).

Bez obzira kako svjedočanstvo dolazi, ono će blagosloviti naš život i pomoći nam dok napredujemo u evanđelju.

Moramo se pripremiti za primanje svjedočanstva

- Pripremite plakat kako je predloženo u ovoj poduci ili te podatke napišite na ploču:

1. Željete vjerovati.
2. Istraživati Pisma.
3. Činiti volju Božju.
4. Razmišljati i moliti s vjerom u Krista.
5. Često postiti i moliti.

Željati vjerovati

Taj prvi korak, imati želju za svjedočanstvom, vrlo je važan.

- Pročitajte Alma 32:26–27. Kako se želja da doznaju istinu odrazila u doživljajima što su ih imali Predsjednik McKay i Heinrich Stilger? Kako se ta ista želja uticala na Josipu Smithu? (Vidi Joseph Smith – povijest 1:10–20).

Istraživati Pisma

Proučavanje Pisama pomaže nam da dobijemo svjedočanstvo. Svjedočanstvo neće doći ako na tome ne radimo.

- Pročitajte Nauk i saveze 9:7–9. Kako nam proučavanje Pisama može pomoći da steknemo svjedočanstvo?

Činiti volju Božju

Predsjednik David O. McKay primio je svoje svjedočanstvo izvršavajući volju Gospodina. Svatko od nas može steći svjedočanstvo ako izvršava volju Gospodina.

- Pročitajte Ivan 7:17. Kako nas poštivanje zapovijedi priprema da steknemo svjedočanstvo?

Razmišljati i moliti s vjerom u Krista

Da bismo primili spoznaju od Duha Svetoga, moramo za to zamoliti Nebeskog Oca. Moramo se također uzdati da nas Bog voli i ta će nam pomoći da razaznamo poticaje Duha Svetoga.

- Pročitajte Moroni 10:3–5. Zašto je molitva tako važna u stjecanju svjedočanstva?

Često postiti i moliti

Post uvećava moć molitve. Post i molitva će nam pomoći da dobijemo svjedočanstvo.

- Pročitajte Alma 5:45–46. Kako nam post i molitva pomažu da steknemo svjedočanstvo?

Mlada djevojka, Annette Parkinson, imala je teškoće sa stjecanjem svjedočanstva čak i nakon molitve, čitanja Pisama i obdržavanja zapovijedi. Rekla je:

»Opsjedao me strah da se možda varam, da ću sama sebe obmanuti i misliti da imam svjedočanstvo a ne zbiljski dobiti ga po Duhu Svetomu. Plašila sam se i zgražala nad takvom obmanom gotovo više nego nad ničim drugim. Pomisao da se moram pouzdati u Boga činila mi se isto tako zastrašujućom kao da skačem u prazno i očekujem da će se netko naći da me uhvati. No, uviđala sam da moram nešto poduzeti, želim li uopće zadobiti svjedočanstvo.

Otkrila sam da stjecanje vjere nije nešto što se zbiva preko noći. No iskreno sam nastojala pokazati i osjetiti pouzdanje u Gospoda. Kako je vrijeme prolazilo, nešto se divno počelo zbivati u meni. Jednog dana dok sam sjedila na krevetu, dođe mi osjećaj koji nikad prije nisam zapazila, pa ipak, ne bijaše to posve nov osjećaj. Dok sam tako sjedila, sjećam se kako sam u sebi govorila: 'Gospod je uslišao moje molitve! Ja sad znam da on živi. Ja zbilja znam da on živi!'

Osjećaj bijaše dubok, temeljit, a ipak sladak i smiren. Znala sam da Bog živi, i kako li sam bila sretna!

To, naravno, ne bijaše kraj mojim borbama. Još uvijek sam trebala doznati je li Isus Krist doista moj Spasitelj, je li Josip Smith bio prorok, je li predsjednik Crkve prorok...

Otada moje se razumijevanje evanđelja stotruko uvećalo, a primila sam svjedočanstvo o mnogo čemu' («Trust, a Key to Testimony» [»Pouzdanje, ključ do svjedočanstva«], *New Era*, veljača 1978., str. 33).

- Zašto je pokatkad tako teška razviti povjerenje? Kako naše želje za svjedočanstvom utječu na naša djela pa i nakon primanja svjedočanstva?

Moramo stalno jačati svoje svjedočanstvo

Starješina Heber C. Kimball je rekao:

»Da biste svladali teškoće što nadolaze, bit će potrebno da imate spoznaju o istinitosti ovoga djela svaki za sebe...

Doći će vrijeme kad nijedan muškarac ni žena neće biti kadri ustrajati na pozajmljenoj svjetlosti. Morat će svaki pojedini imati vodstvo svjetla u sebi. Ne bude te li to imali, kako ćete opstati?« (Orson F. Whitney, *Life of Heber C. Kimball*, 3. izd., str. 450).

Predsjednik Harold B. Lee je rekao: »Svjedočanstvo nije nešto što kad jednom imaš imat ćeš zauvijek. Svjedočanstvo je nešto lomljivo. Teško ga je zadržati kao i mjesečevu zraku. To je nešto što treba svakodnevno u životu nanovo hvatati« (citirao J. M. Heslop u »President Harold B. Lee Directs Church; Led by the Spirit« [Predsjednik Harold B. Lee upravlja Crkvom; Predvođen Duhom«], *Church News*, 15. srpnja 1972., str. 4).

Starješina George Q. Cannon je napisao: »Nije dosta da istinu o ovom djelu znamo jučer, ili prekjučer ili prije tjedan, mjesec, godinu dana; trebamo i moramo, da bismo bili sretni, danas znati da je ono istinito... Zadržati istinu u svom srcu možemo jedino ako živimo u Božjoj blizini« (*Gospel Truth*, odabrao Jerreld L. Newquist [1957.] 1:343).

Alma je svjedočanstvo usporedio sa sjemenkom koju treba njegovati da bi uzrasla kao lijepo stablo.

- Pročitajte Alma 32:37–38. Što je ono što će, učinimo li to, prouzročiti da izgubimo svoje svjedočanstvo?
- Pročitajte Alma 32:41. Kako možemo njegovati svoje svjedočanstvo?

Jedan je način kako ćemo izgrađivati svjedočanstvo kod sebe i drugih je taj da često svjedočimo. Naša je dužnost da svjedočimo pred nečlanovima. Svaki mjesec na sastanku posta i svjedočenja možemo posvjedočiti kako su istinita neka evanđeoska načela. Možemo također i protumačiti kako to znamo. Možemo dati svjedočanstvo o božanstvu i o pomirenju, o našem Spasitelju, o pozivu Josipa Smitha kao proroka i pozivu našega sadašnjeg proroka. Svjedočenje nam pomaže da shvatimo i cijenimo svoje osjećaje. Pomaže i da naše osvjedočenje u nama poraste. Često nam samo izricanje svjedočanstva pomaže da shvatimo da ga zaista imamo.

Kad svjedočimo moću Duha Svetoga, i drugi mogu primiti svjedočanstvo od Duha Svetoga. Tad će oni znati da je istina ono što govorimo. Oni također mogu dobiti želju da svladaju svoje mane i postanu bolji. Dobro vođeni sastanci svjedočenja okupljaju članove odjela ili ogranaka te se oni počnu osjećati poput velike obitelji.

Zaključak

Svjedočanstvo je čovjeku najdragocjeniji imetak. Trebamo živjeti pravedno, služiti drugima i iznositi svjedočanstvo. Budemo li to činili, naše će svjedočenje zadobiti moć i donijeti u naš život veliku radost, snagu i mir.

Poticaј

Nađite mogućnosti da svoje svjedočanstvo podijelite s drugima.

Učiteljičina priprema

Prije prolaženja ove poduke:

1. Proučite *Evanđeoska načela*, glava 7, podnaslov »Zašto je potreban Duh Sveti?«
2. Proučite Alma 32:26–43 i Eter 12:5.
3. Planirajte da otpočnete sastanak s pjesmom »Otkupitelj moj živi, znam« (vidi *Crkvena pjesmarica*, br. 25).
4. Pripremite plakat kako je predloženo u ovoj poduci ili te podatke napišite na ploču.
5. Zadužite polaznice razreda da iznesu priče, odlomke iz Pisama ili citate po vašem izboru.

POST

P o d u k a b r . 6

Svrha je ove poduke da nam pomogne shvatiti kako ćemo postom jačati sebe i svoje obitelji.

Pravi način posta

- Neka zadužena polaznica razreda prikaže trominutni pregled glave 25, »Post« iz knjige Evanđeoska načela.

Porast duhovnosti našeg posta

Post nam pomaže da shvatimo svoju ovisnost o Gospodu. Kad postimo i molimo, okrećemo se od onoga što je svjetovno. Otvaramo svoja srca da bismo doznali i prihvatili Božju volju za nas i naše obitelji. Postom naglašavamo iskrenost svoje molitve.

Dok povećavamo duhovnost svoga posta, možemo poboljšati odnose u svojoj obitelji. Također, možemo primiti velike duhovne blagoslove utjehe i uvida.

- Kako možemo obogatiti svoje iskustvo posta?

Kad želimo nešto u svom životu izmijeniti, moramo planirati, pripremiti se i primjenjivati ono što će dovesti do promjene. Ta ista načela će nam pomoći da poboljšamo svoj post.

Postite sa svrhom

Postiti s razlogom daje našem postu dublji smisao. Mnoge obitelji i pojedinci u molitvi razmisle zbog čega će postiti prije negoli počnu. Možemo valjano postiti da bismo (1) blagoslovili nekoga (vidi Alma 6:6), (2) dobili duhovnu snagu kojom ćemo prebroditi neku teškoću, (3) primili nadahnuće i objavu (vidi Alma 17:3), (4) zaiskali pomoć ili utjehu (vidi Helaman 9:10) ili (5) povećali ljubav i sklad u domu.

- Kako će svrha posta olakšati sam post? Kako će ta svrha produbiti smisao posta? Koji su razlozi zbog kojih obitelji mogu postiti?

Pomoći članovima obitelji da poste

Dok su nam djeca mala, ne smijemo ih siliti da poste. Trebamo im govoriti o svrsi posta i uključiti ih voje molitve kad započinjemo svoj post. Možemo im čak pomoći da se uče postu zamolivši ih da ispuste jedan obrok. U vrijeme kad odrastu da budu kršteni, bit će tako bolje pripremljeni za opsluživanje cjelovitog posta. Moramo pripaziti na zdravstvene probleme pojedinih članova i nastojati pronaći način kako će članovi obitelji moći postiti.

Članovima obitelji koji nastoje postiti možemo pomoći hraneći malu djecu odvojeno. Može se izmijeniti uobičajeni jelovnik i poslužiti hrana koja se jednostavnije sprema umjesto hrane koja svu kuću ispuni zavodljivim mirisima. Možemo pripremati hranu za nedjeljni obrok već u subotu, što će nam ogučiti da u nedjelju oslobodimo vrijeme za proučavanje Svetih pisama, za molitvu i razmišljanje o svrsi našega posta. Možemo upotrijebiti vrijeme da djeci čitamo iz Svetih pisama, da s njima razgovaramo i kod njih budimo sve veću ljubav prema evanđelju. Budemo li imali prikladnih djelatnosti koje će ispuniti vrijeme što se obično potroši na jelo, manje ćemo osjećati nedostatak obroka. Ogladnimo li za vrijeme posta, pokušajmo ne misliti na hranu. Umjesto toga mislimo kako ćemo se duhovno nahraniti. To činimo »gosteći se riječima Kristovim« (2. Nefi 32:3). Namjesto jedenja trebamo proučavati Sveta pisma, razmišljati, živjeti u vjeri i nastaviti moliti.

- Pročitajte Nauk i saveze 59:13–15. Kakav mora biti naš stav dok pripremamo hranu da prekinemo post? Kako će prihvaćanje savjeta što ga daje taj odlomak Pisama povećati našu duhovnost?

Postite s molitvom

Uvijek moramo započeti svoj post molitvom. Tada možemo zamoliti Nebeskoga Oca da nam da snage kako bismo post i dovršili. Trebamo izraziti svoju želju da postimo, svrhu svoga posta, i ono zbog čega nam je to važno. Isto tako trebamo zatražiti pomoć da zadobijemo potreban blagoslov.

S molitvom treba post i prekinuti, probudivši vjeru gledom na svrhu posta. Ako su i drugi s nama postili u istu svrhu, trebamo se svi sjediniti u molitvi. Ako su nam djeca uspješno postila, trebamo izraziti zahvalnost zbog poslušne i čvrste djece koja žele uživati duhovne blagoslove posta.

- Što možemo učiniti u svojoj kući da povećamo duhovnost posta kod svih članova obitelji?

Post je izvor moći

Kad imamo teškoća, često nam je potrebna dodatna snaga. Nositelji svećeništva često poste kako bi uvećali svoju sposobnost za primjenu

svećeničke ovlasti. Kad mi od svećeništva tražimo kakav blagoslov, možemo to isto načelo primijeniti posteći i sami. Starješina Matthew Cowley pripovijeda ovu zgodu o moći roditelja koji poste:

»Prije nešto malo više od godinu dana dođe mi u ured bračni par noseći dječaćića. Otac mi reče: 'Moja žena i ja postimo već dva dana i donijeli smo svog dječaćića zbog blagoslova. Poslali su nas k vama.'

Rekoh: 'A što je s njim?'

Oni rekoše da je od rođenja slijep i gluhonijem, da nema kontrole nad mišićima, da ne može čak ni puzati, a već mu je pet godina. Rekoh sam sebi, eto ti ga. 'Ovaj se rod izgoni samo postom i molitvom.' Imao sam bezuvjetnu vjeru u post i molitvu tih roditelja. Blagoslovio sam to dijete, a nakon nekoliko tjedana primio sam pismo: 'Brate Cowley, želja nam je da vidite sad našeg dječaćića. On puže. Kad bacimo loptu po podu, on trči za njom na rukama i koljenima. On vidi. Kad pljesnemo rukama njemu nad glavom, on poskoči. On čuje.' Medicina je skinula brigu sa sebe; Bog ju je preuzeo« (*Miracles*, Brigham Young University Speeches of the Year, [18. veljače 1953.], 8).

- Pokažite sliku 6-a, »Estera ne misleći na svoj život, posteći otišla je pred kralja«.

Pravedna žena, poslušnim življenjem, može donijeti blagoslov ne samo sebi već i cijelom narodu. Takva je divna žena bila Estera o kojoj je zgodna ispričana u Starom zavjetu. Estera, Židovka, koja je našla milost kod perzijskog kralja, postade mu ženom. U toj je zemlji bio moćan čovjek po imenu Haman koji bijaše ogorčen protivnik Mordokaja, ujaka Esterina. Kako je Mordokaj odbio da mu se pokloni, Haman skova plan da pobije sve Židove. Kad je Mordokaj čuo tu tragičnu vijest, dojavio to Esteri moleći je da pođe kralju i zatraži njegovu zaštitu. Estera mu protumači zakonski propis i odgovori: »Svakoga onoga, bio on muškarac ili žena, koji nepozvan uđe kralju u unutrašnje predvorje čeka jedan jedini zakon: smrtna kazna, osim ako kralj ne pruži takvome svoje zlatno žezlo i poštedi mu život. A ja već trideset dana nisam bila pozvana kralju« (Estera 4:11). Mordokaj odgovori da će, ne učini li Estera nešto, svi biti pobijeni, pa i njezina obitelj.

Estera je shvatila svoju odgovornost. Ona je odgovorila: »Hajde skupi sve Židove koji se nalaze u Suzi. Postite za me: tri dana i tri noći ne jedite niti pijte. I ja ću tako postiti sa svojim djevojkama. Tako pripremljena ući ću kralju i unatoč zakonu, pa treba li da poginem, poginut ću« (Estera 4:16). Estera, ne misleći na svoj život, nakon posta i molitve pođe pred kralja. Kralj joj pruži svoje žezlo da se približi, poštedivši joj život. Zato što je ona svoj život i taj problem stavila u ruke Gospodnje, ona je pošteđena. Kralj je proglasio da se Židovi smiju braniti i tako preživjeti (vidi Estera 5:2; 8:10–11).



6-a, Estera ne misleći na svoj život, posteći otišla je pred kralja.
© Providence Lithograph Company

- Kako je Esteri i drugima post pomogao da zadobiju snagu i hrabrost? Koje prilike u vašem životu također zahtijevaju snagu i hrabrost? Kako će vam post pomoći?

Zaključak

Duhovna snaga postea dolazi preko posluha i vjere. Ako postimo i molimo živeći po vjeri, možemo zadobiti blagoslov veće moći koja nam je potrebna. Ako postimo, povećat će se snaga našega svjedočenja. Imat ćemo želju da ga s drugima podijelimo na sastanku postea i svjedočenja. Naša će djeca također duhovno porasti kad čuju i osjete našu ljubav prema evanđelju.

Poticaaj

Preispitajte se kako se pripremate za post i što činite na posnu nedjelju. Nastojte povećati duhovnost u svom domu. Sjetite se kako su za uspješnan post važni stav i priprema.

Dodatno štivo iz pisama

- Matej 6:16–18 (kako moliti)
- Luka 2:37 (služiti Bogu postom i molitvom)
- Mosija 27:22–23 (iscjeljivanje postom i molitvom)
- Alma 5:46 (objava uz pomoć postea i molitve)

Učiteljičina priprema

Prije prolaženja ove poduke:

1. Pročitajte *Evanđeoska načela*, glava 25, »Post«.
2. Zadužite polaznicu razreda da iznese trominutni pregled glave 25 iz knjige *Evanđeoska načela*.
3. Zadužite polaznice razreda da iznesu priče, odlomke iz Pisama i citate po vašem izboru.

POŠTIVANJE

P o d u k a b r . 7

Svrha je ove poduke da nam pomogne shvatiti kako ćemo svoju obitelj naučiti poštivanju i kako popraviti svoje poštivanje.

Poštivanje je kvaliteta duše

- Prikažite plakat Levitskog zakonika 19:30 ili osvrnite se na Sveta pisma na ploči.

Suvremeni proroci savjetovali su nas o poštivanju. Predsjednik David O. McKay rekao je: »Poštivanje smatram jednom od najuzvišenijih odlika duše« (u Conference report [Izvešće sa sabora], listopad 1951., str 179–180).

Sljedeće je napisao predsjednik Spencer W. Kimball za članove Crkve: Mi smo bogato blagoslovljen narod. Gospod nam je dao sve: evanđelje Isusa Krista, svjetlost, svećeništvo, moć, obećanja, saveze, hramove, naše obitelji, istinu. Morali bismo biti najsretniji narod na zemlji. Mi bismo prema tome morali biti narod s najviše poštivanja, svaki pojedinac i svaka obitelj trebali bi vidjeti kako je s njima. Jesmo li mi narod pun poštovanja? Da li naša djela kod kuće i u crkvi očituju poštivanje za našega Stvoritelja?

Ponekad nije tako u stvarnosti. Nekad na sakramentalnim sastancima i saborima djeca lunjaju po prostoriji. Za vrijeme službe primjećujemo odrasle gdje razgovaraju sa svojim susjedima, da ljudi dremuckaju, a mladi se skupljaju u predvorjima. Vidimo gdje cijele obitelji zakašnjavaju i bučno odlaze na svoja mjesta. Cijele skupine glasno razgovaraju u kapeli nakon sastanka.

Mislimo na pripravnike, prijatelje i one čija su svjedočanstva još uvijek krhka i u razvitku. Jesu li nam sastanci moćno misionarsko oruđe kakvi bi mogli biti; gdje Duh Gospodnji vlada i prožima srca? Ili, ne moramo li najprije odstraniti mnogo smetnje prije negoli zamijetimo Duha?



*7-a, Trebamo imati poštivanja i učiti našu djecu kako
da se u kapeli ponašaju s poštivanjem*

Proučimo poštivanje, ne samo njegov smisao i važnost u životu svetaca posljednjih dana već i kako svoju djecu naučiti poštivanju i popraviti svoje ponašanje.

Smisao i važnost poštivanja

Poštivanje se definira kao 'osjećaj ili stav duboka poštovanja, ljubavi i strahopoštovanja kao prema nečemu svetom'. Još ga možemo opisati i kao odanost prema Bogu.

Mnogi su od naših vođa govorili da je poštivanje jedna od najuzvišenijih odlika duše. Ono pretpostavlja vjeru u Boga i njegovu pravednost, visoku kulturu i ljubav prema onom boljem u životu.

Poštivanje Boga

U suvremenoj objavi Gospod nam je pomogao da shvatimo smisao i važnost poštivanja.

Jedan takav odlomak Pisma obznanjuje da je poštivanje prema Ocu i Sinu bitno za one koji postižu celestijalno kraljevstvo. U odsjeku 76 Nauka i saveza, poznat kao 'Viđenje', dan je Josipu Smithu i Sidneyu Rigdonu u veljači 1832. nalazimo:

'A tako vidjesmo i slavu nebesku koja se ističe nad svima – ondje gdje Bog, i to Otac, na prijestolju kraljuje u vijeke vjekova.

Pred čijim se prijestoljem sve sagiba u poniznu poštovanju, i slavu mu iskazuje u vijeke vjekova.

Oni što u nazočnosti njegovoj obitavaju, crkva su Prvorođenčeva. I vide oni kao što su viđeni, i spoznaju kao što su spoznati, jer primiše od punine njegove i od milosti njegove.

I on ih čini sebi ravnima u moći, i u vlasti, i u gospodstvu' (NiS 76:92–95).

Poštivanje imena Božanstva

Još jedna suvremena objava uči nas da treba poštivati čak i samo ime Božanstva. Govori nam da ne izgovaramo uzalud ime Oca i čak da izbjegavamo prečesto upotrebljavanje toga imena (vidi NiS 107:2–4).

Ovdje se moramo prisjetiti da jedna od Deset zapovijedi glasi:

'Ne izgovaraj uzalud ime Jahve, Boga svoga, jer Jahve ne oprašta onome koji uzalud izgovara njegovo ime' (Izlazak 20:7).

Poštivanje prema Bogu i njegovu imenu jedna je od najvažnijih odlika koju trebamo razvijati.

Poštivanje doma Gospodnjeg

U još jednom području od velike važnosti, Gospod je suvremenom objavom uputio da trebamo imati ispravno poštivanje prema njegovom svetom domu. U važnoj objavi danoj Josipu Smithu, poznatoj kao

molitva posvećenja hrama u Kirtlandu, Gospod je naredio da taj i svi drugi posvećeni hramovi imaju biti mjesto poštovanja prema njemu (vidi NiS 109:13, 16–21).

U posve istom smislu ono što je rečeno o posvećenim hramovima crkve vrijedi i za svaku »kuću Gospodnju«. Može to biti sastajalište, svako mjesto gdje sveci obavljaju bogoslužje, pa i svaki dom svetaca posljednjih dana.

Poštivanje donosi sreću

Kao što je i s drugim evanđeoskim načelima, i poštivanje vodi do veće radosti.

Poštivanje nije ono ozbiljno ponašanje što ga povremeno usvojimo nedjeljom. Pravo poštivanje uključuje radost, a tako i ljubav, poštovanje, zahvalnost, bogobožnost. To treba biti sastavni dio našeg načina života. Zapravo, sveci posljednjih dana trebali bi biti ljudi s najviše poštivanja na cijelom svijetu.

Poštivanje i dom

Gdje počinje poštivanje? Kako ćemo ga razvijati?

Dom je ključ za poštivanje kao i za svaku drugu pobožnu krepost.

Naglasimo važnost učenja svoje djece molitvi. Za vrijeme osobnih i obiteljskih molitava mališani nauče sagnuti glavu, prekrižiti ruke i sklopiti oči dok se obraćaju našem Nebeskomu Ocu. Ponašanje koje se nauči kod kuće određuje ponašanje na crkvenim sastancima. Dijete koje je kod kuće naučilo moliti, brzo shvaća da mora biti tiho i mirno za vrijeme molitava u bogoštovnim službama.

Također, kad su kućne obiteljske večeri dio kućnog život, djeca nauče da ima naročitih trenutaka, ne samo u Crkvi nego i kod kuće, kad učimo o Nebeskomu Ocu i kad se svako mora najdoličnije ponašati.

Glazba je djeci naročit užitak. Pjesme što se često pjevaju u Crkvi mogu se pjevati i kod kuće. Maloj će djeci posebice koristiti ako im roditelji pomognu da kod kuće nauče jednostavnije pjesme. Oni će tada iščekivati pjevanje na sakramentalnim i drugim sastancima.

Poštivanje u Crkvi

Svakako, roditelji trebaju prisustvovati nedjeljnim sastancima sa svojom djecom.

Otac i majka trebaju djelovati zajedno tako da spremanje na sastanke bude ugodan obiteljski doživljaj. Žurba u posljednji čas da se skupe djeca, da se obuku i odjure na sastanak posve uništava poštivanje.

Kad se obitelji naviknu na takvo nešto, oni često kasne u crkvu, slijede ljutite riječi i povrijeđeni osjećaj, a djeca su uzrujana i uznemirena za vrijeme službe. Koliko li više poštivanja pokazuje obitelj koja se na vrijeme sprema na sastanke, stiže u kapelu dosta prije početka sastanka i sjedi zajedno slušajući uvodnu glazbu i iz svojih misli odloži svjetovne brige.

Teško je roditeljima koji imaju malu djecu naučiti ih da cijene sastanke i budu mirni. Odlučnost i priprema kod kuće bitni su za uspjeh. Ako su zabrinuti kako postupati sa svojom djecom u crkvi, mlađi bi bračni parovi trebali zatražiti savjet kod iskusnijih bračnih parova u odjelu.

Prije i poslije sastanaka članovi često nagru u kapelu da izmijene pozdrave. To naizgled nepoštivanje proističe iz toga da smo prijateljski raspoloženi ljudi, a šabat je prikladno vrijeme za posjete, drugarstvo i upoznavanje novih ljudi. Roditelji bi morali davati primjer cijeloj obitelji obavljajući posjete u predvorjima ili drugim prostorima izvan kapele prije ili poslije sastanaka. Roditelji mogu postići da se duh službe prenese kući raspravljajući s djecom o nekoj misli, glazbenom broju ili kojoj drugoj pojedinosti sa sastanka.

Nastojanje da poboljšamo poštivanje

Raspravljali smo o važnosti poštivanja i razmotrili neka od njegovih značenja. Također smo iznijeli nekoliko prijedloga o unapređivanju poštivanja kod kuće i u Crkvi. Pravo će poboljšanje, međutim, doći kad mjesni vođe i obitelji svladaju neke naročite probleme poštivanja. Željeli bismo ohrabriti i poduprijeti rad na poboljšanju poštivanja u cijeloj Crkvi...

Pravo poštivanje je od životne važnosti, ali ono gotovo da nestaje iz svijeta kako sile zla proširuju svoj utjecaj. Ne možemo pravo ni shvatiti kakva bi moć za dobro proizišla kad bi milijuni članova prave Kristove crkve pružili primjer života s poštivanjem. Ne možemo ni zamisliti na koliko bi još to života moglo utjecati. No, možda je još i važnije, ne možemo ni naslutiti duhovni odjek toga na naše obitelji. Moramo svi složno raditi da u svom životu razvijemo veće poštivanje« (*We Should Be Reverent People* [pamflet, 1976.] str 1–4).

- Kako roditelji mogu pomoći djeci da im bude lijepo na crkvenim sastancima i da imaju više poštivanja? Kad polaznici razreda odgovore, neka netko pročita ove prijedloge:

»Prijedlozi roditeljima o učenju poštivanja

Roditelji mogu pomoći svojoj djeci da im bude lijepo na crkvenim sastancima tako da:

1. Sudjeluju u Nedjeljnoj školi i na sakramentalnim sastancima sa svojom djecom.
2. Da pripremu za sastanke učine ugodnom i bez žurbe.
3. Da stignu pet do deset minuta prije vremena predviđenog za početak sastanka.
4. Da sjede zajedno kao obitelj.
5. Da raspravljaju o govoru, pouci, glazbenom komadu ili kojoj drugoj pojedinosti nakon sastanka« (Spencer W. Kimball, *We Should Be Reverent People*, str. 4).

- Pokažite sliku 7-a, »Trebamo imati poštivanja i učiti našu djecu kako da se u kapeli ponašaju s poštivanjem«.
- Kako ćemo malu djecu naučiti poštivanju? Kad polaznice razreda odgovore, neka netko pročita ove prijedloge:

»Roditelji s malom djecom neka pokušaju:

1. Pomoći djeci da shvate što se događa.

Mala bi se djeca mogla zabavljati u tišini kakvom bojanikom ili radnom bilježnicom, ali im je važno pomoći da shvate koliko je to moguće nešto o sastanku. Kakva šaptom izgovorena primjedba za razjašnjenje poslova u odjelu ili govornikove poruke možda će pomoći djetetu da uvidi što se događa. Na primjer, otac može prošaptati: 'To je Gordijev tata što sad govori. On priča o pionirima.'

2. Staviti naglasak na pjevanje.

Pjevanje je za djecu svakako jedan od najzanimljivijih dijelova sastanka. Treba potaknuti zanimanje djeteta za pjesme pjevajući kod kuće jednostavnije pjesmice učeći djecu da ih pjevaju. Voditelj glazbe u odjelu mogao bi pripremiti popis pjesama koje će se pjevati na slijedećim sastancima.

3. Neprestano zahtijevati lijepo vladanje što se uči kod kuće, u Maloj školi i Nedjeljnoj školi.

Pomoći djeci da se sjete kako treba prekrížiti ruke i sagnuti glavu za vrijeme molitava te mirno sjediti za vrijeme sakramenta. Djeca moraju shvatiti da je nepristojno igrati se u prolazu između ili hodati u i iz kapele za vrijeme sastanka.

4. Davati primjer.

Dati dobar primjer pokazujući interes za sastanak, a razgovarajući samo kad je potrebno i samo šapćući, i djecu poticati da i ona tako čine.

5. Provjeriti jesu li djeca spremna za sastanak.

Posjeti toaletu i česmi trebaju se obaviti prije nego sastanak počne«
(Spencer W. Kimball, *We Should Be a Reverent People*, 4–5).

Zaključak

Kada smo puni poštovanja, pokazujemo svoju ljubav i poštovanje za Nebeskog Oca i njegovog Sina, Isusa Krista. Dok razvijamo stav poštovanja, možemo iskusiti veću radost u životu i u podučavanjima evanđelja Isusa Krista.

Poticaj

Napravite popis onoga što možete učiniti kako biste postali ljudi s više poštivanja u svom životu i pomogli drugima, a naročito svojoj obitelji, da ima više poštivanja.

Učiteljičina priprema

Prije prolaženja ove poduke:

Pripremite plakat koji je predložen u poduci ili ispišite odlomak iz Svetih pisama na ploču.

LJUBAV, DOBROHOTNOST I SLUŽENJE

P o d u k a b r . 8

Svrha je ove poduke da nam pomogne da druge ljubimo i da im služimo.

Bog nas ljubi savršenom ljubavlju

Savršena ljubav, zvana »dobrohotnost« jest čista Kristova ljubav (vidi Moroni 7:47). Oni koji su okusili tu ljubav teško je mogu opisati. Sestra Erma Braack iz Sjedinjenih Država priča o iskustvu svoga muža s Božjom ljubavi:

»Bert Braack... je prihvatio biblijsku opomenu: 'Ištite, i dat će vam se! Tražite i naći ćete! Kucajte, i otvorit će vam se!' (Matej 7:7) kao osobni poziv na molitvu...

On je očajnički želio doznati ima li Boga. I ako ima, kakav je Bog?

Stao je polaziti u različite crkve i čitati Bibliju. Riječi Matejeve potaknule su ga da sam istražuje, i tako... uz živu želju da sazna istinu, on izgovori svoju prvu molitvu: 'Bože, ako postojiš, daj da ja to doznam i ja ću činiti što god ti želiš da učinim.' I on veli kad je kleknuo: 'Velik me mir obuze, srce je gorjelo u meni a radost za kakvu nikad prije nisam znao svega me prožme. Osjetih kao da sam posvema uronjen u veliku duhovnu srž.'

Tri ga je dana držao taj osjećaj, i kaže za sve to vrijeme: 'Jedva sam osjećao da nogama tlo dotičem. Čista Božja ljubav činilo se da me posvema okružuje, i to bijaše divno. Sve to vrijeme sve volio. Nikad se prije nisam mnogo brinuo za djecu, no sad se iz mene prelijevala velika ljubav prema njima. Prije bih proklinjao kišu, a sad, sav promočen, uživao sam svaki trenutak proveden na njoj. Ako je to mala kapljica ljubavi Božje što ispunja celestijalno kraljevstvo, nikakvo čudo što će janje i lav ležati zajedno i što tamo nema ništa što bi ozlijedilo ili plašilo.'« Bert Braack se kasnije priključio Crkvi. (Vidi »A Small Taste of Love« [»Mala kapljica ljubavi«], *Ensign*, kolovoz 1976., str. 36).

- Neka se polaznice razreda prisjete trenutaka kada su se osjećale prepune ljubavi.

- Zašto moramo spoznati da nas Bog ljubi osobno?

Spasitelj nam je dao primjer kako ćemo ljubiti. Prema njemu su nepravedno postupali, ali on se ipak nije okrenuo protiv svojih progonitelja. Mrzili su ga, ali je on na mržnju uzvraćao ljubavlju. Čavlina je prikovan na drveni križ i ostavljen da umre, a ipak se on zauzeo za rimske vojnike: »Oče, oprostimo im, ne znaju što čine« (Luka 23:34). Imao je strpljivosti i sa svojim apostolima od kojih neki nisu posve shvaćali njegovo poslanje. Veliku je ljubav pokazao i prema djeci. Dirljiv izvještaj o Spasiteljevoj ljubavi zabilježen je u 3. Nefi 17.

- Zatražite od zadužene sestre da pročita retke koje je sama odabrala iz 3. Nefi 17, koji prikazuju Spasiteljevu ljubav.

Ljubav nam je zapovjedbena

Samo nekoliko sati prije svoga razapinjanja Spasitelj je učio svoje učenike: »Zapovijed vam novu dajem: ljubite jedni druge; kao što sam ja ljubio vas, tako i vi ljubite jedni druge« (Ivan 13:34).

On nam je zapovjedio da i mi ljubimo jedni druge onako kako je on ljubio svoje bližnje.

Podučavao je da trebamo ljubiti svoje neprijatelje, blagoslivljajući one koji nas proklinju, dobro činiti onima koji nas mrze i moliti za one koji nas progone, da bismo bili sinovi svoga Oca koji je na nebesima« (vidi Matej 5:44–45).

Starješina Marion D. Hanks pripovijeda kako su jednu ženu još kao dijete učili da razvija ljubav poput Kristove: »Razmišljam o jednoj izabranoj ženi rođenoj s teško unakaženim tijelom... koja... je govorila o nekoj zgodi iz svoga djetinjstva. Djeca s kojom se igrala nazivala su je pogrdnim imenima što... joj nanese bol i izmami suza. Kad je došla kući, otac je uzme na svoje krilo i obgrli velikim snažnim rukama i plakao je s njom dok joj je tumačio kako... [to iskustvo] može pomoći da joj život bude plodan i sretan. 'Zlato moje', reče on... 'ti imaš grbu na leđima i još neke druge velike teškoće. No, nije to tvoja krivica. Nije krivica ni tvojih roditelja ni krivica Nebeskoga Oca... Ono što su dječaci i djevojčice govorili je istina, ali nije od njih lijepo niti učtivo. Ako ti pokušaš cijeli svoj život biti bolja i učtivija prema drugima nego što neki od njih budu prema tebi, tad ćeš biti sretna i život će ti biti plodan i koristan'« (u Conference report [Izvješće sa sabora], listopad 1976., str. 42 ili *Ensign*, studeni 1976., str. 32).

- Neka netko pročita 1. Korinćanima 13:2–7. Zatražite od polaznica razreda da protumače taj odlomak. Može li neka sestra koja ima dobrohotnu ljubav osjećati predrasude prema pripadnicima druge rase? Može li ona odbiti bolesnika, siromaha ili gladnoga? Je li takva

zavidna zbog uspjeha drugih? Može li ona ogovarati ili osuđivati druge? Zašto moramo nastojati razviti dobrohotnost?

Služenje po uzoru na Krista izgrađuje ljubav

Predsjednik Harold B. Lee rekao je kako je jedne noći imao nešto što »mora da je bilo viđenje« u kojemu mu je rečeno: »Želiš li ljubiti Boga, moraš naučiti ljubiti ljude i služiti im. To je način kako ćeš pokazati svoju ljubav prema Bogu« (*Stand Ye in Holy Places*, [1974.] str. 189).

Djelima služenja, velikima ili malim, naučit ćemo ljubiti dublje. Sestra Cora Hill Arnold iz Sjedinjenih Država naučila je služenjem ljubiti, premda je živjela u blizini žene za koju je osjećala da joj se ne može sviđati:

»Pronalazila sam manu u svemu što je činila... Od drugih sam čula da i ona tako misli o meni. Činilo se kako se ona uvijek sili ... da svakomu dokaže kako je važna. Kako mi je mrsko bilo kad sam vidjela da uspijeva.

Prema meni se nikad nije pokazala prijateljem, a ja bih kraj nje prolazila hladno klimnuvši ili s uljudnim 'zdravo'... Osjećala sam se jadno, jer ne voljeti nekoga unesrećuje čovjeka.

A jednoga dana čujem da je bolesna. Pa što? Što se to mene tiče.

No, ticalo me se, i nisam to mogla zaboraviti. Kako imam žustru savjest, konačno sam pošla u kuhinju i napravila neke kolače s jabukama...

I odnijela sam ih joj!

Lice joj zasja iznenađenjem i zadovoljstvom, a topao se žar proširi mojim srcem te spere odjednom sve one srdite predrasude. Kad sam odlazila iz njezine kuće i vraćala se u svoj dom, bila sam nasmiješena, a dan bješe vedar i krasan.

Sad je ona jedna od mojih najprisnijih prijateljica...

Netko je rekao: 'Mržnja je ljubav koja se pokvarila. Mrzimo one koje bismo mogli voljeti'« (»Shall I Deem Her My Enemy?« [»Hoću li je smatrati svojim neprijateljem?«], *Relief Society Magazine*, kolovoz 1970., str. 595).

- Zatražite od sestara da ispričaju doživljaj kada su morale naučiti drugoga voljeti. Kako se može produbiti odnos, pa i s članovima vlastite obitelji, pomoću služenja?

Sklopili smo savez da ćemo služiti jedan drugomu

Kad smo se krstili, sklopili smo savez s Gospodom da ćemo »ponijeti bremena jedan drugome... plakati s onima koji plaču... i tješiti one

kojima je utjeha potrebna« (Mosija 18:8–9). Imamo odgovornost tražiti one kojim je pomoć potrebna. Potom imamo odgovornost da im pomognemo, a da nas nitko ne opominje ili nam to zapovjedi (vidi NiS 58:26–29).

Sklopili smo savez da ćemo služiti onima kojima je to potrebno onako kako je Krist služio svojim bližnjima. Možda nitko i neće tražiti naše služenje po uzoru na Kristovo. Možda je ono potrebno nekomu tko nam je tuđinac, koji nam nikad neće to naplatiti. Može to biti neugodno i zahtijevati od nas mnogo napora, Možda će to biti potrebno u trenutku kad nam je zaista teško to pružiti. Možda nećemo primiti nikakve pohvale ni priznanja. No, služimo zato što volimo djecu našeg Nebeskoga Oca. Hoćemo im pomoći naprosto zato što nam srce to želi.

Emma Sommerville McConkie, baka starješine Brucea R. McConkiewa, bijaše udovica iz Moaba, Utah. Otac starješine McConkiewa zapisao je u dnevniku ovu zgodu o svojoj majci:

»Majka je bila predsjednica Potpornog društva u Moabu. J. — B. — (nećlan, protivnik Crkve) oženio se jednom mormonskom djevojkom. Imali su nekoliko djece, a sad su dobili još jedno novorođenče. Bili su veoma siromašni i majka je išla svaki dan da njeguje to dijete te nosila košare s hranom i slično. Majka je sama bila bolesna i više nego jednom jedva se dovukla doma nakon posla u kući J. — B. — -a.

Jednog se dana vratila kući naročito umorna i iscrpljena. Zaspala je u naslonjaču. Sanjala je da kupa dijete za koje sazna da je to sam Krist. Ona pomisli kako li je velika čast da može služiti samom Kristu! I dok je držala dijete na krilu, nije uopće osjećala umor. Mislila je, pa tko je još stvarno držao dijete Isusa? Neizreciva radost ispuni joj cijelo biće. Sva je plamtjela od slave Gospodnje. Činilo joj se kao da se topi moždina u njezinim kostima. Tolika joj je bila radost da se probudila. Dok se budila, čula je ove riječi: 'Što ste god učinili jednomu od ove moje najmanje braće, meni ste učinili'« (citirao Bruce R. McConkie u »Charity Which Never Faleth« [»Ljubav koja nikad ne prolazi«], *Relief Society Magazine*, ožujak 1970., str. 169).

- Pročitajte Matej 25:34–40. Zamolite sestre da porazgovaraju na koje sve načine mogu biti na uslugu drugima (vidi Evanđeoska načela, glava 28, »Služenje«).

Zaključak

Predsjednik David O. McKay je rekao:

»Imamo veću odgovornost nego ikad prije da učinimo svoje domove takvima da iz njih na naše susjede počne zračiti sklad, ljubav, zajedništvo, odanost. Neka naši susjedi to vide i čuju...

Bog neka nam pomogne kao članovima... Crkve da zračimo... ljubav... dobrohotnost... i uslužnost!« (»Radiation of the Individual« [»Zračenje pojedinaca«], *Instructor*, listopad 1964., str. 374).

Poticaj

Odaberite osobu koju vam je teško voljeti i pokušajte produbiti s njom odnos. Pokušajte biti svjesniji toga kako treba drugima služiti.

Učiteljičina priprema

Prije prolaženja ove poduke:

1. Proučite *Evandeoska načela*, glava 28, »Služenje« i glava 30, »Dobrotvornost«.
2. Zadužite jednu polaznicu razreda da odabere dva ili tri retka iz 3. Nefi 17 koji pokazuju Isusovu ljubav.
3. Zadužite polaznice razreda da iznesu priče, odlomke iz Pisama ili citate po vašem izboru.

ĆUDOREDNOŠĆ I ČEDNOŠĆ

P o d u k a b r . 9

Svrha je ove poduke da nam pomogne živjeti prema zakonu ćudoredne ćistoće i naućiti djecu da isto ćine.

Zakon ćudoredne ćistoće

U naša je tijela Bog pohranio svetu moć. To je moć stvaranja drugih tjelesa kako bi se život nastavljao na zemlji. Da nam pomogne očuvati svetost te moći i mudro se njome služit, Bog nam je dao zakon ćudoredne ćistoće.

- Neka zaduženata sestra proćita iz glave 39 Evandeoskih načela podnaslov »Što je zakon o ćistoći?« Što je zakon ćudoredne ćistoće?

Biti ćudoredan znaći takoder izbjeđavati sve nećiste misli i ćine koji nas navode na zle pođuđe (vidi Matej 5:27–28). Ne smijemo dopustiti da na nas utjeću mjerila nemoralnog svijeta.

Važnost zakona ćudoredne ćistoće

Živjeti prema zakonu ćudoredne ćistoće je važno jer je to zapovijed Bođuja. Pismo nam govori da je ćudoređe »najdrađe i najdragocjenije vrh svega« (Moroni 9:9). Gospod veli: »Jer ja, Gospod Bog, ćijenim ćestitost žensku. A bludništva su odvratnost preda mnom« (Jakov 2:28).

Život prema zakonu ćudoredne ćistoće donijet će nam velikih blagoslova od Gospoda. To će nam pomoći da steknemo samopoštovanje i osloboditi nas od griznje savjesti. To će nam pomoći da izbjeđnemo spolne bolesti i trpljenje koje je uz njih vezano. Život po zakonu ćudoredne ćistoće pomoći će nam da budemo dostojni povjerenja drugih i vodstva Duha Svetoga. I što je najvađužnije, moramo biti ćestiti da bismo ušli u hram i sklopili brak za vrijeme i vjećnost. Ćudoređe će nam pomoći da ovdje na zemlji provodimo sretan obiteljski život. Ona će pomoći da budemo dostojni u vjećnosti nastaviti svoj obiteljski život.

- Zatrađužite od sestre koja je u razred donijela svoje dijete da isprića nešto o radosti koju osjećaju ona i njezin muđu što imaju obitelj.

Kršenje zakona ćudoredne ćistoće je teđuak grijeh. On nam nanosi žalost. On uništava naše samopoštovanje. On nas opterećuje krivnjom.

Nećudoređe može prouzročiti nepovjerenje među članovima obitelji i napokon razoriti obitelj. Nećudoređe onesposobljuje osobu za vodstvo Duha Svetoga. Ono može donijeti na svijet djecu izvan bračne obiteljske zajednice. Članovi Crkve koji krše zakon ćudoredne čistoće, krše svoje svete saveze s Bogom. Upotreba te stvaralačke moći prerano, ili kakva njezina zlouporaba, može nam oduzeti povlasticu vječnoga napredovanja.

Vanbračni su spolni odnosi teški grijesi koji bacaju ljagu na život onih koji ih čine. Takve ljage mogu se odstraniti jedino u postupku potpune ispovijedi i pokajanja (vidi poduku br. 2, »Pokajanje«). Ponekad činimo pogreške prije nego shvatimo kako Gospodinove zapovijedi o ćudoređu. Dođe li do toga, moramo razgovarati s predsjednikom našega ogranka, biskupom ili predsjednikom misija o tomu. Oni će nas savjetovati pomoći nam da dovršimo svoje pokajanje. Gospodu je stalo da nam oprost, ako se pokajemo za svoje grijeh. On nam kaže: »Evo, tko se god obrati od grijeha svojih tomu je oprošteno, i ja, Gospod, više ih se ne spominjem« (NiS 58:42).

Kako djecu podučiti o ćudoređu

- Izložite plakat sa sljedećim popisom ili to napišite na ploču:

1. Pomoći djeci da shvate narav i svetost tjelesnih funkcija.
2. Pružiti djeci ljubav.
3. Uspostaviti prava mjerila o izlascima.
4. Naviknuti ih na čednu odjeću.
5. Dati im pravi roditeljski primjer.

Pomoći djeci da shvate narav i svetost tjelesnih funkcija

Djeca su po prirodi znatiželjna i zanima ih vlastito tijelo. U pravi trenutak roditelji mogu jednostavno objasniti prikladne načine brige za tijelo. Oni im također mogu razjasniti kako su im tijela nešto toliko osobno i sveto da se ni oni sami ni itko drugi ne mogu s njima poigravati.

- Zamolite polaznice razreda da razmisle o situacijama kada bi roditelji mogli podučiti dijete kako da poštuje svoje tijelo.

Stav djece obično odražava stav roditelja. Ako su roditelji takvi da se smiju na neukusne primjedbe, da gledaju sumnjive filmove ili televizijske programe ili puštaju u svoju kuću loše knjige i časopise, djeca će naučiti loše stavove. Roditelji trebaju o tijelu govoriti s poštovanjem,

ali iskreno i bez ustezanja. Prikazujući iskrenu privrženost jedno drugomu, oni već uče da je rađanje nešto sveto. Trebamo djeci objasniti i ulogu spolova. To će pomoći djeci da steknu pravi osjećaj o tom što znači biti djevojčica ili dječak. Roditelji koji zdravo osjećaju svoju ulogu muškarca i žene prenose taj osjećaj i na svoju djecu.

- Kako može vaš stav roditelja podučiti više nego same riječi?

Djeca moraju jasno shvatiti kako dolazi do začeca djeteta i kako oni dolaze na ovaj svijet. Djecu također treba podučiti da Gospod zapovijeda kako je spolni odnos dopušten samo u braku. Dječaci, djevojčice, muškarci i žene ne smiju kršiti tu svetu zapovijed

Pružite djeci ljubav

- Pokažite sliku 9-a, »Majčina ljubav blagoslov je njezinoj obitelji«.

Dok su djeca mlada, možemo ih naučiti kako se kod kuće izražava privrženost. Vrlo je važno ispuniti djetetove potrebe za nježnošću tako da ona ne traže poslije da ih ispune na nedoličan način. Kad su roditelji otvoreni i ljubazni, oni grade kod djece povjerenje u sebe. Zatim, ima li kakvih pitanja, ili ako djeca imaju problema u svom osobnom životu, ona se osjećaju slobodnima da se posavjetuju sa svojim roditeljima.

Uspostavite prava mjerila o izlascima

Predsjednik Spencer W. Kimball je rekao da se »svako sastajanje ili izlasci parova na društvenim priredbama mora odložiti najmanje do šesnaeste godine ili nešto duže« (»The Marriage Decision« [»Odluka o vjenčanju«], Ensign, veljača 1975., str. 4). Mladima se preporučuje da održavaju samo neobavezujuće i prijateljske odnose dok mladić ne završi svoju dužnost misionara.

Kada mladi započnu imati ozbiljnije izlaske, možemo ih ohrabriti da razviju pozitivne osobine i da te iste osobine traže kod potencijalnog partnera. Starješina Richard G. Scott je dao ovaj savjet: »Dok tražite vječnog partnera, tražite nekoga tko razvija suštinske osobine koje donose sreću: duboku ljubav za Gospodina i njegovih zapovijedi, odlučnost da živi prema njima, nekoga tko je pun razumijevanja, tko zna praštati drugima i voljan je sebe davati, tko želi imati obitelj s prekrasnom djecom koju će podučavati o načelima istine u domu« (u Conference report [Izvjješće sa sabora], travanj 1999., str. 31 ili Ensign, svibanj 1999., str. 26).

Starješina Scott naglašava i važnost ćudoređa kod udvaranja: »Izvršiti tijekom udvaranja intimni čin koji je namijenjen da se ostvari samo u okvirima bračne zajednice, znači izvršiti prekršaj. Takav čin bi uvrijedio Svetog Duha, stvorio bi temelje za stvaranje tuge i razočaranja i mogao bi zamaskirati prijetnje ili obilježja koja se mogu pokazati konfliktnima ili neprilagodljivima u okvirima bračnog zavjeta. Sjeme



9-a, Majčina ljubav blagoslov je njezinoj obitelji.

nepovjerenja koje sazrijeva u razvodu i gubitku hramskih blagoslova često je posađeno putem nepoštovanja zakona osobne čistoće. Ne činite tu grešku« (u Conference report [Izvješće sa sabora], travanj 1999., str. 32).

- Koja su prava mjerila za izlaske kod svetaca posljednjih dana? Na koje načine roditelji mogu podučiti svoju djecu o važnosti održavanja visokih mjerila tijekom udvaranja?

Naviknuti ih na čednu odjeću

Još od vremena Adama i Eve Gospod traži da njegova djeca pokrivaju svoje tijelo. Dok Sotona nije napastovao Evu u Edenskom vrtu, ona i Adam nisu čak ni znali da su goli. Pošto su jeli zabranjeno voće, postali su svjesni svoje golotinje. Pokušali su prekriti najsvetije dijelove tijela pregačama od smokvina lišća. No, Gospodnja mjerila čednosti su veća. On im je dao odjeću od krzna pa ih je odjenuo – premda su oni tada još bili sami samcati na svijetu (vidi Mojsije 4:13, 27).

Gospodnja mjerila za čednost nisu poput onih ovoga svijeta. Od Proroka Josipa Smitha pa sve do sadašnjih naših proroka uvijek se od nas zahtijevalo da stvaramo svoje modele i modu (vidi Spencer W. Kimball, »A Style of Our Own« [»Naš stil«], BYU Devotional Assembly, 13. veljače 1951.). Predsjednik Brigham Young opisao je modu koja je uzorak za nas. On je rekao: »Recimo da u tvoju kuću dođe ženski anđeo i da ti imaš povlasticu da je vidiš, kakvo bi ona odijelo nosila?... Svakako bi bila čista i lijepa, lica prepuna slave, sjajno, vedro i savršene krasote, a u svakom činu ljupkost bi očaravala srce svakog promatrača. Tu nema ništa suvišnoga. Nijedna od mojih sestara ne vjeruje da na nebu prate tu beskorisnu, glupu modu. Pa, onda, oponašajmo ono što je dobro i nebesko...« (u *Deseret News [Weekly]*, 30. travnja 1873., str. 196).

Svoja mjerila čednosti možemo prosuditi pitajući se: Kako bih se osjećala u svojoj odjeći, kad bih znala da mi u kuću dolazi prorok u pohod? Je li mi odjeća dobar primjer onoga šato žena ili djevojka svetica posljednjih dana treba nositi? Čak i kad smo kod kuće moramo biti čedni. Čak i mala djeca moraju se čedno oblačiti i trebaju se podučiti o čednosti.

Odgovorni smo za učinak što ga naše odijevanje proizvodi na druge. Sve što uzrokuje nedolične misli ili drugima pruža loš primjer, nečedno je. Osobito je važno naučiti mlade djevojke da ne nose odjeću koja mladiće navodi na nedolične misli.

- Koji su danas rašireni modni stilovi što ih moramo izbjegavati?

Čednost nam može pomoći u čuvanju ćudoređa. Trebamo birati modne stilove koji gode našim očima, ali i očima Gospodnjim.

Dati im pravi roditeljski primjer

U održavanju zakona čudoredne čistoće i čuvanju čednosti, roditelji moraju također pružati dobar primjer.

- Ponovno prijedite pet prijedloga na ploči ili plakatu za poduku djece o čudoređu. Na koji drugi način možemo pomoći sebi i svojoj djeci da bismo poštivali zakon čudoredne čistoće i čedno se odijevali?

Zaključak

Predsjednik Spencer W. Kimball, govoreći djevojkama sveticama posljednjih dana u Mexico Cityju, rekao je: »Vi ste kćeri Božje... Stvorene ste po slici naše nebeske majke... Vaše tijelo je vama sveto i dragocjeno« (u Conference report [Izvješće sa sabora], Mexico City and Central America Area Conference 1973., str. 108).

Naša tijela su hramovi gdje borave naši duhovi. »Ništa nečisto ne može kod Boga boraviti« (vidi 1. Nefi 10:21; vidi i 1. Korinćanima 3:16–17). Čuvati tijelo nevino i čisto je važan dio nastojanja da budemo dostojni živjeti s našim Nebeskim Ocem.

Poticaј

Pregledajte u svoj ormar i uvjerite se je li sva vaša odjeća čedna. Postavite stolicu pred zrcalo u kući. Neka tada svaki član obitelji sjedne na stolicu i sam odluči kako će biti čedniji u odijevanju ili kretnjama. Ako je moguće, razgovarajte sa svojim mužem o važnosti poduke vaše djece, dječaka i djevojčica, čudoređu i čednosti.

Dodatno štivo iz Pisama

- 1. Korinćanima 10:13 (Bog pronalazi način kako ćemo izbjeći napasti)
- Jakov 2:22–35, 3:1–3 (čistoća je mila Gospodu)
- Alma 39:1–9 (Korijanton je dobio ukor zbog grešna ponašanja i savjet da se pokaje)

Učiteljičina priprema

Prije prolaženja ove poduke:

1. Proučite Evandeoska načela, glava 39, »Zakon o čistoći«.
2. Ponovite poduku 2. ovog priručnika, »Pokajanje«.
3. Pripremite plakat kako je predloženo u ovoj poduci ili te podatke napišite na ploču.
4. Zadužite jednu sestru da pročita iz glave 39 priručnika *Evandeoska načela* podnaslov »Što je zakon o čistoći?«
5. Zadužite polaznice razreda da iznesu priče, odlomke iz Pisama ili citate po vašem izboru.

VJEČNI BRAK

P o d u k a b r . 1 0

Svrha je ove poduke da nam pomogne planirati i pripremiti se za primanje saveza vječnog braka.

Zašto se treba vjenčati u hramu

- Pokažite sliku 10-a, »Par se vjenčava za vječnost u hramu«.

Život ne završava smrću, niti je za braka bilo predviđeno da završi smrću. No, vjenčanje što se sklapa pred građanskim službenicima ili pred crkvenim službenicima izvan hrama vrijedi samo za ovaj život. Nebeski brak je jedini brak koji će se nastaviti i nakon smrti. Uzvišenje je samo za one koji sklope i sačuvaju savez celestijalnog braka.

- Pročitajte Nauk i saveze 131:1–4.

Pošto budemo uskrišeni, poći ćemo u jedno od tri kraljevstva slave. Moramo tijekom našeg života donositi pravedne odluke, neprestano se kajati i slijediti zapovijedi Nebeskog Oca, da bismo ušli u najvišem kraljevstvu. (Vidi Spencer W. Kimball, *The Miracle of Forgiveness*, [1969.] str. 243–244). Jedna od odluka koju trebamo donijeti je vjenčanje u hramu za vječnost. Oni koji naprave i čuvaju savez vječnog braka bit će ujedninjeni sa svojim obiteljima za vječnost.

- Pročitajte Nauk i saveze 132:15–17.

Josip Smith je naučavao: »Ako muškarac i žena ne sklope vječni savez i ne vjenčaju se za vječnost... neće oni imati djece nakon uskrsnuća« (*History of the Church*, 5:391).

»Uzvišenje je pristupačno samo pravednim članovima Crkve Isusa Krista; samo onima koji prihvaćaju evanđelje; samo onima koji su primili svoje podarivanje u svetim hramovima Božjim i koji su za vječnost zapečaćeni te koji potom nastave živjeti pravedno do kraja svoga života« (Spencer W. Kimball, *The Miracle of Forgiveness* [1969.] str. 246).



10-a, Par se vjenčava za vječnost u hramu

- Zašto bismo željeli da se naša obitelj zapečati u hramu? Što moramo činiti poslije pečačenja u hramu kako bismo ostali vjenčani za svu vječnost?

Blagoslovi vječnoga braka

Predsjednik Lorenzo Snow je učio: »Kad se sveci posljednjih dana sjedinjuju u braku, daju im se obećanja o njihovu potomstvu što sežu od vječnosti do vječnosti. Obećava im se da će imati vlast i pravo upravljati, nadzirati i posluživati spasenje i uzvišenje te slavu svomu potomstvu u vijeke vjekova. A ne budu li potomstva ovdje imali, bez sumnje će biti prilike da ga imaju ondje. Što bi još čovjek mogao poželjeti? Muškarac i žena u budućem životu, imajući celestijalna tijela, slobodni od bolesti i slabosti, proslavljeni i prekrasni iznad svakog opisivanja, stojeći posred svog potomstva upravljaju i nadziru ga, poslužuju život, uzvišenje i slavu u vijeke vjekova« (*Deseret News*, 13. ožujka 1897; citirao Spencer W. Kimball u *The Miracle of Forgiveness* [1969.] str. 246).

- Pokažite sliku 10-b, »Dvorana za pečačenje u hramu u Washingtonu D.C.«

Kako li divnih obećanja! Budemo li zapečaćeni za vječnost i nastavimo li živjeti dostojno, bit ćemo zauvijek obitelj. Naše će zemaljske obitelji ostati trajno naše. A možemo se i dalje umnožavati, nadodajući svom potomstvu duhovnu djecu.

- Kako se osjećate kada znate da možete primiti ove blagoslove?

Brat Bo G. Wennerlund iz Švedske, nakon što su on i njegova žena zapečaćeni u hramu u Švicarskoj, izrazio je ove osjećaje:

»Nikad neću zaboraviti onu radost, sreću i odlučnost da živim prema evanđelju što je ispunila moju dušu nakon toga prvog posjeta hramu. Stekao sam spoznaju i uvid o svom vječnom odredištu o čemu nikad prije nisam ni sanjao. Vrhunac svega bio je kad je naša obitelj zapečaćena za vrijeme i za svu vječnost.

Gledao sam preko oltara u oči svoje žene i vidio suze radosnice kako joj teku niz obraze. Volio sam ju i prije, ali nikad toliko kao od toga trenutka. Ona, kćerka Božja, majka je mojoj djeci! Činilo se kao da to nikad dotad nisam razumio. Nakon toga naše su molitve bile smislenije, ljubili smo Gospoda više nego ikad, i bilo nam je drago služiti mu.

Stalno se vraćamo u hram jer nam je drago djelo i duh u njemu. Svaki put kad se vratimo, podsjetimo se na saveze što smo ih sklopili, i to je najjača pobuda nama da nastavimo život prema evanđelju« (»I Had Loved Her Before« [»Volio sam je i prije«], *Ensign*, kolovoz 1974., str. 62).



10-b, Dvorana za pečačenje u hramu u Washingtonu D.C.



10-c, Hramu u Prestonu, Engleska

Trebamo živjeti tako da budemo dostojni primiti blagoslove vječnog braka. Moramo biti voljni podnijeti velike žrtve da ih zadobijemo.

- Pozovite one sestre koje su već bile zapečaćene u hramu da izraze svoje osjećaje o vječnom braku i vječnim obiteljima.

Kako se pripremiti za vječni brak

Prije nego idemo u hram, moramo imati osobni intervju s biskupom ili predsjednikom ogranka i s predsjednikom okola ili okruga. U tom intervjuu, naše vođe postavljaju izvjesna pitanja o našoj dostojnosti ulaska u hram.

- Pokažite plakat na kojem su napisana pitanja s intervjua (vidi Evanđeoska načela, glava 38) ili ih napišite na ploču.
- Ako ne živimo po zahtjevima što se traže za ulazak u hram, što možemo učiniti da to ispravimo? Kakvu žrtvu možemo podnijeti za vjenčanje u hramu?

Uvijek moramo pred sobom imati cilj hramskog vjenčanja. Jedan način da sebe i svoju djecu podsjećamo na važnost dostojnog života je izvjesiti u kući slike obližnjega hrama.

- Pokažite sliku 10-c, »Hram u Prestonu, Engleska«.

Kao majke možemo pomoći svojoj djeci da uvide važnost hramskoga vjenčanja. Možemo ih podučiti da imaju vjeru u Boga. Trebamo ohrabriti naše kćeri da potraže dobre muževe koji će ih pravedno voditi putem moći svećenstva. Čovjek Božji je velika utjeha svojoj ženi, naročito za teškoća i kušnja u životu. Isto je tako važno podučiti sinove da potraže dobre, vrijedne žene koje će ih podržavati u Crkvi i podučavati njihovu djecu pravim načelima.

Jedna mlada žena iz Centralne Amerike osjećala je kako je silno zaljubljena a čovjeka koji nije član Crkve. Nastojala ga je upoznati s evanđeljem, no njega to nije zanimalo. Upravo se htjela obvezati da će se udati za nj, kad je iz daleka primila telefonski poziv od bliskih prijatelja. Oni joj naglasiše kako je važno da cijeli život prođe vezana uz muža koji će je podupirati u kušnjama i sa sobom povesti do uzvišenja u budućem životu. Ona je slušala i pomno razmišljala o posljedicama svoje odluke. Taj je poticaj bio dovoljan da je obrani od napasti da se uda za toga čovjeka. Danas je vrlo zahvalna jer je nasla čovjeka koji je dostojan da je povede u hram.

- Što bi trebali podučiti svoju djecu da traže kad odabiru bračnog druga?

Moramo svoju djecu podučavati da oni sami moraju biti pravedni i dostojni žele li uistinu dobiti pravednoga muža ili ženu.

- Zašto da se već sad počinjemo pripremati za hramsko vjenčanje?

One od nas koje nisu udate ili koje su već građanski udate mogu se pripremati da budu sa svojim muževima zapečaćene u hramu. Imamo li djece, možemo i njih za sebe zapečatiti. No, ne smijemo odgađati taj važan dan. Kad smo jednom čuli i prihvatili evanđelje, moramo učiniti sve što je u našoj moći da primimo uredbe dok smo na zemlji (vidi Spencer W. Kimball, *The Miracle of Forgiveness* [1969.] str. 246).

»Premda mnogi mladi ljudi trenutno nemaju hramova u svojim zajednicama, općenito postoje hramovi na razumnoj udaljenosti...

Žarko se nadamo... da ćete planirati svoj medeni mjesec tako da možete poći u jedan od tih obližnjih hramova kako biste bili zapečaćeni za svu vječnost i da tako vaša, djeca budu trajno vaša, a vi da im trajno budete roditelji« (Spencer W. Kimball, »The Marriage Decision« [»Bračna odluka«], *Ensign*, veljača 1975., str. 4).

Neki ljudi, uslijed okolnosti za koje nisu odgovorni, možda neće moći prije smrti ući u hram. Utješno je znati da uredbu vječnoga braka oni mogu primiti u hramu po zastupniku.

- Zatražite od zadužene polaznice razreda da iznese kratak pregled dvaju podnaslova iz priručnika Evanđeoska načela, glava 40 (vidi »Učiteljinu pripremu« na kraju ove poduke).

Moramo biti voljni žrtvovati se

Gospod zna koliko nam je do nečega stalo po žrtvama koje smo voljni prihvatiti da bismo to postigli. Ako zaista želimo vječni brak, bit ćemo voljni za nj se žrtvovati.

Brat i sestra Vaha'i Tonga s Tonganskog otočja žrtvovali su se kako bi došli u hram. »Nije lako za jednog sveca s Tongana prištedjeti dovoljno novaca za takvo putovanje. Trebalo je mnogo mjeseci pripreme i štednje, ali napokon je pribavljen novac i pripremljeni planovi.«

Međutim, predsjednik misije došao je k bratu Tonga i zamolio ga da dade prilog za kapelu koja se imala graditi u njegovu ogranku, i to sav novac sto ga je prištedio za odlazak u hram. Ako to ne učini, trebat će još dvije godine prije nego se kapela bude ondje mogla podići. Brat Tonga razgovarao je o tome sa svojom ženom.

»Bilo je teško da se odreknu svoga sna da posjete novi hram«, no slijedeći dan dadoše oni novac predsjedniku misije. »Te noći [brat Tonga] reče [svojoj ženi]: 'Draga, Gospod nam je preko naših vođa obećao, budemo li obdržavali njegove zapovijedi, da će pripremiti nekakav put da mognemo poći na posvetu [hrama na New Zealandu]. Imamo krava, svinja i nekoliko konja osim pokućstva i sagova. Prodajmo sve to da bismo mogli primiti blagoslove to posvete.'«

Brat Tonga i njegova žena pokušali su prodati svoju živinu u četvrtak i petak, ali nitko nije htio kupiti. Vrijeme je odmicalo. Slijedeći ponedjeljak je i brod prema New Zealandu trebao otploviti.

»Subotu ujutro dođoše tri obitelji kojima su trebale krave, svinje i ostalo, i za nepunih pola sata skupili smo između 500 i 600 dolara.« Sad su imali novaca, i mogli su poći .

Brat Tonga i njegova žena bili su prvi par što je zapečaćen u hramu na New Zealandu. No, zgoda time ne završava. Brat Tonga kaže:

»Otkako smo ja i moja žena zapečaćeni jedno drugomu, nešto me dirnulo u srce. Naša djeca nisu bila s nama, i na oči mi navriješe suze. Kad smo stigli kući, obećao sam svojoj četvero djece da ćemo zajedno poći u hram, budu li oni htjeli pomoći. Mislio sam u sebi: 'Kako ću im reći, budi dobar dječak ili budi dobra djevojčica, kad nismo s njima zapečaćeni u hramu?' Činilo mi se kao da i nisu moji.

Dvije smo godine žrtvovali gotovo sve. Razdijelio sam svoju plaću od škole na svakoga od nas, i mi smo to štedjeli. No, plaćali smo desetinu i posne prinose. Dvije nam je godine mjesečno... ostajalo po 70 centi. Živjeli smo od onoga što smo sami uzgojili ili skupili... Djeca mi nisu mogla kupovati slatkiša ili cipele, ili poći u kino, jer su štedjela da pođu u hram...

Da bih prištedio i na troškovima prijevoza, vozio sam se biciklom na okružne sastanke... po sedam milja daleko... Većinom bi naši okružni sastanci počinjali u 6 sati ujutro, pa sam morao vrlo rano ujutro odlaziti od kuće.

Kad je došlo odlučno vrijeme da uplatimo novac... dva starija dječaka rekoše da imaju po 235 dolara svaki. Nakon štednje od dvije godine najmlađi (kojemu je bilo pet godina) prištedio je 65 dolara. Ja sam uštedio gotovo 13.00 dolara za svoju obitelj.

Pomoću žrtve bili smo kadri sa svojom obitelji poći na New Zealand da budemo zapečaćeni u hramu. Morali smo poduzeti izvanredne napore da bismo svoje ciljeve ostvarili, no bio je to za nas velik blagoslov« (vidi »We Lived on 70 cents a Month for the Temple« [»Zbog hrama živjeli smo sa 70 centi mjesečno«], *Ensing*, veljača 1976., str. 30–31).

Zaključak

Ako smo zapečaćeni hramskim vjenčanjem i živimo li dostojno, bit ćemo obitelj zauvijek. U budućem životu možemo nastavljati s umnožavanjem/porastom dodajući svojoj obitelji duhovnu djecu. Ako još nismo sklopili hramski brak, moramo se pravednim življenjem pripremati za taj vječni blagoslov.

Poticaj

Razgovarajte o važnosti vječnoga braka sa svojom obitelji. Postavite kao cilj odlazak u hram. Izvjesite sliku hrama u svojoj kući da vas na to podsjeća.

Učiteljičina priprema

Prije prolaženja ove poduke:

1. Proučite *Evanđeoska načela*, glava 38, »Vječni brak« i glavu 40, »Hramsko djelo i rodoslovlje«.
2. Pročitajte Nauk i saveze 132:14–20.
3. Pripremite plakat kako je predloženo u ovoj poduci ili te podatke napišite na ploču.
4. Zadužite polaznicu razreda da iznese kratak prikaz dvaju podnaslova glave 40 iz priručnika *Evanđeoska načela* : »Hramske uredbe pečate obiteljsko zajedništvo zauvijek« i »Hramske se uredbe mogu obavljati za mrtve.«
5. Zadužite polaznice razreda da iznesu priče, odlomke iz Pisama ili citate po vašem izboru.

ŽENA U CRKVI



VAŽNOST SVEĆENIŠTVA

P o d u k a b r . 1 1

Svrha je ove poduke da nam pomogne shvatiti što je svećeništvo i kako ono može pomoći da naša obitelj postigne uzvišenje.

Svećeništvo – ovlast djelovanja umjesto Boga

Božje je djelo »ostvarivati besmrtnost i život vječni za čovjeka« (Mojsije 1:39). Bog i Isus Krist su čovjeku dali vlast i moć da izvršavaju njihovo djelo na zemlji. »[Svećeništvo] je ništa manje ni više nego Božja vlast povjerena čovjeku po kojoj čovjek može djelovati na zemlji na spasenje ljudske obitelji, u ime Oca i Sina i Duha Svetoga, i to zakonito djelovati« (Joseph F. Smith, *Gospel Doctrine*, 5. izd. [1939.] str. 139–140).

- Pokažite sliku 11-a, »Petar, Jakov i Ivan podjeljuju Melkisedekovo svećeništvo Josipu Smithu i Oliveru Cowderyju«.

Ivan Krstitelj ukazao se Josipu Smithu i Oliveru Cowderyju 15. svibnja 1829. i podijelio im Aronovo svećeništvo. Ubrzo nakon toga, Petar, Jakov i Ivan podijeliše im Melkisedekovo svećeništvo. Tada, 6. travnja 1830., Josip Smith i Oliver Cowdery zarediše jedan drugoga za starješine u svećeništvu.

Svećeništvo kao takvo podjeljuje se dostojnim muškim članovima Crkve. Potom, kao što je slučaj s Josipom Smithom i Oliverom Cowderyjem, oni se mogu zarediti za neku službu u svećeništvu. Kad se podijeli Aronovo svećeništvo, oni se mogu zarediti u službu đakona, učitelja ili svećenika. Kad se podijeli Melkisedekovo svećeništvo, mogu se zarediti u službu starješine ili velikoga svećenika. Veliki pak svećenici mogu se po naročitom pozivu zarediti u službu biskupa, patrijarha sedamdesetorice ili apostola. Te su sve službe pozivi u svećeništvu, svaka od njih s različitim odgovornostima.

Kad netko obnaša svećeništvo, može on obavljati svete evanđeoske uredbe kao što su krštenje, potvrda, posluživanje sakramenta i druge. (U poduci br. 12 ovoga priručnika, »Svećeničke uredbe«, raspravlja se o ovoj temi.)



*11-a, Petar, Jakov i Ivan podjeljuju Melkisedekovo svećeništvo
Josipu Smithu i Oliveru Cowderyju*

Moć svećeništva dolazi kroz pravedno življenje

Josip Smith je naučavao o temeljnom načelu svećeništva: »Da su prava svećeništva nerazdvojno povezana s nebeskim moćima, a da se moći nebeske ne mogu nadzirati ni usmjeravati, već jedino načelima pravednosti« (NiS 121:36).

Predsjednik N. Eldon Tanner opisao je važnost pravedna življenja i svećeničku moć pomoću ove zgone:

»Kad sam bio biskup, u svome odjelu imao sam »šest dječaka dovoljno starih da budu zaređeni za starješine. Mogao sam preporučiti samo petoricu njih, jer jedan od njih nije bio spreman. Mi smo o tom nekoliko puta razgovarali, a on mi je govorio: 'Ja nisam dostojan'. Njemu je to bilo vrlo teško, ali nije očekivao da će biti preporučen... Njegov ujak mu je došao k meni i rekao: 'Nećete valjda učiniti da taj dječak zaostane, dok petorica njegovih prijatelja idu dalje'. On me molio neka ga pustim. Rekao je: 'Otjerat ćete ga iz Crkve, ako to ne učinite'.

Ja sam tomu čovjeku razjasnio: 'Svećeništvo je ono najvažnije što možemo dati tome dječaku. Mi ne darujemo svećeništvo... Ovaj dječak i ja se uzajamno razumijemo, i on nije spreman da bude zaređen za starješinu'. I nije bio preporučen.

Nekoliko godina poslije toga bio sam na sveopćem saboru ... i mladić mi pristupi to reče: 'Predsjedniče Tanner, nećete me se sjetiti. Ja sam onaj dječak kojega vi niste preporučili da bude zaređen za starješinu'. Dok mi je pružao ruku, govorio je: 'Želim vam zahvaliti zbog toga. Ja sam sad biskup u Kaliforniji. Da ste me preporučili onda dok još nisam bio dostojan, vjerojatno nikad ne bih pravo cijenio što je svećeništvo i što se od svećenika očekuje, i zacijelo nikad ne bih bio biskup kao što sam danas'« (u Conference report [Izvešće sa sabora], travanj 1973., str. 122 ili *Ensign*, srpanj 1973., str. 94).

- Zašto je bilo bolje za ovog mladića čekati zaređenje dok ne bude pripremljen?

Gospod je rekao da ljudi primaju blagoslove svećeništva samo pravednim življenjem. Ljudi moraju veličati svoje pozive u svećeništvu ispunjavajući svoje svećeničke zadaće. Oni također moraju voditi svoje obitelji u ljubavi, blagosti i strpljivosti (vidi NiS 121:34, 41–42).

Sestra Yu Kum Ok iz Koreje pripovijeda ovu zgonu o svom mužu koji u njihovom domu poštuje svoje svećeništvo:

»Domaćica sam s jednim sinom i dvije kćerke. Trideset i četiri su mi godine. Udala sam se 1964. godine. Željela bih iznijeti svoje svjedočanstvo.

Krštena sam 14. rujna 1974. i ponosim se svojim mužem koji je pravi svetac posljednjih dana u Koreji. Premda je on kršten tek prije četiri godine, mislim da je zaista sjajna osoba. On je odlučio biti čovjek po uzoru na Isusa... Nisam ništa znala o smislu života. Mučila su me pitanja kao: Odakle dolazimo? Zašto smo ovdje? Kamo nam je poći? Mislila sam da nema Boga i da je Isus posve obična osoba. Mislila sam jedino kako ću pomoći svome mužu i odgajati djecu da budu zdrava i da odrastu. Nije mi bilo stalo do spasenja, to jest do vječnog života.

No, sad je sa mnom posve drugačije. Znam koji smisao život stvarno ima. Uz pomoć djela i riječi svoga muža uspjela sam saznati što je zapravo mormonstvo. Moj muž nikad ne pije, ne puši, ne uzima kave ni čaja, i uvijek dolazi kući odmah po završetku svoga posla. Nikad se ne uvrijedi, rado se igra s djecom, pere suđe, čisti po kući, nikad ne laže, uvijek nastoji govoriti blago i radi kućne poslove koliko može. Sve ja to vidim svojim očima. Mislim da nema drugog čuda kao što je to. Moj se muž obratio u posve drugačiju osobu.

Nakon što se moj muž obratio, počela sam se pitati što ga je tako preokrenulo. Napokon sam shvatila. To je Mormonova knjiga koju on uvijek čita. Odlučila sam da se upišem na vjeronauk za odrasle kako bi naučila više o Mormonovoj knjizi, a proučavala sam je i s američkim misionarima s kojima me upoznao moj muž. Naposljetku me moj ljubljani muž krstio. Mislim da taj isti duh moći koji je od mojega muža učinio posve drugu osobu sad utječe i na mene i blagoslivlja me.

Sad ja želim živjeti u vremenu i u vječnosti sa svojim mužem i djecom u domu celestijalne slave. Željela bih biti predana članica Potpornog društva, dobra majka i dobra supruga koja uvijek sudjeluje u djelovanju svoga muža, obnašatelja svećeništva« («A Real Latter-day Saint« [»Pravi svetac posljednjih dana«], Leon Hartshorn, sabr. *Inspirational Missionary Stories*, [1976.] str. 30–31).

Mijenjajući sebe i poštujući svećeništvo, taj je čovjek potaknuo svoju ženu da zaželi biti bolja supruga, majka i kćerka Božja.

- Kako će odlučnost te sestre da živi pravedno utjecati na njezina muža i njezinu djecu? Kako naše pravedno življenje može utjecati na naše muževe i na našu djecu? Kakav će to učinak imati na naš vječni život?

Svećeništvo je potrebno za uzvišenje obitelji

Moramo učiniti određene stvari da bismo zaslužili svoje uzvišenje i živjeli kod svoga Nebeskog Oca. Uz pomoć svećeništva to sve možemo učiniti.

Predsjednik Brigham Young je rekao: »Mnogo se govori o moći svetaca posljednjih dana. Imaju li to moć ljudi koji se nazivaju sveci posljednjih dana ili je to svećeništvo? To je svećeništvo; i budu li oni živjeli u skladu s tim svećeništvom, oni mogu svoje djelo započeti ovdje... i spremi se da prime slavu, besmrtnost i život vječni« (*Discourses of Brigham Young*, odabrao John A. Widtsoe [1954.] str. 131–132).

Gospod nam je dao zapovijedi i evanđeoska načela. Poslušnost njima je potrebna za uzvišenje obitelji. Premda neke zapovijedi možemo obdržavati i bez svećeništva, uredbe uzvišenja ovise o moći svećeništva. Krštenje, potvrda, hramsko vjenčanje – sve to ovisi o moći svećeništva. Bez tih uredbi ne možemo biti uzvišeni.

Neke se od nas možda osjećaju prikraćenima jer nam muževi i očevi nisu članovi Crkve ili ne poštuju svoje svećeništvo. Moramo biti strpljivi i ljubazni prema njima. Moramo neprestano moliti da bi ih Duh Gospodnji jednog dana dotaknuo. Dotle možemo primati uredbe od drugih pravednih obnašatelja svećeništva.

»Naš je Nebeski Otac jasno rekao sinovima ljudskim, da samo pod rukama onih koji posjeduju božansku ovlast možemo zadobiti moć da postanemo članovi celestijalnog kraljevstva« (George Albert Smith, Conference report [Izvjješće sa sabora], travanj 1934., str. 28).

- Pročitajte Nauk i saveze 132:79. Koje su uredbe svećeništva što se spominju u tom odlomku potrebne za uzvišenje? Što je uzvišenje? Kako će obitelj biti uzvišena?

»Uzvišenje je život na najvišem stupnju celestijalnog kraljevstva s našim Nebeskim Ocem. Bračni par koji živi dostojno može se zapečatiti u hramu. Kako im se djeca rađaju, ona postaju dio to obiteljske jedinice. Ili obitelj koja se priključi Crkvi poslije i dokaže da je dostojna, može dobiti uredbu pečačenja u hramu. U oba slučaja, dostojno ustrajati do svršetka bitno je za uzvišenje« (*Learn of Me and Listen to My Words, Laurel Course A*, [1977.] str. 118).

Zaključak

Obnovom svećeništva Nebeski nam je Otac dao moć da zadobijemo uzvišenje. Trebamo primiti uredbe pečačenja i živjeti pravedno. Trebamo živjeti za vječnost, a ne samo za trenutak. Trebamo se potruditi da budemo dostojni i da primimo uredbe svećeništva koje će donijeti uzvišenje.

Poticaaj

Pročitajte *Evanđeoska načela* glava 13 i 14 kako biste naučili više o svećeništvu. Kao dio poduke na kućnoj obiteljskoj večeri, razgovarajte o važnosti svećeništva.

Dodatno štivo iz Pisama

- Nauk i savezi 13 (zaređenje Josipa Smitha i Oliver Cowderyja u Aronovo svećeništvo)
- Nauk i savezi 131:1–3 (novi i vječni savez braka)
- Nauk i savezi 132:18–20 (vječni brak)

Učiteljičina priprema

Prije prolaženja ove poduke:

1. Pročitajte *Evanđeoska načela*, glava 13, »Svećeništvo« i glava 14, »Uređenje svećeništva«.
2. Zadužite polaznice razreda da iznesu priče, odlomke iz Pisama ili citate po vašem izboru.

UREDBE SVEĆENIŠTVA

P o d u k a b r . 1 2

Svrha je ove poduke potaknuti nas da se poslužimo uredbama svećeništva kako bi donijeli blagoslove našim obiteljima.

Uredbe svećeništva

Uredbe svećeništva su naročiti čini što ih izvode obnašatelji svećeništva radi blagoslivljanja djece Gospodnje. Dostojni muškarci koji su obnašatelji svećeništva mogu ih izvoditi za članove obitelji i, ako su ovlaštani, za druge.

Neke su uredbe svećeništva bitne za naše spasenje i uzvišenje. Tu spadaju krštenje, podjeljivanje Duha Svetoga te hramsko podarivanje i pečačenja. Druge uredbe kao što su blagoslov za iscjeljenje bolesnika i naročiti blagoslovi radi utjehe i vodstva osamljenih, dolaze preko svećeništva kao pomoć na životnom putovanju.

- Izvjesite plakat s popisom sljedećih uredbi svećeništva ili informacije napišite na ploču:

1. Krštenje
2. Podjeljivanje dara Duha Svetoga, zvano također potvrda
3. Podjeljivanje svećeništva (za muškarce)
4. Hramsko podarivanje
5. Hramsko vjenčanje i pečačenje za vrijeme i vječnost
6. Sakrament
7. Blagoslivljanje i davanje imena djeci
8. Blagoslov bolesnika
9. Posebni blagoslovi
10. Patrijarhalni blagoslov



12-a, Obnašatelj svećeništava obavlja uredbu krštenja



*12-b, Novi član je od dvojice starješina potvrđen za člana
Crkve Isusa Krista svetaca posljednjih dana*

- Pokažite slike 12-a, »Obnašatelj svećeništava obavlja uredbu krštenja«; 12-b, »Novi član je od dvojice starijina potvrđen za člana Crkve Isusa Krista svetaca posljednjih dana«; 12-c, »Dostojan otac daje ime svomu djetetu i blagoslivlja ga«; 12-d, »Posluživanje bolesniku«. Razgovarajte o svrsi svake pojedine uredbe (vidi »Svećeničke uredbe i blagoslovi« u *Vodič za obitelj* [31180]).
- Koje ste uredbe primili vi i vaša obitelj?

Blagoslovi uredbi svećeništva

Svećeničke uredbe blagoslivljaju naš život na puno načina. Osim uredbi koje su potrebne za naše spasenje, biskup H. Burke Peterson spomenuo je i druge načine kako nas svećeništvo može blagosloviti naš život: »Ako za to živimo, naša može biti moć koju nam daje naš Nebeski Otac što će donijeti mir problemima ispunjenom domu. Naša može biti moć koja će blagosloviti i utješiti dječicu, koja će san donijeti suznim očima u sitne jutarnje sate. Naša može biti moć koja će... smiriti uzbuđene živce umorne žene. Naša može biti moć koja će dati smjer zbunjenom... tinejdžeru. Naša može biti moć da blagoslovimo kćerku prije nego polazi na svoj prvi sastanak ili prije njezina hramskoga vjenčanja, ili da blagoslovimo sina prije njegova odlaska na misiju ili na studije... Naša može biti moć da liječimo bolesne i tješimo osamljene« (u Conference report [Izvešće sa sabora], travanj 1976., str. 50–51 ili *Ensign*, svibanj 1976., str. 33).

Kao žene, majke i sestre možemo tražiti takve blagoslove od svojeg muža, oca, brata ili kućnog učitelja.

- Zamolite sestre da razmisle koga bi nazvale kada bi trebale primiti svećenički blagoslov.

Sestra Kyuln Lee iz Koreje primila je u svom domu utjehu svećeničkog blagoslova. Ona pripovijeda ovu zgodu:

»Dogodilo se to otprilike prije sedam godina kad je... moj muž, član okružnoga predsjedništva Koreje, morao putovati na velike udaljenosti gotovo svaki vikend da bi ispunio svoja zaduženja u Crkvi, ostavljajući me samom s našom kćerkom, Po Hee. Toga vikenda on je otputovao 270 milja do Pusana u subotu (sedam sati vožnje u svakom smjeru) i vratio se u... Seoul, istočni ogranak, u nedjelju. Bilo je to zamorno, i bilo mi ga je žao.

Po Hee je bila posve zdrava u subotu i nedjelju, i premda je bila nešto bučna na sakramentalnom sastanku, po povratku kući popila je svoju bočicu i zaspala. Oko 93.0 navečer počela je plakati. Plakala je glasnije nego obično i kad sam je podigla, vidjela sam da ima veliku vrućicu. Nisam znala što da radim. Saznala sam da jedina bolnica u blizini naše



12-c, Dostojan otac daje ime svomu djetetu i blagoslivlja ga

kuće taj dan nije radila. Ona je i dalje plakala još neko vrijeme, a kad se moj muž napokon pojavio na vratima, počela sam i ja plakati.

Muž je zagrlio dijete i mene pitao me što nije u redu. Po Hee je izgledala jadno. Kad sam mu rekla što se dogodilo, skinuo je svoj kaput i odložio torbu te iz nje izvadio posvećeno ulje. Tad je on posluživao našoj kćeri. Ne sjećam se svih riječi, no kad je izgovorio službene riječi posluživanja, nastavio je: 'Nebeski Oče, zahvalan sam za život, za svoju ženu i dijete. Zahvalan sam za ovo obnovljeno evanđelje i za prigodu da služim. Ti si me poslao do Pusana i u istočni ogranak Seoula da obavljam neke crkvene poslove. Ispunio sam svoje dužnosti jučer i danas, a sad eto nalazim da mi je dijete vrlo bolesno. Ti si mi uvijek pomogao. Molim te, pomози i noćas.'

Prije nego je on dovršio molitvu, dijete je zaspalo, a kad sam podigla glavu, moj je muž stajao sa suzama u očima.

Naša je djevojčica sad u drugom razredu, zdrava je i sretna« (»Our Baby, My Husband, and the Priesthood« [»Naše dijete, moj muž i svećeništvo«], *Ensign*, kolovoz 1975., str. 65).

Posebni svećenički blagoslovi pristupačni su svim članovima obitelji. Dijete koje ima neku veću teškoću može zatražiti posebni blagoslov. Supruga ili neudata žena kojoj je potrebna utjeha ili vodstvo može također zatražiti takav blagoslov. No, moramo se prisjetiti da mnoge kušnje dolaze radi našega iskustva. Moramo ih rješavati koliko god možemo. Kad vidimo da nam je potrebna dodatna pomoć, tad se obraćamo obnašatelju svećeništva – svome mužu, ocu, kućnom učitelju ili drugom svećeničkom vođi – i tražimo poseban blagoslov.

- Zamolite sestre da spomenu blagoslove što su ih primile preko uredbi svećeništva.

Prihvatanje volje Gospodnje

Kad smo primili uredbu svećeništva, možda nećemo odmah zadobiti blagoslove koje želimo. Nekad ne uspijevamo dobiti blagoslove jer nismo imali dosta vjere u Gospoda. Možda nismo ni obdržavali sve zapovijedi. Možda smo tražili blagoslove koji se i ne trebaju ispuniti.

Ne možemo očekivati da ćemo se osloboditi svake kušnje koja se pojavi u našem životu. Neke od naših teškoća uče nas da budemo ponizni, strpljivi i puni razumijevanja. Druge nam pomažu da naučimo podnositi patnje. Predsjednik Spencer W. Kimball je rekao da nekad želimo ukloniti teškoće jer ne razumijemo zašto ih imamo. Kad bi svaka sebična ili nerazborita molitva bila uslišana, da, tada bi bilo malo ili gotovo nimalo patnje, žalosti, razočaranja pa ni smrti. No bez toga ne bi bilo ni radosti, uspjeha, uskrsnuća, vječnoga života, božanskosti. Predsjednik Kimball je rekao: »Ako bismo posmatrali smrtnost kao



12-d, Posluživanje bolesniku

cjelokupno postojanje, onda bi bol, žalost, propast i kratak život bili nesreća. No, ako posmatramo život kao nešto vječno što se proteže od predsmrtne prošlosti do postsmrtne budućnosti, onda sve što se događa može se staviti na pravo mjesto« (vidi *Faith Precedes the Miracle*, [1972.] str. 97–99).

Sestra Edna O. F. Shaw naučila je to preko ovog iskustva:

»Naša draga najstarija kćerka, Carol Jean, oboljela je od otoka limfnih žlijezda. Povelili smo je k liječniku, a on nas je poslao na ispitivanje u Salt Lake City. Doznali smo da ima tumor na želucu. Bilo joj je toliko slabo da nije mogla podnijeti nikakvu hranu. Dovedli smo je kući, ali je bila tako bolesna da smo je opet morali vratiti u bolnicu. Tek tada su nam rekli da ima sarkom, neku vrst leukemije.

Nikad se nisam u svom životu tako molila. Nisam mogla vjerovati da se to nama događa. Starješine su joj nekoliko puta posluživali dok je bila u bolnici. No unatoč svim naporima, ona je umrla.

Optuživala sam sebe; mislila sam da... nisam imala dosta vjere da bi ona ostala na životu. Tada stadoh čitati Pisma. I dok sam čitala, naišla sam u knjizi *Nauk* i savezi nekoliko redaka koji su mi pomogli da razumijem« (»If Appointed unto Death« [»Ako je određeno umrijeti«], *Ensign*, prosinac 1972., str. 32).

- Pročitajte *Nauk* i saveze 42:44, 46, 48. Zašto neće svi bolesni biti izliječeni?

Neće se svi blagoslovi svećeništva ispuniti kad mi zaželimo. Jedna je žena došla biskupu Vaughn J. Featherstoneu dok je on bio član predsjedavajućeg biskupstva. Potužila se da joj se nisu ispunili mnogi od blagoslova svećeništva. Još uvijek joj je zdravlje bilo jedno i nije mogla zanijeti. Biskup Featherstone nadahnuto joj reče da je ona Gospodu nametnula rok. Ona se razočarala kad se ti blagoslovi nisu ispunili ni nakon pet godina braka. On joj je rekao: »No, ja vam obećavam, isto tako sigurno kao što je Bog na nebu, ispunit će se u vašem životu i ta obećanja što su ih dali pravedni obnašatelji svećeništva.« Pravo vrijeme za ispunjenje blagoslova još nije došlo. Moramo se pouzdati u Gospoda (vidi »Acres of Diamonds« [»Dijamantna polja«], *BYU Speeches of the Year*, 1974. [1975.] str. 346–349).

Zaključak

Kroz uredbe svećeništva možemo primiti spasenje i uzvišenje. Možemo primiti vodstvo i utjehu, zaštititi se od pogibelji i iscijeliti od bolesti. Moramo se pripremiti za primanje tih uredbi.

Poticaj

Razgovarajte sa svojom obitelji o uredbama svećeništva što ih možemo primiti. Pripremite se za primanje tih uredbi.

Dodatno štivo iz Pisama

- 3. Nefi 17 (Spasitelj iscjeljuje bolesne i blagoslivlja djecu)

Učiteljičina priprema

Prije prolaženja ove poduke:

1. Proučite *Evandeoska načela*, glava 14, »Uređenje svećeništva«, *Priesthood Leaders' Guidebook* i *Vodič za obitelj*.
2. Pripremite plakat kako je predloženo u ovoj poduci ili te podatke napišite na ploču.
3. Zadužite polaznice razreda da iznesu priče, odlomke iz Pisama ili citate po vašem izboru.

ŽENE I SVEĆENIŠTVO

P o d u k a b r . 1 3

Svrha je ove poduke da nam pomogne shvatiti kako nas svećeništvo može blagosloviti kao žene.

Svećeništvo koristi svim članovima Crkve

»[Svećeništvo] je... moć Božja dana čovjeku kojom čovjek može djelovati na zemlji za spasenje ljudske obitelji« (Joseph F. Smith, *Gospel Doctrine*, 5. izd. [1939.] str. 139). Gospod je muškarcima dodijelio glavnu odgovornost za upravljanje i predsjedavanje crkvenim i obiteljskim poslovima. Zauzvrat, oni moraju koristiti te svete moći kako bi blagoslovili sve članove Crkve i donijeli im svima dobrobit – i muškarcima i ženama i djeci. Predsjednik Brigham Young je rekao:

»Svećeništvo se treba koristiti na dobrobit cijele ljudske obitelji, za izgradnju podjednako i muškaraca i žena i djece. Doista, nema povlaštene klase ili spola u Crkvi Kristovoj... Muškarci imaju posao za obaviti i moći koje trebaju koristiti na dobrobit svih članova Crkve...

Tako je i sa ženama: Njezini posebni darovi trebaju se primjenjivati na dobrobit i uzdizanje ljudske rase« (citirao John A. Widtsoe, *sabr. U Priesthood and Church Government*, rev. izd. [1954.] str. 92–93).

Muškarci i žene imaju različite ali jednako važne odgovornosti u domu i Crkvi. Svećenička moć može pomoći oboma da ispune svoje odgovornosti na dobrobit svih.

Zato što je moć svećeništva na zemlji danas, veliki su blagoslovi dostupni svim dostojnim članovima Crkve, bili oni mladi ili stari, muškarci ili žene, vjenčani ili nevjenčani.

▪ Što neudata žena može učiniti kako bi poštovala svećeništvo?

O mnogim povlasticama i blagoslovima govorilo se u poduci br. 12 , »Svećeničke uredbe«.

Starješina John A. Widtsoe objašnjava ostale koristi od svećeništva:

»Muškarci ne polažu ništa veća prava od žena na blagoslove koji proizlaze iz svećeništva i koji prate njegovo posjedovanje...

Muškarac obnaša svećeništvo, obavlja svećeničke dužnosti u Crkvi, ali njegova supruga uživa zajedno s njim sve povlastice koje proizlaze iz posjedovanje svećeništva. To je očito, na primjer, u hramskoj službi u Crkvi. Uredbe hrama jasno su svećeničkog karaktera, ipak žene imaju pristup svima njima, a najviši blagoslovi hrama podjeljuju se samo muškarcu i njegovoj supruzi zajedno« (*Priesthood and Church Government*, [1965.] str. 83)

Suradničke uloge svećeništva i žena objasnio je stariješina Bruce R. McConkie: »U patrijarhalnom redu muškarac obnaša svećeništvo i glava je kuće... ali on ne može sam dostići puninu radosti ovdje niti puninu vječne nagrade nakon ovog života. Žena stoji uz njega kao sunasljednik punine svega s njim. Uzvišenje i vječni porast pripada i njoj isto kao i njemu. (NiS 131:1–4) Božanskost nije samo za muškarce, već za muškarce i žene zajedno. (NiS 132:19–20)« (Bruce R. McConkie, *Mormon Doctrine*, 2. izd. [1966.] str. 844).

- Kakvi blagoslovi su vam pristupačni zbog svećeništva?

Svaki član treba poštivati i podupirati svećeništvo

Kao što svatko u Crkvi ima koristi od svećeništva, isto tako svatko je dužan poštivati i podržavati svećeništvo. Nosioci svećeništva stalno se podsjećaju »da su prava svećeništva nerazdvojno povezana s nebeskim moćima, a da se moći nebeske ne mogu nadzirati ni usmjeravati, već jedino načelima pravednosti« (NiS 121:36). I ženama se isto tako savjetuje da poštuju svećeništvo, da budu zahvalne za njegovu moć i da pokazuju poštovanje prema onima koji ga obnašaju. Odgovorne smo za podržavanje svećeništva. Podržavati znači »promicati interese i svrhe nečega... podržavati i braniti nešto kao valjano ili ispravno« (*Webster's New Collegiate Dictionary*, 10. izd. [1993.], »Support«, str. 1184).

Neki od načina na koji možemo podržavati svećeništvo predloženi su u sljedećim izvacima iz Pisama:

- Izvjesite plakat sa sljedećim popisom ili te podatke napišite na ploču. Dok se svaki taj odlomak čita, recite sestrama neka slušaju prijedloge koji će im pomoći poštovati svećeništvo. Kraj svakoga navoda ispišite dani prijedlog.

Nauk i savezi

19:23: učiti o Isusu Kristu, slušati njegove riječi,
biti podučljiv

20:33: osvrtni se, uvijek moliti

58:26–27: brižljivo se zauzimati za dobru stvar

64:33–34: ne umoriti se čineći dobro

Odnos žene prema svećeničkom vodstvu u domu

Muževa je odgovornost predsjedati i pružati vodstvo u domu.

Priručnik za zbor Melkisedekovog svećeništva objašnjava:

»S evanđeoskog gledišta, 'vodstvo' ne znači određivanje, zapovijedanje i naređivanje. Naprotiv, ono znači vođenje, zaštitu, pokazivanje smjera, davanje sigurnosti, nadahnuće i stvaranje želje da ga se podržava i slijedi. Doslovce muž mora predvoditi« (*The Savior, the Priesthood and You* [priručnik Melchizedek Priesthood, 1973.–1974.], str. 172).

Dok je otac vođa u kući, »njegova žena mu je najvažnija družica, partner i savjetnik« (*Vodič za obitelj* [1999.], 2). Muž i žena moraju raditi zajedno da bi ojačali svoju obitelj i podučili svoju djecu o načelima evanđelja. Ispunjavajući svoju ulogu kao savjetnicu svome mužu, žena može učvrstiti mužev položaj glave kuće i potiknuti veće obiteljsko jedinstvo.

Također poštujemo svećeništvo kad svojim muževima iskazujemo onu istu nježnost, ljubaznost i ljubav koju oni trebaju pokazivati kao nosioci svećeništva. Prorok Josip Smith savjetovao je Potporno društvo da »podučava žene kako se trebaju ponašati prema svojim muževima, i da trebaju postupati s njima blago i osjećajno. Kada muškarca pritisnu nevolje, kada je uznemiren brigom i teškoćama, ako susretne smiješak umjesto prepirke i prigovora – ako susretne blagost, smirit će to njegovu dušu i umiriti njegove osjećaje. Kada um ide u očaj, potrebni su mu utjeha osjećajnosti i ljubaznosti« (*History of the Church*, 4:606–607).

Povjerenje i jedinstvo mogu se naći u domu gdje i muž i žena brižljivo teže boljitku i sreći onoga drugoga. U takvom okruženju, oboje će imati radost u međusobnim odnosima i oboje će imati priliku dosegnuti svoje ispunjenje.

U objavi danoj Emmi Smith, ženi proroka Josipa Smitha, iznosi se uloga žene i njezin odnos prema svećeništvu. Gospod joj je rekao:

»Ti si izabrana žena koju pozvah...

A služba poziva tvojega bit će za utjehu sluzi mojemu Josipu Smithu mlađemu, mužu tvojemu, u nevoljama njegovim, utješnim riječima...

Ustraj u duhu krotkosti i čuvaj se oholosti. Nek ti duša uživa u mužu tvomu i slavi koja će sići na nj.

Neprestance obdržavaj zapovijedi moje i primit ćeš vijenac pravednosti« (NiS 25:3, 5, 14–15).

- Što je savjetovano Emmi da učini za svoga muža? Koji blagoslovi dolaze ako danas slijedimo taj isti savjet?

Podupirite nosioce svećeništva u svome domu

Kao članice Crkve možemo imati veliki utjecaj na nosioce svećeništva u našem domu. Kada radosno podupiremo odluke svog muža ili oca, pružamo snagu nosiocima svećeništva i obiteljskom jedinstvu. Ako od svoga muža ili oca zatražimo blagoslov, a onda poštujemo taj blagoslov, nastavljamo svoju potporu svećeništvu. Nosioce svećeništva u svome domu možemo također podupirati uključujući ih u svoje molitve. Prorok Josip Smith savjetovao je ženama u Crkvi da »usredotoče svoju vjeru i svoje molitve na svoje muževe te da se uzdaju u njih; ...kako bismo ih naoružali i podržali svojim molitvama« (*History of the Church*, 4:604–605).

Moramo neprestance raditi na usavršavanju vlastitog karaktera i ispunjenju svojih odgovornosti. Možda ćemo trebati ohrabrivati i blago podsjećati svoje muževe i sinove da poštuju i veličaju svoje svećeničke pozive. I djevojke jednako kao majke mogu učiniti mnogo toga da ohrabre mladiće da prisustvuju svojim sastancima te da se pripreme da služe na misiji. Starješina David B. Haight je rekao: »Vi djevojke imate veliki utjecaj na ponašanje mladih muškaraca... Vaš utjecaj na mladiće je važan. Vi potičete crkvena mjerila i crkveni način odijevanja i ponašanja« (u Conference report [Izvješće sa sabora], listopad 1977., str. 85; ili *Ensign*, sutdeni 1977., str. 56–57).

Kada žena ima pozitivan stav prema crkvenim dužnostima svoga muža, njemu je lakše ispunjavati sve te dužnosti. Njezin stav također govori njihovoj djeci da je imati svećeništvo u domu veliki blagoslov.

- Kako žena može organizirati svoje dnevne djelatnosti kako bi što bolje podupirala svoga muža u njegovim svećeničkim pozivima?

Ženin odnos prema nosiocima svećeništva u Crkvi

Kao što pravedna žena može biti značajan utjecaj za dobro podržavajući obnašatelje svećeništva u svome domu, ona može također ojačati Crkvu kada podupire vođe u svom ogranku ili odjelu te okruhu ili okolu. Svoje vođe podupiremo kada rado prihvaćamo pozive u Crkvi i

kada ih vjerno izvršavamo, shvaćajući da je svaki poziv od svećeništva ustvari poziv od Gospoda. Možemo poštivati i savjetovati svoje svećeničke vođe – svoga muža, kućne učitelje, biskupe ili predsjednike ograna, vođe okola ili okruga te vrhovne autoritete. Trebamo se suzdržati od kritiziranja svećeničkih vođa te podučavati svoju djecu da isto postupaju. Podržavanje i podupiranje svećeništva više je od samo govorenja o tomu ili samo podizanja ruke. Ono uključuje učenje, molitvu, poslušnost i služenje u dobrim svrhama.

Gospod nam je dao svećeničke vođe kako vi smo mogli znati kojim putem ići. Stoga je naša odgovornost slušati i poslušati njihove savjete kao da su došli od Gospoda. »I što god oni [svećenički vođe] kažu dok ih Duh Sveti pokreće, bit će... volja Gospodnja, ...misao Gospodnja, ...riječ Gospodnja, ...i moć Božja na spasenje« (NiS 68:4).

Kad je predsjednik Harold B. Lee bio predsjednik Zbora dvanaestorice, dao je sljedeći savjet članovima Crkve o tome kako podržavati svećeničke vođe, a naročito proroka: »Moramo se naučiti osvrtni na riječi i zapovijedi koje će Gospodin dati kroz svog proroka 'kako ih primi, hodeći u svakoj svetosti preda mnom. ...sa svom strpljivošću i vjerom, kao da je iz usta mojih' (NiS 214.-5). Bit će nečega što će zahtijevati strpljivost i vjeru. Možda vam se neće svidjeti ono što dođe od crkvenih autoriteta. Možda će to biti suprotno vašim političkim gledištima. Možda će se suprotstavljati vašim društvenim gledištima. Možda će poremetiti nešto od vašeg društvenog života. No, budete li slušali te riječi, kao da dolaze iz usta samoga Gospodina, sa strpljivošću i vjerom, obećanje da '...vrata paklena neće vas nadvladati, a Gospod će Bog raspršiti moći tame ispred vas i narediti da se nebesa potresu rad vašeg dobra i rad slave imena njegova' (NiS 21:6)« (u Conference report [Izvešće sa sabora], listopad 1970., str. 152 ili *Improvement Era*, prosinac 1970. str. 126).

Zaključak

Svećeništvo je veliki blagoslov od Boga za svu njegovu djecu. U naumu evanđelja i muškarcima i ženama dane su životno važne odgovornosti, koje su sve nužne za sreću ovdje i uzvišenje nakon ovog života. Svi članovi Crkve trebaju poštovati svećeništvo i razvijati osobine poput Kristovih u svojim međusobnim odnosima u domu i u Crkvi. Žene koje nastoje razviti te osobine mogu ojačati nosioce svećeništva i blagosloviti svoje obitelji i Crkvu. Sreća i utjecaj žene poboljšat će se i povećati kada one slušaju i slijede svećeničke vođe.

Poticaaj

Ovu poduku iskoristite za povećanje svoga razumijevanja uloge svećeništva u vašoj obitelji.

Dodatno štivo iz Pisama

- 1. Korinćanima 11:3, 8–12 (odnos muškarca i žene)
 - Kološanima 3:18–24 (uzajamna ljubav)
 - 1. Petrova 3:5–7 (uzajamno poštovanje)
-

Učiteljičina priprema

Prije prolaženja ove poduke:

1. Ponovite poduku 12. ovog priručnika, »Svećeničke uredbe«.
2. Pripremite plakat kako je predloženo u ovoj poduci ili te podatke napišite na ploču.
3. Zadužite polaznice razreda da iznesu priče, odlomke iz Pisama ili citate po vašem izboru.

SVETICA POSLJEDNJIH DANA

P o d u k a b r . 1 4

Svrha je ove poduke da nam pomogne shvatiti naše odgovornosti i naše blagoslove kao sveticu posljednjih dana – udatu, udovicu ili neudatu; majku ili bez djece.

Uloga žene

Predsjednik Brigham Young opisao je ulogu žene ovako:

»Jedno je zaista istinito, i mi to vjerujemo, da je žena slava muškarčeva...

...Kad razmislim o dužnostima i odgovornostima što se svaljuju na naše majke i sestre i na utjecaj koje one imaju, gledam na njih kao na glavni izvor i dušu našega postojanja ovdje. Istina je da je muškarac prvi ...No kad je Majka Eva stigla, ona je na [Oca Adama] silno utjecala...

[Sestre], želimo vaš utjecaj i vašu moć u pomaganju u izgradnji Kraljevstva« (Discourses of Brigham Young, odabrao John A. Widtsoe [1954.] str. 199).

Odgovornosti i blagoslovi supruge – sveticice posljednjih dana

Kao članovi Crkve shvaćamo idealno suradništvo između muža i žene.

»Zapitamo li nove sestre koja je najveća promjena kod njih otkako su postale članice, odgovor je da je to u posve novom pogledu na dom, na muža i djecu. U nekim slučajevima imale su teškoća mijenjajući stavove, ali sve naglašavaju kako je važno naučiti uzajamno se poštovati i podupirati muškarca kao patrijarha u domu« (Anna Lindback, citirao Carol Larsen u »The Gospel Counterculture« [»Evandeoska protukultura«], *Ensign*, ožujak 1977., str. 26).

Svetica posljednjih dana, bilo da joj je muž član ili ne, aktivan ili neaktivan, može biti njemu suradnica i supruga.

Predsjednik N. Eldon Tanner, savjetnik suvremenog proroka, je rekao:

»Žene, vi ste velika snaga i potpora muškarcima u svome životu, i oni katkada najviše trebaju vašu pomoć, kad je najmanje zaslužuju. Muškarcu ništa ne može biti veći poticaj, ništa veće ufanje, ništa veća snaga nego kad zna... da njegova žena ima u nj povjerenja i da ga voli«

(u Conference report [Izvješće sa sabora], listopad 1973., str. 125 ili *Ensign*, siječanj 1974., str. 8).

- Kako možemo svojim muževima očitovati da imamo povjerenja u njih i da ih volimo? Zašto trebamo to svojim muževima pokazati i onda kad nam se čini da oni to najmanje zaslužuju?

Govori se da iza svakog dobrog muškarca stoji dobra žena. U Crkvi, kad muškarac dolazi u obzir za neku novu službu, uvijek se raspravlja i o dostojnosti njegove žene. Ona mora biti kadra pružiti mu svoju potpunu podršku. Srce joj mora biti usredotočeno na ono što je za život vječni, a ne na ono što je od ovoga svijeta. Tad će ona moći stajati uz svog muža i podupirati ga. (Kako se sve mogu podržavati obnašatelji svećeništva, vidi poduku br. 13 ovoga priručnika, »Žene i svećeništvo«.)

Neke su od nas možda udate za nečlanove ili za neaktivne članove. Možda se obeshrabrimo kad nam muževi ne postanu aktivni u Crkvi. Možda će trebati čudo, ali žena koja pokaže strpljivost i vjeru može to čudo i doživjeti. Kod nekih muškaraca potrebno je nastojati godinama, ali mi moramo i dalje moliti i živjeti prema učenjima evanđelja u svomu domu.

Jedan od načina da pomognemo svojim muževima da budu aktivniji u Crkvi jest održavanje obiteljske aktivnosti na kućnim obiteljskim večerima. Možemo pomoći djeci da pripreme evanđeoske priče da ih izlože obitelji, pozivajući muževe da sudjeluju. Pomalo ih možemo ohrabriti da predvode kućnu obiteljsku večer i poslije da iznesu lekciju. Mnogi se muškarci ugodnije osjećaju na kućnoj obiteljskoj večeri nego na službenom sastanku u crkvi. Kad se jednom priviknu kod kuće na sastanke, lakše im je sudjelovati i u crkvi.

»Marilyn de Dolder iz drugog La Plata odjela član je Crkve od svoje devete godine. Uvijek je u Crkvi bila aktivna i zauzimala je mnoge crkvene položaje. Udala se za jednoga izvrsnog mladića koji nije član Crkve, ali je tražila mudrost kako bi u svomu domu primijenila sve savjete i nauke evanđelja. O tom iskustvu ona kaže: 'Morate tražiti ravnotežu.' Ona se sa zanimanjem i ljubavlju posvetila svome domu, mužu i djeci. Nakon crkvenih sastanaka ona ne bi ostajala da se zabavi razgovarajući s prijateljima, već bi se žurno vraćala kući da se prihvati svojih obveza.

Sad je njezin muž već dvije godine član Crkve i služi kao biskup u drugom La Plata odjelu« (Carol Larsen, »The Gospel Counterculture« [»Evanđeoska protukultura«], *Ensign*, ožujak 1977., str. 27).

- Što je sestra de Dolder učinila da ispuni svoju obavezu prema mužu i ostane aktivna u Crkvi?

Žena može pomoći svome mužu i u ispunjenu njegove uloge kao duhovnog vođe u domu. »Jedan otac, tih, bojažljiv čovjek, imao je teškoća kako da izrazi ljubav prema svojoj obitelji. Na poticaj njegove žene započeo držati obiteljske molitve, i to mu pruži priliku da izusti ono što mu je ležalo na srcu. Njihovoj kćerki koja je očevo ponašanje krivo protumačila kao ravnodušnost, taj je doživljaj bio pravo otkriće. Molitve su mu bile jednostavne i katkad nezgrapno složene, no nju je razdragalo kad je čula gdje on govori: 'Blagoslovi moju dragu kćerku da čini dobro'« (Ann H. Banks, »The Extra Blessings of Family Prayer« [»Posebni blagoslovi obiteljske molitve«], *Ensign*, siječanj 1976., str. 37).

- Kako je ova sestra pomogla svome mužu da postane duhovni vođa u njihovom domu? Na koje druge načine možemo našim muževima pomoći da postanu duhovni vođe?

Kao svete posljednjih dana trebamo povećanom strpljivošću i veso- lošću stvoriti duhovniju atmosferu u svom domu. Moramo raditi na razvijanju dobrih obiteljskih odnosa. Svaki dan moramo živjeti po vjeri i živjeti evanđelje.

- Pročitajte Rimljanima 15:7–5. Zašto je strpljivost sastavni dio vaše uloge kao supruge?

Odgovornosti i blagoslovi majke – svete posljednjih dana

Sposobni oženjeni muškarci i žene odgovorni su za rađanje Božje duhovne djece u ovaj zemaljski život. Čineći to postajemo Božjim suradnicima. Pribavljamo tijelo za tu duhovnu djecu, našu duhovnu braću i sestre. Stoga je grijeh propusta odbiti ili uzdržati se od rađanja djece (vidi Spencer W. Kimball, *The Miracle of Forgiveness* [1969.] str. 97).

- Pokažite sliku 14-a, »Majka prisustvuje sastanku s obitelji«.
- Izvjesite plakat sa sljedećim popisom ili te podatke napišite na ploču. Dok se svaki taj odlomak čita, recite sestrama neka slušaju dužnosti spomenutog svećeništva. Kraj svakoga navoda ispišite spomenutu dužnost.

1. Mosija 4:14-15: podučiti djecu da hodaju u istini i staloženošću, da se uzajamno vole i da si služe
2. Nauk i savezi 20:70: nastojati da djeca prime svećeničke blagoslove
3. Nauk i savezi 68:25-28: podučavati djecu o poka- janju, vjeri, daru Svetoga Duha, molitvi i praved- nosti

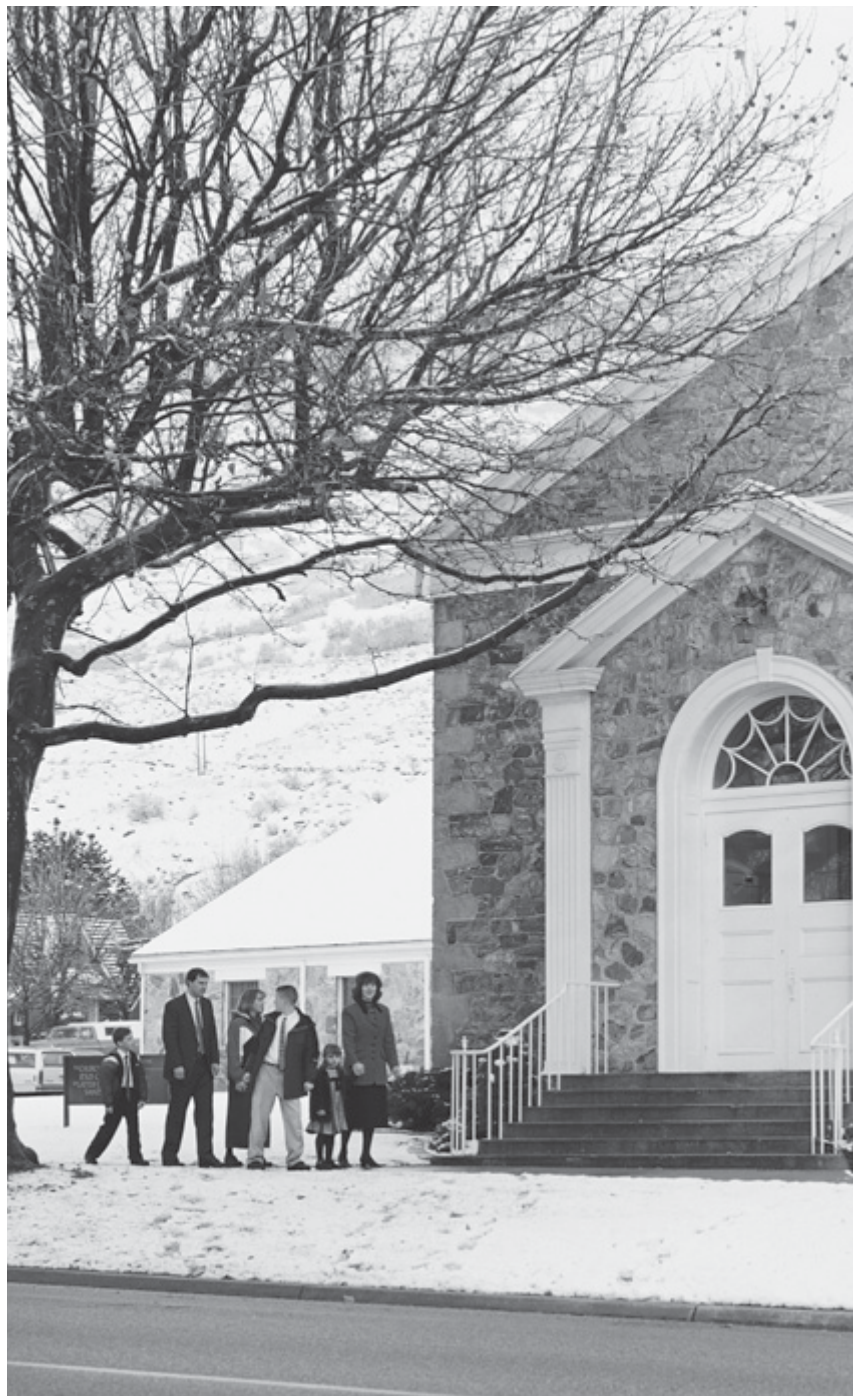

14-a, Majka prisustvuje sastanku s obitelji

Nema za ženu veće časti nego pomagati u božanskom naumu rađanja duhovne djece na zemlju, učeci ih da »hodaju uspravno pred Gospodom«. Žena će naći mnogo zadovoljstva i radosti u tomu što je razborita i vrijedna majka i što odgaja dobru djecu. To je veći doprinos čovječanstvu od bilo kojega drugoga zvanja (vidi N Eldon Tanner u Conference report [Izvjješće sa sabora], listopad 1973., str. 126 ili *Ensign*, siječanj 1974., str. 10).

Kako dnevni posao očeve odvodi od kuće, nemaju oni toliko prilika utjecati na svoju djecu kao majke. Čini se da majke imaju veće mogućnosti u oblikovanju života pojedine djece nego očevi (vidi Heber J. Grant, *Gospel Standards*, sabr. G. Homer Durham [1941.] str. 152). Zbog toga je toliko važno da majka bude kod kuće i da se sama brine za svoju djecu. Ona ih ne smije prepustiti brizi drugih. Naši vođe traže od majki da ne rade izvan kuće, ako to nije nužno neophodno.

»Čak i kad prilike zahtijevaju da majka obitelji radi... ne smije zanemariti svoju brigu i dužnosti u kući, naročito odgoj djece« (Harold B. Lee, »Maintain Your Place as a Woman« [»Zadrži svoje mjesto kao žena«], *Ensign*, veljača 1972., str. 52).

Žene koje su ostale da same podižu svoju obitelj, ili žene čija je obitelj već podignuta i čiji su ih muževi napustili, imaju pravo na posebnu pomoć svećeničkih vođa. Predsjednik Harold B. Lee je ženi, koja je ostala sama s osmero djece, rekao: »Nemoj se osjećati osamljenom zato što tvoj muž nije uza te. Budi bliska sa svojim kućnim učiteljem i bliska sa svojim biskupom.« A ona mi odgovori uz smiješak: 'Brate Lee, imamo izvrsne kućne učitelje kakvi samo mogu biti, i nema boljega biskupa nego što je naš. Za nas se brinu. Imamo očinskoga oca koji bdije nad nama, obnašatelja svećeništva koji je ušao u naš život'« (*Ensign*, veljača 1972., str. 53–54).

Neke žene nisu u mogućnosti da podignu svoju djecu do zrelosti, zbog njihove rane smrti. Prorok Josip naučavao je da su mnoga djeca previše čista i divna da bi živjela u ovoj pokvarenosti na zemlji. Umjesto da žalimo trebali bismo se radovati jer su bili izbavljeni od zla (vidi *Teachings of the Prophet Joseph Smith*, odabr. Joseph Fielding Smith [1976.] str. 196–197.) Također je naučavao da su oni koji umru prije osme godine života spašeni u celestijalnom kraljevstvu (vidi NiS 137:10) Majke te djece, ako žive vjerno, podići će ih do zrelosti tijekom Tisućljetnice (vidi Joseph F. Smith, *Gospel Doctrine*, 5. izd. [1939.] str. 455–456).

Neke žene u Crkvi pate jer nisu kadre rađati djecu. Žene bez djece često ispunjavaju svoju potrebu posvajanjem i odgajanjem djece bez doma. I neplodne i starije neudate žene mogu naći ispunjenje svoga

života radeći kao učiteljice, njegovateljice, bolničarke ili čineći nešto slično gdje se mogu posvetiti služenju drugima. Žene koje rade takav posao također unose sreću i povoljni utjecaj u živote djece, naročito one kojima je uskraćena majčinska ljubav.

Predsjednik Brigham Young tješio je takve žene bez djece koje su vjerne svojim hramskim savezima ovim riječima: »Mnoge od sestara pate veoma zato što nisu blagoslovljene potomstvom. Vi ćete doživjeti vrijeme kad ćete imati milijune djece oko sebe. Budete li vjerni svojim savezima, bit ćete majke narodima... Vjerne budite, pa ako niste djecom blagoslovljene u ovome vremenu, bit ćete u budućem« (u *Deseret New [Weekly]*, 28. studeni 1860., str. 306).

- Kako ti jedinstveni nauci Crkve tješe žene koje nemaju djece, ili koje za njima žale? Kako nas te objavljena istina potiče na pravedan život?

Uloga neudate žene

- Pokažite sliku 14-b, »Djevojka se priprema za buduće pozive proučavanjem«.

Svaka žena, bila udata ili neudata, ima važne dužnosti i odgovornosti u smrtnom životu. Mlada neudata djevojka ima važnu ulogu u mladosti. Ona se treba pripremiti za svoj budući poziv žene i majke. Može naučiti o vođenju domaćinstva od svoje majke, u školi ili kroz crkvene sate domaćinstva. Mora se obrazovati polazeći školu. Mora se pripremiti da bude učiteljica u svomu domu. Mora davati dobar primjer svojim prijateljima, članovima i nečlanovima, čuvajući sebe čistom i čudorednom.

- Ako si mlada i neudata, kako se možeš pripremati da ispuniš svoj budući poziv? Zašto je važno duhovno se razvijati u mladosti?
- Pokažite sliku 14-c, »Žena podučava razred djece«.

Možda neke žene neće naći muža sve do zrelije dobi. Neke će ostati neudate cijeli svoj smrtni život, ako ne mogu naći dostojnoga supruga. Takvim su ženama obećani vrijedni muževi i djeca u post-smrtnom životu. Neće im biti uskraćen nijedan blagoslov što je pristupačan ovdje na zemlji.

Predsjednik Harold B. Lee je rekao: »Vi mlade žene u poodmakloj dobi, koje još niste prihvatile bračnu ponudu, ako se pripremate da dostojno počete u dom Gospodnji i budete li imale vjeru u to sveto načelo celestialnog braka za vječnost, premda povlasticu braka ne dobijete sada u smrtnom životu, Gospod će vas nagraditi u svoje vrijeme, i nijedan



14-b, Djevojka se priprema za buduće pozive proučavanjem



14-c, Žena podučava razred djece

blagoslov neće vam biti uskraćen. Niste obavezne prihvatiti bračnu ponudu onoga koji je nevrijedan vas iz straha da će vam izostati vaši blagoslovi« (*Ye are the Light of the World*, [1974.] str. 308).

- Kako može takvo obećanje donijeti utjehu i ohrabrenje neudatim ženama?

Jedna je neudata žena svoje osjećaje izrazila ovako:

»Mnoštvo jedinstvenih blagoslova i naročitih prigoda pristupačno je i za neoženjene i neudate članove...

U težnji da se udamo, lako možemo zanemariti mnoge jedinstvene prigode da se pripremimo, ne samo za brak već i za vječno uzvišenje.

Kao neudata [žena] u Crkvi često sam bila nestrpljiva glede ispunjenja hramske udaje koja mi je obećana u patrijarhalnom blagoslovu. Ipak... pomalo sam postala svjesna i zahvalna za one posebne blagoslove koji silaze na vjerne članove koji nisu u braku.

Imamo vremena i povlasticu da ga provodimo kako želimo. No, mi smo također odgovorni kako iskorištavamo taj neprocjenjiv dar vremena. Kao članovi Crkve koji nisu u braku možemo... jadikovati... zbog svoga stanja... ili iskoristiti to prelazno razdoblje u svome životu kao vrijeme aktivnog, stvaralačkog iščekivanja. Čvrsto sam uvjerena da ima presudnu važnost za našu trenutnu i trajnu sreću i za naše vječno napredovanje to kako provodimo to svoje vrijeme.

Prvo se nameće razmišljanje o pitanju zvanja ili karijere... *Neke* žene nalaze veliko zadovoljstvo prihvaćajući izazov zahtjevne karijere... Kroz molitvu i svećeničke blagoslove... primila sam utješno, osobno jamstvo da je ono što trenutno činim [briga za svoju karijeru] dobro u očima Gospodnjim...

Moram [ipak] priznati da najveće, najtrajnije radosti u mom životu proizlaze... iz tihih, anonimnih djela sućuti i služenja... Vrlo je lako da nas briga oko vlastitih potreba i teškoća tako zaokupi to duhovno oglušimo na vapaje i uzdisaje oko nas...

Nikad nam vrijeme neće biti tako nepretrpano kao sad. Imamo vremena da pohađamo [sate]... da postanemo dobro načitani, budemo li htjeli posegnuti za najboljim knjigama... da razvijamo niz darova i sklonosti... da otpočnemo sa [svojim] radom na rodoslovlju... [To bi moglo potaknuti] cijelu obitelj [da se] upusti u traganje za [obiteljskim] zapisima...

Ne može se precijeniti ono veliko zadovoljstvo redovite, marljive crkvene službe... Ja sam ... doživjela veliku radost služeći kao ... učiteljica u nedjeljnoj školi...

Imamo vremena za stvaranje dobre tjelesne kondicije... Redovito vježbanje uzdignut će duh i osjećaje i očvrstnuti tijelo.

Imamo vremena za druženje s obiteljima u našem odjelu ili ogranku, za prijateljstvo s mlađom djecom. Mene pozivaju (a rado se i sama ponudim)... [u različite aktivnosti s malom djecom]... Snagom svoga primjera možemo ih bez riječi potaknuti da slijede evanđeoska načela kako se približavaju odrasloj dobi.

Imamo i neometana razdoblja tišine da ih provodimo sa svojim Ocem Nebeskim. Ne mogu precijeniti onaj učinak što ga post i dugotrajna molitva imaju u mom životu... Stekla sam nepokolebljivo svjedočanstvo o Gospodnjoj naročitoj ljubavi i skrbi za moju dobrobit.

...U časovima potrebe, tu su oko nas ljubazne ruke da nas podignu, jačaju i da nam pomognu. Samo se osvrnite. Jamčim vam da ih ima.

A kad obeshrabrenost pritisne... otkrila sam siguran lijek protiv potištenosti; to je uvjerenje da *netko vani mene treba*. Pružajući blagoslov drugima moje potrebe i teškoće tope se na vrućem žaru spoznaje da sam nekome život razvedrila i da je ono što sam učinila milo Gospodu.

Radujmo se, dakle, tom dragocjenomu blagu, vremenu, i zahvaljujmo Gospodu na tom naročitom daru« (Anne G. Osborn, »The Ecstasy of the Agoni: How to Be Single and Sane at the Same Time« [Ekstaza agonije: Kako istovremeno biti i nevjenčan i duševno zdrav«], *Ensign*, ožujak 1977., str. 47–49).

- Kako je ova žena obogatila svoj život?

Zaključak

Svaka žena u ovoj Crkvi može učiniti svoj život korisnim. Živimo li vjerno, jednoga ćemo dana biti blagoslovljeni povlasticom družice, supruge i majke. Došla ta prigoda rano ili kasno u životu, ili tek u postsmrtnom životu, možemo svoj život ispuniti. Možemo služiti drugima i tako ispuniti ulogu svetice posljednjih dana.

Poticaј

Potražite načine kako poboljšati sebe u svojoj ulozi ili ulogama.

Dodatno štivo iz Pisama

- Efežanima 6:4 (neizazivati djecu)
- 1. Timoteju 5:3–14 (o udovicama)

Učiteljičina priprema

Prije prolaženja ove poduke:

1. Proučite *Evanđeoska načela*, glava 36, »Obitelj može biti vječna« i glava 37, »Obiteljske odgovornosti«.
2. Ponovite poduku br. 13 iz ovog priručnika, »Žene i svećeništvo«.
3. Pripremite plakat kako je predloženo u ovoj poduci ili te podatke napišite na ploču.
4. Zadužite polaznice razreda da iznesu priče, odlomke iz Pisama ili citate po vašem izboru.

SAVJETOVANJE S NAŠIM OBITELJIMA

P o d u k a b r . 1 5

Svrha je ove poduke da nam pomogne jačati naše obitelji savjetovanjem s mužem i djecom.

Otac ima vodstvo u kući

- Zapjevati pjesmu »Ljubav resi dom« (vidi *Crkvenu pjesmaricu*, br. 56 i 64).

Naš je zemaljski dom zametak nebeskoga doma. U svom domu trebamo stvoriti takvo ozračje koje će zauvijek ostati s našom obitelji. Predsjednik N. Eldon Tanner je rekao: »Svaki dom svetaca posljednjih dana treba biti uzoran dom u kojemu je otac glava kuće, ali predsjedava u ljubavi i u potpunom skladu s pravednim željama majke. Oni zajedno trebaju nastojati postići iste obiteljske ciljeve, a djeca trebaju osjetiti ljubav i sklad što tu postoje« (»Fatherhood« [»Očinstvo«], *Ensign*, lipanj 1977., str. 2).

Otac je patrijarh i predsjedavajući autoritet u obitelji. Njegova je odgovornost da vodi obiteljske poslove. Oba roditelja imaju odgovornost da podižu obitelj u pravednosti, no, naravno nijedan od njih ne čini to sam. I jedan i drugi su važni. Mi smo suradnici svojih muževa. Radeći zajedno možemo izgraditi čvrst brak i dovesti svoju obitelj natrag u nazočnost Gospodnju. Moramo se sa svojim muževima savjetovati kako bismo Duha Gospodnjega imali u svome domu.

Iskazivanje ljubavi i obzira prema muževima

Kao žena, svaka od nas treba stvoriti kuću reda i ljubavi. Model iskrene ljubavi i uzajamnosti će blagosloviti i ojačati naš brak. Moramo redovito zajednički moliti, iskazivati uzajamnu ljubav i poštovanje, zajednički čitati i proučavati Pisma. Moramo obdržavati zapovijedi Božje i saveze što smo ih kod vjenčanja sklopili.

Opisujući savršen dom, predsjednik J. Reuben Clark ml. izjavljuje da »prava ljubav... blagoslivlja i posvećuje svaku misao i djelo« muža i žene. »Mora biti poštovanja u takvu domu, a i poštovanja. Obilje strpljenja i... odanosti u mislima, riječima i djelima mora ondje postojati...



15-a, Muž i žena rade zajedno

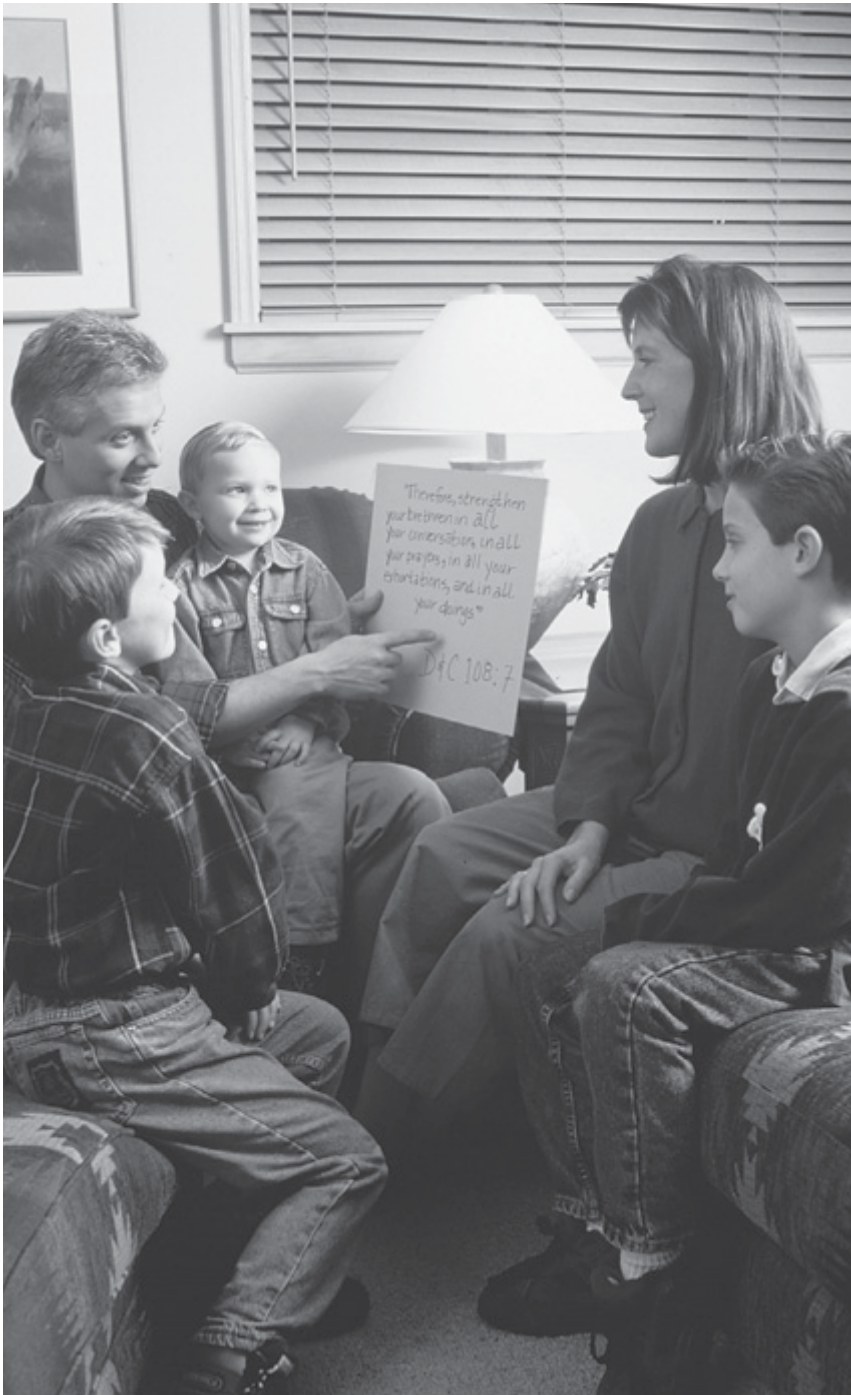

15-b, Obitelj za vrijeme kućne obiteljske večeri

Vjera treba poput blaga svjetla taj dom obasjavati.

Posluš zapovijedima Božjim mora ih voditi i hrabriti« (»Our Homes« [»Naš dom«], *Relief Society Magazine*, prosinac 1940., str. 809–810).

- Što možemo učiniti da pokažemo ljubav i obzir svojim muževima? Kako će iskazivanje ljubavi pomoći da uspostavimo red u svomu domu?

Uzajamno savjetovanje

- Pokažite sliku 15-a, »Muž i žena rade zajedno«.

Važno je da postoji prava komunikacija između muža i žene. Tada možemo zajednički nešto poduzeti da se riješe teškoće što se pojave u braku. S većinom teškoća možemo se suočiti i svladati ih ako Gospod vodi nas i naše muževe.

- Pročitajte Alma 37:37. Kako će nam pomoći savjetovanje s Gospodom?

Moramo često jedno s drugim razgovarati. S molitvom moramo raspraviti o teškoćama i ciljevima sa svojim muževima. Svojim muževima pokazujemo ljubav kada tražimo njihovo vodstvo i pomoć pri rješavanju obiteljskih teškoća. Sve važnije odluke u obitelji trebaju se donositi zajednički. Moramo odrediti posebno vrijeme za raspravu i rješavanje pitanja oko financija, djece, vjeroispovijesti i drugih briga pojedinih članova i cijele obitelji. Kad je odluka donijeta, roditelji moraju biti jedinstveni u njezinom provođenju.

Slijedeća zgoda pokazuje kako se jedan bračni par uzajamno savjetovao:

Moji roditelji su bili mudri i dobro obrazovani. Svatko od njih je mogao lako donositi odluke za cijelu obitelj. Međutim, oni bi uvijek sjeli i zajedno raspravljali o problemima i mogućim rješenjima. Barem jedanput tjedno, obično nedjeljom uvečer, oni bi sjedili kraj kuhinjskoga stola i razgovarali o problemima. Nekad bi i se i mi, djeca, uključili u razgovor. Savjetujući se uzajamno moj otac i majka gotovo bi se uvijek složili kako nas treba odgajati. Premda je on imao male prihode, uvijek smo imali dovoljno novaca. Uopće se ne sjećam da bi se moji roditelji ikad svađali ili prepirali. Osjećam zahvalnost prema tako mudrim roditeljima koji su stvorili uzorak gotovo celestijalnog doma što ga svi mi nastojimo slijediti u svojim domovima.

- Kako nam uzajamno savjetovanje može pomoći da izbjegnemo prepirke i probleme u svojoj kući? Kako uzajamno savjetovanje može povećati ljubav u našem braku?



15-c, Majka se savjetuje s mladom kćerkom u neformalnom ozračju

Savjetovanje s cijelom obitelji

- Pokažite sliku 15-b, »Obitelj za vrijeme kućne obiteljske večeri«.

Kad se otac i majka posavjetuju, trebaju sazvati i svoju djecu kako bi zajedno razgovarali o svojim obiteljskim ciljevima i planovima u obiteljskom vijeću.

Vijećanje s cijelom obitelji je veoma vrijedno. Ono može poboljšati obiteljski život, produbiti privrženost i povećati radost. Djeca će unaprijed znati za obiteljske planove. Kad svaki član obitelji zna što drugi rade, nastaje red i sklad. Djeci treba dopustiti da sudjeluju u donošenju odluka kad god je moguće. Tada i ona trebaju pomoći u provođenju tih odluka. Dok se savjetujemo sa svojom obitelji, trebamo poštivati mišljenje, teškoće i rasporede svakoga pojedinca.

- Kad je najpogodnije vrijeme za održavanje obiteljskog vijeća? Koje su teme o kojima bi valjalo raspravljati na takvim vijećima?
- Pokažite sliku 15-c, »Majka savjetuje svoju mladu kćer u neformalnom ozračju«.

Savjetovanje s djecom ne treba uvijek imati služben izgled. Kao majke možemo iskoristiti svaku priliku da saslušamo njihove teškoće i potruditi se da shvatimo njihova gledišta. Ne smijemo ismijavati ni podcjenjivati njihove brige. Naprotiv, trebamo ljubazno nastojati da ih shvatimo i da ih savjetujemo. Također trebamo ohrabriti svoga muža da se nasamo savjetuje sa svakim djetetom.

»Divno je kad otac ili majka sjednu sa svojim sinom ili kćerkom i raspravljaju o nekom osobnom problemu... Ima takvih pritisaka i primamljivosti ... protiv kojih se naši sinovi, kćeri moraju utvrditi...

U takvim razgovorima od srca k srcu roditelji će pomoći svojoj djeci pri određivanju ciljeva« (Starješina Ray L. Christiansen, u Conference report [Izvešće sa sabora], travanj 1972., str. 43 ili *Ensign*, srpanj 1972., str. 55).

- Kao mlada žena, što bi najradije raspravljala sa svojim roditeljima? Kao majka, što bi najradije raspravljala sa svojom djecom? Možete podsjetiti polaznice razreda da uvijek traže vodstvo Svetog Duha kada daju i primaju savjet. Sveti Duh nam može pomoći da znamo što trebamo reći i kako da primijenimo savjet koji smo primili.

Govoreći o savjetovanju s djecom starješina Richard L. Evans je rekao: »I vi i oni zajedno imate povlasticu, pravo i dužnost sjesti i razmijeniti misli te zajednički razmotriti svoje odluke, kako biste i jedni i drugi bili saslušani i poštivani – te radili i molili i planirali zajednički radi

cjelovitosti svoje sreće – svaki put i zauvijek« (»As Parents and Children Come to Common Ground« [»Kad roditelji i djeca nađu zajednički jezik«], *Improvement Era*, svibanj 1956., str. 342).

Zaključak

Kako ćemo u celestijalnom kraljevstvu živjeti u miru i skladu, moramo već sad početi ostvarivati jedinstvo i ljubav. Do toga ne dolazi samo po sebi. Predsjednik David O. McKay je rekao: »Mogu zamisliti samo nešto, ako uopće išta, vrednije prigovora nekom domu od nedostatka jedinstva i sklada u njemu. S druge, pak, strane znam da dom u kojem prebiva jedinstvo, uzajamno pomaganje i ljubav predstavlja... dijelak neba na zemlji« (u Conference report [Izvešće sa sabora], listopad 1967., str. 7). Ako se savjetujemo s mužem i djecom, ojačat ćemo svoje obitelji. Osjetit ćemo veću ljubav i bliskost jednih spram drugih.

Poticaј

Postanite svjesne svih prilika za savjetovanje s mužem i djecom. Potaknite ih da se s molitvom pripreme za takve zgode. Nagovorite muža da razgovara sa svakim pojedinim djetetom. Ako niste udate, tražite vodstvo Svetog Duha kako biste našle način na potiknete sklad u svojoj obitelji.

Dodatno štivo iz Pisama

- 1. Korinćanima 13 (krepost dobrotvorne ljubavi)
- Galaćanima 5:22–23 (plodovi Duha)
- Jakov 2:35 (Nefijci su izgubili povjerenje svoje djece)
- Jakov 3:7 (Lamanci vole svoju djecu)
- NiS 121:36–41 (nakon ukora pokazati porast ljubavi)

Učiteljčina priprema

Prije prolaženja ove poduke:

1. Pročitajte *Evandeoska načela*, glava 37, »Obiteljske odgovornosti«.
2. Započnite poduku s pjesmom »Ljubav resi dom« (vidi *Crkvenu pjesmaricu*, br. 56 i 64).
3. Zadužite polaznice razreda da iznesu priče, odlomke iz Pisama ili citate po vašem izboru.

KUĆNA OBITELJSKA VEČER

P o d u k a b r . 1 6

Svrha je ove poduke da nas nadahne i pomogne nam da što uspješnije održavamo svoje kućne obiteljske večeri.

Kućna obiteljska večer je za svakoga

Svaka obitelj treba održavati redovito svaki tjedan kućnu obiteljsku večer. U to svrhu Crkva drži ponedjeljak uvečer nezauzetim bilo kakvim drugim djelatnostima.

- Pokažite slike 16-a, »Roditelji uključuju svoju malu djecu u kućnu obiteljsku večer« i 16-b, »Stariji bračni par održava svoju kućnu obiteljsku večer«.

Sve obitelji nisu jednake. Neke obitelji imaju kod kuće roditelje i djecu, druge imaju jednoga roditelja s djecom. U drugim obiteljima pak nema djece kod kuće. Mnogi nevjenčani odrasli žive sami ili dijele sobu s prijateljima. Kakogod bilo, kućna obiteljska večer je za svakoga. Ako netko živi sam, može se udružiti s drugim pojedincima radi održavanja kućne obiteljske večeri. Za one koji su osamljeni to može biti pravi blagoslov.

»Nema pogodnijega mjesta za evanđeosku poduku nego što je dom. Samo u domu mogu djeca saznati o naravi obiteljskog života kako ga je osmislio naš Nebeski Otac. Ponedjeljkom uvečer s obitelji na okupu stvara se duh za svako obiteljsko iskustvo. Oni koji taj duh imaju u svojoj sredini, uvjerit će se da je to njima izvor najveće radosti« (*Family Home Evening*, [Kućna obiteljska večer] [1971.] str. 4).

Redovito održavanje kućnih obiteljskih večeri jedan je od najboljih načina za podučavanje djece u evanđeoskim načelima. To zbližava članove obitelji u jedinstvu i ljubavi.

- Uzmite u ruku svežnjić štapića ili šibica. Recite polaznicama razreda neka zamisle to kao članove obitelji. Uzmite zatim jedan od štapića iz svežnja i slomite ga napola. Reci razredu kako nismo, stojeći sami za sebe, tako čvrsti kao kad smo zajedno u obitelji. Potom uzmite



16-a, Roditelji uključuju svoju malu djecu u kućnu obiteljsku večer

konopčić ili gumicu i povežite štapiće zajedno. Recite razredu kako povež predstavlja vezivno sredstvo što ga pruža evanđeosko učenje. Pokažite zatim kako je teško slomiti bilo koji od štapića. Protumačite kako smo jači kad smo ujedinjeni kao obitelj i povezani evanđeoskim istinama.

Kako voditi kućnu obiteljsku večer

Otac kao patrijarh kuće treba predsjedati kućnim obiteljskim večerima. Kad je otac odsutan, ili ako u kući nema oca, majka treba preuzeti vodstvo. Ako je moguće, otac i majka trebaju unaprijed planirati kućnu obiteljsku večer. Tad mogu članovima obitelji podijeliti zaduženja.

Na početku svake kućne večeri kratko obiteljsko savjetovanje ili dogovaranje pomaže da se provjere djelatnosti i planovi svakoga pojedinog člana obitelji u slijedećem tjednu. To je naročito korisno kad u obitelji ima tinejdžera.

»[Otac] ili podučava lekciju ili podučavanje povjerava svojoj ženi ili djeci koja su dovoljno odrasla... Manja djeca mogu pripomoći tako da predvode pjevanje, navode iz Svetoga pisma, odgovaraju na pitanja, pridržavaju slike, poslužuju jelo i piće i mole...

Ovako izgleda prijelod programa kućne obiteljske večeri:

Pjesma otvaranja (cijela obitelj)

Molitva otvaranje (jedno dijete)

Čitanje Svetoga pisma ili pjesmice (jedan član obitelji)

Lekcija (otac, majka ili starije dijete)

Aktivnost (igra što je predvodi jedan član, a sudjeluje cijela obitelj)

Pjesma zatvaranja (cijela obitelj)

Molitva zatvaranja (jedan član obitelji)

Zakuska

Obitelj može kućnu večer održati i na mnogo drugih načina. Svaka djelatnost koja obitelj dovodi na okup, jača uzajamnu ljubav, dovodi ih bliže Nebeskom Ocu i ohrabruje ih da žive pravedno, može ispunjavati svrhu kućne obiteljske večeri. Takve djelatnosti uključuju čitanje Svetih pisama, raspravljanje o evanđelju, iznošenje svjedočanstava, projekte služenja, zajedničko pjevanje, izlet u prirodu, obiteljsku igru i pješačenje. Svaka kućna večer mora uključiti i molitvu« (*Vodič za obitelj* [1999.] str. 7).

Svatko od nas kao član obitelji može pridonijeti da kućna obiteljska večer uspije. Pri je svega, valja tako planirati svoje osobne poslove da

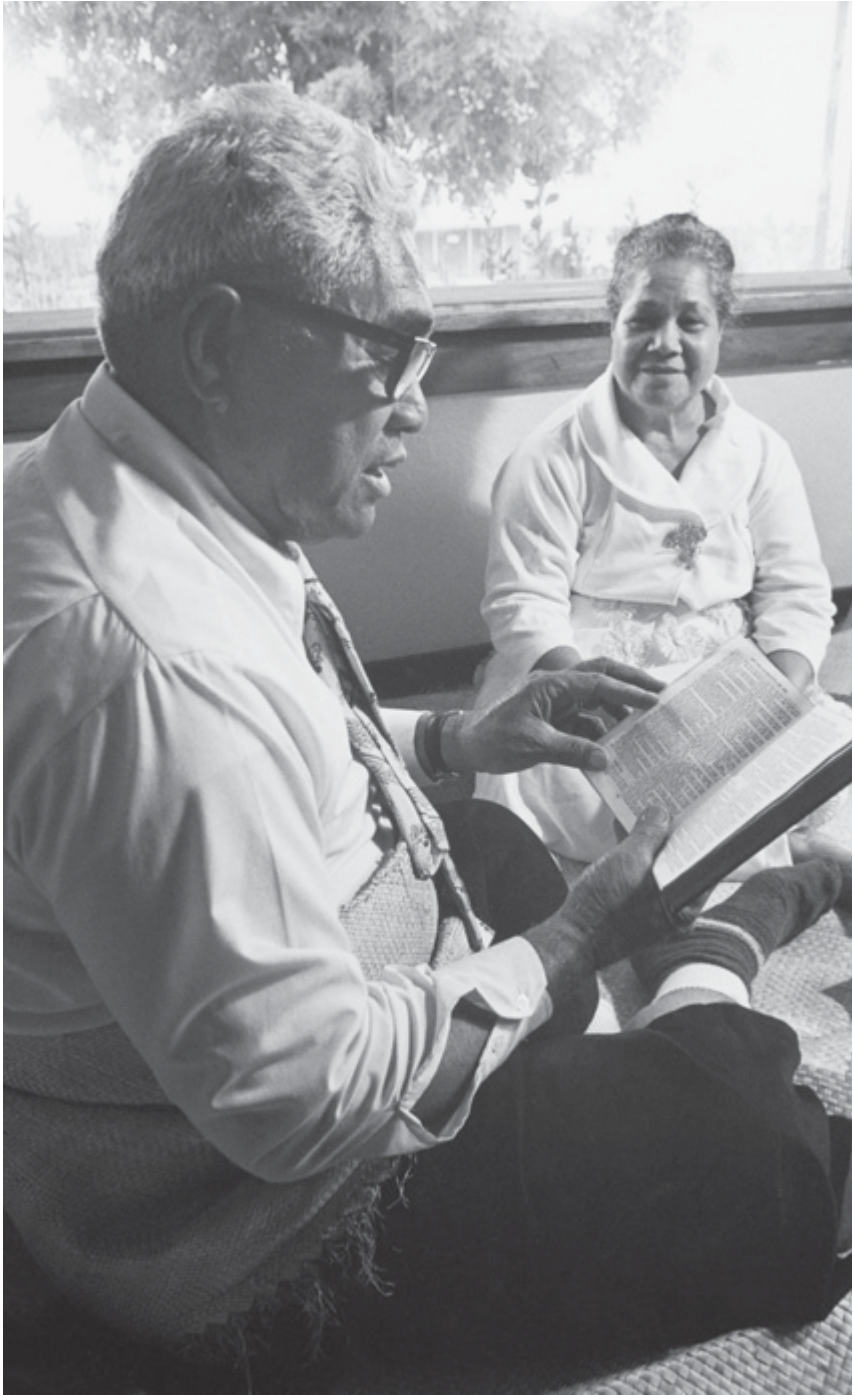

16-b, Stariji bračni par održava svoju kućnu obiteljsku večer

budemo slobodni za kućnu obiteljsku večer. Uz to, svatko od nas može preuzeti neko zaduženje ili nekako pomoći oko pripreme. Majke i starija djeca mogu pomoći mlađoj djeci u njihovim zaduženjima preko tjedna. Mlađa djeca vole prikazivati jednostavne zgrade i uživaju nastupati na razne načine. Svako dijete može sudjelovati ako ih otac i majka uključe i ako budu strpljivi s njihovim pokušajima. Svi mi možemo poboljšati svoje kućne obiteljske večeri ako molimo za pomoć svoga Nebeskog Oca dok pripremamo svoja zaduženja.

Evo jedan primjer uspješne kućne večeri:

Obitelj Thompson je jednu od svojih kućnih večeri prozvala dodjelom »Nagrade Tommy«. Sedmero djece, od sedamnaest do pet godina, glasovalo je svako za svoju najmiliju hranu za večeru. Pobjednički je-lovnik je poslužen, a potom najavljena dodjela »Nagrade Tommy«.

Otac, obučen u svoje najbolje odijelo s golemom leptir-mašnom oko vrata, bijaše voditelj proslave. Majka u svojoj najdužoj, najljepšoj haljini stajala je kraj oca držeći omotnice u kojima su bila imena »pobjednika«. Pozvani su djed i baka kao zadivljeni i zahvalni gledatelji da vide kako će djeca primiti svoje nagrade. Nakon očeva pozdravnog govora, dodjela je tekla ovako:

Otac bi rekao: »Za izvanredne uspjehe na polju matematike nominirani su: Albert Einstein i Paul Thompson. Omotnicu, molim!« Majka bi ocu pružila omotnicu, a on bi je otvorio. Tad bi uzbuđeno proglasio: »Pobjednik – Paul Thompson.«

Obitelj je odobravalala dok se Paul uspinjao i primao svoju »Nagradu Tommy«. (Nagrade su bile male plastične figurice s imenom djeteta i uspjehom zapisanim na prednjoj strani.)

Tako je to išlo redom dokle sva djeca nisu dobila priznanje i proglašena pobjednicima nad poznatim američkim ili međunarodnim velikanima i slavnima. Sheri je dobila nagradu za izvrsno plivanje. Bryan kao izviđač, Michele za uspjeh u glazbi, Michael za sjajnu igru u bejzbojskoj maloj ligi, Denise za napredak u učenju čitanja, a Cynthia za uspjehe u razveseljavanju obitelji. Njezina je nagrada bila posebna, i prozvana »Nagrada Vesela«.

Nakon toga svako je dijete izvelo točku što ju je pripremalo tijekom tjedna, i svakom se odobravalalo uz pohvalu. Zatim su Denise i Cynthia otpjevale »U svjetlosti s njim« (»Teach Me to Walk in the Light«, vidi *Hymns*, br. 304). Nakon Michaelove zaključne molitve poslužena je zakuska.

Važno je planirati kućne večeri tako da odgovaraju potrebama i sklonostima obitelji. Učinite ono što će se svidjeti članovima obitelji. Kućne

su večeri zato da *pomognu* obiteljima. Najčešće su najuspješnije one originalne kućne večeri koje obitelj sama stvara.

- Koliko vremena upotrebljavamo svaki tjedan za pripremanje kućnih obiteljskih večeri? Kako bi bolje planiranje mogle poboljšati vaše kućne večeri?

Prvo predsjedništvo Crkve je izjavilo: »Trošite li isto toliko vremena za uspjeh svoje obitelji i doma koliko i za postizavanje društvenog i stručnog uspjeha? Posvećujete li svoje najbolje stvaralačke snage najvažnijoj društvenoj zajednici – obitelji, ili je vaš odnos prema obitelji tek uhodan, nezahvalniji dio života?

I roditelji i djeca moraju biti voljni stavljati obiteljske odgovornosti na prvo mjesto kako bi polučili obiteljsko uzvišenje« (*Family Home Evening*, [Kućna obiteljska večer] [1973.] str. 4).

- Kako se možemo poslužiti molitvom za poboljšanje svojih kućnih obiteljskih večeri?

Blagoslovi redovitih kućnih obiteljskih večeri

Naše obitelji primaju mnogo blagoslova od održavanja redovitih kućnih obiteljskih večeri. Sudjelovanje u njima pomaže svakomu od članova da razvije osjećaj vlastite vrijednosti. Umanjuju se teškoće oko discipline, a povećavaju odanost i sklad.

Sestra Remde Malloy, majka petero djece, je rekla: »Premda nam je najstarijem djetetu tek šest godina, primijetili smo razliku u ponašanju kod sve naše djece otkako redovito svaki ponedjeljak držimo kućnu večer... Divna je spoznaja da oni zadržavaju u sjećanju većinu poduka koje im mi dajemo« (»To Be a Woman in the Church« [»Biti žena u Crkvi«], *Ensign*, kolovoz 1973., str. 38). Kao što svjedoči sestra Malloy, djeca se doista sjećaju poduka s kućnih obiteljskih večeri.

Petogodišnji Alan iz Midlanda, Texas, igrao se u dvorištu s djedom, kad se neka djeca u susjednom dvorištu počese svađati. Prepiranje je bivalo sve glasnije, u sitni su glasići stali ječati još srditije kad je počelo guranje i naguravanje. Tad je jedno dijete udarilo drugo, a ona u znak prosvjeda stade vrištati. Alan je promatrao taj bučni prizor, a tad zamišljeno kazao: »Djede, tim klincima je zbilja potrebna kućna obiteljska večer!«

Prvo predsjedništvo Crkve dalo je ovu izjavu: »Za posljednjih nekoliko godina vidimo nove... sile zla na djelu ... [što napastuju] naše Ljude, naročito naše mlade. Program kućnih obiteljskih večeri, sa svojim mogućnostima za dobro, velika je pomoć roditeljima... Na svojim kućnim večerima kao i na drugim dobrim obiteljskim pothvatima, možemo svoje duše ispunjavati onim što je Božje ne ostavljajući

prostora zlu da se smjesti u naša srca i umove« (*Family Home Evening*, [Kućna obiteljska večer] [1972.] str. 4).

▪ Kakvi su blagoslovi proizašli za vas i vašu obitelj iz kućnih večeri?

Prvo predsjedništvo je reklo i sljedeće: »Nanovo najrevnije potičemo roditelje da okupljaju oko sebe svoju djecu s ljubavlju, strpljivošću i razumijevanjem to ih podučavaju u istini i pravednosti ...

Dom je prvo i najuspješnije mjesto za djecu da nauče životne lekcije« (*Family Home Evening: Walk in the Light* [Kućna obiteljska večer: Hodati u svjetlu] [1975.] str. 3).

Zaključak

Uspješne, redovite kućne obiteljske večeri pomažu svakoj osobi da sudjeluju. Kućne obiteljske večeri izgrađuju ljubav i pouzdanje u našega Nebeskog Oca. One proširuju razumijevanje evanđelja kod svake osobe. One jačaju obiteljske odnose i svakoga potiču da razvija svoje talente.

Poticaј

Potičite redovito održavanje kućnih obiteljskih večeri. Držite na pameti obrazac: planiranje, strpljenje i molitva.

Zapišite ono evanđeosko načelo za koje vam je stalo da ga sa svojom obitelji proučite na slijedećoj kućnoj obiteljskoj večeri.

Učiteljičina priprema

Prije prolaženja ove poduke:

1. Pripremite svežnjić štapića ili šibica za prikaz o obiteljskom jedinstvu.
2. Zadužite polaznice razreda da iznesu priče, odlomke iz Pisama ili citate po vašem izboru.

CRKVENI SASTANCI

P o d u k a b r . 1 7

Svrha je ove poduke da nam pomogne shvatiti svrhu crkvenih sastanaka te da nas nadahne da im redovito prisustvujemo.

Svrha crkvenih sastanaka

Isus je rekao: »Budite, dakle, savršeni kao što je savršen Otac vaš Nebeski« (Matej 5:48). Zato što je vrlo teško postati savršen, naš Otac nam je pomogao. On je osnovao svoju Crkvu, pozvao vođe i dao nam zapovijedi, načela i uredbe. Na našim crkvenim sastancima primamo upute o svemu tomu. Moramo biti poslušni i živjeti prema Božjim zakonima da bismo postali savršeni. Gospod je rekao: »Kad se sabirete na okup da podučavate i potičete jedan drugoga, da znadete... kako ćete postupati prema odredbama zakona mojega i zapovijedima koje dadoh« (NiS 43:8).

Ima različitih crkvenih sastanaka koji su nam već sada, ili će jednom biti, pristupačni da im prisustvujemo.

Sakramentalni sastanak

- Pokažite sliku 17-a, »Posljednja večera«.

Pavao je rekao svecima u Korintu da »Gospodin Isus one noći kad bijaše predan uze kruh,

zahvalivši, razlomi i reče: Ovo je tijelo moje – za vas. Ovo činite meni na spomen.

Tako uze i čašu o večeri govoreći: Ova čaša novi je Savez u mojoj krvi. Ovo činite, kad god pijete, meni na spomen.

Doista, kad god jedete ovaj kruh i pijete čašu, smrt Gospodnju navješćujete, dok on ne dođe« (1. Korinćanima 11:23–26).

Svrha je sakramentalnog sastanka da blagujemo sakrament. To nas podsjeća na žrtvu što ju je naš Gospodin za nas prinio. Obnavljamo saveze sklopljene kod krštenja. Tad smo postali članovi njegove Crkve i preuzeli na sebe njegovo ime – ime Isusa Krista.



*17-a, Posljednja večera, Carl Heinrich Bloch
Korišteno uz dozvolu Nacionalnog povijesnog muzeja u Frederiksborgu, Hillerød.*

- Pokažite sliku 17-b, »Sakrament je spomen na tijelo i krv Kristovu«.

Čitamo u Nauku i savezima kako je »potrebno da se crkva cesto sastaje na blagovanje kruha i vina na spomen gospodina Isusa« (NiS 20:75). Kruh i voda što nam se pružaju jesu »znamenja tijela i krvi Kristove« (NiS 20:40). Blagovanje tih znamenja je vrlo sveta povlastica. Nitko ne smije blagovati sakrament nedostojno (vidi 3. Nefi 18:28–29).

- Neka zadužena sestra izvijesti o podnaslovu »Naš stav dok primamo sakrament«, iz priručnika *Evandeoska načela*, glava 23.

Sakramentalni sastanak je za sve članove obitelji, uključujući djecu. Kako mala djeca često ne mogu sjediti mirno za vrijeme sastanka, postavlja se pitanje imaju li ona kakve koristi od toga. Međutim, svako dijete ima duh koji može učiti. Prisustvovanje crkvenim sastancima omogućuje duhu da bude podučen.

Sakramentalni sastanak je jedini sastanak za koji nam je zapovjedbno da mu prisustvujemo. Kad je Isus podučavao Nefijce o svrsi sakramenta i kako će ga blagovati, rekao je: »I ja vam dajem zapovijed da vi to činite [uzimate kruh i vodu]« (3. Nefi 18:12).

»Crkva određuje da se svaki tjedan održavaju *sakramentalni sastanci* u svim njezinim organiziranim jedinicama. To su najsvetiji i najsvetiji sastanci u Crkvi. Svrha im je da svecima omoguće obnovu njihovih saveza blagovanjem sakramenta; da oni prime poduku u naucima kraljevstva; da se štiju Svemogućega pjesmom, molitvom i propovijedi« (Bruce R. McConkie, *Mormon Doctrine*, 2. izd. [1966.] str. 661).

Sastanak posta i svjedočenja

Sastanak posta i svjedočenja održava se jedan put mjesečno, obično prve nedjelje, unutar sakramentalnog sastanka. Taj je sastanak namijenjen nama da dobrovoljno iznesemo svoje osobno svjedočanstvo. Naša svjedočanstva imaju biti sažeti izrazi naše vjere i spoznaje o božanskom poslanju Isusa Krista, o pozivu i ovlasti crkvenih vođa i srdačan izraz zahvalnosti za Gospodnje milosrđe prema nama. Ti nam sastanci uzdižu duh. Raste naša vjera u Boga i poslušnost njemu. Na sastanku svjedočenja i posta prikladno je obavljati uredbe kao što su davanje imena i blagoslova djeci i potvrda novih članova Crkve.

Sastanak svećeništva

Taj se sastanak održava svaku nedjelju za sve muške članove Crkve u dobi od 12 godina i naviše, koji su obnašatelji Aronova i Melkisedekova svećeništva. Mogu se pozvati i pripravnici i članovi koji ne obnašaju svećeništvo.



17-b, Sakrament je spomen na tijelo i krv Kristovu

Sastanak za žene

Sastanak se održava svaku nedjelju za žene i djevojke radi proučavanja evanđelja. Ako je nazočan dovoljan broj žena i djevojaka, skupina se može podijeliti u tri dobne skupine. Žene pohađaju Potporno društvo, a djevojke (od dvanaest do sedamnaest godina) pohađaju sastanke Djevojaka.

Poduke o evanđelju za djecu

Djeca mlađa od 12 godina sastaju se svake nedjelje u Maloj školi da bi primili poduku o evanđelju. Ova poduka se održava tijekom Nedjeljne škole te sastanaka svećeništva i žena.

Nedjeljna škola

Nedjeljna škola odgovorna je za podučavanje evanđelju članova Crkve, od dvanaest godina naviše, jedan nastavni sat svake nedjelje.

Kako će crkveni sastanci biti uspješni

O kakvom god sastancima bila riječ, možemo pomoći da se poboljšaju.

Sestra LaRue C. Longden pripovijeda o sebi ovu zgodu: »Dok sam bila vrio mlada [i mislila da mnogo znam], sjećam se kako sam dragom učitelju Nedjeljne škole rekla da više neću ići na sakramentalni sastanak, jer je tako dosadan i nezanimljiv... [Učitelj] me pogleda i reče: 'Da više nikad ne čujem da opet nešto takvo kažeš! Bog te je pozvao na taj sastanak da blaguješ znamenja trpljenja Isusa Krista i njegova dara tebi. Velika je tvoja povlastica što si pozvana. Ako na sastanak dođeš u pravom duhu, uvijek ćeš nešto dobra s njega sa sobom ponijeti'« (»God Has Ivited You« u Leon R. Hartshorn, *sabr., Remarkable Stories from the Lives of Latter-day Saint Women*, [1973.] 1:97–98).

- Što je učitelj predložio sestri Longden? Osim dolaženja u pravom duhu, što nam još može pomoći da nam sastanak bude koristan? (Ispišite prijedloga na ploču.)

Da sastanak bude uspješan, moramo poći sa srcem raspoloženim za molitvu. To će nam pomoći da primimo od Duha dok smo ondje. Možemo dolaziti na vrijeme i redovito prisustvovati. Možemo biti prijateljski raspoloženi prema svima. Možemo se priključiti pjevanju i potihom moliti za one koji sudjeluju na sastanku. Možemo se ponašati s poštovanjem zadržavajući misli na onomu što se govori ili čini. Možemo rado sudjelovati kad se od nas traži. Možemo spremno poslušati poticaje Duha i svjedočiti.

Svaki roditelj ima naročitu odgovornost pripremiti svoju djecu za sretno i uspješno doživljavanje sastanaka. Puno će pomoći ako djeca pojedu i obuku se na vrijeme, kako ne bi bilo žurbe u posljednju

minutu. Ako im se potihlo protumači što se događa na sastanku, pomoći će im se da ga shvate i da im bude ugodno. Podučavanje pjesama kod kuće pomoći će im da sudjeluju u pjevanju na crkvenim sastancima.

Predsjednik Spencer W. Kimball nas podsjeća kako »ne idemo na sastanke šabatom da bi se zabavljali... Idemo da štujemo Gospoda... Ako za tebe služba nije uspjela, nisi ti uspio. Nitko ne može štovati umjesto tebe« (»Sabbath – A Delight« [»Šabat – užitak«], *Ensign*, siječanj 1978., str. 4–5).

Jednom je bila neka gotovo posve gluha sestra koja je dolazila na sakramentalni sastanak svaki tjedan. Pokazivala je stvarno zanimanje za ono što se govorilo. Ona je rekla: »Željno očekujem da budem... s onima koje volim i koji vole evanđelje. Mogu dijeliti njihov duh a da ni riječ ne čujem, a kad sam zaista otvorena, Gospod mi šapuće« (Robert K. Thomas, »Listening with the Spirit« [»Slušanje u Duhu«], *Ensign*, siječanj 1978., str. 40).

Kad prisustvujemo crkvenim sastancima, možemo davati snagu i podršku, ali i primati to od drugih.

Blagoslovi prisustvovanja crkvenim sastancima

Govorili smo što možemo pridonijeti sastancima kojima prisustvujemo. Razmotrimo sad što možemo od njih dobiti.

- Neka sestre razgovaraju o dobru što ga primaju prisustvujući crkvenim sastancima.

Prisustvovanje crkvenim sastancima može nam pomoći da postanemo poslušniji zapovijedima Gospodnjim. Crkveni sastanci nam pomažu razvijati naše talente, povećavati znanje o evanđeoskim naucima i načelima te razvijati jaču vjeru i svjedočanstvo. Oni jačaju naše veze s prijateljima i susjedima koji će nas poduprijeti da živimo pravedno. Oni nas približavaju našem Nebeskomu Ocu i Isusu, našem Spasitelju. Oni nam pomažu da zadobijemo Duha Gospodnjega. Spasitelj je obećao da »gdje su dvojica ili trojica sabrana u moje ime, to sam i ja među njima« (Matej 18:20).

Zaključak

Prisustvovanje crkvenim sastancima pomaže nam da zadobijemo mir u ovome životu, a život vječni u budućemu svijetu. Sastanci su za nas blagoslovi od Gospoda.

Poticaaj

- Pokažite plakat 17-c, »Prijedlozi kako da vrijeme sakramenta napravimo što značajnije«.

Pratit ću s većom pozornošću
riječi sakramentalne pjesme.

Slušat ću pomno
sakramentalne molitve.

Obećat ću sebi i Isusu
da ću obdržavati
njegove zapovijedi.

Svoj ću um osloboditi
svjetovnih misli i misliti
samo na Isusa.

Čineći to, mogu imati
njegov Duh sa sobom.

17-c, Prijedlozi kako da vrijeme sakramenta napravimo što značajnije

Pročitajte prijedloge s plakata 17-c. Izaberite barem jedno i radite na njemu tako da zadobijete blagoslove sakramentalnog sastanka. Razgovarajte o tome kako da svaki član obitelji od crkvenih sastanaka stekne što značajnije iskustvo.

Dodatno štivo iz Pisama

- Efežanima 4:11–13 (usavršavanje svetih)
- Nauk i savezi 20:45, 55 (starješine vode sastanke; često se sastajati)
- Nauk i savezi 59:9–12 (svetkovanje dana Gospodnjega)

Učiteljičina priprema

Prije prolaženja ove poduke:

1. Proučite *Evandeoska načela*, glava 23, »Sakrament«.
2. Zadužite jednu sestru da izvijesti o podnaslovu »Naš stav dok primamo sakrament«, iz priručnika *Evandeoska načela*, glava 23, str. 763.
3. Zadužite polaznice razreda da iznesu priče, odlomke iz Pisama ili citate po vašem izboru.

MISIONARSKI RAD I DRUGOVANJE

P o d u k a b r . 1 8

Svrha je ove poduke da nam pomogne kako bismo postali aktivni u pronalaženju i podučavanju budućih članova Crkve, te drugovanju s novim članovima.

Važnost misionarskog rada

Sestra Petra G. de Hernandez iz Monterreya, Meksiko, pripovijeda zgodu o sebi:

»Prije devetnaest godina muž mi je poginuo u automobilskoj nesreći. Tad sam osjetila potrebu da pronađem Boga da mi on pruži pomoć u mojoj obitelji. Najmlađoj mi je kćeri bilo jedanaest mjeseci.

Jedne noći usred moga očaja... molila sam se Gospodu kao da razgovaram s drugom osobom. Tražila sam ga da mi pokaže put kojim ću krenuti u životu. Rekla sam mu kako znam da on postoji, ali ne znam gdje. Molila sam ga da mi pokaže kako i gdje ću ga naći. Učinila sam to s toliko vjere i želje da nađem istinu da nikad neću zaboraviti tu molitvu.

Nije prošlo dugo i dođe odgovor na moju molitvu. Jednog jutra dva mlada misionara zakucaše mi na vrata i rekoše da su iz mormonske Crkve te da su mi donijeli vrlo važnu poruku. Bila sam nešto čula o mormonima, ali se ni najmanje nisam za njih zanimala. Pustila sam ih da uđu, a oni su počeli svoju prvu poduku. Dok sam slušala tu prvu poduku, osjetila sam da je istina što govore... Rekla sam im da se želim krstiti sa svojom obitelji...

Od dana kad smo prihvatili evanđelje, životi su nam se iz temelja izmijenili. Sad sam bila sigurna da Bog sluša naše molitve...

Sa sigurnošću mogu reći da smo jedinstvena obitelj zahvaljujući evanđelju i onoj dvojici misionara koji mi zakucaše na vrata prije petnaest godina.

Uvijek ću im obojici biti zahvalna što su mi pokucali na vrata i znam da ima ljudi koji su zahvalni što su moja djeca bili misionari koji su

pokucali na njihova vrata da im donesu evanđelje« (»A Missionary's Mother, Leon R. Hartshorn, sabr. *Inspirational Missionary Stories*, [1976.] str. 123–125).

- Zatražite od obraćenih sestara da svoju zahvalnosti za misionare koji su ih podučavali uzajamno podijele. Neka sestre ukratko ispričaju kako im je evanđelje izmijenilo život.

Naš je Nebeski Otac pokazao svoju veliku ljubav prema nama šaljući misionare s evanđeljem Isusa Krista. On se brine za svu svoju djecu. Gospod je rekao: »Propovijedajte evanđelje moje *svakomu* stvorenju koje ga još ne primi« (NiS 112:28; kosi tisak naknadno dodan). Otkako je Crkva osnovana 1830., tisuće misionara, muškaraca i žena, bilo je pozvano da propovijeda evanđelje.

Predsjednik Spencer W. Kimball je rekao:

»Gospod je jasno preko naših proroka rekao da moramo donijeti evanđelje svim narodima svijeta – da sve treba podučavati na njihovu jeziku, i to do na kraj zemlje. Nema na svijetu nikoga drugoga tko bi narode podučavao osim nas. A kako je broj mladih ljudi ograničen, prikladno je da svaki član bude misionar... u skladu s naredbom Gospodnjom:

‘Gle, poslah vas da svjedočite i opominjete ljude, a dolikuje da svatko tko bijaše opomenut opominje bližnjega svoga’ (NiS 88:81)« (»Advice to a Young Man: Now Is the Time to Prepare« [»Savjeti mladiću: Sad je vrijeme pripreme«], *New Era*, lipanj 1973., str. 8–9).

- Zašto moramo poticati svoje sinove i kćeri da idu na misiju? Zašto svaki član također mora biti misionar?

Dijeliti s drugima evanđelje donosi radost

Predsjednik Kimball podsjeća nas na velike blagoslove koje primamo kao članovi Crkve Isusa Krista: »Imamo evanđelje Isusa Krista, evanđelje mira, evanđelje radosti. Imamo istine koje mogu svaku osobu poboljšati i više ispuniti, svaki brak učiniti sretnijim i dražim, svaki dom više nebeskim. Imamo od Boga svećeničku moć da blagoslivlja naše domove i živote kao i živote drugih.« Predsjednik Kimball zatim je izjavio: »A sad se od nas traži da i svojim susjedima i prijateljima nečlanovima ‘dademo što smo primili’. Gospod nam je zapovjedio da to činimo. Moramo povećati naše napore i moramo to učiniti sad« (»Always a Convert Church« [»Uvijek obraćenička Crkva«], *Ensign*, rujan 1975., str. 3).

Članovi Crkve su dobili odgovornost da evanđelje podijele s drugima. Dok ispunjavamo svoju odgovornost, bit ćemo sposobni sudjelovati u radosti drugih koji su zahvaljujući našim naporima naučili o evanđelju.

- Pročitajte Nauk i saveze 78:15–16. Zapitajte sestru koja je s drugima podijelila evanđelje neka ispriča kako se pri tom osjećala.

Kako biti misionar

- Što sad možemo učiniti da budemo misionari?
- Izvjesite plakat sa sljedećim popisom ili te podatke napišite na ploču:

1. Imati hrabrosti da stanemo kao svjedoci.
2. Svjedočiti kad god se osjetimo na to potaknuti.
3. Dijeliti crkveni tisak
4. Slijediti poticaje Duha.
5. Davati dobar primjer i biti strpljiv s obiteljima i prijateljima koji nisu članovi.
6. Pozivati prijatelje i znance u svoj dom ili na crkvenim sastancima ili aktivnostima.

Imati hrabrosti da stanemo kao svjedoci

Starješina Gene R. Cook je rekao: »Katkad su naši članovi plašljivi da se izjasne za istinu... [Trebamo se] izjasniti za Gospoda i za njegova proroka u svim bitnim pitanjima toga trenutka« (u Conference report [Izvješće sa sabora], travanj 1976., str. 152–153; ili *Ensign*, svibanj 1976., str. 103). To je naša dužnost kao krštenih članova Crkve (vidi Mosija 18:9).

Starješina Cook pripovijeda kako se jedna sestra izjasnila za istinu: »Bila je na ručku s nekoliko članova Crkve; neki su od njih bili aktivni a neki neaktivni; a bilo je i nekoliko nečlanova. Razgovor se svrnu na pobačaj i kontrolu rađanja, a jedna od nečlanova izrekla je u pet minuta neke vrlo odrješite nazore o tim pitanjima. Ona je posve pogrešno izrekla kako joj se čini da nema nikakva zla u pobačaju te ne bi smjelo biti nikakva ograničenja za muškarca ili ženu glede same kontrole rađanja. Dobra sestra iz naše Crkve suočila se s teškim izazovom da ili započne razgovor o vremenu ili nekom drugom neprijepornom predmetu ili da se stvarno izjasni i izgovori istinu. Ta uzorna žena odabrala je to drugo. Nakon što je izložila što je Gospod rekao o oba ta pitanja, ona posvjedoči o svojim osobnim pogledima. Kao što se moglo i očekivati, ručak je vrlo naglo završio. No poslije toga jedna od onih neaktivnih žena približila se toj dobroj sestri i izjavila joj kako nikad prije nije shvaćala Gospodnje gledanje na to pitanja te da je osjetila da je toga dana bila izrečena istina« (u Conference report [Izvješće sa sabora], travanj 1976., str. 153; ili *Ensign*, svibanj 1976., str. 103).

- Kako mi možemo ustati u obranu istine u životnim pitanjima zajednice?

Svjedočiti kad god se osjetimo na to potaknuti od Duha

Možemo sami stvoriti priliku za širenje evanđelja. Ako započnemo raspravu sa strancem, možemo njezin tijek usmjeriti na razgovor o evanđelju. Pod vodstvom Duha Svetoga neće biti teško pronaći načina za svjedočenje.

Slijepa sestra po imenu Alice Cotton Smith, iz jednog grada u Evropi, dobila je izazov od svoga predsjednika ogranka da bude član – misionar. Kako su svi njezini prijatelji bili članovi Crkve, ona ga upita:

»Kako mogu nekoga privesti u Crkvu?« Njezina priča se nastavlja:

»Predsjednik ogranka joj reče: ‘Sestro, ako imate vjeru i želju da vršite njegovu volju, Bog će vam već pokazati način.’

Poslije nekoliko tjedana ta je sestra putovala vlakom. Za vrijeme putovanja putnici koji su sjedili nasuprot pomogloše joj s prtljagom i pobrišuše se za njezine potrebe suosjećajući zbog njezine nevolje. Sestra pomisli: ‘Što bih mogla učiniti da im nekako uzvratim?’ Za nekoliko trenutaka ona se nagnu prema njima i reče: ‘Želim vam nešto dati za vašu dobrotu. Imam velik dar za vas, ako ga hoćete primiti.’

Novi se prijatelji nasmiješise. Kako bi im ova žena, koja očito nije imućna, mogla dati neki velik dar? Uljudno joj zahvališe i rekoše da nije potrebno. Ona učtivo ustraja. Jedna žena napokon reče: ‘Ja bih rado to primila.’

Sestra članica odvrati: ‘Taj dar nije novac ni dragulji, to je dar Duha Svetoga. Znam da Bog živi. Znam da Isus jest Krist. Znam da na zemlji živi danas jedan od Božjih proroka koji nam objavljuje riječ Božju. Taj veliki dar spoznaje mogu vam dati.’

Žena se počeo zanimati unatoč neobičnoj situaciji i upita: ‘Kako?’

‘Dajte mi svoju adresu, i ja ću vam poslati dva mlada čovjeka koji će vam razjasniti.’ Ona to i učini.

Žena [se priključila Crkvi], a i sedmero njezinih prijatelja i rođaka« (»I Have a Great Gift to Give You« [Imam velik dar za vas], Leon Hartshorn, *sabr., Inspirational Missionary Stories*, [1976.] str. 168–169).

Dijeliti crkveni tisak

Primjerak Mormonove knjige, crkvena brošura ili crkvena knjiga mogu mnogo učiniti da se ljudi pripreme za dolazak misionara. Patricia Lett, učiteljica, pripovijeda zgodu o tome kako se jedan njezin student pripremio da primi misionare:

»Jednog dana prošloga proljeća Carol je stavila [knjigu s dječjim pričama iz Mormonove knjige] na moj stol i upita me bih li je htjela pročitati.

‘U redu, Carol, rado ću je pročitati’, rekoh.

Kako je škola bila pri kraju, a ja sam imala još mnogo toga učiniti, zaboravila sam na knjigu. Ali Carol nije. Nije dugo prošio, a ja sam začula sićušan glasić gdje govori: ‘Gospodo Lett, jeste li pročitali moju knjigu?’

I pročitala sam je...

Slijedećeg dana ona mi pokloni primjerak Mormonove knjige. Nakon nekoliko dana začula sam opet taj sićušan glasić: ‘Gospodo Lett, biste li upoznali neke ljude od naše Crkve?’...

Slijedeći petak bili su starješine Grassley i Lott na vratima moje učionice deset minuta prije završetka nastave« (»By Your Pupils You’ll Be Taught« [»Vaši će vas učenici podučiti«] Leon Hartshorn, sabr., *Inspirational Missionary Stories*, [1976.] str. 70–71).

Čak i djeca mogu biti dobri članovi – misionari.

Slijediti poticaje duha

Važno je naći vremena da učinimo ono na što nas upućuje Duh Sveti. Njegovi nam se poticaji mogu pokatkad činiti nevažni, stoga moramo naučiti slušati ih i poslušati ih. Catherine A. Martin pripovijeda svoje iskustvo kako ju je vodio Duh Sveti:

»Sjećam se kako sam po prvi put ugledala malu radnju. Dok sam kraj nje prolazila... zahvati me vrlo neobičan osjećaj... činilo se kao da mi govori da ima netko u radnji koji bi trebao postati član Crkve. No, ja sam se žurila i pošla naprijed... Prolazila sam još nekoliko puta kraj te radnje i svaki sam put imala onaj isti neobični osjećaj da trebam ući unutra... Jednoga dana... prolazila sam kraj radnje pješice, i onaj neodoljivi osjećaj da unutra ima nešto za duhovnu korist doslovno me uvukao unutra.

Otvarajući vrata... primijetila sam okvire za slike svih mogućih oblika i veličina...

Kad sam se osvrnula po prostoriji... privuče mi pogled slika na zidu. Bijaše to jedan iz niza crteža vojnika u različitim uniformama. Nešto mi reče da s umjetnikom koji je te crteže izradio moram razgovarati o evanđelju!

Zamolila sam prodavača bi li mi ikako mogao dati adresu toga umjetnika. On je zastao i rekao mi kako ga je umjetnik zamolio da nikad nikomu ne daje o njemu drugih obavijesti osim imena, no onda reče:

‘Znate, imam predosjećaj da mi ovaj put neće zamjeriti. Telefonirat ću mu i dati mu vaše ime i telefonski broj.’

Umjetnik... mi je telefonirao, pa smo odlučili da se nađemo i raspravljamo o umjetnosti i povijesti...

Sjećam se da sam mu rekla kako ja znam nešto što bi i on trebao znati – nešto što će na bolje promijeniti cijeli njegov život. Zanimalo ga je što bi to moglo biti. Stoga, tako ohrabrena, nastavila sam mu pripovijedati o obnovi Kristove Crkve na zemlji. Pričala sam mu o svomu traganju za istinom i željom da doznam što Gospod traži od mane da budem. Tada mu rekoh o neobičnim i divnim događajima koji me dovedoše do otkrivanja evanđelja i krasoti koja je tako ušla u moj život...

»On je pažljivo slušao što sam mu govorila, ali je zadržao pravo da prouči i procijeni prije nego mi da odgovor. Bio je otvoren, pošten i marljiv u svom nastojanju da dozna istinu, i unatoč velikom protivljenju svoje okoline, kršten je...

Gospod doista poznaje i ljubi svakoga od nas. On poznaje one koji su spremni poslušati njegovu riječ, i ako mi molimo i učinimo svoju dužnost, on će nas dovesti do tih pravednih pojedinaca. Preko tihog šapata Duha imala sam prekrasnih iskustava, a to je dar pristupačan svima nama, ako samo cijenimo i tražimo tuđe uzvišenje kao i svoje« (»Whisperings of the Spirit« [»Šapat Duha«] Margie Calhoun Jensen, *sabr., Stories of Insight and Inspiration*, [19676] str. 124–125).

- Kako je Duh poticao sestru Martin da pronađe toga čovjeka? Kako bismo mogli postati prijemčiviji na poticaje Duha?

Davati dobar primjer i biti strpljiva s obiteljima i prijateljima koji nisu članovi

Starješina Aney Y. Komatsu je rekao:

»Mnogi od vas ovdje prvi ste se od svoje obitelji priključili Crkvi. Vi ste zaista pioniri svoje obitelji...

Kad raspravljate o evanđeoskim načelima sa svojim roditeljima, prijateljima i susjedima, nemojte se obeshrabriti ako oni ne slušaju ili ne razumiju načela o kojima ih vi nastojite podučiti. Budimo strpljivi i sjetimo se da su nam roditelji, braća, sestre i prijatelji vrlo važne osobe u našem životu. Mi ih volimo i želimo im sve najbolje, a to je evanđelje Isusa Krista. Naša osobna sreća i radost na ovom svijetu i u budućem svijetu uključuje uzvišenje obitelji.

Ako kao neoženjena ili neudata osoba još uvijek živite sa svojim roditeljima, braćom i sestrama, a oni ne prihvaćaju vaš novi način života, poštuju ih, volite ih i svojim im primjerom pokažite divne evanđeoske istine« (u Conference report [Izješće sa sabora] Korea Area Conference, 1977., str. 4).

Misionarski djelo ne radimo da bismo si pribavili slavu. Moramo voljeti ljude koje smo odabrali da im pomognemo. Moramo im iskazati svoje iskreno i trajno prijateljstvo, premda oni ne prihvaćaju evanđelje ili za to treba mnogo godina.

Pozivati prijatelje i znance u svoj dom ili na crkvenu službu

Nekima možemo Crkvu predstaviti pozivajući ih da sudjeluju s nama. Možemo prirediti posebnu kućnu obiteljsku večer s drugom obitelji i pozvati misionare da sudjeluju. Trebali bismo pozivati sve naše prijatelje i znance koji nisu članovi da s nama pođu u crkvu. Ondje oni mogu sami prosuditi kakvoj to crkvi mi pripadamo i odlučiti žele li doznati nešto više.

Sestra Villafranca iz San Fernanda, Meksiko, pozvala je pedeset osoba u svoj jednosobni stan, gdje su misionari držali naročitu nedjeljnu školu. Poslije toga ljudi su pozvani da ostanu za prvu raspravu. Nekoliko od tih ljudi poslije se krstilo, a za šest godina bio je ogranak osnovan u San Fernandu s dvije stotine članova (vidi Glenn V. Bird, »Miracle at San Fernando« [»Čudo u San Fernandu«], *New Era*, siječanj 1977., str. 28–29).

- Neka jedna ili dvije sestre ukratko ispričaju kako su se one počele zanimati za Crkvu.

Međusobno drugovanje

Tu smo da bismo si međusobno pomagali u razvoju. Trebamo si pružati uzajamnu brigu kao Gospodnja djeca. Predsjednik Gordon B. Hinckley je rekao: »Uvjeren sam da bismo izgubili vrlo mali broj onih koji dolaze u Crkvu kada bismo se bolje brinuli o njima« (»Find the Lambs, Feed the Sheep« [»Pronaći janjad, nahraniti ovce«] Ensign, svibanj 1999., str. 109).

Kad među nama imamo nove članove, naša je odgovornost uložiti svaki napor da im budemo prijatelji i da im pomažemo. Oni se možda osjećaju čudno. Moramo sve učiniti da se osjećaju kao kod kuće. To zovemo *drugovanje*. Drugovanje znači pružiti si uzajamno ohrabrenje i pomoć kako bismo uživali u punim blagoslovima evanđelja. To je biti učtiv i ljubazan, razgovarati o iskustvima, služiti i pružati ljubav. Drugovanje znači biti dobrim prijateljem i susjedom.

Crkva nam pomaže da to učinimo na puno načina. Omogućuje nam programe kao što je kućno posjetiteljstvo koje nas ohrabruje u služenju drugima. Omogućuje nam sastanke gdje se možemo zajedno družiti. Omogućuje nam i poduke kako da pravilno izrazimo svoju ljubav i brigu.

Trebamo se brinuti i o onim obiteljima koji imaju oca, majku, sina ili kćer koja nije član. Te obitelji nas trebaju. Ako se družimo s njima i

pokazujemo im naše razumijevanje i ljubav, mogli bismo im pomoći da postanu ujedinjene u evanđelju.

- Pročitajte Efežanima 2:19–20. Kako možemo novim članovima pokazati da ih volimo i prihvaćamo?

Zaključak

Dužnost je Svetaca posljednjih dana propovijedati svijetu evanđelje. Da to ispunimo, svatko od nas treba biti misionar. Trebamo pripremati prijatelje i susjede da prime misionarsku poduku. Nije nužno da svi pođemo u svijet, ali moramo govoriti svojim prijateljima i susjedima o evanđelju. Isto tako, ako smo vjerni zapovijedima Gospodnjim, onima oko nas pokazujemo put u vječni život. Novim članovima možemo pomoći pozivajući ih da s nama prisustvuju crkvenim sastancima. Možemo im pokazati prijateljstvo u crkvi i u susjedstvu. Uvijek moramo iskazati dobrodošlicu neznancima koji dođu na naše sastanke.

Poticaј

Uz molitvu izaberite jedan od načina misionarskog rada koji se spominju u ovoj poduci. Izaberite nekog prijatelja ili člana obitelji za poduku.

Učitelјičina priprema

Prije prolaženja ove poduke:

1. Proučite *Evanđeoska načela*, glava 33, »Misionarski rad«
2. Pripremite plakat kako je predloženo u ovoj poduci ili te podatke napišite na ploču.
3. Zadužite polaznice razreda da iznesu priče, odlomke iz Pisama ili citate po vašem izboru.

PRIPREMANJE I OHRABRENJE MISIONARA

P o d u k a b r . 1 9

Svrha je ove poduke da nas poduči kako ćemo našim mladima pomoći da se pripreme i da ispune poziv na misiju.

Pripremanje mladih za misiju

Predsjednici Crkve su tražili da što više misionara pronose evanđelje svijetu, ali su naglašavali da moraju biti pripremljeni za to bolje nego ikad prije. Predsjednik Spencer W. Kimball je rekao: »Svaki dječak i mnogo djevojaka i bračnih parova trebali bi služiti misiju. Svaki budući misionar morao bi se pripremati *moralno, duhovno, intelektualno i novčano* cijeli svoj život kako bi služio vjerno, uspješno i dobro u skladu s velikim programom misionarskoga rada« (»Advice to a Young Man: Now Is the Time to Prepare« [»Savjet mladiću: Sad je vrijeme za pripremu«], *New Era*, lipanj 1973., str. 9; kosi tisak naknadno dodan).

Predsjednik Kimball je istaknuo da je odgovornost za odgoj misionara prvotno u obitelji. On nas je zamolio da odgajamo misionare »mnogo bolje, mnogo prije, mnogo duže, tako da svaki od njih svoju misiju iščekuje s velikom radošću« (»When the World Will Be Converted« [»Kad će se svijet obratiti«], *Ensign*, listopad 1974., str. 7).

- Kako ćemo mladića pripremiti još u ranoj mladosti za misionarsku službu?
- Pokažite sliku 19-a, »Mali dječak broji novac za svoju kutiju za misionarski fond«.

Starješina S. Dilworth Young dao je nekoliko korisnih prijedloga za pripremu male djece za misionarsku službu. On je rekao da moramo često moliti sa svojom djecom tražeći od Oca našega na Nebu da omogući tu misiju. Treba im pripovijedati zgone o misionarskom iskustvu u vlastitoj obitelji. On je također predložio da mladima treba pomoći kako bi se dobro upoznali sa Svetim pismima, podučavati ih posluhu i davati im prilike da služe drugima. Starješina Young predlaže da se te velike istine podučavaju za vrijeme kućne obiteljske večeri, kod stola za vrijeme objeda, prije spavanja i za vrijeme obiteljskih zabava

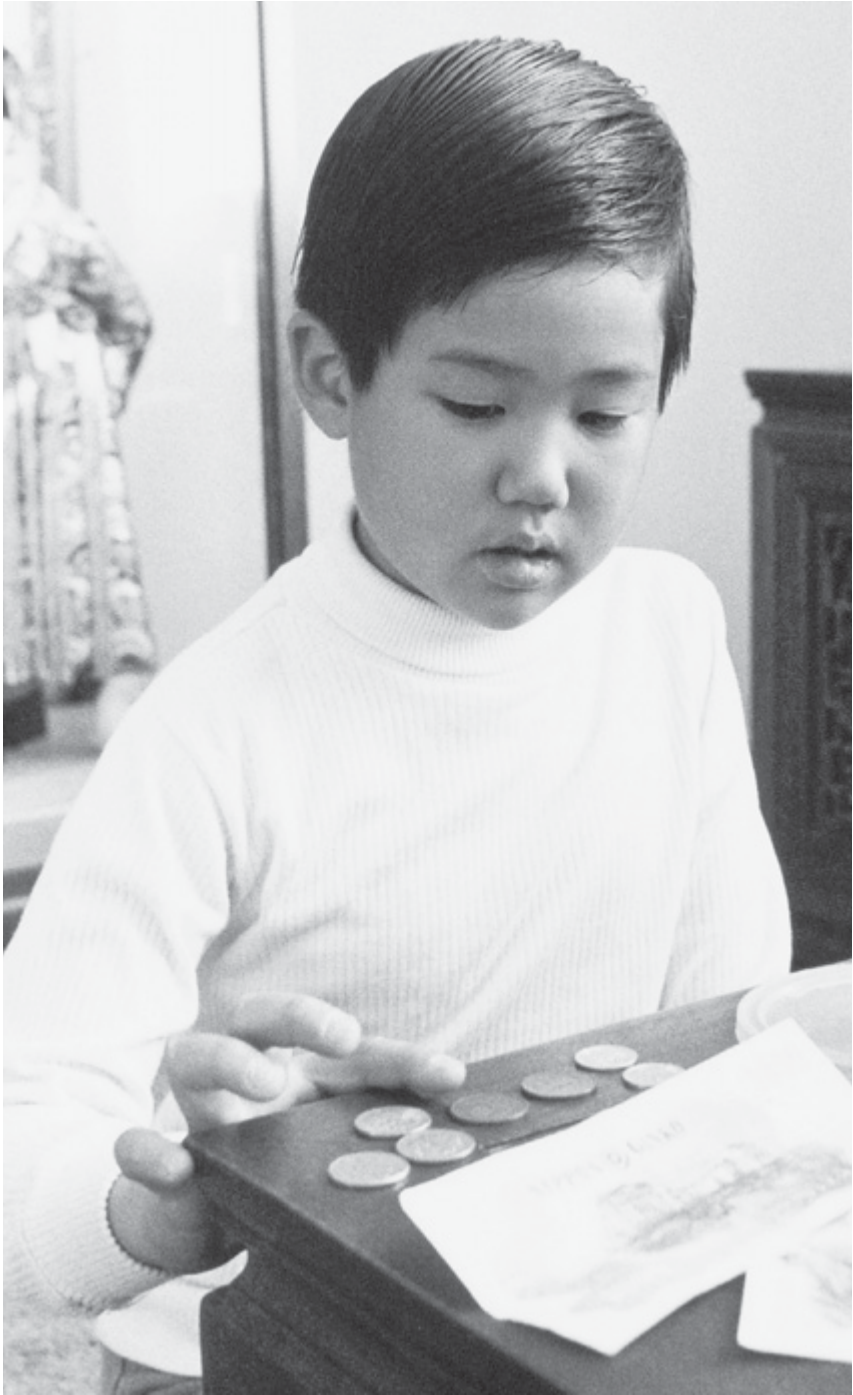

19-a, Mali dječak broji novac za svoju kutiju za misionarski fond

(vidi Conference report [Izvjješće sa sabora], travanj 1972., str. 82–84 ili *Ensign*, srpanj 1972., str. 76–77).

Starješina Franktin D. Richards je rekao:

»Kad sam bio mladić, poći na misiju bilo je jedno od onoga za čim sam težio... Uvjeren sam da je moja obitelj bila važan čimbenik pri odlučivanju.

Sjećam se da sam slušao svoju baku, Jane Snyder Richards, gdje mi priča zgrade o mom djedu... Veoma sam mu se divio. Bio je on velik misionar, išao je za svoga života na nekoliko misija. Siguran sam da je to utjecalo na mene« (»Have a Dream« [»Imajte san«], *New Era*, siječanj 1978., str. 4).

- Pokažite sliku 19–b, »Majka priprema svoga sina za misionarski život učeći ga kao da sprema odgovarajuće objede«.

Moramo pomoći svojim tinejdžerima da tjelesno ojačaju kako ih misijska služba ne bi umarala. Moraju naučiti pripremati jednostavne ali hranjive obroke i razborito obavljati kupovinu. Dobre navike u jelu bitne su, žele li se dobro osjećati i imati snage za svoj rad. Moramo ih naučiti prati rublje, glačati i krpiti odjeću. Također ih valja naučiti kako će svoj stan držati uredno. Trebaju naučiti ponositi se pristojnom odjećom i dotjeranim izgledom. Valja ih naučiti da štede novac, da odgode ozbiljno udvaranje, da steknu svjedočanstvo i da ga iznose te da slijede korake pokajanja. Sve to oni mogu učiniti prije odlaska na misiju.

- Kako možemo ohrabriti mlade da zarade i štede novac za misiju?

Starješina M. Russell Ballard, dok je služio kao predsjednik misije, pitao je svoje misionare da odgovore na ovo pitanje: »Što je moja majka mogla učiniti da me bolje pripremi?«

Oni su odgovorili: »Svakako je mama trebala više paziti da bolje pripravimo dok nas je ona podučavala o domaćinstvu – kuhanju, čišćenju, pranju rublja, pametnom kupovanju, osobnoj higijeni, krpanju, spremanju jela na brzinu.«

Starješina Ballard je zatim dao ovaj savjet: »Majke, naučite svoju djecu da budu osjećajna i da razumiju potrebe drugih. Naučite ih da upoznaju i provode temeljna načela dobrih međuljudskih odnosa... Zagrlite svoje dijete, gledajte ga pravo u oči i recite mu neka nauči te vještine, jer vi želite da ono bude sretno i uspješno na svojoj misiji« (u Conference report [Izvjješće sa sabora], listopad 1973., str. 130 ili *Ensign*, studeni 1976., str. 88).

- Kako možemo pomoći svojoj djeci da zapažaju potrebe drugih? U kući prijatelja? Na javnim mjestima?



*19-b, Majka priprema svoga sina za misionarski život
učeći ga kao da sprema odgovarajuće objede*

Da bi ispunili svoj poziv kako to Gospod traži, misionari moraju naučiti načelo rada. U Mormonovoj knjizi oni koji propovijedaju riječ Božju trebaju podučavati »svim marom« i raditi »svom snagom svojom« (Jakov 1:19). Misionar koji se toga drži i marljivo radi sretan je i djelotvoran.

Drugi nekadašnji predsjednik misije, starješina Vaughn J. Featherstone, ispričao je sljedeće:

»Jedan starješina u našoj misiji imao je nekih dosta ozbiljnih teškoća sa zdravljem... Kad sam ja stigao u tu misiju, on bi spavao duže ujutro da bi izbjegao slabost i gripu. Zatim kad bi ušao da objeduje, opet bi spavao nekoliko sati kako bi se sačuvao prehlade ili gripe. Njegov suradnik je bio očajan i pozvao me.

Pozvao sam liječnika tog starješine. On je rekao: 'Eto, njegovo je stanje loše, ali je bolje nego kad je tek došao na misiju. Neće se ono promijeniti mnogo bez obzira koliko sati radio.' Pozvao sam toga starješinu u ured i rekao da bih ga radije vidio opravdano bolesna od gripe negoli da se uvijek zbog nje uzrujava. Raspravljao sam s njime o načelu... da se naprosto ide raditi i učiniti ono na što ga je Gospod pozvao...

On je prihvatio savjet i provodio ga. Postao je jedan od najboljih misionara u misiji. Otkrio je kako treba... raditi« (»Self-Denial« [»Samoodricanje«], *New Era*, studeni 1977., str. 7).

- Kako može mlada žena utjecati na mladiće u njihovoj pripremi za misiju?

Mlade žene mogu veoma utjecati na ponašanje mladića. Mlada žena treba postaviti visoka moralna mjerila u odijevanju, govoru i djelima. Ona uvijek mora biti primjer dražesne ženstvenosti. Govoreći mladim ženama članicama Crkve starješina David B. Haight je rekao:

»Vi mlade žene, imate bitnu ulogu u pripremanju i obrazovanju mladića...

Ti, kćeri Sionska imaš biti jasno svjetlo dajući dobar primjer. Uzdrži se od preranog sastajanja ili preranih trajnih veza... Razvijaj svoj um i osobnost... Oboje imate talenata za razvijanje i razmjenjivanje.

Čitaj vrsne knjige. Slušaj dobru glazbu. Proučavaj i raspravljaj o blagoslovima sadržanim u Riječi Mudrosti...

Čitaj Sveta pisma...

Možeš ohrabriti, utjecati na nj pa čak i zaštititi mladića u presudnom trenutku njegova života... Dokazuješ svoju ljubav prema Gospodu kad pomažeš mladiću da ostane dostojan i da se pripremi za službu Gospodu« (u Conference report [Izvešće sa sabora], listopad 1977., str. 86–88 ili *Ensign*, studeni 1977., str. 57–58).

Važno je da mlade žene poštuju mladiće i njihovu želju da služe na misiji. Svaka misao o vjenčanju treba pričekati dok mladić ne završi svoju misiju.

Pomoći misionarima da ispune svoj poziv

Često mislimo na misionare koje poznamo, naročito one koji su nas prvi podučavali o evanđelju. Cijenimo njihove žrtve i primjer. Svoju zahvalnost njima i Ocu Nebeskomu možemo pokazati pomažući drugim misionarima da bolje ispune svoj poziv. Kad naše djevojke i mladići služe na misiji, potrebna im je naša stalna pomoć i podrška. Možemo za njih moliti i uvjeriti se da oni shvaćaju važnost molitve.

Starješina Hugh B. Brown je pripovijedao kako mu je majka pomogla da se osloni na Gospoda za vrijeme njegove misije u Engleskoj. Kad je odlazio, ona mu je rekla: »Hugh, sine moj, sjećaš li se kako si često kao dječčić imao ružne snove, noćne more i dozivao me dok sam spavala u susjednoj sobi: 'Majko, majko, jesi li tamo?' Sjećaš li se kako bih ja uvijek rekla: 'Da, sine moj, tu sam. Samo se ti okreni i spavaj. Sve je u redu.' Ona mi reče: 'Mali moj, sad će nas dijeliti više od pet tisuća milja kopna i oceana. Nećeš samo noću imati ružne snove nego često i danju, poželjet ćeš vapiti za pomoć i utjehu. Sine, kad te spopadnu teškoće, kad te snađe napast, kada te obuzme pomutnja da ne znaš kamo bi pošao, zovi i reci: 'Oče, jesi li tu?' Ona je rekla: 'Mali moj, jamčim ti da će On uvijek odgovoriti i ti se nemaš čega plašiti.« (*The Abundant Life* [1965.] str. 202–203).

▪ Kako još možemo pomoći misionarima da ispune svoj poziv?

Trebaju dobivati poštu od kuće. Starješina Gordon B. Hinckley o pisanju misionarima savjetuje ovo: »Srce mi se para zbog misionara koji ne prima redovito poštu od kuće. Općenito, dobro je pravilo po jedno pismo na tjedan. No, s druge strane, previše pošte može biti štetno za moral misionara. Da bude uspješan, misionar se mora maknuti od kuće, stoga će pisma što ih prima bitno utjecati na ono što čini i što osjeća. Pisma koja ističu probleme kod kuće, koja naširoko raspravljaju o teškoćama, potkopavaju misionarev moral. Mudri pisci pisma moraju nastojati da ističe svoje pozitivne osjećaje – kao su oni ponosni što imaju misionara na misiji te kako ih Gospod blagoslivlja zbog njegova rada u crkvenoj službi. Takva su pisma blagotvorna za život misionara« (citirao Brian Kelly u »A Visit With Gordon B. Hinckley about Missionary Work« [»Razgovor s Gordonom B. Hinckleyjem u vezi misionarskog rada«, *New Era*, lipanj 1973., str. 32).

▪ Kakva pisma treba mlada žena pisati misionaru?

Mlade žene trebaju čitati Sveta pisma i s misionarima razmjenjivati duhovna iskustva, a ujedno i javljati ugodne vijesti o prijateljima i domu.

▪ Kako još možemo pomagati misionarima na svom području?

Možemo ih upoznati s obiteljima i prijateljima koji nisu članovi. Moramo također paziti da ne tratimo vrijeme misionara. Kad ih pozovemo u kuću na objed, možemo ih hitro poslužiti. Zatim ih možemo ohrabriti da mogu slobodno poći i nastaviti svoj posao. Ne smijemo očekivati ili dopustiti im da nam pomažu prati suđe. Ne smijemo ih pozivati da s nama gledaju televiziju. Možemo naučiti misijska pravila i pomagati misionarima da ih se pridržavaju.

Mlade žene naročito moraju paziti da misionarima ne trate vrijeme kakvim lakomislenostima. Nikad mlade žene ne smiju biti nasamo s misionarom ili poticati kakav prisniji odnos s njim. Mlade žene ne smiju se dopisivati niti telefonirati misionarima na njihovu području.

Ako mi svi pokažemo poštovanje prema misionarima i njihovu pozivu, pomoći ćemo im da druge područje evanđelju.

Zaključak

Starješina Gordon B. Hinckley je rekao da »misionarski rad nikad nije lagan, pa ipak radosna nagrada za nj ne može se usporediti ni s jednim drugim iskustvom. Nešto tako dragocjeno kao što je evanđelje Isusa Krista vrijedno je svakog napora i žrtvovanja vremena i sredstava što se troše za njegovo širenje« (*New Era*, lipanj 1973., str. 30).

Kao članice Crkve moramo činiti sve što možemo da pomognemo mladima pripremati se za i ispunjavati misijski poziv. O našim naporima može ovisiti hoće li on poći na misiju ili ne. O našem ohrabriranju uvelike ovisi njihovo ponašanje na misiji. Možemo svojim misionarima pomoći da se pripreme za iskustvo radosti donošenja spasenja našoj braći i sestrama (vidi NiS 18:15–16). Često moramo procjenjivati svoje napore, savjetovati se s crkvenim vođama i drugim članovima da vidimo što se može učiniti, ali i moliti našeg Nebeskoga Oca za nadahnuće dok pomažemo našim misionarima širiti evanđelju u svijetu.

Poticaј

Još jednom pročitajte ovu poduku kod kuće. Odaberite neke od načina kako da pomognete svojoj djeci ili sebi da se pripremite za misiju. Procijenite svoje druženje s budućim i cjelodnevnim misionarima i odredite kako im možete pružiti veću podršku. Imajte obiteljski projekt redovitog dopisivanja s misionarom.

Učiteljičina priprema

Prije prolaženja ove poduke:

1. Proučite *Evanđeoska načela*, glava 33, »Misionarski rad«.
2. Zadužite polaznice razreda da iznesu priče, odlomke iz Pisama ili citate po vašem izboru.

DOMAĆINSTVO



DOBRO VOĐENJE DOMAĆINSTVA

P o d u k a b r . 2 0

Svrha je ove poduke da nam pomogne srediti svoj dom i dobro iskoristiti vrijeme.

Uredan dom omogućuje nam da radimo druge važne poslove

Predsjednik Brigham Young je rekao: »Potrudi se oko reda i čistoće u svojim različitim poslovima... Svoj dom učini lijepim, a svoje srce uresi milošću Božjom« (*Discourses of Brigham Young*, odabrao John A. Widtsoe [1954.] str. 200).

Kao one domaćice, dio našega posla je uspješno vođenje domaćinstva. Urednost nam daje osjećaj ponosa. U čistom domu možemo uživati osjećaj smirenosti. Možemo naći sve kad god to zaželimo. Dobro uređena kuća lakše se održava u čistoći negoli neuredan dom.

Moramo organizirati ne samo svoj dom već i svoje vrijeme. Neke domaćice troše previše vremena na održavanje čistoće i pospremanje. One moraju naučiti kako će manje vremena trošiti za kućne poslove. Tada će moći više vremena provoditi sa svojom obitelji, razvijajući talente i služiti drugima. Kućni poslovi su važni, ali oni ne smije odvlačiti od važnijih poslova. Svakako, čista je kuća samo sredstvo za postizanje cilja, a ne sama sebi cilj. Naš je najvažniji cilj da budemo sretni i da imamo sretnu obitelji. Treba nam vremena za razvijanje naših talenta i učenje kako ćemo živjeti prema evanđeoskim načelima. Moramo imati vremena za službu na crkvenim dužnostima, za pomaganje naših susjeda i onih koji su potrebni, te da budemo dobri misionari. Ako svoju kuću držimo čistom ne trošeći previše vremena na kućne poslove, možemo više vremena utrošiti na obiteljske poslove i raditi druge važne poslove.

- Pokažite sliku 20-a, »Obitelj zajedno uživa u glazbenoj večeri«.
- Zamolite sestre da razmisle o sljedećem: Koja je svrha moga života? Kako trebam provesti najveći dio svog vremena? Zašto je važno održavati ravnotežu između mojih djelatnosti, obitelji i kućnih poslova?



20-a, Obitelj zajedno uživa u glazbenoj večeri

Mjesto za sve

Kuća mora biti funkcionalna da bi bila udobna. Prvi korak u sređivanju kuće jest odlučiti koja je funkcija svake pojedine prostorije. Tad možemo staviti ono što trebamo u toj prostoriju u sređene ormare i ladice.

- Prikaz po želji: Smjestite na stol kutiju koja sadrži različite predmete. Neka jedna sestra nastupi kao da pomaže svojoj susjedi sređivati kuću. Zamolite ju da stvari u kutiji tako razvrsta da se u njoj pojavi nekoliko urednih kupova. Svaki kup neka sadržava predmete toliko slične da mogu stati u dobro sređen ormar ili na kuhinjske police.

Katkad nemamo dosta ormara, polica ili ladica. Ako je tako, možemo zamoliti muža da ih kupi ili da ih sam izradi.

Čak i kad imamo dovoljno polica, još uvijek se može dogoditi da nemamo mjesta za sve. U tom slučaju najbolje će biti sve razvrstati i odlučiti što bi se moglo dati nekome drugomu, što treba baciti i što pospremiti negdje drugdje. Odlučimo li neke predmete pospremiti, treba ih staviti u dobro označene kutije. Natpisi nam pomažu da stvari nalazimo brzo i lako. Važni papiri, kao na primjer oporuke, ugovori, police osiguranja i obiteljske slike, moraju se sređiti, obilježiti natpisom i složiti u fascikle.

Održavanje kuće urednom bit će lakše budu li sudjelovali i članovi obitelji. Odgovornost za održavanje čistoće i reda u kući treba rasporediti na sve članove. Predsjednik Brigham Young savjetuje: »Učite malu djecu načelima reda; djevojčicu da stavi metlu na njezino mjesto... a i sve drugo svako na svoje mjesto. Naučite ih da uredno odlažu svoja odijela i gdje ih mogu naći... Učite dječake kako će odložiti motiku, lopatu i ostalo, gdje ih rđa neće izjedati... i pobrinuti se da skupe oruđe kad su završili posao i da ga odlože na određeno mjesto« (*Discourses of Brigham Young*, odabrao John A. Widtsoe [1954.] str. 211).

- Pokažite sliku 20-b, »Sestra podučava svoju malu djecu o čistoći i redu«. Neka sestre ispričaju kako podučavaju članove obitelji da steknu naviku pospremanja stvari.

Pojednostavljenje kućnih poslova

Manje vremena treba da se nešto uradi ako prvo dobro sredimo radne uvjete. Dobro je sređiti svu opremu tako da se rad kreće u jednom smjeru. Isto tako možemo uštedjeti energiju slažući potrebno oruđe na dohvat ruke.

Drugi je način pojednostavljenja posla da odstranimo prljavštinu i mrlje čim se pojave. Nered se brzo umnožava. Više će stvari slučajno ispasti ako se nered ostavlja na stolu ili na drugim radnim površinama.



20-b, Sestra podučava svoju malu djecu o čistoći i redu

Lonci, tave i zdjele teže se čiste, ako ih dugo ostavljamo da leže s ostacima hrane. Što prije za sobom počistimo, to lakše ide.

Treći način da kućni posao olakšamo je pokušati nekoliko poslova raditi odjednom. Neke domaćice nose pregaču s džepovima. One mogu hodati kućom čisteći kako idu. Uspješne domaćice znaju spojiti po nekoliko poslova. Na primjer, razgovaraju ili planiraju dok rade rukama. Slažu odjeću dok podučavaju djecu kako će riješiti neki osobni problem ili dok govore na telefonu. Upravo je zabavno domišljati se načinima kako ćemo uspješnije iskoristiti vrijeme.

- Tražite od polaznica razreda da razmijene iskustva kako one skraćuju vrijeme potrebno za kućanstvo.

Mnogi od nas određeno vrijeme preko dana protrate jer nisu unaprijed planirali kako će ga iskoristiti.

- Kako možemo korisnije iskoristiti slobodne trenutke?

Ono slobodno vrijeme što smo ga zaradili uspješnim radom možemo iskoristiti za odmor i razonodu sa svojom obitelji, za pomoć drugima s njihovim problemima ili za rad na dugoročnijim poslovima kao što je rodoslovlje.

- Za što biste voljeli imati vremena?

Planiranje pomaže da se sve posvršava

Neki su ljudi uvijek zaposleni, ali se ne vidi da baš mnogo postižu. Moramo odlučiti što nam je najvažnije i to učiniti najprije.

- Neka jedna sestra nabroji šest najvažnijih poslova što ih mora učiniti sutra. Ispišite ih na ploču. Tada ju pitajte neka ih nabroji po redu važnosti. Predložite da sve sestre tako postupe u raspoređivanju dnevnih poslova, i da jednu dužnost najprije dovrše, a tek onda započnu drugu.

Katkad možda nećemo dovršiti sve što smo za taj dan planirali. Ako smo učinili najprije ono što je najvažnije, dobro smo iskoristili vrijeme. Dok planiramo svoj posao, važno je sjetiti se da treba biti prilagodljiv. Naši planovi rijetko ispadaju onako kako očekujemo. Mali i veliki hitni poslovi prekidat će nas tijekom dana, ali, ako znamo kamo idemo, završit ćemo svoj posao. Osjećat ćemo se sretnima na svršetku dana. Imat ćemo više vremena da budemo sa svojom obitelji.

Zaključak

Urednost može unijeti još više mira i sklada u naš dom. Imat ćemo više vremena za razvijanje svojih talenata i za služenje drugima.

Poticaj

Već ovaj tjedan počnite se organizirati. Poboljšajte iskorištavanje vremena.

Dodatno štivo iz Pisama

- Nauk i savezi 88:119 (organizirajte sebe i pripremite sve potrebne stvari)

Učiteljičina priprema

Prije prolaženja ove poduke:

1. (Po želji) Donesite veliku kutiju punu raznolikih predmeta, kao što su odjeća različite veličine, igračke, oruđe, kuhinjske potrepštine i slično.
2. Zadužite polaznice razreda da iznesu priče, odlomke iz Pisama ili citate po vašem izboru.

VOĐENJE OBITELJSKIH FINANCIJA

P o d u k a b r . 2 1

Svrha je ove poduke da nam pomogne da naučimo kako ćemo upotrijebiti svoj prihod.

Mudro korištenje naših sredstava

»Jahvina je zemlja i sve na njoj« (Psalam 24:1).

Predsjednik Brigham Young kaže da je Gospod »izručio ovom narodu dobar dio... No, nije to naše, i mi svakako moramo nastojati otkriti što Gospod želi da činimo s onim što posjedujemo, a zatim da to i učinimo«. Brigham Young također kaže da to možemo postići »vjerom, strpljivošću i marljivošću« (vidi *Discourses of Brigham Young*, odabrao John A. Widtsoe [1954.] str. 305).

- Što nam je Gospod dao kao pomoć u brizi za našu obitelj? Promislite kako dohodak vaše obitelji zavisi o onomu što nam je Gospod omogućio kad je stvarao ovu zemlju.

Gospod nam je dao sve što je na zemlji. Ljudi su stvorili novac kako bi jedan drugomu platiti za sve to. »Novac može biti bilo što, što ljudi pristanu da uzmu u razmjenu za stvari koje prodaju ili za posao koji rade« (*World Book Encyclopedia*, [1977.] sv. 13, str. 588). Novac je mjera vrijednosti. Sve kulture imaju neki oblik novca. Moramo naučiti kako ćemo upotrebljavati novac u skladu s onim što Gospod traži.

Planiranje upotrebe prihoda

Novac pošteno zarađen i pametno potrošen može biti oruđe kojim činimo dobro. Gospod želi da činimo dobro. On želi da se brinemo za svoje obitelji i pridonosimo njegovom djelu na zemlji. Kad mudro upravljamo svojim novcem, upotrebljavajući ga kako to Gospod želi, on nas blagoslivlja da mognemo zadovoljiti svoje potrebe. Moramo naučiti kako upravljati novcem. Moramo se pripremiti da s novcem pametno postupamo. Način na koji se s novcem služimo otkriva naš stav prema drugima, prema Gospodu i njegovu djelu i prema nama samima. On otkriva jesmo li velikodušni ili sebični, škrti ili rasipni.



21-a, Obitelj razgovara o kućnom budžetu

- Pročitajte Luka 14:28–30. Što moramo učiniti prije negoli počnemo trošiti novac?
- Pokažite sliku 21–a, »Obitelj razgovara o kućnom budžetu«.

Kao obitelj moramo zajednički planirati kako ćemo trošiti novac. Taj se plan zove kućni budžet. On nam omogućuje nadzor. On nas suzdržava da ne trošimo novac za ono što nije važno. Svaki uspješni posao odvija po načelu budžeta. Čak i naša Crkva ima svoj budžet.

Svaka će obitelj imati drugačiji budžet. Što je važno za jednu obitelj, možda je manje važno za drugu. Moramo odlučiti što je najvažnije za našu obitelj. Moramo sami sebi postaviti financijske ciljeve. To možemo učiniti kod kuće u obiteljskom vijeću.

Jedna od najvećih zapovijedi što smo ih dobili jest zakon o desetini. Kao sveci posljednjih dana moramo to smatrati prvom stavkom svoga budžeta. Gospod će nas blagosloviti budemo li obdržavali tu zapovijed. Ako redovito plaćamo deseti dio svog prihoda za desetinu, imamo jamstvo da će nas Gospod na svoj način blagosloviti (vidi Malahija 3:10 i Matej 6:33). Utješno je znati da se Gospod brine za naše vremenito dobro. On nas blagoslivlja ako radimo pošteno i ako pokažemo da smo voljni kraljevstvo Božje staviti na prvo mjesto.

Budžet

- Pikažite sliku 21-b, »Obrazac budžeta«.

Prvi korak u sastavljanju budžeta jest zbrajanje svih izvora prihoda. Moramo izračunati ukupan prihod što ga imamo svaki mjesec.

- Napišite na ploču: Ukupan prihod.

Tad oduzimamo 10 posto od ukupnog prihoda za desetinu.

- Napišite na ploču: Desetina – 10 %.

Sljedeći je korak da odvojimo novac za crkvene priloge, računajući tu posne prinose i misionarske fondove.

- Napišite na ploču: Crkveni prilozima.

Kad smo platili desetinu i druge obveze prema Crkvi, trebamo odvojiti novac za štednju. Crkveni vođe nam predlažu da mjesečno štedimo onoliko novca koliko trošimo za desetinu – drugim riječima 10 posto (vidi *Relief Society Courses of Study*, 1977.–1978., str. 56–57). Ako imamo novčanih teškoća, možemo smanjiti štednju. No, moramo svakako bar malo uštedjeti svaki mjesec. Ušteđevina je potrebna za neočekivane troškove kao što su gubitak zaposlenja, bolest ili kakva nezgoda. Moramo također štedjeti za misiju, za obrazovanje, za odlazak u hram i druge dugoročne ciljeve.

Budžet

Ukupni prihod

Desetina – 10%

Crkveni prilozi

Štednja

Hrana

Odjeća

Stanovanje

Zdravstveni troškovi

Prijevoz

Komunalije

Ostalo

Ostalo

Ostalo

Ukupni troškovi

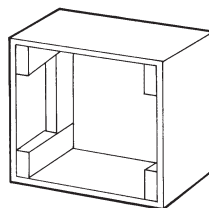
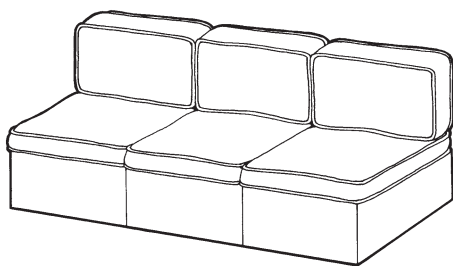
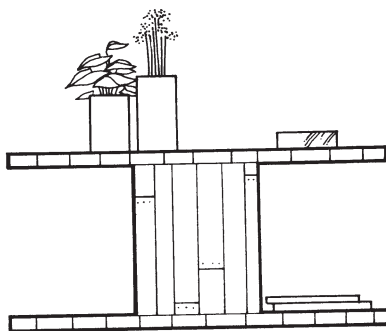
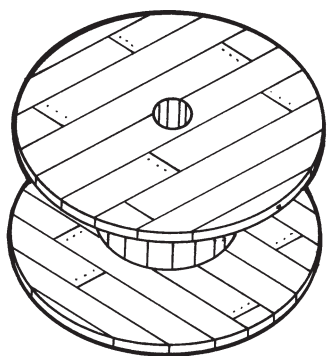
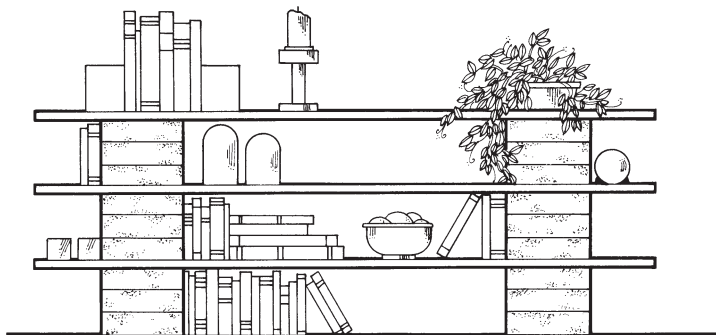

21-c, Namještaj kućne izrade može se napraviti uz male troškove

- Napišite na ploču: Štednja.

Ako ne možemo uštedjeti dosta novca, možemo pokušati biti štedljivi u kući. Možemo se osloniti na svoje talente i sposobnosti. To će nam pomoći da uštedimo dosta novca. Možemo obrađivati vrt i uzgajati nešto od naše hrane. Možemo prepraviti staru odjeću prekravajući je i šijući iznova prema novoj modi. Od starog pokućstva možemo izraditi novo, nove igračke od starih košara, cjepanica, otpadaka građe, od zrnaca i od dugmadi. Mnogo toga možemo priskrbiti prepravljanjem odjeće i popravljanjem pokućstva.

- Pokažite sliku 21-c, »Namještaj kućne izrade može se napraviti uz male troškove«.
- Neka sestre pokažu predmete koje su donijele. Zamolite ih da ispričaju kako su ih uzgojile ili izradile.

Slijedeći stavci u našem budžetu trebaju biti temeljne životne potrebe: prehrana, odjeća i stanovanje. Različit će biti iznos što ga na to trošimo, ovisno o tome koliko smo štedljivi i kolike su nam obitelji. Obitelji koje kupuju industrijski pripremljenu hranu u omotima troše više od onih koji sami pripremaju hranu od temeljnih namirnica ili koji jedu hranu iz svojih vrtova. Pažljiva kupovina znači pratiti cijene, kupovati samo ono što je potrebno i izbjegavati raskoš. Oni koji prepravljaju staru odjeću ili kupuju tkaninu na rasprodaji za izradu odjeće, potrošit će manje od onih koji kupuju gotovu odjeću. Neke obitelji štede novac stanujući u jeftinim stanovima.

- Kao sljedeće tri stavke napišite na ploču: Hrana, Odjeća i Stanovanje.

Obitelji odlučuju kako će trošiti novac za potrebe na mnogim drugim područjima. Jedno od tih su zdravstveni troškovi. Drugo su obično troškovi prijevoza, troškovi za ogrjev, elektriku i vodu. Ti posljednji stavci su komunalije.

- Ispišite na ploču: Zdravstveni troškovi, Prijevoz i Komunalije.

S novcem što je preostao možemo raspolagati za razonodu, za ono što bismo rado imali ali nam zapravo ne treba. To su možda obiteljski praznici, nakit, kino i slično.

- Napišite na ploču: Ostalo.

Ako nam nije ostalo ništa novca ili ako nema dosta za sve te potrebe, morat ćemo promijeniti svotu koju smo predvidjeli za različita područja. Kad smo jednom odlučili kako ćemo trošiti novac, moramo se budžeta pridržavati. Kad potrošimo novac predviđen za jedno područje, ne smijemo dalje na to trošiti novac sve dok ne primimo sijedeći prihod. Pojavi li se hitan slučaj, morat ćemo otkinuti od najmanje važnog područja iz našeg budžeta.

Slijedeći mjesec možemo se odlučiti za drugačiji budžet nego prvi mjesec. Treba nam budžet koji odgovara potrebama *naše* obitelji. Dok izrađujemo budžet, učimo koliko je on koristan i koliko nam pomaže mudro trošiti novac.

- Koji blagoslovi proizlaze iz pridržavanja planiranog budžeta? Zašto je važno naučiti djecu kako će rasporediti prihod? Kako ćemo to postići?

Izbjegavanje zaduživanja

- Pročitajte Nauk i saveze 104:78. Što mislite, zašto nam je Gospod zapovijedio da se ne zadužujemo?

Imamo također savjet predsjednika J. Reubena Clarka ml.:

»Izbjegavajmo zaduživanje kao kugu; ako smo zaduženi, izvucimo se iz dugova, ako ne danas, onda svakako sutra.

Živimo neumoljivo i strogo u okviru svojih prihoda, a nešto i prištedimo« (u Conference report [Izvešće sa sabora], travanj 1937., str. 26).

Dug možemo smanjiti uvrštavajući ga u kućni budžet. Možda će nam ostati manje novca za ostale stavke, no, naši nam proroci savjetuju da izbjegavamo dug. Izuzev kupovanja kuće ili drugih vrlo važnih stvari, moramo izbjegavati kupovanje na kredit. Dugujemo li novac, moramo platiti kako smo obećali i biti poštenu u svim poslovima s drugima.

Predsjednik N. Eldon Tanner upozorava nas na jednu od najvećih pogibelji zaduženosti: »[Ljudi] ne mogu uživati život ako su toliko zaduženi da ne znaju ni sami kako će dalje. To dovodi do trvenja u obitelji, uzrokuje uzrujanost i zabrinutost, a katkad dovodi do rastave braka, samo zato što ljudi ne žive u skladu sa svojim sredstvima« (govor na sastanku Društva za poljoprivredu, 9. travnja 1966., citirano u *Relief Society Courses of Study, 1977.–1978., [1977.] str. 81*).

- Kakvi blagoslovi dolaze ako smo bez dugova?

Zaključak

Gospod nam je dao ovu zemlju za naše uzdržavanje. On hoće da uživamo blagostanje. Budemo li mudro trošili svoj novac i kraljevstvo Božje stavljali na prvo mjesto u svom životu, Gospod će nas blagosloviti i novčano i duhovno.

Poticaaj

Odvojite vrijeme da budžet sljedeći mjesec. Očevi i majke mogu razgovarati o budžetu sa svojom djecom tijekom obiteljskog vijeća. Imate li dugova, odlučite kako da ih smanjite. Pokušajte prištedjeti novac svaki mjesec.

Učiteljičina priprema

Prije prolaženja ove poduke:

1. Zamolite tri ili četiri sestre da donese po jedan predmet proizveden kod kuće: domaće uzgojeno voće ili povrće, ručno izrađenu odjeću, lutku, igračku ili kakav ukras za kuću.
2. Zadužite polaznice razreda da iznesu priče, odlomke iz Pisama ili citate po vašem izboru.

PREHRANA OBITELJI

P o d u k a b r . 2 2

Svrha je ove poduke da nam pomogne naučiti nešto o vrstama hrane koju moramo jesti da bismo sačuvali zdravlje.

Nebeski Otac želi da budemo zdravi

Naš Nebeski Otac nas veoma voli. Kako on želi da mi ovdje na zemlji uživamo u dobru zdravlju, on nam je dao smjernice o hrani i ostalomu što uzimamo u svoje tijelo. Te se smjernice nalaze u odsjeku 89 knjige Nauk i savezi. To se zove Riječ Mudrosti. U Riječi Mudrosti govori nam se da jedemo neke vrste hrane koja pridonosi dobromu zdravlju. Također nam se govori da se klonimo nekih tvari, kao što su čaj, kava, žestoka pića i duhan, jer nam škode.

Različita hrana čini nas zdravima na različite načine

- Pročitajte Nauk i saveze 89:10–11. Koje su vrste hrane tu spomenute? Kakvo voće i povrće možemo nabaviti na našem području?

Voće i povrće je važno jer sadrži vitamine koje nam pomažu da se zaštitimo od nekih bolesti. Jedenje te hrane pomaže u sprečavanju nekih vrsta sljepoće i infekcija, a pomaže i da rane pravilno zacijele. Ta nas hrana uz to štiti od mnogih drugih zdravstvenih teškoća.

- Pročitajte Nauk i saveze 89:12–13. Koja se vrsta hrane tu spominje?

Meso od životinja, peradi i riba te jaja su dobri izvori proteina koji nam pomažu da budemo snažni. Mlijeko, jogurt i sir su također dobri izvori proteina. Protein izgrađuje mišićino tkivo i pomaže kod oporavka od bolesti. Trudnice i mala djeca naročito trebaju protein za pravilan razvoj. Ova vrsta hrane također sadrži minerale, kao što su željezo i kalcij, koji pomažu našem tijelu da se pravilno razvija i funkcionira.

- Pročitajte Nauk i saveze 89:14–17. Kakva se vrsta hrane tu spominje? Koju sličnu hranu jedemo?

Osim žitarica, redak 16. spominje i hranu koja raste na lozi kao što su dinja, bundeva, rajčice, grašak i grah. Sva je ta hrana slična žitaricama po načinu kako koristi tijelu. Ona nas opskrbljuje s proteinima, vitamini-



22-a, Hrana iz svih prehrambenih skupina

Vodič za prehrambenu piramidu

Vodič za dnevni izbor hrane

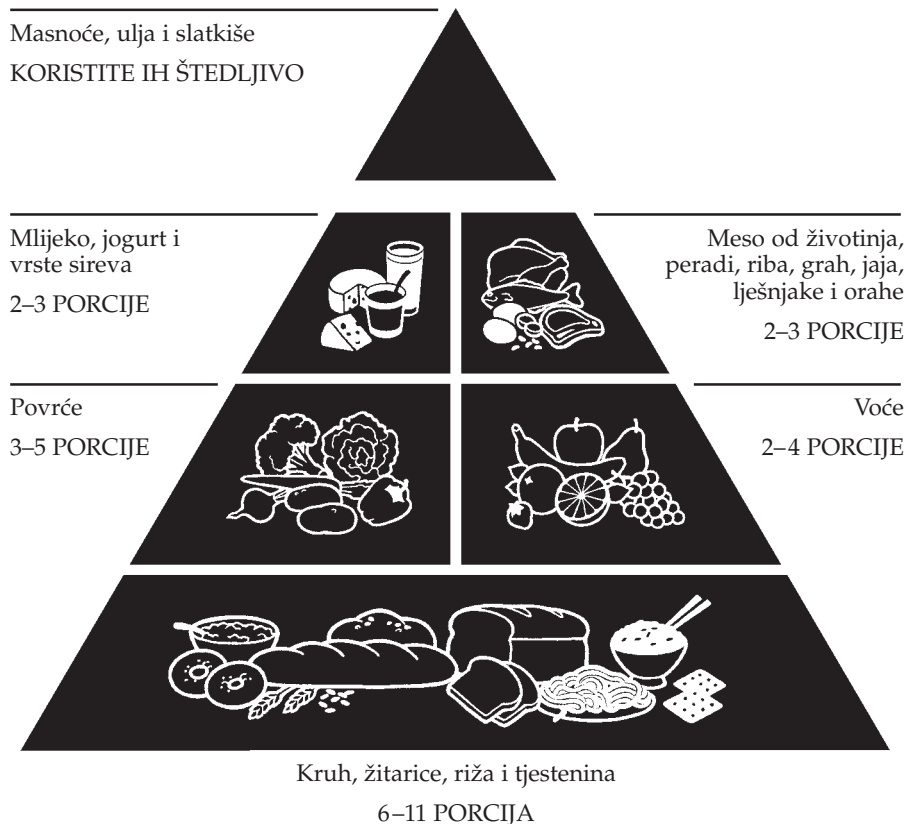

22-b, Vodič za prehrambenu piramidu

nima i mineralima koji su nam potrebni. Najvažnije je što nam daju ugljikohidrate, koji su prirodan škrob i šećer. Naše tijelo treba ugljikohidrate za proizvodnju energije za dnevne djelatnosti.

Različita hrana je potrebna za dobro zdravlje

Neki ljudi misle kako nije važno što jedu, samo da im se želudac napuni. To ni je istina. Niti jedna vrsta hrane ne može zamijeniti drugu. Svaka ima svoju vrijednost. Trebamo vitamine u voću i povrću da bismo se zaštitili od nekih bolesti. Trebamo proteine u mesu i drugoj hrani kako bismo rasli. (Ako neki član obitelji odluči ne jesti meso ili životinjske proizvode, dobri izvori proteina su grah, grašak i leća.) Također, trebamo ugljikohidrate iz žitarica da bismo imali energiju. Planiranje naših obroka iz približno pet osnovnih prehrambenih skupina može pomoći da imamo uravnoteženu ishranu.

- Pokažite slike 22-a, »Hrana iz svih prehrambenih skupina« i 22-b, »Vodič za prehrambenu piramidu«. Zamolite sestre da daju primjere domaće hrane koja odgovara svakoj skupini.

Svaka osoba svakodnevno treba određenu vrstu hrane iz svake prehrambene skupine. Trebamo nastojati da obroke planiramo tako da imaju dovoljno iz svake vrste hrane za svakog člana obitelji.

- Izvjesite plakat s popisom sljedećih primjera porcija iz svake prehrambene skupine ili informacije napišite na ploču:

1 krišku kruha; ½ šalice žitarice, riže ili tjestenine
 1 više srednje veličine; ½ šalice konzerviranog ili kuhanog voća
 1 šalica sirovog lisnatog povrća; ½ šalice kuhanog povrća
 1 šalica mlijeka; 40–60 grama sira
 55–85 grama kuhanog nemasnog mesa od životinja, peradi ili riba; ½ šalice kuhanog graha; 1 jaje

- Ispišite na ploču što ste jeli jučer. Je li bilo po nešto od svake prehrambene skupine kod svakog obroka? Jeste li tijekom dana dobile dovoljno iz svake prehrambene skupine? Ako je nedostajala hrana iz jedne od skupina, kakva bi se tu hrana mogla dodati?

Da bismo imali dovoljno iz svake vrste hrane, možemo kupovati manje skupu hranu iz svake skupine kako bismo mudro iskoristili svoj novac.

- Koja je hrana iz svake skupine skuplja? Koja hrana iz svake skupine može nadomjestak za skuplju hranu u istoj skupini?

Uvrštavanje svih pet prehrambenih skupina u jelovnik

Da bismo uvrstili dovoljno iz svake prehrambene skupine u svaki naš obrok, možemo učiniti nekoliko stvari:

1. Već rano ujutro možemo početi razmišljati što ćemo spremati za jelo. Ako čekamo dok bude vrijeme za spremanje hrane, dogodit će se da u kući ne bude pravi izbor raznolike hrane.
2. Kad razmišljamo o obroku, možemo početi s uobičajenom hranom – riža ili kukuruz, na primjer – i dodavati iz drugih prehrambenih skupina.
3. Kad kupujemo hranu na tržnici, sastavimo popis koji će nam pomoći da se sjetimo svih pet skupina.
4. Možemo zasijati vrt i uzgajati povrće i voće. Ako nemamo zemljišta za vrt, možemo zasijati hranu u kablič ili drvenu škrinju. Možda će biti moguće dijeliti malu parcelu zemljišta s prijateljima ili rođacima.

Zaključak

Svatko od nas želi biti zdrav. Pomoći će nam pomno planiranje prehrane, tako da svaki obrok uključuje ponešto od pet prehrambenih skupina.

Poticaј

Usporedite svaki obrok koji pojedete s osnovnim prehrambenim skupinama. Planirajte kako dodati hranu iz skupina koji nedostaju u vašim obrocima. Sjetite se da ako budete na vrijeme planirali obroke, to će vam pomoći da se uvrsti hrana iz svake od pet skupina.

Pročitajte Nauk i saveze 89 da nešto više saznate o Gospodnjem zakonu o zdravlju.

Učiteljičina priprema

Prije prolaženja ove poduke:

1. Proučite *Evandeoska načela*, glava 29, »Gospodnji zakon o zdravlju«.
2. Pročitajte Nauk i saveze 89. Pripaziti naročito dijelove o kojima se raspravlja u ovoj poduci.
3. Razgovarajte s predstavnicima vlade ili sveučilišta ili s drugim stručnjacima o hrani kako biste naučili koja kombinacija hrane u vašem kraju pruža dobar izbor za prehranu.
4. Zadužite polaznice razreda da iznesu priče, odlomke iz Pisama ili citate po vašem izboru.

PREHRANA MAJKE I DJETETA

P o d u k a b r . 2 3

Svrha je ove poduke da nam pomogne naučiti što trudnice i dojilje trebaju jesti i čime hraniti dojenčad.

Prehrana trudnica

- Pokažite sliku 23-a, »Dobra prehrana je važna i za majku i za bebu«

Trudnica mora paziti da jede onu hranu koja će njoj i novom djetetu pomoći da budu zdravi. Ona mora provjeriti da svakodnevno uzima hranu iz svih pet skupina. Tih pet skupina su: (1) kruh, žitarice i zrna; (2) povrće; (3) voće; (4) mlijeko, sir i jogurt te (5) meso od životinja, peradi, riba te lješnjake i orahe. Trudnice trebaju biti dovoljno vode kako bi izbjegle probleme s dehidracijom. Žene koja takvu hranu pažljivo odabiru obično ima zdraviju i jaču djecu od majki koja se ispravno ne hrane.

- Neka sestre nabroje nekoliko vrsta hrane iz svake skupine. Zatim ih zamolite neka planiraju obrok za trudnicu. Pobrinite se da uvrste različitu hranu iz svih pet skupina.
- Zašto je pravilna prehrana važna za buduću majku?

»Ako se majka ne hrani dobro i ne uzima u svoje tijelo hranjive sastojke potrebne djetetu u dovoljnoj količini, dijete neće rasti ni razvijati se kako bi trebalo.

Podaci o smrtnosti djece, koji bilježe broj djece koja umiru u prvoj godini života, veoma su visoki u mnogim zemljama u razvoju. Visoka smrtnost proizlazi iz teškoća s održavanjem higijene, širenjem zaraze i zbog nedovoljne prehrane. Međutim, čak i u razvijenim zemljama... nepravilna prehrana budućih majki pridonosi pretjerano visokoj smrtnosti djece. Ako se majka za vrijeme trudnoće slabo hrani, naročito ako je ona jako mlada, veći su izgledi da će joj dijete biti kod poroda sićušno i premalene težine. Opasnost od smrti ubrzo nakon poroda veća je kod djece s malenom težinom. Prehrana buduće majke veoma je važan čimbenik što utječe na zdravlje njezina djeteta. Ona mora jesti



23-a, Dobra prehrana je važna i za majku i za bebu

hranu koja će pružiti dovoljno hranjivih sastojaka za građu i zaštitu tijela njezina djeteta» (1973.–1974. *Relief Society Courses of Study*, [1973.] str. 105).

Za malu djecu najbolje je majčino mlijeko

Naš je Nebeski Otac saznao majčino tijelo tako da ono proizvodi mlijeko. To je mlijeko naročitog sastava da bude hrana za ljudsku dojenčad. Ono je za njih bolje od životinjskog mlijeka. Prva tekućina što izlazi iz majčinih grudi neposredno nakon rođenja novorođenčeta također je važna. Ona sadrži takve tvari koje pomažu zaštititi djeteta od bolesti u prvih nekoliko mjeseci.

Katkada, iz zdravstvenih razloga, majka ne može dojiti svoje dijete. Mlijeko od krave ili koze, pa i pripremljene mješavine, može se također upotrijebiti, no majka mora veliku brigu posvetiti tome da mlijeko bude zdravo. Majka mora dojiti svoje dijete, ako to može. Majčina prehrana utječe i na količinu mlijeka za njezino dijete. Majka koja jede dosta dobre hrane obično ima dovoljno mlijeka za svoju bebu.

- Zašto neke majke svoju djecu ne doje? Zašto je tekućina što iz prsa navire prije mlijeka dobra za novorođenčad? Osim prehrane i zaštite od bolesti za bebu, koje su ostale prednosti dojenja?

Hranjenje na bočicu

Ako majka ne može dojiti svoje dijete, može mu davati drugo mlijeko. To obično znači hraniti dijete na bočicu (poslije iz šalice). Hranjenje djeteta na bočicu zahtijeva ove mjere opreza:

1. Bočica treba biti čista. Padne li ona na tlo ili muhe dođu na dudicu i ostave zarazne klice, dijete će vjerojatno oboljeti. Perite bočice i dudice vrućom vodom i sapunicom i dobro isperite.
2. Koristite čistu vodu. Ako se mlijeko pomiješa s nečistom vodom, dijete može oboljeti od bakterija u vodi. Postoji li sumnja da voda nije čista, uvijek je treba prokuhati oko dvadeset minuta i ohladiti je prije hranjenja djeteta.
3. Ako se mlijeko pokvari, bacite ga i uzmite svježe mlijeko.
4. Pročitajte naljepnicu na konzerviranim ili unaprijed pripremljenim mješavinama i dodajte propisanu količinu vode. Djeca se razbole ako mlijeko nije dovoljno razrijeđeno ili ako je previše razrijeđeno. Ne smije se dodavati previše vode kako bi mlijeko dulje trajalo.

Zgoda o kojoj priča dr. James O. Mason pokazuje važnost hranjenja djeteta mlijekom koje nije previše razrijeđeno:

Mladi otac i majka pozvali su dr. Masona u kuću da vidi njihovo dijete. Kad je majka razmotala svoju šest tjedana staru kćerku, liječnik je bio

izvan sebe vidjevši kako je dijete mršavo. On je čak mogao vidjeti i oblik njezinih koščica. Roditelji su mu rekli da majka ne može dojiti dijete jer je za vrijeme trudnoće bila vrlo bolesna. Kad se dijete rodilo, kupili su limenku mješavine mlijeka u prahu, ali nisu više mogli kupiti drugu kad se ona potrošila. Liječnik upita: »Čime je sada hranite?« Pokazali su mu bočicu napunjenu tekućinom koja je bila gotovo prozirna. Ta tekućina bila je voda pomiješana s nekoliko kapi zgusnutoga mlijeka iz malene limenke. Dr. Mason je dao nešto novca predsjedniku ogranka da ga ta obitelj upotrijebi za nabavu mlijeka za dijete. On je također poučio bračni par kako će to mlijeko pripremati. Unatoč liječnikovim naporima dijete je poslije umrlo. Mnogo poslije ta je obitelj saznala da je iz mjesnih izvora bilo moguće nabavljati mlijeko za njihovo dijete (vidi »For the Health of the Saints« [»Za zdravlje svetaca«], *Speeches of the Year*, 1974. [1975.], str. 153–154).

- Demonstracija po želji: Pokažite kako pravilno čistiti bočice i pripremati mlijeko za bebe.

Hranjenje na bočicu zahtijeva posebnu brigu, ali i djeca koja se hrane bočicom mogu biti zdrava. Ipak je mnogo bolje hraniti ga majčinim mlijekom, čak i ako je djetetu katkada potrebna i bočica.

Druga hrana za bebe

Kako bebe rastu, neće ostati zdrava budu li se hranila samo mlijekom. Potrebna im je i druga hrana. Teško je odrediti koliko će dugo majčino mlijeko zadovoljavati djetetove potrebe. Stoga, beba treba početi jesti i drugu hranu kad otprilike ima šest mjeseci.

I bebe trebaju hranu iz onih istih pet prehrambenih skupina kao i odrasli ljudi. Konzervirana hrana za bebe je jedan način kako da bebe dobiju različitu hranu iz osnovnih prehrambenih skupina. Kada konzervirana hrana nije dostupna, hrana za bebe se može lako napraviti od iste hrane koju jedu odrasli. Ta hrana mora biti posve čista. Ona mora biti kašasta ili procijeđena da je dijete može bez teškoće jesti i prije nego li dobije zube.

Voće prekriveno debljom korom čišće je od drugog voća. Zrele banane, na primjer, dobra su hrana za malu djecu. Drugo voće valja pažljivo oprati i oljuštiti čistim nožem. Voće treba držati čistim rukama.

Kuhano povrće, osobito lisnato povrće, izvrsna je dječja hrana. Ono se može nasjeckati ili pripremiti kao kašicu da ga dijete lakše jede, a sadrži vitamine koje pomažu da dijete bude zdravo.

Žitarice su također dobra hrana za djecu, jer sadrže ugljikohidrate. Međutim, nisu dovoljne ako se jedu same. Da bi bili zdravi i pravilno se razvijali, djeca trebaju i drugu hranu, kao što je voće, povrće, jaja i mlijeko.

Neki ljudi svoju djecu hrane gustim juhama od mesa. Guste juhe su dobre jer su kuhane i nemaju klica. Ali same juhe neće pomoći bebin razvoj. Bebe trebaju i drugu hranu kako bi dobile sve vitamine, minerale, proteine i ugljikohidrate koje trebaju.

Roditelji trebaju u određeno vrijeme uvoditi samo jednu novu hranu u dječjoj prehrani. Može se dogoditi da beba bude alergična na određenu vrstu hrane. To može rezultirati povraćanjem, kongestijom pluća ili nosa, proljevom ili osipom. Uvođenjem samo jedne nove hrane u određeno vrijeme, roditelji mogu saznati koju hranu njihova beba ne može jesti zbog alergije.

- Koju hranu od svake od pet skupina možemo davati djetetu da jede? Kako tu hranu treba pripremati?
- Neka sestre isplaniraju obrok za bebu. Provjerite jesu li uključile različitu hranu iz osnovnih prehrambenih skupina.
- Demonstracija po želji: Pokažite kako pripremiti dva ili tri različita obroka za bebe.

Zaključak

Moramo pažljivo odabirati hranu koju jedemo. To je posebice važno za trudnice i dojilje. Na zdravlje svoje djece također utječemo onim što im dajemo jesti. Majčino je mlijeko najbolje mlijeko za prehranu novorođenčadi, no već za nekoliko mjeseci djeca moraju jesti hranu iz svake od pet skupina kako bi ojačala i bila zdrava.

Učiteljičina priprema

Prije prolaženja ove poduke:

1. Ponovite poduku br. 22 iz ovog priručnika, »Prehrana obitelji«.
2. (Po želji) Donesite u razred bočicu i mlijeko za bebe kako biste pokazali sestrama kako se bočica pere i kako se priprema mlijeko za bebu.
3. (Po želji) Donesite u razred hranu koja je naročito dobra za bebe. Ako je moguće, donesite i pribor da se pokaže kako se hrana priprema.
4. Zadužite polaznice razreda da iznesu priče, odlomke iz Pisama ili citate po vašem izboru.

SPREČAVANJE BOLESTI

P o d u k a b r . 2 4

Svrha je ove poduke da nas podsjeti na primjenu načela o sprečavanju bolesti kako bismo sačuvali zdravlje.

Moramo naučiti kako da ostanemo zdravi

U drevna vremena ljudi nisu poznavali uzroke bolesti. Mislili su da bolest nastaje činjenjem zla, ne prinošenjem žrtvi ili čaranjem što ga izvode drugi ljudi. Nakon proučavanja tijekom nekoliko stotina godina znanstvenici i liječnici sada poznaju uzročnike mnogih bolesti. Mnoge smo spoznaje stekli otkako je evanđelje obnovljeno na zemlji 1830. godine. Od toga vremena, Duh se Gospodnji izlio na zemlju. Došlo je do novih otkrića koja nam pomažu da budemo zdravi.

Kao odrasli moramo znati, a i činiti, ono što je korisno za zdravlje. Moramo o tomu podučiti također i svoju djecu. Moramo naučiti i svoju obitelj da prema zdravlju zauzme ispravan stav. U nekim kulturama roditelji govore svojoj djeci da će dobiti injekcije budu li zločesta. To nije pametno. To navodi djecu da misle kako je briga o zdravlju zapravo neka kazna.

U ovoj poduci ukratko ćemo razmotriti nešto od onoga što nam pomaže da budemo zdravi.

Nadzor nad klicama pomaže u sprečavanju bolesti

Klice veoma su sićušna živa bića koja mogu prouzročiti bolest. Neke klice prelaze s jedne osobe na drugu. Druge klice prelaze sa životinja na ljude. Kad uđu u naše tijelo, klice uzrokuju različite vrste bolesti. One žive i dobro uspijevaju na mjestima gdje je toplo, vlažno i tamno. One uspijevaju oko životinja ili u životinjskim i ljudskim izmetinama. Moramo ukloniti uvjete u kojima klice uspijevaju.

- Kako možemo odstraniti te uvjete? Osim onoga što sestre odgovore, dodajte još i ove prijedloge:

Spriječiti ulazak insekata u kuću

Jedan od načina da spriječimo insektima ulaz u kuću je postavljanje mrežastih zaslona na prozore, pa i na vrata gdje je to moguće. Te zaslone treba dobro održavati, naročito za topla vremena.

Čistiti mjesta gdje se klice skupljaju

Površine u kući na kojima kuhamo, peremo sebe ili rublje najčešće su vlažne. Ima načina da se te površine osuše. Vlažne su površine pogibeljne naročito ako je ondje toplo. Ipak, premda je sunčana svjetlost topla, ona pomaže u sprečavanju razvijanja klica.

- Koji se predmeti mogu povremeno iznijeti na sunce da bi se oslobodili klica?

Uredno uklanjati životinjski i ljudski izmet

Klice žive u životinjskim i ljudskim izmetinama. Kad izmetine ostanu na otvorenom, muhe se onamo kupe i skupljaju klice sitnim dlačicama na svojim nogama. Ako muhe poslije toga slete kamo drugamo, te klice s njih otpadaju.

- Kako uklanjamo životinjske i ljudske izmetine? (Upotreba zahoda, praonice i kupaone za uklanjanje ljudskog izmeta. Životinje držati u životinjskim nastambama. Zakopati u vrtu izmet od životinja koje ne jedu meso. Prekriti izmet prašinom, zasloncem ili poklopcima da muhe ne mogu do njega.)

Zaštititi hranu od insekata

Hranu koja se ne pojede pospremite u ormar kamo insekti ne mogu doći. Postoji li hladan prostor, držite hranu ondje. Hladnjak, ledenica ili ostava mogu poslužiti za rashlađivanje hrane. Kako neke klice dolaze preko zraka, moramo hranu zaštititi i od vjetra. U tropskom podneblju hrana se najbolje posprema u posebne spremnike.

Cijepljenje pomaže u sprječavanju bolesti

Sebe i svoje obitelji možemo zaštititi od nekih bolesti pomoću cijepljenja. Za neke bolesti potrebna je samo jedno cijepljenje, no za druge bit će potrebno nekoliko cijepljenja u određenim vremenskim razmacima. Dječja paraliza je nekoć bila vrlo raširena bolest. No prije nekoliko godina jedan je znanstvenik liječnik pronašao način kako će se ljudi zaštititi od te bolesti. On je otkrio način cijepljenja kojim se stječe otpornost protiv uzročnika polia. Ljudi koji se cijepu tim cjepivom štite se od te bolesti koja je nekoć pomorila puno ljudi, a još više ih ostavila sakatima. U gotovo svim krajevima svijeta ljudi se danas mogu cijepiti u nekoj klinici ili kod liječnika.

Otpornost i imunitet na bolesti

Preporučena shema cijepljenja*

Bolest

Dob

	Rođenje	1 mjes.	2 mjes.	4 mjes.	6 mjes.	12 mjes.	15 mjes.	18 mjes.	4-6 god.	11-12 god.	14-16 god.	Odrasla dob
Hepatitis B (HB cjepivo)	HB cjepivo-1											A, C
		HB cjepivo-2 (1 mjesec nakon prvog cjepiva)			HB cjepivo-3 (5 mjeseci nakon drugog cjepiva)					HB cjepivo-1,2,3 (oni koji prethodno nisu cijepljeni)		
Diphtheria, Tetanus, Pertussis (DTaP or DTP)		DTaP-1 ili DTP-1	DTaP-2 ili DTP-2	DTaP-3 ili DTP-3		DTaP-4 ili DTP-4		DTaP-5 ili DTP-5	B, Td buster doza svakih 10 godina			
Hemofilija tipa B (Hib)		Hib-1	Hib-2	Hib-3	Hib-4							
Polio		Polio-1	Polio-2		Polio-3			Polio-4				C
Ospice, zaušnjaci, rubeola (MMR)					MMR-1			MMR-2	MMR-2 (ako nije u dobi od 4-6)			C, D
Varičela (vodene kozice)					Varičela-1				Varičela-1 (ako nije prethodno primijenjeno)			C, E
Gripa	Svake godine. Ljudi u dobi od 65 godina i stariji. Zdravstveni radnici i drugi ljudi visokog rizika. Oni u dobi od 2 godine ili stariji s kroničnim bolesnim stanjima, kao što su astma, srčane bolesti i dijabetes. Obratite se liječniku.											
Pneumokokna pneumonija	Jednom ili ponovo nakon 5 godina kod ljudi visokog rizika. Oni u dobi od 65 godina i stariji. Oni u dobi od 2 godine ili stariji s kroničnim bolesnim stanjima, po savjetu liječnika. Oni koji žive u posebnim okolnim i društvenim uvjetima, kao što je stanovništvo američkih Indijanaca. Obratite se liječniku.											
Hepatitis A	Dvije doze: 2. cjepivo, 6 mjeseci nakon 1. cjepiva. Oni u dobi od 2 godine ili stariji kod putovanja u određene zemlje (vidi niže »C«). Ljudi s kroničnim jetrenim oboljenjem ili oni koji su podložni visokom riziku za Hepatitis A. Obratite se liječniku.											
A	Zdravstveni radnici i drugi ljudi visokog rizika. Obratite se liječniku.											
B	Buster doza nakon 5 godina može biti potrebna za zaštitu tijela od infekcija. Obratite se liječniku.											
C	Putovanja u određene zemlje. Obratite se liječniku ili mjesnoj zdravstvenoj ustanovi.											
D	Dvije doze u razmaku od najmanje 4 tjedana. Obratite se liječniku. Odrasli rođeni 1957. godine ili kasnije trebaju primiti najmanje 1 dozu ako se ne dokaže imunitet. Odrasli visokog rizika (studenti, zdravstveni radnici itd.). Kontraindicirano u trudnoći ili kod mogućnosti pojave trudnoće u okviru 3 mjeseca.											
E	Dvije doze u razmaku od najmanje 4-8 tjedana. Svi odrasli povećane osjetljivosti i ljudi visokog rizika (zdravstveni radnici, učitelji male djece, odgojitelji na produženom boravku itd.) Oni s pouzdanom povijesti vodenih kozica mogu se smatrati imunima. Kontraindicirano u trudnoći ili ako postoji mogućnost trudnoće u okviru od mjesec dana.											

*Cijepljenje se ne treba odgoditi zbog manjih oboljenja.

24-a, Otpornost i imunitet na bolesti



24-b, Mudra djevojka brine se da ima dovoljno sati sna, da jede hranjive obroke, da pere zube ispravno barem dvaput na dan i da često pere ruke

- Koje su bolesti raširene na vašem području? Koja cijepljenja liječnici ili radnici zdravstvene ustanove preporučuju? Koliko se puta trebaju dobiti? Što možemo poduzeti da cijepljenjem zaštitimo svoju obitelj? Recite sestrama kada i gdje se provodi cijepljenje. Predložite sestrama da odrede vrijeme kada će to obaviti.
- Pokažite sliku 24-a, »Otpornost i imunitet na bolesti«. Omogućiti sestrama da prouče tablicu u svom priručniku.

Dobre zdravstvene navike pomažu u sprječavanju bolesti

- Pokažite sliku 24-b, »Mudra djevojka brine se da ima dovoljno sati sna, da jede hranjive obroke, da pere zube ispravno barem dvaput na dan i da često pere ruke«.

Možemo razvijati navike koje će pridonijeti boljem zdravlju. Neke od tih navika su: noću dovoljno spavati, jesti raznoliku hranu i svaki dan bar malo vježbati. Potrebne su nam također dobre navike za uklanjanje tjelesnih izmetina. Također su dobre navike što ih moramo stvoriti redovito kupanje, pranje zubi i njihovo čišćenje zubnim koncem nakon svakog jela, pranje ruku nakon obavljanja nužde i pokrivanjem usta kod kašljanja ili kihanja. U tropskom podneblju svatko mora nositi obuću i druga pokrivala za noge što sprečavaju zarazu.

- Zatražite od sestara da ispričaju kako su naučile ili kako su podučavale članove obitelji da steknu dobre zdravstvene navike.

Kad dođe bolest

Bolest obično donosi promjenu u osjećanju te u izgledu i ponašanju našega tijela. Iznenađna promjena ili velika promjena često je znak da nešto nije u redu. Neke promjene koje su simptomi bolesti su: bol, vrućica, groznica, gubitak teka, mučnina, bljedilo, vrtoglavica, slabost, osip, svrbež, otok i proljev.

Obolimo li, moramo poći u zdravstvenu ustanovu ili k liječniku da saznamo kako ćemo najlakše preboljeti. Mogu također pomoći i svećenički blagoslovi. Gospod očekuje da nešto učinimo da primimo blagoslove. Prepustit ćemo liječniku neka on vodi u pitanjima liječenja. Zatim dodajmo dobre zdravstvene navike, vjeru, molitve i svećeničke blagoslove. Budemo li to činili, preboljet ćemo većinu bolesti .

- Što možemo učiniti danas ili ovoga tjedna za sprečavanje bolesti?

Zaključak

Gospodnji smo radnici na ovoj zemlji. Da bismo mu uspješno služili, moramo biti zdravi. Moći ćemo pomoći graditi Sion, budemo li mi sami zdravi i budemo li odgajali zdravu djecu.

Gospod nam je pružio mnogo načina za sprečavanje bolesti i oboljenja. Očekuje da ćemo postupiti mudro i učiniti sve što možemo. Očekuje da se pomno brinemo za bolesnike. Obećao nam je da se vjerom, molitvom i moću svećeništva možemo iscijeliti, sukladno njegovoj volji. Predsjednik Brigham Young je podučavao: »Nastojmo dakle produžiti svoj sadašnji život što je više moguće pridržavajući se svakog zakona o zdravlju i stvarajući pravu ravnotežu između rada, učenja, odmora i razonode te se tako pripremimo za bolji život. Svoju djecu naučimo ta načela« (*Discourses of Brigham Young*, odabrao John A. Widtsoe [1954.] str. 186).

Poticaaj

Primijenite načine spomenute u ovoj poduci kako biste podučili članove svoje obitelji da steknu dobre zdravstvene navike. Proučite tablicu na slici 24-a.

Učiteljčina priprema

Prije prolaženja ove poduke:

1. Posjetite mjesne zdravstvene ustanove i saznajte kakvo cijepljenje se može obaviti u vašoj zajednici. Saznajte kakve papire i kartone morate sa sobom ponijeti na cijepljenje.
2. Zadužite polaznice razreda da iznesu priče, odlomke iz Pisama ili citate po vašem izboru.

VRTLARSTVO

P o d u k a b r . 2 5

Svrha je ove poduke da nam pomogne započeti s obrađivanjem vrta ili poboljšati sadašnji vrt.

Naši proroci traže da obrađujemo vrt

Predsjednik Spencer W. Kimball pozvao je svece posljednjih dana posvuda da proizvode za sebe hranu. Već nekoliko godina on traži da svaka obitelj obrađuje svoj vrt. On kaže: »Potičemo vas da uzgajate svu hranu koju ikako možete na svom zemljištu. Maline, vinova loza, voćke – sadite ih ako je podneblje pogodno za njih. Uzgajajte povrće i hranite se njime iz svoga vrta. Pa i oni koji stanuju u stanovima... mogu općenito uzgajati nešto hrane u loncima i rasadnicima. Proučite najbolji način kako ćete sami sebi uzgajati hranu. Neka vam vrtovi budu... uredni i privlačni, a i plodni. Imate li djece u kući, uputite i njih u to i povjerite im dužnosti« (u Conference report [Izvešće sa sabora], travanj 1976., str. 170–171; »Spremnost obitelji« ili *Ensign*, svibanj 1976., str. 124).

Kad predsjednik Kimball traži od svakoga od nas da obrađuje vrt, on nas podsjeća na riječi Gospodinove: »Što me zovete 'Gospodine, Gospodine!', a ne činite što zapovijedam« (Luka 6:46).

Ima velikih razloga zašto nas naši proroci tako savjetuju. Vrtlarstvo pruža mnoge blagodati. Ono povećava naše poštivanje prirode. Ono potiče obitelj da radi zajedno. Kad imamo vrt koji dobro rodi, nismo za hranu posve ovisni o drugima. Možemo birati usjeve koje volimo i koji pružaju hranjivu prehranu. Uzgajanje svoje hrane daje nam zadovoljstvo da se sami skrbimo za sebe. Možemo također sa svojim susjedima razmjenjivati proizvode, štedjeti novac i pomagati onima u potrebi.

- Zatražite od sestara neka protumače blagodati što ih imaju od svoga vrta.

Započnite planom

Prije nego što zasijemo svoj vrt, moramo donijeti neke odluke.



25-a, Oni koji žive u stanovima mogu saditi u loncima i staklenicima



25-b, Odaberite i sadite hranu koja dobro uspijeva na vašem podneblju i zemljištu

Gdje saditi

- Pokažite sliku 25-a, Oni koji žive u stanovima mogu saditi u loncima i staklenicima.

Moramo najprije odlučiti gdje ćemo zasaditi vrt. Vrt zaslužuje najbolji mogući smještaj. On će biti najdragocjeniji komad zemljišta. Valja izabrati sunčano mjesto s barem šest sati sunca dnevno. Treba ispitati sastav zemljišta. Neka su zemljišta tako pjeskovita da ne drže vodu, ili su tako puna gline da se voda u mlakama skuplja na površini i vrlo polagano protječe. Ako je tako, moramo dodati komposta ili zemlje suprotnog sastava da se ono popravi. Ako nema dovoljno kiše, treba imati vode pri ruci. Ako je moguće, vrt treba biti blizu kuće. On ne smije biti tako daleko da je teško onamo poći raditi nekoliko puta tjedno. Valja odabrati mjesto koje nije previše strmo, inače će voda otplaviti i zemlju i sjemenje. Ako morate vrtlariti na strmoj padini, izorite brazde poprijeko, a ne niz padinu. Oni koji žive u stanu mogu uzgajati biljke u loncima i staklenicima.

Oni koji žele veći vrt mogu prekopati dvorište ili cvijetnjak, uzajmili ili unajmili zemljište. Dvije obitelji u Njemačkoj pronašle su način kako će doći do vrta:

»'Mi smo dvije obitelji iz misije u Frankfurtu, a [pišemo vam] da vam nešto ispričamo o svom vrtu.

Nije lako naći komad zemljišta u velegradu kao što je Frankfurt – to je maleni vrt – a kad smo ga unajmili, izgledao je poput pustinje s porušenom ogradom, ruševnom kućicom, sav obrastao korovom. Ipak nas nije obeshrabrio.

Najprije smo podigli novu ogradu, popravili kućicu i sav vrt prekopali. U proljeće smo zasijali povrće, a susjedi nam rekoše da ono neće narasti. Ima mali potocić do kojega možemo stići biciklima [i sa sobom ponijeti posude], pa tako donosimo vodu. Molili smo Gospoda da blagoslovi naš vrt. Gospod je uslišao naše molitve. Sve je povrće niknulo. Tako je divno gledati biljke kako rastu« (citirao Spencer W. Kimball u Conference report [Izvešće sa sabora], listopad 1976., str. 5 ili *Ensign*, studeni 1976., str. 5)

Što saditi

- Pokažite sliku 25-b, »Odaberite i sadite hranu koja dobro uspijeva na vašem podneblju i zemljištu«.

Zatim moramo odlučiti što ćemo saditi. Neki su vrtovi prostrani, a drugi imaju samo malo prostora. Ako je prostor ograničen, valja izabrati usjeve koji rastu uvis, kao jagode penjačice, grah uz motku ili rajčice na stupićima. Odabrati sjemenje koje obilato rodi, kao bundeve

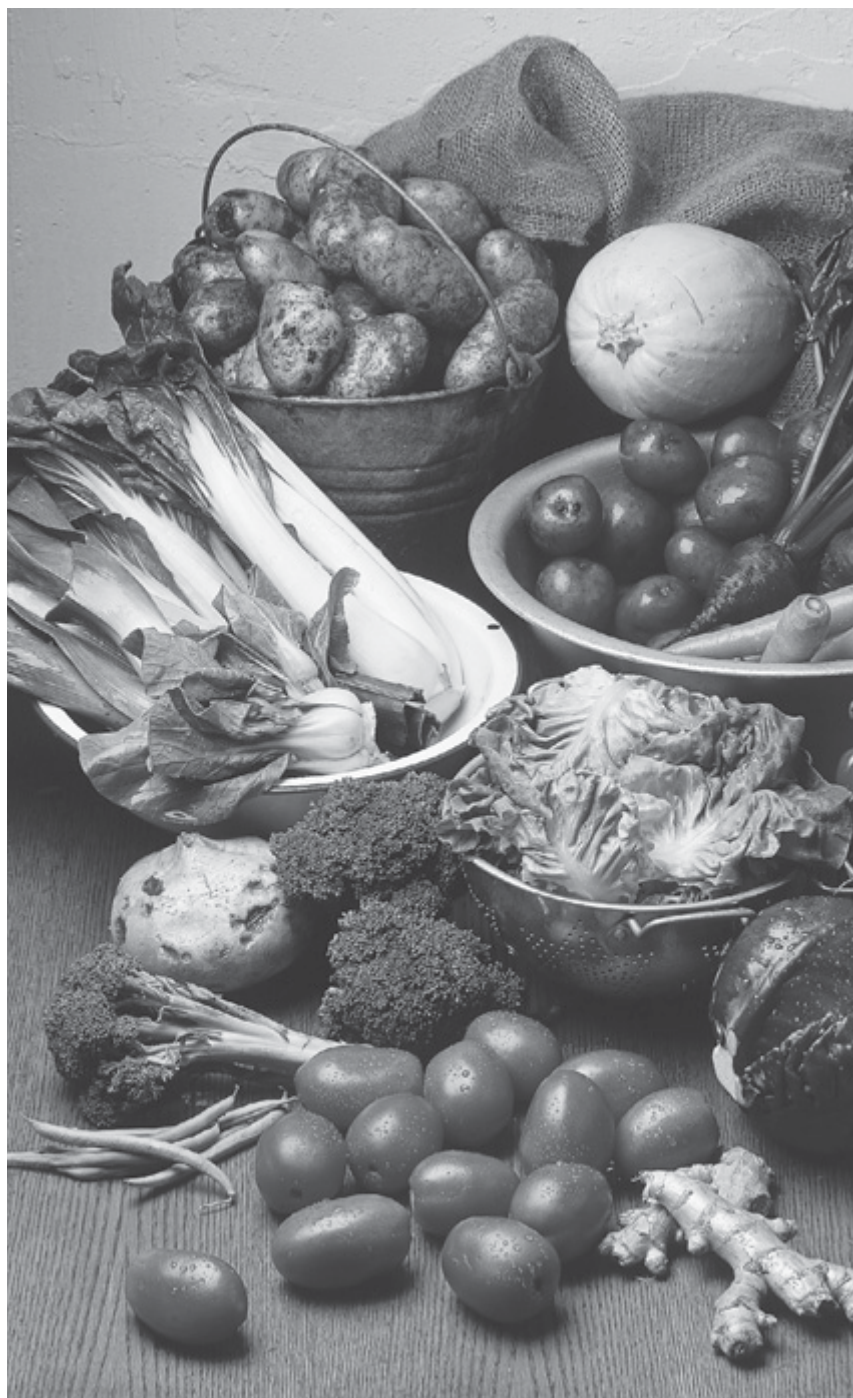

25-c, Primjerci skupina povrća

i rajčice, a ne usjeve gdje iz svake sjemenke iziđe samo jedna biljčica, kao radič.

Treba odabrati bilje koje će vašoj obitelji dati hranjivih sastojaka koji su im potrebni. No, treba izbjegavati hranu koju oni ne vole i neće jesti. Odaberite one biljke koje dobro uspijevaju na vašem podneblju i zemljištu.

- Pokažite plakat na kojemu je popisano voće, povrće, mahunarke, korijenje i žitarice što uspijevaju na vašem području ili te podatke napišite na ploču. Koji usjev daje najviše hrane na ograničenom prostoru?

Dobra je zamisao iscrtati kartu vrta svake godine dok se planira sadnja. Biljke neće uspijevati na istom mjestu godinu za godinom. Ako se usjevi ne izmjenjuju, oni su sve slabiji i slabiji.

- Pokažite sliku 25-c, »Primjerci skupina povrća«.

Kada saditi

Nadalje treba odlučiti kada ćemo saditi. Svaka hrana uspijeva najbolje pod najpovoljnijim uvjetima. Neki usjevi uspijevaju bolje za sušnog razdoblja, dok drugi vole više vode. Neki usjevi najbolje uspijevaju za hladnijeg vremena: repa, kupus, mrkva, salata, crveni luk, grašak i špinat. Drugi pak bolje uspijevaju za toplog vremena: grah, kukuruz, dinje, bundeve i rajčice.

- Pokazati plakat na kojem ja označeno vrijeme sadnje za pojedine usjeve koji uspijevaju u vašem kraju ili te podatke napišite na ploču.

Pripremite zemljište

Četiri do šest tjedana prije sadnje, očistite zemljište od korova, patrljaka, kamenja, smeća i grančica. Rastresite zemlju lopatom ili motikom da voda lakše protječe. U vrijeme sadnje zemlja mora biti usitnjena, ne grudasta.

- Pokažite sliku 25-d, »Prije sadnje dobro pripremite zemljište«.

U to vrijeme zemljište se može znatno poboljšati. Kompost, istrunulo biljno i životinjsko gnojivo može popraviti sastav i pjeskovitog i glinenog zemljišta. To također pomaže da usjevi bolje rode jer im daje više hranjivih sastojaka. No kompost se ne može pripremiti i staviti u zemlju isti dan. Treba četiri do šest mjeseci za proizvodnju komposta koji se može staviti u zemlju. Zbog toga neki ljudi svake godine slažu gomilu komposta, a stavljaju ga u vrt slijedeće godine.

Možete naučiti kako napraviti vlastiti kompost uz pomoć knjiga iz knjižnice, savjetnika za poljoprivredu ili iskusnog vrtlara.

- Zamolite sestre koje su već pravile kompost da objasne kako ga one slažu.



Očistite zemljište od korova, patrljaka, kamenja, smeća i grančica.



Rastresite zemlju lopatom ili motikom.



Dodajte kompost da se kvaliteta tla poboljša.



Usitnite zemlju prije sadnje.

25-d, Prije sadnje pripremite zemljište

Zasadite vrt

Na područjima gdje je kratko razdoblje rasta, bit će možda potrebno započeti sijanje pod krovom u rasadniku. Ako se počne vani, treba posijati sjemenje u ravne redove da se može razlikovati povrće od korova. Ostavite mjesta među pojedinim sjemenkama. Trebate saznati kad je vrijeme za sijanje pojedinih usjeva te ih sijati na taj datum. Sadite u jedan red istog usjeva, kao što je kukuruz, svaki tjedan po nekoliko sjemenki tijekom nekoliko tjedana. Tako će biti duže razdoblje zrenja usjeva.

Sjemenke su različite veličine. Ako se zasade na istu dubinu, neće izrasti. Ne sadite nijednu sjemenku dublje nego što iznosi trostruki njezin promjer. Tada čvrsto zemlju povaljajte. Uvjerite se da je dosta prostora ostavljeno između redova kako bi se zemlja mogla izmrviti oko biljaka dok one rastu.

Zemljište mora biti vlažno kad se sjeme posije. Ako se zemlja osuši, sjeme neće niknuti.

Obrađujte vrt

Sve planiranje, pripremanje i sijanje bit će bezuspješno, ako se poslije toga ne brinemo za svoj vrt. Morat ćemo učiniti ovo:

Zalijevati

Dobro zalijevati vrt, barem jedanput tjedno, ako nema dovoljno kiše. Zemlja mora biti vlažna do dubine od sedam palaca odmah nakon zalijevanja. Uvijek treba zalijevati kad nije jako sunce tako da se zemljište ne sprži.

Postaviti stelju

Kad je biljka izrasla nekoliko palaca, treba iščupati sav preostali korov. Posujte piljevinu, postavite izgužvane novine, travu, lišće ili slamu dva ili tri palca visoko oko biljaka i između redova. Ta stelja ne dopušta da se zemlja osuši ili previše zagrije. Oni koji upotrebljavaju stelju, znaju da ne moraju mnogo plijeviti korov.

Okopavati

Korov otima vodu i hranjive sastojke biljkama. Treba ga čupati rukom ili ga kopati motikom. Gusta stelja zaustavit će malo korov da ne raste, ali će trebati svaki tjedan izvrnuti stelju na jedan kraj da bi se zemlja usitnila motikom. Nakon okopavanja zemljišta zamijeniti stelju.

Paziti na štetne insekte

Insekti napadaju biljke i mogu uništiti usjev. Valja paziti da se otkinu svi zreli plodovi prije nego počnu trunuti. Ako se to ne učini, insekti će se njima hraniti. Isto tako treba ukloniti sve biljke koje su prestale rađati. Insekte treba uništavati rukom, ispirati ih vodom ili se poslužiti



25-e, Vrt može biti od velike koristi obitelji

insekticidima. Nakon uporabe insekticida treba paziti da se plodovi operu prije jela.

Brati plodove

Ako se voće i povrće ubere neposredno prije kuhanja, jela ili ukuhanja, oni će zadržati najbolji ukus i hranjivost. Neki usjevi, kao što su krastavci, mnogo više rode ako se češće beru. Ne smijemo pustiti da prezore, da uvenu ili da se osuše. Lisnato povrće treba brati dok je lišće još mlado i meko.

- Pokažite sliku 25-e, »Vrt može biti od velike koristi obitelji«.
- Koje koristi imamo od vrta kada planiramo, pripremamo, sijemo i brinemo se za nj?

Zaključak

Da Gospoda ljubimo i da se u nj uzdamo možemo dokazati čineći ono što proroci od nas traže. Svaki će od nas primiti blagoslove bude li htio planirati i obrađivati svoj vrt, zatim se za nj brinuti da bude uredan i da dobro rodi. Predsjednik Kimball nam savjetuje: »Svoje tratine i vrtove držite uredno. Kakve god su vam prilike, neka vam prostori je zrače urednošću, ljepotom i srećom. Dobro planirajte i svoj plan ostvarujte uredno i sustavno« (u Conference report [Izvješće sa sabora], travanj 1976., str. 171 ili *Ensign*, svibanj 1976., str. 125).

- Pročitajte Nauk i saveze 59:16–19.

Poticaј

Planirati kako početi obrađivanje vrta ili poboljšati ga. Sjetiti se da cijela obitelj može raditi zajedno kako bi imali plodan vrt.

Učiteljičina priprema

Prije prolaženja ove poduke:

1. Saznajte sljedeće u knjižnici, kod mjesnih poljoprivrednih stručnjaka ili iskusnijih vrtlara:
 - a. Koji usjevi najbolje rode u vrtu kraj kuće;
 - b. Koje je vrijeme sijanja za svaki pojedini usjev;
 - c. Kako uspješno složiti gomilu komposta u vrtu;
 - d. Kako zalijevati, plijeviti, paziti na štetu od insekata, kako stavljati stelju i okopavati vrt.
2. Pripremite plakate kako je predloženo u ovoj poduci ili te podatke napišite na ploču.
3. Zadužite polaznice razreda da iznesu priče, odlomke iz Pisama ili citate po vašem izboru.

KUĆNA RADINOST

P o d u k a b r . 2 6

Svrha je ove poduke da nam pomogne naučiti kako se početi više oslanjati na vlastite snage proizvođači kod kuće ono što nam je potrebno.

Oslanjanje na vlastite snage

Predsjednik Spencer W. Kimbail je rekao: »Potičemo sve obitelji svetaca posljednjih dana da se počnu više oslanjati na vlastite snage i postanu neovisniji« (u Conference report [Izvješće sa sabora], travanj 1976., str. 170 ili *Ensign*, svibanj 1976., str. 124). Postoji važan razlog za taj savjet. Predsjednik Marion G. Romney je to protumačio: »Živimo u posljednje dane... Živimo upravo u razdoblju što neposredno prethodi drugomu dolasku Gospodina Isusa Krista. Govori nam se da se tako spremamo i živimo da možemo biti ... neovisni o bilo kojem drugom stvorenju što je ispod celestijalnog kraljevstva« (u Conference report [Izvješće sa sabora], travanj 1975., str. 165). (Vidi NiS 78:13–14).

- Pokažite sliku 26-a, »Pilići mogu se uzgajati za hranu na malom prostoru«.

Predsjednik Kimball nas je savjetovao da budemo samostalni jer će se obistinuti drevna proroštva. On je rekao: »Mislim da sad dolazi vrijeme kad će biti više nedaća, kad će biti više orkana i više poplava... više potresa... Mislim da će se oni umnažati vjerojatno kako se približava svršetak, pa stoga moramo na to biti pripravnici« (u Conference report [Izvješće sa sabora], travanj 1974., str. 184).

Predsjednik Kimball je također rekao:

»Dođu li teška vremena, mnogi će željeti da su barem napunili sve svoje staklenke voćem, i da su obradili vrt u svom stražnjem dvorištu, i zasadili koju voćku i koji grm bobičastog voća te se tako pobrinuli za svoje potrebe.

Gospod je zacrtao da budemo neovisni o bilo kojem stvorenju, a mi zapažamo kako, eto, i mnogi poljodjelci kupuju mlijeko iz mljekara, a kućevlasnici iz trgovine nabavljaju vrtno povrće. Pa kad bi kamioni



26-a, Pilići mogu se uzgajati za hranu na malom prostoru

jednom zakazali da napune police u trgovini, mnogi bi ostali gladni« (u Conference report [Izvješće sa sabora], listopad 1974., str. 6 ili *Ensign*, studeni 1974., str. 6).

- Zamolite sestre neka zamisle kako bi bilo kad bi sve trgovine bile zatvorene, a one bi se same morale pobrinuti za sve. Zapitajte ih što bi u takvim prilikama voljele proizvoditi kod kuće.

Kako možemo priskrbiti za svoje potrebe

Biskup Vaughn J. Featherstone podučavao je koje sve vještine moramo razvijati da bismo se mogli brinuti za svoje potrebe: »Eto, nešto o kućnoj radinosti: Uzgajajte životinje gdje god to dopuštaju sredstva i mjesni propisi. Sadite voćke, vinovu lozu, grmove bobičastog voća i povrće. Tako ćete za svoju obitelj proizvesti hranu, od koje se najveći dio jede svježe. Druga se hrana koju proizvodimo može spremati i uvrstiti kao dio kućne zimmice. Gdje je god to moguće, proizvodite i druge, nejestive proizvode potrebne za život. Šivajte i krpajte odjeću. Izrađujte ili gradite potrebne predmete. Mogao bih nadodati: uljepšavajte, popravljajte i održavajte svu svoju imovinu« (»Food Storage« [»Spremanje hrane«], *Ensign*, svibanj 1976., str. 117).

Da bi se držali uputa biskupa Featherstonea, moramo naučiti kako ćemo se priskrbiti za sebe na sljedeće načine:

- Izvjesite plakat sa sljedećim popisom ili te podatke napišite na ploču:

1. Držati domaće životinje.
2. Saditi voćke, grmlje i lozu.
3. Zasaditi povrće u vrtu.
4. Prerađivati i spremati hranu.
5. Šiti i krpiti.
6. Izrađivati ili graditi potrebne predmete.
7. Popravljati i održavati imovinu.

Držati domaće životinje

Imamo li dovoljno zemljišta i živimo li u mjestu gdje zakonito možemo držati domaće životinje, trebali bismo uzgajati bar neke od njih. Prije negoli odlučimo koje ćemo životinje uzgajati, moramo nešto naučiti o hrani, zaklonu i njezi koja im je potrebna da budu zdrave. Na vrijeme se moramo pripremiti da bismo ih mogli njegovati. Kokoši, kunići, patke i koze su neke od životinja koje je dosta lako uzgajati.



Koristite štapić položen preko vrha rupe kao pomoć za određivanje dubine sadnje drveta.

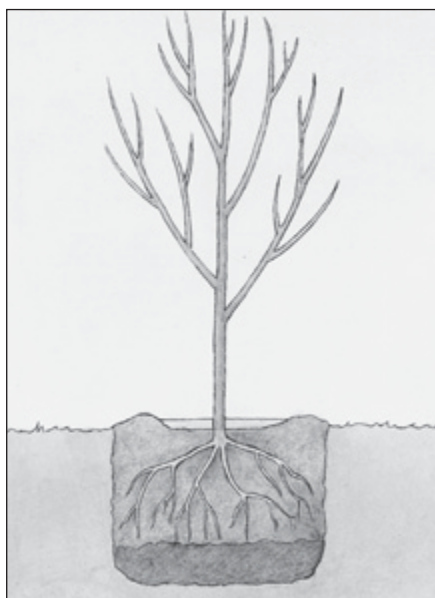

Dodajte kompost u tlo da biste pomogli rast korijenja. Voda ne smije oticati prebrzo.

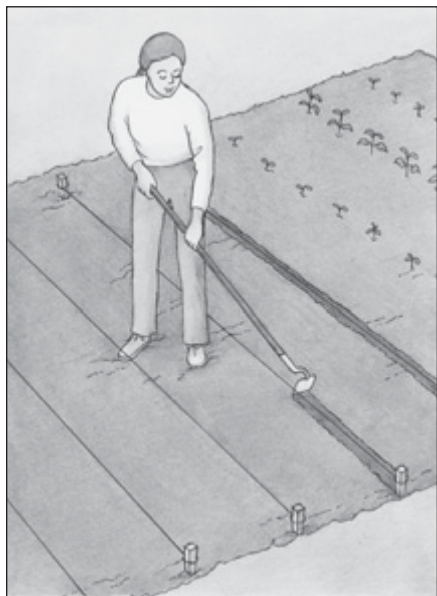

Konopac zavezan za stupove može se koristiti da bismo dobili ravne gredice.



Sadite svaki tjedan jednu gredicu s drugim usjevom da biste produžili vrijeme berbe.

- Porazgovarajte o vrstama domaćih životinja koje se najviše uzgajaju vašem kraju. Porazgovarajte o hrani, zaklonu i njezi koju svaka od njih iziskuje.

Saditi voćke, grmlje i lozu

- Pokažite sliku 26-b, »Sadnja drveća i povrća«.

Voćke, loza i grmlje rađaju plodove svake ili svake druge godine. Ne treba ih, kao povrće, saditi svake godine. No, one vjerojatno neće nekoliko godina nakon sadnje davati ploda. Trebamo ih posaditi što je prije moguće tako da imamo voća kad nam bude najpotrebnije.

Svako stablo, loza i grm zahtijevaju dovoljno vode. Moramo nadzirati nametnike i bolesti na njima. Neka stabla i grmlje izrastu mnogo veća od drugih, stoga i prije no što ih posadimo moramo saznati koliko im prostora treba kad posve odrastu.

- Porazgovarajte koje voćke, loza i grmlje bobičastog voća dobro rađaju u vašem kraju. Porazgovarajte o njezi koju svako od njih traži.

Zasaditi povrće u vrtu

- Pokažite sliku 26-c, »Obitelj zajedno radi u svom vrtu«.

Predsjednik Kimball je zatražio da svaka obitelj ima svoj povrtnjak. On nam osigurava svježju hranu a tako i dodatnu hranu za zimnicu. Poduka br. 25 u ovom priručniku, »Vrtlarstvo«, obrađuje tu temu.

Prerađivati i spremati hranu

- Pokažite sliku 26-d, »Hrana se može skladištiti, konzervirati ili sušiti kako bi se koristila kad svježji proizvodi nisu dostupni«.

Već mnogo godina naši proroci od nas traže da prerađujemo i spremamo hranu za sebe, osim ako to nije u vašem području zakonom zabranjeno. Moramo spremati hranu za slučaj kad nema pri ruci nikakve druge hrane. Kad je u jesen 1974. Honduras poharan orkanom, članovi Crkve bili su presretni što su osušili i spremili nešto hrane. Samo nekoliko mjeseci prije orkana predsjednik misije ih je upozorio na nesreću što se sprema. On ih je pozvao da sustavno počnu spremati hranu. Grah, brašno, riža i ostali bitni proizvodi spasili su svece od gladi. (Vidi Bruch Chapman, »Hurricane in Honduras« [»Orkan u Hondurasu«], New Era, siječanj 1975., str. 30–31).

Da bismo očuvali i spremili hranu, možemo:

Spremiti je pod zemlju. Taj je način pogodan za neko korijenasto povrće i neko zeleno, lisnato povrće, ako nema previše kiše ili problema s odvodnjavanjem.



26-c, Obitelj zajedno radi u svom vrtu



26-d, Hrana se može skladištiti, konzervirati ili sušiti kako bi se koristila kad svježiji proizvodi nisu dostupni

Osušiti ga. Za topla, sunčana vremena voće i povrće može se osušiti na suncu. No, ono se mora pokriti ili unijeti pod krov dok kiši. Dok se voće suši, mora se ono zaštititi od muha i drugih kukaca.

Spremiti ga u staklenku. Taj je postupak jednostavan, ali pogibeljan, ako se postupi neispravno. Ako se to dobro uradi, spremanje u staklenku je dobar način spremanja hrane i čuvanja njezina okusa. Pravo spremanje u staklenke zahtijeva barem uređaj za pasterizaciju. (Potreban pribor može poslužiti za nekoliko obitelji.) Ovaj postupak zahtijeva također da se staklenke zaštite od loma.

Osoliti ili ukiseliti. To je jeftin način spremanja plodova, povrća i mesa. Zahtijeva vrlo malo ili ništa pribora.

- Porazgovarajte o ustaljenim načinima spremanja hrane u vašem kraju. Porazgovarajte o novim načinima koje bi sestre željele naučiti.

Šiti i krpiti

- Pokažite sliku 26-e, »Pribor koji se koristi pri šivanju, kuhanju i radovima po kući«.

Trebamo naučiti šiti i krpiti svoju odjeću. Da bismo bili pripravnici za teška vremena, trebamo također naučiti kako prekrojiti staru odjeću. Dobra je zamisao stvoriti zalihu tkanine za krojenje odjeće u slučaju da je ponestane. Uz odjeću možemo naučiti kako se izrađuju mnogi drugi predmeti: posteljina, zavjese za prozore i prostirke za pod, ručnici, stolnjaci, presvlake ili pokrovcici za pokućstvo. Možemo također naučiti i druge vještine kao što su: tkanje, prošivanje, pletenje, kukičanje i druge oblike ručnog rada. Sve to može uljepšati i našu odjeću i naš dom.

- Što možemo sašiti ili izraditi za svoj dom?

Izrađivati ili graditi potrebne predmete

U slučaju prirodne nepogode moramo biti spremni da sami kod kuće kuhamo, ugrijemo hranu i kuću, čistimo svoju odjeću, svoje tijelo i okoliš. Važno je stoga imati uvijek zalihe goriva, sapuna ili naučiti kako se to izrađuje da bismo bili spremni za slučaj nevolje.

Za takve nevolje može nam se također ukazati potreba da popravljamo kuće, silose ili staje. Važno je stoga da članovi obitelji nauče raditi s drvetom i drugom građom i služiti se alatom. Tada će oni moći izrađivati i popravljati svoju imovinu.

- Poznajemo li ljude vješte obrtima u našem kraju? Kako ćemo potaknuti članove svoje obitelji da nauče te vještine?



26-e, Pribor koji se koristi pri šivanju, kuhanju i radovima po kući

Popravlјati i održavati imovinu

Želimo uštedjeti vrijeme i novac i izbjeći ovisnost o drugima. Da bismo to postigli, moramo naučiti kako ćemo popravlјati i održavati svoju imovinu.

- Zašto je važno održavati svoju imovinu u dobrom stanju?

Naučiti vještine koje ne znamo

Crkva preporučuje održavanje posebnih sati radi učenja vještina potrebnih za življenje oslanjanjem na vlastite snage. Neke su od nas naučile takve vještine kojima možemo podučiti i druge sestre. Ako ima nekih vještina koje ne znamo, možemo potražiti one koji nas u tom mogu podučiti. Možemo nešto naučiti i iz knjiga i časopisa, na satima domaćinstva, od vladinih radnika ili iz školskih programa.

- Upitajte sestre koje vještine poznaju i ohrabrite ih da podučavaju druge tim vještinama. Objasnite im gdje u općini postoji mogućnost učenja tih i drugih vještina. Kako možemo pomoći svojoj djeci i ohrabriti ih da nauče korisne vještine?

Čak je i u Starom zavjetu Gospod poticao svoj narod da se oslanja na vlastite snage i bude neovisan. Izreke opisuju vrsnu domaćicu koja se služi svojom vještinom kako bi opskrbila svoj dom:

»Pribavlјa vunu i lan, i vješto radi rukama marnim...

...plodom svojih ruku sadi vinograd...

Rukama se maša preslice i prstima drži vreteno.

Siromahu dlan svoj otvara, ruke pruža nevolјnicima.

Ne boji se snijega za svoje ukućane, jer sva čeljad ima po dvoje haljine...

Na vladanje pazi ukućana i ne jede kruha besposlice« (Izreke 31:13, 16, 19–21, 27).

Zaključak

Gospodnji je naum da teškoće i kušnje budu dio našega života na zemlji. No, on nam je milostiv. On je pronašao načina kako ćemo rješavati teškoće. Preko svojih proroka, Gospod nas je savjetovao kako ćemo sami za sebe proizvoditi. Ako slijedimo te savjete, nećemo se plašiti teških vremena, jer ćemo biti pripravnici. Gospod je rekao:

»Budete li pripravnici, bojati se nećete« (NiS 38:30).

Poticaј

Odlučite kakve vještine trebate vi i vaša obitelj naučiti. Počnite još ovaj tjedan učiti i uvježbavati barem jednu od tih vještina.

Učiteljičina priprema

Prije prolaženja ove poduke:

1. Ispitajte kako bi sestre mogle najlakše naučiti vještine kućne radosti, da li na satima u svom mjestu ili na posebnim satima u crkvi gdje bi ih mogli podučavati neki stručnjaci.
2. Raspitajte se kod državnih djelatnika ili kod iskusnijih ljudi kako bi ste saznali:
 - a. Koje se vrste domaćih životinja uzgajaju u vašem kraju i koje se najlakše uzgajaju.
 - b. Koje voćke, kakva loza i koje grmlje najbolje uspijeva u vašem kraju i kakvu njegu zahtijevaju.
 - c. Postoje li sati krojenja i šivenja. Ako ne postoje, vidjeti tko bi mogao podučavati polaznike razreda u šivanju.
 - d. Postoje li satovi na kojima bi članovi obitelji mogli naučiti kako se uređuje stan, izrađuje pokućstvo i drugi korisni predmeti. Ako ne postoje, pokušajte naći neke stručnjake koji bi bili voljni podučavati.
3. Pripremite plakat kako je predloženo u ovoj poduci ili te podatke napišite na ploču.
4. Zadužite polaznice razreda da iznesu priče, odlomke iz Pisama ili citate po vašem izboru.

OSOBNI I OBITELJSKI RAZVOJ

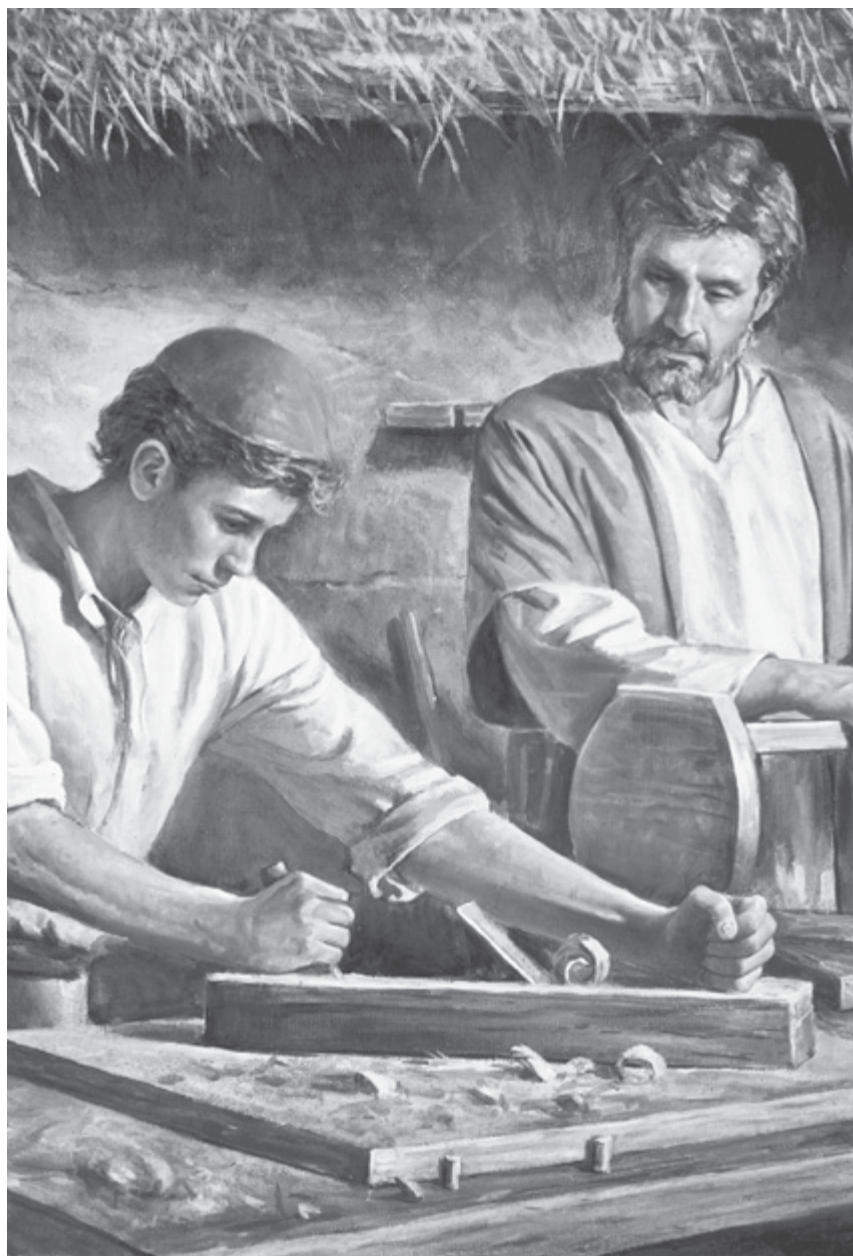

RAZVIJANJE TALENATA

P o d u k a b r . 2 7

Svrha je ove poduke da nam pomogne otkriti, razvijati i upotrebljavati osobne talente i sposobnosti koje nam je dao naš Nebeski Otac.

Svatko ima talente i sposobnosti

Predsjednik Spencer W. Kimball je rekao: »Bog nas je obdario talentima i vremenom, skrivenim sposobnostima i prilikama da ih upotrebljavamo i razvijamo u njegovoj službi. On, dakle, od nas, svoje povlaštene djece, mnogo očekuje« (*The Miracle of Forgiveness [Čudo oprosta]* [1969.] str. 100).

Ako nas netko upita koje talente imamo, što ćemo odgovoriti? Netko će od nas pomisliti da nema nikakvih talenata. Možda nismo uspješni na području umjetnosti, kao što su primjerice, pjevanje, plesanje ili književnost. No, vjerojatno imamo sposobnosti koje ne prepoznamo kao talente. Možda imamo naročit dar za organizaciju, za stvaranje prijateljstava, za uspostavljanje mira, podučavanje drugih ili njegovanje djece.

Ella, djevojčica u ranoj tinejdžerskoj dobi, bila je nesretna jer nije imala talenata poput njezinih starijih sestara. Ona nije privlačila pozornost ni dobivala priznanja kao one. Sva uplakana pođe ona k svojoj tetki Suzani jecajući: »Nitko me ne voli. Nisam ni za što.«

Kad je smirila Ellu i malo porazmislila, tetka Suzana reče: »Shvaćam kako se osjećaš, Ella. Zaista je teško živjeti kraj dvije vrlo poznate, nadarene starije sestre. Vjerojatno se zbog toga osjećaš manje vrijednom.« Tada tetka Suzana doda: »Ella, naš se Nebeski Otac svojski potrudio da svakoga od nas stvori kao nešto sasvim posebno. Ne pokušavaj biti kao netko drugi. Budi zahvalna za svoje talente i darove i potrudi se da ih oplemeniš.«

Tetka Suzana protumači da je Ella zbog svoje sposobnosti izvrsnoga postupanja s djecom bila zaista idealna njegovateljica djece. Ona nastavi:

»Čula sam kako tvoja majka govori... da ti uvijek dobro i s voljom obaviš posao i toliko činiš da u kući bude udobnije živjeti.

Jesi li, Ella, ikad zapazila da ti, kad je netko bolestan, znaš učiniti upravo ono što će najviše pomoći? [Kad sam ja bila bolesna], ti si nalažila vremena da mjesto mene obaviš moje poslove, da bude uvijek svježeg cvijeća kraj moga kreveta, znala si me obradovati svojim posjetima. Imaš ti, Ella, krasan um... Voliš školu i lijepo u njoj napreduješ... Imaš mnogo darova i talenata zbog kojih si nešto naročito baš takva kakva jesi.« A zatim tetka Suzana upita Ellu, zna li ona kako »nema, niti je ikad bilo, dva posve jednaka dijamanta...« Ona joj razjasni: »Upravo je to jedan od razloga da dijamant... od svega blaga na svijetu ima najveću vrijednost. Nema dva jednaka dijamanta, ali su svi oni dragulji. Nikad ne zaboravi, Ella, da si i ti dragulj.« (Vidi Daryl V. Hoole i Donette V. Ockey, *With Sugar 'n Spice*, [1966.] str. 19–21).

Naši talenti i naše sposobnosti darovi su od našeg Nebeskog Oca. Svaka je osoba obdarena nekim od tih darova.

Otkrivanje i razvijanje talenata

Bitno je otkriti i razvijati svoje talente. Apostol Pavao je rekao: »Ne zanemari milosnog dara koji je u tebi« (1. Timoteju 4:14). No, otkrivanje i usavršavanje talenata iziskuje napor.

▪ Kako možemo otkriti svoje talente?

Dok tragamo i pokušavamo otkrivati svoje osobne talente, trebamo moliti svoga Nebeskoga Oca za vodstvo. Možemo zatražiti i naročite blagoslove koji će nam pomoći da ih prepoznamo. Ako smo kad bili odijeljeni za neki crkveni poziv, možda je tad spomenut i koji talent, ili možda kad smo bili razriješeni službe. Možemo se upitati: »Koje su to odlike koje su mi pomogle da održim lekciju, da održim govor, da radim na kakvom poslu u odboru ili pomažem pripremati zabavu?« Trebamo promatrati i živote onih kojima se divimo. Potom možemo sebe provjeriti i vidjeti imamo li i mi nešto od njihovih odlika, barem u manjoj mjeri. Roditelji i rođaci, prijatelji i učitelji mogu nam pomoći da prepoznamo i razvijamo svoje talente.

Gdje postoje uređeni okoli Crkve, dostojni članovi mogu primiti blagoslov od patrijarha okola. Naročiti darovi i talenti nerijetko se objavljuju u patrijarhalnom blagoslovu. Možemo se time poslužiti kao putokazom u otkrivanju i razvijanju svojih talenata. Predsjednik Spencer W. Kimball je rekao: »Iskreno se nadamo da će svaka osoba, pa i mladi, dobiti priliku da prime patrijarhalni blagoslov« (u Conference report [Izvešće sa sabora] listopad 1977., str. 4 ili *Ensign*, studeni 1977., str. 4).

Sestra Nancy Seljestad iz Homera, Aljaska, pripovijeda kako je otkrila svoje talente. Zatražila je od svoga muža naročit blagoslov. Za vrijeme blagoslova on je bio nadahnut i rekao joj je da će joj se, ne bude li brzo razvila svoje talente, ti darovi oduzeti i dati nekomu drugomu. Ona veli:

»Ostala sam zapanjena, preplašena i ponižena.

To me natjeralo da razmislim... Ništa kod mene nije očito nalikovalo nekom talentu. Kako ću razvijati ono što ne razaznajem? Negdje duboko u meni mora, dakle, biti neki neiskorišten izvor darova koji su nepoznati, netaknuti, neupotrijebljeni...

Kao obraćenik promatram nadarene ljude koji su u Crkvi cijeli svoj život i uz vježbu već godinama razvijaju svoje talente za pjevanje, pisanje i govorenje. Ništa od toga ja nemam.

Iznenada mi sinu. Mogu početi od sklonosti i zanimanja što ih imam i tako otkrivati i upotrebljavati svoje talente u skromnim razmjerima.

Uz pomoć razmišljanja i molitve otkrila sam da imam sklonosti i zanimanja za:

Ljude: Odlučila sam provesti u djelo dobre namjere da druge usrećim koje sam nerijetko osjetila, ali malo kad dosljedno provela. Za početak ispekla sam pitu dječaćiču kojemu je majka bila odsutna od kuće.

Glazbu: Ne znam čitati note ni svirati na kakvu glazbalu, ali volim glazbu. Pošla sam do jedne sestre koja je glazbeno nadarena i rekla: 'Htjela bih nešto s vama pjevati u duetu.'

Dramu: Dobrovoljno sam se prijavila da preuzmem odgovornost za jednu od 'dramskih večeri' od kojih će se prihodi darovati mladima u našem ogranku za putovanje u hram.

Pisanje: Često osjetim snažne osjećaje kad me dirne nešto što drugi kaže ili učini. Odlučila sam zapisivati takve osjećaje kad se oni pojave i zapisano poslati onima koji su me ganuli...

Nema velikih izgleda da ću ikad postati 'slavna'... Pa ipak, ono što je moje, mogu podijeliti s onima koji su mi najdraži – sa svojom obitelji, članovima našega ogranka i susjedima. Možda su mali, ali ipak kadri da se razviju, dragocjeni i bogomdani – ti samo moji talenti« (»I Dug Up My Talents« [»Iskopah svoje talente«], *Ensign*, ožujak 1976., str. 31).

Možda su naši talenti skromni samo na početku. No, uz naporan rad oni će porasti. Usavršavanje jednoga talenta često pomaže pri otkrivanju drugoga. Naročito vježbanje ili službeno obrazovanje pomaže nam u usvajanju mnogih vještina. Svladavanje naročitih teškoća ili nedostataka također nam može pomoći da razvijemo nove talente. Kao

članovi Crkve Isusa Krista svetaca posljednjih dana imamo mnogo prilika za pronalaženje i razvijanje novih talenata kad prihvatimo poziv na službu. Mnogi od nas nisu pozvani radi onoga što možemo učiniti nego zbog onoga što možemo biti.

Starješina Franklin D. Richards kaže: »Često osobe zamoljene da preuzmu neki položaj u Crkvi običavaju reći: 'O, ne mogu to. Nemam toliko iskustva ili obrazovanja kao taj i taj koji je bio u toj službi.' No, uz vjeru, proučavanje, rad i molitvu Gospod će nam omogućiti da izvedemo ono što nam se čini nemogućim« (u Conference report [Izvjješće sa sabora], Sao Paulo Area Conference, 1977., str. 23).

Sestra Maria Teresa P. de Paredes, supruga bivšeg predsjednika Meksičke Veracruz misije, svjedoči: »Kad je žena aktivna u Crkvi, razvija ona čudesne talente za koje i nije znala da ih ima. Proučavajući evanđelje i primjenjujući ispravna načela na svakodnevni život, ona se mijenja u bolju ženu, sposobniju da ispuni svoje upravljanje u kući i da pomaže svojoj obitelji i zajednici« (citirao Carol Larsen u »The Gospel Counterculture« [»Evanđeoska protukultura«], *Ensign*, ožujak 1977., str. 23).

Predsjednik Brigham Young je rekao: »Svako postignuće, svaka uglađena vrlina, svako korisno stečeno znanje u matematici, glazbi i u cijeloj znanosti i umjetnosti pripada svecima« (*Discourses of Brigham Young*, odabrao John A. Widtsoe [1954.] str. 252).

Predsjednik Spencer W. Kimball očekuje dan kad će članovi Crkve biti veliki umjetnici i majstori svoga umijeća. On nas poziva da budemo vrsni u svojim talentima i umijećima. Upozorava nas da ne budemo zadovoljni s onim što je samo »dobro«, već da težimo za izvrsnim. On nas podsjeća da će više uspjeha polučiti oni koji svoje talente razvijaju uz pomoć Duha Svetoga. (Vidi »The Gospel Vision of the Arts« [»Evandeoski pogled na umjetnost«], *Ensign*, srpanj 1977., str. 3).

- Pokažite slike 27-a, »Žena tka odjeću« i 27-b, »Žena uči svirati gitaru«.

Služiti se talentima ili ih izgubiti

Kad smo otkrili i razvili svoje talente, Gospod od nas očekuje da se njima služimo. Ako se njima ne služimo, gubimo ih. Gospod je upozorio:

»No, s nekima od vas nisam zadovoljan, jer neće ni otvoriti usta svojih, nego skrivaju talent koji im predadoh, uslijed straha od ljudi. Jao takvima jer se gnjev moj raspali protiv njih!

I dogodit će se: Ako mi nisu više vjerni, neka im se oduzme i ono što imaju« (NiS 60:2–3).

Starješina Richard L. Evans pripovijeda o nekoj majci koja je bila zabrinuta »što joj kćerka radi ili ne radi s talentima i prigodama... Majka joj jednoga dana reče: 'Ja sam ti dala život. Daj nešto počni s njim!'« Starješina Evans nastavlja: »Možemo zamisliti kako Otac sviju nas govori otprilike isto: 'Dao sam vam život. Dajte počnite nešto s njime! Dajte, učinite od njea što najviše možete! Dao sam vam vrijeme, razum, dobru zemlju i sve što ona pruža – dajte, iskoristite to'« (u Conference report [Izvjješće sa sabora], listopad 1970., str. 86–87 ili *Improvement Era*, prosinac 1970., str. 88).

Nije toliko važno koliko talenata imamo, nego kako se njima služimo. Gospod je rekao: »Komu je mnogo dano, mnogo se i traži« (NiS 82:3).

Sreća dolazi kroz pravednu upotrebu talenata

Gospod je rekao:

»Tražite revno najbolje darove sjećajući se uvijek zbog čega se oni daju. Jer zaista, kažem vam, daju se ... da svima bude na korist... koji pitaju od mene...ali ne poradi znaka da to mogu utrošiti za požude svoje« (NiS 46:8–9).

Naši talenti i sposobnosti moraju pomagati drugima kao i nama samima. Pokazujemo svoju zahvalnost Nebeskom Ocu za talente koje imamo, kada se njima služimo da prosvjetljujemo, podižemo i izgrađujemo druge. Moramo se njima služiti za poduku djece i mladih, kako bismo ih nadahnuli na još veći napor. Pravi je blagoslov za naše obitelji ako se u kući služimo svojim sposobnostima. Ako naučimo šiti, kuhati i držati red u kući, možemo uljepšati svoj život i olakšati rad drugima. Ako razvijemo uslužnu i ljubaznu narav, unijet ćemo mir i sklad u svoju kuću. Možemo svoje talente protegnuti i na blagoslov susjedstva u kojem živimo. Možemo radost donositi prijateljima oko nas, dok pomažemo onima koji su u nevolji.

Nažalost, neki ljudi otkriju talent, dobro ga razvijuju, ali se njime služe tako da to ne pomaže drugima. Zapravo, neki se talentom služe za promicanje nepravednosti. Osoba koja ima prekrasan glas za pjevanje može se njime poslužiti za pjevanje nećudorednih pjesama. Osoba koja umije pisati zanosne pjesme može zlorabiti svoj talent za pisanje pornografskog štiva. Darovit govornik ili učitelj može druge zavoditi na grijeh. »Talent bez karaktera više je vrijedan zgražanja negoli divljenja« (Richard L. Evans, *Thoughts... for One Hundred Days*, [1966.] str. 208).

Već je u ovoj zadaći bilo govora o sestri Seljestad koja je otkrila i razvijala nekoliko novih talenata. Predsjednik ogranka zamolio je sestru Seljestad da bude predstavnik za odnose s javnošću. To joj je omogu-



27-a, Žena tka odjeću



27-b, Žena uči svirati gitaru

ćilo da se posluži nekim od svojih novootkrivenih talenata. Ona je posjetila urednika mjesnih novina s prijedlogom da piše rubriku o religiji u mjesnom tjedniku. To joj je pružilo prilike da se upozna i da radi zajedno s predstavnicima drugih crkava. Govoreći o toj rubrici ona je rekla: »Uspjela sam razbiti mnoge mitove o Crkvi i razdijeliti dosta primjeraka Mormonove knjige.« (Vidi »Calling Inspires New Talent« [»Zvanje, nadahnuće za nov talent«], *Church News*, 4. veljače, 1978., str. 14).

Starješina Boyd K. Packer uputio je ovaj poziv: »Krenite, dakle, vi koji ste nadareni, oplemenjajte svoj dar. Razvijajte ga u bilo kojoj umjetnosti i u svakom njihovom pravom uzoru. Imate li sposobnosti i sklonosti, tražite takvo zanimanje ili iskoristavajte svoj talent u sporednom zanimanju ili ga njegujte kao razbibrigu. No, kako god bilo, neka bude on blagoslov za druge. Postavite standarde vrsnosti... Nikad svoj dar ne upotrijebite nedostojno« (»The Arts and the Spirit of the Lord« [»Umjetnost i Duh Gospodnji«], *Speeches of the Year*, 1976. [1977.] str. 280).

Zaključak

Svatko je od nas blagoslovljen talentima i sposobnostima i prilikama da ih razvija. Naš Nebeski Otac od nas očekuje da ćemo se njima služiti na korist drugih i sebe samih. Mnogo radosti može proizići iz njih za nas same i za one oko nas budemo li se svojim talentima služili u pravedne svrhe. Budemo li se tako njima služili, oni će se proširiti a nove prilike i mogućnosti će se pokazati. Važno je da se sjetimo kako su naši talenti darovi od Boga, a mi smo pred njim odgovorni za ono što s njima činimo.

Poticaj

Razmislite o svojim sklonostima tražeći i razvijajući novi talent. Potičite svoje u obitelji da otkrivaju i razvijaju svoje talente.

Dodatno štivo iz Pisama

- Matej 25:14–30 (prisposoba o talentima)

Učiteljičina priprema

Prije prolaženja ove poduke:

1. Proučite *Evandeoska načela*, glava 34, »Razvijanje talenata«.
2. Zadužite polaznice razreda da iznesu priče, odlomke iz Pisama ili citate po vašem izboru.

RAZVIJANJE VJEŠTINA ZA ZAPOSLENJE

P o d u k a b r . 2 8

Svrha je ove poduke da nas nadahne kako bismo pronašli i razvijali vještinu za zaposlenje.

Katkad se i žena mora zaposliti

U većini obitelji otac ili suprug radi za namirivanje obiteljskih potreba. No, nije to uvijek tako. Žena također mora biti pripravna zarađivati za uzdržavanje. Mnoge žene rade za svoje uzdržavanje, a neke rade za uzdržavanje svoje i svojih obitelji.

- Koji su razlozi da se žena mora zaposliti? Ispišite na ploču odgovore polaznica i razgovarajte o njima. Uključite sljedeće ideje:

Muš joj je ili otac umro.

Muš joj je ili otac nesposoban zbog bolesti ili nezgode.

Nije udata i mora se sama uzdržavati.

Temeljne obiteljske potrebe ne mogu se podmiriti jednim prihodom.

Neočekivana bolest ili druga teškoća stvore potrebu za dopunskim prihodom.

Žene se moraju pripremiti za zaposlenje

Žene se moraju osposobiti i da budu domaćice i da zarađuju za život.

»Neudata žena uvijek je sretnija ako ima zanimanje koje joj omogućuje da bude društveno korisna i novčano neovisna... Svaka udata žena može postati udovicom bez prethodnog upozorenja. Imovina može iščeznuti isto tako iznenada kao što i smrt supruga može nastupiti. Tako se svakoj ženi može nametnuti potreba da zarađuje za život i da pomogne uzdržavati neodraslu djecu. Ako je ona osposobljena za dužnost i za neočekivane potrebe što ih život donosi, bit će mnogo sretnija i imati veći osjećaj sigurnosti« (Camilla Kimbalt, »A Woman's Preparation« [»Ženina priprema«], *Ensign*, ožujak 1977., str. 59).

Majke se ohrabruju da im je odgajanje djece primarno zanimanje, osobito dok su djeca malena. No, one se ipak moraju spremite da zara-

đuju za život izvan kuće. Prije negoli majka malene djece počne razmišljati o radu izvan kuće da bi priskrbila za temeljne potrebe svoje obitelji, ona mora biti sigurna da te potrebe postoje. Mora se uvjeriti da se one ne mogu podmiriti pomnim raspoređivanjem sredstava i kućnom radinošću. Ona mora sve pokušati kako bi ostala s djecom kod kuće.

»Majke s malom djecom u kući moraju posvetiti glavninu svoje energije za društvo i odgoj svoje djece i za brigu o svojoj obitelji, a ne treba tražiti zaposlenja izvan kuće osim kada nema nikakva drugog načina kako bi se priskrbilo za temeljne obiteljske potrebe« (pismo Prvog predsjedništva Nealu A. Maxwellu i Dallinu H. Oaksu, citirao Dallin H. Oaks u »Insights« [»Spoznaje«], *Ensign*, ožujak 1975., str. 56).

▪ Pokažite sliku 28-a, »Žena pomaže onesposobljenom mužu«.

Majka koja se iznenada nađe u situaciji da mora raditi za plaću kako bi zbrinula svoju obitelj uz ostale svoje kućne dužnosti, ima veliku potrebu za obrazovanjem. Ako se unaprijed spremila, pružit će joj se bolja prilika i brže će se zaposliti.

Ne smijemo očekivati da će se za naše potrebe brinuti vlast ili ured za socijalnu skrb, ako možemo raditi. Biskup Victor L. Brown je rekao:

»Življenje na teret države, odnosno dobivanje nečega za ništa, potiče na bespolicu a ovisnost srozava samopoštovanje.

Gospodnji je put zacrtan da se svakomu od nas pomogne spremiti se za podmirivanje svojih potreba« (»The Church and the Family in Welfare Services« [»Crkva i obitelj u dobrotvornim službama«], *Ensign*, svibanj 1976., str. 110).

Kako se pripremiti za zaposlenje

▪ Porazgovarajte o sljedećim načinima na koje se žene mogu pripremiti za zaposlenje. Potaknite i dodatne prijedloge od strane polaznica razreda.

Žene i djevojke koje nisu udate mogu:

1. Postaviti kao cilj neko zanimanje te proći nužno obrazovanje i osposobljavanje.
2. Polaziti redovite ili večernje sate kao pripremu za zapošljavanje.
3. Potražiti zaposlenje kako bi razvili vještine i stekli iskustvo.
4. Tražiti obrazovanje kao pripremu za dužnosti žene i majke.
5. Dobrovoljno raditi u bolnicama, mjesnim uredima, školama i slično.
6. Naučiti vještine pomoću kojih se može kod kuće zarađivati novac.

- Ima li prilike u vašem području za rad s nepunim radnim vremenom? Postoje li sati za usavršavanje vašeg obrazovanja?

Udate žene koje trenutno ne moraju raditi izvan kuće mogu:

1. Pohađati sate kako bi se spremile za zaposlenje.
2. Potražiti savjet u školama ili službama u svom kraju kako bi se što bolje opredijelile.
3. Dobrovoljno raditi kako bi bolje razvile radne vještine.

Naravno, ni jedna od tih djelatnosti ne smije majku sprečavati da se brine za obiteljske potrebe. Naprotiv, treba tražiti ono što će joj pomoći da postane boljom majkom i domaćicom. Satovi iz financijskog upravljanja, na primjer, mogu joj pomoći da bolje upravlja obiteljskim budžetom.

- Koji su još neki načini kako se možete pripremiti za zaposlenje?

Jedna sestra u Centralnoj Americi ostala je udovica dok joj je najmlađemu djetetu bilo manje od godinu dana. S početka se osjećala beznadno napuštenom. S troje male dječice koju treba uzdržavati ona je znala da će morati steći neke radne vještine. Upisala se u školu za izradbu uzoraka i odjeće kako bi mogla raditi kod kuće i ujedno biti sa svojom djecom. Ona se toliko usavršila u toj vještini da su je poslije molili neka preuzme sate u državnoj školi. Uspjeh njezinih napora i mudro upravljanje novcem bio je da su joj djeca mogla pohađati dobre škole te da su na kraju postali učitelji. Ta je sestra jedna od mnogih žena koje su pronašle načina za razvijanje svojih talenata pretvorivši ih u radne vještine.

Kad tragamo za pravim zanimanjem, moramo najprije biti načisto što zapravo volimo raditi. Ako je moguće, valja izabrati nešto što nas zanima. Zatim moramo naučiti sve što od toga možemo. Odlučimo li proizvoditi nešto kod kuće, moramo neprestano pokušavati dok ne pronađemo nešto što se dobro prodaje i na čemu se dobro zarađuje. Možemo svoje proizvode pokazati prijateljima, susjedima i rođacima. Možemo ih izložiti na sajmovima i u prodavaonicama.

Uvijek moramo pri donošenju odluka u molitvi potražiti pomoć. Moramo moliti svoga Nebeskoga Oca da nas vodi kako bismo našli načina da se pripremimo.

»Umjesto da čekamo što će Gospod za nas učiniti, zapitajmo se što možemo sami za sebe učiniti« (*Discourses of Brigham Young*, odabrao John A. Widtsoe [1954.] str. 293).

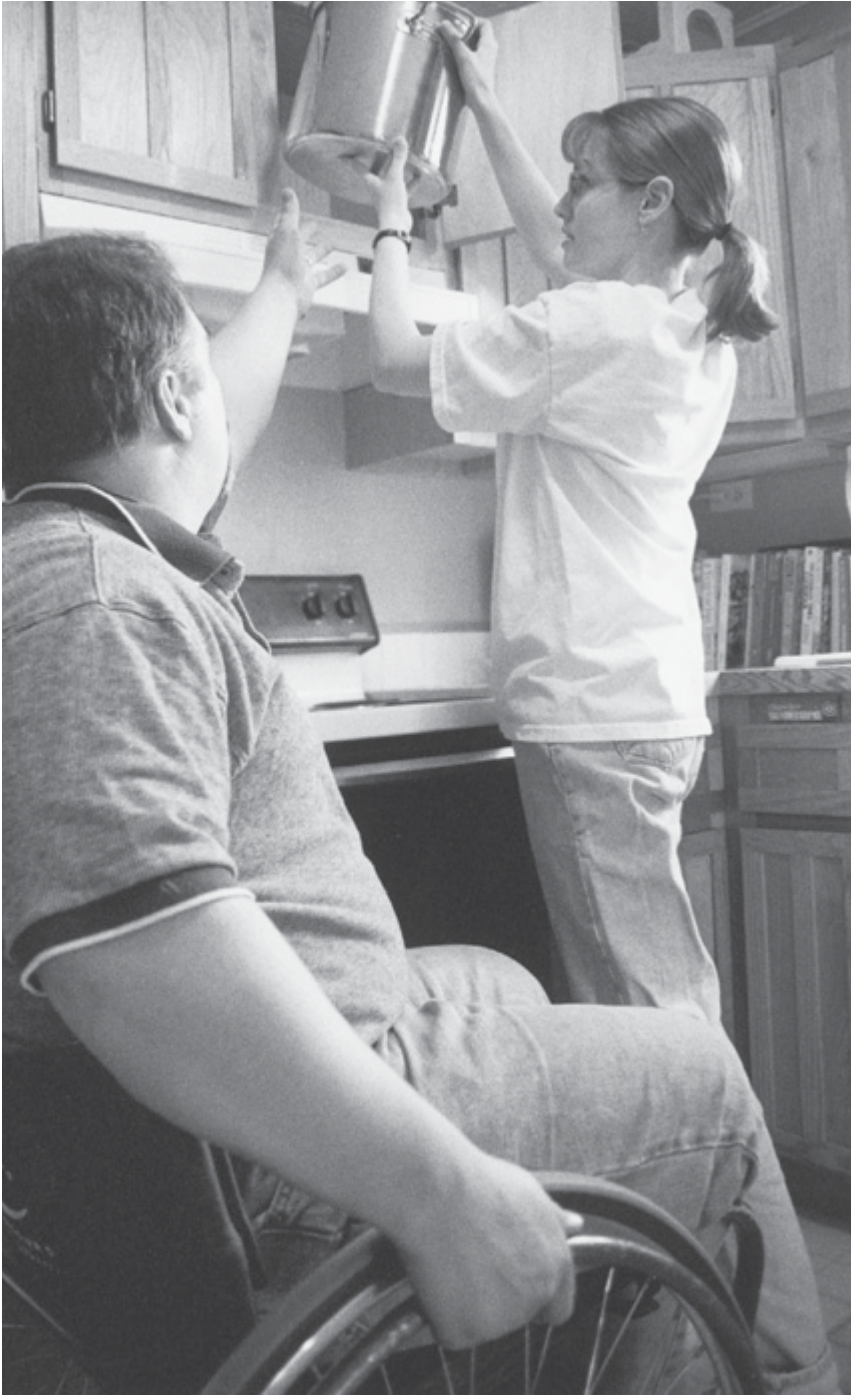

28-a, Žena pomaže onespoblijenom mužu



28-b, Žena zarađuje novac kod kuće šišanjem

Zarađivati novac kod kuće

- Pokažite slike 28-b, »Žena zarađuje novac kod kuće šišanjem« i 28-c, »Mogu se prodavati peciva domaće izrade«.

Mnoge su žene pronašle kako da svoje talente i sklonosti upotrijebe zarađujući novac kod kuće. To je naročito korisno kad mora raditi majka s malenom djecom. Evo nekoliko načina kako žena zarađuje novac kod kuće,

1. Šivanje dječje odjeće, zavjesa, vjenčanih haljina, odora, predmeta za kućanstvo, igračka od krpa, lutaka ili odjeće za lutke.
2. Vezivo, pletivo, prošivanje, izrada čipaka i goblena, izrada cvjetnih aranžmana, izrada nakita, izrada predmeta od srebra ili izrada vijenaca.
3. Ukrašavanje kolača, pečenje pogačica, svadbenih torti, kruha, kolača, slatkiša, pita; umatanje školskih obroka.
4. Njegovanje djece u kući ili držanje dječjeg vrtića u kući.
5. Vrtlarstvo i piljarstvo. Svježi domaći proizvodi uvijek se traže i dobro prodaju. Neke žene koje žive u seoskim zajednicama izrađuju džemove i žele od domaćeg voća. Prodaju ih na tezgama kraj puta ili u trgovinama.
6. Podučavanje u glazbi, plesu ili umjetnosti.
7. Pružanje dnevna njege starijim osobama.
8. Podučavanje đaka.
9. Pisanje u novinama.
10. Tipkanje ili vođenje knjigovodstva.
11. Prodaja putem telefona.
12. Ubiranje stanarine za vlasnike stanova.
13. Primanje na stan i hranu.
14. Njegovanje hendikepirane djece.
15. Držanje ili uzgoj životinja.
16. Šišanje i uređivanje kose.

Moramo poznavati i pridržavati se svih zakonskih propisa u svezi s dobivanjem dozvole za rad kod kuće radi stjecanja novca.

- Ima li još koji način kako se može zarađivati novac kod kuće?
- Zbog čega je mudro usavršavati svoje talente čak i da nikad ne moramo raditi izvan kuće?



28-c, Mogu se prodavati peciva domaće izrade

Zaključak

Rečeno nam je da se za sebe brinemo. Sveto pismo nam govori da ne smijemo besposličariti (vidi NiS 42:42). Crkveni vođe neprestance nas upozoravaju da se brinemo za svoje potrebe.

- Zašto je važno da se sami brinemo za svoje potrebe? Zašto se ne bismo oslonili na koga drugoga da to učini?

Svi se moramo spremati da se brinemo za sebe i svoje obitelji. Moramo što prije početi razvijati svoje talente. Moramo se osposobiti za zaradivanje za život, bude li to potrebno. Moramo pronaći načina za stjecanje novca služeći se svojim talentima što će nam donijeti zadovoljstvo i sigurnost.

Budemo li morale raditi izvan kuće, valja prikupiti korisne podatke o mogućnostima zapošljavanja, stjecati potrebno obrazovanje i iskustvo, a pri donošenju odluka moliti.

Predsjednik Marion G. Romney je rekao kako svatko od nas mora raditi na svom spasenju u onom što je svjetovno kao i u onom što je i duhovno. On je naglasio da oni koji su u nevolji »mogu biti uzvišeni onda, i samo onda kad im je omogućeno da steknu neovisnost i samopoštovanje svojom radinošću i štedljivošću« (»In Mine Own Way« [»Na svoj način«], *Ensign*, studeni 1976., str. 125).

Poticaј

Nabrojite talente i vještine koji pomažu u skrbi za obitelj. Izaberite barem jednu vještinu i pokušajte usavršavati je. Potaknite mlade sestre da počnu razvijati neku vještinu praktičkim iskustvom, u školi, na satima ili dobrovoljnom radu.

Učiteljičina priprema

Prije prolaženja ove poduke:

1. Ponovite poduku br. 27 u ovom priručniku, »Razvijanje naših talentata«.
3. (Po želji) Skupite nekoliko predmeta što su ih izradile žene iz vašeg kraja i izložite ih u razredu.
4. Zadužite polaznice razreda da iznesu priče, odlomke iz Pisama ili citate po vašem izboru.

PODUKA NAŠIH OBITELJI O VRIJEDNOSTI RADA I ODGOVORNOSTI

P o d u k a b r . 2 9

Svrha je ove poduke da nam pomogne poučiti članove obitelji da poštuju rad i osjećaju se odgovornima prema obitelji.

Povlastica rada

»Neke... novine [su objavile] razgovor s umirovljenim pastirom kojemu se starost procjenjuje oko 165 godina. Zove se Shirali Mislimov. Rodio se i sav život proživio u planinama Kavkaza... između Crnoga mora i Kaspijskoga mora...

Mislimov još uvijek cijepa drva. 'Uvjeren sam da besposličar ne može dugo živjeti', rekao je on novinaru...

U članku se kaže da starac još uvijek 'okopava stabla u voćnjaku što ga je on već nekoliko puta za svoga života nanovo zasadio'.

»'Neprekidan rad, planinski zrak i umjerena hrana pomogli su mi da doživim tako odmaklu dob', rekao je Mislimov koji ne pije niti puši« (Wendell J. Ashton u »The Sweetness of Sweat« [»Slast znoja«, *Ensign*, srpanj 1971., str. 35).

Premda većina nas neće živjeti 165 godina, trebamo cijeniti rad zbog svjetovnih i duhovnih blagoslova koje nam daje. Predsjednik David O. McKay je rekao: »Shvatimo da je povlastica rada dar, da je mogućnost rada blagoslov, da je ljubav prema radu uspjeh« (citirao Franklin D. Richards u »The Gospel of Work« [»Evandjelje rada«, *Improvement Era*, prosinac 1969., str. 101).

Najbolji je način borbe protiv dosade i razočaranja naporan svrhovit rad koji proizvodi povoljan ishod. Bojenje ograde, obrađivanje vrta i kopanje jarka fizički su oblici rada. Učenje u školi je također rad. Briga za druge je rad.

- Koji su još oblici rada?

Podučiti djecu da naporno rade

Važno je naučiti djecu da steknu dobre radne navike i dobar stav prema radu dok su još mladi. Te će navike oni vjerojatno i poslije

zadržati. Po njima se razlikuje koristan, stvaralački život od dokonog i protraćenog.

- Zašto djecu treba učiti da stječu radne navike i dobre stavove prema radu?

Biskup Vaughn J. Featherstone pripovijeda zgodu kako je neka gospođa učila dječaka da radi:

Neka je gospođa plemićkoga roda jednom unajmila trinaestogodišnjeg dječaka da se brine za njezino dvorište i vrt. Nakon prvog tjedna ona mu protumači: »Ima mnogo načina kako se kosi tratina, toliko koliko i ljudi, a njihov posao može vrijediti od jednog penija do pet dolara. Recimo da je ono što si danas učinio tako nekako oko tri dolara... Tratina za pet dolara – no, to je nemoguće, pa je najbolje da to i ne spominjemo.«

Ona je prepustila dječaku neka sam procijeni vrijednost svoga posla i odluči koliko mu treba platiti. Platila mu je dva dolara za posao prvog tjedna. Dječak je odlučio zaraditi četiri dolara slijedeći tjedan, ali nije napravio posao koji bi vrijedio čak ni tri dolara. Radio je pomno i tražio načina da bolje uredi dvorište, ali nekoliko slijedećih tjedana nije nikako mogao premašiti posao od tri i pol dolara. Napokon odlučio da neće pokušavati zaraditi samo četiri dolara, već nastojati da zaradi pet dolara. Izmišljao je sve moguće načine kako bi dvorište što više uljepšao. Radio je naporno po cijeli dan i samo bi povremeno odvojio malo vremena za odmor. Trajalo je to duže nego ikad prije, no kad je dovršio bio je zadovoljan što je učinio posao vrijedan pet dolara.

Pošto je pažljivo razgledala dvorište gospođa se složila da je dječak učinio ono nemoguće. Pohvalila je njegov posao i rado mu isplatila pet dolara što ih je zaslužio.

Poslije mnogo godina, kad je dječak već bio odrastao čovjek, prisjećao se kako je važno za nj bilo to iskustvo: »Od toga vremena, prije nekih dvadeset pet godina, kad god bih osjetio da sam na kraju a ispred mene ništa, iznenada, čim bi se pojavila ona riječ 'nemoguće', doživio bih neočekivan poticaj, neki zanos u sebi, i znao bih da jedini mogući put prolazi posred onog nemogućeg« (vidi Conference report [Izvjješće sa sabora], listopad 1973., str. 98 ili *Ensign*, siječanj 1974., str. 84–86; citirao Richard Thurman, »The Countess and the Impossible« [»Grofica i nemoguće«], *Reader's Digest*, lipanj 1958.).

Djeci se često čini da je nemoguće raditi ono najbolje. No, kako se razabire iz opisane zgode, možemo ih izazivati da učine nešto malo bolje nego prije. Moramo ih također pohvaliti za posao koji su dobro uradili i za svaki napredak koji su postigli. Tad se oni neće obeshrabriti.

- Kako ćemo navesti i potaknuti svoju djecu da bolje uče u školi?
Zamolite jednu od sestara da ispriča kako potiče svoju djecu na zala-
ganje u izvanškolskom radu, u glazbi, umjetnosti ili sportu.

Rad pridonosi obiteljskom uspjehu

- Pokažite slike 29-a, »Majka podučava dijete radu u kuhinji«

Predsjednik Spencer W. Kimball kaže: »Vjerujemo u rad za sebe i za svoju djecu... Moramo svoju djecu privikavati na rad, i ona moraju naučiti dijeliti s nama odgovornost za kuću i dvorište. Treba im davati zaduženja da kuću održavaju čistom i urednom, pa makar ona bila posve skromna. Djeci se mogu odrediti zaduženja ... da se brinu oko vrta« (u Conference report [Izvješće sa sabora], travanj 1976. ili *Ensign*, svibanj 1976., str. 5).

- Kako rad za boljitak obitelji pomaže djetetu da razvije osjećaj odgo-
vornosti?

Neki roditelji misle da su morali i previše naporno raditi dok još nisu odrasli. Oni ne žele da im djeca pomažu pri radu u kući. Drugi opet misle da su djeca premlada i nevješta pa ne mogu puno pomoći. No mnogo ih je koji znaju kako je važno da im djeca pomažu u kući.

- Koje su posljedice tih stavova prema radu?

Možemo se upitati kako ćemo pomoći djeci da iskuse radost rada i osjete odgovornost prema obitelji. U svakoj su obitelji drugačije prilike. No, djeca mogu naučiti raditi i snositi odgovornost na mnogo načina.

- Izvjesite plakat sa sljedećim popisom ili te podatke napišite na ploču:

- | |
|--|
| <ol style="list-style-type: none">1. Podučiti ih da se sami brinu za neke od svojih tjelesnih potreba.2. Zamoliti stariju djecu da podučavaju i da se brinu za mlađu djecu.3. Naučiti ih da pomažu u brizi oko obiteljskog posla.4. Organizirati obiteljske radne projekte. |
|--|

Podučiti ih da se sami brinu za neke od svojih tjelesnih potreba

Moramo djecu naučiti da skupljaju svoje stvari i da se brinu za odjeću. Jednog će dana ona morati u tim dužnostima podučiti svoju djecu ili svoje unajmljene radnike. U svakom domu djeca se moraju naučiti da



29-a, *Majka podučava dijete radu u kuhinji*



29-b, Brat pomaže sestri da dođe do čaše mlijeka

se oslanjaju na vlastite snage. Moraju razviti pozitivan stav prema radu i steći iskustvo koje samo u radu mogu naučiti.

- Koji su još posebni načini kako ćemo djecu naučiti da se brinu za svoje tjelesne potrebe?

Zamoliti stariju djecu da podučavaju i da se brinu za mlađu djecu

- Pokažite sliku 29-b, »Brat pomaže sestri da dođe do čaše mlijeka«.

Stariju djecu treba naučiti da snose djelomičnu odgovornost za svoju mlađu braću i sestre. Oni mogu na njih paziti kad su roditelji kratkotrajno odsutni. Oni im mogu čitati, s njima pjevati, s njima se igrati i zabavljati ih. Što je najvažnije, starija djeca moraju davati dobar primjer. Starješina Adney Y. Komatsu pripovijeda o snazi primjera: »Nedavno, na jednom sastanku svjedočenja i posta, mladić je po prvi put svjedočio otkako se priključio Crkvi. Ganuo je on sva srca kad je rekao: 'Moj brat je meni divan primjer. Primijetio sam veliku promjenu u životu moga brata dok je on veličao svoj poziv u svećeništvu. Znam da mi je brat pozvan od Boga na taj položaj u Crkvi. On je pun sućuti i uslužnosti te služi Gospodu svom pomnjom, poniznošću i vedrinom. Želim biti poput svoga brata.«' (u Conference report [Izješće sa sabora], Korea Area Conference, 1977., str. 4).

- Koji su još načini kako starija djeca mogu pomoći s mlađom djecom?

Naučiti ih da pomažu u brizi oko obiteljskog posla

Kao članovi obitelji djeca moraju sudjelovati u obiteljskom radu. Predsjednik Spencer W. Kimball opisuje svoje iskustvo dok je još bio mladić: »Zahvalan sam za iskustvo koje sam stekao pod [vodstvom] svoga oca perući Castile sapunom ormu i podmazujući je da se očuva. Naučio sam bojiti ogradu od letava, bure za vodu, kolnicu, žitnicu, zaprežnu dvokolicu i teretna kola, i, napokon, kuću. I od onih dana kad sam ponekad na svojim rukama nosio žuljeve, nisam nikad požalio zbog tih iskustava« (u Conference report [Izješće sa sabora], travanj 1976., str. 172 ili *Ensign*, svibanj 1976., str. 126).

Obitelj Willija Herreyja iz Geteborga u Švedskoj zaposlila je svoje sedmero djece u vrlo uspješnom obiteljskom poslu. »Otac, majka i djeca – od deset do osamnaest godina – raznose novine prije svanuća. Oni također uvježbavaju i prodaju konje. Ljeti oni u Stromstadu vode turistički ranč za četiri do šest stotina djece iz Švedske, Norveške i Finske. Kad za većinu ljudi dan tek započinje, Herreyjevi su već nekoliko sati na poslu. Nakon posla i škole kod njih dan završava crkvenim djelatnostima. Ponedjeljkom uvečer – za obiteljske večeri – pjevaju i sviraju na različitim glazbalima. Oni su prezauzeti i puni životnih uzbuđenja da bi imali vremena biti nesretni« (Edwin O. Haroldsen, »Changing Lives« [»Mjenjanje života«], *Ensign*, lipanj 1971., str. 20–21).

Zajednički rad u obiteljskom poslu pomaže djeci da razviju zdrav ponos prema svojoj obitelji i njenim postignućima. Ona mogu zaraditi dovoljno novca da uštede za misiju i buduće školovanje.

- Kakve još blagodati donosi uključivanje djece u obiteljski posao?

Organizirati obiteljske radne projekte

Obiteljski radni projekti mogu pružiti dobro iskustvo i dobre uspomene. Ako se pri planiranju takvih projekata uzmu u obzir talenti i sklonosti članova obitelji, oni mogu biti zabavni za svakoga.

Zajedničkim radom djeca i roditelji se zbližavaju i više doznaju jedni o drugima.

U jednoj obitelji roditeljima je bilo jako stalo da im djeca nauče o vrijednosti rada. Shvatili su da unajmljujući nekoga da čisti očev ured propuštaju priliku za rast svoje djece.

Djeca oduševljena time kako će redovito nešto zaraditi preuzeše čišćenje ureda svako jutro. Timski rad postao je važan. Djevojke bi čistile ordinaciju jedno jutro dok bi dječaci ostali kod kuće da pomažu u kućnim poslovima. Slijedeće jutro dužnosti bi se izmijenile.

»Taj je projekt od roditelja zahtijevao dodatan napor i više vremena, jer je majka morala svako jutro voziti djecu u ordinaciju. No koristi što su ih djeca imala bile su mnogo vrednije od tog dodatnog napora« (vidi Elwood R. Peterson, »Family Work Projects for Fun and Profit« [»Obiteljski radni nacrti radi zabave i zarade«], *Ensign*, lipanj 1972., str. 8).

- Koje su bile koristi radnog projekta te obitelji?

Djeca mogu naučiti da uživaju u radu

Kad djeca uživaju u radu, tada se više trude da posao bolje obave. Oni koji ne uživaju u radu, često pronalaze isprike. Predsjednik N. Eldon Tanner opisuje razliku između dva dječaka dostavljača koja su radila u istom poduzeću: »[Jednoga dječaka] zanimalo je sve što se događalo... Htio je on služiti i pomoći drugima i saznati sve što se moglo o poslu... Nastojao je biti po mogućnosti najbolji dostavljač... Tek je bio ondje nekoliko mjeseci, i već ga je zapazio jedan od poslovođa i tražio od njega da dođe k njemu, pa je tako unaprijeđen na odgovorniji položaj. Prije kraja te godine još je jednom unaprijeđen, i tako će on stalno napredovati zbog svoga stava. On je uvijek pripreman poći još jednu milju. On se zanima za svoje poduzeće i želi biti uslužan i pouzdan je u svakom pogledu. Drugi dječak dostavljač [ostao je] samo dostavljač... Naravno, njemu se činilo da poduzeće dovoljno ne cijeni njega i njegovu sposobnost« (*Seek Ye First the Kingdom of God*, [1973.] str. 236–237).

- Koja je razlika u uspjehu tih dvaju dječaka?

Djeca će uživati u radu kad im nagrada bude sreća drugih. Predsjednik David o. McKay iznosi ovaj primjer:

»Promatrao sam mlade djevojke koje su cijeli dan posluživale ljude na Dan starih; trudile su se da utješe i usreće druge. Sjećam se jednom zgodom je jedna od tih mladih gospođica došla uvečer kući i iznenada opazila kako je premorena, bacila se na ležaj i rekla: 'Mama, umorna sam, ali znaš da je ovo jedan od najsretnijih dana u mom životu.' Ona je otkrila radost u radu koji je donosio radost drugima.

Naučimo voljeti svoj rad. Naučimo reći: 'Ovo je moj rad, moja slava, a ne moja nesreća«' (Stepping Stones to an Abundant Life, sast. Llewelyn R. McKay [1971.] str. 115–116).

Rad će biti zabavan ako dijete uspijeva. Nekoliko puta s početka kad dijete nešto radi, vjerojatno će s njim morati raditi odrasla osoba ili starije dijete dok ono ne nauči kako će raditi samo. Tad valja priznati djetetov uspjeh i pošteno pohvaliti njegove napore. Vrlo je lako primijetiti samo ono što dijete pogrešno uradi jer želimo da drugi put učini bolje. No, djeca obično rade bolje kad pohvalimo ono što su učinila kako valja.

Možemo posao učiniti ugodnijim ako zapjevamo koju pjesmu ili čak posao pretvorimo u igru. Roditelji mogu pričati zgode iz svoga djetinjstva ili o svojim precima. Sve to pomaže da zajednički rad bude zabavniji. Ne smijemo zaboraviti da su djeci povremeno potrebni praznici ili slobodan dan. Ako im se svaki tjedan omogućiti slobodan dan od kućanskih poslova, ona će zacijelo više uživati u poslu sljedeći dan. Njima je također potrebno vrijeme za igru ili za druge djelatnosti svaki dan po završetku kućnih poslova.

- Zapitajte sestre kako one u svojoj obitelji pokušavaju posao učiniti zabavnijim.

Zaključak

Da bismo svoju djecu naučili uspješno raditi, moramo sami biti oduševljeni svojim radom. Možda je najbolji način da pomognemo djeci pronaći radost u našem radu. Kao što je ustvrdio Brigham Young: »Svatko će od nas otkriti da zadovoljstva na ovom svijetu uglavnom zavisi o poslu koji radi i o načinu na koji ga radi« (citirao Elwood R. Peterson, *Ensign*, lipanj 1972., str. 9).

Poticaaj

Razgovarajte sa svakim od vaše djece. Porazgovarajte o svom i njihovom stavu prema obiteljskoj odgovornosti. Pomozite svakom djetetu da preuzme i ispuni svoje zaduženje.

Učiteljičina priprema

Prije prolaženja ove poduke:

1. Proučite *Evanđeoska načela*, glava 27, »Rad i osobna odgovornost«.
2. Pripremite plakat kako je predloženo u ovoj poduci ili te podatke napišite na ploču.
3. Zadužite polaznice razreda da iznesu priče, odlomke iz Pisama ili citate po vašem izboru.

RAZVIJANJE I UČENJE SAMOSVLADAVANJA

P o d u k a b r . 3 0

Svrha je ove poduke da nam pomogne razvijati samosvladavanje i o njemu druge podučavati.

Moramo naučiti ovladati svojim željama i osjećajima

- Otpjevajte pjesmu »U svjetlosti s njim« (»Teach Me to Walk in the Light«, vidi *Hymns*, br. 304).

U Svetom pismu čitamo: »Tko nad sobom vlada, bolji je od osvojitelja grada« (Izreke 16:32). čitamo također: »Pripazi da obuzdavaš sve strasti svoje, da se ljubavlju ispuniš« (Alma 38:12).

Naše su težnje i strasti poput vatrena, silovita konja. Pusti li im se da neobuzdano i neukroćeno divljaju, nosit će nas kamo ih je god volja. Mogu nas dovesti u pogibeljna i štetna mjesta. No, ne smijemo uništiti izvrsna konja samo zato što je vatren. Kad se dobro zauzda tako da njime možemo vladati, konj nam može itekako poslužiti. Isto tako, ovladamo li svojim željama i osjećajima, znat ćemo upravljati njima u granicama evanđelja. Tada takvi osjećaji postaju sluge. Oni mogu uvećati našu sposobnost za radost i ljubav.

Razvijanje samosvladavanja nam pomaže u napredovanju i primanju blagoslova

Krštenje je za nas početak novoga života. Krenuli smo za Spasiteljem da bismo nadvladali svjetovnost, slabosti i grijeh. Spasitelj je naučavao:

»Hoće li tko za mnom, neka se odreče samoga sebe, neka uzme svoj križ i neka ide za mnom« (Matej 16:24).

A evo, uzeti svoj križ za čovjeka znači odreći se svake bezbožnosti i svake svjetovne požude, o obdržavati zapovijedi moje« (Matej 16:26; Prijevod Josepha Smitha).

On je također naučavao:

»Uđite na uska vrata! Jer – široka su vrata i prostran put koji vodi u propast, i mnogo ih je koji njime idu.

O kako su uska vrata i tijesan put koji vodi u život, i malo ih je koji ga nalaze« (Matej 7:13–14).

Da bismo ušli u nebo tijesnim putom, zahtijeva se od nas suzdržljivost i odricanje. To znači biti bez nečega što je vrlo zamamno. Kad spoznamo istinu i po njoj živimo, sloboda će nam biti nagrada.

- Pročitajte Ivan 8:31–32. Ispišite na ploču: *Kako nas pokoravanje evanđeoskim načelima oslobađa?* Zamolite sestre da o tom razmisle.

Dopustimo li da nas prevlada srdžba, zavist, osvetljivost, sebičnost, oholost, hvastanje, mržnja i tomu slično, to će nas zarobiti. To će neprestance povećavati svoju vlast nad nama. To će se ugnijezditi u našu ćud i postati navika. Tako nećemo samo izgubiti svoju slobodu, nego i poštovanje prema sebi. Kad obuzdavamo svoje strasti, oslobađamo se onih osjećaja koji bi mogli nama zagospodariti.

Kad obuzdavamo svoje težnje, oslobađamo se onih potreba koje bi mogle nama zagospodariti. Popuštamo li svojim željama pa uzimamo odveć hrane ili štetne tvari kao što su kava, čaj, žestoko piće ili duhan, to će nama prevladati. Naše će tijelo početi za tim čeznuti. Postat ćemo robovi toga.

Glad za svjetovnim dobrima (kad već imamo dosta za svoje potrebe), želja za odveć spavanja ili odveć zabave (na primjer televizija) također su težnje. Valja ih držati u prikladnim granicama.

- Pročitajte 2. Nefi 9:45. Kako nas pokoravanje evanđeoskim načelima oslobađa?

Naš dobri, mudri Nebeski Otac dao nam je zapovijedi jer nas voli. On nas želi zaštititi od žalosti. On nam želi pomoći da vladamo sami sa sobom da nas on uzmogne blagosloviti. On nam je dao zakon povremenoga posta da bismo naučili vladati svojim težnjama za hranom. Tako ćemo moći postići da nam duh vlada nad tijelom. On nam je dao zakon o desetini dijelom zbog toga da nam pomogne svladavati sebične želje. On nam je dao Riječ Mudrosti i zbog toga da nas oslobodi štetnih učinaka duhana, žestokih pića i opojnih sredstava. On nam je dao zakon o čistoći da nam pomogne držati na uzdi naše tjelesne požude.

- Pokažite sliku 30-a, »Daniel i njegovi prijatelji su odbili kraljevo meso i vino«.

U Starom zavjetu čitamo o Danielu u njegovim prijateljima, kojima je bilo zapovjedbano da jedu hranu za koju su bili podučavani da je ne jedu te da ne piju vino. Ali, oni su odbili i zbog njihove poslušnosti



30-a, Daniel i njegovi prijatelji su odbili kraljevo meso i vino

prema Gospodnjem zakonu o zdravlju, bili su blagoslovljeni snagom i mudrošću (vidi Daniel 1:1–16).

- Što možemo naučiti iz iskustva Daniela i njegovih prijatelja? Kako nam samosvladavanje pomaže da se pokoravamo zapovijedima?

Stjecanje samosvladavanja

Stjecanje vlasti nad samim sobom je nešto što traje cijeli život. Kad shvatimo evanđelje, zaželjet ćemo živjeti prema njegovim načelima. Svatko od nas mora cijeli svoj život stjecati vlast nad samim sobom.

- Izvjesite plakat sa sljedećim popisom ili te podatke napišite na ploču:

1. Upoznati sebe.
2. Postaviti ciljeve.
3. Moliti i čitati Sveta pisma za pomoć.

Upoznati sebe

Tijekom svoga života suočavamo se s novim prilikama i saznajemo sve više o evanđelju. Tad prepoznamo i svoje slabosti i svoju snagu. Počinjemo shvaćati zašto ih imamo. Želimo se otarasiti loših navika i razvijati dobre.

Postaviti ciljeve

Dok ne postavimo ciljeve i ne poradimo na tomu da ih polučimo, mi smo poput morskih valova. Vjetrovi naših neobuzdanih potreba i osjećaja nas tjeraju tamo i amo. Moramo imati čvrste ciljeve i samopouzdanje prije negoli ovladamo svojim slabostima. Sestra Kay Newman iz Sjedinjenih Država vodila je borbu protiv svog nezasitnog teka:

»Već sam bila odrasla žena a moja djeca već gotovo podignuta na noge kad sam zapazila da sam najgori neprijatelj sama sebi. A znate li zbog čega? Stidim se to i priznati! Kutija čokoladnih bombona! Za božićnih blagdana izjela sam gotovo cijelu kutiju čokoladnih bombona...

Gutanje čokoladnih bombona je moja slaba točka. Onomu koji nikad nije doživio takav osjećaj ne mogu opisati kroz što sam prošla. Bila sam već naključana čokoladom, gadila se sama sebi, bezvoljna i posve obeshrabrena. Preko te smiješne i glupe slaboće Sotona se poigravao sa mnom i oborio me. Svi moji osjećaji i moje misli toga su trena bili nedostojni.

Stoga sam toga Božića odlučila da se nešto takvo neće više ponoviti. Sjela sam i napisala sebi pismo. U pismu sam potanko opisala svoje osjećaje tako da ih nikad ne zaboravim, i sama sebi obećala da ne smije proći još jedna godina a da ne zadobijem posvemašnju vlast nad tim svojim tekom. Godinu dana otada vidim kod sebe takav napredak, a pouzdanje mi svakodnevno raste. Znam da sam već gotovo dobila tu bitku« (»My Worst Enemy – Me!« [»Najgori neprijatelj – to sam ja!«] *Ensign*, veljača 1975., str. 62).

- Kako se sestra Newman osjećala kad se uvjerila da može postaviti sebi cilj i ostvariti ga? Što je ona učinila da se podsjeti na svoj cilj?

Moliti i čitati Sveta pisma za pomoć

Redovitom molitvom i čitanjem Svetoga pisma ojačat ćemo svoju želju za poboljšanjem. Životi ljudi u Pismima pružaju nam uzorke da ih nasljedujemo. Oni nam pomažu shvatiti da i mi možemo sa sobom ovladati. Sestra Newman jačala se vjernim čitanjem Svetoga pisma jedan sat dnevno. Ona veli: »Taj sat bila sam svjesna želje da sebe svladam. Taj sat otkrivala sam želju da se oslobodim dugotrajnih navika koje su me sputavale, a ta je želja ostala u meni unatoč bezbrojnim teškoćama« (*Ensign*, veljača 1975. str. 63).

- Zamoliti jednu od sestara neka ispriča kako joj je molitva i čitanje Svetoga pisma pomoglo da se popravi.

Podučavati djecu o samosvladavanju

Naš dom ima biti vježbalište na kojem će djeca naučiti samosvladavanje. Ne podučimo li ih dovoljno, ili budemo li ih odveć kruto nadzirali, neće ona naučiti kako će vladati sama sa sobom. Moramo slijediti sređen postupak dok podučavamo djecu samosvladavanju.

- Izvjesite plakat sa sljedećim popisom ili te podatke napišite na ploču:



30-b, Predsjednik David O. McKay i sestra O. McKay

1. Odrediti granice.
2. Naučiti djecu da primjenjuju evanđeoska načela.
3. Dati djeci odgovornosti.

Odrediti granice

- Pokažite sliku 30-b, »Predsjednik David O.McKay i sestra O.McKay«.

Predsjednik David O.McKay je podučavao:

»Moje je mišljenje... da je najpogodnije vrijeme da djeca nauče pravila ponašanja između treće i pete godine... Ako majka u to vrijeme ne uspije steći nadzor nad djetetom, vrlo će ga teško steći poslije... Ne mislim ja da ga drži na uzici ili da ga zatoči – treba samo dijete pustiti da se slobodno razvija dok ne stigne na samu granicu sigurnosti. Tad neka ono osjeti nježnu ali čvrstu ruku koja suzdržava.

Jednom smo sestra McKay i ja vidjeli primjenu toga pravila u zoološkom vrtu... Vidjeli smo mladog majmunčića kako upravo uči verati se. Majka je brižno sve pratila i hranila ga. Zanimalo nas je kad smo ugledali da majka tetoši mladunče i pokušava ga uspavati. Ali se mladunče otkide od majke i počne verati po kavezu. Majka očito nije svraćala na to nikakve pozornosti i pustila ga neka se penje sve dok nije primijetila da je ono u opasnosti. Tada ga je dosegнула, vratila natrag i pustila ga da se igra u granicama sigurnosti... Tako, vidimo da je prvi doprinos roditeljske kuće sreći djeteta u tomu što mu ona utiskuje u pamet činjenicu da postoje neke granice preko kojih ono ne smije prelaziti ako želi sigurnost« (*Stepping Stones to an Abundant Life*, sabr. Llewelyn R. McKay [1971.], str. 38).

- Pročitajte Nauk i savezi 93:40–44. Zašto je Gospod prekorio Fredericka G. Williamsa i Sidneyja Rigdona? Čak i ako imamo poteškoća u podučavanju djece samosvladavanju dok su mladi, zbog čega moramo i dalje pokušavati?

Naučiti djecu da primjenjuju evanđeoska načela

Predsjednik N. Eldon Tanner kaže:

»Djeca sama od sebe neće naučiti razlučivati dobro od zla. Roditelji moraju prosuditi djetetovu spremnost da preuzme odgovornost... Dok ih podučavamo, na nama je odgovornost da ih okružimo stegom i da pripazimo da učine što je dobro. Ako se dijete isprlja blatom, nećemo ga pustiti da čeka dok odraste pa da onda odluči hoće li se ili neće okupati. Nećemo ga pustiti da čeka da se odluči hoće li ili neće uzeti lijek kad je bolesno, ili hoće li ići u školu i u crkvu...

Roditelji također moraju podučiti već u ranoj mladosti svoju djecu ono slavno poimanje i činjenicu da su ona duhovna djeca Božja, i naučiti ih da prihvate i slijede učenje Isusa Krista kao jedini put koji vodi do uspjeha i sreće ovdje i u vječnom životu u budućnosti. Treba ih podučiti da je Sotona zbiljsko biće i da će se on poslužiti svim raspoloživim sredstvima da ih navede na zlo, da ih zavede s puta, da ih zasušnji i odvuče ih od one uzvišene sreće i uzvišenja koja bi mogli uživati« (*Seek Ye First the Kingdom of God*, [1973.] str. 87).

U Svetom pismu čitamo o Eliju, pravednom svećeniku koji je služio u hramu. Elijevi sinovi, naprotiv, nisu slijedili primjer svoga oca. Oni su teško sagriješili protiv Gospoda. Eli ih je opominjao, ali ih nije obuzdao. Zbog toga Gospod nije bio s njim zadovoljan i oštar sud je nad njim izrekao. (Vidi 1. Samuel 2–3.)

- Pročitajte 1. Samuel 3:13. Što Gospod očekuje da ćemo učiniti kad smo već podučili svoju djecu?

Silno je važno da svojoj djeci dajemo dobar primjer koji će slijediti. Ne budemo li vladali svojom ćudi, svojim težnjama i strastima, neće vjerojatno ni naša djeca vladati svojim.

Trebamo svoj dom učiniti mjestom sreće. Djeca nam se moraju ondje osjećati sigurna, zbrinuta i voljena. Ako ona ne otkriju sreće u življenju prema evanđelju kod svoje kuće, ona će zacijelo ostaviti evanđelje. Stoga, kad je dijete neposlušno, moramo ga kazniti a potom mu iskazati povećanu ljubav.

- Pročitajte Nauk i saveze 121:43–44. Zašto moramo pokazati veću ljubav svojoj djeci kad smo ih kaznili?

Dati djeci odgovornosti

Starješina F. Enzo Busche veli:

»Moja žena i ja slažemo se u tomu da u procesu duhovnog sazrijevanja djeca imaju ono što se može opisati kao pravo... na nedostatke...

Vjerujemo kako je roditeljska dužnost da shvate... i da oprostite, 'da ne klonu duhom' (vidi Kološanima 3:21)... Najmanji njihovi koraci prema stjecanju pozitivnih darova moraju se zamijetiti, spomenuti i pohvaliti...

Nastojmo voditi svoju djecu prema poštivanju samih sebe... i uglavnom prepuštamo njima da sami sebe prosuđuju. Iskusili smo činjenicu da nije dobar učitelj onaj koji samo otkriva i ističe pogreške... nego onaj koji djetetu pomaže da ono samo otkrije kad učini nešto pogrešno. Kad dijete samo uspije shvatiti svoju pogrešku, već je učinjen prvi korak do promjene.

Sjećam se kako smo jednom nakon nekog prekršaja zatražili od svoga sina da sam sebi odredi kaznu. On je odlučio da mu treba zabraniti gledanje televizije mjesec dana. Učinilo nam se da je to prestrogo, ali smo bili zadovoljni kad smo od njegove bake čuli kako je on za vrijeme posjeta kod nje tvrdio da ona ima krivo što mu dopušta da gleda neki televizijski program, premda to njegovi roditelji nikad ne bi doznali. Mislim da nema za roditelje veće radosti nego kad vide da se njihovo dijete odlično snalazi u zamršnim prilikama« (»Ne ogorčujte svoje djece«, *Ensign*, ožujak 1976., str. 41–42).

- Kako je starješina Busche poticao svoju djecu da razviju samosvladavanje?

Starješina L. Tom Perry je rekao: »Riječi proroka Josipa Smitha o načelima upravljanja zacijelo se mogu primijeniti i na našu djecu: 'Naučite ih ispravna načela i pustite neka sama sa sobom upravljaju.' (Citirao John Tayior u *Millenial Star*, 13:339.) Naravno, moramo se pomno uvjeriti da je naša poduka prikladna i da mi u njihov život ubrizgavamo vjeru i pouzdanje u Gospoda. Moramo se uvjeriti da su dobro obrazovani, a kad oni počnu duhovno dozrijevati, moramo im pružiti priliku da iskažu snagu koja raste u njima. Moramo im dati svoju vjeru i pouzdanje i prepustiti im odgovornost« (u Conference report [Izvjješće sa sabora], Sao Paulo Brazil Area Conference, 1977., str. 11–12).

Zaključak

Ugrađivanje samosvladavanja u sebe i u svoju djecu je proces koji traje cijeli život. To zahtijeva vjeru i strpljivost. Ali, dok nastavljamo izgrađivati samosvladavanje, uživat ćemo više evanđeoskih blagoslova.

Poticaaj

Postaviti kao cilj savladavanje neke slabosti. Držati se triju koraka za podučavanje u samosvladavanju kako bismo pomogli svojoj djeci. Ponoviti ovu zadaću kod kuće.

Učiteljičina priprema

Prije prolaženja ove poduke:

1. Proučitei *Evandeoska načela*, glava 4, »Sloboda izbora« i glava 35, »Poslušnost«.
2. Planirajte da poduku započnete s pjesmom »U svjetlosti s njim« (»Teach Me to Walk in the Light«, vidi *Hymns*, br. 304).
3. Pripremite plakat kako je predloženo u ovoj poduci ili te podatke napišite na ploču.
4. Zadužite polaznice razreda da iznesu priče, odlomke iz Pisama ili citate po vašem izboru.

STVARANJE NADAHNJUJUĆEG OKRUŽENJA U SVOM DOMU

P o d u k a b r . 3 1

Svrha je ove poduke da nas nadahne da u svome domu stvorimo nadahnjujuće okruženje.

Snažan utjecaj domaćeg života

- Pokažite slike 31-a, »Majka i njezina djeca« i 31-b, »Majka čita svojoj djeci«.

Vrijeme koje provodimo u svome domu i ozračje doma imaju snažan utjecaj na naš život. Tu naša djeca stječu svoje navike i poglede. Dorothy Law Nolte napisala je:

»Živi li dijete uz prigovaranje, ono uči osuđivati.

Živi li dijete uz neprijateljstvo, ono uči tući se.

Živi li dijete uz podrugivanje, ono uči biti plaho.

Živi li dijete u sramoti, ono uči osjećaj krivnje.

Živi li dijete uz snošljivosti, ono se uči strpljivosti.

Živi li dijete uz ohrabrenje, ono se uči pouzdanju.

Živi li dijete uz pohvalu, ono se uči cijeniti druge.

Živi li dijete uz pravičnost, ono se uči pravednosti.

Živi li dijete u sigurnosti, ono se uči povjerenju.

Živi li dijete uz odobravanje, ono se uči voljeti sebe.

Živi li dijete uz prihvaćanje i prijateljstvo, ono se uči pronalaziti ljubav u svijetu« (»Children Learn What They Live«, copyright 1963. John Philip Co. Korišteno s dopuštenjem).

Žene imaju važnu odgovornost da pomognu u stvaranju dobrog raspoloženja u domu. Vlastitim primjerom, mi vršimo snažan utjecaj na ozračje u domu. Mogle bismo se ovako zapitati: Jesmo li strpljive i sretnе? Ispravljamo li s ljubavlju a ne sa srdčebom pogreške u



31-a, Majka i njezina djeca

svojoj obitelji? Iskazujemo li poštivanje prema onomu što je sveto? Imamo li vjere u Isusa Krista? Dijelimo li svoje teškoće jedni s drugima? Molimo li pojedinačno i kao obitelj? Slušamo li pažljivo jedni druge? Ako to činimo, stvaramo osjećaj koji će nadahnjivati i pomagati našoj obitelji.

Od kuće učiniti dom

Dom je mjesto gdje ljudi žive u miru i sreći. Dom može biti pećina, kućica, šator, palača, koliba ili zaklon. Veličina i ljepota zgrade ne stvaraju dom; dom čine sretni ljudi.

Svatko od nas mora u svom domu stvarati osjećaj koji će nadahnjivati našu obitelj. Želimo da članovi naše obitelji žive prema evanđeoskim načelima i dobro iskoriste svoje vrijeme i talente. Trebamo im omogućiti uvjete za učenje, odmor i hobije u svom domu. Tada će članovi obitelji htjeti biti doma i neće drugdje tražiti razne aktivnosti.

- Što stvara dobar osjećaj u našem domu? Ispišite odgovore na ploču i porazgovarajte o njima. Također spomenute i sljedeće točke:

Obzirnost prema osjećajima drugih ljudi
 Posjedovanje Duha Gospodnjega
 Osjećaj potrebe i poželjnosti
 Molitva
 Održavanje kućne obiteljske večeri
 Proučavanje Svetih pisama

Bili mi siromašni ili bogati, mnogo toga možemo učiniti da naša obitelj uživa kad je doma. Možemo izmisliti razne zabave koje ćemo naučiti i kojima ćemo razveseliti članove obitelji.

- Zamolite sestre da nešto kažu o sretnim trenutcima u njihovom domu tijekom njihovog odrastanja.
- Napišite na ploču: *Glazba*

»Fred je [svoj doručak] uredno pojeo, a tad spuznu sa svoga stolca.

‘Majko, mogu li sad do Jimmyjevih?’ upita on.

‘Ali Fred’, rekoh, ‘bio si ondje jučer i prekjučer. Zašto danas ne dovedeš Jimmyja ovamo?’



31-b, Majka čita svojoj djeci

‘O, on to ne bi htio.’ Fredova je usnica podrhtavala usprkos njegovih šest godina muškosti. ‘Majko, molim te.’

‘Zašto ti, sine, više voliš Jimmyjevu kuću nego našu?’ Ja sam bila ustrajna. Iznenada mi sinu kako Fred i svi njegovi drugovi uvijek hoće u Jimmyjevu kuću.

‘Pa’, tumačio je on oklijevajući, ‘zato, zato što je Jimmyjeva kuća raspjevana kuća.’

‘Raspjevana kuća?’ upitah ja. ‘A što ti pod tim misliš?’

‘Pa’, Fredu je to bilo teško razjasniti, ‘Jimmyjeva majka pjevuši dok šije, a Anica u kuhinji, ona pjeva dok reze kolačiće, a Jimmyjev tata uvijek zvižduka kad dolazi kući.’ Fred zastade za trenutak i doda, ‘njihove su zavjese do kraja podignute i cvijeće je na prozorima. Majko, svi dečki vole Jimmyjevu kuću.’

‘Pa pođi, sine’, rekoh brzo. Htjela sam da se makne da malo razmislim.

Ogledah se po kući. Svatko mi govori kako je ona krasna. Tu su istočnjački sagovi. Plaćamo za njih otplatu... Plaćamo i za prenatrpano pokućstvo, isto tako i za auto. Možda zbog toga Fredov tata ne zvižduka kad se vraća kući.

Podoh... do Jimmyjeve kuće, premda je bilo tek deset sati i subota ujutro. Sjetih se da gospoda Burton neće zamjeriti što smetam tako rano prijepodne. Ona se, čini se, nikad ne žuri. Dočekala me na vratima s ručnikom oko glave.

‘O, samo uđite. Upravo sam završila [čišćenje] dnevnog boravka. Ne, nipošto, uopće ne smetate. Samo ću na brzinu skinuti ovo s glave i odmah se vratiti.’

Dok sam čekala, ogledah se naokolo. Sagovi su bili gotovo izlizani, zavjese... povezane, pokućstvo staro i puno ogrebotina... Na stolu prekrivenom svijetlim stolnjakom bilo je nekoliko najnovijih časopisa. Na prozoru su visjele košarice s bršljanom... dok je ptičica cvrkutala iz krletke obješene na suncu. Tako domaće, bio je dojam.

Kuhinjska vrata bila su otvorena i ugledam Jerryja, malog djeteta, gdje sjedi na čistom linoleumu i promatra Anicu kako stiska krajeve pite od jabuka. Ona je pjevala...

Gospoda Burton ude nasmiješena. ‘No’, upita ona, ‘što je? Znam da ste došli radi nečega; vi ste vrlo zauzeta žena.’

‘Da’, odgovorih naglo, ‘došla sam vidjeti kako to izgleda raspjevana kuća.’

Gospoda Burton pogleda začuđeno. ‘Pa, kako to mislite?’

‘Fred veli da voli dolaziti ovamo jer vi imate raspjevanu kuću. Počinjem pomalo shvaćati što pod tim misli.’

‘Kako divan kompliment!’ Lice gospode Burton porumeni. ‘No, naravno moja se kuća ne može usporediti s vašom. Svatko veli da imate najljepšu kuću u gradu.’

‘Ali ono nije raspjevana kuća’, primijetih ja. ‘...Recite mi kako ste uspjeli doći do takve.’

‘Pa’, nasmiješi se gospoda Burton, ‘ako baš hoćete znati. Vidite, John ne zarađuje mnogo i mislim da nikad i neće. Nije on za to. Moramo negdje rezati, pa smo odlučili da to bude ono nebitno... Tu su knjige, časopisi i glazba... To djecu može zadržati u sebi. Ne može im naškoditi požar ili [novčane teškoće] pa smo zaključili da je to bitno. Naravno, dobra, zdrava hrana je isto tako bitna... Dječja odjeća vrlo je jednostavna... A kad sve to platimo, nema čini se više mnogo za sagove i pokušstvo... Ne zadužujemo se, ako baš ne moramo... Ipak sretni smo’, zaključi ona.

‘Vidim’, rekoh zamišljeno. Pogledah prema Jerryju i Fredu u kutu. Oni su napravili željeznicu od kutija za šibice i kralci je pšenicom. Puno toga su rasuli, ali pšenica je čista i zdrava.

Pošla sam kući. Moji istočnjački sagovi izgledali su blijedo. Povukoh zavjese do vrha prozora, ali je svjetlo bilo slabašno jer je prolazilo kroz svilene zastore... Moja kuća nije raspjevana kuća. Odlučila sam učiniti nešto da ona propjeva« (May Morgan Potter, »The Singing House« [»Raspjevana kuća«], citirao Reed H. Bradford u »Priorities« [»Prioriteti«], *Instructor*, studeni 1969., str. 410, 415).

- Što se mislilo pod izrazom ‘raspjevana kuća’? Koji su neki od razloga zašto je taj dom bio sretan?

Danas u svijetu neka glazbena djela nisu poticajna. Ona potiču nećudoredne i nečasne misli. Takva glazba nam onemogućuje da imamo Duha Gospodnjega.

- Pokažite sliku 31-c, »Majka podučava svoju malu djecu evanđeoske pjesme«. Pročitajte Nauk i saveze 25:12.

Glazba može zbližiti obitelji i dovesti nas bliže Gospodinu. Pjevanje crkvenih pjesama zajednički kao obitelj približava nas Gospodu. Narodna glazba podsjeća nas na naše pretke i na njihov život. Svaka dobra glazba uzdiže i nadahnjuje. Zavaljet ćemo je ako je slušamo, pjevamo i sviramo često.



31-c, Majka podučava svoju malu djecu evanđeoske pjesme

Trebamo poticati članove obitelji da razvijaju svoj glazbene talente. Crkveni vođe traže od nas da to činimo čak i ako nam je to teško. Sestra Margrit F. Lohner, član Crkve u Švicarskoj, pripovijeda ovu zgodu:

»Prekrasan glas moje majke ispunjao bi naš dom u Švicarskoj ujutro, o podne i uvečer. Ona nije znala nikakve dječje pjesmice, no pjevala je pjesme sionske... Zbog toga sam znala pjevati te himne dok sam još bila posve malo dijete.

Moji roditelji si nisu mogli priuštiti glasovir... pa sam godinu dana svaki dan pješačila dvadeset minuta po kiši i snijegu radi vježbanja glasovira u hladnoj prednjoj sobi nekih članova našega ogranka u Zurichu. Ubrzo sam dobila upalu pluća zbog toga, i moji roditelji uskraćuju sebi neke od svojih potreba da mi nabave glasovir. Majka je uz to čistila sobe u susjedovu stanu da zaradi novaca za moju poduku iz glasovira. Posljedica tih žrtvi bila je ta da je moj život obogaćen preko glazbe mnogim divnim poznanstvima« (»With a Song on Your Hearth« [»Uz pjesmu na svome ognjištu«], *Ensign*, kolovoz 1975., str. 27).

- Napišite na ploču: *Umjetnost*. Kako možemo poticati umjetnost u svom domu?
- Pokažite sliku 31-d, »Slika uskrslog Krista obogaćuje ozračje u ovom domu«.

Slike koje vise u našoj kući kazuju našoj obitelji što je za nas važno. Možemo se okružiti slikama koje nas podsjećaju na obitelj, na pretke, na vjeroispovijest i na naše ciljeve. Mogu te slike predstavljati Spasitelja, hramove, naše proroke. Možemo također ukasiti svoj dom slikama koje nas potiču na ljubav prema prirodi, ljepoti, miru, povijesti i slično.

Možemo svoje sposobnosti razvijati u slikarstvu, kiparstvu, umjetničkom vezu i tkanju, ukrašujući svoj dom svojim ručnim radovima. Možemo potaknuti na umjetnost članove svoje obitelji opskrbljujući ih priborom i oruđem. Možemo njihov rad izložiti u svom domu i tako ih ohrabriti. Nikad ne smijemo zbijati šalu s njihovim ručnim radom i njihovim naporima. Za kućnih obiteljskih večeri možemo otvoriti radio-nicu. Svi mogu zajednički raditi na stvaranju nečeg lijepog. Tad se to može darovati nekom bolesniku, nekome tko je vezan uz kuću ili osamljen.

- Napišite na ploču: *Priroda*. Kako ćemo potaknuti članove obitelji da uživaju u prirodi?

Mnogi od nas ne nalaze dovoljno vremena da bi se divili ljepotama prirode. No, često osjetimo Duha Gospodnjega dok uživamo u zalasku sunca, u prekrasnom cvijetu, u sunčevim zrakama što prodiru kroz



31-d, Slika uskrslog Krista obogaćuje ozračje u ovom domu

krošnje, u školjki iz mora ili šarenu kamenčiću. Tad možemo razgovarati o čudesima prirode i iskazivati hvalu zbog remek-djela Božjih.

- Pročitajte niže navedene riječi pjesme »Voli me moj Nebeski Otac«.
(My Heavenly Father Loves Me)

O ptičice poj kad poslušam ja
il' promatram plavetni svod,
kad spusti se dažd po obrazu mom
ili vjetar se podigne ljut,
kad milujem mek i malen svijet
il' jorgovan cvat svoj da,
ja sretan sam što živim u svijetu tom
Otac Nebeski što stvori nam.

On dade mi vid da promatram ja
i šarenog leptira skut,
On dade mi sluh da poslušam ja
sve čarobne zvukove te.
On život mi da, moj um i duh,
to poštujem zahvalno ja.
Po svemu što stvori, a to sam i ja,
siguran sam da voli me On.
(Dječja pjesmarica, 66)

Ljepote prirode možemo unijeti u svoj dom uzgajajući cvijeće i bilje u kući ili oko nje. Gotovo svatko voli saditi sjemenke, zalijevati ih i promatrati kako izbijaju iz zemlje. Možemo uživati i u zbirci minerala i proučavanju lišća. Uzgajanje i njegovanje životinja uči nas o rođenju, životu i smrti. Učimo također iskazivati nježnost i usluge. Moramo poduprijeti svako zanimanje za prirodu što ga pokazu članovi obitelji.

- Napišite na ploču: *Knjige*. Kako ćemo u svom domu potaknuti uživanje u dobrim knjigama?

Čitanje Svetih pisama i drugih dobrih knjiga hrani naš um kao što i dobra hrana hrani naše tijelo. Knjige su poput drugova. One nas mogu osokoliti ili oneraspoložiti. Ako smo mudri, čitat ćemo samo one knjige koje nam pomažu da budemo bolji ljudi. Dobre nam knjige pomažu da cijenimo ono što je dobro, lijepo i istinito.

Možemo utjecati na čitalačke navike svoje obitelji birajući za svoj dom dobre knjige. Možemo naglas čitati jedan drugomu. Možemo pripovijedati zgone o svomu životu i životu svojih predaka.

- Pročitajte Nauk i saveze 88:118 i 90:15. Koje knjige možemo donijeti kući da bismo pomogli svojoj obitelji?

- Napišite na ploču: *Razonoda*. Kakvu razonodu trebamo omogućiti svojoj obitelji?

Filmovi i televizijski programi utječu na nas kao i knjige. Neki nas uče pravim načelima, neki nas samo zabavljaju, neki nam trate vrijeme, a neki nameću krive poglede. Naša obitelj mora odlučiti za koje se od njih isplati trošiti vrijeme, a za koje ne vrijedi gubiti ga. Mnogi odrasli i djeca mogu se bolje poslužiti vremenom utrošenim za televiziju poboljšavajući svoj um i svoje tijelo, na neki od prehodno spomenutih načina.

- Napišite na ploču: *Urednost i čistoća*

Možemo u svom domu imati ljepotu i kad nemamo mnogo novaca. Ne smijemo trpjeti ništa prljavo, otrcano ili ružno ni u nama samima ni u svom domu. Katkada se, držeći svoju kuću čistom i urednom, želimo otarasiti raznih djelatnosti, razbibriga ili pothvata. Pomišljamo da je to nered koji našu kuću čini manje privlačnom. No, svaki član obitelji treba imati stvaralačku slobodu. Moramo svi poštivati ono što pripada i čime se bave drugi članovi obitelji. Svako dijete treba imati posebno mjesto, ladicu ili kutiju za svoje »blago«.

Zaključak

Trinaesti članak vjere kaže: »Ako je bilo gdje što čestito, lijepo, na dobru glasu ili hvale vrijedno, mi to tražimo.« Možemo ovu tvrdnju iskoristiti kao vodič dok gradimo nadahnjujuće ozračje u domu.

Predsjednik David O. McKay je rekao: »Osim doma ne poznajem drugo mjesto gdje se može naći prava radost u ovom životu. Moguće je od kuće učiniti dijelak neba; zapravo, zamišljam nebo kao nastavak idealnog doma« (*Secrets of a Happy Life [Tajne sretnog života]*, sabr. Llewelyn R. McKay [1960.] str. 18). Svatko od nas ima povlasticu i poziv da stvara takav dom.

- Otpjevajte pjesmu »Ljubav resi dom« (vidi *Crkvenu pjesmaricu*, br. 56 i 64).

Poticaj

Učinite nešto posebno ovog tjedna da se poboljša ozračje u vašem domu. Za početak pokušajte se češće nasmiješiti ili poboljšati svoj stav. Pripazite što se događa s drugim članovima obitelji. Planirajte šetnju u prirodu ili program redovitog čitanja s djetetom.

Učiteljičina priprema

Prije prolaženja ove poduke:

1. Proučite *Evandeoska načela*, glava 34, »Razvijanje talenata« i glava 36, »Obitelj može biti vječna«.
2. Planirajte da poduku završite pjesmom »Ljubav resi dom« (vidi *Crkvenu pjesmaricu*, br. 56 i 64).
3. Zadužite polaznice razreda da iznesu priče, odlomke iz Pisama ili citate po vašem izboru.

PROUČAVANJE EVANĐELJA U NAŠIM DOMOVIMA

P o d u k a b r . 3 2

Svrha je ove poduke da nam pomogne od naših domova učiniti središta za učenje evanđelja.

Roditelji moraju podučavati svoju djecu

Enoš, sin proroka, često je slušao svoga oca kako govori o vječnim istinama. Jednoga je dana pošao u šumu loviti. Dok je bio ondje, kako sam kaže:

»Riječi koje često slušah da ih otac moj govori o životu vječnomu... duboko se usadiše u srce moje.

I duša mi ogladnje. I klekoh pred Tvorcem svojim« (Enoš 1:3–4). Nakon što se cijeli dan molio, čuo je glas kako mu govori da su mu oprošteni njegovi grijesi. Ovo iskustvo je bilo tako važno za Enoša da je do kraja svoga života podučavao o evanđelju i uživao u njemu.

Enoš je bio mladić koji je temeljito upoznao evanđelje u svom domu. Stari nas zavjet uči: »Upućuj dijete prema njegovu putu, pa kad i ostari, neće odstupiti od njega« (Izreke 22:6). Kao vjerni roditelji, odgovorni smo da pomognemo svojoj djeci da nauče evanđeoska načela i da žive prema njima.

Naš dom – središte za učenje

Gospod za nas ima plan da uvijek učimo i napredujemo. On je dao veliku odgovornost roditeljima da podučavaju svoju djecu. Stoga, moramo svoj dom učiniti mjestom za učenje evanđelja.

- Pročitajte Nauk i saveze 68:25–28. Gdje djeca nauče temeljne spoznaje o svijetu? Kako mogu ona naučiti o vječnome životu?

O ovom životu djeca uče u domu, u školi i od svojih drugova u igri. No, obično ona ne doznaju o vječnim istinama u školi ili od prijatelja. Gospod je roditeljima dao odgovornost da poduče svoju djecu o vječnim istinama. Kad tu dužnost obavljamo, izvršavamo Gospodnje zapovijedi.

Da bismo svoju djecu odgojili u svjetlosti i istini, moramo početi proučavati evanđelje u svom domu zajedno sa svojom djecom. Kralj Benjamin govorio je roditeljima:

»I puštati nećete da vam djeca... krše zakone Božje i da se tuku i svađaju međusobno, i služe đavlu...

Vi ćete ih, naprotiv, podučavati da hode putovima istine i razbora. Podučavat ćete ih da ljube jedan drugoga i jedan drugomu služe« (Mosija 4:14–15).

Planiranje obiteljskog proučavanja evanđelja

Da bismo od svoga doma učinili mjesto za učenje o evanđelju, moramo imati neki plan. Svaka obitelj treba pronaći način koji joj najbolje odgovara.

- Izvjesite plakat sa sljedećim popisom ili te podatke napišite na ploču.

1. Stvoriti ozračje za učenje.
2. Moliti s obitelji.
3. Iskoristiti »trenutke poduke«.
4. Redovito proučavati Sveta pisma.
5. Redovito održavati kućne obiteljske večeri.
6. Svjedočiti svojoj djeci.

Stvoriti ozračje za učenje

Naša se djeca moraju osjećati slobodnima da s nama u kući razgovaraju. Mnogi su domovi puni napetosti koja djecu sputava da postavljaju pitanja ili izraze svoje osjećaje. Predsjednik David O. McKay savjetuje: »Roditelji moraju... pokazivati spremnost da odgovaraju na pitanja. Dijete koje nešto pita, pridonosi sreći vašega života« (*Gospel Ideals [Evanđeoski ideali]* [1953.], str. 480). Moramo djecu poticati da postavljaju pitanja, naročito o evanđelju. Možda svaki put nećemo znati odgovora, no zajednički ih možemo naučiti.

- Kako ćemo potaknuti raspravljanje o evanđelju u svomu domu?

Moliti s obitelji

- Pokažite sliku 32-a, »Obitelj se moli zajedno«.



32-a, Obitelj se moli zajedno

Dok molimo sa svojom obitelji, možemo je podučavati. Možemo govoriti o svojim nadama, brigama i idealima. Dok molimo za članove obitelji i druge, možemo ih podučiti o ljubavi i brizi za njihove potrebe. Dok zahvaljujemo Nebeskome Ocu za svoje blagoslove, djeca mogu naučiti cijeniti svoje blagoslove. Dok razgovaramo sa svojim Ocem Nebeskim, podučavamo djecu o svom odnosu prema njemu i o ljubavi što je spram njega osjećamo.

Iskoristiti »trenutke poduke«

Kod kuće često možemo podučavati o evanđelju. Kod jela roditelji mogu protumačiti kako se dnevni događaji odnose prema evanđeoskim načelima. Priče maloj djeci prije spavanja mogu se uzimati iz Mormonove knjige, Biblije ili iz našeg duhovnoga iskustva. Možemo im iznositi zgone iz našeg dnevnog čitanja Svetih pisama. Kako se svakodnevno budu javljale prilike, možemo svaki put djecu podučiti da shvate evanđeoska načela.

- Koje je još vrijeme prikladno za poduku o evanđeoskim načelima?

Redovito proučavati Sveta pisma

- Pokažite sliku 32-b, »Majka čita Sveta pisma svojoj djeci«.

Ženama je rečeno da proučavamo Pisma: »Htjeli bismo da sve sestre, svetice posljednjih dana, čitaju sva mjerodavna djela [Biblija, Mormonova knjiga, Nauk i savezi te Dragocjeni biser] da prebiru u svojim srcima vječne istine što se u njima nalaze« (Bruce R. McConkie, »Drink from the Fountain« [»Pijmo s izvora«], Ensign, travanj 1975., str. 70). Budemo li davale dobar primjer, bit će lakše postići da i naša djeca čitaju Pisma.

Postoji puno načina za proučavanje Svetih pisama. Možemo proučavati pojedinačno ili kao obitelj.

- Izvjesite plakat s popisom sljedećih prijedloga ili informacije napišite na ploču. Zatim, zamolite sestre da predlože druge načine kako ćemo sami proučavati Pisma.



32-b, Majka čita Sveta pisma svojoj djeci

1. Čitati Sveta pisma od početka do kraja. Nastojati pročitati jednu ili nekoliko glava dnevno ili čitati petnaest minuta dnevno.
2. Proučavati Sveta pisma po temama (kao, na primjer, »molitva« ili »poslušnost«). Potražiti sve navode o toj temi.
3. Istraživati Pisma da bi se našao odgovor na neku teškoću.
4. Ispisati popis onih odlomaka koji nas nadahnjuju.
5. U redovitom planu proučavanja izraditi popis usporednih navoda iz Svetih pisama.

- Izvjesite plakat s popisom sljedećih prijedloga ili informacije napišite na ploču. Zatim, zamolite sestre da predlože druge načine za obiteljsko proučavanje Pisama.

1. Odvojiti petnaestak minuta svako jutro prije nego članovi obitelji pođu na posao ili u školu.
2. Održavati kratke sate uvečer prije nego djeca pođu na počinak.
3. Pripremiti i pričati zgode iz Svetih pisama manjoj djeci.
4. Odabrati posebne retke iz Svetih pisama i ispisati ih na listiće. Izvjesiti listiće na oglasnu ploču ili na zid gdje ih svatko može vidjeti. Zatim poticati članove obitelji da ih upamte.
5. Odabrati pojedini odlomak radi poduke o načelu. Zatim odlučiti kako će se u život provesti naučeno načelo. Na primjer: Pročitati Matej 25:31–40, zatim pružiti pomoć obitelji u nevolji. Pročitati Jakov 1:27 ili Galaćanima 6:2, zatim pomoći nekome koji je izgubio voljenu osobu.
6. Ako su dostupni, pročitati govor s posljednjeg Općeg sabora. Primijeniti iznesene prijedloge.
7. Reproducirati, ako je moguće, odlomke iz Pisama s kazetofona.



32-c, Evanđeoske i druge knjige mogu se učiniti dostupnima članovima obitelji

Kakav god plan slijedili, proučavanje Svetih pisama moramo uvijek započeti s molitvom. Moramo moliti svoga Nebeskoga Oca za vodstvo i razumijevanje. Moramo misliti o onom što smo pročitali primjenjujući evanđeoska načela na svoj život.

Biskup H. Burke Peterson je rekao: »Ne bi trebalo biti – ne bi smjelo biti – nijedne obitelji u ovoj Crkvi koja svaki dan ne može odvojiti vrijeme za čitanje iz Svetih pisama. Svaka obitelj to može na svoj način« (u Conference report [Izvešće sa sabora], travanj 1975., str. 79 ili *Ensign*, svibanj 1975., str. 53–54).

- Zašto je važno proučavati Sveta pisma kao obitelj? Zamolite sestre da objasne kako su mogle uspješno proučavati Sveta pisma.
- Pokažite sliku 32-c, »Evanđeoske i druge knjige mogu se učiniti dostupnima članovima obitelji«.

Drugi materijali nam također mogu pomoći da učimo o evanđeoskim načelima. Polica ili ormar za knjige u kući mogao bi sadržavati knjižnicu s evanđeoskim gradivom. Knjige, slike, kazete i kazetofon, pa i druga pomagala mogla bi se ondje držati za cijelu obitelj. Mjerodavna djela i Evanđeoska načela trebali bi biti temeljne knjige ili kazete u našoj knjižnici. Ako je moguće, trebali bismo svakom djetetu kupiti njegov primjerak Mormonove knjige i Biblije. Tad moramo s njima planirati posebno vrijeme za proučavanje tih knjiga. Ne možemo očekivati da će naša djeca sama proučavati ne budemo li radili s njima i ne damo li im primjer.

Redovito održavati kućne obiteljske večeri

Kućna obiteljska večer najpogodnije je vrijeme za poduku naše djece. (Za to je namijenjen ponedjeljak uvečer.) Obitelji bi trebale koristiti priručnik za kućne obiteljske večeri, ako im je dostupan. Ako nemaju nikakva priručnika, treba proučavati Sveta pismo i *Evanđeoska načela*, slušati zvučne zapise s evanđeljem ili razmjenjivati svoje osjećaje prema Crkvi. Stvorimo li ugodno, sretno ozračje, to će pomoći djeci da im večer bude draga. Tad će oni poželjeti da više sudjeluju. Kućna obiteljska večer ne smije se natrpati propovijedima koje djeca ne mogu razumjeti. Ona mora biti zabavna za svakoga.

Svjedočiti svojoj djeci

Za vrijeme jela, proučavanja Svetih pisama, kućne obiteljske večeri ili raspravljanja o evanđelju, trebamo svjedočiti svojoj djeci. Ako nas ona čuju i svojim se očima uvjere da živimo prema evanđelju, ojačat će u njima osobno svjedočanstvo o evanđelju.

- Pročitajte Ponovljeni zakon 11:19. Neka polaznice razreda razmijene svoja iskustva o poduci djece o evanđelju.

Zaključak

Budemo li proučavali evanđelje, bit ćemo blagoslovljeni sa svojom obitelji. Ojačat će i naša svjedočanstva i naš dom. Nalazit ćemo rješenja za svoje probleme. Bit ćemo sretniji i imati više mira jer nastojimo živjeti u većoj blizini Isusa Krista i našeg Nebeskoga Oca.

Majka obitelji koja je provodila rano jutarnje proučavanje Svetih pisama govori ovo o svojim blagoslovima:

»Mnoge su blagodati toga ranog jutarnjeg programa: stjecanje boljeg razumijevanja Svetih pisama i njihova značenja u našem životu, sređivanje započinjanje dana... zajedničko blagovanje obiteljskog doručka.

Uvjerena sam da naša djeca polaze u školu osjećajući se sretnija i sigurnija u sebe, u svoju obitelj i u svoj svijet« (Geri Brinley, »Getting a Head Start on the Day« [»Dobar početak dana«], *Ensign*, travanj 1977., str. 8).

Starješina Bruce R. McConkie pripovijeda o drugim blagoslovima što proizlaze iz takva proučavanja: »Želimo uživati mir i radost i sreću u ovom životu i baštiniti život vječni u budućem svijetu. To su dva najveća blagoslova što ih ljudi mogu baštiniti. Možemo ih polučiti ovdje i sada čitanjem i proučavanjem riječi vječnoga života i obdržavanjem zapovijedi« (»Drink from the Fountain« [»Pijmo s izvora«], *Ensign*, travanj 1975., str. 70).

Poticaj

Planirajte proučavanja evanđelja kod kuće, i pojedinačno i kao obitelj. Svaki dan iskoristite prilike za tumačenje djeci evanđeoskih načela.

Dodatno štivo iz Pisama

- Rimljanima 15:4 (Pisma daju nadu)
- 2. Timoteju 3:14–17 (Sveta pisma vode do savršenosti)
- 2. Nefi 4:15 (Pisma za poduku i korist)
- Nauk i savezi 1:37 (zapovijedi su istiniti i vjerni)

Učiteljičina priprema

Prije prolaženja ove poduka:

1. Pripremite plakat kako je predloženo u ovoj poduci ili te podatke napišite na ploču.
2. Zadužite polaznice razreda da iznesu priče, odlomke iz Pisama ili citate po vašem izboru.

PRIPREMA ZA PODUČAVANJE

P o d u k a b r . 3 3

Svrha je ove poduke da nam pomogne pripremiti se za uspješno podučavanje o evanđelju.

Podučavati jedan dugoga

Gospod je članovima svoje Crkve zapovjedio da podučavaju jedan drugoga.

- Neka polaznica razreda pročita Nauk i saveze 88:77–78. Koga moramo podučavati?

Možemo podučavati članove svoje obitelji, prijatelje, susjede, drugove na poslu i u školi. Možemo podučavati i članove Crkve na službenim satima. Možemo podučavati uz to i nečlanove.

- Pokažite sliku 33-a, »Majka podučava svoju kćerku da sveže vezice na cipelama«.

Još od stvaranja zemlje Gospod govori da podučavamo svoju djecu o evanđelju. Možemo podučavati za kućnih obiteljskih večeri i u drugo vrijeme. Posebice majka ima mnogo prilika za podučavanje djece u kući.

- Neka polaznice razreda ispričaju nešto o svojim iskustvima s podučavanjem svoje djece.

Starješina Boyd K. Packer je rekao:

»Veći dio našega posla je poduka. Pokazati mlađemu kako se vezuje cipela... pomoći kćerki oko novog recepta, govor u crkvi, svjedočenje, predsjedanje sastanku vodstva i, naravno, podučavanje u razredu – sve je to podučavanje, i mi to neprestance radimo...

Podučavamo dok propovijedamo ili govorimo ili odgovaramo na našim sastancima« (Teach Ye Diligently [Podučavaj marljivo] [1975.], str. 2–3).

U Crkvi ima mnogo prigoda za poduku na službenim satovima. Starješina Boyd K. Packer nas podsjeća:

»Svaki član Crkve podučava gotovo cijeli svoj život.



33-a, Majka podučava svoju kćerku da sveže vezice na cipelama

Učiteljsku službu imamo u svim crkvenim organizacijama...

Crkva kroči naprijed zahvaljujući moći poduke koja se obavlja. Djelo kraljevstva se ometa ako poduka nije uspješna« (*Teach Ye Diligently [Podučavaj marljivo]* [1975.], str. 2–3).

Katkad naše podučavanje nije u razredu, već se ono zbiva dok razgovaramo jedan s drugim. Primjer za to je sljedeća zgoda:

»Biskup Fred Carroll ušao je u naš život kad se naša obitelj preselila u njegov odjel, dok sam bio prestarjeli đakon u Aronovu svećeništvu. Taj veliki čovjek vjerojatno mi nije neposredno izgovorio više od pedeset riječi, ali je dvadeset i pet njih ostalo neizbrisivo urezano u moju um. Uvjeren sam da taj dobri biskup nije nikad saznao kako je snažan dojam ostavio na mene s tih svojih dvadeset i pet zlatnih riječi što mi ih je priopćio tiho i nasamo: 'Opazio sam s koliko poštivanja sudjelujete na našim crkvenim sastancima. To je izvrstan primjer što ga dajete drugim mladićima da ga slijede.'

Tek nekoliko riječi, ali, kako li snažnih! Na mene su one više utjecale nego stotinjak zaduženja što sam ih dotada imao. Do toga trenutka nikad nisam primijetio da naročito iskazujem poštivanje. Posve sam siguran da je biskup Carroll moje plaho, suzdržano ponašanje zamijenio za poštivanje. No, to nije ni važno. Od toga trenutka počeo sam se pitati što poštivanje znači u mojem životu. Uskoro sam uistinu počeo osjećati poštivanje. Napokon, kad biskup Carroll misli da iskazujem poštivanje, onda možda to i činim! Stav koji se u meni razvijao zbog sjemena što ga je biskup Carroll posijao otada je naraslo i postalo vodećim čimbenikom u mom životu« (Lynn F. Stoddard, »The Magic Touch« [»Čaroban dodir«], *Instructor*, rujan 1970., str. 326–327).

Učiteljice na službenim satima imaju mnogo prilika da utječu na polaznike razreda i da ih vode. Ako oni ozbiljno rade, pronaći će načina za podučavanje o evanđeoskim načelima na satima i izvan sati. Starješina Thomas S. Monson pripovijeda kako je došao pod utjecaj jedne takve učiteljice:

»Na satima u našoj Nedjeljnoj školi ona nas je podučavala o stvaranju svijeta, o Adamovu padu i pomirbenoj žrtvi Isusovoj. Ona je u svoj razred dovela kao počasne goste Mojsija, Jošuu, Petra, Tomu, Pavla i Isusa Krista. Premda ih mi nismo vidjeli, ipak smo naučili voljeti ih, poštovati ih i slijediti njihov primjer.

Nikad njezina poduka nije bila toliko snažna a njezin učinak trajniji kao kad je jednoga nedjeljnog jutra tužno objavila da je preminula majka jednoga našeg školskog druga. Vidjeli smo da Billyja nema toga jutra, ali nismo znali razlog njegove odsutnosti. Na satu se prorađivala tema 'Blaženije je davati nego primati'.

Na pola puta kroz lekciju naša je učiteljica zaklopila priručnik a otvorila nam oči i uši i srca za slavu Božju. Upitala je: 'Koliko novca imamo u razrednom fondu za zabave?'

...'Četiri dolara i sedamdeset i pet centi.'

Tad posve nježno ona predloži: 'Billyjeva obitelj teško živi i pogođena je žalošću. Što mislite, kako bi bilo da jutros pohodite članove obitelji i predate im taj iznos?'

Uvijek ću se sjećati te male družbe kako prolazi kroz ona tri gradska bloka kuća, ulazi u Billijevu kuću, pozdravlja njega, njegovu brata, sestre i oca. Osjećalo se da mu je majka odsutna. Uvijek ću pamtit i one suze što su iskrile u očima svih nazočnih dok je bijela omotnica s našim dragocjenim fondom za zabave prelazila iz njezne ruke naše učiteljice u potrebitu ruku ucviljenog oca. Gotovo smo odskakutali natrag u kapelu. Srcu nam je bilo laganije nego ikad prije, radost nam bijaše potpuna, razumijevanje nam bijaše dublje. Bogom nadahnutu učiteljica podučila je svoje dječake i djevojčice vječni nauk božanske istine: 'Blaženije je davati nego primati'« (»Only a Teacher« [»Samo učiteljica«], *Ensign*, svibanj 1973., str. 29).

Svaki član crkve je učitelj. Svi mi svojim riječima i djelima podučavamo druge o evanđelju. Kod svoga krštenja smo obećali da ćemo »stati kao svjedoci Božji u svako doba, i u svemu, i na svakome mjestu gdje se možda [nađemo] i to do smrti« (Mosija 18:9). Kad smo već kršteni, moramo podijeliti evanđelje sa svojim susjedima i sa svim ljudima na zemlji. Uz to moramo podučavati svoju djecu i druge članove Crkve.

Proučavanje i priprema

- Pokažite sliku 33-b, »Sestra podučava iz Pisama«.

Da bismo bile dobre učiteljice, moramo se dobro pripremiti. Svi mi imamo neke sposobnosti za podučavanje, ali svatko se od nas može još više usavršiti. Predsjednik David O. McKay veli: »Nijedan učitelj ne može podučavati o onomu što ne zna. Nijedan učitelj ne može podučavati o onomu što ne uvida i ne osjeća« (*Treasures of Life [Blago života]* [1962.], str. 476).

- Zatražite od polaznika razreda neka poslušaju o nekim mogućnostima pripremanja sata dok se čita ovaj navod:

»Odrediti posebno vrijeme i mjesto za planiranje lekcije. Neka bude pri ruci sve potrebno – Sveta pisma, priručnik, referentni materijali, papir i olovka...

Započeti... planiranje [molitvom]. To je [Gospodnje] evanđelje, a mi njegovi učitelji što podučavaju njegovu djecu. Zapitati Gospoda kako on



33-b, Sestra podučava iz Pisama

želi da se ta poruka prenese... Kad se ukaže naročita potreba, molitvu treba popratiti postom i tako postići suglasje s Duhom Gospodnjim« (*Teachers Development Program, Basic Course* [1971.], str. 133).

- Ispišite na ploču što je sve potrebno za pripremanje poduke. Što treba činiti dok se pripremamo?

Dok se priprema poduka za sat u razredu, preporučuju se ovi koraci:

1. Odrediti svrhu poduke.

U većini crkvenih priručnika svrha je ispisana na početku poduke. Svrha je glavna misao za koju želimo da je polaznici razreda usvoje, upamte i provedu. Zapišite svrhu i razmišljajte o njoj dok pripremate poduku.

2. Svladati gradivo iz poduke.

Proučite gradivo poduke, iz priručnika i Svetih pisama, znatno unaprijed i utvrdite koje su točke najvažnije. Uvijek treba sve pripremati uz molitvu.

3. Istraživanjem i proučavanjem prikupiti vizualna pomagala.

Da bi se u razredu pobudilo zanimanje, valja se služiti onim što razred može vidjeti. Predmeti, tabele, slike i drugo mogu biti vizualna pomagala. Stvaranje zanimanja za poduku važno je kod podučavanja ljudi svake dobi.

4. Srediti pomagala i gradivo za poduke.

Rasporedite gradivo onim redom kako će se upotrebljavati za podučavanje. Ako bude unaprijed poredano, izbjeci ćemo zbrku.

Voljeti one koje podučavamo

Starješina Boyd K. Packer rekao je: »Dobar učitelj već je proučio poduku. Izvrstan učitelj proučava također i učenike – proučava ih ozbiljno i temeljito... Proučavate li pomno crte i izraze lica svojih učenika, vjerojatno će narasti u vašem srcu... osjećaj srodan nadahnuću, a to je ljubav koja će nas nagnati da radimo na djelu Gospodnjemu – pasući ovce njegove« (»Study Your Students« [»Proučavaj svoje učenike«], *Instructor*, siječanj 1963., str. 17).

Učenici koji osjete da su voljeni imat će više pouzdanja. Oni će poželjeti da se poprave. Učenici koji su voljeni, naučit će kako voljeti druge. Učitelji koji vole svoje učenike primaju nadahnuće od Gospoda. Oni će bolje razumjeti potrebe svojih učenika.

»Čak i učitelj koji nije obrazovan u ustaljenoj vještini podučavanja može imati snažan utjecaj na pojedine učenike, bude li on volio i poštivao te učenike i pokazivao osobno zanimanje za njih.

Sjećam se kako me je učitelj, koga sam inače smatrao dosadnim i nezanimljivim, dočekaao jednog dana i dao mi knjigu za koju je mislio da će me zanimati. Knjiga me nije baš naročito zanimala... No, toga sam dana počeo drugačije prosuđivati učitelja koji je pokazao takvo zanimanje za mene, i poslije toga postao sam mu pristupačniji« (William E. Berrett, »Teaching: An Extension of Your Personality« [»Podučavanje: produkt osobnosti«], *Ensign*, travanj 1973., str. 61).

- Kako možemo polaznicima razreda pokazati da ih volimo? Kako to možemo učiniti u razredu, a kako izvan razreda?

Moliti za Duh

- Pokažite sliku 33-c, »Dok proučava pisma, učiteljica se moli za vodstvo«.

Predsjednik Brigham Young je rekao: »Nakon svih naših nastojanja da postignemo mudrost iz najboljih knjiga i slično, još uvijek ostaje jedan izvor otvoren za sve; 'nedostaje li komu mudrosti, neka zaište od Boga'« (*Discourses of Brigham Young*, odabrao John A. Widtsoe [1954.] str. 261).

Hoćemo li steći dar podučavanja, moramo moliti svoga Nebeskoga Oca. On će nam pomoći da pripremimo poduku. On će nam pomoći da upoznamo i zavolimo svoje učenike. Budemo li tražili njegovu pomoć, on će biti s nama dok podučavamo.

Zaključak

Na nama je odgovornost za poduku o evanđelju naše djece, drugih članova Crkve i naših susjeda nečlanova u cijelom svijetu.

Starješina Vaughn J. Featherstone, citirajući predsjednika Davida O. McKaya, rekao je: »Nema veće odgovornosti na svijetu doli odgajanja ljudske duše.« Zatim je nastavio: »Najzamašniji dio osobnoga upravnništva svakog roditelja i učitelja u Crkvi jesu poduka i odgoj« (u Conference report [Izvešće sa sabora], listopad 1976., str. 153 ili *Ensign*, studeni 1976., str. 103).

Gospod od nas očekuje da se pripremamo kako bismo uspješno podučavali. Pripremati se znači proučavati, moliti i podučavati pod utjecajem Duha Svetoga.

Poticaaj

Izaberite evanđeosko načelo koje ćete podučavati ovog tjedna. Molite i svaki dan pronalazite prilike da o tom podučavate. Na kraju tjedna procijenite svoje napore i odredite kako možete biti još bolji.



33-c, Dok proučava pisma, učiteljica se moli za vodstvo

Dodatno štivo iz Pisama

- Ponovljeni zakon 6:5–7 (podučavati djecu marljivo i neprestano)
- Mosija 4:14–15 (podučiti djecu o ljubavi)
- Nauk i savezi 42:14 (podučavati Duhom)
- Nauk i savezi 68:25–28 (podučavati djecu o evanđelju)
- Mojsija 6:57 (podučavati djecu o pokajanju)

Učiteljičina priprema

Prije prolaženja ove poduke:

Zadužite polaznice razreda da iznesu priče, odlomke iz Pisama ili citate po vašem izboru.

PODUČAVANJE IZ SVETIH PISAMA

P o d u k a b r . 3 4

Svrha je ove poduke da nam pomogne pripremiti se za podučavanje iz Svetih pisama.

Sveta pisma su naš najveći izvor za podučavanje

- Pokažite slike 34-a, »Učiteljica zna da ona ne treba samo čitati Sveta pisma već i duboko razmišljati o onome što je naučila« i 34-b, »Ova sestra podučava iz Pisama, a djeca imaju svoje primjerke Pisama u kojima prate ono što se čita«.

Jednom je predsjednik J. Reuben Clark ml. izjavio skupini crkvenih učitelja: »Vaša je glavna... dužnost podučavati o evanđelju Gospodina Isusa Krista... Vi ćete podučavati o tom evanđelju služeći se kao izvorima i autoritetima mjerodavnim djelima [Pismima] Crkve i riječima onih koje je pozvao Bog da predvode njegov narod u ove posljednje dane« (»The Charted Course in Education« [»Zacrtni smjer u obrazovanju«], [1938.], str. 10–11).

Poznavati Pisma i služiti se njima dok podučavamo najveće je pomagalo u poduci koje nam je na raspolaganju.

Gospod nas je podučio o važnosti poznavanja Pisama i podučavanja o njima. Za svoga pohoda Nefijcima nakon uskrsnuća on je rekao: »Da, zapovijed vam dajem da to [Pisma] pomno istražujete« (3. Nefi 23:1). On im je također zapovjedio da druge podučavaju o evanđelju (vidi 3. Nefi 23:14.) U knjizi Nauk i savezi on nam je zapovjedio da ne žalimo truda u istraživanju Pisama (vidi NiS 1:37). Moramo vjerno o njima podučavati jer ona svjedoče i uče o njemu. Pisma nas podučavaju što moramo činiti da bismo uživali u blagoslovima vječnog života.

Uz mjerodavna djela danas imamo i riječ Gospodnju preko njegovih živih proroka. Riječi živih proroka »dok ih Duh Sveti pokreće« također se smatraju Svetim pismom (vidi NiS 68:1–4). Crkveni priručnici pomažu nam da saznamo riječi proroka i druga Pisma.

- Odakle možemo saznati riječi živih proroka?



*34-a, Učiteljica zna da ona ne treba samo čitati Sveta pisma
već i duboko razmišljati o onome što je naučila*

Primjena pisama na naš život

Kad je Lehi sa svojom obitelji prispio u obećanu zemlju, Nefi je svoju braću podučavao o Pismima. Učio je tako da su ljudi mogli razumjeti. On je izjavio: »Jer ja primjenjivah sva pisma na nas da bi nam bila na korist i poduku« (1. Nefi 19:23).

Pisma nas podučavaju o »djelima Gospodnjim u drugim zemljama među ljudima od davnine« (1. Nefi 19:22). Premda su ona napisana u prošlosti, Pisma i dan-danas imaju za nas važnosti. Dobri učitelji primjenjuju Pisma na suvremeni život i služe se prošlim događajima da nam pomognu razumjeti sadašnje.

- Pokažite sliku 34-c, »Nefi i Lehi s Lijahonom«. Neka jedna polaznica razreda pročita 1. Nefi 16:9–12, 15–31.

Osvrćući se na tu zgodu iz Mormonove knjige o obitelji Lehija i Lijahoni, predsjednik Spencer W. Kimball kaže:

»Možete li zamisliti sebe kao Nefija dok je slušao svoga oca kako uzbuđeno skreće pozornost na nešto što je upravo bio našao pred ulazom u svoj šator? Bijate to... 'kugla neobične izradbe', izrađena od 'izvrsne mjedi', a nitko nikad prije nije vidio nešto slično. (1 Nefi 16:10.)

Promotrite li... pomno djelovanje te neobične kugle, zapaziti ćete da ona djeluje ovisno o vjeri, maru i pažnji' koja joj se poklanja gledom na put kojim valja poći. (1. Nefi 16:28.) Što biste pomislili kad biste, nakon pomnijeg promatranja opazili da na njoj ima natpis koji je 'jasan za čitanje' i... koji tumači pute Gospodnje? I što bi ako bi se upute 'mijenjale s vremena na vrijeme' kako bi Gospod postavljao daljnje zahtjeve, a sve to 'ovisno o vjeri i maru' što mu ih obitelj poklanja? (1. Nefi 16:29.)

Kugla ili Lijahona – što prevedeno znači kompas – pripremljena je od Gospoda naročito da Lehiju pokazuje put kojim mu je putovati pustinjom. Ne biste li i vi voljeli imati takvu kuglu – svatko od vas – tako da ona, kad god upadnete u zabludu, pokaže pravi put i ispiše poruke za vas te da uvijek znate kad ste u zabludi ili na krivom putu?

To... svi vi imate. Gospod je dao... svakoj osobi savjest koja mu govori svaki put kad krene krivom stazom. Uvijek mu se kaže, ako samo sluša. No, ljudi naravno mogu tako naviknuti na slušanje tih poruka da se drže kao da ih i ne čuju sve dok ih konačno više i ne zamjećuju.

Morate shvatiti da imate nešto poput kompasa, poput Lijahone u sebi. Svakomu djetetu je to dano... Ako se ono ogluši Lijahoni što je ima u svome ustrojstvu, možda ono poslije neće više ni čuti njezin šapat. No, sjetimo li se da svatko od nas ima to što će ga usmjeravati pravo, naš brod neće nikad krenuti pogrešnim smjerom... budemo li slušali naputke svoje Lijahone što je nazivamo savjest« (u Conference report [Izvešće sa sabora], listopad 1976., str. 115–117 ili *Ensign*, studeni 1976., str. 77–79).



34-b, Ova sestra podučava iz Pisama, a djeca imaju svoje primjerke Pisama u kojima prate ono što se čita

- Kako je predsjednik Kimball Pisma primijenio na nas danas?

Ako poznajemo Pisma, možemo na svoj život primijeniti istinita načela. Slijedeći primjeri pokazuju kako je jedna majka svoju djecu podučavala iz Svetih pisama:

Za vrijeme molitve jedne večeri, četvorogodišnja Ana je izjavila da neće više moliti. Majka je stade moljakati, ali Ana nikako nije htjela moliti. Tada majka ispriča Ani zgodu o Danielu.

- Neka zadužena polaznica razreda pročita Daniel 6:1–23 ili prepriča tu zgodu.

Majka joj zatim protumači koliko je Danielu molitva bila važna. On je molio premda, je mislio da će zbog molitve morati umrijeti. Tada upita Anu: »Eto, sad kad znaš kako je molitva važna, hoćeš li neku pomoć kod svoje molitve?«

Drugi put, Ana i njezina sestra Jennifer glasno su se svađale. Obje su htjele imati istu lutku. Majka priđe djevojčicama i upita ih: »Zašto tu lutku ne prerežete na pola i uzmete svaka po jedan komad?«

»Ne, nemoj je presjeći napola«, odvrati Ana.

»Da, presjeci je«, poviče Jennifer.

Majka odgovori: »Mora to biti Anina lutka. Možete li pogoditi kako ja to znam?« Tada im pročita i s djevojčicama porazgovara o zgodu zapisanoj u 1. Kraljevi 3:16–27.

- Neka polaznica razreda pročita ili prepriča zgodu iz 1. Kraljevi 3:16–27. Kako je Sveto pismo pomoglo toj majci da poduči svoju djecu? Pročitajte Matej 25:1–13 i Enoš 1:2–5.

Priprema za poduku o Svetim pismima

Predsjednik Harold B. Lee je izjavio: »Kažem da moramo naučiti naše ljude da nalaze sebi odgovore u Svetim pismima... No, žalosno je to što mnogi od nas ne čitaju Sveta pisma. Ne znamo što je u njemu, pa se zato nagađamo o onomu što bi trebalo samo pronaći u Pismima. Mislim da je to jedna od najvećih naših pogibelji danas« (»Find the Answers in the Scriptures« [»Pronalaziti odgovor u Pismima«], *Ensign*, prosinac 1972., str. 3).

Nitko nas neće siliti da proučavamo Sveta pisma. Možemo pronaći mnogo isprika da ih ne proučavamo. Moramo planirati proučavanje Svetih pisama. (Vidi poduku br. 32 u ovom priručniku, »Proučavanje evanđelja u našim domovima«.)

- Kako ćemo svladati zapreke u proučavanju Svetih pisama?



34-c, Nefi i Lehi s Lijahonom

Želimo li podučavati iz Svetih pisama, moramo učiniti nešto više od pukog čitanja bez razmišljanja o tomu.

- Neka polaznice razreda pročitaju Moroni 10:3. Što nam Moroni govori o proučavanju Svetih pisama?

Predsjednik Marion G. Romney je rekao:

»Dok sam čitao Pisma, pažnju mi je privukla riječ *prebirati*... Rječnik nam govori da *prebirati* znači 'odvagivati umom, duboko se zamisliti, razmatrati, razmišljati...'

»*Prebirati* je, po mome sudu, oblik molitve. To je, u najmanju ruku, prilaženje Duhu Gospodnjemu« (u Conference report [Izvješće sa sabora], travanj 1973., str. 117 ili *Ensign*, srpanj 1973., str. 90).

Nakon čitanja Svetih pisama i prebiranja o njima, možemo upitati Nebeskoga Oca da nam pomogne saznati da su istinita moću Duha Svetoga, kako je Moroni obećao. Uz vodstvo Duha, proučavajući Sveta pisma možemo naći utjehu i odgovore na probleme. To će nam pomoći da podučavamo jedni druge.

- Zamolite polaznice razreda da ispričaju kako je proučavanje Svetih pisama blagoslovilo njihov život i pomoglo im da se pripreme podučavati.

Zaključak

Da bismo podučavali o Pismima, moramo se *pripremiti* često ih čitajući. Moramo *prebirati* o tom gradivu razmišljajući o njemu. Moramo *moliti* s pravom, iskrenom nakanom. Zatim moramo *provoditi* što smo po Duhu uspjeli doznati i shvatiti. Kad smo sve to učinili, tek tada možemo podučavati uvjerljivo o Pismima.

Poticaј

Označite odlomke u Pismima koji su vam posebno važni. Uspoređujte Pisma i svoj život. Govorite o zgodama iz Svetih pisama za kućnih obiteljskih večeri, za stolom kod jela ili u drugim obiteljskim prilikama. Primjenjujte Pisma na svoj život.

Dodatno štivo iz Pisama

- 2. Nefi 4:15–16 (Nefijeva ljubav prema Pismima)
- 2. Nefi 32:3–7 (gostiti se riječima Kristovim)
- Alma 37:38–47 (Almine svete poduke o Lijahoni sinu njegovu, Helamanu)
- Nauk i savezi 11:21–22 (zadobiti riječ Božju)

Učteljičina priprema

Prije prolaženja ove poduke:

1. Proučite *Evandeoska načela*, glava 10, »Sveto pismo«.
2. Ponovite poduku 32. iz ovog priručnika, »Proučavanje evanđelja u našim domovima«.
3. Zadužite dvije polaznice razreda da pročitaju sljedeće odlomke iz Pisama ili da prepričaju navedene zgode: Daniel 6:1–23 i 1. Kraljevi 3:16–27.
4. Zadužite polaznice razreda da iznesu priče, odlomke iz Pisama ili citate po vašem izboru.

PODUČAVANJE MOĆU I POD UTJECAJEM DUHA SVETOGA

P o d u k a b r . 3 5

Svrha je ove poduke da nam pomogne podučavati o evanđelju moću Duha Svetoga.

Učitelji trebaju vodstvo Duha Svetoga

Gospod nam je zapovjedio da jedan drugoga podučavamo o njegovu kraljevstvu (vidi NiS 88:77). Da bismo podučavali, moramo imati svjedočanstvo o istinitosti obnovljenog evanđelja Isusa Krista. Moramo podučavati moću i pod utjecajem Duha Svetoga.

Predsjednik David O. McKay je rekao: »Učitelji, započnite s pripremom svojih predavanja u molitvi. Držite sate s molitvenim raspoloženjem u srcu. Zatim molite da Bog obogati vašu poruku... utjecajem svoga Svetoga Duha« (*Gospel Ideals [Evanđeoski ideali]* [1953.], str. 223).

Starješina Hartman Rector ml. pripovijeda zgodu o predsjedniku Haroldu B. Leeu:

»Nedugo poslije njegova ređenja za službu [predsjednika]... jedan ga je novinar... upitao:

‘Što očekujete da ćete postići za vrijeme svoje uprave kao predsjednik Crkve?’...

‘Pa’, odgovori on, ‘Na to pitanje mogu odgovoriti jedino riječima velikoga proroka kad mu je bilo od Gospoda povjereno da pribavi drevni zapis. On je rekao:

»I Duh me vodaše te ne znadoh unaprijed što mi je činiti« (2. Nefi 4:6)« (Conference report [Izvjješće sa sabora], listopad 1973., str. 134 ili *Ensign*, siječanj 1974., str. 106).

Kao učiteljice i mi moramo biti vođene od Duha. Da bismo podučavale o evanđelju Isusa Krista, moramo imati vodstvo Duha Svetoga.

- Zamolite polaznice razreda da pročitaju Nauk i saveze 42:12–14. Što nam je rečeno da podučavamo? Gdje ćemo naći ta načela? Kako zado-biti Duha s kojim trebamo podučavati? Ako ne osjećamo utjecaj Duha Svetoga, zašto ne smijemo podučavati?

Utjecaj Duha Svetoga može prouzročiti da se riječi učiteljeve duboko usade u srce slušatelja: »Jer kad čovjek govori moću Duha Svetoga, moć Duha Svetoga prenosi to u srca sinova ljudskih« (2. Nefi 33:1).

- Pokažite sliku 35-a, »Kralj Benjamin podučava svoj narod s visoke kule«.

Kralj Benjamin sazvaio je svoj narod da im dade posebne upute. On ih je želio duhovno ojačati.

- Zatražite od polaznice razreda da pročitaju Mosija 5:1–2. Što je navelo narod da povjeruje riječima koje izreče kralj Benjamin? Zamolite polaznice razreda da pročitaju Mosija 5:3–4. Kako je njihova vjera na to utjecala?

Zadobivanje vodstva Duha Svetoga

Sinovi su Mosijini podučavali o evanđelju pod utjecajem Duha Svetoga. Nakon velikih napora zadobili su njegovo vodstvo.

- Zamolite polaznicu razreda da pročita Alma 17:2–3. Koja su tri koraka sinovi Mosijini morali učiniti da bi podučavali moćno? Ispišite ta tri koraka na ploču.

Nakon pripreme proučavanjem učitelj mora moliti da bi primio vodstvo Duha Svetoga.

Predsjednik Marion G. Romney pripovijeda o iskustvu svoje žene o podučavanju u Duhu. Ona je trebala održati sat o viđenju proroka Josipa Smitha u kojem su mu se ukazali Otac i Sin. U razredu je bila nečlanica sa sveučilišnom diplomom. Sestra Romney se uplašila da obrazovana žena neće prihvatiti ono što se na satu bude govorilo, a ni sama nije bila sigurna zna je li to istinito.

Razgovarajući sa svojom majkom o toj teškoći sestra Romney je rekla: »Ne mogu održati taj sat. Ne znam da li je Josip Smith imao to viđenje.«

Majka joj nije bila obrazovana, ali je imala svjedočanstvo. Rekla je svojoj kćerki: 'Ti znaš kako je Prorok dobio viđenje, zar ne?'

'Da,... dobio ga je moleći Boga za mudrosti.'...

[Sestra Romney] pođe u svoju sobu i pokuša... Kao rezultat toga ona je... uvjerljivo održala taj sat, s moću koja nadilazi njezine naravne sposobnosti. Kako je u tom uspjela? Eto, Duh Sveti je sišao na nju kao odgovor na njezino traženje. Ona je primila gorući osjećaj u svoju dušu. Znala je da je Josip Smith imao viđenje, isto onako kao sto je i on to znao. Nije ona vidjela posve točno ono isto svojim očima što je vidio Prorok, ali je imala istu spoznaju. Iz opisa što ga dade Josip Smith ona je znala da je on to vidio, i primila je svjedočanstvo Duha Svetoga da je

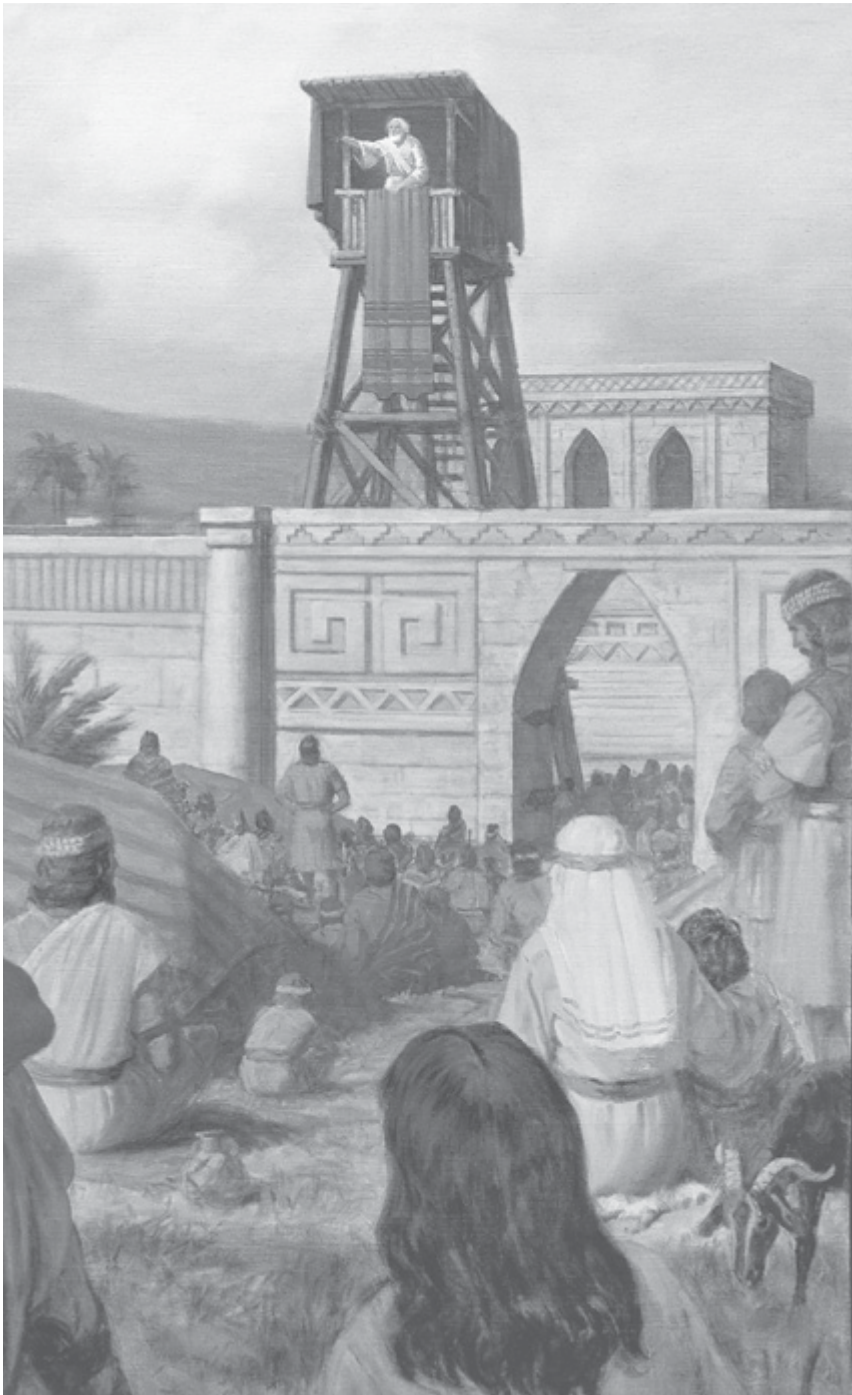

35-a, Kralj Benjamin podučava svoj narod s visoke kule

njegov izvještaj istinit« (»How to Gain a Testimony« [»Kako zadobiti svjedočanstvo«], *New Era*, svibanj 1976., str. 10–11).

- Koje korake je sestra Romney poduzela? Usporedite to s ona tri koraka ispisana na ploči. Zašto samo proučavanje njoj nije pružilo dovoljno pouzdanja? Kako nazivamo osvjedočenje što ga je primila sestra Romney?
- Koja je razlika između običnog čitanja neke istine i kad netko u koga imamo povjerenja kaže da on zna da je to istinito? Neka polaznici razreda pročitaju Moroni 10:4–5. Kako nam Duh Sveti kazuje istinu? Što moramo učiniti da primimo takvo svjedočanstvo?

Svjedočenje

Podučavanje sa svjedočanstvom znači podučavanje sa spoznajom da je evanđelje istinito. Uz duh svjedočanstva možemo drugima pomoći da shvate obnovljeno evanđelje. Duh Sveti svjedoči o istinitosti evanđeoskih načela slušateljima (vidi 1. Korinćanima 2:12–13).

- Pokažite sliku 35–b, »Dva misionara na vratima pripravnika«.

Starješina Alvin R. Dyer pripovijeda ovu zgodu:

»Dva misionara kasno poslijepodne stigoše u neku kuću... Obitelj... se upravo spremala sjesti za stol da večera... Misionari su imali malo uspjeha sa svojom porukom na vratima... Žena je upravo htjela zatvoriti vrata... Misionari... posvjedočiše o istinitosti evanđelja... Jedan od starješina namjerno podigne glas da bi ga čuli oni u kući... Misionari žurno otiđoše...

Oni su već bili prešli gotovo pola bloka, kad začuše gdje ih netko zove... Mladić od oko 14 godina nastojao ih je stići i zatim rekao: 'Otac želi da se vratite.' Tako oni požure natrag u kuću... Otac reče da ga se nije baš dojmilo ono što se govorilo pred vratima sve dok nije čuo jednoga od njih gdje svjedoči. Tada, kaže on: 'Svlada me neobičan osjećaj, i znao sam da sam krivo učinio odbijajući vas.' To probuđeno zanimanje što ga proizvede svjedočanstvo i duh uvjerenja dovede do krštenja te obitelji« (»When Thou Art Converted« [»Kad se obratiš«], *Instructor*, srpanj 1961., str. 225).

- Zašto je taj otac zvao misionare da se vrate?
- Neka dvije zadužene sestre ispričaju kako su se osjećale kad su bile podučavane o evanđelju.

Zaključak

Podučavanje s Duhom Svetim umnožit ćemo spoznaju, razumijevanje, svjedočanstvo i vjeru – kako kod nas samih tako i kod onih koje podu-



35-b, Dva misionara na vratima pripravnika

čavamo. Moramo biti dostojni i pripremiti se da podučavamo moću Duha Svetoga. Budemo li tako činili, podučavat ćemo istinu uvjerljivo. Vodstvo Duha Svetoga dolazi ako proučavamo, molimo i živimo prema zapovijedima Božjim.

»A Duh će vam se dati molitvom vjere. A ako Duha ne primate, nemojte podučavat i...

I dok budete uzdizali glas svoj uz pomoć Branitelja, govorit ćete i proricati ono što mi se učini da je dobro.

Jer, gle, Branitelj sve znade« (NiS 42:14, 16–17).

Poticaј

Tražite vodstvo Duha Svetoga proučavanjem, molitvom i postom. To su koraci u pripremi za podučavanje. Uočite i iskoristite prilike za podučavanje djece, drugih članova obitelji, prijatelja i susjeda.

Dodatno štivo iz Pisama

- Luka 24:32 (učenicima gori srce u grudima)
- Ivan 14:26 (Duh Sveti će poučiti o svemu)
- 2. Nefi 32:7–8 (slušati Duha)
- Alma 5:43–52 (Alma svjedoči o Svetom Duhu)
- Moroni 10:7–8 (darove Božje daje Duh Božji)

Učiteljičina priprema

Prije prolaženja ove poduke:

1. Poduzmite korake spomenute u ovoj poduci kako biste primile pomoć Duha Svetoga.
2. Zadužite dvije polaznice razreda da ispričaju kako su se osjećale kad su ih podučavali o evanđelju.
3. Zadužite polaznice razreda da iznesu priče, odlomke iz Pisama ili citate po vašem izboru.

PREDSJEDNICI CRKVE

1. Joseph Smith

Rođen 23. prosinca 1805. u Sharonu, okrug Windsor, Vermont, sin Josepha Smitha st. i Lucy Mack Smith. Primio Melkisedekovo svećeništvo (zaređen za apostola) u svibnju 1829. od Petra, Jakova i Ivana (vidi NiS 20:2, 27:12); pozvan od Boga da bude prvi starješina Crkve 6. travnja 1830.; zaređen za velikoga svećenika 3. lipnja 1831. od Lymana Wigha; podržan kao predsjednik velikoga svećeništva 25. siječnja 1832. na saboru u Amherstu, okrug Lorain, Ohio; poginuo kao mučenik 27. lipnja 1844. u zatvoru u Carthagi, okrug Hancock, Illinois, u dobi od 38 godina.

2. Brigham Young

Rođen 1. lipnja 1801. u Whittinghamu, okrug Windham, Vermont, sin Johna Younga i Abigail Howe Young. Zaređen za apostola 14. veljače 1835. od trojice svjedoka za Mormonovu knjigu: Oliver Cowdery, David Whitmer i Martin Harris; podržan kao predsjednik Zbora dvanaestorice apostola 14. travnja 1840.; Prvo predsjedništvo organizirao s Brighamom Youngom kao predsjednik Crkve 27. prosinca 1847.; umro 29. kolovoza 1877. u Salt Lake Cityju, okrug Salt Lake, Utah, u dobi od 76 godina.

3. John Taylor

Rođen 1. studenoga 1808. u Milnthorpu, okrug Westmoreland, Engleska, sin Jamesa Taylora i Anges Taylor Taylor. Zaređen za apostola 19. prosinca 1838. od Brigham Younga i Hebera C. Kimballa; podržan kao predsjednik Zbora dvanaestorice apostola 6. listopada 1877.; podržan kao predsjednik Crkve 10. listopada 1880.; umro 25. srpnja 1887. u Kaysvilleu, okrug Davis, Utah, u dobi od 78 godina.

4. Wilford Woodruff

Rođen 1. ožujka 1807. u Avonu (Farmington), okrug Hartford, Connecticut, sin Apeha Woodruffa i Beulah Thompson Woodruff. Zaređen za apostola 26. travnja 1839. od Brigham Younga; podržan kao predsjednik Zbora dvanaestorice apostola 10. listopada 1880.; podržan kao predsjednik Crkve 7. travnja 1889.; umro 2. rujna 1898. u San Franciscu, okrug San Francisco, Kalifornija, u dobi od 91 godine.

5. Lorenzo Snow

Rođen 3. travnja 1814. u Mantui, okrug Portage, Ohio, sin Olivera Snowa i Rosette Leonore Pettibone Snow. Zaređen za apostola 12. veljače 1849. od Hebera C. Kimballa; podržan kao savjetnik predsjednika Brigham Younga 8. travnja 1873.; podržan kao pomoćni savjetnik predsjednika Brigham Younga 9. svibnja 1874.; podržan kao predsjednik Zbora dvanaestorice apostola 7. travnja 1889.; podržan kao predsjednik Crkve 13. rujna 1898.; umro 10. listopada 1901. u Salt Lake Cityju, okrug Salt Lake, Utah, u dobi od 87 godina.

6. Joseph F. Smith

Rođen 13. studenoga 1838. u Far Westu, okrug Caldwell, Missouri, sin Hyruma Smitha i Mary Fielding Smith. Zaređen za apostola i savjetnika Prvog predsjedništva 1. srpnja 1866. od Brigham Younga; postao član Zbora dvanaestorice apostola 8. listopada 1867.; razriješen kao savjetnik Prvog predsjedništva nakon smrti predsjednika Younga 29. kolovoza 1877.; podržan kao drugi savjetnik predsjednika Johna Taylora 10. listopada 1880.; razriješen nakon smrti predsjednika Taylora 25. srpnja 1887.; podržan kao drugi savjetnik predsjednika Wilforda Woodruffa 7. travnja 1889.; podržan kao drugi savjetnik predsjednika Lorenza Snowa 13. rujna 1898.; podržan kao prvi savjetnik predsjednika Lorenza Snowa 6. listopada 1901. (nije odjeljen za tu dužnost); razriješen nakon smrti predsjednika Snowa 10. listopada 1901.; Prvo predsjedništvo organizirao s Josephom F. Smithom kao predsjednik Crkve 17. listopada 1901.; umro 19. studenoga 1918. a Salt Lake Cityju, okrug Salt Lake, Utah, u dobi od 80 godina.

7. Heber Jeddy Grant

Rođen 22. studenoga 1856. u Salt Lake Cityju, okrug Salt Lake, Utah, sin Jedediaha Morgana Granta i Rachel Ridgeway Ivins Grant. Zaređen za apostola 16. listopada 1882. od Georgea Q. Cannona; odijeljen za predsjednika Zbora dvanaestorice apostola 23. studenoga 1916.; blagoslovljen i odijeljen za predsjednika Crkve 23. studenoga 1918.; umro 14. svibnja 1945. u Salt Lake Cityju, okrug Salt Lake, Utah, u dobi od 88 godina.

8. George Albert Smith

Rođen 4. travnja 1870. u Salt Lake Cityju, okrug Salt Lake, Utah, sin Johna Henryja Smitha i Sarah Farr Smith. Zaređen za apostola 8. listopada 1903. od Josepha F. Smitha; odijeljen za predsjednika Zbora dvanaestorice apostola 1. srpnja 1943.; zaređen i odijeljen za predsjednika Crkve 21. svibnja 1945. u dobi od 75 godina; umro 4. travnja 1951. u Salt Lake Cityju, okrug Salt Lake, Utah, u dobi od 81 godine.

9. David Oman McKay

Rođen 8. rujna 1873. u Huntsvilleu, okrug Weber, Utah, sin Davida McKayja i Jeannette Eveline Evans McKay. Zaređen za apostola 9. travnja 1906. od Josepha F. Smitha; podržan kao drugi savjetnik predsjednika Hebera J. Granta 6. listopada 1934.; podržan kao drugi savjetnik predsjednika Georgea Alberta Smiths 21. svibnja 1945.; podržan kao predsjednik Zbora dvanaestorice apostola 30. rujna 1950.; podržan kao predsjednik Crkve 9. travnja 1951.; umro 18. siječnja 1970. u Salt Lake Cityju, okrug Salt Lake, Utah, u dobi od 96 godina.

10. Joseph Fielding Smith

Rođen 19. srpnja 1876. u Salt Lake Cityju, okrug Salt Lake, Utah, sin Josepha Fieldinga Smitha i Juline Lambson Smith. Zaređen za apostola 7. travnja 1910. od Josepha F. Smitha u Salt Lake Cityju, Utah; podržan kao vršitelj dužnosti predsjednika Zbora dvanaestorice apostola 30. rujna 1950.; podržan kao predsjednik Zbora dvanaestorice apostola 9. travnja 1951.; podržan kao savjetnik u Prvom predsjedništvu 29. listopada 1965; zaređen i odijeljen za predsjednika Crkve 23. siječnja 1970.; umro 2. srpnja 1972. u Salt Lake Cityju, okrug Salt Lake, Utah, u dobi od 95 godina.

11. Harold Brigham Lee

Rođen 28. ožujka 1899. u Cliftonu, okrug Oneida, Idaho, sin Samuela M. Leea i Louise Bingham Lee. Zaređen za apostola 10. travnja 1941. od Hebera J. Granta; odijeljen za predsjednik Zbora dvanaestorice apostola 23. siječnja 1970.; podržan kao prvi savjetnik predsjednika Josepha Fieldinga Smitha 23. siječnja 1970.; zaređen i odijeljen za predsjednika Crkve 7. srpnja 1972.; umro 26. prosinca 1973. u Salt Lake Cityju, okrug Salt Lake, Utah, u dobi od 74 godine.

12. Spencer Woolley Kimball

Rođen 28. ožujka 1895. u Salt Lake Cityju, okrug Salt Lake, Utah, sin Andrewa Kimballa i Olive Woolley Kimball. Zaređen za apostola 7. listopada 1943. od Hebera J. Granta u Salt Lake Cityju, Utah; odijeljen za vršitelja dužnosti predsjednika Zbora dvanaestorice apostola 23. siječnja 1970.; postao predsjednik Zbora dvanaestorice apostola 7. srpnja 1972.; zaređen i odijeljen za predsjednika Crkve 30. prosinca 1973.; umro 5. studenoga 1985. u Salt Lake Cityju, okrug Salt Lake, Utah, u dobi od 90 godina.

13. Ezra Taft Benson

Rođen 4. kolovoza 1899. u Whitney, okrug Franklin, Idaho, sin George T. Bensona i Sarah Dunkley Benson. Zaređen za apostola 7. listopada 1943. od Hebera J. Granta; odijeljen za predsjednika Zbora dvanaestorice apostola 30. prosinca 1973.; zaređen i odijeljen za predsjednika

Crkve 10. studenog 1985.; umro 30. svibnja 1994. u Salt Lake Cityju, okrug Salt Lake, Utah u dobi od 94 godine.

14. Howard William Hunter

Rođen 14. studenog 1907. u Boiseu, okrug Ada, Idaho, sin Johna Willama Huntera i Nellie Marie Rasmussen Hunter. Zaređen za apostola 15. listopada 1959. od Davida O. McKaya; odijeljen za vršitelja dužnosti predsjednika Zbora dvanaestorice apostola 10. studenog 1985.; odijeljen za predsjednika Zbora dvanaestorice apostola 2. lipnja 1988.; zaređen i oddijeljen za predsjednika Crkve 5. lipnja 1994.; umro 3 ožujka 1995. u Salt Lake Cityju, okrug Salt Lake, Utah u dobi od 87 godina.

15. Gordon Bitner Hinckley

Rođen 23. lipnja 1910. u Salt Lake Cityju, okrug Salt Lake, Utah, sin Bryanta S. Hinckleya i Ade Bitner Hinckley. Podržan kao pomoćnik dvanaestorice 6. travnja 1958.; zaređen za apostola 5. listopada 1961. od Davida O. McKaya; odijeljen za savjetnika predsjednika Spencera W. Kimballa 23. lipnja 1981.; odijeljen za drugog savjetnika predsjednika Kimballa 2. prosinca 1982.; služio kao prvi savjetnik predsjednika Ezre Taft Benson 10. studenog 1985.; odijeljen za predsjednika Zbora dvanaestorice apostola 5. lipnja 1994.; pozvan kao prvi savjetnik predsjednika Howarda W. Huntera 5. lipnja 1994.; zaređen i odijeljen za predsjednika Crkve 12. ožujka 1995.

KAZALO

A	C
Abinadi pred kraljem Noem, odjeljak sa slikama 11	Crkveni sastanci blagoslovi prisustvovanja, 127 Djevojke, 126 kako će sastanci biti uspješni, 126–127 Mala škola, 126 Nedjeljna škola, 126 poduka o, 122–129 posta i svjedočenja, 124 Potporno društvo, 126 sakramentalni sastanak, 122–124 sastanci svećeništva, 124 sastanci za djecu, 126 sastanci za djevojke, 126 sastanci za žene, 126 Sveta pisma o, 129 svrha, 122–126
Alma krštava u Mormonovim vodama, odjeljak sa slikama 12	
B	Č
Bebe hrana za, 167–169 kada započeti s drugom hranom, 168–169 majčino mlijeko i hranjenje na bočicu, 166–168 prehrana, 165–169	Čednost čedna odjeća, 64 podučavanje djece, 61–65 poduka o, 60–65 roditeljski primjer, 65 Sveta pisma o, 65 svetost tijela, 60–61 čistoća i red, u domu, 243
Benson, Ezra Taft kratki životopis, 279	
Brak blagoslovi vječnog, 68–71 hramski brak, zašto, 66–68 poduka o vječnom, 66–74 priprema za vječni, 71–72 žrtvovanje za vječni, 72–73	Ć
Budžet crkveni prilozi, štednja, prehrana, odjeća, stanovanje, zdravstveni troškovi, prijevoz, komunalije, 152–159 obrazac budžeta (21-b), 155 planiranje upotrebe obiteljskih financija, 152–154 poduka o, 152–159	Ćudorednost čedna odjeća i, 64

- izlasci i, 62–63
 kršenje zakona čudoredne čistoće je
 grijeh, 60–61
 podučavanje djece, 61–65
 poduka o, 60–65
 roditeljski primjer i, 65
 Sveta pisma o, 65
 svetost tijela, 60–61
 važnost, 60–61
 zakon o, 60
- D**
- »Deklaracija Potpornog društva«, xi
- Djeca
 evanđeoska načela, podučiti djecu
 da primjenjuju, 230
 naporno raditi, podučiti djecu,
 214–215
 obiteljski posao, podučiti ih da
 pomažu u brizi oko, 219
 obiteljski radni projekti i, 220
 odgovornost, dati, 231
 rad, podučiti djecu da uživaju u,
 220–221
 samosvladavanje, podučavanje,
 227–231
 starija djeca da se brinu za mlađu
 djecu, podučiti ih, 219
- Dječak Samuel pozvan od Gospoda,
 odjeljak sa slikama 3
- Dobar primjer, davati obiteljima,
 prijateljima, onima koji nisu
 članovi, 135
- Dobrobit drugih, naša briga, 26
- Dobrohotnost
 čista Kristova ljubav, 55
 poduka o, 55–59
 savršena ljubav, 55
 služenje i, 57–58
- Dobrovoljni rad, kao priprema za
 zaposlenje, 207–208
- Dom
 dobro vođenje, poduka o, 146–151
 glazba u, 235–240
 kućna radinost, poduka o, 186–196
 mjesto za sve, 148
 načela reda, 148
 od kuće učiniti dom, 235–242
 održavati uredan dom, 146
 oslanjanje na vlastite snage i kućna
 radinost, 186–188
 planiranje rada u, 150
 pojednostavljenje kućnih poslova,
 148–150
 proučavanje evanđelja u, poduka o,
 245–253
 središte za učenje, 245–246
 stvaranje dobrog raspoloženja u, 235
 stvaranje nadahnjujućeg okruženja,
 poduka o, 233–244
 umjetnost u, 240
 utjecaj, 233–235
 vrtlarstvo, poduka o, 176–185
- Domaće životinje, držanje, 188
- Drugovanje i misionarski rad,
 poduka o, 130–137
- Duh Gospodnji, stvara dobro raspolo-
 ženje u domu, 235
- Dvije tisuće mladih ratnika, odjeljak
 sa slikama 13
- Dvorana za pečačenje, hram Vernal,
 Utah, odjeljak sa slikama 16
- E**
- Estera
 odjeljak sa slikama 4
 pred kralja, slika o (6-a), 46
- Evanđelje
 blagoslovi podučavanja, 253
 kućna obiteljska večer i, 252
 moliti s obitelji, 246–248
 ozračje za učenje u domu, 246

- planiranje obiteljskog proučavanja, 246–252
 podučavati jedan dugoga, 254–257
 priprema za podučavanje, poduka o, 254–262
 proučavanje evanđelja u našim domovima, poduka o, 245–253
 roditelji moraju podučavati, 245
 Sveta pisma o, 253, 260–262
 Sveta pisma, proučavanje, 248–252, 257–259
 svjedočiti djeci, 252
 trenuci poduke, 248
- F**
- Financije
 budžet, 154–158
 desetina i crkveni prilozi, 154
 izbjegavanje zaduživanja, 158
 obrazac budžeta (21–b), 155
 planiranje kako ih koristiti, 152–154
 potrebe, 157
 štednja, 154–157
 vođenje obitelji, poduka o, 152–159
- G**
- Graditi potrebne predmete, 193
 Građenje korablje, odjeljak sa slikama 1
 Grant, Heber J., kratki životopis, 278
- H**
- Hinckley, Gordon B., kratki životopis, 280
 Hram u Manili, Filipini, odjeljak sa slikama 16
 Hunter, Howard W., kratki životopis, 280
 Isus na vratima, odjeljak sa slikama 9
- K**
- Kimball, Spencer W., kratki životopis, 279
 Knjige, potaknuti uživanje u dobrim, 242
 Krist
 i djeca iz cijeloga svijeta, odjeljak sa slikama 10
 molitva u Getsemanskom vrtu, slika o (2-b), 17
 preuzeti na sebe ime, 24
 Razapinjanje, slika o (2-c), 18
 razvijanje vjere u, 2-11
 Krštenje
 i vječni život, 22–24
 obveze nakon, 26–28
 poduka o, 22–28
 savez, 24
 Sveta pisma o, 28
 uvjeti za, 24
 zašto se moramo krstiti, 23
 Kućna obiteljska večer
 blagoslovi, 120–121
 poduka o, 115–121
 pomaže stvaranju dobrog raspoloženja u domu, 235
 ponedjeljak navečer slobodan za, 115
 svaka obitelj treba održavati, 115
- L**
- Lee, Harold B., kratki životopis, 279
- LJ**
- Ljubav
 Kristova, 55–56
 poduka o, 55–59
 savršena ljubav – dobrohotnost, 55
 sklopili smo savez da, 57–58
 služenje izgrađuje, 57
 zapovijed da, 56

M

- Majke
 blagoslovi i odgovornosti majke –
 svetece posljednjih dana, 99–102
 prehrana majke i djeteta, poduka o,
 165–169
- Marija i Marta, odjeljak sa slikama, 7
- Martin Handcart Company, Bitter
 Creek, Wyoming, 1856.; odjeljak
 sa slikama 15
- McKay, David O., kratki životopis,
 279
- Meso i mahunarke
 za dobru prehranu, 160, 163
- Misionari
 kako biti, 131–136
 misionarski rad i drugovanje,
 poduka o, 130–137
 obuka koja je potrebna, 140
 odgovornost za pripremu, 138
 pošta za, 143
 poticati tjelesne pripreme za, 140
 pripremanje i poticanje, poduka o,
 138–144
 pripremanje mladih, 138–142
 pripreme za, 138–142
 uloga djevojaka u pružanju pomoći,
 142–144
- Misionarski rad i drugovanje
 donosi radost, 131
 kako to obavljati, 131–136
 poduka o, 130–137
 važnost, 130–131
- Mjerala o izlascima
 i čudorednost, 62–64
 poticanje, 62–64
- Mjerala o odijevanju
 i čednost, 64–65
 poticanje čednosti, 64
- Mojsije u trstici, odjeljak sa slikama 2

Molitva

- obveza, 26
 u pripremi za podučavanje, 260
 za vodstvo Duha Svetoga, 272

Muževi

- iskazivanje ljubavi i obzira prema,
 108–111
 savjetovanje sa, 111

N

- Nedjeljna škola, 126
- Nefi kori svoju braću, slika o (1-d), 9

Neudate žene

- odgovornosti, 102–106
 uloga, 102–106

O

- »Obitelj: Proglas svijetu«, x
- Obitelji
 podučavanje o vrijednosti rada i
 odgovornosti, poduka o, 214–222
 prehrana, poduka o, 160–164
 savjetovanje sa, poduka o, 108–114
 vođenje financija, poduka o, 152–159
- Obiteljsko vijeće, održavanje, 113
- Objavljivanje Kristovog rođenja pasti-
 rima, odjeljak sa slikama 5
- Očevi
 savjetovanje sa ženama, 111
 savjetovanje zajedno s obiteljima,
 poduka o, 108–114
 svećeničke uredbe, 82, 85
 uloga u domu, 93–94, 108
- Odgovornost, podučavanje obitelji,
 poduka o, 214–222
- Odjeljak sa slikama, 291
- Ograničene sposobnosti, uključivanje
 članova s, vi–vii
- Okruženje, dom
 čistoća u, 243
 glazba u domu, 235–240

- kako poboljšati, 235–243
 prirodne ljepote mogu poboljšati,
 240–242
 red, 243
 slike za poboljšati, 240
 stvaranje nadahnjujućeg, poduka o,
 233–244
 Sveta pisma i knjige, 242
 talenti i ručni rad, 240
 televizija, 243
 umjetnost, 240
 utjecaj doma, 233–243
 zabava, 242–243
- Oproštenje, pokajanje donosi, 16–21
 Oslanjanje na vlastite snage i kućna
 radinost, 186–188
 Osobni razvoj, poduka o, 198–205
- P**
- Petar, Jakov i Ivan podjeljuju
 Melkisedekovo svećeništvo Josipu
 Smithu i Oliveru
 Cowderyju, slika (11-a), 77
- Podučavanje
 iz Svetih pisama, poduka o, 263–270
 moću i pod utjecajem Duha Svetoga,
 poduka o, 271–276
 moliti za Duh, 260
 obitelji o vrijednosti rada i odgovor-
 nosti, poduka o, 214–222
 podučavati jedan dugoga, 254–257
 primjena pisama na naš život,
 265–267
 priprema za podučavanje, poduka
 o, 254–262
 priprema za poduku o Svetim
 pismima, 267–269
 proučavanje i priprema, 257–259
 samosvladavanje, poduka o,
 223–232
 Sveta pisma o, 262
 svjedočiti, 274
- voljeti one koje podučavamo,
 259–260
 zadobivanje vodstva Duha Svetoga,
 260, 272–274
- Poduke, u ovom priručniku, v–vi
- Pokajanje
 donosi oproštenje, 16–21
 poduka o, 12–21
 stvari za koje se trebamo pokajati, 15
 Sveta pisma o, 21
 svi trebamo, 15–16
 što znači pokajati se, 12–15
- Poniznost, uvjet za krštenje, 24
- Posljednja večera, Carl Bloch (17-a),
 123
 odjeljak sa slikama 8
- Post
 blagoslovi, 43
 djeca i, 44
 Estera i, 45–47
 i molitva povećavaju duhovnost, 43
 izvor moći, 44–47
 molitva i, 44
 obitelji i, 43–44
 obveza nakon krštenja, 26
 poduka o, 43–47
 posluš i, 47
 razlozi za, 43
 Sveta pisma o, 47
- Poštivanje
 Boga, 50
 dom i, 51
 doma Gospodnjeg, 50–51
 imena Božanstva, 50
 »jednom od najuzvišenijih odlika
 duše«, 48
 poboljšanje, 52–53
 podučavanje, 52–54
 poduka o, 48–54
 primjer i, 53
 roditelji i, 52–54
 sreća i, 51

- u Crkvi, 51
 - važnost, 50
 - značenje, 50
 - Poticaje Duha, slijediti, 134–135
 - Potrebe, priskrbiti za, 188–193
 - Povrće
 - sadnja i spremanje, 190–193
 - vrtlarstvo, poduka o, 176–185
 - za bebe, 168
 - za dobru prehranu, 160, 163
 - Predsjednici Crkve, kratki životopisi, 277–280
 - Prehrana
 - hrana koja omogućuje dobru prehranu, 160–164
 - misionari da nauče pripremati hranljive obroke, 140
 - obitelji, poduka o, 160–164
 - prehrana majke i djeteta, poduka o, 165–169
 - prehrana trudnice, poduka o, 165–167
 - pripremanje hranjivih obroka, 163–164
 - Riječ mudrosti i, 160–163
 - Vodič za prehrambenu piramidu (22-b), 162
 - Prepiranje
 - dolazi od đavla, 31
 - tjera od nas Duha Svetoga, 31
 - Prijateljavanje
 - misionarski rad i, poduka o, 130–137
 - novi članovi, 136
 - Prijatelji
 - misionarski rad i drugovanje, poduka o, 130–137
 - pozivati u svoj dom ili na crkvenim sastancima, 135–136
 - Primjer, davati obiteljima, prijateljima, onima koji nisu članovi, 135
 - Priroda, potaknuti uživanje u, 240–242
 - Priručnik, ovaj
 - prijedlozi za učitelje, v–vi
 - svaka sestra treba proučavati tijekom tjedna, vi
 - za žene i djevojke na nedjeljnom sastanku, v
- R**
- Rad
 - načini podučavanja djece, 216–220
 - naučiti djecu da uživaju u, 220–221
 - obiteljski posao, naučiti djecu da pomažu oko, 219–220
 - obiteljski radni projekti, 220
 - podučavanje djece, 214–220
 - podučavanje obitelji o vrijednosti, poduka o, 214–222
 - podučiti ih da se brinu za svoje tjelesne potrebe, 216–219
 - podučiti stariju djecu da se brinu za mlađu djecu, 219
 - povlastica, 214
 - pridonosi obiteljskom uspjehu, 216
 - Radinost, kućna
 - izrađivati ili graditi potrebne predmete, 193
 - održavanje imovine, 193
 - održavanje imovine, 193
 - oslanjanje na vlastite snage i, 186–188
 - poduka o, 186–196
 - priskrbiti za naše potrebe, 188–193
 - spremati hranu, 190–193
 - šiti i krpiti, 193
 - vještine učenja, 193–195
 - vrtlarstvo, 190
 - Razvijanje
 - i učenje samosvladavanja, poduka o, 223–232
 - talenata, poduka o, 198–205

- vještina za zaposlenje, poduka o, 206–213
- Red i čistoća u domu, 243
- S**
- Sakrament, redovito blagovanje, 26
- Sakramentalni sastanak, svrha, 122–124
- Samosvladavanje
 moliti i čitati Sveta pisma za pomoć u napredovanju, 227
 podučavanje djece, 227–231
 postaviti ciljeve, 226–227
 potrebno za napredovanje, 223–226
 razvijanje i učenje, poduka o, 223–232
 stjecanje, 226–227
 upoznati sebe, 226
- Samuel Lamanac na zidinama, odjeljak sa slikama 14
- Sastanak posta i svjedočenja
 kada se održava, 124
 svrha, 124
 uredbe obavljene u, 124
- Sastanci, crkveni
 obveza nakon krštenja, 26
 poduka o, 122–129
 pozivati prijatelje na, 135–136
- Savezi
 definicija, 24
 krštenja, 24
 sakrament, 24
- Savjetovanje s našim obiteljima
 obiteljsko vijeće u, 111–113
 poduka o, 108–114
 vrijednost, 113
- Savršenost, put do, 26–28
- Slabosti, Gospod će nam pokazati naše, 17
- Služenje
 izgrađuje ljubav, 57
 poduka o, 55–59
 savez da ćemo služiti, 57–58
- Smith, George Albert, kratki životopis, 278
- Smith, Joseph F., kratki životopis, 278
- Smith, Joseph Fielding, kratki životopis, 279
- Smith, Joseph, kratki životopis, 277
- Snow, Lorenzo, kratki životopis, 278
- Spasenje
Vidi krštenje i vječni život
- Spasitelj, učiti o, 2
- Sprečavanje bolesti
 cijepjenja, 171–174
 čistoća, 171
 dobre zdravstvene navike, 174
 liječenje bolesnika, 174
 nadzor nad klicama, 170–171
 poduka o, 170–175
 spriječiti ulazak insekata u kuću, 170
 tablica cijepjenja (24-a), 172
 Tablica otpornosti i imuniteta na bolesti (24-a), 172
 uredno uklanjati životinjski i ljudski izmet, 171
 zaštititi hranu, 171
 znaci bolesti, 174
- Sprečavanje, bolesti, poduka o, 170–175
- Strpljivost s obiteljima i prijateljima koji nisu članovi, 135
- Svećeničke uredbe
 blagoslovi, 85–87
 definicija i popis, 82
 poduka o, 82–90
 strpljivost u čekanju blagoslova, 87–89
- Sveta pisma o, 90

- Svećenički sastanak
 kada se održava, 124
 tko sudjeluje, 124
- Svećeništvo
 definicija, 76, 91
 moć, kroz pravednost, 78–79
 obnova, Josephu Smithu, 76
 poduka o uredbama, 82–90
 poduka o važnosti, 76–81
 poštivati i podržavati, 92
 potrebno za uzvišenje obitelji, 79–80
 službe i odgovornosti, 76
- Sveta pisma o, 81
 žene i, poduka o, 91–96
- Sveta pisma
 podučavanje iz, poduka o, 263–270
 primjena pisama na naš život,
 265–267
 priprema za podučavanje, 267–269
 proučavanje, pomaže nam da
 primimo naše svjedočanstvo, 40
- Sveti Duh
 kako ga zadržati uz nas, 31–32
 kako nam pomaže, 32–35
 nadahnjuje dobre osobine, 32
 neće boraviti s neposlušnim, 31
 odluke i, 32
 opominje nas, 32–33
 podučavati moću i pod utjecajem,
 271–272, 274
 poduka o daru, 29–36
 pomaže nam da rastemo u Crkvi, 32
 slijediti poticaje, 134–135
- Sveta pisma o, 35, 276
 svjedoči o istini, 34–35
 svjedočiti, 274
 tko prima, 35
 tražiti društvo, 35
 utjeha, 33–34
 vodstvo, 26, 271–274
 zašto nam je potreban, 29–31
- Svetica posljednjih dana
 djevojke, 102
 neudate žene, 102–106
 odgovornosti i blagoslovi majke –
 svetice posljednjih dana, 99–102
 odgovornosti i blagoslovi supruge –
 svetice posljednjih dana, 97–99
 poduka o, 97–107
- Svjedočanstvo
 često postiti i moliti za, 40–41
 činiti volju Božju za, 40
 David O. McKay, kako je primio,
 38–39
 definicija, 37
 istine moraju biti sadržane u, 37
 izgrađivati kod sebe i drugih, 41–42
 iznositi, 42
 kako ga zadržati, 41–42
 kako možemo primiti, 38–41
 Marion G. Romney, kako je primio,
 39
 poduka o, 37–42
 poticaji za svjedočenje, 132–133
 razmišljati i moliti s vjerom za, 40
 sastanak posta i svjedočenja, 124
 svjedočanstvo Josepha F. Smitha,
 37–38
 željeti vjerovati je prvi korak, 40
- T**
- Talenti
 otkrivanje i razvijanje, 199–201
 pravedna upotreba donosi sreću,
 202–205
 razvijanje, poduka o, 198–205
 služiti se ili ih izgubiti, 201–202
 svatko ima talente i sposobnosti,
 198–199
 Sveta pisma o, 205
- Taylor, John, kratki životopis, 277
- Tijelo, svetost, 60–61
- Tisak, crkveni, dijeliti Mormonovu
 knjigu, brošure, knjige, 133–134

- U**
- Umjetnost
 poticanje u domu, 240
 razvijanje talenata u, 240
- Ustrajati do svršetka, 27
- V**
- Vječni brak
 blagoslovi, 68–71
 odabir vječnog bračnog druga, 62,
 71–72
 poduka o, 66–74
 priprema za, 71–72
 razlozi za, 66
 uvjeti za, 71
 žrtvovanje za, 72–73
- Vječni život, neki uvjeti za, 26–27
- Vjera
 definicija, 2
 kako je razviti, 2–5
 održavati je poslušom, 8–10
 poduka o, 2–11
 Sveta pisma o, 11
 živjeti po, 5–8
- Vještina za zaposlenje, razvijanje,
 poduka o, 206–213
- Vještine, zaposlenje
 majke i, 206–207
 naučiti vještine koje ne znamo,
 193–195
 priprema za zaposlenje, 207–208
 razlozi da se žena mora zaposliti, 206
 razvijanje, poduka o, 206–213
 zarađivati novac kod kuće, 211
 žene se moraju osposobiti i da budu
 domaćice i da zarađuju za život,
 206–207
- Voće
 za bebe, 168
 za dobru prehranu, 160, 163
- Voćke, sadnja, 188–190
- Voda, koristiti čistu vodu za miješanje
 s mlijekom za dojenčad, 167
- Vođenje
 dobro vođenje domaćinstva, poduka
 o, 146–151
 obiteljskih financija, poduka o,
 152–159
- Vrtlarstvo
 kućno, poduka o, 176–185
 obrađivanje vrta, 183
 planiranje, 177–183
 pripremanje zemljišta, 181–183
 savjet proroka o, 176
 za dobru prehranu, 176
 zasađivanje vrta, 183
- Z**
- Zaduživanje
 izbjegavanje, 158
 vođenje obiteljskih financija,
 poduka o, 152–159
- Ž**
- Žena na zdencu, Carl Bloch, odjeljak
 sa slikama 6
- Žene
 blagoslovi majke – svetece poslje-
 dnjih dana, 99–102
 blagoslovi supruge – svetece poslje-
 dnjih dana, 97–99
 blagoslovi svećeništva, 91–92
 blagoslovi za neudate žene, 102–105
 i svećeništvo, poduka o, 91–96
 majke i zaposlenje, 206–207
 odgovornosti majke – svetece poslje-
 dnjih dana, 99–102
 odgovornosti supruge – svetece
 posljednjih dana, 97–100
 odgovornosti svetece posljednjih
 dana, poduka o, 97–107
 odnos prema svećeničkom vodstvu
 u Crkvi, 94–95

odnos prema svećeničkom vodstvu
u domu, 93–94
podupiranje nosioca svećeništva u
domu, 94
poštivati i podržavati svećeništvo, 92
priprema za zaposlenje, 205–208
razvijanje vještina za zaposlenje,
poduka o, 206–213
Sveta pisma o, 95, 106
svetica posljednjih dana, poduka o,
97–107
uloga neudate žene, 102–106
zarađivati novac kod kuće, 211–213

Žitarice
za bebe, 168
za dobru prehranu, 163
»Živući Krist«, viii

W

Woodruff, Wilford, kratki životopis,
277

Y

Young, Brigham, kratki životopis, 277

ODJELJAK SA SLIKAMA

Ovaj odjeljak sadrži slike odabrane iz Gospel Art Picture Kit (34730). Slike se mogu koristiti kao dodatno sredstvo kod proučavanja pisama i podučavanja u Crkvi i domu.

Stari zavjet

1. Građenje korablje
Postanak 6–7; Mojsije 8
2. Mojsije u trstici
Izlazak 1:1–2:10
3. Dječak Samuel pozvan od Gospoda
1. Samuel 3:1–10, 19–20
4. Estera
Estera 1–10

Novi zavjet

5. Objavljivanje Kristovog rođenja pastirima
Luka 2:8–20
6. Žena na zdencu, Carl Bloch. Korišteno uz dozvolu Nacionalnog povijesnog muzeja Frederiksborg u Hillerødu.)
Ivan 4:3–30, 39–42
7. Marija i Marta
Luka 10:38–42; Ivan 11:5
8. Posljednja večera, Carl Bloch. Korišteno uz dozvolu Nacionalnog povijesnog muzeja Frederiksborg u Hillerødu.)
Matej 26:17–30; Marko 14:12–26; Luka 22:7–23, 39; Ivan 13:1, 23–35; 14–17; 18:1; Prijevod Josepha Smitha, Matej 26:22–24
9. Isus na vratima
Otkrivenje 3:20
10. Krist i djeca iz cijeloga svijeta
Matej 11:28–30; 2. Nefi 26:33; 3. Nefi 9:14–18; Moroni 10:32

Mormonova knjiga

11. Abinadi pred kraljem Noem
Mosija 11–17
12. Alma krštava u Mormonovim vodama
Mosija 17:2–4; 18:1–17
13. Dvije tisuće mladih ratnika
Alma 53:10–21; 56:44–56; 58:39
14. Samuel Lamanac na zidinama
Helaman 13:1–16:8

Crkvena povijest

15. Martin Handcart Company, Bitter Creek, Wyoming, 1856.
Our Heritage: A Brief History of The Church of Jesus Christ of Latter-day Saints, 77–80

Hramske slike

16. Hram u Manili, Filipini
Dvorana za pečaćenje, hram Vernal, Utah

CRKVA
ISUSA KRISTA
SVETACA
POSLEDNJIH DANA

CROATIAN



4 02311 13119 8

3113 119