

摩爾門經

福音教義教師用本

摩爾門經

福音教義教師用本

耶穌基督後期聖徒教會
台北發行中心印行

批評與建議

由衷地感激您對此教師用本之批評與建議，
來函請寄：

Curriculum Planning

50 East North Temple Street, Floor 24

Salt Lake City, UT 84150-3200

U.S.A.

電子郵件信箱：cur-development@ldschurch.org

請寫上您的姓名、地址、所屬支會和支聯會，
務必註明此教師用本的書名，然後提出您對本教師用本
在深度與廣度方面待改進之處的批評與建議。

Intellectual Reserve, Inc.©1999 版權所有

台北發行中心印行

英語核准日期：8/96

翻譯核准日期：9/07

Book of Mormon: Gospel Doctrine Teacher Manual 譯本

目錄

課目與標題	頁次
給教師的幫助	v
1「我們宗教的拱心石」	1
2「依照祂的旨意做一切事情」(尼腓一書第1~7章)	6
3 生命樹的異象(尼腓一書第8~11章; 12:16-18; 第15章)	11
4「我被靈帶走時所見到的事」(尼腓一書第12~14章)	16
5「聽從真理,留意真理」(尼腓一書第16~22章)	20
6「自行選擇自由和永生」(尼腓二書第1~2章)	25
7「我知道自己信賴的是誰」(尼腓二書第3~5章)	29
8「我們的神何其良善」(尼腓二書第6~10章)	33
9「我的靈魂喜愛以賽亞的話」(尼腓二書第11~25章)	37
10「祂邀請所有的人都歸向祂」(尼腓二書第26~30章)	42
11「對基督堅定不移……努力前進」(尼腓二書第31~33章)	47
12「尋求神的國」(摩爾門經雅各書第1~4章)	51
13 橄欖樹的比喻(摩爾門經雅各書第5~7章)	56
14「為了一個睿智的目的」(以挪士書、雅龍書、奧姆乃書、摩爾門語)	61
15「你們永遠虧欠天父」(摩賽亞書第1~3章)	66
16「你們被稱為基督的孩子」(摩賽亞書第4~6章)	71
17「一位先見……成為同胞的一大福祉」(摩賽亞書第7~11章)	75
18「神要親自……救贖祂的人民」(摩賽亞書第12~17章)	79
19「沒有人能解救他們,除了主」(摩賽亞書第18~24章)	84
20「我的靈魂不再痛苦」(摩賽亞書第25~28章;阿爾瑪書第36章)	89
21「阿爾瑪……秉公審判」(摩賽亞書第29章;阿爾瑪書第1~4章)	94
22「你們在容貌上是否蒙得了祂的形像?」(阿爾瑪書第5~7章)	98
23「不止一個見證人」(阿爾瑪書第8~12章)	102
24「按照我們對基督的信心,賜給我們力量」(阿爾瑪書第13~16章)	107
25「他們憑著神的力量和權柄教導」(阿爾瑪書第17~22章)	112
26「歸信了主」(阿爾瑪書第23~29章)	116
27「萬物都說明了真的有神」(阿爾瑪書第30~31章)	120

28	「神的話在基督裡面以促成救恩」(阿爾瑪書第32~35章)	124
29	「側耳聽我的話」(阿爾瑪書第36~39章)	128
30	「偉大的幸福計畫」(阿爾瑪書第40~42章)	133
31	「對基督的信仰堅定」(阿爾瑪書第43~52章)	138
32	「他們確實服從……每一道命令」(阿爾瑪書第53~63章)	142
33	「穩固的根基」(希拉曼書第1~5章)	146
34	「你們怎會忘了你們的神呢?」(希拉曼書第6~12章)	150
35	「悔改並轉向主」(希拉曼書第13~16章)	155
36	「明天我就要來到世上」(尼腓三書第1~7章)	160
37	「凡願意來的,我必接納他」(尼腓三書第8~11章)	164
38	「舊事已成過去,一切都已成為新的」(尼腓三書第12~15章)	168
39	「看啊,我的快樂十足」(尼腓三書第17~19章)	173
40	「我要……將他們聚集起來」(尼腓三書第16章;第20~21章)	177
41	「所有的事……〔祂〕都向他們講解」(尼腓三書第22~26章)	181
42	「這就是我的福音」(尼腓三書第27~30章;尼腓四書)	185
43	「你們怎會離開主的道呢?」(摩爾門書第1~6章; 摩羅乃書第9章)	190
44	「我對你們講話,就當你們是在我眼前一樣」(摩爾門書第7~9章)	194
45	「從來沒有人像你這般相信我」(以帖書第1~6章)	198
46	「憑著信心,一切都能實現」(以帖書第7~15章)	202
47	「保守他們在正道上」(摩羅乃書第1~6章)	206
48	「歸向基督」(摩羅乃書第7~8章;第10章)	210

給教師的幫助

先知約瑟·斯密在一次與十二使徒的會議中「告訴過弟兄們，摩爾門經是全世界最正確的一本書，也是我們宗教的拱心石，人若遵循其中的教訓，比遵循任何其他的書更能接近神」（*History of the Church*, 4:461; see also the introduction to the Book of Mormon）。

身為福音教義班的教師，今年你有機會依據「世上最正確的書」來教導。憑著聖靈的引導，你可以幫助班員明白永恆的律法，增強他們對耶穌基督、祂的福音以及先知約瑟·斯密的使命之見證。你也能夠幫助他們得到勤於研讀摩爾門經而來的其他祝福，正如泰福·彭蔭會長所描述的：

「摩爾門經揭發基督的所有敵人。它擊破錯誤的教義，並罷息紛爭。（見尼腓二書 3：12）它加強基督的謙卑跟隨者抗拒今日惡魔的設計、策略與邪惡教義。而記錄於摩爾門經中的那一類叛教情形，與今日我們所面臨的情況類似。因此神以祂無限的預知能力啓示人民而寫成的摩爾門經，使我們能看出今日的錯誤，並知道如何抗拒存在於現今社會中虛偽的教育、政治、宗教與哲學觀念」（參見 1975 年 8 月，聖徒之聲，第 42 頁）。

「摩爾門經中有一種力量，在你認真研讀的那一剎那，這力量馬上就開始流進你的生活中。你必得到更大的力量，以抗拒誘惑。你必得到力量，以免受矇蔽。你必得到力量，以行走在那條窄而小的道路上。……在你開始飢渴慕義，尋求這些經上的話語時，就必得到生命，並且得的更加豐盛」（1987 年 1 月，聖徒之聲，第 5 頁）。

你在教導時，主的靈將對你見證摩爾門經的力量必使人們對耶穌基督和祂的教義有更堅定不移的認知。

藉著聖靈教導

在為福音教義班作準備時，尋求聖靈的啓發和指引是很重要的。主說：「靈必藉著信心的祈禱而給你們；你們如果沒有接受到靈，就不要教導」（教約 42：14）。切記，聖靈是你班級中的教師。

尋求聖靈的方式是祈禱、禁食、每日研讀經文並遵守誡命。為課程作準備時，要祈求聖靈幫助你明白經文以及班員的需要。聖靈也會幫助你設計一些有意義的方法來討論經文，並將其應用在現實生活中（見尼腓一書 19：23）。有了聖靈相助，你將能成為主手中的一項利器，將祂的話語教導給祂的兒女。

以下是邀請聖靈到你班上的一些建議：

1. 邀請班員在課前及課後作祈禱。上課的時候，在心中祈求聖靈指引你、開啓班員的心並賜予班員見證及啓發。
2. 運用經文（見以下「專注於經文上」）。
3. 不要等到課程結尾時才作見證；當聖靈提示時，就作見證。為耶穌基督作見證，並經常邀請班員作見證。
4. 以聖詩、兒童會詩歌或其他神聖的音樂，協助班員準備好自己的心去感受聖靈。
5. 向班員、其他人、天父和耶穌基督表達愛心。
6. 如果情況合適，可分享與課程有關的見解、感覺和經驗，並邀請班員也如此做。班員也可以談談他們如何應用前幾課所討論的原則。

專注於經文上

培道·潘長老教導道：「人一旦了解真實的教義，就會改變態度與行為」（1987年1月，聖徒之聲，第12頁）。在準備課程和上課時，應將重點放在經文及近代先知所教導之福音的救恩教義上。因此，你必須勤勉、虔敬地研讀經文。主已命令：「不要尋求宣講我的話，先要尋求獲得我的話，然後你的舌頭必被鬆開；那時，如果你渴望，你就會得到我的靈和我的話，是的，即神的能力，以勸服世人」（教約11：21）。

鼓勵班員每週帶自己的經文來上課。一起閱讀並討論你所挑選的經文章節。

每一位班員都應該有一本摩爾門經班員研讀指南（35684 265）。這本小冊子會幫助班員改進研讀技巧，幫助他們明白經文、應用經文、準備好在上課時討論，並應用在家中的討論上。鼓勵班員在每週上課前閱讀指定的經文範圍及研讀指南部分。

分享摩爾門經

泰福·彭蓀會長要求本教會的教友分享摩爾門經。他說：

「要用摩爾門經淹沒大地，這時日早已來臨……如果我們不大力推廣摩爾門經，神必會要我們負責。」

「我們有摩爾門經，我們有教友，我們有傳教士，我們有資源，而我們的世界又亟需要它。

「就是現在！」（1989年1月，聖徒之聲，第3頁）

今年你在主日學教導摩爾門經時，要鼓勵班員與他們的非教友朋友和熟人分享摩爾門經（見第1課其他教學建議第2項）。年初時，你可以向主教團及支會傳道領袖洽詢，班員該如何取得摩爾門經以便與他人分享。

運用此教師用本

此教師用本是幫助你運用經文來教導福音教義的工具，也是專門為青年及成人的福音教義班所編寫的，每四年使用一次。教導課程時，教師無須參考其他的資料或經文評註。羅素·培勒長老說：「教師應仔細閱讀經文和課程後，再找輔助資料。有許多教師似乎沒有完全讀過已批准的課程教材，以致偏離了主旨。如果教師覺得有需要用一些比較好輔助資料，而不是課程和經文裡的話，就應先考慮選用教會雜誌」（1983年7月，聖徒之聲，第108頁）。

至少在上課前一週預習課程。若提早研讀指派作業及課程資料，在平常生活中就能得到有益課程教導的心得與感想。平時在沉思課程時，要祈求聖靈的引導，並相信主必祝福你。

本用本內各課程裡的資料，可能無法在一堂課的時間內上完。所以你要尋求主的靈，選擇最能符合班員需求的經文故事、問題和課程中其他部分的資料。

每一課都包括了以下項目：

1. 標題。標題有兩部分：一句短文或引文，以及準備課程之前你應閱讀的經文。
2. 目標。目標的陳述中提供一項主要概念，讓你在準備和教導課程時作為重點。
3. 準備事項。此欄概述課程大綱中之經文章節，也可能列出補充的閱讀資料，以及準備事項的其他建議，例如你可以帶到班上的資料等。這些資料中有許多可以在教會的圖書室中找到。（所建議使用的圖片後面有五碼數字是教會圖書編號；該圖片若納入福音圖片集中，也會有圖書編號。）
4. 專心活動。本項包含了簡單的活動、實物教學或問題，幫助班員準備好學習、參與和感受到聖靈的力量。無論你採用用本中所列舉的或是自創的專心活動，都務必讓班員在課程開始時就能全神貫注。該項活動應該簡短。

5. 經文討論及應用。這是課程的主要部分。虔敬地研讀經文內容，使你能有效地教導和討論。運用「鼓勵班級討論」以及「使教導經文的方式多樣化」（第 ix 頁）中的建議來變化教學方式，以保持班員的興趣。所選擇的問題和教學方式也要適合班員的年齡和經歷。
6. 結論。此欄有助你總結課程，鼓勵班員遵行所討論的原則，並提醒你作見證。務必要保留足夠的時間為每個課程作總結。
7. 其他教學建議。教師用本中大多數課程皆備有此欄，其中列有經文中所寓含的其他真理、其他的教學方式、活動或補充課程大綱之建議等。你可以運用其中幾項建議作為課程的一部分。

鼓勵班級討論

一般而言，你不應該長篇大論，而是要幫助班員參與有意義的經文討論。班員的參與能幫助他們：

1. 更認識經文。
2. 更明白如何應用福音原則。
3. 更有決心遵行福音。
4. 邀請聖靈到課堂中。
5. 彼此教導、彼此啟發，並能從他人的恩賜、知識、經驗及見證中獲得助益。

課堂內的討論應幫助班員更接近救主，而且生活的樣式也能像祂的門徒一般。討論方向若偏離了這些目標，請導回正題。

提出促進思考的問題可說是最有效的教學技巧之一，也是救主教導時所使用的。研讀本教師用本時，要尋求聖靈的引導，以決定提出哪些問題。你和班員皆可由教師用本內所載的經文章節找到大部分問題的答案。其他問題的答案可能來自班員的經驗。

協助班員了解經文，並加以應用，這要比教完所有課程資料更重要。如果班員因討論熱烈而大有收獲，通常繼續該項討論會比教完課程資料更有幫助。

運用以下的指示來鼓勵班級討論：

1. 所提的問題要能引導班員思考和討論，而不僅是回答是或不是。通常以為什麼、怎麼做、誰、什麼、何時和何處所引導的問題來鼓勵班員討論最有效。
2. 鼓勵班員分享經驗，以顯示如何將經文原則及教義應用在生活中。鼓勵班員分享他們對於經文所教導之事的感想。班員發言後，要給予正面的評語。

3. 留意每位班員的需求。雖然你應鼓勵所有班員參與班級討論，然而也可能有些人在回答時會支吾其辭。你可以私下和他們談談，了解他們對朗讀或參與課程的感覺。如果有人在被點名時會感到尷尬，就要留心，不要叫到他們。
4. 可以提供班員某些問題的經文參考資料，以協助找出答案。
5. 鼓勵班員在研讀每週的指派作業時，沉思摩爾門經班員研讀指南中的問題。在準備每個課程時，你要考慮如何在課堂中討論這些問題。如果班員讀過指派作業，你所提的問題也是他們已經有準備的，那麼他們就更容易參與討論。

使教導經文的 方式多樣化

運用以下的建議來教導經文內容，效果會更好，也會更有變化：

1. 幫助班員了解經文教導了關於耶穌基督的哪些事。請他們想想那些經文如何增強了他們對救主的信心，並幫助他們感受救主的愛。
2. 請班員思考可以用哪些方式將經文應用在生活中，並加以分享。請他們針對挑選出來的經文，自行將自己的名字代入經文中，把經文比作自己。
3. 除了教導教義之外，要強調摩爾門經中每個激發信心的故事，確使班員都了解這些故事，並討論怎樣加以應用。問班員：「為何摩爾門經記錄了這段故事？」或「從這則故事裡我們可以學到什麼，幫助我們更加跟隨基督？」
4. 請班員留意在經文章節中一再出現對他們具有特殊意義之字句或概念。
5. 鼓勵班員使用後期聖徒版聖經及摩爾門經後面的研讀輔助工具，包括經文指南。
6. 在黑板上寫出與經文故事有關的字句、關鍵語或問題。然後讀出該故事或略述其意。當班員聽到該字句、關鍵語或問題之答案時，就停下來加以討論。
7. 在整本摩爾門經中，接著這句「由此可知」之後的話，都是在總結前面所教導的原則（範例，見希拉曼書 3：28）。每當討論過一段經文後，就請班員用「由此可知」這句來闡釋該段經文所敘述之原則。

8. 留意並討論摩爾門經中所使用的象徵。例如，窄而小的道路通常用來象徵福音（範例，見尼腓二書 31：17-20；33：9；摩爾門經雅各書 6：11；尼腓三書 14：13-14；27：33）。
9. 留意經文中所述的人或事件怎樣互相形成對比。例如，你可以比較拉曼和雷米爾與他們的弟弟尼腓和賽姆，或比較新約中救主的登山寶訓與尼腓三書第 12～14 章中的故事。
10. 請班員讀出經文故事中各個人物的對話，來演出經文故事。演出時務必要對經文有適度的尊重。
11. 將班員分成兩組或多組。向他們敘述經文故事後，請各組寫下該故事中所教導之原則與教義，然後讓各組輪流討論如何將之應用在生活中。
12. 請班員攜帶鉛筆，將所討論到的重要經文章節劃記下來。
13. 在課程中依照「準備事項」的建議，播放摩爾門經錄影帶（53911 265）中的片段。

幫助新教友

你可能有機會教導新近加入教會的教友。你的教導能幫助這些新教友鞏固信心。

總會會長團曾說：「教會中的每位教友都需要愛及靈性的滋養，特別是在受洗後的頭幾個月。當新教友獲得真誠的友誼、服務的機會、以及從研讀神的話語中獲得靈性上的滋養時，他們所體驗到的歸信將持久不變，並成為『與聖徒同國，是神家裡的人了』（以弗所書 2：19）」（1997 年 5 月 15 日，總會會長團信函）。

教導青年福音

如果你教導的是青年，要記住他們通常都需要熱烈參與，並請在討論教義時以圖片作為輔助教材。你可使用錄影帶、圖片或是教師用本中所建議之活動，讓青年對課程保持興趣。其他有助教導青年福音之建議，請參閱教導——沒有更偉大的召喚（33043 265）以及教學指南（34595 265）。

「我們宗教的拱心石」

第 1 課

目標 幫助班員了解，摩爾門經為何是我們宗教的拱心石，以及遵行其法則可以如何幫助我們更接近神。

- 準備事項**
1. 閱讀下列經文，並加以沉思、祈禱：尼腓一書 13：38-41；19：23；尼腓二書 25：21-22；27：22；29：6-9；摩爾門書 8：26-41；以帖書 5：2-4；摩羅乃書 1：4；10：3-5；教義和聖約 10：45-46；20：8-12；84：54-58。同時研讀摩爾門經的前言資料，包括標題頁、緒言、摩爾門經簡析、摩爾門經的來源、三位證人的證詞及八位證人的證詞。
 2. 補充閱讀：「摩爾門經——我們宗教的拱心石」（泰福·彭蓀，1987年1月，聖徒之聲，第3-5頁）。
 3. 為每位班員索取一本摩爾門經班員研讀指南（35684 265）。（可向主日學會長團索取。）
 4. 事先請一位班員準備好在上課時簡述先知約瑟·斯密的證詞、一位準備簡述三位證人的證詞、另一位準備簡述八位證人的證詞。
 5. 如果能取得下列資料，請備妥在課程中使用：
 - a. 摩羅乃在約瑟·斯密的房裡向他顯現（62492；福音圖片集 404）及約瑟獲得金頁片（62012；福音圖片集 406）的圖片。
 - b. 摩爾門經錄影帶（53911 265），「為了我們這個時代」，長四分鐘的片段。

課程發展建議

專心活動 適時採用下列活動或是你自創的活動來開始上課。

在黑板上畫一座石拱門：

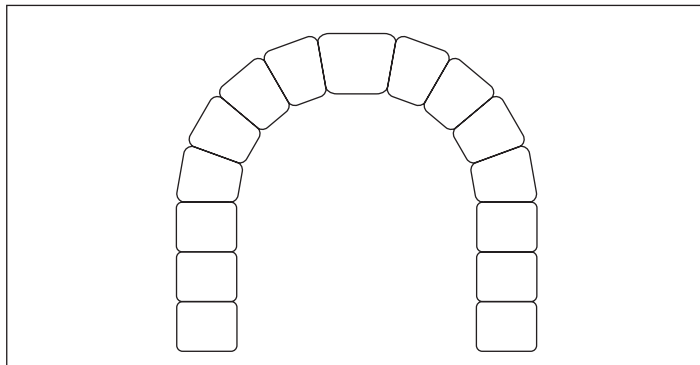

說明一座像這樣的拱門若是搭建正確時，即使石塊間不用灰泥砌合，照樣能屹立不搖。

- 是什麼使得拱門能砌合起來？

在拱門中央的石塊寫上拱心石字樣。並說明拱門的拱心石支持了其他石塊，使它們各安其所。本課將討論耶穌基督後期聖徒教會的拱心石。

經文討論及應用

虔敬地選擇最能切合班員需要的經文章節、問題及本課中其他部分的資料。討論如何將所選的經文應用在日常生活中。鼓勵班員分享與經文原則有關的經驗。

1. 摩爾門經是我們宗教的拱心石。

讀出此教師用本開頭「給教師的幫助」的第一段。

如果你要進行專心活動，則在黑板的拱心石字樣下寫上摩爾門經。

如果你不進行專心活動，則在黑板寫上摩爾門經＝拱心石，並說明拱門的拱心石能支持其他石塊各安其位免於坍塌。

- 你認為約瑟·斯密為什麼要稱摩爾門經為我們宗教的拱心石？

泰福·彭蓀會長說：「就像拱心石移走，拱門就會垮掉一樣，同樣地，整個教會的興衰是繫於摩爾門經的真實性」（參見 1987 年 1 月，聖徒之聲，第 4 頁）。

- 為什麼教會的「興衰是繫於摩爾門經的真實性」？

討論過此問題後，請一位班員讀出以下彭蓀會長的話：「摩爾門經之所以是我們宗教的拱心石者有三：是我們對基督見證的拱心石、是我們教義的拱心石、是見證的拱心石」（1987 年 1 月，聖徒之聲，第 3 頁）。

在黑板寫上對基督的見證六個字。

- 請班員翻開摩爾門經的標題頁，並說明此頁是先知摩羅乃所寫的。依據第二段的内容表示，摩爾門經有哪三大目的？（這是要昭示以色列家族的遺裔，主為他們祖先做了何等偉大的事；好使他們認識主的聖約，好使他們不會永遠被拋棄——也要猶太人和外邦人確信耶穌是基督，是永恆之神，祂向萬國顯示祂自己。）
- 副標題耶穌基督的另一部約書是在 1982 年加入摩爾門經書名的。為什麼擁有這部附加之救主的約書很重要？（見尼腓一書 13：38-41；尼腓二書 29：6-9）為什麼向世人宣告摩爾門經為基督作見證很重要？

- 從摩爾門經中你已學到哪些關於耶穌基督的事？摩爾門經如何增強了你對耶穌基督的見證？

在黑板寫上教義兩個字。

- 摩爾門經何以是「我們教義的拱心石」？（見教約10：45-46；20：8-12）

彭蓀會長說：「主自己說過摩爾門經包含『耶穌基督的圓滿福音』（教約20：9）。這並不是指摩爾門經包含了神所透露的每項教導或教義，而是指我們可以在摩爾門經裡見到救恩必需的一切教義。這些教義是用簡單而明白的話語教導，這樣連小孩子也能學通救恩及超升的道理」（1987年1月，聖徒之聲，第4頁）。

- 摩爾門經如何增強你對重要福音教義的理解力？

在黑板寫上見證兩個字。

- 為什麼要對復興的福音有見證就必須有摩爾門經？
- 對於那些對摩爾門經已獲得見證並遵行其教導的人，會有什麼祝福降臨？為了能獲得對摩爾門經真實性的見證，我們必須做什麼？（見摩羅乃書10：3-5）

邀請班員談談他們是如何體驗而知道摩爾門經是真實的。

2. 許多證人為摩爾門經作見證。

如果你要使用摩羅乃在約瑟·斯密的房裡向他顯現及約瑟·斯密獲得金頁片的圖片，現在就把它們展示出來。請指定的班員簡述先知約瑟·斯密證詞中記載的事件。然後說明在約瑟·斯密完成摩爾門經的翻譯後，還有其他人也獲特別恩典見到那頁片。請指定的班員簡述三位證人的證詞及八位證人的證詞。

- 為什麼有其他的證人為金頁片作見證是一件重要的事？（見以帖書5：2-4）你認為有其他的證人對先知約瑟·斯密有何幫助？
- 還有哪些證人能證實摩爾門經是真實的？

如果你要使用「為了我們這個時代」錄影帶，現在就可播放。

3. 摩爾門經是為我們這個時代所寫的。

指出摩爾門經雖然是一部古代的文件，卻是為我們這個時代所寫並加以保存的（尼腓二書25：21-22；27：22；摩爾門書8：34-35；摩羅乃書1：4）。

- 與班員一起讀摩爾門書8：26-41。說明這幾節包含一則關於摩爾門經問世的預言。當摩爾門經再度公諸於世時，世上將存在哪些狀況是摩羅乃已預見的？（在黑板上寫出班員的回答。答案可包括以下所列各項。）

這些狀況如何在今日世上應驗？

- a. 「神的大能被否認」（第 28 節）。
 - b. 「地面上嚴重污染」（第 31 節）。
 - c. 人們「驕傲而自大」（第 36 節）。
 - d. 人們「愛金錢……更甚於愛貧困疾苦的人」（第 37 節）。
 - e. 人們「恥於承受基督的名」（第 38 節）。
- 古代先知的教導如何成爲我們的一股助力？明白摩爾門經是爲我們這個時代而寫的，會如何影響我們的研讀方式？（見尼腓一書 19：23）

彭蓀會長教導：「摩爾門經是爲我們時代而寫的。尼腓人從未得到這部經典；古代拉曼人也沒有。摩爾門經是寫給我們的。……摩爾門經的每位主要作者都作見證，他們是爲了未來世代而寫的。……他們若已看到我們的時代，並且選出那些對我們最具價值的事情記載下來，我們豈不應當勤讀摩爾門經嗎？我們應當常常自問：『主爲何啓示摩爾門（或者是摩羅乃、阿爾瑪），把那段經節記在他的紀錄裡呢？我們可以從中學到什麼教訓，以便幫助我們生活在今日的時代呢？』」（1987年1月，聖徒之聲，第4頁）

4. 摩爾門經能讓我們更接近神。

請一位班員再次讀出此教師用本開頭「給教師的幫助」的第一段內容。

- 什麼是法則？（誠命或原則）摩爾門經的法則如何讓我們更接近神？
- 如果我們不研讀摩爾門經，對於我們個人和整個教會而言，將帶來什麼後果？（見教約 84：54-58）
- 在定期研讀摩爾門經並加以沉思之後，你的生活會得到什麼樣的改變及祝福？

結論

讀出或請一位班員讀出以下泰福·彭蓀會長的話：

「摩爾門經中有一種力量，在你認真研讀的那一剎那，這力量馬上就開始流進你的生活中。你必得到更大的力量，以抗拒誘惑。你必得到力量，以免受矇蔽。你必得到力量，以行走在那條窄而小的道路上。……在你開始飢渴慕義，尋求這些經上的話語時，就必得到生命，並且得的更加豐盛」（1987年1月，聖徒之聲，第5頁）。

鼓勵班員藉著今年研讀摩爾門經，親身體驗這項應許的實現。

在聖靈的指引下，爲本課所討論的真理作見證。

發給每位班員一本研讀指南。鼓勵班員在每星期預習課程的經文時，參考其中的研讀指南。

其他教學建議

以下資料可用來補充本課所建議的課程大綱。你可以採用其中一項或多項建議，作為課程的一部分。

1. 摩爾門經對福音復興的重要性

將以下字句列在黑板上，但勿標出開頭的數字：

6. 開始執行代替死者的聖殿事工。
3. 復興麥基洗德聖職。
5. 召喚使徒。
1. 約瑟·斯密獲得第一次異象。
4. 教會成立。
2. 翻譯摩爾門經。

請班員排列這些事件發生的先後順序（事件左邊的數字指的是它們的正確順序）；當班員排列出事件的適當順序時，將這些數字寫在黑板上。然後讀出或請一位班員讀出以下泰福·彭蓀會長的解說：

「證明摩爾門經重要性的有力證據，可在末世萬事陸續復興中，從主安排摩爾門經問世的時間看出來。摩爾門經問世之前，只發生過第一次異象。……

「想想看其中隱喻何在。摩爾門經的問世發生在聖職復興之前；就在教會成立前的若干日子發行問世。聖徒先蒙福得以一讀摩爾門經，然後才蒙得一些啓示，比方說：三階層的榮耀、高榮婚姻、及為死者作事工等等偉大教義。摩爾門經在聖職定額組與教會成立之前問世。這難道不就透露了主是何等看重這部神聖經典的呢？」（1987年1月，聖徒之聲，第3頁）

2. 分享摩爾門經

向主教團及支會傳道領袖請教教友該如何取得摩爾門經，以便和非教友朋友們或熟人分享。

在班上，向班員提議今年課程的一項目標是與非教友朋友及熟識之人分享摩爾門經。向班員說明他們該如何取得摩爾門經，並鼓勵每位班員在這一年的中，至少送出一本摩爾門經給一位朋友或熟識之人。

這一年當中，在聖靈的指引下，經常詢問班員是否有人尚未送出摩爾門經。邀請已完成的班員簡單描述事情的經過。繼續鼓勵班員與他人分享摩爾門經。

「依照祂的旨意 做一切事情」

第 2 課

尼腓一書第 1 ~ 7 章

目標 幫助班員從李海和尼腓的榜樣中，領悟到安全與救恩是經由服從主而來

準備事項

1. 閱讀下列經文，並加以沉思、祈禱：
 - a. 尼腓一書第 1 ~ 2 章。李海在異象中看到耶路撒冷將被毀滅。他警告人民當悔改，卻不為他們所接受，反而要謀害他的性命。主告訴李海帶著全家人離開耶路撒冷。李海全家啓程進入荒野。
 - b. 尼腓一書第 3 ~ 4 章。尼腓和他的哥哥們回耶路撒冷向拉班取銅頁片。
 - c. 尼腓一書第 5 章。尼腓和他的哥哥們把銅頁片帶回他們家。這些頁片使李海家庭得以將他們的語言、家譜以及神的教導與誠命保留給他們的子孫。
 - d. 尼腓一書第 7 章。尼腓和他的哥哥回耶路撒冷，勸以實瑪利和他的家人加入他們進入荒野。
2. 補充閱讀：摩賽亞書 1：3-7；阿爾瑪書 3：11-12。
3. 事先請一位班員準備好在上課時簡述尼腓和他的哥哥如何向拉班取得銅頁片（尼腓一書 3：9-4：38）。
4. 若能取得下列資料，請備妥在課程中使用：
 - a. 李海對耶路撒冷人民預言（62517；福音圖片集 300）及李海的家庭離開耶路撒冷（62238；福音圖片集 301）的圖片。
 - b. 為每位班員準備一份紙筆。
5. 上課前，在黑板上列出第 8 頁圖表要用到的標題及經文出處。

課程發展建議

專心活動

適時採用下列活動或是你自創的活動來開始上課。

- 請班員想像，他們剛得知所居住的城市即將被毀滅，而他們必須馬上離開。
- 聽到這消息你有什麼感受？你會怎麼做？

如果你知道這消息是來自一位神的先知，你的感受與做法是否會有差別？

說明本課是關於李海和他全家人，因為耶路撒冷快要被毀滅而舉家遷離家園的故事。本課將討論他們離開耶路撒冷後往何處去及其間所發生的事。

虔敬地選擇最能切合班員需要的經文章節、問題及本課中其他部分的資料。討論如何將所選的經文應用在日常生活中。鼓勵班員分享與經文原則有關的經驗。

1. 李海離開耶路撒冷並帶著他全家人進入荒野。

討論尼腓一書第1～2章。邀請班員朗讀所選出的經文。

- 摩爾門經裡所描述的事件中，最早的事件之一是李海和他全家人離開耶路撒冷。是什麼樣的情況造成這樣的遷移？（見尼腓一書1：4-15，18-20；2：1-3。如果你要使用李海對耶路撒冷人民預言的圖片，現在就展示出來。）
- 為何耶路撒冷的人民不接受李海及其他先知的信息？（見尼腓一書1：19-20；2：12-13；16：1-2）為何今日有些人不願順從主與祂的僕人？尼腓對他父親的信息有什麼反應？（見尼腓一書2：16，19）從尼腓身上，我們可以學到哪些事使你的心更敏於接受先知的教導？
- 如果尼腓願意遵守誡命，主給他什麼應許？（見尼腓一書2：19-20，22）如果拉曼和雷米爾不順從，主應許他們將發生什麼事？（見尼腓一書2：21，23-24）以上每個應許如何適用在我們身上？
- 李海帶著全家人離開耶路撒冷後，進入了什麼樣的地方？（見尼腓一書2：2。如果你要使用李海的家庭離開耶路撒冷的圖片，現在就展示出來。）他們離開的時候，留下了什麼？（見尼腓一書2：4）李海一家必須捨棄房子、財產及朋友，你認為他們的感受如何？爲了要服從主，你曾做過什麼樣的犧牲？你做這樣的犧牲曾如何蒙受祝福？
- 進入荒野三天後，李海造了一座祭壇並向主獻上感謝（尼腓一書2：6-7；亦見尼腓一書5：9；7：22）。我們要如何使我們能在惡劣的環境下仍心懷感恩？
- 李海服從主並離開耶路撒冷，結果得到什麼重大的祝福？（將班員的回答寫在黑板上。答案可能包括李海及以實瑪利家庭從毀滅中得救；以色列家族的一支被帶領到應許地；耶穌基督的另一明證——摩爾門經——得以備妥。）

2. 尼腓和他的哥哥們回耶路撒冷取銅頁片。

閱讀並討論自尼腓一書第3～4章中選出的經文。

- 李海爲什麼派他的兒子回耶路撒冷？（見尼腓一書3：1-4）拉曼和雷米爾對於被派回去有什麼反應？（見尼腓一書3：5）尼腓有何反應？（見尼腓一書3：7）如果你被要求走這一趟，你可能會有什麼反應？如果知道這是主要求你做的，會有所差別嗎？

- 為何李海家庭需要取得銅頁片？（見尼腓一書 3：3，19-20；4：15-16；亦見尼腓一書 5：21-22；摩賽亞書 1：3-7）

讓指定的班員簡述尼腓和他的哥哥們如何取得那些頁片（尼腓一書 3：9-4：38）。

- 在哪些情況下我們可能需要「被靈引領著，事先並不知道〔我們〕該做什麼」？（尼腓一書 4：6）我們從尼腓的話，「然而我向前走」（尼腓一書 4：7），可學到什麼？
- 尼腓為何不願殺死拉班？（見尼腓一書 4：10）尼腓又如何確信他應該殺死拉班？（見尼腓一書 4：11-18）
- 讓一位班員朗讀尼腓一書 3：7。主如何為尼腓「預備道路」使他能完成被命令去做的事情？主曾如何預備道路幫助你遵守祂的誡命？
- 尼腓和他的哥哥們為何要卓倫隨他們回荒野？（見尼腓一書 4：35-36）是什麼說服卓倫與尼腓和他的哥哥們在一起？（見尼腓一書 4：31-34。說明對李海時代的人而言，誓言是神聖的。卓倫知道尼腓絕對不會違背他的誓言。）為何讓人們知道我們是信守承諾的人是件重要的事？

指出拉曼和雷米爾雖然服從他們的父親進入荒野，然後又回耶路撒冷取銅頁片，可是在全家人的旅途中，他們時有怨言且一再反抗。相反的，尼腓和賽姆則是從頭到尾都忠信服從。你可以說明賽姆雖然很少被提及，但經文指出他像尼腓一樣，既有信心又服從（尼腓一書 2：17；8：3）。

邀請一半的班員閱讀列在黑板「尼腓」項下的經文章節。讓他們找出描述尼腓性格的字句。再邀請其餘班員閱讀其他章節，找出描寫拉曼和雷米爾性格的字句。你可以發給班員一人一份紙筆，讓他們在閱讀時做筆記。然後請班員報告查閱的結果。在黑板上寫出每節經文的簡短說明（如下表所列，你使用的字句不必完全相同）。

尼腓	拉曼和雷米爾
1：1 知道他有「良好的父母」	2：11 抱怨他們的父親
2：16 相信他父親所講的全部的話	2：13 不完全相信李海的話
2：16，19 向主尋求知識	2：12 「不知道……神的作為」
3：7 願意去做主所命令的事情	3：5 抱怨主命令他們做的是「一件困難的事」
3：15 沒取得記錄絕不回去	3：14 才試過一次就想放棄
4：1，3 知道主「比拉班更強大」	3：31 懷疑主能將拉班交到他們手中

當此表完成時，討論以下問題：

- 尼腓如何表現出堅毅的信心？我們當如何效法他的榜樣？
- 拉曼和雷米爾為何抱怨、反抗？（見尼腓一書2：11-12）他們為何無法明白神的措施？（見尼腓一書2：18）

3. 尼腓和他的哥哥們把銅頁片帶回家庭。

閱讀並討論自尼腓一書第5章中選出的經文。

- 李海和撒拉亞對他們的四個兒子最後帶著銅頁片回來有什麼反應？（見尼腓一書5：1-9）他們的歸來如何鞏固了撒拉亞的見證？（見尼腓一書5：8）
- 銅頁片裡包含些什麼？（見尼腓一書5：10-16；13：23。包含摩西的五部書、一份自猶太人直到西底家王〔約西元前600年〕的紀錄、聖先知們的預言及李海一家的家譜。）
- 李海做了哪些關於銅頁片的預言？（見尼腓一書5：17-19）這些預言如何應驗？

4. 尼腓和他的哥哥們為以實瑪利及其家人返回耶路撒冷。

閱讀並討論自尼腓一書第7章中選出的經文。

- 尼腓和他的哥哥們為什麼才剛剛帶回銅頁片又再度回耶路撒冷？（見尼腓一書7：1-2）以實瑪利及其家人如何被說服加入李海一行人？（見尼腓一書7：4-5）
- 當他們在荒野中行進時，拉曼和雷米爾以及以實瑪利的幾個孩子為什麼要反抗？（見尼腓一書7：6-7）你認為他們為什麼想要回耶路撒冷？據尼腓所言，如果他們繼續留在荒野並對主保持忠信，會有什麼結果？（見尼腓一書7：13）如果他們折返而留在耶路撒冷，又將發生什麼事？（見尼腓一書7：13-15）
- 尼腓在處理他哥哥們的事情上顯示出哪些特質？（見尼腓一書2：17-18及7：21有一些例子。）在與家人及其他人相處時，我們可以如何表現這些特質？

結論

提醒班員由於李海和尼腓願意服從，已使得千千萬萬的人蒙受祝福。鼓勵班員要時時「去做主所命令的事」（尼腓一書3：7）。

在聖靈的指引下，為本課所討論的真理作見證。

其他教學建議

以下資料可用來補充本課所建議的課程大綱。可採用其中一項或多項建議，作為課程的一部分。

1. 「出生自良好的父母」（尼腓一書 1：1）

- 「良好的父母」對於自己的兒女有哪些責任？（見尼腓一書 1：1）為人父母者可以從李海和撒拉亞身上學到哪些善盡職責的方法？

2. 每個人都會遭遇逆境

將以下字詞列在黑板上：靈性的、勇敢的、憂慮的、堅強的、喜悅的、忠信的、沮喪的、信賴的、氣餒的、勤奮的、有耐心的、仁愛的。

請班員決定選用哪些字詞來形容尼腓。將他們選的字詞圈出來，再讓他們將先前所選描述尼腓個性特徵的說明與此作一比較。

然後說明所有的文字全是用來描述尼腓一生中各個時期的性格。並強調尼腓是個忠信的人，並且以其致力服從誠命而聞名。但是，即使是尼腓也會有憂慮、沮喪及氣餒的時候。請指出我們通常會認為先知及其他教會領袖只有美好的經歷，而從無掙扎的時候。然而，他們和我們一樣，也會面臨逆境與苦痛。

- 知道先知及其他教會領袖也會有考驗對我們有什麼幫助？
- 儘管尼腓「在〔他的〕一生中看到許多磨難」，他深知他已「蒙主大恩」（尼腓一書 1：1）。遭遇許多不幸的事情怎麼還可能仍蒙受主寵愛？苦痛如何能幫助我們蒙受祝福？（如果班員不願意在班上分享他們的答案，請他們靜靜地沉思這個問題。）

3. 尼腓紀錄的內容

- 尼腓一書第 6 章裡提及尼腓說明他要將什麼寫入他的記錄中。尼腓說他寫紀錄的目的是什麼？（見尼腓一書 6：3-4。注意亞伯拉罕、以撒和雅各的神是耶穌基督。）尼腓的紀錄如何幫助你歸向基督？

鼓勵班員在他們的日記裡寫下自己的見證，同時也寫下其他的靈性經驗、心得及感受。

生命樹的異象

第 3 課

尼腓一書第 8～11 章；12：16-18；第 15 章

目標 幫助班員了解生命樹異象中的象徵以及這些象徵如何運用在生活中。

準備事項 閱讀下列經文，並加以沉思、祈禱：尼腓一書第 8-11 章；12：16-18；第 15 章。

課程發展建議

專心活動 適時採用下列活動或是你自創的活動來開始上課。

說明經文中記載著許多具有象徵意義的夢和異象。然後分享以下的例子，並要班員解釋每個象徵的意義：

- a. 尼布甲尼撒王夢見一個大像或人的雕像。這人像的每一部分都用不同的材質造成。有一塊石頭打碎了這人像，而那石頭變成了一座大山，充滿天下。（見但以理書 2：31-45；亦見教約 65：2。這像的不同部分代表曾掌管天下的列國。石塊代表神的國度，在末世時代將取代其他諸國。）
- b. 法老夢見七隻醜陋又乾瘦的母牛吃盡七隻肥壯又美好的母牛，以及麥子的七個細弱穗子吞了七個佳美穗子。（見創世記 41：17-31。七隻好母牛和七個好穗子代表埃及將來臨的七個大豐年。七隻乾瘦的母牛和七個細弱的穗子代表隨豐年之後來到的七個荒年。）
- c. 在一次異象中，使徒彼得看見有不潔淨的動物包在一塊大布裡從天而降，而他受命將這些動物宰了吃。（見使徒行傳 10：9-16，28，34-35。不潔淨的動物代表外邦人，如今將蒙受福音教導。）

說明今天課程所要討論的是經文裡另一則具有象徵意義的夢：李海和尼腓的生命樹異象。生命樹的異象不同於其他許多異夢或異象，因它們只適用於特定民族或特定時間（如法老的牛和麥子的夢）。而生命樹的異象適用於神的每一個孩子。

經文討論及應用 教導以下經文故事時，請討論如何將故事中所包含的象徵意義應用在日常生活中。鼓勵班員分享和這些象徵所闡釋的原則相關的適當經驗。

1. 生命樹異象的象徵

說明李海獲得生命樹的異象並告訴他的家人（尼腓一書 8：2）。尼腓聽到父親所說關於異象中的事情後，也很想「看到、聽到和知道〔那些〕事」（尼腓一書 10：17；亦見其他教學建議第一項）。由於尼腓相信耶穌基督，他的要求蒙得准許（尼腓一書 11：6）。藉由尼腓親身經驗所寫下的紀錄，我們才得以明白這異象的含意。

討論生命樹的異象。討論到李海和尼腓所看到的事物時，將異象的主要景物在黑板上畫出來（或請一位或多位班員來畫）。完成圖看起來要像這樣：

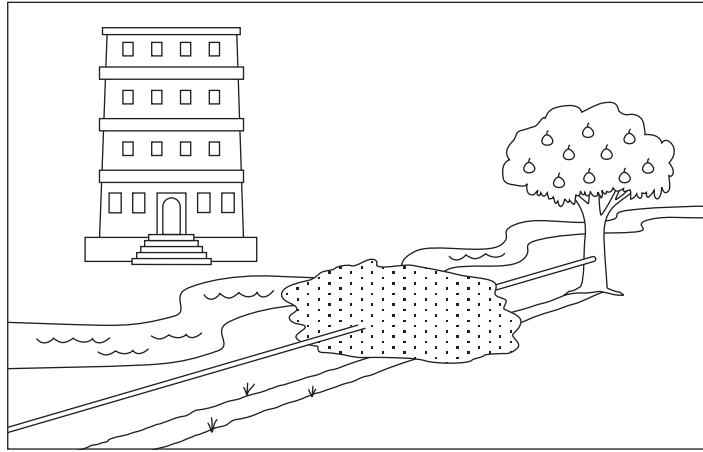

生命樹及其果子

讓一位班員讀出尼腓一書 8：2-10。然後在黑板上畫出（或讓一位班員畫出）樹和果子。

- 當尼腓看見生命樹後，要求知道它的意義（尼腓一書 11：8-11）。他得知生命樹代表什麼？（見尼腓一書 11：21-25）尼腓看到了什麼讓他更明白神的愛？（見尼腓一書 11：13-21，24，26-33。他看到耶穌基督的誕生、傳道及贖罪。）

讓一位班員朗讀約翰福音 3：16。強調天父「將祂的獨生子賜給〔我們〕」，正顯示祂愛我們之深。贖罪則是耶穌基督對我們偉大的愛之明證。

傑佛瑞·賀倫長老教導生命樹是耶穌基督的象徵。他說：「基督的形象和生命樹〔是〕密不可分的……摩爾門經一開始，……基督就被描寫成永生和喜悅的泉源、是神的愛活生生的證據，也是神將實現祂與以色列家族、實際上即全人類所立之聖約，讓他們回歸永恆應許的途徑」（*Christ and the New Covenant*[1997], 160, 162）。

- 神的愛在我們生活中有什麼影響？我們如何才能更充分地體會神對我們的愛？
- 那棵樹的果子代表什麼？（見尼腓一書 15：36；教約 14：7）

- 李海和尼腓如何描述生命樹及其果子？（請班員從適當的經文中找出以下所列的字句。當班員找到時，將字句寫在黑板上，並視情況加以精簡。）
 - a. 「那是我嘗過最甜美的」（尼腓一書 8：11）
 - b. 「是白色的，超過……任何白色」（尼腓一書 8：11；亦見尼腓一書 11：8）
 - c. 「比其他所有果子都可口」（尼腓一書 8：12；亦見 15：36）
 - d. 「美麗絕倫」（尼腓一書 11：8）
 - e. 「珍貴無比」；「〔最〕珍貴」（尼腓一書 11：9；15：36）
 - f. 「最能讓靈魂快樂」（尼腓一書 11：23；亦見尼腓一書 8：10）
 - g. 「神一切恩賜中最大的」（尼腓一書 15：36）

強調永生是我們所能獲得的祝福中「最甜美」且「〔最〕珍貴」的。由於神對我們的愛，我們都可透過耶穌基督的贖罪得到這項祝福。

- 在異象中，李海一吃到那樹上的果子，就產生什麼願望？（見尼腓一書 8：12）我們如何幫助所愛的人與救主更加接近，並獲得永生的應許？

鐵桿

請一位班員讀出尼腓一書 8：19-20。然後畫出（或讓一位班員畫出）鐵桿及通往生命樹的道路。

- 鐵桿代表什麼？（見尼腓一書 11：25；15：23-24）我們可以從何處找到神的話？（在經文、近代先知的教導以及聖靈的提示中。）神的話如何幫助我們歸向基督？它如何幫助我們持守在永生的路上？

污穢水的深處、黑霧及廣廈

請一位班員讀出尼腓一書 8：13，23，26-27。然後畫出（或請一位班員畫出）河水、黑霧及廣廈。

- 污穢水的深處代表什麼？（見尼腓一書 12：16；15：26-29）
- 黑霧代表什麼？（見尼腓一書 12：17）黑霧產生什麼影響？（見尼腓一書 8：23；12：17）撒但為什麼要使我們看不見神的愛、耶穌基督的贖罪、神的話？撒但用什麼方法使我們看不見？
- 鐵桿「沿著河岸延伸」（尼腓一書 8：19），用來作為窄而小的路與污水間的屏障。它也讓異象中的人在黑霧中有所憑恃（尼腓一書 8：24，30）。這一點教導我們神的話能給予我們什麼樣的幫助？
- 廣廈代表什麼？（見尼腓一書 11：34-36；12：18）為什麼要暗示這廣廈是「聳立在空中」？（見尼腓一書 8：26。注意這廣廈並無穩固的基礎。）驕傲如何阻礙人們獲得永生？
- 在異象中，有些人吃了果子，卻因為受到廣廈的人嘲笑而覺得難為情（尼腓一書 8：26-28）。我們要如何獲得力量以抗拒迫害？

2. 生命樹異象中的人

說明在異象中，李海看見「無數的人群」（尼腓一書 8：21）。從這些人對那棵樹和果子的態度，可將他們區分為四類。幫助班員用以下經文來區分並描述這四種類別。（你可以將班員分成四組，請每一組閱讀一段經文，然後描述經文中提到那些人的行爲。）

- a. 尼腓一書 8：21-23。（有些人走上那條路，但是後來在黑霧中迷失了。）
 - b. 尼腓一書 8：24-28。（有些人抓住鐵桿直到他們抵達樹邊吃了果子，但是後來覺得不好意思而離開了。）
 - c. 尼腓一書 8：30。（有些人抓住鐵桿直到他們抵達樹邊吃了果子，後來仍保持忠信。）
 - d. 尼腓一書 8：31-33。（有些人從未踏上那條路，反而直接走向廣廈。）
- 我們如何從今日的世人中看到這些類別的人？（例如，有些人說他們需要永生，但卻爲了俗事，像是物質的富裕或塵世的享樂而分心，就像那些走上那條路但後來迷失的人一樣。）
 - 在異象中，那些放開鐵桿或離開生命樹的人都走向什麼樣的道路？（見尼腓一書 8：28，32；12：17）走向那些路的人下場如何？如果我們走入「禁途」、「陌生的路」或「寬路」，要如何才能回到窄而小的道路上？
 - 我們必須做哪些事情，才能持守在窄而小的路上？我們如何幫助他人持守在這道路上？

結論

建議班員在他們的經文上劃記以下字眼：開始（尼腓一書 8：22）、抓住（尼腓一書 8：24）、緊握著（尼腓一書 8：24）及一直（尼腓一書 8：30）。指出這些字眼幫助我們明白，要抵達生命樹必須怎麼做：我們必須開始走上窄而小的道路，抓住鐵桿並緊靠著它，而且一直向那棵樹前進。

在聖靈的指引下，爲本課所討論的真理作見證。

其他教學建議

以下資料可用來補充本課所建議的課程大綱。可採用其中一項或多項建議，作爲課程的一部分。

1. 「凡努力尋找的必找到」（尼腓一書 10：19）

- 尼腓聽到他父親的異象後，產生了什麼願望？（見尼腓一書 10：17）爲了實現這個願望，他做了什麼事？（見尼腓一書 10：17-19；11：1-6）當我們希求能明白福音真理時，尼腓的榜樣對我們有何幫助？（請班員分享聖靈曾幫助他們明白福音真理的經驗。）
- 拉曼和雷米爾對他們父親的異象的反應，與尼腓的反應有什麼不同？（見尼腓一書 15：1-2）爲什麼拉曼和雷米爾無法明白李海教導他們的真理？（見尼腓一書 15：3，8-11）

2. 「你明白神的紆尊降貴嗎？」（尼腓一書 11：16）

爲了幫助班員明白「神的紆尊降貴」（尼腓一書 11：16，26）這句話，解釋紆尊降貴的意思是降低尊貴的身分遷就在低位者。然後分享以下布司·麥康基長老的話：

「神（意指父）的紆尊降貴是指，祂……成爲一位由凡塵婦女所生之後裔（耶穌基督）的生身父親。另一個論及神（意指兒子）的紆尊降貴則是指，……祂〔耶穌基督〕甘願接受塵世一切磨難，忍受『試探，忍受肉體的痛苦、飢渴、疲乏，甚至世人無法活著忍受的一切』（摩賽亞書 3：5-8），最後還在最屈辱的方式下被處死」（*Mormon Doctrine*, 2nd ed. [1966], 155）。

3. 「他們都是一副嘲弄的模樣」（尼腓一書 8：27）

和班員討論廣廈時，指出廣廈中的人有一種「嘲弄的模樣」。這種嘲笑使得一些吃了果子的人覺得難爲情而離開了（尼腓一書 8：27-28）。

- 我們對待他人的哪些態度會導致他們因而離開？

強調有負責能力的人必須對他們自己的言行負責；然而，我們對他人的態度也能鼓舞他們努力行義，或令他們氣餒。鼓勵班員要彼此鞏固，切勿嘲笑或輕視他人。

4. 聖詩

與班員齊唱「鐵桿」（聖詩選輯，第 175 首）或讀出其歌詞。

「我被靈帶走時 所見到的事」

第 4 課

尼腓一書第 12 ~ 14 章

目標 幫助班員了解尼腓所見到之有關未來的異象，及其中的警告和應許如何適用於今日。

- 準備事項**
1. 閱讀下列經文，並加以沉思、祈禱：
 - a. 尼腓一書第 12 章。尼腓在異象中看到他的後裔以及他哥哥的後裔。他看到他們彼此爭戰，又看到邪惡的一方在救主來臨前敗亡。他看到他們在救主來臨後有一段時間是正義的，但後來又衰落，變得邪惡。
 - b. 尼腓一書第 13 章。尼腓在異象中看到一個大而可憎教會的建立、美洲的殖民開拓、叛教以及在末世的日子裡福音的復興。
 - c. 尼腓一書第 14 章。尼腓在異象中看到保持忠信的外邦人得到應許蒙受祝福，而未保持忠信的外邦人受到詛罰，以及神的羔羊的教會終於戰勝大而可憎教會。
 2. 如果你要進行專心活動，可預先在一大張畫紙或卡紙或黑板上畫年序表。

課程發展建議

專心活動 適時採用下列活動或是你自創的活動來開始上課。

展示以下年序表：

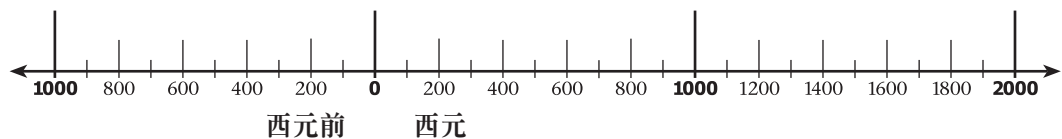

協助班員將以下事件排列在年序表上。你可以將事件發生日期寫在年序表上，並邀請班員依據其對福音的瞭解，指出發生於不同時期的事件。或者你可以將事件列在黑板上，然後要班員說明各個事件發生的日期。

- a. 耶穌基督被釘十字架（西元 33 年）
- b. 大叛教（約西元 100 年至 1800 年）
- c. 拉曼人與尼腓人的最後戰役（約西元 385 年）
- d. 哥倫布發現美洲（西元 1492 年）
- e. 耶穌基督福音的復興（西元 1820 年至今）

班員將這些事件排列於年序表上後，請說明尼腓已在有關未來的異象中看到這些及其他的事件。

經文討論及應用

虔敬地選擇最能切合班員需要的經文章節、問題及本課中其他部分的資料。討論如何將所選的經文應用在日常生活中。鼓勵班員分享與經文原則有關的經驗。

1. 尼腓看到他的後裔及他哥哥們的後裔未來的景況。

討論尼腓一書第 12 章。邀請班員朗讀選出的經文。說明在尼腓一書第 12 章中，尼腓描述他看到他的後裔及他哥哥們的後裔未來景況的異象。當你們討論此章時，注意生命樹異象中的一些象徵（黑霧、廣廈以及污穢水的深處），如何預示尼腓後裔的衰落。

- 尼腓如何描述救主探視美洲前世上將發生的情況？（見尼腓一書 12：1-6）這些情況與救主第二次來臨前的情況有何相似之處？（見約瑟·斯密聖經譯本，英文本，馬太福音 1：27-37。）尼腓如何描述救主探視後的情況？（見尼腓一書 12：11-12；亦見載於尼腓四書 1：2-4 此預言的應驗。）是什麼帶來這正義與和平？（見尼腓四書 1：15）
- 尼腓看到幾近四代的正義之後，他的後裔和他哥哥們的後裔又開始彼此爭戰（尼腓一書 12：12-15）。在這些戰爭中，尼腓看到他的後裔發生什麼事？（見尼腓一書 12：19-20）尼腓的後裔為什麼會被擊敗並毀滅？（見尼腓一書 12：19）驕傲及魔鬼的誘惑如何導致敗亡？

2. 尼腓看到大而可憎教會的成立、美洲的殖民開拓、叛教以及福音的復興。

閱讀並討論自尼腓一書第 13 章中選出的經文。說明尼腓一書第 13 章紀錄了尼腓所見的以下異象：

- a. 大而可憎教會的建立。
- b. 美洲的發現及殖民開拓。
- c. 叛教及聖經中許多明白而寶貴的部分遺失。
- d. 摩爾門經的問世及福音的復興。

大而可憎教會的建立

- 尼腓看到在「外邦人的民族中」建立了什麼？（見尼腓一書 13：4-5）誰是這大而可憎教會的基礎？（見尼腓一書 13：6）

布司·麥康基長老說：「魔鬼的教會和大而可憎教會的稱號是用來辨識所有企圖帶領世人遠離神及其律法，並因此遠離神國度之救恩的教會或組織，無論其名稱或性質為何——不管是政治的、哲學的、教育的、經濟的、社會的、兄弟會的、公民的或宗教的」（*Mormon Doctrine*, 2nd ed. [1966], 137-38）。

強調大而可憎教會是各種形式叛教的象徵。它代表所有的假教義、假崇拜及反宗教的態度，但並非代表當今世上任何一個特定的教會。

- 「大而可憎教會」有哪些特徵？（見尼腓一書 13：5-9。答案可能包括它會削弱信心、渴望世俗的財富與罪惡，及企求世人的稱讚。）在生命樹異象的象徵中，哪一個象徵和大而可憎教會有關？（比較尼腓一書 13：5-9 及尼腓一書 11：35-36。）
- 你看到哪些證據顯明大而可憎教會正致力毀滅今日的聖徒？我們該如何確保自己不被那些誘導人遠離神及其律法的人或組織所欺瞞？

美洲的發現及殖民開拓

- 「眾水上航行」的外邦人據了解應是哥倫布及其他早期的美洲探險家和移民（尼腓一書 13：12-13）是什麼原因促使這些探險家和移民努力有成？（見尼腓一書 13：14-19）
- 在福音的復興過程中，這些早期的探險家和移民扮演了什麼角色？（他們為美國的建立預備道路。而美國的憲法所確立的宗教自由，正是摩爾門經的問世及福音的復興所必須的。見教約 101：77-80。）

叛教及聖經中許多明白而寶貴的部分遺失

- 尼腓看到被帶到外邦人中的那部書是什麼？（見尼腓一書 13：20-23。聖經）大而可憎教會對那部書做了什麼？（見尼腓一書 13：24-26）為什麼？（見尼腓一書 13：27）
- 聖經中「許多明白而寶貴的事情」被取走後，產生了什麼樣的結果？（見尼腓一書 13：29）

摩爾門經的問世及福音的復興

- 主早知道大而可憎教會必然會企圖毀去聖經中神的話語。祂如何確保祂的話語得以保存並傳給末世時代？（見尼腓一書 13：35-36）尼腓的後裔所保存的記錄是什麼？（摩爾門經）
- 摩爾門經有哪些目的？（見尼腓一書 13：40-41；亦見摩爾門書 7：8-9；教約 20：8-12。你可以將班員的回答列在黑板上。）你曾看過這些目的怎樣實現？
- 聖經中有哪些教義是難懂的，但在摩爾門經中卻是明白而寶貴的？（答案可能包括贖罪、復活及洗禮。你可以分享在摩爾門經中這些教義如何清楚地被教導的例子。例如，你可以請班員閱讀阿爾瑪書 11：42-45，其中教導有關贖罪和復活等明白而寶貴的真理，或尼腓三書 11：21-26 及摩羅乃書 8：11-12，其中教導有關洗禮的明白而寶貴的真理。）摩爾門經如何幫助你更了解聖經，或增強你對聖經的見證？

3. 尼腓看見應許給忠信者的祝福；他也看見大而可憎教會的毀滅。

閱讀並討論從尼腓一書第14章中選出的經文。

將全班分成兩組。請一組查閱尼腓一書14：1-7，找出如果外邦人（非以色列人）對主保持忠信，將蒙應許得到的祝福。請另一組閱讀相同的經文，找出如果外邦人硬起心來背離主，將會受到的詛罰。將這些項目列在黑板上。然後提出問題：

- 我們必須做什麼事來軟化我們的心，使我們能獲得這些祝福？
- 為什麼說現今世上只有兩派勢力？（見尼腓一書14：10；尼腓二書10：16）
- 大而可憎教會最後的下場為何？（見尼腓一書14：3-4，15-17；22：23）
- 尼腓看見在末世的日子，主教會的教友雖然相形之下為少數，卻能克服大而可憎教會的迫害。尼腓看見神的聖徒用什麼作為武器？（見尼腓一書14：14）我們要如何「以正義，並以神的大能武裝起來」？

結論

說明尼腓的異象提供了人類歷史上許多已經發生以及即將要發生的事情的概觀，也讓我們明白我們只有兩種選擇：跟隨耶穌基督或反抗祂而跟隨撒但。提醒班員，如果我們選擇跟隨耶穌基督，就都能得到尼腓一書第14章中所應許的祝福。

在聖靈的指引下，為本課所討論的真理作見證。

「聽從真理， 留意真理」

尼腓一書第16～22章

第5課

目標 鼓勵班員效法尼腓忠信及願意服從的榜樣。

準備事項

1. 閱讀下列經文，並加以沉思、祈禱：
 - a. 尼腓一書第16章；17：1-3。李海的兒子及卓倫與以實瑪利的女兒結婚。主賜予這群人利阿賀拿，祂照著他們的信心和努力引領他們通過荒野。尼腓的弓折斷後，獵取食物發生困難。除尼腓外，所有人都在抱怨；尼腓製作一張新的弓，詢問李海要到哪裡去獲取食物，然後帶著食物回來給這群人。
 - b. 尼腓一書17：4-55；18：1-4。尼腓服從主的命令去造船，展現了堅定的信心。
 - c. 尼腓一書18：5-25。拉曼、雷米爾、以實瑪利的兒子以及他們的妻子們，共同參與船上的叛變。拉曼和雷米爾綑綁了尼腓，然而尼腓在這樣的考驗下仍表現出勇氣及感恩。主興起一場大風暴；拉曼和雷米爾釋放尼腓，並由尼腓引導那艘船航向應許地。
2. 補充閱讀：阿爾瑪書37：38-46。
3. 預先和三位班員商談，請他們每人準備簡單地敘述下列的經文故事之一。請他們說明故事的內容，而非論及教義或其對經文如何應用於生活中的個人見解，因為這些部分將會在他們簡述故事之後討論。
 - a. 尼腓一書16：9-33
 - b. 尼腓一書17：4-55；18：1-4
 - c. 尼腓一書18：5-22
4. 如果能取得下列資料，請備妥在課程中使用：
 - a. 利阿賀拿（62041；福音圖片集302）及李海和他的人民抵達應許地（62045；福音圖片集304）的圖片。
 - b. 摩爾門經錄影帶（53911 268），「我要預備道路」，長八分鐘的片段。

課程發展建議

專心活動

適時採用下列活動或是你自創的活動來開始上課。

將以下話語寫在黑板上：

我不要。

我考慮看看。

我試試看。

請一位班員讀出尼腓一書 3 : 4 。

- 如果尼腓用黑板上的話語之一來回答主的命令，可能會發生什麼事情？尼腓如何回答？（「我會。」見尼腓一書 3 : 7。）

擦去黑板上的字，然後用大字寫上我會這句話。說明由於尼腓一直採取我會的態度，他和他的家人才得以在前往應許地的旅途中蒙受祝福——他毫不猶豫地服從主的誡命。本課告訴我們要如何效法尼腓的信心及願意服從的榜樣。

經文討論及應用

虔敬地選擇最能切合班員需要的經文章節、問題及本課中其他部分的資料。討論如何將所選的經文應用在日常生活中。鼓勵班員分享與經文原則有關的經驗。

1. 主依據李海及以實瑪利家庭的信心和努力來引導他們。

如果你要使用李海發現利阿賀拿的圖片，現在就展示出來。請指定的班員簡述尼腓一書 16 : 9-33 描述的事件。然後閱讀並討論自尼腓一書第 16 章；17 : 1-3 中選出的經文。

- 主賜給李海的「圓球或導向器」稱為「利阿賀拿」（阿爾瑪書 37 : 38）。利阿賀拿的用途是什麼？（見尼腓一書 16 : 10, 29）人們要怎樣做才能操作利阿賀拿？（見尼腓一書 16 : 28-29；阿爾瑪書 37 : 40）當人們沒有信心又不服從時，會產生什麼結果？（見阿爾瑪書 37 : 41-42）
- 在我們一生中，有哪些指引像利阿賀拿一樣，是照著我們的信心和努力來操作的？（答案可能包括經文，如同阿爾瑪書 37 : 38-46 所說的；聖靈；教長祝福；活著的先知的教導；以及我們的良知，如以下引文所述。）這些指引如何幫助你？

賓塞·甘會長說：

「主給……每個人一個良心，這良心在他每次開始誤入歧途時都會提醒他。他若傾聽，就會聽到良心的提醒；但是，人若對良心的提醒習以為常，又不加以理會，最後他們會一點感覺也沒有。

「你必須體會到在你身上，是有一些像羅盤，或利阿賀拿的東西的。天父的每個孩子都有這項恩賜。……如果他不理會他所持有的利阿賀拿，最後這利阿賀拿就不再向他說話。……我們決不會走錯航線……倘若我們傾聽我們的利阿賀拿，即我們所稱的良心的提醒」（1977年2月，聖徒之聲，第68頁）。

- 尼腓將弓折斷時，拉曼和雷米爾的反應如何？（見尼腓一書 16 : 18, 20）李海的反應如何？（見尼腓一書 16 : 20）尼腓的反應如何？（見尼腓一書 16 : 22-23）從尼腓對這挑戰的反應中，我們可以學習到什麼以助於我們面對挑戰？（答案可能包括，我們應信賴主、勤勉工作以克服這挑戰，並避免抱怨主和祂的僕人。）

- 尼腓做好新弓後，他問李海要到哪裡去找食物（尼腓一書 16：23）。李海對他兒子的請求有什麼反應？（見尼腓一書 16：24-25）李海謙抑自己轉而求問主，產生了什麼結果？（見尼腓一書 16：26-32）從主對待李海的這個例子中，我們可以學到什麼？（答案可能包括，當我們謙抑自己轉而向主求助時，祂會原諒並祝福我們。）
- 提起利阿賀拿，尼腓看到「主能藉著微小的方法，促成偉大的事情」（尼腓一書 16：29；亦見阿爾瑪書 37：6-7；教約 64：33）。在你的生活中，你如何看出這是真的？知道這項原則對我們有什麼幫助？

2. 尼腓服從主的命令去造船，展現了堅定的信心。

請指定的班員簡述尼腓一書 17：4-55；18：1-4 中描述的事件。然後閱讀並討論自那些章節中選出的經文。

- 我們從尼腓在主命令他造船時的反應，可以學到什麼？（見尼腓一書 17：8-11，16-19，50-51；18：1-3；亦見摩爾門經雅各書 2：17-18）

多馬·貝利長老說：「這是一個很有意思的經文故事，因為在這件事裡，主先給予必要的協助，然後就退到一旁，讓祂的孩子自行處理。我有時會想，如果當初尼腓不是要求主指示他哪裡可以找到製造工具的礦石，而是直接求主給他工具的話，結果會如何？我很懷疑主會答應尼腓這樣的請求。我們要知道，主很清楚尼腓有能力製造工具；只要是我們有能力做到的事，主不太可能會幫我們做」（1992年1月，聖徒之聲，第61頁）。

如果你要播放「我要預備道路」，現在就播放。播完後，討論主如何為主角蘇珊預備道路去分享福音。幫助班員明白他們就像尼腓和蘇珊，能從主的應許「如果你們遵守我的誠命，我必在你們前面預備道路」（尼腓一書 17：13）中得到力量。

- 當拉曼和雷米爾看到尼腓打算造船時，他們有什麼反應？（見尼腓一書 17：17-22）尼腓藉著提醒他們以色列人出埃及的事件嚴厲斥責他們。李海及其家人的出走與摩西及以色列人的出走有什麼類似之處？（見尼腓一書 17：23-44）
- 尼腓告訴拉曼和雷米爾，他們「不能察覺到〔主〕的話」（尼腓一書 17：45）。能察覺到主的話是指什麼意思？（見以下引文）是什麼讓人們變得「麻木了」？我們如何準備好自己來察覺主的話？

培道·潘長老教導：「聖靈與人類心靈溝通的管道通常是透過心智，而非感官。經由感受及提示而來的意念、感覺，我們得到聖靈的帶領。要描述靈感是怎麼一回事並不容易，經文教導我們，靈性溝通時所用的字句要靠『意會』，不靠言傳，要用屬靈的眼睛去看，不能用肉眼」（1990年1月，聖徒之聲，第13頁）。

- 當人們像拉曼和雷米爾一樣硬起心來違背真理時，將面臨什麼後果？（見尼腓一書 17：46-47）
 - 尼腓力勸他哥哥不得向他們的父親抱怨（尼腓一書 17：49）。抱怨對我們的家人有什麼影響？對於家人之間背後中傷和說風涼話的情形，我們該如何去克服？
 - 完成造船後，尼腓繼續禱告祈求指引（尼腓一書 18：1-3）。主如何回答他的禱告？（見尼腓一書 18：1，3-4）為什麼經常在禱告中尋求主是件重要的事？
3. 拉曼和雷米爾綑綁了尼腓，然而尼腓在這樣的考驗下仍表現出勇氣及感恩。他們釋放他後，由尼腓引導那艘船航向應許地。

請指定的班員簡述尼腓一書 18：5-22 中描述的事件。然後閱讀並討論自尼腓一書 18：5-25 中選出的經文。

- 當他們航向應許地時，拉曼、雷米爾、以實瑪利的兒子以及他們的妻子「開始尋歡作樂」（尼腓一書 18：9）。對於他們的舉動，尼腓有什麼反應？（見尼腓一書 18：10）這種作樂有什麼不對？（見尼腓一書 18：9。他們忘記了主，而且變得非常粗野。你可以用這節經文和教約 136：28 相比較。）
- 唯有哪一件事能說服拉曼和雷米爾釋放尼腓？（見尼腓一書 18：15-20）在拉曼和雷米爾反抗主、悔改，又繼而反抗的過程中，他們的心也變得更加頑硬了。（用尼腓一書 18：20 和尼腓一書 2：14；7：19-21；16：39；18：4 相比較。）一再犯相同的罪會有什麼危險？（見教約 82：7）
- 拉曼和雷米爾悔改並釋放尼腓之後，主如何祝福這群人？（見尼腓一書 18：21-25。如果你要使用李海和他的人民抵達應許地的圖片，現在就展示出來。）
- 當這群人行經荒野、航越大海時，哪些情況造成了其中許多人的抱怨？（見尼腓一書 16：18-20，34-36；17：21）遭遇這些苦難時，尼腓的態度如何？（見尼腓一書 16：18-16。強調即使週遭的人都抱怨神，尼腓對主的愛和服從從未動搖。）

結論

指出摩爾門經裡尼腓所寫的最後一段話，「因為主這樣命令我，我必須服從」（尼腓二書 33：15）正是尼腓真實品格的最佳寫照。然後分享以下禧伯·郭長老的話：

「當主命令而我們服從時，絕無克服不了的障礙」（in Conference Report, Oct. 1899, 18）。

在聖靈的指引下，為本課所討論的真理作見證。

以下資料可用來補充本課所建議的課程大綱。可採用其中一項或多項建議，作為課程的一部分。

1. 經文追捕

讓班員瀏覽尼腓一書第16～18章，查出描述尼腓的話及描述拉曼和雷米爾的話。將這些話列在黑板上，並以此彰顯尼腓和他叛逆的哥哥們的差別。

2. 剖析尼腓一書第19～22章

- 尼腓等家庭抵達應許地後，主命令尼腓去做的首要事情之一就是寫下這人民的紀錄（尼腓一書19：1-4）。尼腓說他為他人民寫下「神聖的事情」，「或許能說服他們，使他們能記得主，他們的救贖主」（尼腓一書19：5，18）。我們若記錄生命中的神聖事件，我們的子孫將會得到什麼祝福？
- 據尼腓所說，在救主塵世的傳道期間世人會如何接待他？（見尼腓一書19：7-10）世人為什麼拒絕耶穌，視他為「無物」？（見尼腓一書19：9）耶穌為什麼甘願忍受這樣的迫害？（見尼腓一書19：9）
- 據尼腓所說，猶太人為什麼會「被萬民折磨」？（見尼腓一書19：13-14）當猶太人「不再將他們的心轉離」反對耶穌時，會發生什麼事？（見尼腓一書19：15-16）
- 尼腓教導他的兄弟關於「古代先知」以及「主在別的地方、在古代的人民中所行之事」（尼腓一書19：21-22）。你在研讀經文並知道古時的先知後，曾蒙受什麼樣的祝福？
- 「把所有的經文都比作對我們說的」為什麼是很重要的事？（尼腓一書19：23）你曾因這樣做而得到過什麼益處？

尼腓一書第21～22章包含有關末世的日子的偉大預言。你可以複習以下章節：

- a. 尼腓一書21：22-23；22：6-8。福音的復興將使分散的以色列人重聚。
- b. 尼腓一書21：26；22：10-12。主將使以色列人「從迷濛和從黑暗中被帶出來；他們會知道主是他們的救主和救贖主」。（注意摩爾門經在「將『主』的聖約和祂的福音帶給那些屬於以色列家族的人們」一事上，扮演著關鍵的角色。比較尼腓一書22：11-12與摩爾門經的標題頁。）
- c. 尼腓一書22：13-15。拒絕神的民族將自相作戰並被毀滅。
- d. 尼腓一書22：16-19。主將保全義人。
- e. 尼腓一書22：26。基督統治千禧年期間，撒但將被網綁。

「自行選擇自由和永生」

第 6 課

尼腓二書第 1 ~ 2 章

目標 幫助班員更加渴望藉著耶穌基督「全人類的偉大中保」以「選擇自由和永生」（尼腓二書 2：27）。

- 準備事項**
1. 閱讀下列經文，並加以沉思、祈禱：
 - a. 尼腓二書第 1 章。李海說他的人民已經依照聖約「獲得一塊應許地」。他勸告他的兒子要悔改、遵守神的誠命，並披上正義的甲冑。
 - b. 尼腓二書 2：1-10。李海說救贖是藉著耶穌基督的贖罪而來。
 - c. 尼腓二書 2：11-30。李海說在天父的計畫裡，對立是必要的，因此我們可以「自行選擇自由和永生，或……選擇束縛和死亡」。
 2. 如果你要進行專心活動，請帶一個鬧鐘到課堂上。

課程發展建議

專心活動 適時採用下列活動或是你自創的活動來開始上課。

帶一個鬧鐘到課堂上來，並將它設定在開始上課的時候響起。當鬧鐘響時，向班員指出我們往往需要鬧鐘這樣的東西來提醒我們。並說明本課的一開始是李海爲了要幫助他某些兒子在靈性上覺醒所做的勸告。

經文討論及應用 本課所討論的各章包含了李海給他的孩子們的遺言。鼓勵班員設法在他們的生活中應用李海的勸告。虔敬選擇最能切合班員需要的經文章節、問題及本課中其他部分的資料。

1. 李海勸告他的兒子們要悔改、遵守神的誠命，並披上正義的甲冑。

討論尼腓二書第 1 章。邀請班員朗讀選出的經文。說明本章包含李海臨死前給他兒子們的勸告。請班員找出李海特別勸告兒子去做的事情，及他應許他們若遵從他的勸告將會獲得的祝福。

- 李海說儘管他的人民受了苦難，還是依照聖約「獲得一塊應許地」（尼腓二書 1：5）。主與李海的人民立了什麼約？（見尼腓二書 1：6-7，9-10）李海說那塊地上的居民若拒絕救主會發生什麼事情？（見尼腓二書 1：10-12）
- 李海命令他的兒子們要「從地獄的睡眠中覺醒，掙脫捆綁〔他們〕的可怕鎖鏈」（尼腓二書 1：13；亦見第 14，21 及 23 節）來激勵他們悔改。犯了罪如何像是在沈睡中？而犯了罪又如何像是被鎖鏈捆綁？

- 李海勸告他的兒子「從塵埃中起來，作個大丈夫」（尼腓二書 1：21）。正義的人有哪些什麼特質？（見尼腓二書 1：21-27。讓班員從這幾節經文查出李海所提的特質。你可以在黑板上寫上這些以及其他的特質。）世人對男子氣概的定義是什麼？我們該如何幫助年輕人從世人所定義的男子氣概中選擇正義？
- 李海因忠信而獲得什麼祝福？（讓一位班員朗讀尼腓二書 1：15。注意李海雖然有些兒子受到罪惡的「可怕的鎖鏈」束縛，但是他仍「永遠被圍繞在〔救主的〕愛的臂膀中了」。強調只要我們謙卑地以悔改和服從歸向基督，我們就能獲救贖並「永遠被圍繞在〔救主的〕愛的臂膀中了」。)

2. 李海見證耶穌基督的贖罪。

閱讀並討論尼腓二書 2：1-10。

- 李海說：「按照律法，凡屬血氣的沒有一個能夠稱義，也就是說，按照律法，世人都要被剪除」（尼腓二書 2：5）。被認為無罪即表示再度與神和諧，從罪的懲罰中得到赦免，而且被宣判為正義和無辜。律法如何將我們剪除，使我們無法被認為無罪？（見摩爾門經雅各書 2：10；尼腓一書 10：21。我們若違反誠命，就變得有罪且不潔淨，而沒有不潔的東西能和神在一起。）
- 既然按照律法我們無法被認為無罪，那要怎樣才能被認為無罪，並使我們配稱到神面前？（見尼腓二書 2：6-8。強調由於耶穌基督的贖罪，我們能藉由悔改而被赦免我們的罪。）
- 李海說救主將「滿足律法的要求」（尼腓二書 2：7）。「律法的要求」意指墜落的後果，以及對於不遵守神的誠命「所附的懲罰」（尼腓二書 2：5，10）。救主如何符合律法的要求？（見尼腓二書 2：7；阿爾瑪書 34：13-16；教約 19：16-19；45：3-5；亦見下列的引文。）

約瑟 F·斯密會長說：「耶穌前來受苦，『有義的代替不義的』，無罪的祂代替有罪的，並為罪人所違犯的律法接受懲罰」（*Gospel Doctrine*, 5th ed.[1939], 204）。

- 我們必須過什麼樣的生活，才能藉著基督為我們的罪受苦而被認為無罪？（見尼腓二書 2：7；亦見羅馬書 10：4；教約 19：15-16；信條第 3 條。）
- 請一位班員朗讀尼腓二書 2：8。我們應當讓人們知道的「這件事」是什麼？（見尼腓二書 2：6-8）我們該如何「讓大地居民知道這件事」？我們讓世人知道這件事，如何表明了我們對救主贖罪的感激？

3. 李海教導對立的重要，以及選擇善惡的自由。

閱讀並討論自尼腓二書 2：11-30 中選出的經文。

當李海教導他的兒子們必須有對立存在時，他回顧了亞當和夏娃吃禁果這件事。讓班員輪流讀幾節尼腓二書 2：15-25 中的經文。請他們查出（1）

亞當和夏娃吃禁果前已存在的情況，以及（2）亞當和夏娃吃禁果後所體驗的對立。將班員的回答摘要寫在黑板上，製成圖表。這圖表看起來應與下表類似。

注意尼腓二書第2章中李海提到因墜落而導致的一些情況。不過，墜落的教義比起此章所提出的範圍要廣泛得多。班員應了解，由於墜落將肉體死亡和靈性死亡帶到世上，因此救贖的計畫才得以實行。

吃禁果前的情況	吃禁果後體驗的對立
他們能為自己採取行動（尼腓二書2：15-16），但是「不做善事，因為他們不知罪惡」（尼腓二書2：23）。	他們會做善事，也會犯罪（尼腓二書2：23）。他們受命悔改他們的罪（尼腓二書2：21）。
他們不用耕耘土地以取得食物（尼腓二書2：19；亦見摩西書2：29）。	他們必須工作以獲取食物（尼腓二書2：19）。
他們不知歡樂或愁苦（尼腓二書2：23）。	他們能體驗愁苦和歡樂（尼腓二書2：23）。
他們將停留在「同一狀態中，永遠如此，永無盡期」（尼腓二書2：22）。	他們墜落了並且會死亡——承受肉體的死亡（尼腓二書2：22；亦見摩西書6：48）。

- 如果亞當和夏娃沒有吃那果子，他們將不會體驗到此表所列出的對立情形（尼腓二書2：22-23）。亞當和夏娃的墜落使得世上有了對立，這讓我們能獲得什麼祝福？（見尼腓二書2：23-27；摩西書5：10-12）
- 李海告訴他的孩子們「萬事必須有對立」（尼腓二書2：11；亦見第15節）。依你所見，在日常生活中有對立的情形發生為什麼很重要？（你可以讓班員在討論此問題時閱讀尼腓二書2：11-13。）對立如何幫助我們進步？
- 根據尼腓二書2：24-28，天父期望我們能獲得什麼？（歡樂、自由及永生）祂如何為我們預備道路以獲得這些祝福？（見尼腓二書2：26-27；亦見約翰福音14：6）撒但企圖使我們得到什麼結果？（見尼腓二書2：18，27，29。悲慘、束縛及靈性死亡。）我們個人的行為如何決定我們能獲得歡樂、自由及永生或愁苦、束縛及靈性的死亡？

約瑟·胡適令長老教導：「主已賜給你們選擇權的恩賜（見摩西書7：32），也充分教導你如何辨別善良與邪惡（見尼腓二書2：5）。你可以自由選擇（尼腓二書2：27），也可以行動（見尼腓二書10：23；希拉曼書14：30），但不可自由選擇後果。選擇好的、正確的事物可獲得幸福與平安，選擇罪和邪惡終究會導致不幸、悲傷，和悲慘，這是毋庸置疑的」（1990年1月，聖徒之聲，第73頁）。

- 尼腓二書第2章包含了創造（尼腓二書2：14-15）、墜落（尼腓二書2：4-5，8，18-25）以及贖罪（尼腓二書2：3-4，6-10，26-27）的教義。這三大教義如何成為天父救贖計畫的重心？

結論

強調透過耶穌基督的贖罪，我們可以「永遠被圍繞在〔救主的〕愛的臂膀中了」（尼腓二書1：15）。並請說明能夠「自由選擇」是一項偉大的祝福，並鼓勵班員藉著耶穌基督「全人類的偉大中保」（尼腓二書2：27），「選擇自由和永生」。

在聖靈的指引下，為本課所討論的真理作見證。

其他教學建議

以下資料可用來補充本課所建議的課程大綱。可採用其中一項或多項建議，作為課程的一部分。

以李海的教導對抗世人的教導

將「世人錯誤的教導」這標題及標題下的話寫在黑板上。邀請班員想像他們聽到他們的朋友、同事或學校老師在為這些錯誤的說法進行具有說服力的辯解。然後說明李海分享的真理能在我們面對世人錯誤的教導時，為我們帶來平安和安心。在黑板「李海的教導」標題下，寫出經文的章節出處。請班員閱讀每段經文，以判別當他們為世人錯誤的教導而困擾時，這些經文如何幫助他們感到平安。鼓勵班員討論如何將這些經文應用在生活中。

世人錯誤的教導	李海的教導
沒有善與惡。	尼腓二書2：5（「世人已蒙受充分教導，能分辨善惡。」）
沒有律法。	尼腓二書2：5（「律法也已賜給世人。」）
沒有基督。	尼腓二書2：6（「救贖靠著並且經由神聖彌賽亞而來到。」）
今生結束後就不存在了。	尼腓二書2：10（「所有的人……要站在〔神的〕面前，……接受祂的審判。」）
沒有神。	尼腓二書2：14（「的確有一位神。」）
人生沒有目標。	尼腓二書2：25（「成了世人，才能有快樂。」）
我們的行動取決於遺傳和環境。	尼腓二書2：26-27（我們「可以自己採取行動而不受支配。」我們可以「自行選擇自由和永生，或……選擇束縛和死亡。」）

「我知道自己 信賴的是誰」

第 7 課

尼腓二書第3～5章

目標 幫助班員增強對先知約瑟·斯密的見證，並鼓勵他們藉由信賴主及遵守祂的誠命以獲得幸福。

準備事項

1. 閱讀下列經文，並加以沉思、祈禱：
 - a. 尼腓二書第3章。李海教導他的兒子約瑟關於那位曾經預言約瑟·斯密的古代先知約瑟。李海教導約瑟，他們的子孫將藉著先知約瑟·斯密和摩爾門經蒙受祝福。
 - b. 尼腓二書第4章。李海在留給子孫遺言後去世。尼腓悲嘆自己的罪惡但因神的慈愛而感到歡欣。
 - c. 尼腓二書第5章。拉曼和雷米爾對尼腓的憤怒與日俱增。尼腓的跟隨者遵從主的誠命而離開了拉曼的跟隨者。尼腓人「過著幸福的生活」，拉曼人則因罪惡受到詛罰。
2. 補充閱讀：約瑟·斯密聖經譯本（Joseph Smith Translation）創世記50：24-38。
3. 你可以請一位班員準備朗讀尼腓二書4：15-35。告訴班員這段經文有時被稱作「尼腓的詩篇」，內容表達尼腓最深刻的感受。

課程發展建議

專心活動

適時採用下列活動或是你自創的活動來開始上課。

告訴班員尼腓二書第3章中提到四位有著相同名字的人。邀請班員從尼腓二書3：1-15找出這四個人。等班員有充分時間看完經文後，問他們找到哪些人。以下列出是正確的答案：

- a. 約瑟，李海和撒拉亞最小的兒子（尼腓二書3：1-3）
- b. 埃及的約瑟（尼腓二書3：4-5）
- c. 約瑟·斯密（尼腓二書3：6-15）
- d. 老約瑟·斯密（尼腓二書3：15）

在此簡短活動之後，直接討論尼腓二書第3章。

經文討論及應用

虔敬選擇最能切合班員需要的經文章節、問題及本課中其他部分的資料。討論如何將所選的經文應用在日常生活中。鼓勵班員分享與經文原則有關的經驗。

1. 李海說他的子孫將藉著先知約瑟·斯密和摩爾門經而蒙受祝福。

討論尼腓二書第3章。邀請班員朗讀選出的經文。

- 李海教導他的兒子約瑟關於雅各和拉結之子，即「被俘往埃及」的約瑟所做的預言（尼腓二書3：4；亦見創世記30：22-24；37：1-3，23-28）。為什麼埃及的約瑟與主所立的約對李海家族很重要？（見尼腓二書3：4-5；摩爾門經雅各書2：25；亦見創世記45：7）
- 埃及的約瑟在異象中所看到的「精選的先見」是誰？（見尼腓二書3：6-15。先知約瑟·斯密）約瑟·斯密如何「傳〔主的〕話」？（見尼腓二書3：11及以下引文）經由約瑟·斯密所傳達的神的話，你會蒙受哪些祝福？
黎嘉蘭長老說：「先知約瑟·斯密帶給我們摩爾門經、教義和聖約、無價珍珠及很多其他著作。從紀錄看來，他給人類的啓示真理比過往世上任何一位先知都多」（1981年10月，聖徒之聲，第47頁）。
- 主告訴埃及的約瑟有關包含猶大子孫紀錄的聖經，和包含約瑟子孫紀錄的摩爾門經的事情（尼腓二書3：12）。聖經和摩爾門經如何「結合一起」？主說由於聖經和摩爾門經「結合一起」，會帶來什麼祝福？（見尼腓二書3：12）
- 主應許埃及的約瑟的子孫發出的「一根正義的枝條」是「一根要被折下來的枝條」，並將會在「主〔的〕……聖約中記起」（尼腓二書3：5）。約瑟·斯密和摩爾門經在這些聖約的實現中扮演什麼角色？（見尼腓二書3：12-13，18-21，30：3-6）這應許如何在今日實現？摩爾門經如何幫助你記住並遵守與主所立的約？
- 埃及的約瑟、李海的兒子約瑟及約瑟·斯密等人，除了名字相同外還有什麼關聯？（見尼腓二書3：4-7，11-12，18-21。答案可能包括血緣、聖約以及摩爾門經。）

2. 尼腓悲嘆自己的罪惡但因神的慈愛而感到歡欣。

朗讀並討論自尼腓二書第4章中選出的經文。說明李海在臨死前勸告並祝福他的子孫（尼腓二書4：3-12）。

李海去世後不久，「拉曼、雷米爾和以實瑪利的兒子，都由於主的訓誡而對〔尼腓〕發怒」（尼腓二書4：13）。當尼腓寫下這些不斷發生的困難時，他也將他的感受記錄下來，這一段通稱為「尼腓的詩篇」。說明詩篇就是詩詞或詩歌，很像我們今日的聖詩，並以此當作討論尼腓的詩篇前的引言。你可以請班員提出幾首他們最喜歡的聖詩，並扼要談談那些聖詩對他們為什麼別具意義。

如果你曾請班員準備朗讀尼腓的詩篇，現在就請他或她讀出。同時邀請其餘班員安靜地跟著閱讀。

- 尼腓說：「我的靈魂因主的事而喜樂；我的心不斷沉思我看到和聽到的事」（尼腓二書4：16）。尼腓喜愛的是什麼特別的事情？（見尼腓二書4：15-16）沉思的意義為何？我們要如何排出時間來沉思主的事情？沉思主的事情會如何幫助我們？
- 你會用什麼詞彙來形容尼腓？（答案可能包括正直、服從及謙卑。）尼腓為什麼說他「真是苦啊！」，他的「靈魂因〔他的〕罪惡而悲傷」？（見尼腓二書4：17，27；亦見尼腓一書10：6）在神的面前承認我們墜落的本性為什麼很重要？

泰福·彭蓀會長說：「正如人在飢餓的時候才會想吃東西一樣，人在知道為什麼需要基督後，才會渴望獲得基督的救恩。除非一個人能了解並接受墜落的教義，以及墜落對全人類造成的影響，否則他就不能充分且正確地知道為什麼需要基督」（1987年7月，聖徒之聲，第68頁）。

- 儘管尼腓感覺受到被誘惑和罪惡所「重圍」，但他如何找到了希望？（見尼腓二書4：18-19）主在過去曾如何幫助尼腓？（讓班員閱讀尼腓二書4：20-25找出此問題的答案。將他們的答案列在黑板上。以下所示為可能的答案。）

主曾經：

- a. 是尼腓的支柱（尼腓二書4：20）。
 - b. 在曠野中引導尼腓通過苦難（尼腓二書4：20）。
 - c. 用祂的愛充滿他（尼腓二書4：21）。
 - d. 使他的敵人蒙羞（尼腓二書4：22）。
 - e. 聽他的呼求（尼腓二書4：23）。
 - f. 藉著異象賜給他知識（尼腓二書4：23）。
- 你曾在何時從主那裡蒙得類似的祝福？謹記你過去所蒙受的祝福，如何能幫助你度過艱難的時刻？
 - 尼腓自問儘管有那些已看到的及所知道的事情，為何仍向悲哀和罪屈服讓步（尼腓二書4：26-27）。為什麼我們有時雖然已有福音知識卻仍在悲傷與誘惑中掙扎？尼腓的詩篇怎樣教導我們克服悲傷與誘惑？（見尼腓二書4：28-30）
 - 尼腓的詩篇開頭部分是對自己說的話（尼腓二書4：15-30）。詩篇的結尾是一段祈禱（尼腓二書4：30-35）。在這祈禱中，尼腓向天父祈求什麼？（見尼腓二書4：31-33。邀請班員討論尼腓的祈禱中對他們別具意義的部分。你可以運用以下的問題來鼓勵討論。）
 - a. 主如何「救〔我們〕脫離〔我們〕敵人的手」？（見尼腓二書4：31，33）
 - b. 「見到罪就戰慄」是指什麼意思？（見尼腓二書4：31；摩賽亞書5：2；阿爾瑪書13：12）
 - c. 你認為「行走低谷之路」及「嚴守平坦之途」是指什麼意思？（尼腓二書4：32）
 - d. 你認為求主「用〔祂的〕正義之袍圍繞〔我們〕」是指什麼意思？（尼腓二書4：33）

- 尼腓在他的祈禱中承諾要做什麼？（見尼腓二書 4：30，34-35。他承諾要信賴主並永遠讚美祂。）尼腓說：「我必不信賴肉臂」，他的意思是什麼？（見尼腓二書 4：34；28：31）人們會以哪些方式「信賴肉臂」？這樣做有什麼危險？我們該如何增加對主的信賴？
3. 拉曼和雷米爾對尼腓的憤怒與日俱增，而後主命令尼腓的跟隨者離開拉曼的跟隨者。

閱讀並討論自尼腓二書第 5 章中選出的經文。

- 拉曼和雷米爾為什麼對尼腓感到憤怒？（見尼腓二書 4：13；5：3）拉曼和雷米爾因憤怒增強而打算做什麼？（見尼腓二書 5：2，4。比較在尼腓二書 4：27-29 中，他們的憤怒及尼腓對自己的憤怒的控制。）當憤怒增強時會有什麼危險？我們如何才能在家中、社區中及教會中都能使人和睦？

豪惠·洪德會長教導：「我們需要一個更平安的世界，但平安的世界來自更平安的家庭、鄰里和社區。要培養和保持這種平安，『我們要先去愛人，包括敵人和朋友。』……我們需要伸出友誼之手，我們需要更仁慈、更溫柔、更能寬恕和更遲於發怒，我們需要以基督純正的愛來彼此相愛。願這成爲我們的共同目標和願望」（1992 年 7 月，聖徒之聲，第 54 頁）。

- 由於尼腓的哥哥對他的憤怒，因此他祈求神的援助（尼腓二書 5：1）。主如何回答他的祈禱？（見尼腓二書 5：5）
- 當尼腓和他的人民離開後，他們「過著幸福的生活」（尼腓二書 5：27）。他們做了什麼事才得到這種幸福？（見尼腓二書 5：10-17。答案可能包括，他們遵守誡命、保存銅頁片上的紀錄、建造聖殿及一起工作。）尼腓人的榜樣能怎樣幫助我們努力「過著幸福的生活」？

結論

在聖靈的指引下，爲本課所討論的真理作見證。

其他教學建議

以下資料可用來補充本課所建議的課程大綱。可採用其中一項或多項建議，作爲課程的一部分。

「覺醒吧，我的靈魂！……歡欣吧，我的心」（尼腓二書 4：28）

請說明當我們感到沮喪的時候，可以效法尼腓的榜樣。尼腓二書第 4 及第 5 章中有幾個例子可供我們效法並克服沮喪。與班員討論以下例子：

- 閱讀經文（尼腓二書 4：15）。
- 喜愛並沉思主的事情（尼腓二書 4：16）。
- 信賴主並仰望祂的支援（尼腓二書 4：20-21，34）。
- 熱烈祈禱（尼腓二書 4：24）。
- 要勤勞；要工作（尼腓二書 5：15，17）。
- 在聖殿中服務（尼腓二書 5：16）。

「我們的神何其良善」

第 8 課

尼腓二書第 6 ~ 10 章

目標 幫助班員了解他們需要耶穌基督的贖罪，並教導他們如何獲得贖罪的所有祝福。

準備事項

1. 閱讀下列經文，並加以沉思、祈禱：
 - a. 尼腓二書 9：1-26，39-54。雅各見證藉著救主的贖罪，我們能脫離屬世的死亡和屬靈的死亡，並得到救贖。他討論能幫助我們獲得贖罪的所有祝福的原則。
 - b. 尼腓二書 9：27-38。雅各討論使我們無法獲得贖罪的所有祝福的態度和行爲。
 - c. 尼腓二書第 10 章。雅各預言救贖主將被稱爲基督。雅各預言尼腓人的後裔將在不信中毀滅，以及在耶路撒冷的猶太人會將救主釘死在十字架上，並被分散直到他們相信祂。雅各見證主與祂人民的聖約並勸告人民與神的旨意協調。
2. 補充閱讀：以賽亞書第 49 ~ 52 章。你可以分別比較以賽亞書 49：22-26 與尼腓二書 6：6-7，16-18；以賽亞書第 50 章與尼腓二書第 7 章；以賽亞書第 51 章與尼腓二書 8：1-23；及以賽亞書 52：1-2 與尼腓二書 8：24-25。
3. 如果你要進行專心活動，請帶以下的圖片到課堂上：登山寶訓（62166；福音圖片集 212）；耶穌醫好瞎子（62145；福音圖片集 213）；平靜風和海（62139；福音圖片集 214）；耶穌祝福睚魯的女兒（62231；福音圖片集 215）；基督和小孩子（62467；福音圖片集 216）；耶穌在客西馬尼園禱告（62175；福音圖片集 227）以及耶穌被釘十字架（62505；福音圖片集 230）。

課程發展建議

專心活動

適時採用下列活動或是你自創的活動來開始上課。

展示「準備事項」所列的圖片。邀請班員看著圖片想想耶穌基督曾爲他們做的事。然後請他們分享所想的一些事情。將他們的回答列在黑板上。

請班員朗讀以下經文：尼腓二書 6：17；7：2；8：3-6，12。請他們從這些經文中找出描述救主爲我們所做之事的文字。將這些文字列在黑板上。所列出的內容可能包括：拯救（尼腓二書 6：17；7：2）、救贖（尼腓二書 7：2）、安慰（尼腓二書 8：3，12）、光（尼腓二書 8：4）、審判（尼腓二書 8：4-5）及救恩（尼腓二書 8：5-6）。

說明本課將討論贖罪，而贖罪是耶穌基督爲我們所做的最偉大的行爲。

虔敬選擇最能切合班員需要的經文章節、問題及本課中其他部分的資料。討論如何將所選的經文應用在日常生活中。鼓勵班員分享與經文原則有關的經驗。

1. 耶穌基督藉著祂的贖罪，救贖人們脫離了屬世的死亡和屬靈的死亡。

說明尼腓二書第9章包含了尼腓的弟弟雅各的教誨，該教誨是關於救恩計畫中最重要的事件，也就是耶穌基督的贖罪。而了解本章的教導，將有助於明白雅各所形容的屬世的死亡和屬靈的死亡。

屬世的死亡是肉體的死亡，即靈體與肉體的分離。由於亞當的墜落，全人類都將有屬世的死亡（尼腓二書9：6）。在尼腓二書第9章中，雅各用以下的字句來表示屬世的死亡：「死亡」（第6節）、「身體的死亡」（第10節）及「墳墓」（第11節）。

屬靈的死亡是與神分離。由於亞當的墜落，我們全都與神分離（尼腓二書9：6）。我們若犯罪，就離神越遠（羅馬書3：23；阿爾瑪書12：16；希拉曼書14：18）。在尼腓二書第9章中，雅各用下列的文字來表示屬靈的死亡或與神分離：「與神隔離」（第9節）、「靈的死亡」（第10節）、「屬靈的死亡」（第12節）、「地獄」（第12節）及「死亡」（第39節）。

討論尼腓二書9：1-26，39-54。邀請班員朗讀所選出的經文。

- 救主如何克服屬世的死亡和屬靈的死亡？（見尼腓二書9：5-7，12，21-22；亦見路加福音22：44；摩賽亞書3：7；教約19：16-19）
- 藉著耶穌基督的贖罪，全人類都將復活——被拯救脫離屬世的死亡（尼腓二書9：12-13，22）。若無基督復活的力量，我們將會如何？（見尼腓二書9：6-9。屬世和屬靈的死亡將永存。我們將永遠與神隔離，而且我們的靈將隸屬於撒但。我們將「與謊言之父為伍，像他一樣悲慘」。）這情況如何顯示屬世的死亡和屬靈的死亡是「可怕〔的〕怪物」？（尼腓二書9：10）
- 藉著耶穌基督的贖罪，全人類得以回到神面前接受審判（尼腓二書2：10；9：15）。然而，並不是所有人都能「在神國中得救」，或者得允許永遠住在神的跟前（尼腓二書9：23；摩爾門書7：7）。據雅各所言，要「在神國中得救」則我們必須做什麼事？（讓班員閱讀尼腓二書9：18，21，23-24，39，41，50-52找出此問題的答案。將他們的答案摘要寫在黑板上。討論以下所示的答案。）
 - a. 相信耶穌基督，那位以色列的聖者，並歸向祂（尼腓二書9：18，23-24，41）。為什麼必須對耶穌基督有信心才能獲得祂的贖罪的所有祝福？
 - b. 忍受世上的十字架，且不理會世人羞辱（尼腓二書9：18）。忍受世上的十字架是指什麼意思？（見馬太福音16：24；尼腓三書12：29-30）不理會世人羞辱是指什麼意思？（見尼腓二書9：49）

- c. 聽從主的話（尼腓二書9：21）。我們如何聽到主的聲音？（見教約1：38；18：33-36；88：66）
- d. 悔改、受洗，並持守到底（尼腓二書9：23-24）。
- e. 擁有靈性之心（尼腓二書9：39；亦見羅馬書8：5-8）。對你而言，擁有靈性之心是指什麼意思？擁有靈性之心如何能導向「永生」？擁有肉慾之心是指什麼意思？擁有肉慾之心如何造成屬靈的死亡？我們該如何做才能更加擁有靈性之心？
- f. 「飽享那不會壞也不會爛的事物」（尼腓二書9：50-51）。有哪些東西是永遠不會毀滅的？我們要如何「飽享」這些東西？
- g. 記住神的話（尼腓二書9：52）。記住神的話如何能幫助我們獲得贖罪的所有祝福？（見尼腓三書15：1）
- h. 不斷祈禱和感謝（尼腓二書9：52）。祈禱及向天父表達感謝如何幫助你與祂以及祂的兒子更加地接近？

2. 使我們無法獲得贖罪的所有祝福的某些態度和行爲。

閱讀並討論尼腓二書9：27-38。說明雅各除了提到獲得贖罪的所有祝福的必要條件外，也提到某些態度和行爲會使我們無法獲得那些祝福。

- 哪些態度和行爲會使我們無法獲得贖罪的所有祝福？（讓班員閱讀尼腓二書9：27-38找出此問題的答案。將他們的答案摘要寫在黑板上。討論以下所提供的答案。）
 - a. 違犯誡命並浪費我們被考驗的日子（尼腓二書9：27）。在摩爾門經中，先知常常以「受驗證的狀態」或受驗證的日子來表示我們的塵世生命（尼腓二書2：21；亦見尼腓二書2：30；摩爾門書9：28）。有些人可能會怎樣浪費他們受驗證的日子？（見尼腓二書9：38；阿爾瑪書34：31-33；希拉曼書13：38）
 - b. 將學問、財富及其他偶像看得比神重要（尼腓二書9：28-30，37）。追求知識及財富如何使我們無法獲得贖罪的所有祝福？（見尼腓二書9：28，30，42）？在何種情況下，學問與財富是好的（尼腓二書9：29；摩爾門經雅各書2：18-19）？
 - c. 做靈性上的聾子和瞎子（尼腓二書9：31-32）。做靈性上的聾子和瞎子是指什麼意思？我們要如何對福音的真理張開我們的耳朵與眼睛？
 - d. 「內心未受割禮」（尼腓二書9：33）。在古代的以色列，有未受割禮的人就是違背與神所立之聖約的人（創世記17：11，14）。如此說來，「內心未受割禮」是指什麼意思？
 - e. 說謊和故意殺人及淫亂（尼腓二書9：34-36）。

3. 主記得祂和祂人民所立的聖約。

閱讀並討論自尼腓二書第10章中選出的經文。

- 雅各預言尼腓人的子孫會「在肉身中因不信而滅亡」，而在耶路撒冷的猶太人則會將救主釘死在十字架上，並因他們的罪惡而遭到分散（尼腓二書

10：2-6)。但是這些人若相信主並悔改他們的罪，主會為他們做什麼？（見尼腓二書 10：2，7-8，21-22；亦見尼腓一書 21：15-16；尼腓二書 9：1-3，53；30：2）這一點如何適用在我們個人身上？（見摩賽亞書 26：22）

培道·潘長老教導：「有人認為一旦犯錯（或多次犯錯），便萬劫不復，這種消極的思想不是來自神的，祂曾說，只要我們悔改，祂不僅會原諒我們的錯，還會忘記我們的錯」（1989年7月，聖徒之聲，第55頁）。

- 雅各說祂的人民「當滿心歡喜」，因為主記得祂的約民（尼腓二書 10：22-23）。從主記得祂的約民這點認知上，我們如何找到安慰？
- 在雅各對人民這段講道的結語中，他鼓勵他們記住什麼事？（見尼腓二書 10：23-24）我們用什麼方法來選擇永遠死亡的道路或永恆生命的道路？（見尼腓二書 2：26-27）與神的旨意協調是指什麼意思？記得「唯有靠著並且經由神的恩典，〔我們〕才能得救」，為什麼很重要？

結論

請一位班員朗讀尼腓二書 10：25，這是雅各這段講道的結語。請表達你對耶穌基督贖罪的感激，並鼓勵班員「選擇……永恆生命的道路」（尼腓二書 10：23）。

在聖靈的指引下，為本課所討論的真理作見證。

其他教學建議

以下資料可用來補充本課所建議的課程大綱。可採用其中一項或多項建議，作為課程的一部分。

1. 聖詩

與班員齊唱一首關於耶穌基督的愛的聖詩，如「牧者所愛」（聖詩選輯，第136首），或讀出其歌詞。

2. 以色列人的聚集

- 以色列人將如何聚集？（見尼腓二書 10：8-9）

泰福·彭蓀會長教導：

「亞伯拉罕的後裔（也就是我們）的責任，是成為傳教士以『將這事工和聖職傳給萬國』（亞伯拉罕書 2：9）。摩西已在嘉德蘭聖殿中，將聚集以色列人的權鑰交付給約瑟·斯密（見教約 110：11）。

「那麼，什麼是神用來聚集以色列人的工具？這工具和使世人相信耶穌是基督、約瑟·斯密是神的先知、耶穌基督後期聖徒教會是真實的教會，其所用的為同一工具，也就是那本稱為我們宗教拱心石的經文」（1987年7月，聖徒之聲，第69頁）。

「我的靈魂喜愛 以賽亞的話」

第 9 課

尼腓二書第 11 ~ 25 章

目標 鼓勵班員閱讀以賽亞的預言，並幫助他們了解這些預言如何適用在他們的生活中。

準備事項

1. 閱讀下列經文，並加以沉思、祈禱：
 - a. 尼腓二書第 11 章；25：1-7。尼腓見證以賽亞的寫作之重要，並教導有助於我們了解這些寫作的方法。
 - b. 尼腓二書 12：1-12。以賽亞看到末後的日子中的聖殿及以色列人的聚集。
 - c. 尼腓二書 15：26-29；21：12。以賽亞預言主將豎起大旗聚集以色列人。
 - d. 尼腓二書第 16 章；第 22 章；25：19-30。以賽亞和尼腓見證救主救贖的能力。
2. 如果能取得下列圖片，請備妥在課程中使用：以賽亞記寫基督誕生（62339；福音圖片集 113）；鹽湖聖殿（62433；福音圖片集 502）；耶穌是基督（62572；福音圖片集 240）。
3. 為增進你對以賽亞的了解，你可以複習舊約福音教義班教師指南（35570 265）中的第 36 ~ 40 課。

課程發展建議

專心活動

適時採用下列活動或是你自創的活動來開始上課。

閱讀摩賽亞書 8：17-18。然後問班員下列問題：

- 先見能看到什麼？（過去、現在以及未來的事。）先見對我們為什麼如此重要？

說明因為以賽亞是先見，所以他在異象中看到像是天庭的戰爭、救主死後耶路撒冷的毀滅、哈米吉多頓戰役，以及救主在千禧年的統治等這些事件。

以賽亞的許多寫作似乎很難懂，因為其內容用象徵語法描述範圍極廣的過去和未來的事。然而，只要我們持續下工夫虔誠地加以閱讀研究，終究會明白的。本課討論的是以賽亞最重要的一些寫作。

經文討論及應用

虔敬選擇最能切合班員需要的經文章節、問題及本課其他部分的資料。討論如何將所選的經文應用在日常生活中。鼓勵班員分享與經文原則有關的經驗。

1. 尼腓為以賽亞的寫作作見證，並提供了解寫作內容的方法。

討論尼腓二書第11章；25：1-7。邀請班員朗讀選出的經文。如果你要使用其他教學建議中的第1項，就請指定好的班員針對以賽亞及其時代作一簡短的報告。

- 尼腓為何會發現以賽亞的話對他的紀錄很重要？（見尼腓一書19：23；尼腓二書11：2-6，8；25：3。請不同的班員分別朗讀這些經文。每讀完一段，就請一位班員在黑板寫上經文出處之章節，以及引用以賽亞的話的理由。以下所示為一範例。）

尼腓為什麼引用以賽亞的話

尼腓一書19：23	為「更能勸服他們相信主」
尼腓二書11：2-4	為耶穌基督提供另一位證人
尼腓二書11：5-6，8	幫助我們（他的讀者）歡欣
尼腓二書25：3	要顯示神的懲罰

- 這些理由對今日的我們為什麼很重要？了解以賽亞的話為什麼會使我們歡欣？

說明尼腓提供了幾個能幫助我們更加了解以賽亞寫作的方法。如果時間充裕，就與班員討論這些方法。

方法1：「把所有的經文都比作對我們說的」（尼腓一書19：23；亦見尼腓二書11：2，8）。以賽亞有許多預言與末世時代的事件有關。當我們目睹這些預言應驗並參與其實現的過程時，就更能了解以賽亞的教導，並加以應用在生活中。例如，尼腓二書第15章包含以賽亞預言主將「向遠方的民族豎立大旗」（尼腓二書15：26）。這預言能幫助我們更了解分享復興的福音——大旗或標準，以引導所有國族歸向主的重要。

方法2：「明白有關猶太人中預言的方式」（尼腓二書25：1）。以賽亞的預言是以猶太人所習慣的閱讀及聆聽的方式所寫成的。如果我們能記住，他使用的是他那個時代的猶太人所熟悉的想像和象徵，就更能了解以賽亞的寫作。例如，在尼腓二書12：1-3中，以賽亞使用「山」這個字來象徵靈性崇高的地方、一個接受啓示並與神更接近的地方，例如聖殿。

方法3：「知道神的懲罰」（尼腓二書25：3；亦見第6節）。以賽亞預見以色列和猶大諸國將因其邪惡而受苦難，但是他也預言一旦他們悔改並跟隨耶穌基督，則他們即能再次獲得祝福。從以賽亞對以色列和猶大所發生的事情之記載，以及從他預言以色列家族在未來的重振等情形，我們能更加了解神對我們的生活產生了什麼影響，還有祂如何根據各民族的正義賜予祝福。

方法4：「熟悉〔耶路撒冷〕周圍的地區」（尼腓二書25：6）。知道以色列的地理和地名，能幫助我們更明白以賽亞對以色列和猶大諸國以及其周圍各民族的預言。例如，在尼腓二書20：28-34中，以賽亞提到亞述人軍隊所經過的城市名稱，以及他們如何在抵達耶路撒冷時遭遇阻攔。這事件的確照他所預言的發生了。

方法5：要「充滿了預言之靈」（尼腓二書25：4）。

- 什麼是預言之靈？（見啓示錄19：10）。我們要如何得到？預言之靈如何幫助我們了解以賽亞所說有關救主的教導？

2. 以賽亞看見末世的聖殿及以色列人的聚集。

閱讀並討論尼腓二書12：1-12。如果你要使用鹽湖聖殿的圖片，現在就展示出來。

- 鹽湖聖殿如何應驗記載在尼腓二書12：2-3中以賽亞的部份預言？你認為以賽亞為什麼形容聖殿是「主的山」？（古代先知常常上山與主交談並接受祂的啓示。）所有的聖殿如何能成為我們崇拜時的「山」？

強調耶穌基督後期聖徒教會已建立在眾山之巔，而且聖殿也已興建，讓人們可以前去學習有關主的事情。

- 以賽亞形容聖殿是遮蔽風雨的「藏身之處」（見尼腓二書14：6）。有哪些靈性風暴的例子是我們今生要面對的？聖殿如何能在這些風暴中保護我們？
- 身為後期聖徒，我們要如何照著尼腓二書12：3-5所描述的，協助神的國度在世上建立？（見教約133：7-14）
- 以賽亞勸告雅各的家族要「在主的光明中行走」，不要「步入歧途，各自走上自己的歹路」（尼腓二書12：5）。在尼腓二書12：7-12中，特別提到哪些罪惡？這些罪惡如何至今依然盛行？我們要如何避免這些陷阱，「在主的光明中行走」？

3. 以賽亞預言主將豎起大旗並聚集以色列人。

閱讀並討論尼腓二書15：26-29；21：12。

- 以賽亞預言主將「向遠處的民族豎起大旗」（尼腓二書15：26；亦見尼腓二書21：12）。什麼是大旗？（一種標誌或旗子；某種標準的持有者。）以賽亞說當大旗豎起時將發生什麼事？（見尼腓二書15：26-29）
- 當天使摩羅乃向約瑟·斯密顯現時，他說以賽亞書第11章（引用在尼腓二書第21章）就要應驗（約瑟·斯密——歷史1：40）。耶穌基督復興的福音如何成為對所有民族的大旗？（見教約64：41-43；105：39；115：4-6）

- 各民族将被「聚集」的预言如何在今日应验？（见尼腓二书 21：12。传教士到世界各地传扬福音，并聚集人们归向真理。）我们每个人该如何促使这项预言应验呢？

4. 以赛亚和尼腓见证耶稣基督救赎的能力。

阅读并讨论从尼腓二书第 16 章；第 22 章；25：19-30 中选出的经文。如果你要使用以赛亚记写耶稣基督诞生的图片和耶稣基督的图片，现在就展示出来。

- 尼腓二书第 16 章纪录了以赛亚看见主的某次异象。以赛亚如何形容异象中的景物？（见尼腓二书 16：1-4）以赛亚在主面前有什么感受？（见尼腓二书 16：5）
- 天使以红炭接触以赛亚的嘴唇有何象征意义？（见尼腓二书 16：6-7。以赛亚的罪已蒙赦免。）当以赛亚听到主的聲音時，他有什么反应？（见尼腓二书 16：8）你曾在其他哪些经文中看到类似的话？（见亚伯拉罕书 3：27）在哪些时候我们可能要为主做类似的反应？
- 请班员阅读尼腓二书 22：1-6。并说明这几节经文的内容是以赛亚形容所有的人在千禧年间如何讚美救主。而在这几节经文当中，最令你印象深刻的是什麼？救主为我们做过哪些「甚是美好」的事（尼腓二书 22：5）？
- 邀请班员浏览尼腓二书 25：19-30 并讨论尼腓对救主的见证。在尼腓的见证中，最令你印象深刻的是什麼？我们如何像尼腓「辛勤地……劝我们的子女……相信基督」？（尼腓二书 25：23；亦见第 26 节）。
- 尼腓说「在我们尽力而为後，才能藉著恩典得救」（尼腓二书 25：23）。这段话对于耶稣基督的恩典与我们的行为之间的关系，教导了哪些事？（见尼腓二书 10：24-25；教约 20：29-31）这段话如何鼓励你全力以赴？
- 请一位班员朗读尼腓二书 25：29。本週你可以做哪些事以更充分地遵行尼腓的劝告，「盡能、盡意、盡力並用整個靈魂崇拜祂」去崇拜主？（你可以邀请班员思考这个问题而不必出声回答。）

結論

指出救主用以下这段话来认可以赛亚的教导：「我给你们一条诫命，你们要努力查考这些事；因为以赛亚的话是伟大的」（尼腓三书 23：1）。

在圣灵的指引下，为本课所讨论的真理作见证。

其他教学建议

以下资料可用來補充本課所建議的課程大綱。可採用其中一項或多項建議，作為課程的一部分。

1. 聖詩

請一位班員唱出「在巍峨高山上」（聖詩選輯，第5首），或讀出其歌詞，當作討論的一部分。你可以和班員討論這首聖詩如何讚美以賽亞對福音復興預言的應驗。

2. 「稱惡為善，稱善為惡」（尼腓二書 15：20）

在什麼情況下，我們可能會像古代以色列人一樣「稱惡為善，稱善為惡」？（尼腓二書 15：20）。我們如何確知我們能辨別真正的善與惡？（見摩羅乃書 7：12-17）

3. 摩爾門經如何使我們更了解以賽亞

- 摩爾門經是幫助我們了解以賽亞寫作的最佳指南。與班員分享以下摩爾門經幫助我們了解以賽亞的方法。
 - a. 摩爾門經中以整體或局部的方式引用以賽亞書全文 66 章中的 22 章，並包含了對這些章節的補充註釋。由於摩爾門經中的先知與以賽亞年代相近，所以他們的註釋能幫助我們了解以賽亞的寫作。
 - b. 摩爾門經中所引用的以賽亞的寫作包括了那些未曾出現在其他版本的以賽亞書中的話語、詞彙和解譯。
 - c. 當今世上最古老的以賽亞書版本是在死海卷軸中發現的。「以賽亞卷軸」可溯自西元前 200 年（Bible Dictionary, Dead Sea Scrolls, 654）。然而，摩爾門經中的以賽亞書各章則可溯自尼腓的時代，即約西元前 600 年。約瑟·斯密翻譯的摩爾門經所提供給世人的以賽亞寫作版本，比死海卷軸還早了 400 年。
 - d. 由於以賽亞書的前 33 章和後 33 章的風格不同，很多人相信以賽亞書是出自兩個不同之人的手筆。摩爾門經同時引用前半段和後半段的以賽亞書，並辨識出作者就是以賽亞，因此確認其寫作的真實性。

第 10 課

「祂邀請所有的人 都歸向祂」

尼腓二書第 26 ~ 30 章

目標 幫助班員了解透過福音的復興及摩爾門經中的教導，主將使真理戰勝邪惡。

準備事項 閱讀下列經文，並加以沉思、祈禱：

- a. 尼腓二書第 26 章。尼腓預言救主在尼腓人之間傳教。尼腓也預見他人民的驕傲和祭司權術以及最後的毀滅。
 - b. 尼腓二書第 27 章。尼腓見證摩爾門經的問世是福音復興的一部分。
 - c. 尼腓二書第 28 章。尼腓預言撒但將在末後的日子散佈假教義。
 - d. 尼腓二書第 29-30 章。尼腓教導摩爾門經的重要以及接納者將蒙受的祝福。
-

課程發展建議

專心活動 適時採用下列活動或是你自創的活動來開始上課。

閱讀以下勤·郭克長老的話：

「去年夏天，在一段偏僻的沙漠公路上，我們看到前面的路面似乎浸滿了水，我的子女勇於將他們全部積蓄打賭，說眼前的景物是真實的。但在數分鐘後，我們走到那處地點一看，滴水全無。這是何等大的一個幻覺呢！

「在今生裡，確有許多事物看似是這樣的，但轉眼間卻是另一件相反的事，撒但就是用這種方法行事。他善於使用幻覺，他創造幻覺，意圖轉移，削弱，變更後期聖徒的力量和注意力，從而使他們離棄神純正的真理」（1982 年 7 月，聖徒之聲，第 39 頁）。

- 什麼是幻覺？（會欺騙或誤導人的事物。）撒但會利用哪些幻覺引人誤入歧途？在這些幻覺和真理之間我們該如何辨識？

說明本課所討論的經文章節包含了有關末後日子強而有力的預言。尼腓預言有人將被撒但矇騙而遠離真理。然而，他也預見福音的復興以及那些將賜予義人的祝福。本課會討論這些預言，同時幫助我們了解如何避免受撒但的謊言矇騙，並繼續忠於真理。

虔敬選擇最能切合班員需要的經文章節、問題及本課中其他部分的資料。討論如何將所選的經文應用在日常生活中。鼓勵班員分享與經文原則有關的經驗。

1. 尼腓預言救主在尼腓人之間傳道。

討論尼腓二書第26章。邀請班員朗讀選出的經文。並說明尼腓預見在救主探視尼腓人之前，將會有歷經許多代「許多戰爭和紛爭」（尼腓二書26：1-2）。他預言從基督去世到祂在尼腓人中間傳道的這段時期，惡人必將滅亡（尼腓二書26：3-7）。

- 尼腓如何形容那些在救主來臨時被保留下來的人？（見尼腓二書26：8）這些相同的特質為什麼對今日的我們很重要？正義的尼腓人和他們的後裔會蒙受什麼樣的祝福？（見尼腓二書26：9）
- 尼腓預言他的人民在經過四代的和平與正義之後，將面臨「迅速的毀滅」（尼腓二書26：10）。是什麼造成這樣的毀滅？（見尼腓二書26：10-11）為何驕傲是如此嚴重的罪？我們如何在生活中保有主的靈與我們同在？
- 尼腓如何描述撒但引導人走向毀滅的方式？（見尼腓二書26：22。你可以說明亞麻繩是由質地輕細的纖維所製成。）撒但在用「堅韌的繩索」綁住人們之前，用哪些手段來運用「亞麻繩」？
- 尼腓如何描述救主引導人獲得救恩的方式？（見尼腓二書26：23-27，33）我們如何幫助他人「領受祂的救恩」？（尼腓二書26：24）。
- 尼腓警告要提防祭司權術。什麼是祭司權術？（見尼腓二書26：29；阿爾瑪書1：16）當今世上有哪些祭司權術的例子是大家有目共睹的？我們如何抵禦這些情況？（見尼腓二書26：30-31；尼腓三書18：24；摩羅乃書7：45-47）

2. 尼腓見證摩爾門經的問世。

閱讀並討論自尼腓二書第27章中選出的經文。

- 第27章包含更多關於末後的日子預言。尼腓二書第27章所描述的事件有哪些已在本福音期應驗？（給班員一點時間複習尼腓二書27：6-35。你可以將全班分組，讓各組分別討論這段經文中不同的幾節。將他們的答案摘要寫在黑板上。以下列出一些答案，並且列出鼓勵班員參與討論的問題。）
 - a. 一部古代的書要交付給一個人翻譯（尼腓二書27：9）。這部書是什麼？（見尼腓二書27：6）主選擇由一位年輕而沒有學問的人來翻譯摩爾門經，理由是什麼？（見尼腓二書27：19-23）
 - b. 這部書中一部分內容要拿給一位有學問的人看，而那人也會要求看這本書（尼腓二書27：15）。這幾節中預言了什麼事件？（約瑟·斯密——歷史1：63-65）那位有學問的人為什麼想看那部書？（見尼腓

二書 27：16) 對於追求世上榮耀的人來說，摩爾門經可能會以哪些方式「封住」？

- c. 證人將見證摩爾門經的真實性（尼腓二書 27：12-14）。讓證人親眼目睹那些頁片為什麼很重要？（見以帖書 5：2-4；亦見哥林多後書 13：1）
- d. 摩爾門經的力量將在人們的生活中顯現出來（尼腓二書 27：26，29-30，35）。由於摩爾門經的力量，你在自己或他人的生活中看到什麼樣的改變？

3. 尼腓預言撒但將在末後的日子裡散佈假教義。

閱讀並討論自尼腓二書第 28 章中選出的經文。

- 尼腓預言在末後的日子，人們將否認神的權力並教導錯誤、虛妄、愚蠢的教義（尼腓二書 28：3-9；亦見尼腓二書 26：20-21）。這情況如何盛行在約瑟·斯密的時代？（見約瑟·斯密——歷史 1：5-6，19，21）這情況如何在今日盛行？
- 尼腓如何形容那些人們用來使罪惡合理化的錯誤教導？（見尼腓二書 28：7-9）在今日人們會用哪些方式自圓其說，為罪惡找藉口？而不擔心「犯點小罪」會有什麼危險呢？（尼腓二書 28：8）
- 尼腓也預見在末後的日子人們的心中將充滿驕傲（尼腓二書 28：12-15）。尼腓人驕傲的最後下場是什麼？（見尼腓二書 26：10-11）驕傲為何是我們靈性成長的絆腳石？我們要怎麼做才能克服驕傲？
- 尼腓教導驕傲會使得許多人「剝奪窮人」（尼腓二書 28：13）。為什麼渴望「華麗的衣服」或其他奢侈品可能造成我們漠視貧窮人？我們可以用什麼方法幫助那些在屬靈和屬世上較不幸的人？
- 據尼腓所言，在末後的日子許多人對主的話將做何反應？（見尼腓二書 28：20，28）為什麼主的話往往會「煽動〔許多人〕惱怒美好的事物」？
- 尼腓預言撒但將安撫人們，「哄他們安於肉慾的安全感」（尼腓二書 28：21）。什麼是肉體的安全感？（肉體指的是肉慾。擁有肉體的安全感意即表示滿足肉體慾望所帶來的安全感，或信賴世俗的事物或觀念。）耽於肉體的安全感會如何阻礙我們悔改？「小心翼翼地〔帶〕領他們」（尼腓二書 28：21）這句話如何顯示出撒但的伎倆？

雅各·傅士德長老分享以下的譬喻：「湯瑪士·羅文……說：『作家兼評論家瑞吉·馬格曾說過一則故事，講到幾隻青蛙在一大鍋水裡毫無反抗地活活被燙死。牠們為什麼不反抗呢？因為他們被放進鍋裡的時候，水是溫的。接著溫度上升速度非常輕微，……只是稍微熱了些，然後溫度就這樣不斷上升。因為變化緩慢，幾乎沒有感覺，以致青蛙們早已適應了新環境，直到一切為時已晚。瑞吉·馬格先生所講的重點並不在青蛙，而是我們，以及我們往往如何接受了邪惡，只要那不會帶給我們突

如其來的震撼。我們傾向去接受道德上錯誤的事情，只要那不會超出我們已接受之事情的範圍太多就好』(National Press Club Forum)。

在分享這則譬喻之後，傅士德長老說：「古代先知早已預言了這種漸進的過程」(參見1989年7月，聖徒之聲，第30頁)。

- 尼腓形容撒但會用哪些方法「巧言」欺騙人？(見尼腓二書28：22)你認為撒但為何要使我們相信沒有魔鬼也沒有地獄？研讀摩爾門經如何能幫助我們保持靈性的警覺，避免「在錫安中安逸無慮」？(尼腓二書28：24)

泰福·彭蓀會長說：「摩爾門經揭發基督的所有敵人。它擊破錯誤的教義，並罷息紛爭。(見尼腓二書3：12)它加強基督的謙卑跟隨者抵抗今日惡魔的設計、策略與邪惡教義。摩爾門經中之那一類叛教，與今日我們所有的類似。因此神以祂無限的預知能力啓示人民而寫成的摩爾門經，使我們能看出今日的錯誤，及知道如何抗拒存在於現今社會中虛偽的教育、政治、宗教與哲學觀念」(參見1975年7月，聖徒之聲，第42頁)。

4. 尼腓教導摩爾門經的重要性。

閱讀並討論自尼腓二書第29～30章中選出的經文。

- 在末後的日子為什麼有些人會拒絕摩爾門經？(見尼腓二書29：3；亦見尼腓二書28：29)為什麼研讀聖經之外我們還需要研讀摩爾門經？(見尼腓二書29：4-14；亦見尼腓二書28：30)
- 尼腓預言摩爾門經將順利地帶領外邦人(尼腓二書30：3)、李海的後裔(尼腓二書30：3-6)以及猶太人(尼腓二書30：7)相信耶穌基督是救主。這些預言如何開始應驗？

結論

說明藉著研讀摩爾門經及遵行福音，我們能獲取力量，抵禦撒但騙人的幻覺，並且只要我們努力持守在窄而小的道路上，就能蒙受指引。鼓勵班員不僅自己研讀摩爾門經，並且能與家人一起研讀，以獲得主應許給義人的祝福。

在聖靈的指引下，為本課所討論的真理作見證。

其他教學建議

以下資料可用來補充本課所建議的課程大綱。可採用其中一項或多項建議，作為課程的一部分。

1. 「大舉區分世人」(尼腓二書30：10)

- 尼腓預言在千禧年前主必「大舉區分世人」(尼腓二書30：10)。尼腓如何形容那樣的區分？(見尼腓二書30：10)千禧年間義人將享有哪些祝福？(見尼腓二書30：12-18)

2. 青年活動

向班員展示本頁的三種視覺錯覺圖（可能的話，你可以為每位班員複製一份視覺錯覺的資料）。與班員討論圖形下的問題。（圖形1的A和B兩條線長度相同。圖形2和3中間尖頭的部分並未接觸到其餘兩個尖頭。）用幾分鐘談論這些錯覺後，再提出以下的問題：

- 這些圖片是如何騙人的？撒但利用哪些錯覺欺騙我們？要看出或了解真理，我們該如何做？

圖形1

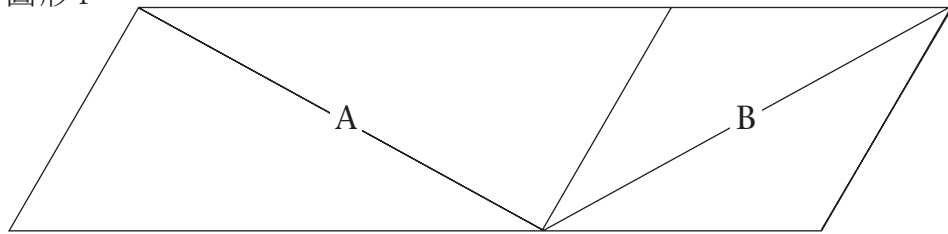

哪一條比較長，是A或B？

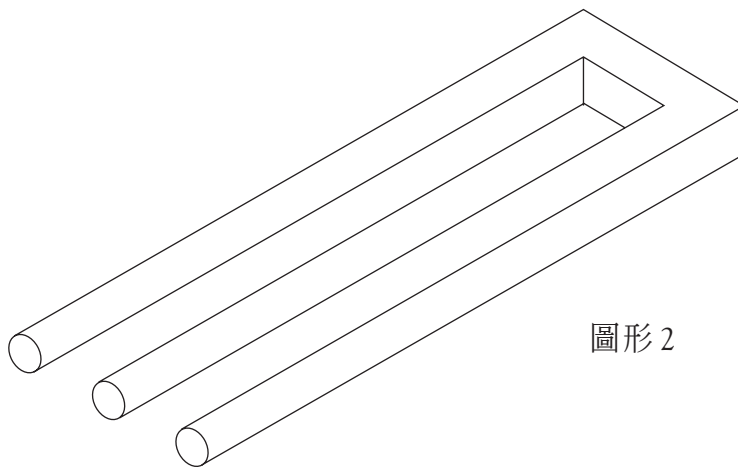

圖形2

中間尖頭的部分接觸到哪裡？

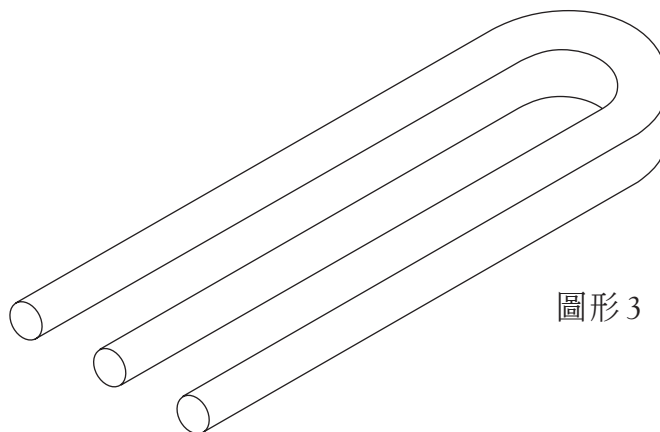

圖形3

「對基督堅定不移…… 努力前進」

第 11 課

尼腓二書第 31 ~ 33 章

目標 幫助班員了解基督的教義，更加渴望努力前進，飽享祂的話。

準備事項

1. 閱讀下列經文，並加以沉思、祈禱：
 - a. 尼腓二書 31：1-18。尼腓教導基督的教義。他教導耶穌受洗是要「盡諸般的義」，又教導我們必須受洗並跟隨祂。他也教導關於聖靈的祝福和力量。
 - b. 尼腓二書 31：19-21。尼腓教導我們必須努力前進並持守到底。
 - c. 尼腓二書第 32 章。尼腓談到飽享基督的話並時常禱告的重要。
 - d. 尼腓二書第 33 章。尼腓宣告如果人們相信基督就會相信他的話。他警告說，將來我們會依照對他的話的接受或拒絕而接受審判。
2. 補充閱讀：摩羅乃書 7：13-17；教義和聖約 20：37，71-74。

課程發展建議

專心活動

適時採用下列活動或是你自創的活動來開始上課。

請班員描述一場宴會。桌上會擺設什麼樣的食物？宴會和便餐有什麼不同？經過幾分鐘討論後，請一位班員讀出尼腓二書 32：3，自「所以，我對你們說過」開始讀起。告訴全班，主已邀請我們赴宴——一場要賜予我們永生的宴會。本課討論尼腓教導如何遵行基督的教義並飽享基督的話。

經文討論及應用

尼腓是神最勇敢的兒子之一。儘管他遭遇家庭的不睦、鬥爭及其他考驗，他仍全心全意愛主。他充滿信心、熱情及正直，並且服從而從不動搖。你在研讀指定的這幾章經文時，記住這些話是尼腓最後所說的話。

1. 尼腓教導基督的教義。

閱讀並討論自尼腓二書 31：1-18 中選出的經文。指出尼腓以要講「幾句跟基督教義有關的話」（尼腓二書 31：2）開始他最後的寫作。請班員在他們討論第 31 章時，沉思這句話及其可能的意義。說明在本課稍後你將問他們對「基督教義」的想法。

- 尼腓首先提醒人民他先前所說關於耶穌洗禮的事情（尼腓二書 31：4）。耶穌為什麼要受洗？（見尼腓二書 31：5）祂如何藉著洗禮「盡了諸般的義」？（見尼腓二書 31：6-7。你可以指出約瑟 F·斯密會長所說盡了諸般的義就是「成全律法」〔in Conference Report, Apr. 1912, 9〕。）
- 根據尼腓二書 31：9，耶穌還爲了什麼原因要受洗？我們爲什麼要受洗？（讓班員閱讀尼腓二書 31：13，17，及教義和聖約 20：37，71-74 找出這問題的答案。將答案摘要寫在黑板上。以下列出一些答案。）
 - a. 要獲得聖靈的恩賜（尼腓二書 31：13）。
 - b. 要獲得罪的赦免（尼腓二書 31：17）。
 - c. 要進入通往永生道路的門（尼腓二書 31：17）。
 - d. 要獲得接納加入主的教會（教約 20：37，71-74）。
- 尼腓勸告他的人民要「跟隨子，在神前不偽善，不欺騙」（尼腓二書 31：13）。你認爲在神前不偽善、不欺騙是指什麼意思？「全心全意」地跟從子如何能幫助我們避免偽善和欺騙？
- 我們表明願意藉著洗禮「隨〔救主〕進入水中」後，會獲得什麼恩賜？（尼腓二書 31：13）。尼腓形容一個人在洗禮並獲得聖靈的恩賜後，將能怎樣說話？（見尼腓二書 31：13）「說天使的語言」是指什麼意思？（見尼腓二書 32：2-3。意思是藉著聖靈的力量說出基督的話。）在什麼情況下我們能蒙受祝福用「天使的語言」說話？（答案可能包括在對朋友或家人做教導或見證時、在教會演講時或在祈禱時。）
- 尼腓也教導在洗禮後我們能「藉著火和聖靈」獲得罪的赦免（尼腓二書 31：17）。你認爲尼腓爲什麼用「火」一字來形容這個過程？（就像火能潔淨和清潔一樣，聖靈也能淨化那些真誠悔改並受洗的人的罪。）
- 尼腓說聖靈「爲父與子作見證」（尼腓二書 31：18）。爲什麼我們必須藉著聖靈才能獲得對父與子的見證？
- 聖靈的作證會以哪些方式來到？（見教約 8：2 及以下引文）明白聖靈如何向我們傾訴爲什麼很重要？（見尼腓二書 32：5）

培道·潘會長教導：「聖靈說話的聲音被形容爲一種『低沉微小的聲音』，這聲音我們是感覺多過聽到的」（1995年1月，聖徒之聲，第65頁）。

附註：教會的教友會時常感覺到靈的影響，卻未能察覺所體驗的感覺是來自聖靈。在這一年中，你若在課程中感覺到靈的影響，可以先停下來與班員分享你的感受。說明他們感覺靈的影響的方式和你的可能不盡相同，但靈的影響總是會帶來平安和喜悅。

2. 尼腓說我們必須努力前進並持守到底。

閱讀並討論尼腓二書 31：19-21。向班員說明尼腓教導洗禮是走上通往永生的窄而小的道路那扇當進入之門。他也教導走上這條道路的意義。

- 尼腓在尼腓二書 31：19 問了什麼問題？這問題的答案是什麼？（見尼腓二書 31：19-20）你認為「努力前進」是指什麼意思？（藉著決心，不顧逆境和混亂而前進。）哪些事會使我們分心而無法努力前進？為什麼努力前進是持守到底的一個重要部分？
- 擁有「必須對基督堅定不移」是指什麼意思？（尼腓二書 31：20）跟隨基督如何幫助我們擁有「完全光明的希望」？當我們努力前進時，有哪些方法可以彼此相助？當教會的新教友開始走上這條道路時，我們能做那些事幫助他們？

戈登·興格萊會長教導：「由於歸信者的數目以前所未有的速度增加，因此我們也必需在他們找尋他們的方向時，提供更多實質上的幫助。他們每一位都需要三件事情：朋友、責任和用『神美好的話』（摩羅乃書 6：4）滋養著。提供這些事情是我們的本份和責任」（1997年7月，聖徒之聲，第56頁）。

- 根據尼腓二書第31章中尼腓的教導，你如何為「基督教義」下定義？（見尼腓二書 31：13，15；亦見尼腓三書 11：31-40。答案應該包括相信基督、悔改、洗禮、接受聖靈的恩賜，以及持守到底。）

3. 尼腓談到飽享基督的話的重要。

閱讀並討論自尼腓二書第32章中選出的經文。

- 在尼腓二書第32章，尼腓另外指示有關我們進入通往永生的道路後必須做的事（尼腓二書 32：1-3）。這三節經文提到哪些特別的指示？我們可憑藉什麼來源獲得基督的話？
- 你認為飽享這些話是指什麼意思？（見以下引文）以其「飽享」與閱讀或甚至研讀相比有什麼不同？我們如何幫助他人飽享基督的話？

尼爾·麥士維長老說：「我們需要以經文中基督的話，以及經由活著的先知而賜給我們飽享這些話。光是偶爾淺嘗一下是不夠的。（見尼腓二書 31：20 及 32：3）飽享的意思是津津有味、愉悅、像在鑑賞般地享用——不是餓了不加思索地囫圇吞棗，而是以感恩之心享用、以愉悅的心情品嚐這幾世紀來……細心親切準備好的佳餚美饌」（*Wherefore Ye Must Press Forward*[1977], 28.）。

- 關於基督的話尼腓做了什麼應許？（見尼腓二書 32：3）你如何發現這是真實的？

- 尼腓教導說靈會教導或鼓勵人禱告（尼腓二書 32：8）。為什麼我們在「為主做任何事」之前祈禱很重要？（尼腓二書 32：9）你聽從這些忠告時，曾獲得什麼樣的祝福？

4. 尼腓宣告如果人們相信基督就會相信他的話。

閱讀並討論自尼腓二書第 33 章中選出的經文。說明這一章包含尼腓作證他所說的話是真實的，以及這些話對所有人的重要。

- 為什麼尼腓的話「極有價值」？（見尼腓二書 33：3-5）我們如何才能得知這些話的價值？我們如何才能知道尼腓的話是真實的？（見尼腓二書 33：10；亦見摩羅乃書 7：13-17）
- 尼腓說我們將在審判欄前「面對面」地見到他（尼腓二書 33：11）。尼腓的話如何「在末日定〔我們〕的罪」？（見尼腓二書 33：14。我們如果選擇拒絕這些話或不服從其中教導的原則，必從主的面前被剪除。）
- 尼腓最後的寫作中有一段宣告是「因為主這樣命令我，我必須服從」（尼腓二書 33：15）。為什麼尼腓的寫作以此宣告作為結束很合適？從尼腓的榜樣你學到哪些有助你更加服從的事？

結論

再次簡述基督的教義，包括相信基督、悔改、洗禮、獲得聖靈的恩賜，以及持守到底。

在聖靈的指引下，為本課所討論的真理作見證。

其他教學建議

以下資料可用來補充本課所建議的課程大綱。可採用其中一項或多項建議，作為課程的一部分。

1. 突破理解的障礙

- 閱讀並討論尼腓二書 32：7。為什麼靈阻止尼腓繼續說下去？這些經文所提到的問題如何依然在今日盛行？我們如何彼此相助避開這些陷阱？

「尋求神的國」

第 12 課

摩爾門經雅各書第 1～4 章

目標 幫助班員有更大的渴望去光大他們的召喚、在思想行為上貞潔，並邀請他人來歸向基督。

準備事項

1. 閱讀下列經文，並加以沉思、祈禱：
 - a. 摩爾門經雅各書第 1 章。雅各光大主給他的召喚，對人民宣講悔改。
 - b. 摩爾門經雅各書第 2～3 章。雅各警告人民不要貪愛財富、驕傲及不貞。他應許心地純潔的人，只要他們仰望神、接受祂的話語並懷著信心祈禱，神必在他們的苦難中安慰他們。
 - c. 摩爾門經雅各書第 4 章。雅各見證耶穌基督的贖罪。他警告人民不要「看目標看過了頭」。
2. 如果能取得家人家庭晚會錄影帶（53736 268），請在課程中播放「悔改：永不嫌遲」，長六分鐘的片段。
3. 如果你要進行專心活動，則帶一個放大鏡到課堂上（或上課前在黑板上畫一個）。

課程發展建議

專心活動 適時採用下列活動或是你自創的活動來開始上課。

展示放大鏡（或上課前在黑板上畫一個）。

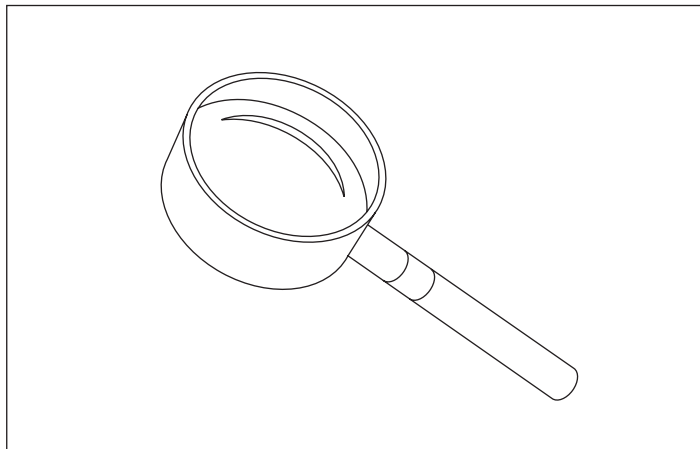

- 放大鏡有什麼作用？「光大」的意義為何？（在意義上擴大、加強；使能得到更高的評價或尊重。）「光大」教會的召喚是指什麼意思？

請一位班員朗讀摩爾門經雅各書 1：17-19。邀請其他班員指出那些形容雅各如何光大主所給的召喚的字句。你可以將他們的答案寫在黑板上。這些答案可包括下列各項：

- a. 蒙得主的差遣（摩爾門經雅各書 1：17）。
- b. 經過聖化或按立（摩爾門經雅各書 1：18）。
- c. 承擔責任（摩爾門經雅各書 1：19）。
- d. 盡力教導神的話（摩爾門經雅各書 1：19）。
- e. 用全力工作（摩爾門經雅各書 1：19）。

請說明尼腓的塵世生命即將終了時，他將有關尼腓人屬靈福祉的責任交付給弟弟雅各和約瑟。雅各感覺到他的召喚重大，也為他人民越來越驕傲所造成的貪婪和不貞而焦慮。他極力勸告他們悔改——藉著贖罪與神和諧。邀請班員思考他們自己在教會中的召喚，以及他們如何能更加光大他們的召喚。

經文討論及應用

虔敬選擇最能切合班員需要的經文章節、問題及本課中其他部分的資料。討論如何將所選的經文應用在日常生活中。鼓勵班員分享與經文原則有關的經驗。

1. 雅各光大主給他的召喚。

討論摩爾門經雅各書第 1 章。邀請班員朗讀選出的經文。說明雅各是李海和撒拉亞在荒野中所生的兒子。他在年輕時看見救主，並蒙按立聖職（尼腓二書 2：4；6：2；11：3）。他成為小頁片的保管人並繼承尼腓的職務。

- 尼腓將小頁片交給雅各時，也同時交付他特別的指示。尼腓命令雅各在這些片頁上記錄什麼？（見摩爾門經雅各書 1：1-4）記錄並保存這些資料為什麼是件重要的事？（見摩爾門經雅各書 1：5-8）這幾節教導了哪些我們一生中應當記錄的事？
- 雅各寫他的人民「非常愛戴尼腓」（摩爾門經雅各書 1：10）。他們為什麼如此非常愛戴尼腓？（見摩爾門經雅各書 1：10）你對那些出力為你服務的人有什麼感受？
- 雅各說他在教導人民之前「事先蒙得主的差遣」是指什麼意思？（摩爾門經雅各書 1：17-18）我們如何蒙得主的差遣？（藉著蒙受召喚及按立。）我們如何得知主要我們在召喚上做什麼事？
- 雅各說如果他和約瑟沒有盡力教導人民，會發生什麼事情？（見摩爾門經雅各書 1：19）為什麼光大我們的召喚那麼重要？（如果你未進行專心活動，則請多利用些時間討論光大召喚的意思。）
- 你曾看過哪些人是光大召喚的好榜樣？我們如何能更加光大我們的召喚？（見教約 58：26-28）你在盡力履行召喚後曾蒙受什麼祝福？

2. 雅各警告不要貪愛財富、驕傲及不貞。

討論摩爾門經雅各書第2～3章。邀請班員閱讀選出的經文。

- 雅各在教導尼腓的人民時說，他「心情因更加渴望和擔心」（摩爾門經雅各書2：3）。為什麼雅各的靈魂「極為沉重」？（見摩爾門經雅各書2：5-9；亦見摩爾門經雅各書1：15-16）你認為雅各為什麼用「重擔」來形容罪？（摩爾門經雅各書2：5）
- 追求物質的財富如何成為雅各時代的尼腓人的絆腳石？（見摩爾門經雅各書2：12-16）獲取豐富的物質財富如何可能導致驕傲？有哪些合適的方法可以善用財富？雅各給我們哪些忠告幫助我們免於誤用財富？（見摩爾門經雅各書2：17-21）

賓塞·甘會長教導：

「擁有財富未必構成罪惡。可是罪惡可以由獲取和使用財富而起。……『貪財是萬惡之根；有人貪戀錢財，就被引誘離了真道，用許多愁苦把自己刺透了。但你這屬神的人要逃避這些事，追求公義、敬虔、信心、愛心、忍耐、溫柔。』（提摩太前書6：10-11）

「摩爾門經中的歷史很生動地顯出，愛好財富具有腐蝕性的影響。……如果那些人民為了良善的目的，而使用他們的財富，他們就能夠享有一種持續的順利繁榮。可是他們似乎不能夠在一段持續的期間內同時富有又正義」（寬恕的奇蹟，第40頁）。

- 雅各警告人民不要驕傲及貪戀財富後，又叫他們悔改他們的淫亂。尼腓人如何為自己的淫亂辯解？（見摩爾門經雅各書2：23-24）今日許多人如何為他們的不貞辯解？
- 貞潔為什麼很重要？（見摩爾門經雅各書2：27-29；亦見出埃及記20：14；哥林多前書6：18-20）性的淫亂如何影響犯罪者的家人、朋友和社會大眾？（見摩爾門經雅各書2：31-35；3：10）雅各給予那些曾受他人淫亂所傷的人什麼忠告和安慰？（見摩爾門經雅各書3：1-2）
- 犯淫亂的人要如何做才能得到寬恕？

泰福·彭蓀會長提出使不貞潔的行為獲得寬恕的五個步驟（*The Law of Chastity, in Brigham Young University 1987-88 Devotional and Fireside Speeches*[1988], 53-54）請與班員討論這些步驟：

「1. 馬上離開使你犯罪或可能使你犯罪的環境。」

「2. 呼求主賜予你力量獲勝。」

「3. 讓你的聖職領袖幫助你，解決你的違誠，完全恢復你跟主的關係。」

「4. 汲取神聖的泉源（經文和先知的話語），使你的生活充滿積極的力量。」

「5. 記住，經由適當的悔改，你能再度潔淨。」

- 據雅各所言，拉曼人如何因貞潔而蒙福？（見摩爾門經雅各書 3：5-7）貞潔的祝福有哪些？

3. 雅各見證耶穌基督的贖罪。

閱讀並討論自摩爾門經雅各書第 4 章中選出的經文。如果你要使用「悔改：永不嫌遲」錄影帶，現在就播放。

- 雅各呼籲他的人民悔改之後，他作證透過贖罪就有希望得到赦免，並以此結束他的訓誡。經文和先知如何幫助我們獲得對贖罪的見證？（見摩爾門經雅各書 4：4-6）我們要如何獲得雅各所說的來自基督的希望？（見摩爾門經雅各書 4：10-12）
- 你認為猶太人看向「目標看過了頭」是指什麼意思？（見摩爾門經雅各書 4：14。猶太人喜愛解說經文中難懂的文句，然而沒有信心及聖靈的幫助他們還是無法明白。他們藐視經文中「明白的話」，不尋求耶穌基督反而用其他的方法和手段尋求救恩。）
- 在日常生活中，我們如何有時也會「看目標看過了頭」？我們如何更勤於謹記救主在我們生活中的重要？

請一位班員朗讀摩賽亞書 3：17 來結束此單元。

結論

說明雅各的教導幫助我們了解光大召喚及避免驕傲與淫亂的重要。雅各藉著在他的訓誡結尾時強調贖罪的重要性，來教導我們必須信賴救主。

在聖靈的指引下，為本課所討論的真理作見證。

其他教學建議

以下資料可用來補充本課所建議的課程大綱。可採用其中一項或多項建議，作為課程的一部分。

1. 雅各譴責未經許可的多重婚姻風俗

- 尼腓人舉出什麼例子為他們的淫亂辯解？（見摩爾門經雅各書 2：23-24）大衛和所羅門為什麼是壞榜樣？（見教約 132：38-39）。主賜予大衛和所羅門妻室和姬妾，但是他們在聖約之外又另娶妻室而犯罪。你可以說明在古代妾並不是淫亂的情婦，而是社會地位較低的合法妻子（See Bruce R. McConkie, *Mormon Doctrine*, 2nd ed.[1966], 154）。
- 雅各教導尼腓人什麼樣的婚姻律法？（見摩爾門經雅各書 2：27-28）

先知約瑟·斯密教導：「我時常說，男人在同時只應有一位妻子，除非主有另外的指示」（先知約瑟·斯密的教訓，第 324 頁）。

說明主曾賜予這項指示（見教約第132篇），但是後來當情況改變時，祂便取消了對多重婚姻的認可（見正式宣言一）。強調主的律法中所提到的婚姻，在現代和在雅各的時代都是一樣的。

2. 認清並預防虐待

雅各斥責未善待妻子、兒女的尼腓男人（見摩爾門經雅各書2：9，31-32，35）。後期聖徒教會領袖也提出強烈警告，反對任何形式的虐待。總會會長團和十二使徒定額組警告，「違反貞潔聖約、虐待配偶兒女或未克盡家庭職責的人，有一天要在神前為此負責」（「家庭：致全世界文告」，1996年6月，聖徒之聲，第11頁）。

虐待可以定義為以一種貶低他人身分、造成傷害或嚴重冒犯他人的方式，對待某人或向某人說話。適時採用下列特別的定義和指示與班員討論：

虐待兒童是指受信託或有控制權的人，威脅兒童或造成兒童肉體、情感上的傷害。這包括肉體上的虐待、漠視、情感的虐待以及性虐待。

虐待配偶也可能是在身體、情感或性方面的虐待。情感的虐待包括以損人名譽的外號加以稱呼、貶低身分的評論、不正當的控制、強迫、恐嚇、孤立、脅迫或操縱。身體虐待包括扣留生活必需品，以及使用身體暴力如推撞、窒息、抓傷、掐捏、監禁或毆打。性虐待可能是情感上的也可能是身體上的，包括性騷擾、使承受痛苦及暴力的使用或脅迫。

聖職領袖、家庭成員以及其他人都應共同努力預防虐待，並協助受虐者獲得治療。領袖及家庭成員還應設法幫助施虐者悔改；教會紀律可能是完成此舉所必需的。

如果班員需要更多關於預防虐待的資料，可以向主教索取教會出版的兩本小冊子：防範並處理兒童虐待事件（35665 265）以及防範並處理配偶虐待事件（35869 265）。此外，他們也可自行向主教詢問有關虐待的預防和因應之道的特別建議。

- 我們能如何協助認清及預防虐待？我們能如何幫助曾受虐待傷害的人？

3. 雅各警告不可有種族歧視

- 為什麼許多尼腓人看不起拉曼人？（見摩爾門經雅各書3：5，9）雅各對於這種歧視說了些什麼？（見摩爾門經雅各書3：8-9）歧視會如何使教會無法完成其神聖使命？

豪惠·洪德會長說：

「復興福音的核心理念是所有的人都是神的兒女，而其信息則是神愛世人。

「……我們信仰的效力並不受限於歷史、國籍或文化。福音並不是某個民族或某個時期特有的財產」（1992年1月，聖徒之聲，第19頁）。

橄欖樹的比喻

第 13 課

雅各書第 5 ~ 7 章

目標 幫助班員更加了解徐納斯的橄欖樹的比喻，以及該比喻如何適用在我們這個時代。

- 準備事項**
1. 閱讀下列經文，並加以沉思、祈禱：
 - a. 摩爾門經雅各書第 5 章。雅各引證徐納斯用來描述以色列家族的歷史與命運之園生和野生橄欖樹的比喻。
 - b. 摩爾門經雅各書第 6 章。雅各勸告他的聽眾悔改並跟隨基督。
 2. 補充閱讀：尼腓一書 10：12-14；22：3-5。

課程發展建議

專心活動 適時採用下列活動或是你自創的活動來開始上課。

在黑板上畫一棵橄欖樹，接著請班員在一分鐘內說出他們所能想到有關橄欖樹的事情，越多越好。將他們的答案寫在黑板上圖形的四周。如果班員需要協助，就提出以下所示或其他教學建議第二項所列的一些答案。

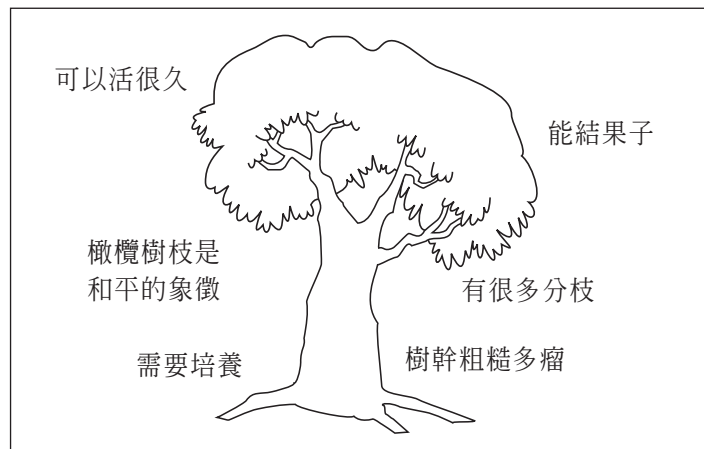

說明本課討論橄欖樹如何被用來當作主對待以色列家族的象徵。

經文討論及應用 虔敬選擇最能切合班員需要的經文章節、問題及本課中其他部分的資料。討論如何將所選的經文應用在日常生活中。鼓勵班員分享與經文原則有關的經驗。

1. 雅各引證徐納斯的橄欖樹之比喻。

討論摩爾門經雅各書第5章。邀請班員朗讀選出的經文。說明在本章中，雅各引證摩爾門經中數次提及的希伯來先知徐納斯的比喻。比喻是一種寫作的手法，以一個物品或事件來形容或代表另一件事物。徐納斯的比喻用橄欖樹扼要地說明了以色列的歷史並預言其命運。

- 在這則比喻中徐納斯用什麼做象徵？這些象徵有什麼意義？

請班員儘量發言，從比喻中辨認出其主要的象徵及這些象徵的意義。並將發言結果列表在黑板上。完成後應類似下表：

徐納斯的比喻	
象徵	意義
葡萄園	世界
葡萄園之主	耶穌基督
園生橄欖樹	以色列家族，主的約民
野生橄欖樹	外邦人（未生於以色列家族者）
枝條	人群
僕人	先知及其他蒙召喚服務的人
果子	人的一生成或作為

將這表留在黑板上一整節課。

- 這則比喻以葡萄園主人發現他的園生橄欖樹開始凋謝為開端（摩爾門經雅各書5：3-4）。這凋謝代表什麼？（叛教）葡萄園主人發現園生橄欖樹開始凋謝時做了什麼事？（見摩爾門經雅各書5：4-14 你可能要說明接種是一種步驟，在此步驟中第二棵植物被接到第一棵植物上，藉著這種方式使其永遠成為第一棵植物的一部分。）主人為什麼要僕人接種野生的枝條？（見摩爾門經雅各書5：11，18）
- 在此比喻中接種代表什麼？（藉著洗禮將外邦人帶入以色列家族。）福音首次傳到外邦人是在什麼時候？（見使徒行傳第10章）
- 將園生的枝條移植到葡萄園中最低的地方代表什麼意義？（見尼腓一書10：12-13）這些園生的枝條代表哪些特別的族群？（見尼腓一書2：19-20；22：3-4）以色列為什麼會分散？（見阿摩司書9：8-9）
- 葡萄園主人一再地和他的僕人一起修剪、耙土並滋養他的樹。這暗示了耶穌基督與祂人民的生活之間有何關聯？
- 主人第二次巡視葡萄園時，在接種到園生樹的野生枝條上發現了什麼？（見摩爾門經雅各書5：15-18）結好的果子象徵什麼？新歸信者如何為教會注入活力和力量？

- 主人在巡視葡萄園各處種植的原來（園生）的枝條時，發現了什麼？（見摩爾門經雅各書 5：19-25。指出種在瘠地上的枝條結出好果子，種在好地上的枝條結出的果子則有好有壞。）這些情況如何適用在今日的我們身上？
- 主人第三次巡視葡萄園時，所有的果子發生了什麼事？（見摩爾門經雅各書 5：29-32，37-42）各種各樣的壞果子象徵什麼？（全體世人的叛教。）叛教是什麼造成的？（見摩爾門經雅各書 5：37，40，48）葡萄園中「高處」可能象徵什麼？我們的自大或驕傲如何阻礙我們結好果子？
- 主人對他葡萄園敗壞情形的反應告訴我們主對祂的人民有何感覺？（見摩爾門經雅各書 5：41，47）知道主愛你如何使你的生活有所不同？

你可以指出其他幾節經文也形容了主對我們的愛。以下是一些建議：

- a. 「我要修剪、翻土、培植這棵樹，……而不致枯死」（摩爾門經雅各書 5：4）。
 - b. 「我很難過要失去這棵樹了」（摩爾門經雅各書 5：7）。
 - c. 「我們該怎麼處理這棵樹，才能為我自己再保留好果子呢？」（摩爾門經雅各書 5：33）
 - d. 「我也能再因果園的果子歡喜」（摩爾門經雅各書 5：60）。
- 主人決定如何拯救他敗壞的葡萄園？（見摩爾門經雅各書 5：49-54，58，62-64。他決定再次滋養及修剪葡萄園，並將一些移植的枝條接種回原來的樹上。）這最後一次的滋養、修剪和接種代表什麼意義？（見尼腓一書 10：14；尼腓二書 29：14；教約 33：3-6。福音的復興以及分散的以色列人的聚集。）
 - 摩爾門經雅各書 5：61，70 中提到的「其他僕人」是誰？（見教約 133：8）這些僕人雖然不多，但他們努力的成果如何？（見摩爾門經雅各書 5：71-75）在主的葡萄園中，我們如何能協助這最後一次的滋養、修剪和接種？

2. 雅各勸告聽眾悔改並跟隨基督。

閱讀並討論自摩爾門經雅各書第 6 章中選出的經文。

- 雅各講述徐納斯的比喻之後，作了什麼預言？（見摩爾門經雅各書 6：1）雅各在摩爾門經雅各書 6：2 提到的是什麼時期？（末世時代）這告訴我們徐納斯的比喻和我們有什麼關聯？
- 請一位班員朗讀摩爾門經雅各書 6：4-5。這幾節經文談到救主在末世時代將如何收回以色列？
- 雅各見證徐納斯比喻中的事件將全部發生之後，又強調了哪些福音原則？（見摩爾門經雅各書 66：3-13）那些被「用神美好的話滋養著」的人有什麼責任？（見摩爾門經雅各書 6：11-12；摩羅乃書 6：3-4）我們能用哪些特別的方式履行這些責任？（強調每位教友都能履行這些責任。

例如，我們可以邀請非教友朋友與傳教士交談、可以勤奮地在家庭教導和探訪教導上服務，夫婦也能一起做全部時間的傳教服務。）

結論

約瑟·斐亭·斯密會長說：「今日後期聖徒到世界各地去，如同葡萄園中的僕人，收集這果子並加以保存，留待主人來臨的時刻」（*Answers to Gospel Questions*, comp. Joseph Fielding Smith Jr., 5 vols.[1957-66], 4:142）。強調我們應該參與這項偉大的聚集工作。因為我們曾蒙受主的滋養，所以有義務幫助他人也獲得此滋養。

在聖靈的指引下，為本課所討論的真理作見證。

其他教學建議

以下資料可用來補充本課所建議的課程大綱。可採用其中一項或多項建議，作為課程的一部分。

1. 歇雷的錯誤教導

討論歇雷的故事，見摩爾門經雅各書7：1-23。

- 歇雷如何引誘許多人遠離真理？（見摩爾門經雅各書7：1-7）你看到哪些證據顯示今日有些人用類似的方法引誘他人遠離基督？
- 雅各何以能擊敗歇雷？（見摩爾門經雅各書7：8-22）我們如何保護自己免於遭受反基督者的矇騙？（見摩爾門經雅各書7：23；羅馬書16：17-18；以弗所書4：11-15）

約瑟·斐亭·斯密會長說：「世上沒有一件事對我們來說跟遵從耶穌基督的福音一樣重要了。我們來查閱這些經文。我們來認識主所啓示的事。讓我們來使我們的生活與祂的真理和諧一致。那麼我們就不會受騙」（救恩的教義，第一卷，第290頁）。

2. 關於橄欖樹的補充資料

我們對橄欖樹了解得越多，就越能了解徐納斯為什麼蒙啓示選用這特別的樹來象徵以色列。在課程中適時分享以下的訊息（需要的話，請在專心活動中運用這些訊息）：

- a. 橄欖樹是一種能結許多果子的植物。它需要持續不斷的滋養才能存活。
- b. 橄欖樹枝在傳統上是和平的象徵。
- c. 橄欖樹必須小心修剪才能結很多的果子。
- d. 野生的橄欖樹要變成園生的且產量豐富，其主幹必須完全修剪掉，然後再將園生橄欖樹的一個枝條接種到野生的樹幹上。
- e. 一棵橄欖樹也許能結果子達數世紀之久。現在在以色列生長的樹，有些已經盛產超過400年的時間了。
- f. 當一棵橄欖樹變老並開始死去時，它的根將抽出新芽，若將其接種並加以修剪，新芽將會長成成熟的橄欖樹。因此，樹根能繼續生長新的樹和果子達數千年。

3. 青年活動

橄欖樹的比喻對年輕人而言可能很難懂。討論時，你可以請班員在黑板上畫出這個比喻，或是將教室擺設得像葡萄園（世界），並於討論此比喻時，請班員在其間走動，如下所示：

在海報紙上畫一棵橄欖樹並標明為耶路撒冷（以色列家族）。將這海報紙放在教室中央的地板上。另外，在其他海報紙上，各畫一根橄欖樹的枝條並且標明部分以色列家族散布的區域（美洲、歐洲、非洲、亞洲等等）。再將這些海報放在教室四周的地板上。討論這個比喻時，請班員適時在海報與海報間移動。例如，請一些班員代表以色列家族（園生或原來的枝條），一些人代表外邦人（野生的枝條）。在討論到葡萄園主人接種野生枝條時，請代表外邦人的班員移動到中央的海報紙旁。而談到葡萄園主人取下原來的枝條種在葡萄園的各處時，則請代表以色列家族的班員移動到教室四周的海報紙旁。

「爲了一個睿智的目的」

第 14 課

以挪士書、雅龍書、奧姆乃書、摩爾門語

目標 強調經文是被預備及保存來引導、指示我們的。

準備事項

1. 閱讀下列經文，並加以沉思、祈禱：
 - a. 以挪士書。以挪士在他父親教導的影響下祈求赦免。在獲得赦免後，以挪士爲他的人民尼腓人，也爲他們的敵人拉曼人禱告。他請求主保留尼腓人的紀錄。
 - b. 雅龍書。雅龍記寫拉曼人經常前來與尼腓人作戰。由於先知和教師勸告尼腓人不斷悔改、遵守神的誠命並仰望彌賽亞的來臨，使他們抵擋住拉曼人且在那地上順利繁榮。
 - c. 奧姆乃書。奧姆乃、艾曼龍、凱密希、阿賓納頓及亞瑪力記寫紀錄。尼腓人歷經許多年的和平與許多年的戰爭，他們之中「比較邪惡」人被毀滅了。摩賽亞和他的跟隨者遇到柴雷罕拉的人民（繆萊克人）。
 - d. 摩爾門語。摩爾門將尼腓小片加入他所節錄的大片中，他知道這樣做是「爲了一個睿智的目的」。
2. 如果你要進行專心活動，就請一位班員事先準備好，分享一則如果該班員未曾記錄在日記中，如今就會遺忘的事件或感受。或從你的日記中準備分享此類事件或感受。
3. 將下表畫在黑板或一大張紙上：

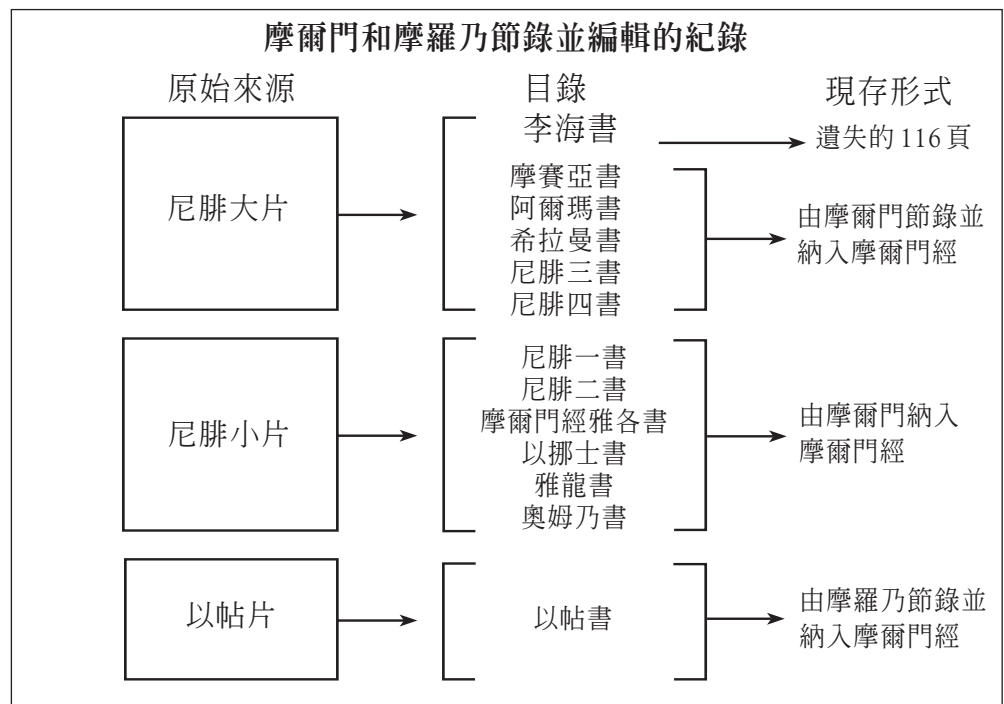

4. 如果能取得摩爾門節錄頁片（62520；福音圖片集306）的圖片，請備妥在課程中使用。

課程發展建議

專心活動

適時採用下列活動或是你自創的活動來開始上課。

請指定的班員分享一則如果他未曾記錄在日記中，如今就會遺忘的事件或感受（或講述一則你自己的此類事件或感受）。請這位班員回答以下的問題：

- 你為什麼會寫下這件事（或感受）？在你的日記中寫下這件事為你帶來什麼益處？

然後請所有班員討論以下的問題：

- 尼腓提出哪些理由說明他所記寫的紀錄很重要？（見尼腓一書6：4；9：5；19：3；尼腓二書25：26）

請說明所有記寫摩爾門經的記錄保管者，都極力在保存主的話語以及幫助他們的人民體驗學習遵守祂的誡命。他們知道記錄這些資料對未來世代很重要。而由於他們勤奮地記錄，也由於神的手保護及保存這些記錄，我們才能從這些早已離我們遠去的人之靈性成敗中學習。

指出本日課程討論的四部書——以挪士書、雅龍書、奧姆乃書及摩爾門語——是由八個人所記寫的，他們就像尼腓一樣，了解記寫神聖紀錄的重要性。

經文討論及應用

虔敬選擇最能切合班員需要的經文章節、問題及本課中其他部分的資料。討論如何將所選的經文應用在日常生活中。鼓勵班員分享與經文原則有關的經驗。

1. 以挪士為他自己、尼腓人及拉曼人祈禱。

討論以挪士書。邀請班員朗讀選出的經文。

- 以挪士將教導他福音的事歸功於誰？（見以挪士書1：1）以挪士的父親是誰？（見摩爾門經雅各書7：27）以「主的教養和訓誡」教導兒女的意義為何？（見以下引文）正直父母的教導和榜樣如何幫助兒女培養對救主的信心？

戈登·興格萊會長忠告家長要當子女的正義榜樣，就像以挪士的父親對他一般：「對待你的孩子如同神的兒女。要仁慈、愛他們、尊重他們、與他們一同商議、教導他們、為他們祈禱、引導他們。如此神必賜福給他們，也必賜福給你」（in *Church News*, 1 Nov. 1977, 2.）。

- 雅各的教導影響以挪士去做什麼事？（見以挪士書1：3-4）以挪士如何形容他對主的祈禱？（見以挪士書1：2）你認為以挪士為什麼稱他的那次經歷是「熱烈的」？他尋求赦免的經過教導我們哪些關於悔改的事？

- 以挪士如何知道他的罪獲得赦免？（見以挪士書1：5-6）我們如何知道我們的罪已得赦免？（見以下引文）是什麼使以挪士的罪得到赦免？（見以挪士書1：7-8）為什麼對基督有信心對於我們的悔改和獲得赦免是必需的？

海樂·李會長說：「如果你已竭盡所能悔改你的罪，……並已傾全力改正也作了彌補……那麼，你會想要得到這項肯定的答覆，即主是否已接受了你。在你靈魂深處的悔改過程中，若經尋求而獲得良心的平安，那麼你可以知道，主已接納了你的悔改」（*Stand Ye in Holy Places*[1974], 185）。

- 以挪士知道他的罪已得赦免後，又爲了什麼祈禱？（見以挪士書1：9，11-13）以挪士爲什麼要確定那紀錄得以保存？（見以挪士書1：13-14）
- 我們能向以挪士學習哪些關於祈禱的事？
- 以挪士形容他那個時代的尼腓人「非常倔強」，只有「極度嚴厲」以及「極爲明白的言詞」才能打動他們（以挪士書1：22-23）。依你所見，以挪士時代的尼腓人和某些現代的人有何類似之處？
- 對於以挪士的信心和見證，最令你印象深刻的是什麼？（請特別參見以挪士書1：15-18，26-27。）

2. 尼腓人在不斷悔改中順利繁榮。

閱讀並討論自雅龍書中選出的經文。

- 雅龍說他爲了什麼目的稍微加寫一點紀錄？（見雅龍書1：1-2）雅龍爲何不將他所得的預言和啓示的事情紀錄下來？
- 雅龍如何形容他的人民尼腓人？（見雅龍書1：3-4；亦見其他教學建議。）他們爲什麼能在那地上順利繁榮並制住拉曼人？（見雅龍書1：5，7-12）
- 尼腓人之所以成功，先知、祭司和教師在其中各扮演什麼角色？（見雅龍書1：11-12）「用話刺痛他們的心」是指什麼意思？（雅龍書1：12）你的心曾被先知、某位教會領袖或教師的話所刺痛嗎？
- 尼腓人的領袖勸人民要「仰望彌賽亞，相信祂要來，就像祂已來臨一樣」（雅龍書1：11；亦見摩賽亞書3：13）。我們如何在預備救主的第二次來臨時遵從這勸告？

3. 奧姆乃、艾曼龍、凱密希、阿賓納頓及亞瑪力記寫紀錄。

閱讀並討論自奧姆乃書中選出的經文。指出奧姆乃書涵蓋的時間約有200年，並由五位紀錄保管者記寫，然而長度卻只有30節。

- 雖然奧姆乃書的作者所寫不多，但每一位作者都遵守誠命記寫並保存頁片。爲什麼保存這紀錄這麼重要？

說明奧姆乃書的後半部由亞瑪力記寫，他以呈現出一個未保存本身記錄之民族的下場來說明保存記錄的重要。

- 亞瑪力記錄摩賽亞及其跟隨者的故事；他們受主命令離開尼腓地。摩賽亞和他的跟隨者被引領到哪裡？（見奧姆乃書 1：13）他們在柴雷罕拉地找到什麼人？（見奧姆乃書 1：14）這些人民來自何處？（見奧姆乃書 1：15-16；亦見尼腓一書 1：4，其中說明李海和他的家人進入荒野時，當時西底家是耶路撒冷的王。）
- 柴雷罕拉的人民（繆萊克人）為什麼很高興看到摩賽亞及其跟隨者？（見奧姆乃書 1：14）由於繆萊克人在離開耶路撒冷時，並未帶走任何記錄，這使得亞瑪力所說的什麼後果臨到他們身上？（見奧姆乃書 1：17。他們的語言訛誤並且失去對耶穌基督及祂所教導的知識。）如果沒有經文我們可能會受到什麼影響？（見摩賽亞書 1：3-5）我們有經文卻不加以研讀時，又會受到什麼影響？

說明藉著翻譯繆萊克人所保存鑄有文字的巨石，摩賽亞得知另一文明族群雅列人曾在那地上生存（奧姆乃書 1：20-22）。雅列人是在巴別塔時期來到西半球的。雅列民族的最後存活者柯林德茂曾和繆萊克人住過一段時間。請指出雅列人的紀錄節錄在以帖書中，稍後的課程中將討論之。

- 從奧姆乃書 1：25-26 中，我們學到關於亞瑪力哪些事？我們如何依照亞瑪力的勸告，「把〔我們〕整個靈魂當獻祭」獻給救主？

4. 摩爾門將尼腓小片加入他所節錄的大片中。

閱讀並討論自摩爾門語中選出的經文。指出摩爾門經自尼腓一書到奧姆乃書是直接按照時間順序編排的。然而，摩爾門語的記寫則比亞瑪力完成奧姆乃書晚 500 多年。如果你要使用摩爾門節錄頁片的圖片，現在就展示出來。

- 摩爾門是在什麼時候記寫摩爾門語？又爲了什麼原因寫下此部書？（見摩爾門語 1：1-5）

說明摩爾門節錄尼腓大片之後，又發現尼腓小片，於是把它們納入他的紀錄中（摩爾門語 1：3-5）。摩爾門經的前六部書自尼腓一書到奧姆乃書，就是這些小片的翻譯。標題爲摩爾門語的這部書是摩爾門對他爲什麼加入尼腓小片的解釋。其作用爲小片和大片之間的橋樑。

- 摩爾門對尼腓小片有何感受？（見摩爾門語 1：4，6）他爲什麼要將尼腓小片收入他的紀錄中？（見摩爾門語 1：7）摩爾門提到的「睿智的目的」是什麼？

展出顯示摩爾門和摩羅乃節錄並編輯紀錄的表（見「準備事項」第4項）。注意表上未列的幾部書（摩爾門語、摩爾門書及摩羅乃書）是摩爾門和摩羅乃寫的。

說明尼腓小片涵蓋的時間範圍（西元前600到200年）與尼腓大片中最初的紀錄相同。表面上看起來摩爾門似乎沒有必要將二者同時收入他的節錄中。但是主知道尼腓大片中最初的紀錄的譯稿會在幾世紀後遺失，也就是馬丁·哈里斯將116頁的摩爾門經譯稿帶給他家人和朋友觀看的時候。當這116頁譯稿遺失後，主指示約瑟·斯密不要再翻譯相同的紀錄（教約10：8-14）。這些紀錄在今日的摩爾門經中已看不到了。同一時期的敘述則由尼腓小片中的記事所取代。

- 摩爾門說他節錄所有神聖紀錄的目的是什麼？（見摩爾門語1：2，8；亦見摩爾門經的標題頁。）讀摩爾門經時，將這目的謹記在心為何是件重要的事？

結論

提醒班員摩爾門經的作者記寫並保存他們人民的記錄，使得未來的世代能知道主與這些人民間的關係。鼓勵班員研讀摩爾門經，讓他們能夠蒙得本書中主的話語之帶領與指示。

在聖靈的指引下，為本課所討論的真理作見證。

其他教學建議

以下資料可用來補充本課所建議的課程大綱。可採用其中一項或多項建議，作為課程的一部分。

感覺聖靈的提示

請一位班員朗讀雅龍書1：3。

- 雅龍提到哪四種情況會使我們感受不到靈的提示？（心地頑硬、耳朵失聰、心智盲目及頸項強硬。）

與班員討論這四種象徵的情況代表什麼意義，以及它們如何使我們無法感受到靈的提示。

- 克服這些情況的人將蒙受什麼祝福？（見雅龍書1：4）

「你們永遠虧欠天父」

第 15 課

摩賽亞書第 1 ~ 3 章

目標 幫助班員更加了解他們虧欠神，並鼓勵他們「藉著主基督的贖罪」「脫離自然人」（摩賽亞書 3：19）。

準備事項

1. 閱讀下列經文，並加以沉思、祈禱：
 - a. 摩賽亞書第 1 章。便雅憫王教導他的兒子們銅頁片上所載之真理的重要性。他揀選兒子摩賽亞繼承王位，並吩咐摩賽亞把人民集合起來。
 - b. 摩賽亞書第 2 章。便雅憫王教導人民為他人服務就是為神服務。他提醒他們是「永遠虧欠〔他們的〕天父，應當獻上〔他們〕自己和所有的一切」。
 - c. 摩賽亞書第 3 章。便雅憫王重述天使對耶穌基督和祂的贖罪的預言。
2. 如果能取得下列資料，請備妥在課程中使用：
 - a. 便雅憫王向人民演說（62298；福音圖片集 307）的圖片。
 - b. 摩爾門經錄影帶（53911 268）「成為基督的孩子」，長十一分鐘的片段。

課程發展建議

專心活動

適時採用下列活動或是你自創的活動來開始上課。

邀請班員觀看此用本的封面。指出班員研讀指南的封面也有相同的圖片。然後分享以下資訊：

- a. 摩爾門經共有 238 章。
- b. 其中只有 50 章（約佔百分之 21）所紀錄的事件內容是發生在耶穌誕生之後。
- c. 其中只有 18 章（約百分之 8）所紀錄的事件內容是耶穌探訪尼腓人的紀錄。

請班員安靜思考如何回答以下問題：

- 你認為為什麼會選這張圖片來代表我們研讀摩爾門經？

請一位班員朗讀摩賽亞書 3：13。強調耶穌基督是摩爾門經的中心人物。祂的贖罪適用於那些活在祂降生塵世進行傳道之前的人、適用於那些活在祂塵世傳道期間的人、也適用於今日的我們。請說明本日的課程以及下週的課程重點是便雅憫王的話語；他曾生活於耶穌基督的塵世傳道及贖罪前的數百年，擔任先知和領袖，幫助他的人民培養對基督的信心。

虔敬選擇最能切合班員需要的經文章節、問題及本課中其他部分的資料。在準備及教導本課時，務必留下足夠的時間討論摩賽亞書第3章，其中包含了有關耶穌基督贖罪的有力教導。

1. 便雅憫王教導他的兒子們，並叫摩賽亞把人民集合起來。

討論摩賽亞書第1章。邀請班員朗讀選出的經文。

- 在摩賽亞書中，對便雅憫王的第一件記事不是關於他身為國王的統治，而是記載他身為父親的教導（摩賽亞書1：2-8）。這一點教導我們哪些有關便雅憫王的事？父母能從這個榜樣中學到什麼？
- 便雅憫王教導他兒子什麼？（見摩賽亞書1：2-7。注意第3節和第5節中的奧秘指的是屬靈的真理，唯有藉啓示才能得知。）研讀經文的尼腓人和不研讀經文的拉曼人之間有什麼不同？（見摩賽亞書1：5）你如何看到這種差異在現代社會中反映出來？父母如何幫助子女培養對經文的喜愛？
- 便雅憫王「把刻在銅頁片上的紀錄也交託給〔摩賽亞〕」（摩賽亞書1：16）。主已命令現代的先知、先見、啓示者將經文「安全保存」（教約42：56）。為什麼將經文「安全保存」是件重要的事情？（見摩賽亞1：3-5）
- 便雅憫王為什麼叫他的兒子摩賽亞把人民集合起來？（見摩賽亞書1：10-12。注意便雅憫王所提到的名字是基督的名字。在結束演講前，便雅憫王教導人民要承受基督的名。你會在第16課中討論此項教導。）

2. 便雅憫王教導人民他們永遠虧欠神。

閱讀並討論自摩賽亞書第2章中選出的經文。

- 人民到聖殿聆聽便雅憫王演講時，他們如何在一抵達聖殿時就組織並安頓好他們自己？（見摩賽亞書2：5-6；亦見其他教學建議第一項。）當便雅憫王發覺並非全部的人都能聽到他說話時，他做了什麼事？（見摩賽亞書2：7-8。如果你要使用便雅憫王向人民演說的圖片，現在就展示出來。）這樣的聚集和今日的總會教友大會有何類似之處？
- 便雅憫王告訴人民，他並未吩咐他們前來輕忽他的話（摩賽亞書2：9；注意輕忽某人的話即看輕這些話）。當人民聆聽他的教導時，他勸告他們什麼？（見摩賽亞書2：9）對活著的先知的教導開啓我們的耳朵和心扉是指什麼意思？
- 便雅憫王擔任國王的方式那一點最令你印象深刻？（見摩賽亞書2：10-16）便雅憫王的領導對他的人民產生什麼影響？（見摩賽亞書1：1；6：7）

- 便雅憫王談了哪些關於服務的教導？（見摩賽亞書 2：17-19）我們對他人的服務如何顯示我們對神的感激？什麼樣的服務態度會啟發人「感謝〔他們〕天上的王」？（見摩賽亞書 18：8-10；教約 18：10-16 的一些例子。）
- 請一位班員朗讀摩賽亞書 2：20-21。成爲一個無用的僕人是指什麼意思？爲什麼即使我們用整個靈魂來讚美和事奉神，仍然是無用的僕人？（見摩賽亞書 2：22-25；亦見以下引文及其他教學建議第二項。）這一點教導哪些關於天父愛我們的事？
約瑟·斐亭·斯密會長說：「你認爲我們之中有任何一個人，不管多麼努力……報答得了我們得自天父和耶穌基督的祝福嗎？那偉大的愛和伴隨著的祝福，藉著耶穌基督被釘十字架、受苦及復活而施予我們，是我們肉體的理解力所無法領悟的。我們永遠報答不起」（in Conference Report, Apr. 1966, 102; or *Improvement Era*, June 1966, 538.）。
- 身爲無用的僕人，我們是「永遠虧欠〔我們的〕天父，應當獻上〔我們〕自己和所有的一切」（摩賽亞書 2：34）。我們該如何這樣做？（見摩賽亞書 2：17，22；4：10）當我們把「自己和所有的一切」獻給天父時，祂將賜予我們什麼？（見摩賽亞書 2：22，41；亦見教約 84：38）
- 受教導後又拒絕遵守誠命的人會有什麼後果？（見摩賽亞書 2：36-39）據便雅憫王所言，那種經常被比作如火湖般的痛苦是如何造成的？（見摩賽亞書 2：38；亦見摩賽亞書 3：23-27）

3. 便雅憫王重述天使對耶穌基督和祂的贖罪的預言。

閱讀並討論自摩賽亞書第 3 章中選出的經文。說明在便雅憫王向人民演說前，有位天使前來向他「宣布大喜的好信息」（摩賽亞書 3：1-4）。摩賽亞書第 3 章包含這位天使的信息。

- 請一位班員朗讀摩賽亞書 3：5-10。耶穌爲什麼要忍受試探、痛苦、飢餓、乾渴及疲乏？（見阿爾瑪書 7：11-12）祂爲什麼要爲世人的邪惡忍受痛苦？（此問題及接著的三個問題的答案見以下引文。）知道祂是神的兒子和馬利亞的兒子爲什麼是件重要的事？祂爲何要獻出祂的生命？就哪些方面來說這是「大喜的好信息」？（摩賽亞書 3：3）。

羅拔·海爾斯長老說：「關於救主，我們必須記住的是，唯有祂有能力捨下祂的生命而再度取回生命。祂從肉身的母親馬利亞那裡獲得死亡的能力，而從祂不朽的天父那裡獲得克服死亡的能力。我們的救主耶穌基督心甘情願地受死，並且事先告訴祂的門徒這事會發生。有人會問爲什麼？答案就是要把不朽帶給全人類，並且讓那些相信祂的人獲應許得永生（見約翰福音 3：15）；還有就是獻出祂自己的生命作爲他人的贖價（見馬太福音 20：28），並克服撒但的力量，使得罪可以得到寬恕。沒有耶穌的

贖罪，世上的男女和神之間的鴻溝就無法跨越。我們如果能理解贖罪，就會以敬畏和感激之心來記得祂」（1998年1月，聖徒之聲，第29頁）。

- 據天使所言，哪些人將藉著耶穌基督的贖罪獲得救恩？（見以下所列。）這如何顯示贖罪的力量能確保「正義的審判臨到人類兒女」？（摩賽亞書3：10）。
 - a. 「那些不知道神對他們的旨意就去世的人，或那些無知地犯罪的人」（摩賽亞書3：11；注意自教義和聖約137：7-9中我們得知死去而沒有福音知識的人們，如果全心全意接受福音，將可成為高榮國度的繼承者）。
 - b. 那些有福音知識且悔改並運用對耶穌基督的信心的人（摩賽亞書3：12-13）。
 - c. 幼年即死亡的小孩（摩賽亞書3：16，18，21；亦見教約137：10）。
- 為什麼小孩子「在神前無可指摘」？（見摩賽亞書3：16，21；摩羅乃書8：12；教約29：46。因為藉著贖罪他們是「因基督得生命」的，所以儘管他們「因本性而墜落」，依然能「在神前無可指摘」。）
- 天使說：「自然人是神的敵人」（摩賽亞書3：19）。何謂「自然人」？（見阿爾瑪書42：6-10及以下引文）

布司·麥康基長老說：「亞當墜落後，人在本性上變得肉慾、好色、像魔鬼一樣；成了墜落的人。……世上所有有負責能力的人都承繼這種墜落狀態，意即試驗的狀態，在此狀態下肉慾的本性會渴望想要屬世的事物。而處於這種狀態時，「自然人是神的敵人」，除非他遵從救贖的偉大計畫，在正義中重生。（摩賽亞書3：19）因此，若無主的贖罪，全人類將永遠處在迷失及墜落中」（*Mormon Doctrine*, 2nd ed.[1966], 267-68）。

- 我們如何「脫離自然人」？（見摩賽亞書3：19。討論以下所提供答案。）
 - a. 順服「神聖之靈的勸導」。這一點如何幫助我們「脫離自然人」？（見尼腓二書32：5；摩賽亞書5：2；尼腓三書28：11）
 - b. 「藉著主基督的贖罪而成為聖徒」。作一個真正的聖徒的意義為何？（你可以指出聖徒含有神聖、聖潔的意思。在摩爾門經中，此語是用來指為主的教會獻身的教友。例如，見尼腓一書14：12及尼腓二書9：18中使用的聖徒一語。）贖罪如何幫助我們成為真正的聖徒？
 - c. 「變得像小孩」一樣。我們如何像小孩一樣「因基督得生命」？（見摩賽亞書3：17-19，21；亦見尼腓二書25：23-26；摩羅乃書8：10）

如果你要使用「成為基督的孩子」錄影帶，請現在就播放。

- 天使說救主的知識將傳遍哪些地方？（見摩賽亞3：20）這預言要如何應驗？它會如何繼續應驗？

如果你在本課進行中尚未請一位班員朗讀摩賽亞書 3：19，請現在就邀請。在聖靈的指引下，為本課所討論的真理作見證。

其他教學建議

以下資料可用來補充本課所建議的課程大綱。可採用其中一項或多項建議，作為課程的一部分。

1. 「他們……搭起帳篷，……朝向聖殿」（摩賽亞書 2：6）

當人民前去聆聽便雅憫王的演說時，他們「他們在聖殿四周搭起帳篷，每人將帳篷門口朝向聖殿」（摩賽亞書 2：6）。拿這人民與「漸漸挪移帳棚，直到所多瑪」（創世記 13：12）的羅得相比較。請說明羅得最初只是住得離邪惡的城市所多瑪很近，但最後的結局是他和他的家人住進了所多瑪城裡（創世記 14：12）。

- 我們可能做出哪些與朝著所多瑪移動帳棚之類相同的事？而我們可能做出哪些類似於朝著聖殿移動帳棚相同的事？我們如何使自己的家更加朝向聖殿而不是朝向世俗的場所？

2. 「永遠虧欠」（摩賽亞書 2：34）

在黑板上畫一個天平，如以下所示：

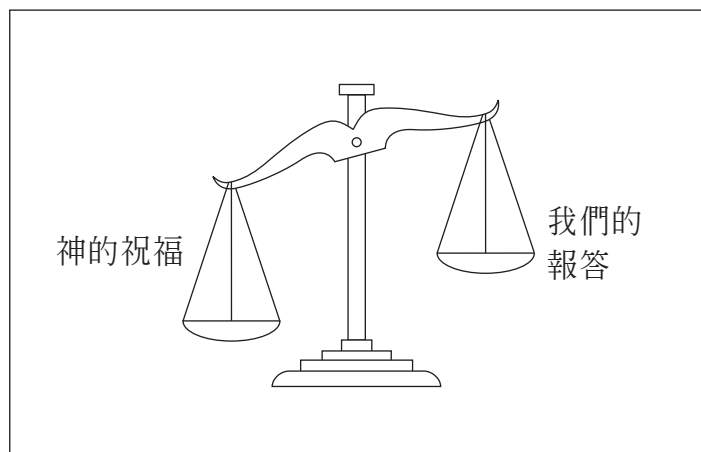

- 這個天平為什麼不平衡？

讓班員朗讀摩賽亞書 2：20-25。邀請他們一面朗讀，一面找出我們對主的報答及主所賜給我們的祝福。在天平標明我們的報答的那一端列出我們的報答方法。在天平標明神的祝福的另一端列出神給我們的祝福。幫助班員了解我們永遠虧欠神。

「你們被稱為基督的孩子」

第 16 課

摩賽亞書第 4～6 章

目標 鼓勵班員尋求那經由運用對耶穌基督的信心而獲得的內心「巨大的變化」，並加以保持。

準備事項

1. 閱讀下列經文，並加以沉思、祈禱：
 - a. 摩賽亞書 4：1-12。便雅憫王的人民以謙卑尋求並獲得罪的赦免來回應他的話。
 - b. 摩賽亞書 4：13-30。便雅憫王規勸他的人民，要教導子女福音，並且按照他們的所有分給窮人並遵守神的誡命。
 - c. 摩賽亞書第 5～6 章。便雅憫王所有的人民都體驗了「巨大的變化」，並立約在所有事情上遵守神的誡命，依祂的旨意而行。便雅憫王告訴人民，由於他們所立的約，他們將被稱為基督的孩子。
2. 如果能取得便雅憫王向人民演說（62298；福音圖片集 307）的圖片，請備妥在課程中使用。

課程發展建議

專心活動

適時採用下列活動或是你自創的活動來開始上課。

將以下標題寫在黑板上：

神的左手

神的右手

- 坐在神的右邊的含意為何？（獲得超升，再度與神同住。）什麼樣的人有權利坐在神的右邊？什麼樣的人在神的左邊？（見馬太福音 25：33-34；教約 29：27。將班員對這兩個問題的答案列在黑板上適當的標題下。）

請說明便雅憫王在講道結束時，告訴他的人民必須要做哪些事才有權利坐在神的右邊。而我們同樣地能從便雅憫王的話中得到教導，因為他所說的條件對我們來說也是相同的。

經文討論及應用

虔敬選擇最能切合班員需要的經文章節、問題及本課中其他部分的資料。討論如何將所選經文應用在日常生活中。鼓勵班員分享與經文原則有關的經驗。

1. 便雅憫王的人民尋求並獲得罪的赦免。

閱讀並討論摩賽亞書 4：1-12。如果你取得便雅憫王向人民演說的圖片，請整堂課程都展示該圖片。

- 便雅憫王教導人民有關救主的使命後（見第15課），看到「他們倒在地上」（摩賽亞書4：1）。人民為什麼會倒在地上？（見摩賽亞書4：1-2）我們如何「不如地上的塵土」？（見希拉曼書12：4-8；摩西書1：9-10）你認為便雅憫王為什麼要強調他人民的「微不足道」及不配稱？（見摩賽亞書4：5-8，11-12）？為什麼我們必須認清我們對主的依賴？
- 在了解自己的「肉慾狀態」後，便雅憫王的人民怎麼做？（見摩賽亞書4：2）是什麼使得他們「充滿喜樂」？（見摩賽亞書4：3）是什麼使他們的罪獲得饒恕？他們如何知道自己已獲得了饒恕？我們悔改後如何知道自己獲得饒恕？（你可以引用第63頁海樂·李會長的話來幫助回答此問題。）
- 關於如何獲得罪的赦免，便雅憫王教導了哪些？（見摩賽亞書4：9-10）而關於如何一直保有罪的赦免，又教導了哪些？（見摩賽亞書4：11-12，26）「一直保有罪的赦免」是指什麼意思？
- 在我們為自己的弱點而感到沮喪時，便雅憫王對他人民所說的話如何為我們帶來希望？

2. 便雅憫王教導他的人民如何過基督般的生活。

閱讀並討論自摩賽亞書4：13-30中選出的經文。你可以將班員分成三組來進行討論。指定給每一組以下一段經文，請他們一起閱讀並以一句話總結該段經文。（每一段經文出處的後面都附有一句可以加以運用的簡述句；班員的措詞不必與這些完全相同。）

第1組：摩賽亞書4：13-15（教導孩子。）

第2組：摩賽亞書4：16-26（分給窮人。）

第3組：摩賽亞書4：27-30（慎思、慎言及慎行。）

待三組完成閱讀和總結後，請在黑板寫上標題便雅憫王的忠告。並邀請每一組派一人在黑板的標題下寫出該組的總結。

- 據便雅憫王所言，父母對子女有什麼責任？（見摩賽亞書4：14-15）當今世上，什麼情況使得便雅憫王給父母的忠告顯得格外重要？為什麼父母教導子女福音是件非常重要的事？

戈登·興格萊會長說：「社會的健全，人民的幸福、繁榮、和平端賴父母對子女的教養」（1994年1月，聖徒之聲，第67頁）。

- 我們要如何教導孩子彼此相愛、彼此服務？（青年班的教師可以討論班員如何影響較年幼的孩子。）
- 便雅憫王也指示他的人民要關懷有需要的人（摩賽亞書4：16）。據便雅憫王所言，為什麼有些人拒絕幫助有需要的人？（見摩賽亞書4：17，22）為什麼我們如果抱持這種態度就「極需悔改」？（見摩賽亞書4：18-23）就何種意義而言我們都是乞丐？（見摩賽亞書4：19-20）

- 爲什麼愛心服務是身爲基督的教會之教友一項的重要品格？
- 在施助有需要的人時，我們要如何效法天父的榜樣？（見摩賽亞書4：16，20-21）我們如何確定在施助有需要的人時所提供的幫助及方式是正確的？

你可以說明幫助有需要的人並沒有唯一正確的方法。我們應該謹記便雅憫王所教導的原則，在個別情況下尋求靈的指引（見摩羅乃書7：18）。你也可以指出主已設立許多方法，使我們能幫助有需要的人。當我們繳付禁食捐獻或捐贈金錢、物品、時間或從事教會其他服務時，我們可以確定，這些奉獻都已被明智地運用。

- 對於無法將自己的所有物分給他人的窮人，便雅憫王有什麼忠告？（見摩賽亞書4：24-25）我們如何在任何經濟狀況下都能培養一顆慷慨的心？
- 你認爲爲他人服務如何能幫助我們繼續保留罪的赦免？（見摩賽亞書4：26）
- 請一位班員朗讀摩賽亞書4：27。做任何事都要「明智而得體」是指什麼意思？你如何因這項忠告而獲得幫助？
- 便雅憫王教導他的人民若要避免犯罪並持守對神的承諾，就必須留心自己的思想、言語及行爲（摩賽亞書4：29-30）。我們的思想、言語及行爲彼此之間有何關聯？留心我們的思想將如何影響我們的言語及所爲？

3. 便雅憫王的人民體驗一種「巨大的變化」，並立約在一切事上遵行神的旨意。

討論摩賽亞書第5～6章。邀請班員朗讀選出的經文。

- 人民如何知道便雅憫王的話是真實的？（見摩賽亞書5：2）主的靈對人民有什麼影響？（見摩賽亞書5：2-5）當我們「不再想作惡」時，這對我們的生活和人際關係會產生哪些影響？
- 明白那些聆聽便雅憫王講道，並體驗心中極大改變的人民已經是基督的教會之教友這件事實，爲什麼對我們很重要？
- 我們一旦體驗了「心〔中〕……巨大的變化」（摩賽亞書5：2），若要持續這種改變，將會面臨到什麼樣的挑戰？我們該如何面對這些挑戰？
- 成爲基督的孩子是指什麼意思？（見摩賽亞書5：2，5-7）「承受基督的名」是指什麼意思？（見摩賽亞書5：8-11；亦見次頁引文）我們每天可以做哪些事讓基督的名字一直留在我們的心上？（見摩賽亞書5：11-15）

鄔克司·達林長老解釋：「我們願意承受耶穌基督的名表明了我們決心要盡一切所能，以便在末日時，蒙祂揀選，算入站在祂右邊的人群中，並以祂的名來稱呼。就此神聖的意義而言，我們證明我們願意承受耶穌基督的名，構成了我們在高榮國度中尋求高陞的必要資格。高陞就是永生，是『神的一切恩賜中最大的』」（1985年4月，聖徒之聲，第71頁）。

- 便雅憫王的人民所立的約，和我們在洗禮時所立下且在每次領受聖餐時加以更新的約，兩者之間有什麼類似之處？（見摩賽亞書5：5，7-8；教約20：37，77，79）為什麼經常更新此聖約對我們而言很重要？
- 便雅憫王看到他所有的人民（除了年紀太小的）都立約遵守神的誡命（摩賽亞書6：1-2）。為什麼把他們的名字記錄下來是一件重要的事？
- 為什麼在人民中任命教師和祭司很重要？（見摩賽亞書6：3）我們的教師和教會領袖如何幫助我們謹記所立的約及承諾？

結論

閱讀或請一位班員讀出摩賽亞書5：15，那是便雅憫王演說中最後的話語。請指出我們每個人都可以享有這些祝福。並鼓勵班員尋求那巨大的改變，使他們因此能成為基督的孩子，並將這樣的變化加以保持。

在聖靈的指引下，為本課所討論的真理作見證。

其他教學建議

以下資料可用來補充本課所建議的課程大綱。可採用其中一項或多項建議，作為課程的一部分。

1. 「在這頭銜下得有自由」（摩賽亞書5：8）

- 便雅憫王稱呼他的人民為基督的孩子，說：「在這頭銜下得有自由」（摩賽亞書5：8）。服從主如何帶來自由？

先知約瑟·斯密教導：「在服從中卻有無瑕的、完全的喜樂與平安；因為神已預定了我們的幸福，……祂從未——祂決不會制定一項其性質不是促進祂所預定的幸福的法令，或賜給祂的人民一條這樣的誡命的」（約瑟·斯密先知的教訓，第256頁）。

- 遵守神的誡命如何為你及週遭的人帶來幸福？

2. 「人怎麼會認得他沒有事奉過……的主人呢？」（摩賽亞書5：13）

- 便雅憫王問：「人怎麼會認得他沒有事奉過……的主人呢？」（摩賽亞書5：13）。你曾如何藉著事奉基督而更加認識祂？

「一位先見……成爲同胞的一大福祉」

第 17 課

摩賽亞書第7～11章

目標 鼓勵班員遵從教會領袖的忠告，特別是主所召喚的先知、先見、啓示者。

準備事項

1. 閱讀下列經文，並加以沉思、祈禱：
 - a. 摩賽亞書第7～8章。艾蒙率領一支探險隊要調查早年離開柴雷罕拉回到尼腓地的人民的情況。艾蒙和他的兄弟發現林海和他的人民。艾蒙教導林海的人民，得到有關該人民的紀錄，並獲悉該人民所發現的24片雅列人的頁片。他說明摩賽亞是一位先見，能夠翻譯鑄刻在頁片上的文字。
 - b. 摩賽亞書第9～10章。林海的祖父曾倪夫的一部分記錄，敘述曾倪夫的人民如何抵達尼腓地的簡短經歷。其中也敘述主如何在他們與拉曼人的戰爭中增強他們。
 - c. 摩賽亞書第11章。曾倪夫的兒子挪亞以邪惡治國。人民不顧先知阿賓納代的警告，對挪亞及其祭司的邪惡置若罔聞。

課程發展建議

專心活動 適時採用下列活動或是你自創的活動來開始上課。

將以下圖表畫在黑板上：

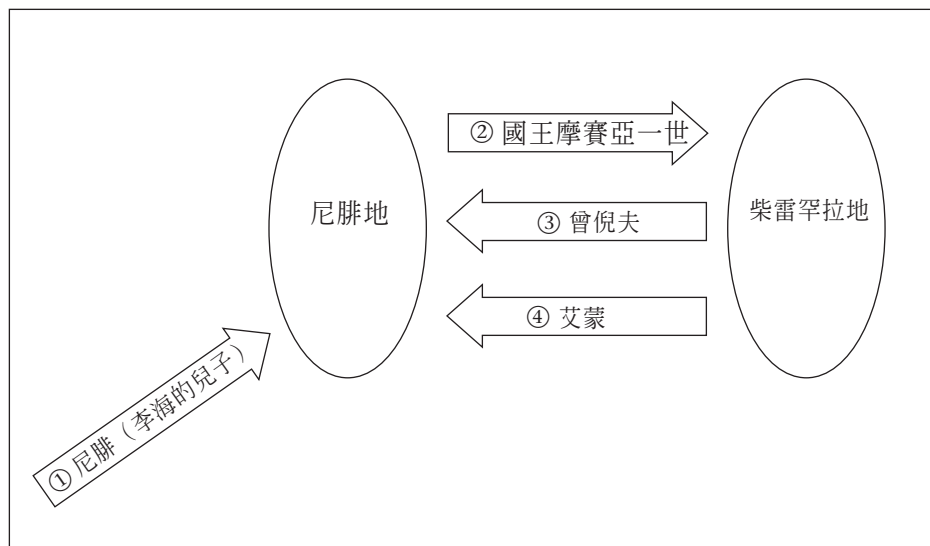

請說明如果先了解尼腓二書第5章、奧姆乃書及摩賽亞書第7和9章中所描述的事件，則會有助於我們明白摩賽亞書中主與祂人民之間的關係。告訴

班員你將用黑板上的圖表扼要敘述那些事件。請讀出以下的資料或用自己的話分享之（標號與黑板上的號碼是一致的）：

1. 李海死後，主命令尼腓的跟隨者離開拉曼的跟隨者。尼腓人在一塊他們稱為尼腓地的土地上定居下來（尼腓二書 5：5-8）。這塊土地後來又稱為「李海尼腓地」（摩賽亞書 7：1）。
2. 大約 400 年後，尼腓人由一位名為摩賽亞的國王統領。主命令摩賽亞帶著「凡聽從主聲音」的人逃離尼腓地。摩賽亞及其人民發現一群人稱為柴雷罕拉人。兩派人民結合後自稱尼腓人。摩賽亞被任為他們的國王（奧姆乃書 1：12-19）。
3. 一群尼腓人離開柴雷罕拉地，想要收復部分尼腓地（奧姆乃書 1：27）。他們由一名稱為曾倪夫的男子所領導並取回那塊土地，之後曾倪夫成為他們的國王（摩賽亞書 9：1-7）。
4. 大約 79 年後，第一位國王摩賽亞的孫子摩賽亞王二世，「想知道那些上李海尼腓地，或李海尼腓城居住的人的情況」。他准許一名稱為艾蒙的男子率領一支探險隊前往調查（注意這位艾蒙和那位後來在拉曼人中傳福音的摩賽亞的兒子艾蒙並非同一人）。艾蒙和他的兄弟發現林海王及其人民。林海是曾倪夫的孫子（摩賽亞書 7：1-11）。

經文討論及應用

虔敬選擇最能切合班員需要的經文章節、問題及本課中其他部分的資料。討論如何將所選的經文應用在日常生活中。鼓勵班員分享與經文原則有關的經驗。

1. 艾蒙和他的兄弟發現林海王及其人民。艾蒙教導林海關於先見的重要。

閱讀並討論自摩賽亞書第 7～8 章中選出的經文。見專心活動第 4 項中有關摩賽亞書 7：1-11 的解說。

- 林海為什麼要俘虜艾蒙和他的同伴？（見摩賽亞書 7：8-11）林海知道艾蒙是誰後，為什麼很高興？（見摩賽亞書 7：12-15。說明在本課稍後你們將討論林海的人民如何受束縛。）林海與艾蒙交談後，向他的人民分享了什麼信息？（見摩賽亞書 7：17-20，29-33）此舉顯示林海身為領袖的哪些特質？
- 林海告訴艾蒙，他曾派遣 43 人去尋覓在柴雷罕拉的弟兄們（摩賽亞書 8：7）。結果這群人卻發現什麼？（見摩賽亞書 8：8-11；亦見以帖書 1：1-2。他們發現雅列文明的遺跡。雅列人在尼腓人抵達的數世紀前定居在那裡。）
- 關於雅列人的 24 片金頁片，林海對艾蒙提出什麼要求？（見摩賽亞書 8：11-12）知道雅列人「毀滅的原因」對林海的人民——以及對我們——有什麼幫助？

- 艾蒙如何回應林海的要求？（見摩賽亞書8：13-14。他說，柴雷罕拉的國王摩賽亞是一位先見，能翻譯這紀錄。）艾蒙還提到哪些與先見有關的頭銜？（見摩賽亞書8：16）我們今日支持那些人為先知、先見和啓示者？（總會會長團及十二使徒定額組成員。）
- 先見的職責是什麼？（見摩賽亞書8：13，17-18）近代的先知、先見和啓示者如何履行這些職責？（見以下引文。你可以讓班員討論其他能顯示總會會長團及十二使徒定額組成員在執行先見任務的總會教友大會講詞、文告或事件。）近代的先知、先見和啓示者如何成為你的「一大福祉」？

培道·潘長老說：

「經文中提到先知為『塔上的守望人』，『〔在〕敵人還遠的時候……就可以看到』，他能『看到肉眼看不到的事物；……主為祂的人民興起一位先見了』。

「〔多〕年前，總會弟兄警告我們預作準備，以防止家庭破碎。……總會會長團引進了每週的家人家庭晚會，……提供父母教導子女的優良教材，並應許父母，忠信實行者必獲祝福。

「除了教義和神所啓示的組織保持不變外，其餘的教會組織則有所更動，以加強各組織之間，以及各組織與家庭之間的聯繫。……教會課程也根據經文，作了全面的修定，……也投入無數年的時光來準備出版新版的聖經、摩爾門經、教義和聖約及無價珍珠。……

「如果我們現在才對家庭的悲慘境遇作出反應，那麼我們的景況會如何將難以想像；但這並非我們面臨的情況。我們並沒有慌亂地尋找途徑；我們知道該做甚麼，該教導甚麼。……

「我們遵行的方向並非我們自己捏造的。救恩計畫，這偉大的幸福計畫已啓示給我們，當教會和教友有更多需要時，先知和使徒會不斷地接受到啓示」（1994年7月，聖徒之聲，第21頁）。

2. 曾倪夫的紀錄敘述曾倪夫人民的一段簡短經歷。

閱讀並討論自摩賽亞書第9～10章中選出的經文。說明摩賽亞書的第9～22章包含一段關於那些離開柴雷罕拉回到尼腓地之人民的經歷。這段經歷從林海的祖父曾倪夫的紀錄開始。

- 曾倪夫是一群想自拉曼人手中收復部分尼腓地的尼腓人之中的一員（摩賽亞書9：1）。拉曼人對尼腓人的態度如何？（見摩賽亞書10：11-17。他們「發怒」，因為他們覺得自己的祖先拉曼和雷米爾曾「遭他們的弟弟錯待」。因此，他們教導子女要憎恨尼腓人。）過去的傳言有時會如何激起人民的恨意？（你可以邀請班員分享在社區、國家或世界上有類似情況的例子。）為什麼這樣的傳言一再延續下來？

- 我們能向曾倪夫學習哪些有關消弭恨意的事情？（見摩賽亞書 9：1。曾倪夫被派去偵查如何消滅拉曼人。然而，當他看到拉曼人之中的「美好的事」後，就不想消滅他們了。）我們該怎樣做才能真正看出別人的優點？
- 曾倪夫在致力於「繼承他祖先的土地」一事上犯了什麼錯誤？（見摩賽亞書 7：21-22；9：3）由於曾倪夫太過熱中於「繼承他祖先的土地」，所造成的結果如何？（見摩賽亞書 9：3-12；10：18）即使理由正當，過份熱中還是會產生哪些危險？我們該如何做才能致力於主的事工，又不至於太過熱中？
- 由於決心取得部分尼腓地，使得曾倪夫和他的人民「遲於記起主〔他們的〕神」（摩賽亞書 9：3）。最後是什麼讓他們轉向主？（見摩賽亞書 9：13-17）當他們記起主並祈求解救時如何蒙受祝福？（見摩賽亞書 9：18；10：19-21）身為教友，我們已立約要「一直記得」主（教約 20：77，79）。我們能做哪些事來讓自己遵守此項聖約？

3. 阿賓納代警告人民，但是他們對挪亞的邪惡置若罔聞。

閱讀並討論自摩賽亞書第 11 章中選出的經文。

- 在曾倪夫之後誰繼任為王？（見摩賽亞書 11：1）挪亞是什麼樣的統治者？（見摩賽亞書 11：1-19。你可以在黑板上列出挪亞「隨心所欲而行」及「改變了國家的事務」的一些行事方式。）
- 挪亞如何影響他人民的生活？（見摩賽亞書 11：2，5-7）人民及挪亞該如何共同為他們的罪惡負責？
- 主差遣先知阿賓納代呼籲挪亞及其人民悔改（摩賽亞書 11：20）。主藉著阿賓納代賜下什麼警告？（見摩賽亞書 11：20-25。課程中先前曾討論過先見的職責，你可以討論阿賓納代如何履行這項職責。）
- 挪亞及其人民對阿賓納代的警告有什麼反應？（見摩賽亞書 11：26-28；亦見摩賽亞書 12：13-15）為什麼人民氣憤的對象是阿賓納代，而不是課他們稅捐、要他們維持罪惡的挪亞？（見摩賽亞書 11：7，29）
- 為什麼在今日有一些人會反對像阿賓納代這種主的僕人，而喜歡像挪亞這種人？認識並跟隨神的先知為什麼很重要？（見摩賽亞書 8：16-18；教約 1：38；84：36-38）

結論

鼓勵班員遵行正義的領袖所給的忠告，特別是主所召喚的先知、先見和啓示者。

在聖靈的指引下，為本課所討論的真理作見證。

「神要親自…… 救贖祂的人民」

第 18 課

摩賽亞書第 12～17 章

目標 幫助班員感激耶穌基督贖罪的重要，並忠於他們對贖罪的見證。

準備事項

1. 閱讀下列經文，並加以沉思、祈禱：
 - a. 摩賽亞書第 12～13 章。阿賓納代呼籲挪亞王和他的祭司悔改。他勸告他們遵守誠命。他教導他們，摩西律法的施行和教儀是耶穌基督贖罪的表徵和象徵。
 - b. 摩賽亞書第 14～16 章。阿賓納代引用以賽亞的話。他為贖罪作見證，並規勸挪亞的祭司教導人民救贖是經由基督而來的。
 - c. 摩賽亞書第 17 章。挪亞的一名祭司阿爾瑪悔改並記錄阿賓納代的話。阿賓納代以他的生命印證他對救主的見證。
2. 如果能取得阿賓納代在挪亞王面前（62042；福音圖片集 308）的圖片，請備妥在課程中加以運用。
3. 如果你要進行專心活動，請將列在活動中的一些或所有圖片帶到課堂上。

課程發展建議

專心活動

適時採用下列活動或是你自創的活動來開始上課。

說明許多經文上記載主曾命令人民去完成困難的任務。

- 經文中記錄了哪些困難的任務或召喚？（下列為一些可能的回答，答案後面是描述該事件之圖片的圖片編號。）
 - a. 建造方舟（62053；福音圖片集 102）
 - b. 摩西帶領以色列人出埃及（62100）
 - c. 李海對耶路撒冷人民預言（62517；福音圖片集 300）
 - d. 以斯帖來到亞哈隨魯王面前（福音圖片集 125）
 - e. 阿賓納代在挪亞王面前（62042；福音圖片集 308）
 - f. 拉曼人撒母耳在城牆上（62370；福音圖片集 314）
 - g. 第一次異象（62470；福音圖片集 403）
- 為什麼這些任務都是艱難的？你認為這些人為什麼會不顧惡劣的處境，甘心去履行他們的任務？

展示阿賓納代在挪亞王面前的圖片，並說明本課將討論阿賓納代的教導。鼓勵班員找出阿賓納代為了向人民傳道而情願犧牲生命的理由。

虔敬選擇最能切合班員需要的經文章節、問題及本課中其他部分的資料。討論如何將所選經文應用在日常生活中。鼓勵班員分享與經文原則有關的經驗。

1. 阿賓納代呼籲挪亞及其他的祭司們悔改，勸告他們要遵守誠命並教導贖罪。

討論摩賽亞書第 12～13 章。邀請班員朗讀選出的經文。如果你使用阿賓納代在挪亞王面前的圖片，則請在整堂課程中展示之。

- 阿賓納代首次向挪亞的人民傳道之後兩年，他回來告訴他們，由於他們不悔改，他們將受處罰並要受束縛（摩賽亞書 12：1-7）。他也說如果他們不悔改就會被毀滅（摩賽亞書 12：8）。人民對這信息的反應如何？（見摩賽亞書 12：9-16）你認為他們為什麼替挪亞辯護？
 - 在阿賓納代駁倒了祭司們的那些想「使他自相矛盾」的訊問後，有位祭司問了他關於某段經文的疑問（摩賽亞書 12：20-24；請一位班員朗讀這幾節經文）。那些祭司為什麼無法了解這段經文的意思？（見摩賽亞書 12：25-27。注意這段經文的意思將在本課稍後討論。）用我們的心去求了解是指什麼意思？為什麼用心研讀及教導福音很重要？（見教約 8：2-3）
 - 祭司宣稱他們教導的是摩西律法；阿賓納代則揭露這件事出了什麼問題？（見摩賽亞書 12：28-37）為什麼我們努力按照所教導的真理生活很重要？
 - 什麼事讓阿賓納代得以傳講他的信息？（見摩賽亞書 13：1-9。請指出主這樣做使阿賓納代能為耶穌基督的贖罪作見證。這說明了贖罪信息的重要。）
 - 阿賓納代為什麼向挪亞和他的祭司宣讀十誡？（見摩賽亞書 13：11）將誠命「寫在〔我們〕的心上」是指什麼意思？將誠命寫在我們的心上如何影響我們更努力去遵行誠命？
 - 阿賓納代因為挪亞和他的祭司們未遵守摩西律法，而呼籲他們悔改，並說：「救恩不單由律法而來」（摩賽亞書 13：28）。救恩是如何到來的？（見摩賽亞書 13：14，28，32-35；信條第 3 條。）
 - 摩西律法的目的是什麼？（見摩賽亞書 13：29-33。說明摩西律法的施行和教儀是未來事物的表徵和象徵。這些事是為了幫助人仰望基督而賜予的。）
- ### 2. 阿賓納代引用以賽亞的話，為贖罪作見證，並勸告挪亞的祭司們要教導人民：救贖是經由基督而來的。

閱讀並討論自摩賽亞書第 14～16 章中選出的經文。

- 阿賓納代引用先知以賽亞的話，作為他對耶穌基督的見證的一部分。從摩賽亞書第 14 章所引用的預言中，我們學到哪些關於救主的事情？（請班員輪流讀這一章裡的各節經文，找出此問題的答案。將他們的答案摘要寫在黑板上。下列為可能的答案。）
 - a. 救主為人柔和謙卑（摩賽亞書 14：2）。

- b. 許多人拒絕祂（摩賽亞書 14：3）。
 - c. 祂承擔我們的憂傷和悲哀（摩賽亞書 14：4）。
 - d. 祂將我們所有人的罪惡都放在自己身上（摩賽亞書 14：5-6，8，10-12）。
 - e. 祂甘願承受折磨和殺害（摩賽亞書 14：7-9）。
 - f. 祂沒有作過壞事（摩賽亞書 14：9）。
- 阿賓納代說救主「滿足公道的要求」（摩賽亞書 15：9）。公道要求的是什麼？（見阿爾瑪書 42：11，14）救主做了什麼事滿足了公道的要求？（見摩賽亞書 15：9；阿爾瑪書 42：12-13，15）
 - 阿賓納代談到耶穌基督的後裔或兒女（摩賽亞書 15：10；亦見摩賽亞書 14：10）。做耶穌基督的兒女是指什麼意思？（見摩賽亞書 15：11-14；亦見摩賽亞書 5：5-7。說明耶穌基督是救恩的根源。祂和那些接受祂福音的人之間存在著一層父與子的關係。當我們信賴祂，悔改我們的罪，並立約遵行祂的旨意和誠命時，就成了祂的後裔或兒女。）
 - 提醒班員，挪亞的某位祭司請阿賓納代解說以賽亞的話「那報佳音……這人的腳在山上何等佳美！」（摩賽亞書 12：20-24）。這些佳音是什麼？（見摩賽亞書 15：19-25；教約 76：40-42）那些來分享這些佳音的使者是誰？（見摩賽亞書 15：13-18。救主本人、先知及其他分享福音的人。）我們如何能將這些佳音帶給其他人？
 - 我們如果信賴基督、跟隨祂並接受祂的贖罪，死後將有什麼祝福？（見摩賽亞書 15：21-23；16：8-11）我們如果拒絕基督和祂的贖罪，則會發生什麼事？（見摩賽亞書 15：26-27；16：2-3，5，10-12）
 - 阿賓納代在結束講道時，規勸挪亞和他的祭司們做什麼事？（見摩賽亞書 16：13-15）我們如何將這忠告應用在自己的生活中？

3. 阿賓納代用性命印證他對救主的見證。

閱讀並討論自摩賽亞書第 17 章中選出的經文。

- 阿賓納代對挪亞王及其人民的任務是否達成？達成與否的原因何在？有誰因阿賓納代的教導而歸信？（見摩賽亞書 17：2-4；阿爾瑪書 5：11-12；亦見其他教學建議第四項。）
- 阿賓納代傳達完信息後，挪亞王及審判者決定如何處置他？（見摩賽亞書 17：1，7）阿賓納代本來可以如何避免被處死？（見摩賽亞書 17：8）他為什麼不願收回他所說過的話？（見摩賽亞書 17：9-10，20）儘管我們可能不須要為我們的信仰而死，但在哪些方面我們仍然可以效法阿賓納代的榜樣？

泰福·彭蓀會長說：「基督改變人，改變了的人能改造世界。因基督而改變的人將由基督領導，……由基督領導的人將……在基督裡效勞。他們必以主的意念為意念。（見約翰福音 5：30）他們永遠都作主所喜悅

的事。（見約翰福音 8：29）他們不僅願意為主而死，更重要的是他們願意為祂而活」（1989年10月，聖徒之聲，第2-3頁）。

結論

指出阿賓納代和阿爾瑪的作為能幫助我們明白贖罪的重要性。阿賓納代的生命受主所保護，因此能為贖罪作見證（摩賽亞書 13：1-9）。阿賓納代在分享此信息後，「他以死印證他的話的真實」（摩賽亞書 17：20）。阿爾瑪「把阿賓納代所說的話都寫了下來」（摩賽亞書 17：4）。然後他服從阿賓納代的命令，「教導……救贖是經由主基督……而來的」（摩賽亞書 16：15）。請鼓勵班員忠於他們的見證並分享贖罪的信息。

在聖靈的指引下，為本課所討論的真理作見證。

其他教學建議

以下資料可用來補充本課所建議的課程大綱。可採用其中一項或多項建議，作為課程的一部分。

1. 聖詩

與班員齊唱一首有關耶穌基督贖罪的聖詩，如「令我驚奇」（聖詩選輯，第 116 首）、「大愛與大智」（聖詩選輯，第 118 首），或讀出其歌詞。也可以播放一首和贖罪有關的聖詩。

2. 播放錄影帶

在你們討論阿賓納代對救主的見證及挪亞王和祂的祭司們的反應時，播放家人家庭晚會錄影帶（53736 268）「你們怎樣看待基督呢？」，長五分鐘的片段。

3. 「父與子」（摩賽亞書 15：2）

利用以下資料說明摩賽亞書 15：1-9 中阿賓納代的教導。

阿賓納代說耶穌是「父與子」時，他所教導的並不是指天父和耶穌基督是同一人。天父、耶穌基督及聖靈是三位個別且不同的人物（教約 130：22）。

古代先知談到神或主時，所指的往往是耶和華，即降世前的彌賽亞（摩賽亞書 13：33-34；14：6）。因此，阿賓納代所教導的「神要親自降臨人類兒女中間，且要救贖祂的人民」（摩賽亞書 15：1；亦見摩賽亞書 7：27-28），指的是耶穌基督。摩賽亞書 15：1-9 中阿賓納代所說的是耶穌在救恩方面所扮演的父親之角色及祂身為神之子的角色。

耶穌扮演父的角色包括（a）祂擔任「天地之父，從開始以來萬物的創造主」（摩賽亞書 3：8）的事工；（b）祂負起使命，作那些接受祂福音並跟隨祂的人的父親（摩賽亞書 5：7；15：10-13；以帖書 3：14）；（c）以及祂代表天父說話及行動的權柄，亦即所謂的「權柄的神授」。耶穌扮演神之子的角色包括（a）祂為世人的罪惡贖罪（摩賽亞書 15：6-9）及（b）祂擔任我們和天父之間的調節者與中保（摩爾門經雅各書 4：10-11；教約 45：3-5）。

阿賓納代說耶穌「因為肉身」而被稱為子，又「因為祂是由神的大能成胎的」而被稱為父（摩賽亞書15：2-3；亦見教約93：3-4）。阿賓納代說「子的旨意吞沒於父的旨意中」（摩賽亞書15：7），所指的是耶穌使祂的肉身從屬於祂的靈（摩賽亞書15：2-5；亦見尼腓三書1：14）。當耶穌讓祂的肉身從屬於祂的靈的時候，也就是讓祂的意願從屬了天父的意願（馬太福音26：39；教約19：16-19）。

4. 傳道事工意想不到的成效

說明阿賓納代死的時候或許不知道會有人相信他的教導。但是阿爾瑪的確因為阿賓納代的努力而歸信，他和他的後裔也對許多世代的尼腓人有著極大的影響。分享戈登·興格萊會長以下所說的故事：

「你不知道你可以成就多少善事；你無法預見你投入的努力所產生的成果。多年以前，曾任美國南部各州傳道部會長的十二使徒定額組成員查理·加里斯會長，曾告訴我這則故事。他說當年有位在〔美國〕南方傳教的傳教士在結束他的傳道事工時來找他卸免。這位傳道部會長問他，你的傳教成功嗎？

「他說，不。

「怎麼回事？

「因為我的工作毫無成果。我浪費自己的時間也浪費了我父親的錢。這段時間都白白糟蹋了。

「加里斯弟兄說，難道你沒帶任何人受洗嗎？

「他說，我在那裡兩年只帶了一個人受洗。那是田納西州鄉下地方一個十二歲的男孩。

「因此他懷著挫敗感返鄉了。加里斯弟兄說，我決定追蹤那個受洗的男孩。我要知道他後來的情況。……

「……追蹤了許多年。他擔任了主日學監督，後來又成為分會會長。結婚後，他搬出先前和父母同住的租來的小農場，掙得一塊自己的土地，並且有很好的收成。接著他擔任區會會長。賣掉田納西那塊土地後，搬到愛達荷州買下了蛇河邊的一座農場，在那裡發達起來。他的孩子長大了，出去傳教，返鄉。孩子們有了自己的孩子，也都出去傳教。

「加里斯弟兄接著說，我剛花了一星期的時間在愛達荷州查訪那個家庭中每位我所能找到的成員，並和他們談論他們傳道的種種。我發現，那位自認失敗的傳教士所促成的一名田納西州鄉下小男孩的洗禮，最後的結果卻是，讓超過1,100人加入了教會。

「親愛的弟兄姊妹們，你們在傳教時，永遠無法預言你的工作將來的成效」（*Teachings of Gordon B. Hinckley*[1997], 360-61.）。

第 19 課

「沒有人能解救他們，除了主」

摩賽亞書第 18 ~ 24 章

目標 鼓勵班員增強他們的決心，履行洗禮聖約並信賴主。

準備事項

1. 閱讀下列經文，並加以沉思、祈禱：
 - a. 摩賽亞書第 18 章。阿爾瑪教導洗禮聖約，且為一群人施洗，並在這群人中建立教會。
 - b. 摩賽亞書第 19 章。挪亞王背叛他的人民並被火燒死。挪亞的兒子林海成為國王。
 - c. 摩賽亞書第 20 ~ 22 章。林海的人民受拉曼人的束縛。他們在束縛中設法自我解救，後來悔改轉而依賴主。主最後將他們自束縛中解救出來。
 - d. 摩賽亞書第 23 ~ 24 章。阿爾瑪的人民被拉曼人俘虜，並由曾任挪亞祭司的艾繆倫統治。他們向主求助，主使他們的負擔減輕，將他們自束縛中解救出來。
2. 如果你要進行專心活動，請帶阿爾瑪在摩爾門水流為人施洗的圖片（62332；福音圖片集 309）到課堂上。你可以在課程中一直運用這張圖片。

課程發展建議

專心活動

適時採用下列活動或是你自創的活動來開始上課。

問班員：

- 哪些地方是你見過最美的？是什麼原因讓你覺得那些地方很美麗？

展示阿爾瑪在摩爾門水流為人施洗的圖片。

- 是什麼原因讓阿爾瑪的人民覺得這個地方很美？（請一位班員朗讀摩賽亞書 18：30。邀請一兩位班員分享一個對他們而言靈性意義重大的地方。）

說明本課將討論阿爾瑪的人民在「摩爾門地」所立的約。

經文討論及應用

虔敬選擇最能切合班員需要的經文章節、問題及本課中其他部分的資料。討論如何將所選經文應用在日常生活中。鼓勵班員分享與經文原則有關的經驗。

1. 阿爾瑪教導洗禮聖約並為許多人施洗。

閱讀並討論自摩賽亞書第 18 章中選出的經文。提醒班員挪亞王的一位祭司阿爾瑪相信阿賓納代的教導。他從挪亞的僕人那裡逃出來藏在荒野中，並在那裡「把阿賓納代所說的話都寫了下來」（摩賽亞書 17：2-4）。然後他「悔改了他的罪惡……開始教導阿賓納代的話」（摩賽亞書 18：1-3）。相信阿爾瑪的人都到一個叫摩爾門的地方去聆聽他的教導（摩賽亞書 18：4-6）。

- 阿爾瑪在「摩爾門地」教導些什麼？（見摩賽亞書 18：7）阿爾瑪教導過的人民有什麼願望？（見摩賽亞書 18：8）「進入神的羊圈，被稱為祂的人民」是指什麼意思？（見摩賽亞書 18：16-17；亦見希伯來書 8：10；阿爾瑪書 5：60）
- 那些身為「神的羊圈」的成員願意做什麼事？（請班員閱讀摩賽亞書 18：8-9 找出此問題的答案。將他們的答案摘要寫在黑板上。然後討論以下所提示的答案。）
 - a. 「承擔彼此的重擔」（摩賽亞書 18：8）。我們如何能「承擔彼此的重擔」？承擔彼此的重擔如何使那些重擔減輕？你曾因他人承擔你的重擔而蒙受過什麼祝福？
 - b. 「與哀者同哀」（摩賽亞書 18：9）。「與哀者同哀」為什麼是有幫助的？
 - c. 「安慰需要安慰的人」（摩賽亞書 18：9）。我們如何能適時安慰他人？
 - d. 「作神的證人」（摩賽亞書 18：9）。「願意隨時隨地，在所有的事上作神的證人」是指什麼意思？（摩賽亞書 18：9）。
- 阿爾瑪向人民傳道後，又邀請他們做什麼？（見摩賽亞書 18：10。他邀請他們受洗並與主立約。）什麼是約？

約瑟·斐亭·斯密會長教導：「聖約就是至少兩方成立的一種合約及協議。在福音聖約這個情形天上的一方是主，地上的一方是人。在這聖約中，人允諾遵守誡命，於是主應許酬賞他們」（1970年10月，總會教友大會演講詞，第99頁）。

- 墨林·羅慕義會長提到摩賽亞書 18：8-13 說：「沒有其他解釋，比阿爾瑪所說的洗禮之約更好」（1976年2月，聖徒之聲，第75頁）。根據摩賽亞書 18：8-13，我們洗禮時立約要做些什麼事情？（亦見摩羅乃書 6：2-3；教約 20：37）我們若受洗並遵守洗禮聖約，主應許會做什麼？（見摩賽亞書 18：10，12-13；亦見尼腓二書 31：17）
- 人們對阿爾瑪的洗禮邀請有什麼反應？（見摩賽亞書 18：11。如果你要使用阿爾瑪為人洗的圖片，現在就展示出來。）我們能做那些事來幫助他人獲得這極大的喜悅？（你可以鼓勵班員想出他們可以分享福音的對象。）
- 那些人受洗後，阿爾瑪命令他們將「他們的心在合一和彼此相愛中交織在一起」（摩賽亞書 18：21）。要服從這項誡命，我們在家中及支會或分會中該怎麼做？（見摩賽亞書 18：19-21）

2. 挪亞王背叛他的人民並被火燒死。

閱讀並討論自摩賽亞書第 19 章中選出的經文。說明挪亞王的人民中有些人開始反抗他（摩賽亞書 19：2-3）。挪亞王快被其中一位名為基甸的人殺死前，看到拉曼人的大軍正朝他們攻過來。（摩賽亞書 19：4-6）

- 挪亞王看到攻過來的拉曼人時做了什麼事？（摩賽亞書 19：7）挪亞最關心的是誰？（摩賽亞書 19：8）相較於今日，有哪些人也像挪亞一樣企圖將我們帶離開主和祂的先知？
- 阿賓納代對挪亞王的死作了什麼預言？（見摩賽亞書 12：3）這項預言如何應驗？（見摩賽亞書 19：18-20。指出如摩賽亞書 11：29 所示的，人民曾一度眼睛糊塗看不見挪亞王的邪惡，然而在最後人民則視他的生命價值像「熔爐中的衣服」一樣。）

3. 林海的人民受磨練，最後終於蒙主解救

閱讀並討論自摩賽亞書第 20～22 章中選出的經文（注意這幾章的內容包含艾蒙及其兄弟找尋林海的人民，如同第 17 課所討論的）。說明挪亞被殺後，他的兒子林海成為國王。林海起誓說他和他人民願向拉曼人的國王進貢他們一切所有的半數，用以換取拉曼人不殺害他們（摩賽亞書 19：25-26）。

- 經過兩年的和平，拉曼人向尼腓人興起戰爭（摩賽亞書 20：7-10）。拉曼人為什麼企圖消滅林海的人民？（見摩賽亞書 20：1-6）
- 拉曼人得知錯怪林海的人民後，就和平地回到自己的土地上（摩賽亞書 20：17-26）。然而，「許多天後，拉曼人對尼腓人的怒氣又被激起」（摩賽亞書 21：2）。拉曼人在未違背他們國王不殺害尼腓人的誓言之情形下，對尼腓人做了什麼事？（見摩賽亞書 21：3）
- 林海的人民所受的束縛如何應驗阿賓納代的預言？（請班員比較摩賽亞書 21：3-5，14-15 與摩賽亞書 11：20-25 和 12：2，4-5。）林海的人民為什麼受束縛？（見摩賽亞書 7：25-32；20：21。他們反對阿賓納代的教導，也不理會他對他們罪惡的後果之警告。）為什麼記住罪惡必帶來後果很重要？
- 在三次攻擊拉曼人的戰役中失敗後，林海的人民終於怎麼做？（見摩賽亞書 21：13-14）為什麼主遲於回答他們的呼求？（見摩賽亞書 21：15；亦見教約 101：1-9）雖然主沒有立即解救他們，但還是為他們做了什麼事？（見摩賽亞書 21：15-16）為什麼主有時會使我們「漸漸在這地昌盛」？
- 林海的人民如何逃離拉曼人？（見摩賽亞書 22：3-12）他們受到柴雷罕拉的人民什麼樣的接待？（見摩賽亞書 22：13-14）

4. 主將阿爾瑪的人民自束縛中解救出來。

閱讀並討論自摩賽亞書第23～24章中選出的經文。幫助班員明白，對於三次企圖自行解救後才轉而向主求助的林海人民，以及完全向主求助的阿爾瑪人民，主祝福這兩者之間的方式有何不同。

- 阿爾瑪和他的人民在摩爾門地時，挪亞王「派軍隊消滅他們」（摩賽亞書18：33）。主警告阿爾瑪的人民並加強他們，使他們能逃走（摩賽亞書18：34-35；23：1-5）。這和林海人民的經歷有什麼不同？（見摩賽亞書19：6。注意在拉曼人第一次攻擊這些人民時，那時挪亞是他們的國王，人民並未接獲警告。）
- 阿爾瑪對人民要求他做國王有什麼反應？（見摩賽亞書23：6-7）阿爾瑪對於「自以為高人一等〔的心態〕」所帶來的危險有什麼看法？（見摩賽亞書23：8-14）我們能從阿爾瑪和他的人民那裡學到什麼，可以幫助我們避免犯這種錯誤？（見摩賽亞書23：15）
- 阿爾瑪的人民在他的領導下過著正義的生活並繁榮起來（摩賽亞書23：15-20）。雖然如此，主卻讓他們受挪亞王的一位祭司艾繆倫束縛（摩賽亞書23：23-39）。阿爾瑪人民的束縛如何應驗阿賓納代的預言？（見摩賽亞書12：2，4-5）我們錯誤的決定所產生的後果，可能會以那些方式在經過一段時間後才發生，即使我們的罪都已獲得了寬恕？

馬文·艾希頓長老說：「我們有自由選擇生活的方式並不代表也有自由免於個人行為的後果。神愛我們是永恆不變也不會減少的，但祂不能使我們免於錯誤選擇導致的痛苦後果」（1991年1月，聖徒之聲，第18頁）。

指出主雖然不能使阿爾瑪的人民免於為他們過去罪惡的後果受苦，卻在他們遭受困難時安慰並加強他們。本課其餘的部分將討論祂如何將他們自束縛中解救出來。

- 摩爾門提到阿爾瑪人民的說：「主認為該懲戒祂的人民了」（摩賽亞書23：21）。主為什麼要磨鍊祂的人民？（見摩賽亞書23：21；教約95：1-2）主在磨鍊我們時，我們該如何反應？（見摩賽亞書23：22）
- 聽到艾繆倫下令不可祈禱否則處死的威脅後，阿爾瑪的人民怎麼做？（見摩賽亞書24：10-12）主如何回答他們靜默的祈禱？（見摩賽亞書24：13-16）這如何幫助他們履行他們在摩爾門水流所立的約，為主「作見證」？（見摩賽亞書24：14）
- 當我們「愉快且耐心地順服主所有的旨意」時，我們的擔子為何會減輕？（見摩賽亞書24：15）主曾以哪些方法加強你，幫助你「輕易地挑起〔你〕的重擔」？這一點如何幫助你為神作證人？
- 為什麼主給那些在束縛之中的阿爾瑪人民的祝福，比給林海人民更快速且更豐盛？（比較摩賽亞書21：5-15與摩賽亞書23：26-27；24：10-16）？這一點如何適用於我們的生活？

- 阿爾瑪的人民和林海的人民在主解救他們之前，都受困於邪惡的統治者。阿爾瑪發覺在挪亞王的時代，人民也是「受罪惡枷鎖的束縛」（摩賽亞書 23：12）。罪惡為何是一種束縛？我們能從林海人民和阿爾瑪人民身上學到哪些關於從罪的束縛中獲得解救的事情？（見摩賽亞書 7：33；21：14；23：23；29：18-20；亦見教約 84：49-51。唯有主能將我們自罪的束縛中解救出來。我們必須藉著悔改、信心、謙卑及持久的服從向祂求助。）

結論

簡要複習主在洗禮聖約中的應許（摩賽亞書 18：10，13）。指出經由主所應許的祝福，我們應不難遵守聖約去「事奉祂、遵守祂的誠命」（摩賽亞書 18：10）。強調我們接受洗禮的教儀，持續悔改、對耶穌基督有信心、謙卑及服從，就可以自罪的束縛中得到解救，進而走上永生的道路（尼腓二書 31：17-20）。

在聖靈的指引下，為本課所討論的真理作見證。

其他教學建議

以下資料可用來補充本課所建議的課程大綱。可採用其中一項或多項建議，作為課程的一部分。

1. 「阿爾瑪……就和希蘭一同埋入水中」（摩賽亞書 18：14）

利用以下這段話說明阿爾瑪如何擁有施洗的權柄，並指出阿爾瑪在為希蘭施洗時並未替自己施洗：

約瑟·斐亭·斯密會長教導：「阿爾瑪在阿賓納代來到之前已受過洗並持有聖職，但他在邪惡的挪亞王的統治下，與其他的祭司們相處在一起，而當他為希蘭施洗時，他覺得他需要潔淨他自己，所以他就把自己埋入水中，作為一項完全悔改的表徵」（救恩的教義，第二卷，第 313 頁）。

2. 謙卑事主

- 阿爾瑪開始為人民施洗前，曾祈禱：「主啊，請將您的靈傾注於您的僕人，使他能以聖潔的心做這事工」（摩賽亞書 18：12）。如果我們以這種精神事奉主，會如何蒙受祝福？

3. 「守安息日，並保持這日神聖」（摩賽亞書 18：23）

- 守安息日為什麼很重要？（見摩賽亞書 18：23，25）你守安息日為聖時，曾蒙受了什麼樣的祝福？你會做哪些事來保持這一天的神聖？

4. 幫助有需要的人

- 關於分給有需要的人，阿爾瑪教導了哪些原則？（見摩賽亞書 18：27-29）為什麼在屬靈和屬世方面都要能分給他人是件很重要的事？慷慨地施與及感恩地接受會得到什麼祝福？

「我的靈魂不再痛苦」

第 20 課

摩賽亞書第 25 ~ 28 章；阿爾瑪書第 36 章

目標 鼓勵班員繼續運用悔改的原則、真正歸信並分享福音。

準備事項

1. 閱讀下列經文，並加以沉思、祈禱：
 - a. 摩賽亞書第 25 章。林海的人民、阿爾瑪的人民與摩賽亞的人民在柴雷罕拉地聚集。林海和他的人民受洗。摩賽亞王授權阿爾瑪在柴雷罕拉地全境建立神的教會。
 - b. 摩賽亞書第 26 章；27：1-7。很多教友被不信者帶進罪惡之中。主告訴阿爾瑪，那些悔改的將得寬恕，但是那些不悔改的則不得接納為教友。摩賽亞發出公告，禁止相信者與不信者之間互相迫害。
 - c. 摩賽亞書 27：8-31；阿爾瑪書 36：6-23。小阿爾瑪和摩賽亞的四個兒子企圖破壞神的教會。為了回答他們父親及其他教友的禱告，一位天使向他們顯現，於是小阿爾瑪和摩賽亞的兒子們歸信了。小阿爾瑪為他的歸信作見證。
 - d. 摩賽亞書 27：32-28：20；阿爾瑪書 36：24。小阿爾瑪和摩賽亞的兒子致力宣揚福音。
2. 請一位班員事先準備簡單地敘述導致小阿爾瑪和摩賽亞的兒子們歸信的事件（摩賽亞書 27：8-24）。
3. 如果能取得小阿爾瑪歸信的圖片（福音圖片集 321），請備妥在課程中使用。

課程發展建議

專心活動

適時採用下列活動或是你自創的活動來開始上課。

問班員：

- 你們有多少人是歸信者？

指出我們通常以歸信者一詞來表示年滿八歲以上受洗加入教會的人。然而，就另一個意義而言，我們每一個人都應該成為歸信者。不論是在何時受洗，我們每個人都必須獲得自己對耶穌基督福音的見證。對一些人來說，這種歸信是突然且戲劇化的；但是對大部分人來說，則是微妙而和緩的過程。有些人的歸信很容易，其他的人則必須艱苦奮鬥才能培養這種見證與決心。（注意在第 22 課對歸信的過程有更進一步的探討。）

本課討論的五位年輕人雖然他們的父親都是堅強且忠信的教會領袖，但是他們仍然必須親自體驗對耶穌基督福音的歸信過程。

經文討論及應用

虔敬選擇最能切合班員需要的經文章節、問題及本課中其他部分的資料。討論歸信耶穌基督福音的重要性，並鼓勵班員分享與所討論的經文原則有關的經驗。

1. 林海和阿爾瑪的人民加入在柴雷罕拉地的摩賽亞的人民。

討論摩賽亞書第 25 章。邀請班員朗讀選出的經文。說明林海的人民和阿爾瑪的人民加入柴雷罕拉的摩賽亞王的人民（摩賽亞書 22：11-14；24：20，23-25）。幫助班員了解在柴雷罕拉摩賽亞王統治下，此時已結合了四個族群：

- 林海的人民：他們是曾倪夫及其他從柴雷罕拉返回尼腓地的人民的後裔。
- 阿爾瑪的人民：他們是在挪亞王統治時由曾倪夫的後裔族群分裂出來的。
- 尼腓人：他們是留在柴雷罕拉的人。
- 繆萊克人：他們是柴雷罕拉的原有居民。

說明所有這些人現在都自稱尼腓人（摩賽亞書 25：12-13）。

- 摩賽亞集合柴雷罕拉林海的人民，為他們宣讀林海人民和阿爾瑪人民的紀錄（摩賽亞書 25：5-6）。柴雷罕拉的人民對這些紀錄有什麼反應？（見摩賽亞書 25：7-11）他們的反應如何顯出他們的仁愛？
- 從研讀林海和阿爾瑪人民的記事中，你獲得什麼益處？
- 摩賽亞讀完紀錄後，邀請阿爾瑪說一些話（摩賽亞書 25：14）。阿爾瑪說了什麼？（見摩賽亞書 25：15-16）要人民記住是誰解救他們脫離束縛為什麼很重要？阿爾瑪的教導對林海及其人民有什麼影響？（見摩賽亞書 25：17-18）
- 摩賽亞授權阿爾瑪「在柴雷罕拉全地建立教會」（摩賽亞書 25：19-20）。人民集合分成不同的聚會團體後，如何還能保持「一個教會」？（見摩賽亞書 25：21-24）在我們面臨使這個世界性的教會保持為「一個教會」的挑戰時，他們的榜樣如何幫助我們？

2. 很多教友被不信者帶進罪惡中。

閱讀並討論自摩賽亞書第 26 章；27：1-7 中選出的經文。

- 為什麼在「新生的一代」中，有許多人不願加入教會？（見摩賽亞書 26：1-4）老一輩的人能如何幫助年輕人獲得對耶穌基督及其福音的見證？老一輩的人能如何幫助年輕人感受神的愛，並了解他們和祂之間的關係？
- 不信者將許多教友帶進罪惡中。阿爾瑪對犯了罪的教友有什麼責任？（見摩賽亞書 26：6-8）主賦予今日教會領袖什麼責任來幫助犯了嚴重罪行的教友？

- 摩賽亞不願審判犯罪的人時，阿爾瑪向誰請教？（見摩賽亞書 26：10-14）你在禱告中向神求助時，曾經如何蒙得關於本身職責方面的指引？
- 主告訴阿爾瑪如何處置犯罪的人？（見摩賽亞書 26：29-30，32）為什麼認罪是悔改的重要步驟？為什麼「寬恕彼此的過錯」很重要？（摩賽亞書 26：31）你曾因寬恕某人或得到某人寬恕而蒙受什麼樣的祝福？
- 雖然教會「又開始享有和平」，教友還是經常受到不信者的迫害（摩賽亞書 26：37-38；27：1）。聽到教友抱怨這種迫害時，摩賽亞王怎麼做？（見摩賽亞書 27：1-5）今日的教友可能會受到哪些方式的迫害？我們可以用哪些積極的方式處理迫害事件？

3. 小阿爾瑪和摩賽亞的兒子得天使造訪。

閱讀並討論自摩賽亞書 27：8-31；阿爾瑪書 36：6-23 中選出的經文。說明即使在摩賽亞發出禁止迫害的公告之後，還是有不信者繼續企圖破壞教會。這些不信者包括摩賽亞的四個兒子和阿爾瑪的一個兒子（摩賽亞書 27：8-9）。

請指定的班員簡述導致小阿爾瑪和摩賽亞的兒子歸信的事件（摩賽亞書 27：8-24）。如果你要使用小阿爾瑪的圖片，請現在就展示出來。

- 主為什麼要派遣天使向小阿爾瑪及其同伴說話？（見摩賽亞書 27：14）當所愛的人偏離福音時，我們的祈禱會有什麼幫助？

傑佛瑞·賀倫在擔任教會教育委員時說過：「對人類心靈而言，恐怕沒有任何痛苦能和父親或母親為孩子的靈魂憂慮相比。……〔但是〕父母千萬不能放棄希望、關心或信任。當然，他們也不能放棄禱告。有時禱告可能是唯一可行之道——卻也是最有效的」（Alma, Son of Alma, *Ensign*, Mar. 1977, 80-81.）。

- 當正義的人為了所愛之人的迷失向主祈禱時，主會以哪些方法施助作為回應？（幫助班員了解主不會總是以對待阿爾瑪那樣的方式派來天使，但是祂會用其他無數種方法施助。祂可能會差來一位感受敏銳的領袖或朋友、用心奉獻的家庭教導教師或探訪教師，或是一場靈感的訓誡，來影響我們求神施助的對象。）你曾看過祈禱的力量如何在看似無可藥救的情況下發揮效用？
- 天使對小阿爾瑪說什麼？（見摩賽亞書 27：13-17）天使離開後，小阿爾瑪發生了什麼事？（見摩賽亞書 27：18-19）當阿爾瑪聽到他兒子遇見天使的經過後，有什麼反應？（見摩賽亞書 27：20）他為什麼很快樂？

說明在歸信多年後，阿爾瑪將自己的歸信經歷告訴兒子希拉曼（阿爾瑪書 36：6-24）。利用摩賽亞書第 27 章及阿爾瑪書第 36 章中的記載，幫助班員對照阿爾瑪被寬恕之前和之後的感受（可考慮請一些班員看摩賽亞書第 27

章的記事，其餘的人看阿爾瑪書第36章的記事)。你可以將討論的摘要做成如下的圖表：

之前	之後
肉慾和墜落的，將被丟棄（摩賽亞書 27：25-27；阿爾瑪書 36：11）	被主救贖，從聖靈而生（摩賽亞書 27：24-25；阿爾瑪書 36：23）
經歷了許多苦難（摩賽亞書 27：28）	從永恆的燃燒中搶救出來（摩賽亞書 27：28）
在苦膽和罪惡的束縛中（摩賽亞書 27：29）	從苦膽和罪惡的束縛中獲得救贖（摩賽亞書 27：29）
身處最黑暗的深淵（摩賽亞書 27：29）	目睹神的奇妙之光（摩賽亞書 27：29）
為永恆的折磨所苦（摩賽亞書 27：29）	靈魂不再痛苦（摩賽亞書 27：29）
因記起自己的許多罪過而備受折磨（阿爾瑪書 36：17）	不再受罪的記憶折磨了（阿爾瑪書 36：19）
感受劇烈且極度的痛苦（阿爾瑪書 36：20-21）	感受強烈、甜美的喜悅（阿爾瑪書 36：20-21）
一想到要來到神的面前，靈魂就深為難以形容的恐懼所苦（阿爾瑪書 36：14-15）	靈魂渴望到神面前（阿爾瑪書 36：22）

- 是什麼將阿爾瑪自痛苦中解救出來？（見阿爾瑪書 36：17-18）
- 阿爾瑪歸信的經歷與我們的經歷有何相似之處？（見以下引文找出可能的答案）

布司·麥康基長老說：「阿爾瑪是一種典型的例子。罪惡的恐懼將他吞沒，這滋味應該讓國度中每一位任性的教友嚐嚐；這樣他們自然會悔改，就像我們這位尼腓人朋友一樣」（*A New Witness for the Articles of Faith*[1985], 229.）。

4. 阿爾瑪和摩賽亞的兒子致力宣揚福音。

閱讀並討論自摩賽亞書 27：32-28：20；阿爾瑪書 36：24 選出的經文。

- 小阿爾瑪和摩賽亞的兒子在歸信後做了什麼事？（見摩賽亞書 27：32-37）這如何顯示他們是真正的歸信了？我們的行為如何反映我們真誠且徹底的歸信？
- 為什麼摩賽亞的兒子及其同伴要到拉曼人中宣揚福音？（見摩賽亞書 28：1-3 及以下引文）由於摩賽亞王兒子們的努力傳道，主賜予摩賽亞王什麼應許？（見摩賽亞書 28：6-7）

多馬·貝利長老說：「隨著歸信而來的，就是分享的欲望。這種欲望並不是出於責任感，而是出於真誠的愛及對已接受的事物的感謝，雖然這種分享的責任落在聖職上。當我們在生命裡獲得這顆「重價珠子」時，我們不能只從各自欣賞中而感到滿足，我們一定要分享」（1984年7月，聖徒之聲，第107頁）。

- 我們歸信之後該如何堅定決心去分享福音？

結論

說明我們每個人都必須去體驗自己的歸信歷程。雖然比起阿爾瑪和摩賽亞的兒子的歸信經歷，我們的可能較微妙而和緩，但結果是一樣的。

閱讀摩賽亞書 27：29。強調藉著悔改及耶穌基督的贖罪，我們能獲得饒恕，我們的靈魂「不再痛苦」。然後我們便能成爲主手中的工具，造福他人的生活。

在聖靈的指引下，爲本課所討論的真理作見證。

其他教學建議

以下資料可用來補充本課所建議的課程大綱。可採用其中一項或多項建議，作爲課程的一部分。

「他們用諂媚的話欺騙」（摩賽亞書 26：6）

- 爲什麼小阿爾瑪和摩賽亞的兒子以及其他的不信者能將教友帶進罪惡中？（見摩賽亞書 26：6；27：8-9）諂媚的話會如何欺騙我們，使我們走錯路？對於那些我們容許能影響我們的人要小心謹慎，爲什麼很重要？（見以下引文）對耶穌基督的信心這項基礎如何能幫助我們避免受到不信者諂媚話語的影響？

泰福·彭蓀長老說：「爲博得世人的讚賞，我們喜歡受到世人所敬仰之人的禮遇。但其中存在著真正的危險，因爲通常爲了得到這種禮遇，我們必須結合並奉行讓某些人躋身顯赫地位的邪惡勢力及策略。……我們今日正爲世上顯赫人士諂媚的話所困擾」（in Conference Report, Oct. 1964, 57; or *Improvement Era*, Dec. 1964, 1067.）。

「阿爾瑪…… 秉公審判」

第 21 課

摩賽亞書第 29 章；阿爾瑪書第 1～4 章

目標 幫助班員了解有關統治權方面的正義原則並避免祭司權術及驕傲。

準備事項 閱讀下列經文，並加以沉思、祈禱：

- 摩賽亞書第 29 章。摩賽亞教導有關建立良好政體的原則，並警告他的人民擁立國王的危險。人民採納他的警告，派任法官擔任他們的政治領袖，並由小阿爾瑪擔任首席法官。
- 阿爾瑪書第 1 章。小阿爾瑪擔任首席法官及大祭司。他與人民間的祭司權術相對抗。
- 阿爾瑪書第 2～3 章。愛姆立沙企圖為王，但遭受輿論反對。他和他的跟隨者投靠拉曼人，並在額上做紅色記號，他們與相信神的尼腓人作戰。
- 阿爾瑪書第 4 章。教會順利繁榮但人民卻開始驕傲起來。阿爾瑪辭去法官的審判席位，獻身傳道事工。

課程發展建議

專心活動 適時採用下列活動或是你自創的活動來開始上課。

請將以下的字句列在黑板上：君主政體、共和政體、民主政體、神權政體。

- 這些字詞的意思是什麼？（適時採用以下的定義幫助班員了解。）

君主政體：由一人（如：國王）單獨統治

共和政體：由一群選舉所產生的代表統治

民主政體：由人民管理，取決於大多數人的意見

神權政體：由神啓示先知來統治

- 摩賽亞統治下的尼腓人擁有什麼形態的政府？

說明摩賽亞擔任國王及先知多年，藉著來自神的啓示領導人民。在摩賽亞王統治後，小阿爾瑪獲派擔任尼腓人的首席法官，於是開始一種新的政府形態及一段稱為「法官統治」的時期。根據經文記載，「阿爾瑪遵行主的道，遵守祂的誠命，秉公審判」（摩賽亞書 29：43）。本課說明如何組織法官體制以施行正義的領導，並描述阿爾瑪在擔任治理人民的首席法官與主領大祭司時所面對的一些挑戰。

虔敬選擇最能切合班員需要的經文章節、問題及本課中其他部份的資料。討論如何將所選的經文應用在日常生活中。鼓勵班員分享與這些經文原則有關的經驗。

1. 摩賽亞教導建立良好政體的原則。

討論摩賽亞書第29章。邀請班員朗讀選出的經文。說明由於摩賽亞王的所有的兒子都拒絕繼承他的王位，因此摩賽亞以書面的方式對人民宣佈，他提出一種政府體系，以便在他去世後取代國王的統治。

- 關於擁立國王，摩賽亞給他的人民什麼忠告？（見摩賽亞書29：13，16）摩賽亞舉了哪兩種人作為例子來描述不同類型之國王？（見摩賽亞書29：13，18。你可以簡短複習這兩種國王對人民的影響。）摩賽亞如何形容由邪惡的領袖統治的後果？（見摩賽亞書29：16-18，21-23）
- 摩賽亞建議人民制定法官體系以取代國王統治。摩賽亞說這些法官應具備什麼特質？（見摩賽亞書29：11；亦見教約98：10）為什麼這些特質對今日領袖而言也很重要？
- 人民將依照什麼樣的法律基礎接受審判？（見摩賽亞書29：11；亦見摩賽亞書29：12-14）人民若遵行以正義原則為基礎的法律時，能享有什麼祝福？
- 摩賽亞提議用什麼方式限制邪惡的個人或團體所能獲取的權力？（見摩賽亞書29：24-26，28-29。他提議所有事都依人民的公意而行，派定法官且要法官對人民負責，並有上訴體系對付不按照法律審判的法官。）
- 摩賽亞說若大多數人民選擇邪惡時，會發生什麼事情？（見摩賽亞書29：27）我們有哪些方法可以幫助他人了解並選擇正義？

2. 小阿爾瑪擔任首席法官與祭司權術對抗。

閱讀並討論自阿爾瑪書第1章選出的經文。說明人民聽從摩賽亞的忠告，在全地派定法官，由小阿爾瑪擔任首席法官。

- 法官統治的第一年，一名稱為尼賀的人被帶到阿爾瑪面前接受審判（阿爾瑪書1：1-2，15）。尼賀教導了人民什麼事情？（見阿爾瑪書1：3-4）他的教導有什麼影響？（見阿爾瑪書1：5-6）你認為尼賀的教導為什麼吸引這麼多人民的認同？在這個時代，你會聽過哪些相同的教導？
- 尼賀在向人民宣講時，遇見了在教會裡擔任教師的教友基甸（阿爾瑪書1：7-8；你可以提醒班員基甸在林海王時是一位忠信的隊長）。基甸對尼賀的錯誤教導有何反應？（見阿爾瑪書1：7）知道神的話並為神的話作見證如何幫助我們抵抗錯誤的教義？

- 尼賀對基甸發怒，並用劍將他殺死（阿爾瑪書 1：9）。當人民將他帶到阿爾瑪面前時，阿爾瑪判他犯下哪兩樣罪行？（見阿爾瑪書 1：10-13。祭司權術及謀殺。）什麼是祭司權術？（見阿爾瑪書 1：16；亦見尼腓二書 26：29）對於祭司權術，阿爾瑪提出什麼警告？（見阿爾瑪書 1：12）在這個時代你曾看到哪些祭司權術的跡象？
- 雖然尼賀因其罪行被處死，祭司權術及其他邪惡的事卻繼續在這地上蔓延開來（阿爾瑪書 1：15-16）。屬於教會的人們和不屬於教會的人們之間發生了什麼事情？（見阿爾瑪書 1：19-22）我們該如何對待不認同我們信仰的人？（見教約 38：41）
- 這樣的爭執如何使教會的一些教友受到影響？（見阿爾瑪書 1：23-24）我們可以從那些持守在神的教會的人身上學到什麼？（見阿爾瑪書 1：25）我們要如何「穩固不移」地遵守神的誠命？

阿爾瑪書 1：26-30 形容教會的人民有一段和平與繁榮的時期。你可以朗讀這幾節經文，然後討論以下的一些問題。

- 祭司如何看待他們所教導的人？（見阿爾瑪書 1：26）為什麼這種態度在我們教導他人的時候很重要？你曾如何因教師的謙卑教導而蒙受祝福？
- 阿爾瑪如何形容教友以何種方式對待那些有需要的人？（見阿爾瑪書 1：27）效法他們的榜樣如何能為我們的生活帶來平安？

3. 愛姆立沙企圖為王，但遭人民公意拒絕。

閱讀並討論自阿爾瑪書第 2～3 章中選出的經文。

- 在法官統治的第五年，一個名叫愛姆立沙的狡猾的人，集合了許多想立他為全地之王的跟隨者（阿爾瑪書 2：1-2）。愛姆立沙為什麼想當國王？（見阿爾瑪書 2：4）當大多數人民投票反對他時，他做了什麼事？（見阿爾瑪書 2：7-10）
- 尼腓人與愛姆立沙人之間的第一場戰役結果如何？（見阿爾瑪書 2：16-19）阿爾瑪派探子跟蹤愛姆立沙人的餘黨，結果探子看到什麼？（見阿爾瑪書 2：23-25）尼腓人雖然人數較少，為什麼能擊敗愛姆立沙人與拉曼人的聯合大軍？（見阿爾瑪書 2：27-28）
- 愛姆立沙人如何讓自己有別於尼腓人？（見阿爾瑪書 3：4，13）這些記號如何應驗了一則預言？（見阿爾瑪書 3：14-19）「〔明白〕他們給自己招來詛罰」為什麼對我們很重要？（阿爾瑪書 3：19）

4. 教會順利繁榮但人民卻開始驕傲起來。阿爾瑪辭去審判席位獻身傳道事工。

閱讀並討論自阿爾瑪書第 4 章中選出的經文。

- 尼腓人雖然在對抗愛姆立沙人與拉曼人的戰爭中獲勝，然而許多人在戰爭中死去，存活下來的人則面對著牲口和穀物的極大損失（阿爾瑪書4：1-2）。這些不幸產生哪些結果？（見阿爾瑪書4：3-5）我們的不幸如何可以使我們覺醒，記起我們的職責？
- 教友從非常正義轉向驕傲和虛榮，花了多少時間？（見阿爾瑪書4：5-6。一年。）你認為繁榮順利的人為什麼往往難以避免驕傲與虛榮？我們如何避免犯這些罪？
- 驕傲如何影響教會的人民對待教會內外其他人的方式？（見阿爾瑪書4：8-12）這會如何影響非教友對教會的觀感？（見阿爾瑪書4：10）教友的榜樣為什麼對教會的傳道事工很重要？你是否曾看過有人因教友的榜樣而受良好的影響？
- 對於人民不斷加增的驕傲和邪惡，阿爾瑪做何反應？（見阿爾瑪書4：15-18）他為何這樣做？（見阿爾瑪書4：19）宣講神的話如何能「喚醒〔人民〕記起自己的職責」？宣講神的話如何能「抑制」驕傲、詭詐和紛爭？
- 「用純正的見證來壓制他們」一句提示阿爾瑪用什麼權柄來教導？（阿爾瑪書4：19）你的生活曾因聽到他人對福音的見證而有過什麼樣的改變？當今世上有哪些問題可以藉著宣講福音及遵行福音而解決？

結論

邀請班員沉思阿爾瑪面對的挑戰與我們今日遭遇的問題有何相似之處，以及解決這些問題的方式又有哪些是類似的。

說明在未來幾週，班員將研讀阿爾瑪在擔任人民的大祭司時，對於他所面對的其他挑戰做出的反應。鼓勵班員觀察阿爾瑪如何以宣講神的話來處理他所面對的每一種情況。

在聖靈的指引下，為本課所討論的真理作見證。

「你們在容貌上 是否蒙得了祂的形像？」

阿爾瑪書第5～7章

目標 幫助班員明白經歷內心的改變並繼續處於歸信狀態的意義。

準備事項

1. 閱讀下列經文，並加以沉思、祈禱：
 - a. 阿爾瑪書第5章。阿爾瑪勸告柴雷罕拉的教友，在生活中做好準備以經驗心中「巨大的改變」。
 - b. 阿爾瑪書第6章。柴雷罕拉有許多人謙抑自己並悔改他們的罪。阿爾瑪和人民在柴雷罕拉建立了教會的秩序。
 - c. 阿爾瑪書第7章。阿爾瑪在基甸山谷為耶穌基督作見證。他鼓勵人民繼續跟隨救主。
2. 補充閱讀：「慎防驕傲」（泰福·彭蓀，1989年7月，聖徒之聲，第3-5頁）。

課程發展建議

專心活動

適時採用下列活動或是你自創的活動來開始上課。

在黑板上畫兩顆大的心。說明心通常用來象徵我們的願望和情感。在其中一顆心的上方寫上驕傲。

- 驕傲的人把心放在什麼東西上？（讓兩位班員朗讀阿爾瑪書4：8及阿爾瑪書5：53。）哪些是「世俗無益的事物」的例子？（在上方寫有驕傲的那顆心裡面寫上班員的回答。）

在第二顆心的上方寫上謙卑。

- 謙卑的人有什麼願望？（在上方寫有謙卑的那顆心裡面寫上班員的回答。）

說明當我們在神前謙抑自己的時候，就是準備好要「從神而生」並在「心〔中〕體驗……巨大的改變」（阿爾瑪書5：14）。本課討論在哪些情況下主能改變我們的心。

經文討論及應用

虔敬選擇最能切合班員需要的經文章節、問題及本課中其他部份的資料。討論如何將所選的經文應用在日常生活中。鼓勵班員分享與這些經文原則有關的經驗。

1. 阿爾瑪教導人民如何經驗心中「巨大的改變」。

閱讀並討論自阿爾瑪書第5章中選出的經文。提醒班員阿爾瑪在人民的政府中擔任首席法官。身為首席法官，他有權執行這地上的法律。他也是教會的

主領大祭司。身為大祭司，他有責任宣講神的話。他看到教友的邪惡後，便辭去首席法官職位，「完全獻身於……高級聖職，……為神的話作見證」（阿爾瑪書 4：11-20）。對阿爾瑪而言，為什麼宣講耶穌基督的福音比擔任首席法官重要？以下是泰福·彭蓀會長的說明：

「主的影響是由內而外，世界的影響是由外而內。……世界以改變環境來塑造人；基督改變人，然後由人改變環境。世界想塑造人類的行為，但是基督能改變人性」（1989年10月，聖徒之聲，第5頁）。

- 阿爾瑪在演講一開始，便提到他們的上一代自肉體和靈性的束縛中被解救的事蹟（阿爾瑪書 5：3-9）。你認為對人民而言，為什麼記住祖先被囚禁與得到解救的事蹟很重要？（在班員討論此問題時，你可以讓他們閱讀阿爾瑪書 5：5-7。），阿爾瑪如何形容這些經由主「改變了他們的心」之後的祖先？（見阿爾瑪書 5：7-9）
- 請一位班員讀出阿爾瑪書 5：10 中的三個問題。這些問題的答案是什麼？（見阿爾瑪書 5：11-13）是什麼信息導致阿爾瑪的父親心中「起了巨大的改變」？（見摩賽亞書 16：13-15）那些在老阿爾瑪教導福音時就相信的人後來怎樣了？（見阿爾瑪書 5：13；亦見摩賽亞書 18：1-11）別人對救主的見證如何幫助我們經驗內心的改變？
- 在阿爾瑪對柴雷罕拉人民所發表的整個演說中，從頭到尾都提到心中「極大的改變」及「從神而生」（阿爾瑪書 5：14）。我們通常用歸信一詞來表示這種經驗。歸信的義意為何？（見摩賽亞書 5：2；27：24-26）歸信是一種單一的事件還是一段過程？

布司·麥康基長老教導：「除非在……不尋常的情況下，如阿爾瑪所遭遇的（摩賽亞書第 27 章），否則靈性的重生是一段過程。它不是在轉瞬間發生，而是日積月累來的。悔改的人漸漸對靈性事實敏感起來，直到完全活在基督中，並有資格永遠與祂同住」（*Doctrinal New Testament Commentary*, 3 vols.[1966-73], 3:401）。

你可以和班員一起研讀阿爾瑪書 5：45-46，作為此討論的一部分。注意即使是經歷過奇蹟式歸信的阿爾瑪，也「禁食禱告了許多天以知道這些事」。

說明阿爾瑪在對柴雷罕拉的人民講道時，問了他們一連串的問題。當我們持續保持歸信的狀態時，也可以利用這些問題來做自我檢視。請班員輪流讀出阿爾瑪書 5：14-21，26-31。邀請他們討論這幾節中對他們別具意義的問題。你可以利用以下討論問題的方式鼓勵並幫助班員沉思如何持續保持歸信的狀態：

- 阿爾瑪提到要「在〔我們〕的容貌上刻上神的形像」（阿爾瑪書 5：19）。形像指的是人的行為或面貌上所呈現的特質。邀請班員安靜思考如何回答以下阿爾瑪所問的問題：「你們在容貌上是否蒙得了祂的形像？」？

- 想像自己接受主的審判對我們會有什麼幫助？（見阿爾瑪書 5：15-19）
- 阿爾瑪問：「如果你們體驗過心的變化，如果你們曾覺得要唱救贖之愛的歌，……你們現在還能有這種感覺嗎？」（阿爾瑪書 5：26）邀請班員安靜思考他們如何回答此問題。一旦人「覺得要唱救贖之愛的歌」後，有什麼事情可能會減弱那份感覺？我們要怎麼做才能持續保持歸信的狀態？
- 我們如何使自己「一直無可指摘地行走在神前」？（見阿爾瑪書 5：27，50-51）
- 驕傲和猜忌如何使我們無法準備好迎見神？（見阿爾瑪書 5：28-29）如果我們像第 30 及 31 節所記載的一樣嘲弄和迫害他人，為什麼就是沒有準備好迎見神？
- 阿爾瑪問過這些問題後，勸告人民悔改他們的罪（阿爾瑪書 5：31-32）。然後他向他們再次保證，他們能藉著耶穌基督的贖罪得到寬恕（阿爾瑪書 5：33-35）。救主對我們發出什麼樣的邀請？（見阿爾瑪書 5：33-35）這項邀請如何能帶給我們希望？
- 阿爾瑪對柴雷罕拉境內不義的人民說：「任憑牧人呼喚了，且仍在呼喚，卻總不聽從祂的聲音！」（阿爾瑪書 5：37）阿爾瑪指的牧羊人是誰？（見阿爾瑪書 5：38）救主如何在我們後面呼喚？我們可以做哪些事情來聽從祂的聲音？
- 我們能從阿爾瑪書 5：43-49 中學到哪些關於召喚先知的事？
- 阿爾瑪警告人民不應當始終堅持、繼續他們的邪惡（阿爾瑪書 5：53-56；注意阿爾瑪用「執意、一直、堅持」等字眼問了四次。）為什麼棄罪是悔改的必要步驟？（見阿爾瑪書 5：56；亦見摩賽亞書 16：5；教約 58：42-43）
- 阿爾瑪命令他人民：「你們要離開惡人，遠離他們」（阿爾瑪書 5：57）。我們如何生存在這世上又能遠離邪惡？

2. 阿爾瑪和人民建立柴雷罕拉教會的秩序。

閱讀並討論自阿爾瑪書第 6 章中選出的經文。

- 在阿爾瑪演講後，有許多人悔改他們的罪並在神前謙抑自己（阿爾瑪書 6：1-2）。為什麼其他人不願悔改他們的罪？（見阿爾瑪書 6：3。他們「內心驕傲而自大」。）驕傲如何使人無法悔改？我們要如何克服心中的驕傲？

泰福·彭蓀會長說：「驕傲的治療藥是謙卑——溫順、服從（見阿爾瑪書 7：23）。……讓我們選擇謙卑。我們克服對弟兄姊妹的敵意，尊敬人如自己，高舉人和自己一樣或高過自己，就能選擇謙卑。……我們接受勸告和管教，就能選擇謙卑。……我們寬恕冒犯我們的人，就能選擇謙卑。……我們不自私的為人服務，就能選擇謙卑。……我們去傳教，傳播福音使

別人謙卑，就能選擇謙卑。……我們更常去聖殿，就能選擇謙卑。……我們認罪、棄罪並從神而生，就能選擇謙卑。……我們愛神，順從祂的旨意，以祂為第一優先，就能選擇謙卑」（1989年7月，聖徒之聲，第5頁）。

- 阿爾瑪和柴雷罕拉的人民藉著按立祭司和長老、為新歸信者施洗，以及時常聚在一起禁食和禱告，「開始……建立了教會的秩序」（阿爾瑪書6：1-6）。教會中這種秩序如何幫助我們持續保持歸信的狀態？

3. 阿爾瑪為耶穌基督作見證。他鼓勵基甸的人民跟隨救主。

閱讀並討論自阿爾瑪書第7章中選出的經文。說明阿爾瑪在柴雷罕拉教導後，便前往基甸的山谷向那裡的人民講道（阿爾瑪書6：8）。

- 阿爾瑪告訴基甸的人民將來「很多事會發生」，但是耶穌基督的降臨是最重要的（阿爾瑪書7：7）。阿爾瑪說救主在世上的使命是什麼？（見阿爾瑪書7：10-13）救主為什麼要承擔我們的痛苦、折磨、疾病和罪過？（見阿爾瑪書7：11-14。適時邀請班員分享他們對於救主具有能夠了解他們的需要、考驗和悲傷，並除去他們的罪的能力的感受。）
- 阿爾瑪帶給基甸人民的信息和帶給柴雷罕拉人民的信息有哪些不同？那些信息中有哪些類似之處？為什麼基甸的人民努力過正義的生活，阿爾瑪卻仍然向他們宣講悔改？（見阿爾瑪書7：9，14-16，22，26）

結論

請一位班員讀出阿爾瑪書7：23-25。說明這幾節所描述的就是阿爾瑪所說經驗心中的改變，並仍然「唱救贖之愛的歌」的人（阿爾瑪書5：26）。只要我們持續保持歸信的狀態，就能期待被接納「到天國，不再離開」那一日的到來（阿爾瑪書7：25）。

在聖靈的指引下，為本課所討論的真理作見證。

其他教學建議

以下資料可用來補充本課所建議的課程大綱。可採用此項建議，作為課程的一部分。

播放錄影帶

如果能取得摩爾門經錄影帶（53911 268），請在課程中播放「你們能否想像」，長七分鐘的片段。在此段演出中，一位年輕人自問阿爾瑪書第5章裡的一些問題。你可以事先觀看這段演出，判斷其中處理這些問題的方式是否對你所教導的人有所幫助。

「不止一個見證人」

第 23 課

阿爾瑪書第 8 ~ 12 章

目標 幫助班員更加了解救贖的計畫，以及不止一個證人為福音真理作見證的力量。

- 準備事項**
1. 閱讀下列經文，並加以沉思、祈禱：
 - a. 阿爾瑪書第 8 ~ 9 章。阿爾瑪在米勒克講道之後，呼籲艾蒙乃哈的人民悔改，但是他們不聽他的話。他離開後又因一位天使的命令而回去。阿爾瑪受到艾繆萊克的接待，兩人並一同受命令在艾蒙乃哈講道。
 - b. 阿爾瑪書第 10 章。艾繆萊克對艾蒙乃哈的人民講道，並描述他歸信的經過。人民很驚奇有另一個人可為阿爾瑪的教導作見證。艾繆萊克與邪惡的律師和法官力辯。
 - c. 阿爾瑪書第 11 章。艾繆萊克與齊愛治樂爭論，並為基督的降臨、惡人受審判及救贖的計畫作見證。
 - d. 阿爾瑪書第 12 章。阿爾瑪進一步解釋艾繆萊克的話，對心地頑硬和邪惡提出警告，並為墜落和救贖的計畫作見證。
 2. 請一位班員事先準備簡述阿爾瑪和艾繆萊克如何相遇的故事（阿爾瑪書 8：19-32）。
 3. 請兩位班員準備讀出阿爾瑪書 11：21-40 中的對話，一個人念艾繆萊克的話，另一個人念齊愛治樂的話。
 4. 如果你要進行專心活動，則請帶一個裝有物品的盒子或袋子到課堂上。並帶一件較不常見且班員不會預期或相信你會有的物品。要確定盒子或袋子能將物品遮蔽妥當使班員看不到。

課程發展建議

專心活動 適時採用下列活動或是你自創的活動來開始上課。

展示一個裝有物品的盒子（或袋子；見「準備事項」第 4 項）。告訴班員盒子裡面裝的是什麼，但是不要把物品拿給他們看。問他們是否相信真的有這樣的物品裝在盒子裡。

等班員回答後，邀請其中一人來看看盒子裡的物品。請這個人告訴其他班員盒子裡面有什麼。然後再問班員他們是否相信這物品在盒子裡。

- 為什麼在另外有人來看過之後，大家就比較容易相信那件物品確實在盒子裡？

說明阿爾瑪在向艾蒙乃哈人民宣講悔改的時候，艾繆萊克也在其中。本課討論艾繆萊克的見證如何加強了阿爾瑪的教導。

經文討論及應用

虔敬選擇最能切合班員需要的經文章節、問題及本課中其他部份的資料。討論如何將所選的經文應用在日常生活中。鼓勵班員分享與這些經文原則有關的經驗。

1. 阿爾瑪呼籲艾蒙乃哈的人民悔改，但是他們不聽他的話。

討論阿爾瑪書第8～9章。邀請班員朗讀選出的經文。提醒班員阿爾瑪將審判席位交給尼腓哈，並開始他傳道的行程，其中包括前往邪惡的艾蒙乃哈城。

- 在基甸及米勒克的人民中建立了教會的秩序之後，阿爾瑪前往艾蒙乃哈地講道。他在那裡遭遇到什麼挑戰？（見阿爾瑪書8：8-9）阿爾瑪書8：10中，用什麼字句來形容阿爾瑪在艾蒙乃哈賣力工作的情形？艾蒙乃哈的人民對阿爾瑪講道的反應如何？（見阿爾瑪書8：11-13）
- 當阿爾瑪離開艾蒙乃哈向亞倫城行進的時候，發生什麼事情？（見阿爾瑪書8：14-17）據天使所言，阿爾瑪有什麼應當快樂的理由？（見阿爾瑪書8：15）阿爾瑪對天使的指示有什麼反應？（見阿爾瑪書8：18）我們能從他的反應中學到什麼？

請指定的班員簡述阿爾瑪和艾繆萊克相遇的經過（阿爾瑪書8：19-32）。如果事先沒請班員做這件事，則請自行講述這故事。

- 主如何準備艾繆萊克與阿爾瑪一起講道？（見阿爾瑪書8：20，27；10：7-11）個人會經由哪些方式做好準備去執行主的事工？
- 艾蒙乃哈的人民為什麼繼續抗拒阿爾瑪的警告？（見阿爾瑪書9：5）他們用什麼論證拒絕他的信息？（見阿爾瑪書9：2，6）
- 阿爾瑪說艾蒙乃哈中邪惡的人民已經忘記他們祖先的正義傳言、神的誠命，以及主解救他們祖先的事情（阿爾瑪書9：8-11）。他們的健忘如何導致邪惡？人們為什麼會忘記主為他們及他人所做的事？你覺得有哪些有效的方法能記得主對你的祝福？
- 阿爾瑪警告艾蒙乃哈邪惡的尼腓人，如果他們不悔改，那麼在審判的日子，拉曼人的情況要比他們的「好受」（阿爾瑪書9：15）。為什麼會這樣？（見阿爾瑪書9：14-24；亦見路加福音12：47-48；教約82：3）主對於那些得到較多知識的人有什麼要求？
- 阿爾瑪教導哪些關於「應許已給了拉曼人」的事情？（見阿爾瑪書9：16-17）這些應許如何在今日應驗？

2. 艾繆萊克向艾蒙乃哈的人民講道。

閱讀並討論自阿爾瑪書第10章中選出的經文。說明阿爾瑪對人民講過話後，艾繆萊克站向前去開始對他們講道。艾繆萊克是李海的後裔，有許多財富，在認識的人之中「頗受敬重」。(阿爾瑪書10：2-4)

- 艾繆萊克說他曾「多次蒙召」卻「不肯聽」，雖「知道了這些事」卻「不想知道」(阿爾瑪書10：6)。主以哪些方式呼喚我們？為什麼我們有時會遲於回答祂？我們如何能更加敏於接納祂？
- 艾繆萊克終於在什麼時候歸信？(見阿爾瑪書10：7-11；你可以請一位班員朗讀這五節全部。)
- 質問艾繆萊克的律師有什麼企圖？(見阿爾瑪書10：13-16，31-32)他們為什麼無法欺騙他？(見阿爾瑪書10：17)
- 艾繆萊克斥責律師，並警告他們是在替人民安置毀滅的基礎(阿爾瑪書10：17-21，27)。他們如何安置這基礎？是什麼使這人民尚未被毀滅？(見阿爾瑪書10：22-23)你認為義人的禱告如何有助於反抗今日邪惡的影響？
- 人民為什麼對艾繆萊克的話感到驚奇？(見阿爾瑪書10：12)在分享福音時，有一位以上的證人有什麼益處？我們如何在分享福音時彼此支持？(你可以提及教會中以兩人一組做教導的同伴，如全部時間傳教士、家庭教導教師、探訪教師及父母。)

邀請班員注意觀察本課其餘那些談到關於阿爾瑪和艾繆萊克如何宣講相同教義，且持續支持對方的部份。在討論教義時，你可以將其摘要寫在黑板上。下列圖表即為參考範例。

教義	艾繆萊克的見證	阿爾瑪的見證
贖罪	阿爾瑪書11：40	阿爾瑪書12：33-34
悔改	阿爾瑪書11：40	阿爾瑪書12：24
審判	阿爾瑪書11：41	阿爾瑪書12：14
復活	阿爾瑪書11：41-42	阿爾瑪書12：24-25

3. 艾繆萊克與齊愛治樂力辯，並為基督作見證。

閱讀並討論自阿爾瑪書第11章中選出的經文。說明第11章一開始是對尼腓人貨幣制度的描述。從阿爾瑪書11：20開始，則是艾繆萊克被艾蒙乃哈地最狡猾的律師之一齊愛治樂質詢的記事。

- 艾蒙乃哈的法官怎樣賺錢？（見阿爾瑪書 11：1，20）他們為什麼要與阿爾瑪及艾繆萊克爭辯？（見阿爾瑪書 11：20）

請兩位指定的班員讀出艾繆萊克和齊愛治樂之間的對話。（見阿爾瑪書 11：21-40）或用本課後面其他教學建議來介紹這幾節。然後討論這部分剩下的問題。

- 艾繆萊克如何回答齊愛治樂的第一個問題？（見阿爾瑪書 11：21-22）我們如何能保持所說的話及教導與主的靈和諧？
- 齊愛治樂問艾繆萊克，耶穌是否會在人民的罪惡中拯救他們（阿爾瑪書 11：34）。艾繆萊克說我們無法在罪惡中被拯救的理由是什麼？（見阿爾瑪書 11：34，37）我們會在罪惡中被拯救的這項錯誤的見解，和能因脫離罪惡而被拯救這真理之間有什麼差別？（如果我們不悔改並停留在罪惡的狀態，就無法被拯救。如果我們悔改，耶穌基督就能拯救我們脫離罪惡。）
- 基督的贖罪為全人類帶來哪些祝福？（見阿爾瑪書 11：42-43）哪些祝福只賜給對祂有信心及遵守祂的誡命的人？（見阿爾瑪書 11：40-41）
- 艾繆萊克教導哪些關於復活的事情？（見阿爾瑪書 11：43-45）為什麼知道這些真理對我們很重要？

4. 阿爾瑪進一步解釋艾繆萊克的話，並對心地頑硬的人提出警告。

閱讀並討論自阿爾瑪書第 12 章中選出的經文。指出艾繆萊克回答齊愛治樂的質詢後，齊愛治樂「開始顫抖了」（阿爾瑪書 11：46）。阿爾瑪見此情形，便開始開口「證實艾繆萊克的話，……闡明艾繆萊克尚未說明的事情或經文」（見阿爾瑪書 12：1）。

- 自阿爾瑪書 12：3-6 阿爾瑪對齊愛治樂所講的話中，我們能學到撒但的企圖是什麼？以及他如何進行工作？（指出撒但經常設法欺騙一個人以便將更多人帶向毀滅。）在撒但的精心設計下，我們該如何保護自己？
- 阿爾瑪說我們內心的情況會如何影響我們明白神的話？（見阿爾瑪書 12：9-11）心地不頑強的人會得到什麼祝福？（見阿爾瑪書 12：10）我們如何培養我們的心去認識、了解並接受神的話？（見尼腓一書 2：16；15：11）
- 阿爾瑪說硬起心來反對神的話的人，將被他們的話、作為及思想定罪（阿爾瑪書 12：13-14）。你認為主為什麼要按照我們的思想、話語及作為來作審判？
- 阿爾瑪如何形容那些不願悔改並這樣死於自己罪惡中的人的情況？（見阿爾瑪書 12：14-18）為什麼這些人將「如同沒有救贖一樣」？（見教約 19：16-18）

- 阿爾瑪書 12：22-34 包含阿爾瑪對亞當的墜落及救贖計畫的描述。關於今生的目的，阿爾瑪有什麼教導？（見阿爾瑪書 12：24）知道此一原則如何幫助我們生活得更加正義？
- 「神讓〔亞當和夏娃〕知道救贖計畫後，就賜給他們誠命」這一點為什麼意義重大？（見阿爾瑪書 12：32）知道救贖的計畫如何幫助我們遵守誠命？父母和教師在教導誠命的重要時如何能應用此一原則？
- 為什麼我們有必要知道神為我們的救贖預備了一個計畫？救贖的計畫教導我們哪些關於神的公道與慈悲的事情？

結論

指出阿爾瑪和艾繆萊克一起努力擔任耶穌基督福音的證人時，他們相互鞏固並強而有力地教導了救贖計畫。請鼓勵班員藉著找機會為福音作見證而彼此鞏固。

在聖靈的指引下，為本課所討論的真理作見證。

其他教學建議

以下資料可用來補充本課所建議的課程大綱。可採用此項建議，作為課程的一部分。

回答齊愛治樂的問題

讓班員闔上經文，在尚未討論前，設法正確回答阿爾瑪書 11：26-39 中齊愛治樂問艾繆萊克的問題。比較他們的答案與艾繆萊克的答案。然後討論齊愛治樂如何設計讓艾繆萊克的答案前後矛盾。指出我們必須了解福音原則並尋求聖靈的指引，才能準備好回答這種問題。

「按照我們對基督的信心， 賜給我們力量」

第 24 課

阿爾瑪書第 13 ~ 16 章

目標 幫助班員認清光大他們被預立的角色、召喚及聖職責任的重要性，並幫助他們明白聽從先知的忠告有助於我們進入主的安息所。

準備事項

1. 閱讀下列經文，並加以沉思、祈禱：
 - a. 阿爾瑪書第 13 章。阿爾瑪強而有力地教導了關於聖職及預立的教義。
 - b. 阿爾瑪書第 14 章。阿爾瑪、艾繆萊克及其他忠信的信徒因正義而遭受迫害。由於阿爾瑪和艾繆萊克對基督的信心，主將他們自監獄中救出來。
 - c. 阿爾瑪書第 15 章。齊愛治樂得治癒並受洗。許多沙度的人民受洗。
 - d. 阿爾瑪書第 16 章。拉曼人毀滅艾蒙乃哈，應驗了阿爾瑪的話。主使人民的心做好準備，願意接受阿爾瑪、艾繆萊克及其他人的話。
2. 補充閱讀：約瑟·斯密聖經譯本，創世記 14:25-40；以帖書 12：12-13。
3. 如果你要進行專心活動，則帶一張描繪接受聖職的圖片到課堂上，如基督按立使徒（62557；福音圖片集 211）或麥基洗德聖職的復興（62371；福音圖片集 408）。

課程發展建議

專心活動

適時採用下列活動或是你自創的活動來開始上課。

告訴班員你將在黑板上寫一個最重要的問題。然後在黑板寫上如何兩個字？

請說明當牽涉到我們個人的行為時，這個問題就顯得很重要。爲了加以說明，請班員想像以下的情況：

- a. 一個年輕人知道他需要在某一個時間到某個地方去，卻不知道如何去那裡。
- b. 一位婦人知道她需要受洗，卻不知道如何進行。
- c. 一個人知道耶穌是救主，卻不知道如何歸向祂。（分享這個例子時，可以請班員閱讀尼腓一書 15：14。）

說明阿爾瑪在教導艾蒙乃哈的人民時，談到有一個方法能使我們知道如何歸向基督。他用「怎樣」一詞，而不是用如何一詞。請一位班員讀出阿爾瑪書 13：1-2。

展示一張描繪按立聖職的圖片（見「準備事項」第3項）。說明本課有一部分要討論聖職的序位如何幫助我們「知道怎樣指望祂兒子的救贖」（阿爾瑪書13：2）。

經文討論及應用

虔敬選擇最能切合班員需要的經文章節、問題及本課中其他部份的資料。討論如何將所選的經文應用在日常生活中。鼓勵班員分享與這些經文原則有關的經驗。

1. 阿爾瑪發表一場關於聖職及預立的有力演說。

討論阿爾瑪書第13章。邀請班員朗讀選出的經文。並說明阿爾瑪教導齊愛治樂及其他在艾蒙乃哈的人關於救贖的計畫之後，就為聖職及預立的教義作見證。指出阿爾瑪在這講詞中所說的祭司是麥基洗德聖職中的大祭司（阿爾瑪書13：10）。

- 人最初「已蒙召喚和預備了」以按立聖職是在什麼時候？（見阿爾瑪書13：3）

先知約瑟·斯密說：「每一個獲得一項召喚來對世上居民施助的人，都是在此世界以前的天上大會議中被按立到該目的的」（約瑟·斯密先知的教訓，第365頁）。

- 在前生，人如何表明他們配稱獲得預立接受麥基洗德聖職？（見阿爾瑪書13：3-5）在今生，人必須怎樣作才能配稱保有他們的預立？（見阿爾瑪書13：8-10）
- 阿爾瑪所教導的預立如何影響我們去支持蒙召喚來主領我們的人？這些教導如何影響我們去回應聖職領袖向我們所提出的召喚及其他指派？

賓塞·甘會長教導：「在我們未來到這世界前，忠誠的女子被賜予特定指派，而忠誠男子則被預派擔任聖職工作。雖然我們現今已不記得前生的詳盡情形，但我們曾經答應此事的這項光榮事實並不會改變。你對這些許久之前已等待你去作的事情要負起責任，就像去支持先知和使徒一樣」（參見1980年3月，聖徒之聲，第139頁）。

- 阿爾瑪說人要接受麥基洗德聖職才能「教導人類兒女〔神〕的誠命，使他們也能進入祂的安息」（見阿爾瑪書13：6；亦見第1節）。麥基洗德聖職持有人擁有什麼機會教導？進入主的安息所是指什麼意思？（見以下引文）你認為要進入主的安息所，為什麼必須教導並學習福音？

布司·麥康基長老教導：「對世人而言，要進入主的安息所就是要完全瞭解神在末世的偉大事工。〔約瑟F·斯密會長說：〕『那意指與神的知識和愛和諧一致，並對祂的目的和祂的計畫具備相當程度的信心，使我們知道我們是對的，不必尋求其他事情；我們不會再被一切異教之風動搖，或中了人的詭計和欺騙的法術。』這樣的安息就是『脫離世上宗教的

騷擾；脫離四處風行的叫囂——因為看哪，基督在這裡；看哪，基督在那裡』（*Gospel Doctrine*, 5th ed., pp.58, 125-126）。在永恆中，主的安息指的是繼承永生，獲得神完全的榮耀（教約 84：24）」（*Mormon Doctrine*, 2nd ed.[1966], 633）。

- 我們如何才能變得純潔無瑕，蒙允許進入神的安息所？（見阿爾瑪書 13：11-12）我們必須過什麼樣的生活，才能藉著羔羊的血及聖靈蒙得聖化？（見阿爾瑪書 13：12-13，16，27-29；尼腓三書 27：19-20。）

請一位班員朗讀阿爾瑪書 13：2，16。然後複習下列各節。幫助班員了解聖職序位如何幫助我們知道怎樣仰望救主的救贖。並請特別強調斜體字部分。

- 阿爾瑪書 13：3-4。（那些被預立接受麥基洗德聖職的人，「因他們極大的信心和良好的行為，……〔而被〕召喚和預備了」。）
- 阿爾瑪書 13：6。（他們是「被按立〔被預立〕……來教導人類兒女〔神〕的誠命，使他們也能進入祂的安息」。）
- 阿爾瑪書 13：8。（在今生，他們是被「用神聖教儀來按立」。）
- 阿爾瑪書 13：10。（他們藉著持續的信心和良好的行為並藉著悔改，顯示他們配稱保有他們的預立。）

- 信心和悔改如何幫助我們仰望耶穌基督的救贖？良好的行為和服從誠命如何幫助我們仰望祂？聖職教儀又如何幫助我們仰望祂？
- 阿爾瑪提出麥基洗德作為偉大的大祭司的榜樣（阿爾瑪書 13：14-15）。我們能從麥基洗德的榜樣學到什麼事情？（見阿爾瑪書 13：17-18；亦見約瑟·斯密聖經譯本，創世記 14:25-40。）
- 從阿爾瑪書 13：27 中，我們能學到哪些關於阿爾瑪對艾蒙乃哈人民的愛？
- 請一位班員讀出阿爾瑪書 13：27-29 中阿爾瑪對人民的要求。為什麼不要拖延悔改很重要？（見阿爾瑪書 34：32-36）我們若「不斷警醒，不斷禱告」，將蒙得什麼祝福？（見阿爾瑪書 13：28）我們如何能「抱著將獲得永生的希望」？（見阿爾瑪書 13：29；摩羅乃書 7：41）

2. 阿爾瑪、艾繆萊克及其他信徒因正義而遭受迫害。

閱讀並討論自阿爾瑪書第 14 章中選出的經文。

- 許多艾蒙乃哈的人民相信阿爾瑪和艾繆萊克的教導，開始悔改及研讀經文（阿爾瑪書 14：1）。然而，大多數的人民卻發怒並迫害阿爾瑪和艾繆萊克（見阿爾瑪書 14：2-5）。為什麼有些人聽到悔改的呼喚時會發怒？（見尼腓一書 16：1-3）
- 齊愛治樂看到自己在人民中引起的一切後，做了什麼事？（見阿爾瑪書 14：6-7）看到齊愛治樂認罪並為阿爾瑪及艾繆萊克辯護時，人民的反應如何？（見阿爾瑪書 14：7）

- 艾蒙乃哈中邪惡的人民對相信神的話的人民做了什麼事？（見阿爾瑪書 14：7-9）為什麼主容許這樣的事情發生？（見阿爾瑪書 14：10-11；60：13）為什麼阿爾瑪和艾繆萊克得以逃過一劫是主的旨意？（見阿爾瑪書 14：12-13）
- 阿爾瑪和艾繆萊克在監獄中被迫害多日後，最後如何獲救？（見阿爾瑪書 14：26-29；以帖書 12：12-13。他們「按照〔他們〕對基督的信心」獲賜力量和權力。）我們必須具備哪些條件才能被拯救？為什麼我們必須將信心放在基督上才能得救？（見摩賽亞書 3：17；摩羅乃書 7：33）

3. 齊愛治樂得治癒並受洗。

閱讀並討論自阿爾瑪書第 15 章中選出的經文。說明阿爾瑪和艾繆萊克被主救出監獄後，便前往沙度地。在那裡，他們遇見因相信神的話而遭驅逐出艾蒙乃哈並被石頭擲打的人（阿爾瑪書 15：1；亦見阿爾瑪書 14：7）。齊愛治樂也是其中之一（阿爾瑪書 15：3）。

- 齊愛治樂因為邪惡而遭受靈性和肉體上的煎熬，但是一聽到阿爾瑪和艾繆萊克在沙度地，「心中勇氣大增」（阿爾瑪書 15：3-4）。他向阿爾瑪和艾繆萊克懇求什麼？（見阿爾瑪書 15：5）這如何顯示他對他們的信賴？他若想要被治癒就必須將他的信賴放在誰的身上？（見阿爾瑪書 15：6-10）
- 我們能從齊愛治樂被治癒後的行為中學到什麼事情？（見阿爾瑪書 15：11-12）
- 沙度地的人民不像留在艾蒙乃哈的人民，他們相信阿爾瑪教導的信息並受洗（阿爾瑪書 15：12-15）。阿爾瑪看到他們「止住了心中的驕傲」（阿爾瑪書 15：17；注意止住一詞的意思是減緩或停止）。人民謙抑自己後做了什麼事情？（見阿爾瑪書 15：17）為什麼要真誠崇拜神就必須先在祂面前謙抑自己？
- 艾繆萊克為了選擇遵行福音及傳道而捨棄哪些事情？（見阿爾瑪書 15：16）他得到了什麼？（見阿爾瑪書 8：30；34：1，8；以帖書 12：12-13）你為選擇遵行和教導福音做過哪些犧牲？你如何因為這麼做而蒙受祝福？
- 阿爾瑪一看到教會已在沙度建立，就對艾繆萊克做了什麼事情？（見阿爾瑪書 15：18）這種行為如何顯示阿爾瑪的為人？我們該如何向他人施助，並在主裡加強他們？

4. 拉曼人毀滅艾蒙乃哈，應驗了阿爾瑪的話。

閱讀並討論自阿爾瑪書第 16 章中選出的經文。

- 距阿爾瑪和艾繆萊克在艾蒙乃哈講道大約一年之後，拉曼人侵入尼腓人的土地（阿爾瑪書 16：1-2）。在艾蒙乃哈的尼腓人發生了什麼事？（見

阿爾瑪書 16：2-3，9-11) 這如何應驗阿爾瑪的預言？(見阿爾瑪書 9：4-5，12，18)

- 卓倫及其跟隨者為什麼有辦法擊散拉曼人並解救他們被俘去的弟兄們？(見阿爾瑪書 16：4-8) 從比較艾蒙乃哈的毀滅及卓倫軍隊的獲勝中，我們可以學到什麼事情？(比較阿爾瑪書 9：1-8 及 15：15 與阿爾瑪書 16：4-6；亦見尼腓二書 4：34。強調我們應信賴神及祂的先知超過塵世的知識、權力或財產。)
- 艾蒙乃哈毀滅後，主準備好人民的心接受阿爾瑪、艾繆萊克及其他被揀選來擔任此事工的人所宣講的話(阿爾瑪書 16：13-21)。主如何準備人民的心，使他們能接受祂的話？(見阿爾瑪書 16：16) 我們如何確保自己「純正地」宣講神的話？(見阿爾瑪書 16：21；亦見摩賽亞書 18：18-20；教約 52：9)

結論

邀請班員分享他們在討論阿爾瑪書第 13-16 章後的心得感想。

閱讀馬太福音 11：28-30 及阿爾瑪書 13：27-29。強調在這充滿懷疑與困惑的世界上，明白藉著聖職我們可以「知道如何期待祂兒子的救贖」，是一件令人感到安慰的事(阿爾瑪書 13：2)。只要我們仰望主、信賴祂並聽從祂的先知的忠告，就能進入祂的安息所。

在聖靈的指引下，為本課所討論的真理作見證。

其他教學建議

以下資料可用來補充本課所建議的課程大綱。可採用其中一項或多項建議，作為課程的一部分。

「憑神的預知」(阿爾瑪書 13：3)

閱讀以下泰福·彭蓀會長所說的話，加強班員對他們的預派的了解：

「神保留了你們……讓你們在主第二次來臨前的末世時代來到世上。……神在這最後一刻保留了祂最堅強的兒女；他們將勝利地建立神的國。這就是你們來此的目的，你們這一代必須準備好迎見神。

「自古以來，眾先知已穿越時間的長廊預見了我們這一世代，而億萬已去世和未出生的人，也都注視著我們。不要弄錯了你們是精選的一代。在如此短暫的時間裡，主對我們這一代忠信者的期望比歷代都高」(The Teachings of Ezra Taft Benson [1988], 104-5)。

目標 鼓勵班員效法摩賽亞兒子的榜樣，分享福音、施助他人。

準備事項

1. 閱讀下列經文，並加以沉思、祈禱：
 - a. 阿爾瑪書 17：1-18。摩賽亞的兒子向拉曼人宣講福音。
 - b. 阿爾瑪書 17：19-39；18；19。艾蒙服事並教導拉摩那王。國王、王后及許多拉曼人歸信。
 - c. 阿爾瑪書第 20～22 章。艾蒙在靈的帶領下救他的弟兄離開監獄。拉摩那的父親歸信。
2. 請一位班員事先準備簡述阿爾瑪書 17：19-39。並請其針對事件的經過作報告，但勿討論有關教義或個人應用的部份，因為這些將在報告之後討論。
3. 如果能取得艾蒙保衛拉摩那王的羊群的圖片（62535；福音圖片集 310），請備妥在課程中使用。

課程發展建議

專心活動

適時採用下列活動或是你自創的活動來開始上課。

將以下文字寫在黑板上：知道、感覺、行動

- 這些文字和傳道事工有什麼關聯？

嘉祿·亞薩長老提及以下的經驗：

「不久前，我聽到一位新歸信者的見證。這個年輕人，顯然是因為神的靈而被感動。他說，他的最大願望，是與他的家人朋友分享此復興的福音。他雙眼含淚，語聲顫抖的說：

「『我要他們知道我所知道的。』

「『我要他們感覺到我所感覺的。』

「『我要他們做我已做的。』

「這就是傳教士精神這種精神促使我們不顧自己而只關心別人的福利。任何一個曾經光榮地傳道服務者，或曾協助引導朋友歸信，或與傳教士有密切交往者，必能見證此真實性」（1977年2月，聖徒之聲，第33頁）。

說明摩賽亞的兒子歸信後，很渴望與人分享福音。在經文中他們的經驗提供我們極其偉大的傳道服務榜樣。本課討論他們如何成為神手中的工具，帶領拉曼人認識真理。

經文討論及應用

虔敬選擇最能切合班員需要的經文章節、問題及本課中其他部份的資料。討論如何將所選的經文應用在日常生活中。鼓勵班員分享與這些經文原則有關的經驗。

1. 摩賽亞的兒子向拉曼人宣揚福音。

說明阿爾瑪在前往曼他地的旅途中遇到摩賽亞王的兒子，當時他們正好在拉曼人中傳道 14 年後歸來。阿爾瑪書第 17～26 章記錄摩賽亞的兒子在傳道期間的經驗和教導。閱讀並討論阿爾瑪書 17：1-18。

- 為什麼摩賽亞的兒子是如此有力又有效的教師？（見阿爾瑪書 17：2-4。在黑板上寫出標題傳道事工成功的關鍵。在標題下寫上「研讀、禁食及祈禱」。）我們個人的配稱及準備的程度如何影響我們成為主手中有效工具的能力？你是否看過某位傳教士或某個人因個人的準備而蒙福的？
- 為了從事傳道事工，摩賽亞王的兒子做了哪些犧牲？（見阿爾瑪書 17：5-6）他們為什麼願意這麼做？（見阿爾瑪書 17：9，16；亦見摩賽亞書 28：1-3。在黑板寫上愛神及愛人。）我們如何培養對他人的愛與關懷，一如摩賽亞的兒子所表露的？
- 摩賽亞的兒子向「野蠻、頑硬且兇殘的民族」講道（阿爾瑪書 17：14）。主賜給他們什麼安慰和忠告幫助他們為傳道作準備？（見阿爾瑪書 17：10-11）摩賽亞的兒子在蒙得主的安慰及指引後，有什麼感受？（見阿爾瑪書 17：12）這幾節經文如何幫助我們面對自己的召喚之挑戰？

2. 艾蒙服事並教導拉摩那王，許多人民歸信。

請指定的班員簡述阿爾瑪書 17：19-39 所描述的事件。然後閱讀並討論自阿爾瑪書 17：19-39；18；19 中選出的經文。如果你要使用艾蒙保衛拉摩那王的羊群的圖片，現在就可展示出來。

- 為什麼當國王的羊群被驅散後，艾蒙的內心會「充滿快樂」？（見阿爾瑪書 17：29）艾蒙如何將這件事轉變為積極的經驗？（見阿爾瑪書 17：30-39）
- 聽到僕人說艾蒙如何保衛他的羊群時，國王的反應如何？（見阿爾瑪書 18：2-5）國王問艾蒙人在哪裡時，艾蒙正在做什麼？（見阿爾瑪書 18：8-9。在黑板寫上提供服務並培養信任。）這件事如何有助於拉摩那王準備好接受教導？（見阿爾瑪書 18：10-11）
- 艾蒙前來見國王時，國王的僕人如何稱呼他？（見阿爾瑪書 18：13）艾蒙對拉摩那王所說的話如何顯示他仍是個謙卑的僕人？（見阿爾瑪書 18：14-17）

- 你認為爲什麼艾蒙在設法教導國王之前，先服事他是一件很重要的事？爲他人服務並培養與其之間的信任關係，如何能幫助我們將福音的信息介紹給他們？我們如何能爲所教導的人服務？
- 艾蒙開始教導拉摩那王時，如何幫助國王明白有關神及天上的事？（見阿爾瑪書 18：24-33。他用國王能夠明白的方法教導。）我們在教導福音時該如何效法這個榜樣？
- 在對拉摩那王有了相當程度的了解之後，艾蒙教導國王哪些基本的教義？（見阿爾瑪書 18：34-39。在黑板寫上教導經文記載的救贖計畫。）爲何在今日摩爾門經是教導這些真理的一項重要工具？
- 拉摩那王在聆聽並相信艾蒙的話之後，做了什麼事？（見阿爾瑪書 18：40-41）爲什麼對人而言，在接受福音原則的教導之後尋求寬恕很重要？在歸信過程中爲什麼祈禱是不可缺少的步驟？
- 拉摩那王禱告之後就倒在地上。王后看著拉摩那王像死去一樣時，如何展現出她的信心？（見阿爾瑪書 19：1-5，8-9）
- 拉摩那在歸信後，對王后說話時強調什麼事？（見阿爾瑪書 19：12-13）
- 拉摩那對王后說過話後，又再度倒在地上，連王后及所有僕人也一樣，只有艾別絲例外（阿爾瑪書 19：13，15-16）。艾別絲是誰？（見阿爾瑪書 19：16-17。當班員討論艾別絲時，你可以指出她是一位儘管週遭的人未歸信主，卻依然保持歸信的好榜樣。）艾別絲明白事情經過後作了什麼事？（見阿爾瑪書 19：17）我們要怎樣才能更清楚地辨認並利用機會分享福音？
- 當人民來到國王的家中時，有哪些不同的反應？（見阿爾瑪書 19：18-28）艾別絲如何設法平息人民之間的紛爭？（見阿爾瑪書 19：28-29）國王和王后站起來之後，如何表明他們的歸信？（見阿爾瑪書 19：29-31，33）
- 你認爲摩爾門希望我們從艾蒙和拉摩那王及其人民的經驗中學到什麼事情？（見阿爾瑪書 19：36。答案可以包括主的手臂是「向每個肯悔改並相信祂名的人伸出的」。）

3. 艾蒙在靈的帶領下救出他的弟兄。拉摩那的父親歸信。

閱讀並討論自阿爾瑪書第 20～22 章中選出的經文。

- 當教會在拉摩那王的國度中建立之後，拉摩那王想做什麼事？（見阿爾瑪書 20：1）爲什麼對新歸信者而言，與他人分享見證很重要？我們如何繼續保有這種熱誠？
- 拉摩那和他父親之間的對話如何顯示拉摩那歸信的深入？（見阿爾瑪書 20：13-15）

- 拉摩那王的父親為何對艾蒙感到驚奇？（見阿爾瑪書 20：26-27）為什麼用愛與見證來軟化一個人的心會如此有效？（邀請班員分享關於他人的愛與見證曾如何軟化他們的心、他們的家人或朋友的心之經驗。）

說明阿爾瑪第 21 章開始陳述艾蒙的弟弟亞倫及其弟兄的記事。他們向耶路撒冷的亞瑪力人和艾謬倫人宣講福音，但是這些叛教的尼腓人心地非常頑強，不願聽從。亞倫和他的弟兄離去，開始在密度乃地講道，他們在那裡被捕入獄受苦。

- 當亞倫和他的弟兄自監獄被釋放出來並獲得食物和衣服後，隨即做了什麼事？（見阿爾瑪書 21：14-15。在黑板寫上不畏艱苦勇往直前。）為什麼即使在苦難中仍持續做神國度的事工對我們而言很重要？
- 亞倫和他的弟兄如何知道他們該去哪裡教導福音？（見阿爾瑪書 21：16）他們如何在靈的帶領下蒙受祝福？（見阿爾瑪書 21：17）你曾如何因留意靈的提示而蒙受祝福？
- 亞倫在靈的帶領下來到拉摩那王的父親的家中（阿爾瑪書 22：1）。艾蒙的榜樣如何幫助拉摩那王的父親準備好接受教導？（見阿爾瑪書 22：2-3。在黑板寫上作好榜樣。）你見過教友的榜樣如何使他人受到良好的影響嗎？
- 亞倫對拉摩那的父親的教導與艾蒙對拉摩那的教導有何相似之處？（比較阿爾瑪書 18：24-39 與阿爾瑪書 22：7-14。）當拉摩那的父親問到該如何獲得救贖的希望時，亞倫怎麼說？（見阿爾瑪書 22：16。將班員的答案列在黑板上。其中可能包括下列各項。）
 - a. 「跪在神前。」
 - b. 「悔改一切的罪。」
 - c. 「憑信心呼求〔神〕的名。」
- 國王願意付出什麼犧牲以認識神？（見阿爾瑪書 22：15，17-18）我們能從國王的榜樣中學到什麼事情？

泰福·彭菘會長提到阿爾瑪書 22：15，18 說：「假若我們渴望真正認識基督，我們必須拋棄一切的罪，因為我們決不會認識祂，除非我們已像祂的時候。這裡有些人好像那位國王一樣，必須要祈禱，直到『根除心中這個惡靈』，而使他們充滿快樂」（1984 年 1 月，聖徒之聲，第 66 頁）。

- 國王像他的兒子拉摩那一樣，身體被靈的力量壓倒了。國王站起來之後宣講他的見證，許多人因這次的經驗而歸信（阿爾瑪書 22：18-26）。國王歸信後做了些什麼事情幫助傳教士帶領成千上萬的人認識主？（見阿爾瑪書 22：26；23：1-6）你曾否有過或是知道由於一人的歸信而對許多人產生正面影響的經歷嗎？

結論

指出我們目前傳道的方式與艾蒙及亞倫所做的類似，即：鼓勵傳教士建立信賴的關係、順從靈並教導經文記載的救贖計畫。

在聖靈的指引下，為本課所討論的真理作見證。

目標 鼓勵班員加強本身歸信的情況，並更加渴望幫助他人歸信。

準備事項

1. 閱讀下列經文，並加以沉思、祈禱：
 - a. 阿爾瑪書第 23 ~ 24 章。成千上萬的拉曼人在接受摩賽亞的兒子教導後歸信。歸信的拉曼人自稱安太尼腓李海人。爲了向神證明他們絕不再因沾染血而犯罪，安太尼腓李海人掩埋他們的劍，當拉曼人大軍前來攻擊他們時也不願使用。
 - b. 阿爾瑪書第 27 ~ 28 章。艾蒙帶領安太尼腓李海人到尼腓人那裡尋求保護。尼腓人給予安太尼腓李海人裘助地，並保證會保護他們對抗他們的敵人。拉曼人再度前來與尼腓人作戰並且戰敗。
 - c. 阿爾瑪書第 26，29 章。艾蒙回顧與他的弟兄成功地向拉曼人講道時，因主而感到榮耀。阿爾瑪希望所有人都能藉著悔改和救贖計畫得到快樂。
2. 如果能取得安太尼腓李海人掩埋他們的武器的圖片（62565；福音圖片集 311），請備妥在課程中使用。

課程發展建議

專心活動

適時採用下列活動或是你自創的活動來開始上課。

問班員：

- 真正歸信的人有那些不同的特質或行爲？

說明本課談論到有一群人徹底歸信主，以致經文記載他們「從此沒有叛離過」（阿爾瑪書 23：6）。

經文討論及應用

虔敬選擇最能切合班員需要的經文章節、問題及本課中其他部份的資料。討論如何將所選的經文應用在日常生活中。鼓勵班員分享與經文原則有關的經驗。

1. 安太尼腓李海人歸信主。

討論阿爾瑪書第 23 ~ 24 章。邀請班員朗讀選出的經文。提醒班員拉摩那的父親是所有拉曼人的國王，他是經由亞倫的教導而歸信（阿爾瑪書第 22 章）。

- 拉曼人的國王歸信後做了什麼事情？（見阿爾瑪書 23：1-2）？他爲什麼這樣做？（見阿爾瑪書 23：3）這篇公告和亞倫及其弟兄的後續行動產生了什麼結果？（見阿爾瑪書 23：4-7）

- 歸信的拉曼人以那些行動表明他們的歸信是真實而懇切的？（將班員的回答摘要寫在黑板上。以下列出部分答案及鼓勵班員們討論的問題。）
 - a. 他們「歸信了主」（阿爾瑪書 23：6）。為什麼以耶穌基督作為人們歸信的核心很重要？人們可能因哪些其他的原因受教會吸引？（答案可能包括傳教士的人格特質、朋友的影響或社交活動的吸引力。）為什麼單是有這些事物無法促成真正的歸信？
 - b. 他們「希望……有別於他們的弟兄」（見阿爾瑪書 23：16）。歸信的拉曼人採用什麼方法使自己與那些依然邪惡的弟兄有所區別？（見阿爾瑪書 23：16-18；27：27-30）我們歸信後在哪些方面和世人有所區別？為什麼我們與世人有這樣的區別是件很重要的事？
 - c. 他們向神表達感激，甚至在考驗及苦難的時候亦然（阿爾瑪書 24：6-10，23）。安太尼腓李海人由於歸信而面臨什麼苦難？（見阿爾瑪書 24：1-2，20-22；27：1-3）儘管遭遇到苦難，他們仍為了什麼事感謝神？（見阿爾瑪書 24：7-10）心懷對神的感激如何能幫助我們面對考驗及苦難？
 - d. 他們「把他們的劍，……深深埋在土裡」（阿爾瑪書 24：15-17）。如果你要使用安太尼腓李海人的圖片，現在就展示出來。安太尼腓李海人為什麼要把他們的劍和其他武器掩埋起來？（見阿爾瑪書 23：7；24：11-13，18-19）為什麼掩埋武器比僅僅承諾不使用武器有更重大的意義？為什麼我們有時候可能會「背叛神」？我們該如何做才能掩埋「作亂的武器」？
 - e. 他們對他們的弟兄表現出「偉大的愛」（阿爾瑪書 26：33）。安太尼腓李海人掩埋武器的決定如何表現出他們對同胞的愛和對神的愛？（見阿爾瑪書 24：18；26：32-34）歸信如何能使一個人增加對他人的愛？
- 未歸信的拉曼人看到安太尼腓李海人不願拿起武器與他們對抗時，有什麼反應？（見阿爾瑪書 24：20-27）依據摩爾門的記載，我們能從這事件中學到什麼？（見阿爾瑪書 24：27；注意摩爾門的評論的開頭用語是「由此可知」。）

2. 安太尼腓李海人到尼腓人那裡尋求保護。

研讀並討論自阿爾瑪書第 27～28 章中選出的經文。

- 為什麼艾蒙及其弟兄力勸安太尼腓李海人前往尼腓人居住的柴雷罕拉地？（見阿爾瑪書 27：1-5）為什麼國王對帶領人民前去柴雷罕拉一事有所遲疑？（見阿爾瑪書 27：6）是什麼原因讓國王決定前往柴雷罕拉？（見阿爾瑪書 27：7-14）我們對主的信心能如何能幫助我們面對可怕的處境？
- 當艾蒙請尼腓人准許安太尼腓李海人進入他們的地方時，尼腓人怎麼做？（見阿爾瑪書 27：20-26）尼腓人如何幫助安太尼腓李海人遵守他們與主所立的約？我們如何幫助他人保持對主歸信？

指出安太尼腓李海人在裘助地定居下來後，就被稱為艾蒙人（阿爾瑪書 27：26）。在摩爾門經其他所有的章節——以及本福音教義其餘的所有課程——都用艾蒙的人民或艾蒙人來稱呼他們。

- 艾蒙人在裘助地定居之後發生了什麼大悲劇？（見阿爾瑪書 28：1-3）此場大戰役後，許多人為戰爭中被殺死的人而悲痛（阿爾瑪書 28：4-6）。為什麼有些悲痛的人感到懼怕，其他人卻感到快樂？（見阿爾瑪書 28：11-12）我們能從這些人的反應中學到什麼？（見阿爾瑪書 28：13-14）

3. 艾蒙和阿爾瑪為達成主的事工而歡欣。

閱讀並討論自阿爾瑪書第 26 及 29 章中選出的經文。指出阿爾瑪書第 26 章記錄了艾蒙對於與他的弟兄成功地將福音帶給拉曼人一事的感受。阿爾瑪書第 29 章記錄了阿爾瑪對於艾蒙及其弟兄傳道成功的感受，經文中並顯示阿爾瑪渴望著所有人都有機會聆聽及接受福音的渴望。

- 主賜予艾蒙及其弟兄什麼「偉大的祝福」？（見阿爾瑪書 26：1-9）我們如何成為「神手中的工具，促成〔祂〕偉大的事工」？（見阿爾瑪書 26：22）
- 當亞倫責備艾蒙自誇時，艾蒙有什麼反應？（見阿爾瑪書 26：10-16，35-37）我們如何「誇耀〔我們的〕的神」並「以主為榮」？主曾如何讓你擁有超乎本身的力量去協助完成祂的事工？
- 亞倫及其弟兄當初宣布要向拉曼人傳道時，柴雷罕拉的人民有什麼反應？（見阿爾瑪書 26：23-25）當我們對人們是否接受福音事先抱持著成見，而且不讓他們自行決定是否接受福音時，則關於這種情形我們能從上述的例子學到什麼？我們如何克服這種傾向？
- 我們能從艾蒙及其弟兄身上學到哪些面對苦難的方法？（見阿爾瑪書 26：27-30）持守耐心並信賴主如何幫助你從困難情勢中體驗美好的結果？
- 阿爾瑪為什麼希望當天使？（見阿爾瑪書 29：1）阿爾瑪說如果「每一個靈魂」都能悔改並來就神，會有什麼結果？（見阿爾瑪書 29：2；亦見阿爾瑪書 28：14）哪些經驗曾讓你明白遵行福音能為生活帶來快樂？
- 為什麼阿爾瑪覺得他想當天使的渴望是犯了罪？（見阿爾瑪書 29：3，6-7）我們如何在努力成長及自我改善時，滿足於主所給我們的恩賜？
- 阿爾瑪說神是「按照世人的願望賜給他們死亡或生命」（阿爾瑪書 29：4）。這句話是指什麼意思？（見尼腓二書 2：27）
- 阿爾瑪因主為他及他的祖先所做的事而快樂（阿爾瑪書 29：10-13）。主為你及你的家人做了什麼事而使你快樂？（如果班員不想在課堂上分享他們的想法，就邀請他們安靜沉思此問題。）

結論

複習安太尼腓李海人表露他們真正歸信的方式。在聖靈的指引下，為本課所討論的真理作見證。

其他教學建議

以下資料可用來補充本課所建議的課程大綱。可採用其中一項或多項建議，作為課程的一部分。

傳道事工使愛與快樂滋長

艾蒙強調傳教士和他們所教導的人之間的愛與快樂（阿爾瑪書 26：1-4，9，11，13，30-31，35）。邀請班員表達對教導他們福音的人的愛，或與他人分享福音時所體驗到的快樂。

目標 幫助班員學習如何辨識及駁斥錯誤的教導，並忠於對耶穌基督的見證。

準備事項

1. 閱讀下列經文，並加以沉思、祈禱：
 - a. 阿爾瑪書 30：1-18。反基督者柯力何宣講「絕對不會有基督」及「人不論做什麼都無罪」，而誘離許多柴雷罕拉人的心。
 - b. 阿爾瑪書 30：19-60。柯力何企圖在裘勛地和基甸地宣講。人民不願聆聽，並將他帶到他們的領袖面前。隨後柯力何被帶到曾見證基督的來臨及神的存在的阿爾瑪面前。柯力何因要求顯神蹟而變成啞巴。
 - c. 阿爾瑪書第 31 章。阿爾瑪率領傳道團去改正叛教的卓倫人；卓倫人採納錯誤的信仰及驕傲的崇拜方式。
2. 請一位班員準備朗讀阿爾瑪書 31：15-18，請另一位班員準備朗讀阿爾瑪書 31：26-35。

課程發展建議

專心活動

適時採用下列活動或是你自創的活動來開始上課。

請班員想出一個實際存在但他們從未去過的地方。

- 你為什麼會相信有這地方存在？

說明本課討論有一個人宣稱人們無法知道未曾見過的事物。柯力何辯稱未曾見過神的人無法知道祂的存在。但是就像我們有其他的紀錄幫助我們知道我們未曾見過的地方一樣，我們也有先知的見證、經文及聖靈的恩賜幫助我們知道神確實存在，而且祂的福音是真實的。

指出柯力何的教導在當今世上相當普遍。明白人民如何回應他的謊言，可以幫助我們面對類似的錯誤哲理和概念。

經文討論及應用

虔敬選擇最能切合班員需要的經文章節、問題及本課中其他部份的資料。討論如何將所選的經文應用在日常生活中。鼓勵班員分享與經文原則有關的經驗。

1. 柯力何誘離許多柴雷罕拉人的心。

討論阿爾瑪書 30：1-18。邀請班員朗讀選出的經文。說明當艾蒙人在裘勛地定居下來並將前來爭戰的拉曼人驅離該地之後，尼腓人在法官統治的第 16 年及第 17 年的大部分時間都過著和平的日子。

- 接近第 17 年年底時發生什麼事情中斷了人民平靜的生活？（見阿爾瑪書 30：6，12）什麼是反基督者？（見 Bible Dictionary, Antichrist, 609，其中說明反基督者是「任何假冒真實福音或救恩計畫的人或事物，並且是爲了反對基督而公開或秘密設立的」。）
- 柯力何在柴雷罕拉的人民間散布哪些錯誤的教導？（請班員閱讀阿爾瑪書 30：12-18 找出此問題的答案。部份答案顯示如下：）
 - a. 「絕對不會有基督……你們無法知道你們沒有看見的事；所以你們無法知道將來有位基督」（阿爾瑪書 30：12-15）。如果已進行過專心活動，請現在再提出來，並簡短地討論某些我們知道其確實存在卻可能未曾看過的事物。
 - b. 「沒有人能知道未來的事」（阿爾瑪書 30：13）。指出柯力何說沒有人能知道未來之事，又說不會有基督；這是互相矛盾的。
 - c. 相信贖罪「是心智狂亂的結果」（阿爾瑪書 30：16）。
 - d. 「因此每個人憑其才智而昌盛，每個人憑其能力獲勝」（阿爾瑪書 30：17）。
 - e. 「人不論做什麼都無罪」（阿爾瑪書 30：17）。
 - f. 「人死了，什麼都結束了」（阿爾瑪書 30：18）。
- 柯力何的教導對聽從他的人有什麼影響？（見阿爾瑪書 30：18）爲什麼這些教導會導致人們犯罪？我們對耶穌基督、贖罪及來生的知識會如何影響我們每天所做的決定？

2. 柯力何被帶到爲基督的來臨作見證的阿爾瑪面前。

閱讀並討論自阿爾瑪書 30：19-60 中選出的經文。說明柯力何在柴雷罕拉散布錯誤的教導之後，又企圖在裘助及基甸的人民間宣講相同的事情。然而，這些人民不像柴雷罕拉的人民，他們提供了我們該如何面對像柯力何這種人的好榜樣。在黑板寫上標題對付現代的柯力何。討論時請在這標題下列出於此段落中所提供的概念。

- 柯力何企圖在艾蒙人之間散布錯誤的教導時，艾蒙人做了什麼事情？（見阿爾瑪書 30：19-21）他們的行動如何顯示他們比柴雷罕拉的尼腓人「更聰明」？（柴雷罕拉的人民聽從柯力何的錯誤教導；艾蒙和基甸的人民則否。）在類似的情況下，我們如何能表現出智慧並運用洞察力？（在黑板的標題之下寫上表現出智慧。）
- 柯力何對教會領袖提出什麼錯誤的指控？（見阿爾瑪書 30：23-24，27-28，31）你認爲他爲什麼要這樣做？爲什麼服從教會領袖並不像柯力何所說的會帶來束縛，反而是真正地讓我們自由？

- 阿爾瑪對柯力何指控教會領袖有什麼反應？（見阿爾瑪書 30：32-35。在黑板寫上明辨真理。）明辨真理如何能幫助我們面對錯誤的教導？
- 阿爾瑪對柯力何所稱沒有神一事有什麼反應？（見阿爾瑪書 30：39。在黑板寫上作個人的見證。）我們為耶穌基督作見證時會如何蒙受祝福？
- 阿爾瑪為什麼有辦法看穿柯力何？（見阿爾瑪書 30：42）我們如何辨識真理與錯誤的教導？（見摩羅乃書 10：5。在黑板寫上尋求聖靈的指引。）
- 柯力何要求顯神蹟來證明神的存在時，阿爾瑪指出了哪些跡象作為神活著的證據？（見阿爾瑪書 30：44。阿爾瑪引用了「所有這些弟兄」、先知、經文及「所有的事物」的見證。請在黑板寫上教導從先知及經文而來的真理）這些證據如何幫助你增強信心？
- 即使阿爾瑪已作了見證，柯力何仍繼續要求顯神蹟（阿爾瑪書 30：45）。柯力何看到什麼神蹟？（見阿爾瑪書 30：49-50）為什麼要有這項神蹟？（見阿爾瑪書 30：47）明白自己受騙的柯力何說是什麼原因使他順從魔鬼？（見阿爾瑪書 30：53）
- 柯力何的下場如何？（見阿爾瑪書 30：54-56，58-59）你認為摩爾門為什麼要將柯力何的事件摘錄在他的頁片中？這事件教導我們歪曲主道路的人會有何種下場？（見阿爾瑪書 30：60）

3. 阿爾瑪率領傳道團去改正叛教的卓倫人。

閱讀並討論自阿爾瑪書第 31 章中選出的經文。

- 阿爾瑪為什麼決定去向卓倫人傳道改正他們？（見阿爾瑪書 31：1-6。他對他們的偶像崇拜感到悲痛。此外，尼腓人還擔心卓倫人會加入拉曼人。）為什麼阿爾瑪相信他和他的弟兄應當宣講神的話？（見阿爾瑪書 31：5）你曾見過神的話如何改變人們的生活嗎？
- 卓倫人曾經是教友，但是卻「陷入極大的錯誤」（阿爾瑪書 31：8-9）。他們為什麼會墮入叛教？（見阿爾瑪書 31：9-11）我們該如何防止個人的叛教？
- 從卓倫人的崇拜方式中，阿爾瑪和他的弟兄看出什麼事？（見阿爾瑪書 31：12-13。你可以指出卓倫人除了謬誤的崇拜方式外，同時他們「各自回家，再也不談他們的神，直到再次聚在一起上聖臺」。）阿爾瑪和他的弟兄目睹這種錯誤的崇拜後，有什麼反應？（見阿爾瑪書 31：19，24）

說明第 31 章包含兩篇禱告——一篇是卓倫人的，一篇是阿爾瑪的。請指定的班員讀出這些祈禱文（見「準備事項」第 2 項）。請班員在此時思考這兩篇祈禱文的差異。以下所列為兩篇祈禱文的重點。

卓倫人的祈禱文

您過去是靈，現在是靈，永遠都是靈（阿爾瑪書 31：15）。
 「我們不相信我們弟兄的傳統」（阿爾瑪書 31：16）。
 「不會有基督」（阿爾瑪書 31：16）。
 「我們將來必得救」，但是其他人則將被「拋下地獄」（阿爾瑪書 31：17）。
 其他人是被「愚蠢的傳統」所束縛（阿爾瑪書 31：17）。
 「我們〔是〕精選而聖潔的人民」（阿爾瑪書 31：18）。

阿爾瑪的祈禱文

「賜我力量，使我能承擔我的軟弱」（阿爾瑪書 31：30）。
 「求您藉著基督安慰我的靈魂」（阿爾瑪書 31：31）。
 「賜我成功，也賜和我同在的工作者成功」（阿爾瑪書 31：32）。
 「求您藉著基督安慰〔我的同工們〕的靈魂」（阿爾瑪書 31：32）。
 幫助我們將卓倫人帶到「歸向您」（阿爾瑪書 31：34-35）。
 「〔卓倫人〕的靈魂很寶貴」（阿爾瑪書 31：35）。
 「賜給我們力量與智慧」（阿爾瑪書 31：35）。

- 阿爾瑪的祈禱文與卓倫人的祈禱文有什麼不同？（你可以將卓倫人的驕傲、自私及不信與阿爾瑪的謙卑、仁愛及信心作比較。）
- 哪些態度大大地阻礙了卓倫人對基督抱持著信心？（見阿爾瑪書 31：24-29）驕傲對我們的崇拜有何影響？（見阿爾瑪書 15：17；34：38；教約 59：21）驕傲為什麼會阻礙救恩？
- 由於卓倫人的邪惡，阿爾瑪的「心中憂傷」。他熱切祈求能與他的弟兄將他們「再度帶領他們歸向〔基督〕」（阿爾瑪書 31：24，34）。今日我們對那些遠離耶穌基督教導的人有什麼責任？（見尼腓三書 18：32）祈禱如何有助我們傳道或執行各種召喚？
- 阿爾瑪及其弟兄蒙受什麼祝福？（見阿爾瑪書 31：38）我們若藉著信心為正義的事情祈禱，主會如何幫助我們？（邀請班員分享他們因為憑著信心祈禱而蒙主祝福的經驗。）

結論

指出柯力何和卓倫人的理念在今日相當普遍。從教室到工作場所、在媒體、書籍，甚至家中，都有人宣講柯力何的錯誤教義以「中斷我們的喜樂」（阿爾瑪書 30：22）。同時，今日有許多人像卓倫人一樣，將心放在「世上無益的東西」上（阿爾瑪書 30：27）。鼓勵班員藉著勤讀摩爾門經、每天祈禱並持續遵從神的誠命來鞏固自己。

在聖靈的指引下，為本課所討論的真理作見證。

目標 幫助班員明白神的話會將他們帶向耶穌基督，並鼓勵他們在心裡「培植神的話」（阿爾瑪書32：40）。

- 準備事項**
1. 閱讀下列經文，並加以沉思、祈禱：
 - a. 阿爾瑪書32：1-27。阿爾瑪鼓勵謙卑的卓倫人運用信心並在心裡為神的話讓出些地位。
 - b. 阿爾瑪書32：28-43。阿爾瑪將神的話比作一粒種在人民心裡的種子。他教導人民必須極小心培植神的話，使得他們有一天能獲得永生。
 - c. 阿爾瑪書第33章。阿爾瑪引用先知對耶穌基督的見證，並規勸人民將神的話種在心裡。
 - d. 阿爾瑪書第34章。艾繆萊克為耶穌基督的贖罪作見證。他命令人民祈禱並運用信心悔改。
 2. 如果要進行專心活動，則請帶一粒種子到課堂上。

課程發展建議

專心活動 適時採用下列活動或是你自創的活動來開始上課。

展示帶到課堂上的種子。請班員想像有人給他們這粒種子，並告訴他們這粒種子會長成一棵樹，結出可口的果子。

- 你會如何查明這粒種子是否真的能結出可口的果子？

說明本課一開始討論阿爾瑪書第32章。此章包含一篇阿爾瑪將神的話比作一粒種子的講道。他規勸一群謙卑的卓倫人「讓出地方，使〔這〕種子能種在」他們的心裡（阿爾瑪書32：28）。他應許他們只要培養這粒種子，將來就能長成生命樹，那樹的果子是「最為寶貴」，而且「一切甜蜜的更甜蜜」（阿爾瑪書32：40-42）。

經文討論及應用 虔敬選擇最能切合班員需要的經文章節、問題及本課中其他部份的資料。討論如何將所選的經文應用在日常生活中。鼓勵班員分享與經文原則有關的經驗。

1. 阿爾瑪教導謙卑的卓倫人運用信心並在心裡為神的話讓出些地位。

閱讀並討論自阿爾瑪書32：1-27中選出的經文。提醒班員阿爾瑪、艾繆萊克及其弟兄曾進入卓倫人的會堂。他們在那裡聽到卓倫人宣稱「不會有基督」（阿爾瑪書31：16-17）。阿爾瑪、艾繆萊克及他們的弟兄聽到這錯誤

的教導後，就分開去宣講神的話及並為基督作見證（阿爾瑪書 31：36-37；32：1）。

- 阿爾瑪在宣講時，有一大群卓倫人來到他那裡。看到這些卓倫人前來，阿爾瑪為什麼非常快樂？（見阿爾瑪書 32：6-8）是什麼事使這些人準備好來聆聽神的話？（見阿爾瑪書 32：2-5）
- 為什麼卓倫人被迫謙卑反而有福了？（見阿爾瑪書 32：12-13）為什麼謙抑自己比被迫謙卑更好？（見阿爾瑪書 32：14-16）神的話如何能使我們謙抑自己？
- 阿爾瑪教導卓倫人有信心的意義為何？（見阿爾瑪書 32：17-18，21）阿爾瑪說要培養對神的信心首先該怎麼做？（見阿爾瑪書 32：22）我們可以透過那些方式獲得神的話語？（見阿爾瑪書 17：2；32：23；教約 1：38；18：33-36）
- 阿爾瑪鼓勵聽他話的人去做什麼事，以知道他的話是真實的？（見阿爾瑪書 32：26-27）「喚醒和激發〔我們〕的心力」是指什麼意思？我們如何「試驗」神的話？（見約翰福音 7：17）你曾在試驗神的話時獲得那些體驗？

2. 阿爾瑪教導人民在心裡培養神的話。

閱讀並討論阿爾瑪書 32：28-43。

- 阿爾瑪將神的話比作種子，勸告卓倫人「讓出地方，使種子能種在」他們的心裡（阿爾瑪書 32：28）我們如何在心裡為神的話「讓出地方」？
- 據阿爾瑪所言，神的話一旦種在人民的心裡後，他們會開始體驗到什麼？（見阿爾瑪書 32：28-31，33-35。你可以將班員的回答寫在黑板上。）你認為感覺到神的話「在〔我們〕心中膨脹」是指什麼意思？經文如何擴大我們的靈魂、啟發我們的悟性並擴展我們的心智？就哪些意義而言，神的話曾令你感覺甘美？
- 神的話開始在我們心裡生長時，我們必須繼續做那些事情？（見阿爾瑪書 32：37）我們要如何「要極細心培植〔神的話〕」？（見阿爾瑪書 32：41）你認為讓神的話在我們心裡生根長大是指什麼意思？（阿爾瑪書 32：37）
- 神的話開始在我們心裡生長後，如果我們不加理會又不去培植它，會發生什麼事？（見阿爾瑪書 32：38-40）我們的哪些作為可能會導致我們的土地或心靈成為瘠地？
- 阿爾瑪在講道結束前，將神的話比作一棵從一粒種子長成的樹（阿爾瑪書 32：37）。他指的是什麼樹？（見阿爾瑪書 32：40-42）

請扼要地提及李海和尼腓所見的生命樹之異象。提醒班員生命樹是耶穌基督的象徵（請見本教師用本第 12 頁）。並指出在那異象中神的話是以鐵桿來

表示，而在阿爾瑪的講道中則以種子來代表神的話，而兩者都是要引導人歸向那以生命樹為代表的救主。

傑佛瑞·賀倫長老在談到阿爾瑪書第32章時說：「在這篇精彩的講道中，阿爾瑪將讀者的注意力自概括性地談論對於如種子般的神的話之信心上，引申到專注地講述對於基督，即神的話，的信心上」（*Christ and the New Covenant* [1997], 169.）。

- 生命樹的果子是什麼？（永恆生命。見阿爾瑪書32：41；33：23；亦見尼腓一書15：36；教約14：7）

3. 阿爾瑪引用先知對耶穌基督的見證，並規勸人民將神的話種在他們心裡。

閱讀並討論自阿爾瑪書第33章中選出的經文。請說明人民在聆聽阿爾瑪的講道後，極想知道「他們應該以什麼方式開始運用信心」（阿爾瑪書33：1）。阿爾瑪藉著引用徐納斯、徐諾克和摩西等先知所給予有關耶穌基督的教導來回答。

- 阿爾瑪對卓倫人敘述徐納斯的哪些教導？（你可以請班員輪流讀出阿爾瑪書33：3-11的經文。）阿爾瑪引用徐納斯對禱告的教導是爲了什麼目的？（見阿爾瑪書33：11-14。他要教導卓倫人運用對神的兒子的信心。注意天父是「由於〔祂〕子的緣故」垂聽我們的禱告，並將祂的責罰從我們身上移開。）
- 阿爾瑪告訴卓倫人先知徐諾克也爲基督作見證（阿爾瑪書33：15）。徐諾克教導了什麼事？（見阿爾瑪書33：16）爲什麼徐諾克的教導是針對卓倫人講述的重要教導？（見阿爾瑪書31：12，16-17）
- 阿爾瑪論及摩西在荒野中所鑄造和豎起的一條銅蛇（阿爾瑪書33：19；亦見民數記21：9）。這銅蛇怎麼是耶穌基督的記號或象徵？（見阿爾瑪書33：19；亦見約翰福音3：14-16；希拉曼書8：13-15）阿爾瑪對銅蛇的記載教導我們哪些關於運用對耶穌基督的信心的事？（見阿爾瑪書33：20-23；亦見阿爾瑪書37：46）

4. 艾繆萊克爲耶穌基督的贖罪作見證。他命令人民禱告並運用信心悔改。

閱讀並討論自阿爾瑪書第34章中選出的經文。說明阿爾瑪說完話後，艾繆萊克就站起來開始教導人民。

- 阿爾瑪和艾繆萊克看出人民對於他們是否該相信基督仍存有疑問（阿爾瑪書34：2-5）。艾繆萊克如何解答此疑問？（見阿爾瑪書34：6-8）我們如何獲得對基督如此堅強的見證？經文、先知及其他關於基督的證據如何增強你對祂的見證？
- 爲什麼沒有耶穌基督的贖罪，「全人類……都必滅亡」？（見阿爾瑪書34：8-9；亦見阿爾瑪書22：14）爲什麼只有耶穌能爲世人所犯的罪贖

罪，並救我們離開墜落的影響？（見阿爾瑪書34：10-12）艾繆萊克教導贖罪是「無限而永恆的犧牲」是指什麼意思？（見阿爾瑪書34：14-16）

布司·麥康基長老教導：「人無法使自己復活；人無法拯救自己；人類的力量無法拯救別人；人類的力量無法贖他人的罪。救贖的事工必須是無限而永恆的，必須由一無限存在者來完成；神必須親自贖世人的罪」（*A New Witness for the Articles of Faith* [1985], 111-12.）。

- 你認為艾繆萊克在阿爾瑪書34：17-29的忠告，對於那些相信只需在會堂崇拜且一星期只要崇拜一次的卓倫人有什麼幫助？我們能從這忠告中學到什麼？
- 艾繆萊克在人民獲得許多關於救主的證據之後，命令他們做什麼事情？（見阿爾瑪書34：30-31；亦見第15-17節，其中運用信心而悔改等字眼出現四次。）對基督的信心為什麼是悔改的必要部分？
- 艾繆萊克警告不要再拖延或延遲我們悔改的日子（阿爾瑪書34：31-36）。人們為何有時會拖延悔改？阿爾瑪書34：32的忠告如何影響我們每天的生活方式？

結論

指出種果樹的目的就是為了能嚐到它的果子。我們若「讓出地方，使〔神的話〕能種在」心裡時，就可以「盼望〔所結的〕果子」（阿爾瑪書32：28，41）。讀出阿爾瑪書32：41-42中阿爾瑪對這果子的描述。提醒他們這果子是永恆生命，唯有藉著耶穌基督的贖罪我們才能嚐這果子（阿爾瑪書34：14-16）。

在聖靈的指引下，為本課所討論的真理作見證。

其他教學建議

以下資料可用來補充本課所建議的課程大綱。可採用其中一項或多項建議，作為課程的一部分。

1. 「我希望你們記得這些事」（阿爾瑪書34：37）

邀請一位班員朗讀阿爾瑪書34：37-41中艾繆萊克對卓倫人的結語，作為本課的總結。

2. 鞏固教會的新教友

- 「較有名望的那部分卓倫人」將那些相信阿爾瑪及其弟兄的話的人民驅逐出境（阿爾瑪書35：1-6）。艾蒙人如何接納這些人？（見阿爾瑪書35：7-9）這個榜樣教導我們該如何鞏固新歸信者？

「側耳聽我的話」

第 29 課

阿爾瑪書第 36 ~ 39 章

目標 教導班員有關阿爾瑪對於在福音中保持忠信的忠告之事，並幫助父母了解如何教導正義及不正義的子女，給予他們忠告之事。

準備事項

1. 閱讀下列經文，並加以沉思、祈禱：
 - a. 阿爾瑪書第 36 ~ 37 章。阿爾瑪重述他的歸信過程並向他的兒子希拉曼作見證。他指示希拉曼要保管神聖的紀錄。
 - b. 阿爾瑪書第 38 章。阿爾瑪稱讚他兒子希伯隆信心堅定並鼓勵他繼續在正義中持守到底。
 - c. 阿爾瑪書第 39 章。阿爾瑪為兒子柯林安頓不道德的醜行告誡他，並忠告柯林安頓關於這種罪行的後果。
2. 如果能取得金頁片的圖片（福音圖片集 325），請備妥在課程中使用。

課程發展建議

專心活動

適時採用下列活動或是你自創的活動來開始上課。

問班員：

- 你父母所給你的最佳忠告或勸告是什麼？這項忠告或勸告為何如此珍貴？給班員時間思考，然後邀請他們分享答案。

說明本課討論的各章包含阿爾瑪給兒子希拉曼、希伯隆及柯林安頓的忠告。這些忠告同樣適用在我們身上。

經文討論及應用

虔敬選擇最能切合班員需要的經文章節、問題及本課中其他部份的資料。討論如何將所選的經文應用在日常生活中。鼓勵班員分享與經文原則有關的經驗。

1. 阿爾瑪分享他的見證並將紀錄交給他的兒子希拉曼。

討論阿爾瑪書第 36 ~ 37 章。邀請班員朗讀選出的經文。

- 阿爾瑪書第 36 章包含了阿爾瑪向兒子希拉曼所作的見證（特別見第 3-5 節及 26-28 節）。為什麼讓孩子聽到父母作見證是件很重要的事？你父母的見證如何影響了你的生活？

- 阿爾瑪在見證中將他的歸信過程告訴希拉曼（阿爾瑪書 36：6-24；亦見阿爾瑪書 38：7-9，阿爾瑪將他的歸信經過告訴兒子希伯隆，而在第 20 課中更詳細地討論阿爾瑪的歸信經過）。你認為阿爾瑪為什麼要向兒子分享他歸信的經歷？你曾經因聆聽別人的歸信經歷而得到什麼益處？
- 阿爾瑪多次鼓勵希拉曼效法他的榜樣。（你可以與班員複習下列經文，顯示阿爾瑪給希拉曼的諭示。）為何父母為他們的孩子立下正義的榜樣是件很重要的事？
 - a. 「你照著我所做的去做」（阿爾瑪書 36：2）。
 - b. 「我懇請你聽我的話，向我學習」（阿爾瑪書 36：3）。
 - c. 「你也應該像我一樣，記住……」（阿爾瑪書 36：29）。
 - d. 「你應像我一樣知道」（阿爾瑪書 36：30）。
- 如果要使用金頁片的圖片，現在就展示出來。阿爾瑪如何向希拉曼強調保存紀錄的重要性？（見阿爾瑪書 37：1-2，6-12）保管紀錄在哪些方面是「微小而簡單的事」卻能產生「偉大的事」？（阿爾瑪書 37：6-7）如果我們勤勉研讀經文，經文會為我們帶來那些「偉大的事」？（見阿爾瑪書 37：8-10）
- 阿爾瑪告訴希拉曼要教導人民什麼事情？（見阿爾瑪書 37：32-34）父母、教師及其他成人該如何幫助今日的年輕人「在〔他們〕年輕的時候要學習智慧」？（阿爾瑪書 37：35）
- 請一位班員朗讀阿爾瑪書 37：36-37。當你致力奉行這忠告時，你的生活怎樣受到影響？我們該如何更重視這項忠告？
- 阿爾瑪如何將神的話與利阿賀拿相比較？（見阿爾瑪書 37：38-45）我們必須如何做才能使神的話成為每個人的利阿賀拿？
- 阿爾瑪勸告希拉曼：「不要因為方法簡單而變得懶惰」（阿爾瑪書 37：46；亦見民數記 21：5-9；尼腓一書 17：41）。就何種意義而言，獲得永恆生命的方法是容易的？為什麼方法容易對某些人而言反而是絆腳石？我們如何專注於保持對基督單純且具有拯救力量的信心？我們如何「注意仰望神而活」？（阿爾瑪書 37：47）

2. 阿爾瑪稱讚並鼓勵他的兒子希伯隆。

閱讀並討論自阿爾瑪書第 38 章中選出的經文。指出阿爾瑪也向他的兒子希伯隆作見證並告訴希伯隆他的歸信經過（阿爾瑪書 38：6-9）。

- 希伯隆的哪些特質帶給他父親極大的快樂？（見阿爾瑪書 38：2-4）父母能辨識子女的良好特質及正義生活並加以稱讚，為何是件重要的事情？
- 請一位班員朗讀阿爾瑪書 38：5。信賴神如何幫助你度過考驗和苦難的時刻？

- 儘管希伯隆信心堅定，阿爾瑪仍以告誡結束對兒子所說的話（阿爾瑪書 38：10-15）。爲什麼即使對義人而言，獲得忠告及警告仍是件重要的事情？我們如何能學會虛心接納這種忠告及警告？
- 阿爾瑪勸告希伯隆繼續教導神的話，要「努力並節制」，「要勇敢，但不要傲慢」（阿爾瑪書 38：10，12）。與他人分享信仰時，我們該如何奉行此忠告？
- 阿爾瑪警告希伯隆不要自誇他的智慧或力量（阿爾瑪書 38：11）。對自己的智慧或力量感到驕傲如何會導致更大的罪？我們如何能克服這種驕傲？（見阿爾瑪書 38：13-14。我們「隨時在神前承認〔我們的〕不配稱」。）
- 阿爾瑪勸告希伯隆要「控制〔他〕所有的情感」（阿爾瑪書 38：12）。控制所有的情感是指什麼意思？（你可以指出這就像用馬勒來控制和引導馬匹一樣。）爲什麼想要「滿懷愛心」就必須控制所有的情感？

3. 阿爾瑪告誡他兒子柯林安頓要悔改。

閱讀並討論自阿爾瑪書第 39 章中選出的經文。指出阿爾瑪對他兒子柯林安頓的忠告與對其他兒子的忠告有些不同。希拉曼和希伯隆一直生活正義，但是柯林安頓則已犯了嚴重的罪。

- 柯林安頓犯了什麼罪？（見阿爾瑪書 39：2-3）爲什麼性罪是一項如此令人痛心的罪行？

培道·潘長老教導：

「我們的身體——它是聖潔的——具有一種創造力，或者說是一種光，有力量燃燒著其他的光。這項恩賜，只可以在神聖的婚約下使用。藉著運用這項創造力，孕育出一個身體，以使另一個靈進入其中，而誕生爲人。

「這項能力是美好的。它可以創造家庭，維繫家庭的生命，而家庭乃幸福快樂的泉源。

「這項創造力或者說生殖力，並不是這計畫中偶然附加的一部份，而是不可或缺的一環，沒有它，這計畫就無法實現；誤用它，可摧毀整個計畫。

「今生的快樂幸福，大部份根據於你們怎樣使用這項神聖的創造力。如果〔撒但〕誘惑你們過早使用這項創造力，或誤用它，或未達成熟年齡就用它，你們就將失去永恆進步的機會。

「保護你們的恩賜，你們未來的快樂幸福就在其中。……永恆家庭生活，將能夠實現，因爲天父已恩賜你最美好的恩賜創造生命力。它是快樂與幸福的主要關鍵」（參閱 1973 年 1 月，聖徒之聲，第 15-16 頁）。

- 爲什麼阿爾瑪覺得有必要和柯林安頓討論他的罪？（見阿爾瑪書 39：7-8，12-13）對於已經犯錯或犯罪的孩子，父母能向阿爾瑪學習到哪些勸告的方式？（答案可能包括下列各項。）

- a. 阿爾瑪提醒柯林安頓是什麼導致柯林安頓犯罪（阿爾瑪書 39：2-4）。
 - b. 他向柯林安頓說明他的罪會來什麼後果（阿爾瑪書 39：7-9，11）。
 - c. 他教導柯林安頓如何悔改並且在將來不再犯（阿爾瑪書 39：9-14）。
 - d. 他教導柯林安頓關於神的愛及寬恕（阿爾瑪書 39：15-19）。
- 柯林安頓的哪些行為或態度導致他犯罪？（見阿爾瑪書 39：2-3）我們該如何鞏固自己以抗拒撒但的引誘去做壞事？（見阿爾瑪書 39：4，13；教約 121：45）
 - 柯林安頓的罪行對他人產生了什麼影響？（見阿爾瑪書 39：11，13）你認為柯林安頓的行為為什麼比阿爾瑪的話更能影響卓倫人？教友樹立良好的榜樣為什麼很重要？你曾因人們的好榜樣而蒙得什麼祝福？（邀請班員安靜思考他們的行為可能會如何影響他人對教會的看法。）
 - 對於柯林安頓該如何悔改他的罪並避免將來再犯，阿爾瑪提出什麼忠告？（見阿爾瑪書 39：9-14。將班員的答案列在黑板上。以下列出部份答案，和鼓勵班員參與討論的問題。）
 - a. 「不要再追求眼睛的欲望」（阿爾瑪書 39：9）。我們選擇去觀看或注意的事情會如何影響我們保持道德清白的決心？
 - b. 「要與你的哥哥商量」（阿爾瑪書 39：10）。與正義的家人或朋友商量如何能增強我們抗拒誘惑的力量？
 - c. 「不要讓自己被虛妄愚蠢之事引入歧途」（阿爾瑪書 39：11）。撒但企圖用哪些虛妄愚蠢之事把我們引入歧途？
 - d. 「你當盡意、盡能、盡力轉向主」（阿爾瑪書 39：13）。面臨誘惑時我們該如何向主求助？
 - e. 「承認你的過失和所犯的錯誤」（阿爾瑪書 39：13）。為什麼承認犯錯是悔改必要的步驟之一？
 - f. 「不要追求這世上的財富和無益的東西」（阿爾瑪書 39：14）。追求財富或「世上無益的東西」會如何誘使我們犯罪？
 - 阿爾瑪教導柯林安頓哪些關於基督的事情？（見阿爾瑪書 39：15-19。將班員的回答寫在黑板上。）了解這些事情如何幫助我們面對犯罪的誘惑？

結論

指出阿爾瑪教導柯林安頓如何悔改與恢復忠信，並勸告希拉曼和希伯隆如何保持忠信。鼓勵班員在生活中應用阿爾瑪的忠告。鼓勵為人父母的班員在教導及勸告孩子時，效法阿爾瑪的榜樣。

在聖靈的指引下，為本課所討論的真理作見證。

以下資料可用來補充本課所建議的課程大綱。可採用其中一項或多項建議，作為課程的一部分。

1. 給孩子的個別忠告

請一位班員朗讀阿爾瑪書 35：16。

- 從這節經文中，我們可以學習到哪些關於教導不同個性、挑戰及需要的孩子們的事？（指出阿爾瑪「個別地」和每個兒子談話。他不是向他的兒子們一起說話或給每個人相同的信息；他單獨和每一位兒子談話並告訴每個兒子應該特別聆聽的事。）經常個別教導孩子為什麼是有益的？

2. 父母對子女的責任

- 父母在養育子女方面有什麼責任？（見摩賽亞書 4：14-15；教約 68：25-28）

邀請班員找出經文中有哪些正義的父母同時擁有正義及不正義的孩子。答案可能包括下列的人：

亞當和夏娃（亞伯和該隱）

以撒和利百加（雅各和以掃）

李海和撒拉亞（尼腓、賽姆、雅各、約瑟、拉曼和雷米爾）

小阿爾瑪（希拉曼、希伯隆和柯林安頓）

請指出即使是正義的父母也有可能要面對與不正義孩子相處的挑戰。強調父母有責任教導孩子福音並鼓勵他們遵行福音原則，但是他們仍必須尊重孩子的選擇權。父母不能強迫孩子過正義的生活。

3. 「這麼大的罪」（阿爾瑪書 39：7）

你可以強調阿爾瑪對貞潔律法的教導。確使班員明白什麼是貞潔律法，該律法為什麼很重要，以及如何堅定地遵守貞潔律法。在教導年輕人關於遵守貞潔律法時，可以使用鞏固青年小冊子（34285 265）。與主教商量，為那些尚未擁有此小冊子的班員各索取一份。

戈登·興格萊會長以下這段話可能也很受用：

「你們所住的世界充滿了可怕的誘惑。猥褻低級的色情正如吞噬人們的可怕潮流般橫掃大地。它是毒藥。不要去看它，也不要讀它。如果你去看去讀，它就會毀滅你。……遠離它，避開它，就如同避開重病一般，因為它也會致命。思想和行為都要純潔。神為了某個目的在你裡面植入了一種神聖的動力，這動力也很容易被翻轉為邪惡毀滅的用途。你還年輕時，不要固定與某人約會。等到你到達考慮要結婚的年齡時，才是固定約會的時機。但尚在中學就讀的男孩不需要這樣做，女孩也不需要」（1998年1月，聖徒之聲，第59頁）。

「偉大的幸福計畫」

第 30 課

阿爾瑪書第 40 ~ 42 章

目標 幫助班員更加了解死後的生活，以及透過耶穌基督的贖罪他們才能得到的慈悲。

- 準備事項**
1. 閱讀下列經文，並加以沉思、祈禱：
 - a. 阿爾瑪書 40：1-23。阿爾瑪教導柯林安頓關於死亡及復活。
 - b. 阿爾瑪書 40：24-26；41。阿爾瑪教導柯林安頓，在復活之後義人要回復到幸福的狀態，惡人要回復到悲慘的狀態。
 - c. 阿爾瑪書第 42 章。阿爾瑪教導柯林安頓有關偉大幸福計畫中的公道與慈悲。
 2. 補充閱讀：教義和聖約第 138 篇。
 3. 如果能取得摩爾門經錄影帶（53911 268），請在課程中播放「中保」，長十一分鐘的片段。如果無法使用錄影帶，可以準備讀出或講述此比喻，以下出版資料可找到此比喻：福音原則（31110 265），第 12 章；1977 年 10 月，聖徒之聲，第 49 頁。

課程發展建議

專心活動 適時採用下列活動或是你自創的活動來開始上課。

請將以下圖表畫在黑板上：

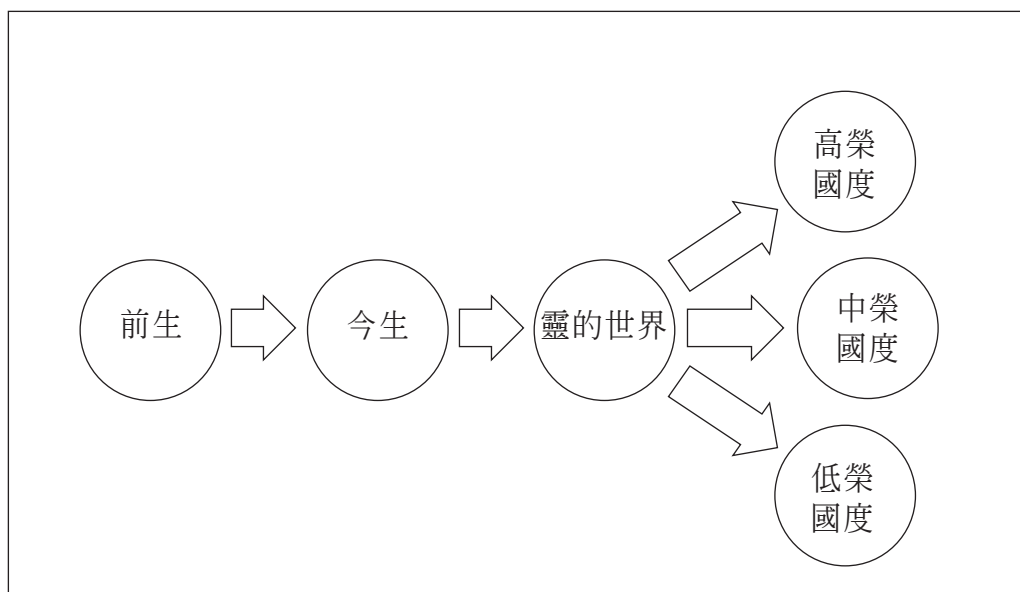

說明我們通常畫這樣的一張圖表來教導救恩計畫。然而，如果我們僅僅以此說明該計畫，就無法提及耶穌基督在計畫中所扮演的核心角色。我們也無法提及計畫中的主要教義，如墜落、贖罪及選擇權。

讀出尼爾·麥士維長老以下這段話：

「主形容祂的救贖計畫是幸福的計畫。……在交談時，我們有時會太隨便地提及這偉大的構想；甚至在黑板上和紙上畫出草圖，彷彿這是一個人房屋增建部分的平面圖。然而，一旦我們真正花時間去思考這計畫，就會發現它實在太驚人、太難以抗拒了！」(Thanks Be to God, *Ensign*, July 1982, 51.)

說明今天你們將討論阿爾瑪對他兒子柯林安頓所提的一些忠告。阿爾瑪在教導柯林安頓時，提到天父的計畫是「復原的計畫」(阿爾瑪書 41：2)、「偉大的救恩計畫」(阿爾瑪書 42：5)、「偉大的幸福計畫」(阿爾瑪書 42：8)、「救贖計畫」(阿爾瑪書 42：11)及「偉大的慈悲計畫」(阿爾瑪書 42：31)。阿爾瑪在教導這計畫時，主要在強調墜落、耶穌基督的贖罪及個人的選擇權。

經文討論及應用

虔敬選擇最能切合班員需要的經文章節、問題及本課中其他部份的資料。討論如何將所選的經文應用在日常生活中。鼓勵班員分享與經文原則有關的經驗。

1. 阿爾瑪教導柯林安頓關於死亡及復活。

說明阿爾瑪書第 40～42 章延續阿爾瑪對他任性的兒子柯林安頓的忠告。阿爾瑪看出柯林安頓的品行不端有一部分是因缺乏見證和對某些福音基本教義的誤解所造成。阿爾瑪幫助柯林安頓了解死後會發生的事情。

討論阿爾瑪書 40：1-23。邀請班員朗讀選出的經文。

- 阿爾瑪如何決定他該和柯林安頓談論的主題？(見阿爾瑪書 40：1；亦見 41：1；42：1) 你認為阿爾瑪為什麼能「理解」柯林安頓的憂慮？我們如何能更加理解我們所教導的人？
- 在死亡與復活之間我們的靈會經歷什麼事情？(見阿爾瑪書 40：11-13。靈會前往樂園或靈監。說明第 13 節裡的「外層黑暗」指的是我們常稱為靈監的地方。) 阿爾瑪如何形容樂園及靈監？(請班員閱讀阿爾瑪書 40：11-15，21 找出此問題的答案。你可以將班員的回答在黑板上摘要地寫成以下的圖表。)

樂園	靈監
幸福的狀態	悲慘的狀態
安息與平安的狀態	有哭泣、哀號與切齒的黑暗狀態
沒有煩惱或悲傷	恐懼地等待神憤怒如火的義憤臨頭

說明 1918 年約瑟 F·斯密會長得到的一項啓示，可幫助我們更加了解靈在死亡及復活之間的情形（教約第 138 篇）。在啓示中，斯密會長看見救主在樂園中服務，以及福音被教導給那些在靈監中的人。斯密會長領悟在靈監的靈可接受福音的教導，使他們在最後的審判前有機會悔改（教約 138：29-34，57-59）。

- 阿爾瑪說我們將會在一段指定的時間裡復活（阿爾瑪書 40：21）。復活的意義為何？（見阿爾瑪書 40：21，23。靈魂與身體會重新結合，並且身體會回復到「完善的軀體」。）誰會復活？（見阿爾瑪書 40：5；亦見 11：42-44）
- 阿爾瑪說有幾件關於死亡及復活的事情是他不知道的（阿爾瑪書 40：2-5，8，19-21）。即使阿爾瑪並不知道復活教義的所有細節，我們仍可從他對此事的見證中學到什麼？（幫助班員明白，並不一定先要了解一項教義或事件的所有細節，才能對它的真實性獲得見證。）

2. 阿爾瑪說，復活之後義人將回復到幸福的狀態，惡人將回復到悲慘的狀態。

閱讀並討論自阿爾瑪書 40：24-26；41 中選出的經文。

- 阿爾瑪指出復活是一種復原，因為靈魂和身體會重新結合，身體會回復到「完美的軀體」（阿爾瑪書 40：23；41：2）。我們復活並「按〔我們的〕的行為受審判」後，會有什麼進一步的復原情形發生？（見阿爾瑪書 41：3-6。義人將回復到幸福的狀態，惡人將回復到悲慘的狀態。）回復到美好或邪惡是指什麼意思？

布司·麥康基長老說：「復活是一種復原，是身體與靈魂的復原，也是個人今生相同的智力和靈性的程度與態度的復原」（*Mormon Doctrine*, 2nd ed. [1966], 641）。

- 就何種意義而言，「〔我們〕都是自己的審判者」？（見阿爾瑪書 41：7-8。我們對行善或做惡的選擇已決定死後復原的狀態。）

- 阿爾瑪解釋柯林安頓無法從罪惡中回復到幸福，因為「邪惡絕非幸福」（阿爾瑪書 41：10）。為什麼邪惡無法帶來幸福？（見阿爾瑪書 41：10-13；希拉曼書 13：38）對於有些人似乎能從違反誠命的活動中找到幸福的這種辯解，你要如何回應？

泰福·彭蓀會長說：「人可能從罪惡中獲得一時之樂，結局卻是不樂……罪惡引起與神不協調，使靈與精神頹廢不已」（1975年2月，聖徒之聲，第42頁）。

- 阿爾瑪說柯林安頓該怎麼做才能讓美好的事回復到他身上？（見阿爾瑪書 41：14-15）什麼樣的經驗讓你知道「你付出的必再還給你」這句話是真實的？

3. 阿爾瑪教導柯林安頓公道與慈悲。

閱讀並討論自阿爾瑪書第 42 章中選出的經文。說明柯林安頓因他父親的教導而困擾。他不能了解為什麼「罪人〔要被〕交到悲慘的狀態中」（阿爾瑪書 42：1）。對此，阿爾瑪教導他有關神的公道。他也教導，耶穌基督為世人贖罪「以促成慈悲的計畫，滿足了公道的要求」（阿爾瑪書 42：15）。

請班員朗讀阿爾瑪書 42：6-7，10，18，幫助他們了解阿爾瑪對於公道的教導。朗讀完畢後，幫助他們了解下列的真理：

- a. 由於亞當和夏娃的墜落，我們處於墜落的狀態。我們是會朽壞的——一定要死亡——而且不完全。在此種墜落的狀態下，我們無法與不朽且完全的神同住。公道要求我們從神面前被剪除。
 - b. 我們若犯罪，就是將自己與神隔絕得越遠，因為「絕無不潔之物能與神同住」（尼腓一書 10：21）。公道要求我們為自己的罪受罰。
- 如果我們只受制於公道，會發生什麼事情？（見阿爾瑪書 42：14）要怎樣才能滿足公道的要求，使我們能回到天父面前居住？（見阿爾瑪書 42：15）

如果要使用「中保」錄影帶，現在就播放。如果要自行讀出或講述此比喻，請現在進行。並請指出債務人代表我們每個人，債權人代表公道，債務人的朋友則代表救主。

- 耶穌基督的贖罪如何「滿足公道的要求」？（見摩賽亞書 15：7-9。祂犧牲性命，親自擔負起全人類的罪。）
- 阿爾瑪見證「慈悲因贖罪而來」（阿爾瑪書 42：23）。我們必須怎樣做才能獲得神完全的慈悲？（見阿爾瑪書 42：13，23，27，29-30；亦見阿爾瑪書 41：14；教約 19：15-18）

結論

指出柯林安頓在得到父親這項忠告之後，就悔改並回去從事傳道服務（阿爾瑪書43：1；49：30）。請強調我們若遵行神的誠命並悔改我們的罪，就能藉著救主的贖罪享有慈悲。

在聖靈的指引下，為本課所討論的真理作見證。

「對基督的信仰堅定」

第 31 課

阿爾瑪書第 43 ~ 52 章

目標 幫助班員明白，尼腓人在戰時的態度和行動如何可以作為我們面對塵世的紛爭及與撒但作戰的典範。

準備事項

1. 閱讀下列經文，並加以沉思、祈禱：
 - a. 阿爾瑪書第 43 ~ 44 章。拉曼人在柴雷罕納的率領下，前來與尼腓人作戰，企圖將他們帶進束縛中。尼腓人在摩羅乃的率領下，為保衛家人與自由而戰。尼腓人因為「一種更好的信念所鼓舞」，也因為運用對耶穌基督的信心而獲勝。
 - b. 阿爾瑪書 45：20-24；第 46 章。亞瑪利凱想當國王而導致尼腓人之間的紛爭。摩羅乃隊長高舉「自由的旗幟」激勵人民，他們立誓跟隨神。亞瑪利凱和一些跟隨者加入拉曼人。
 - c. 阿爾瑪書第 47 ~ 48 章。亞瑪利凱叛變成為拉曼人的國王。他煽動拉曼人對尼腓人作戰。摩羅乃隊長協助尼腓人準備好採取正當防衛。
 - d. 阿爾瑪書第 49 ~ 52 章。尼腓人和拉曼人持續作戰。屬於國王派的人民打算擁立一名國王來統治尼腓人，但是失敗了。鐵安肯殺死亞瑪利凱，而由亞瑪利凱的兄弟艾摩龍繼位擔任拉曼人的國王。
2. 如果能取得摩羅乃隊長高舉自由的旗幟的圖片（62051；福音圖片集 312），請備妥在課程中使用。

課程發展建議

專心活動

適時採用下列活動或是你自創的活動來開始上課。

問班員：

- 你認為摩爾門為何要將這麼多關於戰爭的記載收錄在摩爾門經內？

除了班員的答案外，你可以提供以下意見：

1. 摩爾門知道摩爾門經將會在一個全世界普遍都有戰爭的時期被閱讀及研讀。這些寫作教導我們如何在發生衝突的時刻仍保持基督般的品性。
2. 摩爾門極詳細地記錄了救主顯現之前尼腓人的歷史。我們可以研讀尼腓人的經歷，並為基督第二次來臨前發生在我們時代的類似事件做準備。

說明本課將討論尼腓人與敵人間的戰役所帶給我們的啓示，教導我們如何處理塵世的紛爭，以及如何在與撒但作戰時，保衛自己和家人。

經文討論及應用

虔敬選擇最能切合班員需要的經文章節、問題及本課中其他部份的資料。幫助班員了解如何將這些經文應用在日常生活中，不論是在和平或戰亂時刻。鼓勵班員分享與經文原則有關的適當經驗。

1. 尼腓人爲保衛家人及自由而戰。

討論阿爾瑪書第43～44章。邀請班員朗讀選出的經文。

- 尼腓人爲什麼與拉曼人作戰？（見阿爾瑪書43：3-4，9-11，45-47；48：14）在何種情況下主允許人民作戰？

曾任總會會長團成員的查理·賓洛會長說：「對我們而言，爲了復仇或報復而從事殺人流血的事是不對的。但是當主命令或啓示祂的僕人勸告以色列的兒女爲正義之戰出力時，情形就有所不同了。……我們將奮起運用實力和力量爭取勝利；不是爲了要流血，不是爲了要毀滅我們的同胞，而是爲了自衛，及爲了維護自由——這項來自高天啓示的神聖原則，並且要將此原則傳給後世子孫」（In Conference Report, Oct. 1917, 21.）。

大衛奧·麥基長老說：「在兩種情況下，真正的基督徒參戰——請注意，我說的是參戰而非發動戰爭——可被判定爲正當：（1）有人企圖控制並剝奪另一個人的自由選擇權時，及（2）爲了忠於自己的國家。而也可能會有第三種情況存在，〔那就是〕，保衛受到強大殘暴國家不公平欺壓的弱國」（In Conference Report, Apr. 1942, 72.）。

- 當摩羅乃遇到柴雷罕納的時候，他將尼腓人的戰勝歸功於誰？（見阿爾瑪書44：3-4）尼腓人如何表明了對基督的信心？（見阿爾瑪書43：23，49-50）
- 我們能在家中或社區內做哪些事情以保留尼腓人所珍視的自由？
- 請討論下列那些引導正義的尼腓人在作戰時的態度及行動的原則。了解並應用這些原則，如何有助於爲現今的世界帶來更大的和平？我們如何應用這些原則來處理個人生活中的紛爭？
 - a. 只爲正當理由而戰，如：自衛（阿爾瑪書43：8-10，29-30，45-47；48：14；你可以指出由尼腓人發動戰爭的首次記錄是在摩羅乃書4：1-4）。
 - b. 對敵人不懷恨意，就如同對自己一樣地爲他們尋求最大的利益（阿爾瑪書43：53-54；44：1-2，6）。
 - c. 過正義的生活並信賴神（阿爾瑪書44：3-4；48：15，19-20）。
 - d. 跟隨正義且睿智的領袖（阿爾瑪書43：16-19；48：11-13，17-19；亦見教約98：10）。

2. 摩羅乃隊長高舉「自由的旗幟」以激勵人民。

閱讀並討論自阿爾瑪書 45：20-24 及第 46 章中選出的經文。說明在結束對拉曼人的戰爭後，希拉曼及其弟兄前往各地講道，並重建教會的組織（阿爾瑪書 45：20-22）。然而，有些尼腓人變得驕傲而叛離教會。亞瑪利凱是這群叛離者的領袖，他想做尼腓人的國王（阿爾瑪書 45：23-24；46：1-4）。

- 亞瑪利凱如何得以說服他人跟隨他？（見阿爾瑪書 46：1-7，10）支持他的人民他們的動機是什麼？（見阿爾瑪書 46：4-5）我們能從亞瑪利凱及其跟隨者的故事中學到什麼事情？（見阿爾瑪書 46：8-9）
- 如果要使用摩羅乃隊長高舉自由的旗幟的圖片，請現在展示出來。摩羅乃為什麼製作自由的旗幟？（見阿爾瑪書 46：11-13，18-20）人民對自由的旗幟有什麼反應？（見阿爾瑪書 46：21-22）訂立並遵守聖約如何影響我們的生活？

3. 亞瑪利凱成爲拉曼人的國王並煽動他們作戰。

閱讀並討論自阿爾瑪書第 47～48 章中選出的經文。

- 亞瑪利凱在無法成爲尼腓人的國王後做了什麼事？（見阿爾瑪書 46：33；47：1，4。請班員簡述亞瑪利凱如何成爲拉曼人的國王〔阿爾瑪書 47：1-35〕，或自行簡述這事件。）
- 尼腓人最強的敵人當中有些人在過去曾是尼腓人，包括艾繆倫人（阿爾瑪書 24：29-30；43：6-7）、卓倫人（阿爾瑪書 30：59；31：8-11；43：4）、亞瑪利凱（阿爾瑪書 46：1-7）、摩林安頓（阿爾瑪書 50：26，35），以及亞瑪利凱的兄弟艾摩龍（阿爾瑪書 52：3）。爲什麼離開教會的人往往會強烈地反對教會？（見摩賽亞書 2：36-37；阿爾瑪書 47：35-36）

有個人不明白爲何離開教會的人往往會如此猛烈地攻擊教會，先知約瑟·斯密告訴他以下這段話：「加入教會前你是中立的。一旦聽到福音宣講，善惡即攤開在你面前。你可以任選其一或兩者都不選。有兩位對立的主人要邀你事奉他們。你加入了本教會就表示接受徵召去事奉神。你一旦這麼做，就脫離了中立地位，永遠無法再回去。要是你捨棄所應該事奉的夫子，那必定是受到邪惡一方的慫恿，然後你會聽命於他，成爲他的僕人」（in "Recollections of the Prophet Joseph Smith," *Juvenile Instructor*, 15 Aug. 1892, 492）。

- 請比較亞瑪利凱和摩羅乃（阿爾瑪書 48：1-17）。並強調就像一位惡人能在人民中造成極大的邪惡一樣（阿爾瑪書 46：9），一位像摩羅乃這樣的義人同樣地能在人民中激發極大的正義。我們該如何鼓勵並支持正義的領袖？我們每個人該如何在人們之間激勵正義？

4. 尼腓人和拉曼人之間的戰爭持續進行。

閱讀並討論自阿爾瑪書第49～52章中選出的經文。說明這些經文章節延續對尼腓人和拉曼人進行作戰的記事。而這段記事能幫助我們在與撒但及其徒眾的持續戰爭中對抗他們；因為他們正發動一場反對真理和正義的戰爭，並意圖摧毀我們獲得永生的機會。

- 摩爾門經中有關戰爭的記事如何能應用在我們對抗撒但的影響力這件事上？（以下列出部分例子及促進討論的應用問題。班員也可以提出其他的例子。）
 - a. 尼腓人築牆保護他們的城市免於受到拉曼人的攻擊（阿爾瑪書48：7-9；49：2-4，13，18）。什麼樣的防備能保護我們免於受到撒但的影響？
 - b. 尼腓人不斷增強防備（阿爾瑪書50：1-6）。我們為何必須不斷增強防備以抵抗撒但？
 - c. 尼腓人遵守神的誠命並服從他們的教會領袖（阿爾瑪書44：3-4；49：30；50：20-22）。神的誠命以及教會領袖的忠告如何幫助我們對抗邪惡？
 - d. 尼腓人感謝神在戰爭中保護他們（阿爾瑪書45：1；49：28）。對主的感激如何保護我們抗拒撒但？
 - e. 紛爭如何導致尼腓人之間相互爭鬥而讓拉曼人有力量支配他們（阿爾瑪書51：2-7，12-23；53：8-9）。紛爭如何讓撒但有力量支配我們？團結和擁有他人的支持如何幫助我們對抗邪惡？
 - f. 正義的尼腓人甚至在戰時都能繁榮並感到快樂（阿爾瑪書49：30；50：23）。我們如何能尋得平安與幸福，即使是在邪惡猖獗的時期？

結論

請指出摩爾門經這幾章經文所教導的原則能幫助我們及家人免於遭受邪惡的猛烈攻擊。這些原則也能幫助我們在戰爭及苦難的時刻擁有內在的平安。

在聖靈的指引下，為本課所討論的真理作見證。

其他教學建議

以下資料可用來補充本課所建議的課程大綱。你可採用此項建議，作為課程的一部分。

播放錄影帶

如果能取得摩爾門經錄影帶（53911 268），請在課程中播放「對基督有堅定的信心」，長十五分鐘的片段。

目標 幫助班員明白，他們若效法希拉曼所率領的英勇青年戰士的榜樣，主必定會鞏固他們。

準備事項

1. 閱讀下列經文，並加以沉思、祈禱：
 - a. 阿爾瑪書 53：10-19；56：1-8。兩千名勇敢的年輕艾蒙人立誓為尼腓人的自由而戰。他們請求希拉曼擔任他們的領袖。
 - b. 阿爾瑪書 56：9-58：41。青年戰士忠於他們母親的教導，運用對神的信心奮勇作戰。另有 60 名年輕的艾蒙人加入。所有 2060 名年輕士兵都受了傷，但沒有一個人被殺死。
2. 如果能取得兩千青年戰士的圖片（62050；福音圖片集 313），請備妥在課程中使用。

課程發展建議

專心活動

適時採用下列活動或是你自創的活動來開始上課。

請展示青年戰士的圖片。並朗讀阿爾瑪書 57：25-26，唸至第 26 節竟保全了性命一語為止。

指出在尼腓人和拉曼人之間的戰爭中，必定有其他的尼腓人戰士奇蹟似地存活下來。然而，也有許多正義的尼腓人戰死（阿爾瑪書 56：10-11；57：36）。希拉曼所率領的年輕戰士是摩爾門經所記載唯一沒有士兵在戰爭中被殺的軍隊。

告訴班員，我們就像希拉曼的青年戰士一樣，隸屬於一支偉大的軍隊。然後讀出以下泰福·彭蓀會長所說的話。說明這段話雖然是針對亞倫聖職持有人說的，卻適用於所有教友。

「你們之所以出生在這個時代裡，是因為你們需要去履行一項神聖榮耀的使命。你們之所以等到這圓滿的福音期才出生，並非是出於偶然。你們在全永恆中早就被預先按立好在此一獨特的時代出世。

「你們將是主在末日時的皇家軍。……

「我把你們當做是今天的希拉曼之子，正進行著靈性上的戰鬥。要切記摩爾門經裡所記載的兩千青年戰士」（1986 年 7 月，聖徒之聲，第 35 頁；注意青年意思是年輕的一輩）。

- 「主的皇家軍」其意義為何？（見以弗所書 6：11-18；彼得前書 2：9；教約 138：55-56）身為主軍隊的一員，我們正在進行哪些靈性上的戰鬥？

說明本課在討論幫助 2060 名艾蒙戰士從主那裡獲得如此多力量的原則和特質。只要我們遵行這些原則並培養這些特質，我們的靈性力量就會增強。我們將會成為「主的皇家軍」裡更有成效的一員。

經文討論及應用

虔敬選擇最能切合班員需要的經文章節、問題及本課中其他部份的資料。討論如何將所選的經文應用在日常生活中。鼓勵班員分享與經文原則有關的適當經驗。

1. 兩千名勇敢的年輕艾蒙人立誓為尼腓人的自由而戰。

閱讀並討論自阿爾瑪書 53：10-19；56：1-8 中選出的經文。在討論此段記事之前，邀請班員簡短地複習艾蒙人（安太尼腓李海人）在歸信時（阿爾瑪書 24：15-18；53：10-11）所立的和平誓約。

- 尼腓人曾立下承諾要保護艾蒙人對抗拉曼人（阿爾瑪書 27：22-24；53：12）。艾蒙人看到尼腓人的痛苦患難時，他們打算怎麼做？（見阿爾瑪書 53：13）希拉曼為什麼勸人民不要違反所立的誓言？（見阿爾瑪書 53：14-15；56：8）這一點教導我們哪些關於遵守約定的事？
- 艾蒙人的兒子們如何幫助尼腓人？（見阿爾瑪書 53：16）年輕的艾蒙人如何表明他們要幫助尼腓人的決心？（見阿爾瑪書 53：17。他們立下誓約，並決心「無論如何」都要遵守誓約。請在黑板寫上訂立並遵守神聖的誓約。）
- 只要我們與主立約並「在一切情形下」遵守聖約，主會如何增強我們？

泰福·彭蓀會長說：「那些將自己的生命獻給主的人，必將發現他們的生命更加豐盛。祂會加深他們的喜悅，增廣他們的視野，強化他們的理解力，強壯他們的肌肉，快活他們的心情，加倍他們的祝福，增加他們的機會，寬慰他們的靈魂，賜給他們朋友，傾注平安給他們。為神失喪生命的、將要得著生命」（*The Teachings of Ezra Taft Benson* [1988], 361；1987 年 12 月，聖徒之聲，第 4 頁）。

- 年輕的艾蒙人請希拉曼擔任他們的領袖（阿爾瑪書 53：19；56：1，5）。希拉曼是先知，也是領導教會的大祭司（阿爾瑪書 37：1-2，14；46：6）。為什麼決定服從先知會使年輕的艾蒙人在戰時的戰力增強？什麼樣的領袖會使人民在靈性戰爭中變弱？
- 年輕的艾蒙人對於他們所接獲的誠命有什麼反應？（見阿爾瑪書 57：21。請在黑板上寫確實地服從先知。）為什麼確實地服從主的先知的教導是件重要的事情？（見下列引文）今日我們必須特別做哪些事，才算「確實地」服從先知？

海樂·李會長教導：

「撒但的力量將會增強；我們從各方面都可以明顯看出……

「如今我們做教友的唯一安全之道，就是完完全全按著主在教會組成那天對教友所說的話去做。我們必須學習聽從主將藉著祂的先知所賜的話語和誡命，就是『就是他在完全聖潔地行走在我面前時所接受……的一切話語和誡命；……要用一切耐心和信心接受他的話，就像從我口中接受一樣。』（教約 21：4-5）有些事情是需要忍耐和信心的，你可能不喜歡教會主管當局人員所交代的事，那些事可能與你的政治觀點不合，可能與你的社會觀點不合，可能干涉到你的某些社交生活；但是，如果你以忍耐和信心聽從這些事情，如同是主自己親口所說的一樣，那麼應許就是：『地獄的門必不能勝過你們；是的，主神要從你們面前驅散黑暗的力量，並使諸天為你們的益處和祂名的榮耀而震動。』（教約 21：6）」（1970年10月，大會報告，第75頁）

2. 青年戰士運用對神的信心勇敢地作戰。

討論阿爾瑪書 56：9-58：41。邀請班員朗讀選出的經文。如果要使用青年戰士的圖片，現在就展示出來。

- 年輕的艾蒙人首先遭逢的軍隊就是拉曼人中最堅強且人數最多的軍隊（阿爾瑪書 56：34-43）。希拉曼詢問青年戰士是否要和這支隊伍作戰時，他們的回答是什麼？（見阿爾瑪書 56：44-47）這些戰士是從誰那裡學會擁有這麼大的信心和勇氣？（見阿爾瑪書 56：47-48；亦見阿爾瑪書 53：21；57：21。如果教導的對象是成人，就在黑板寫上教導我們的子女相信神。如果對象是青年，就寫上服從父母正義的教導。）

你可以讀出以下賓塞·甘會長的話，來強調母親對子女的影響：

「作一個正義的女性在任何年代都是件光榮的事。尤其是能在我們救主來臨前最後的一段時代作一位正義的婦女，真是一個特別崇高的召喚。在今天一位正義的女性的力量和影響要比在平靜的時代強十倍。她被安置在世上以充實、保衛、看顧社會最基本最高貴的組織，也就是家庭。社會裡其他的組織都可能動搖，甚至傾倒，但是正義的女子能幫助拯救家庭，使它成為處於暴風和打擊中的人們所知道的唯一屹立不搖的聖所」（1979年2月，聖徒之聲，第144-145頁）。

- 青年戰士並不懷疑他們母親的見證（阿爾瑪書 56：48）。為什麼讓子女知道父母有堅強和堅定不移的見證是件很重要的事？父母可以用哪些方式向子女分享見證？
- 在一次艱難的戰役中，有許多尼腓人「〔正要〕退卻」（阿爾瑪書 57：20；亦見第12-19節）。年輕的艾蒙人在這場戰役的反應是什麼？（見阿爾瑪書 57：19-20。在黑板寫上即使在他人「退卻」時，也要「堅定不懼」。）

- 年輕的艾蒙人他們的信心和勇氣產生了什麼結果？（見阿爾瑪書 57：22-25；58：31-33，39）即使是在朋友、同伴和他人「正要退卻」的情形下，我們應如何保持「堅定不懼」？我們該如何鞏固那些「正要退卻」的人？
- 年輕的艾蒙人在哪些方面展現出「堅定不懼」？（見阿爾瑪書 53：20-21；57：26-27；58：40 中的一些例子。）
 - a. 「他們非常勇敢」（阿爾瑪書 53：20。）
 - b. 「他們……任何時候，託付他們任何事情，他們都值得信賴」（阿爾瑪書 53：20。）
 - c. 「他們是真誠而認真的人」（阿爾瑪書 53：21。）
 - d. 他們擁有「對受教導要相信的事有極大的信心」（阿爾瑪書 57：26。）
 - e. 「他們不斷信賴神」（阿爾瑪書 57：27。）
 - f. 「他們固守神用以解放他們的自由」（阿爾瑪書 58：40。）
 - g. 「他們天天牢記著主他們的神」（阿爾瑪書 58：40。）
 - h. 「他們繼續謹守〔神的〕規章、法典和誠命」（阿爾瑪書 58：40。）
 - i. 他們「堅信那將來之事的預言」（阿爾瑪書 58：40。）

強調年輕的艾蒙人在年輕時代尚未擔任士兵前，就已培養出這些特質。如果教導的對象是青年，請在黑板寫上在年輕時代培養正義的特質。

- 由希拉曼、基特和鐵奧納所率領的尼腓人的軍隊在一場戰役中，遭遇「無數敵軍」，但是柴雷罕拉地所提供他們的援助卻很少（阿爾瑪書 58：1-9）。尼腓人後來向誰尋求力量？（見阿爾瑪書 58：10。在黑板寫上祈求力量和獲得解救。）
- 主如何回答尼腓人的禱告？（見阿爾瑪書 58：11-12）這樣的答覆能如何幫助我們「勇氣大增」？

結論

讀出第 142 頁泰福·彭蓀會長的話，並根據此段引文來複習寫在黑板上的原則。在聖靈的指引下，為本課所討論的真理作見證。

其他教學建議

以下資料可用來補充本課所建議的課程大綱。可採用此項建議，作為課程的一部分。

阿爾瑪書第 60～61 章中的見識

討論阿爾瑪書第 60 及 61 章，其中包含摩羅乃給這地的統治者派賀藍的書信，以及派賀藍的答覆。這兩章所包含的教訓有：

- a. 運用主為我們預備的所有方法（阿爾瑪書 60：21）。
- b. 清潔「器皿的內部」（阿爾瑪書 60：23）。
- c. 「〔我們〕立約遵守神的誠命，就受這約定限制」（阿爾瑪書 60：34）。
- d. 追求神的榮耀，而非「世上的榮譽」（阿爾瑪書 60：36）。
- e. 不生氣（阿爾瑪書 61：9）。

目標 鼓勵班員將見證建立在耶穌基督的基礎上。

- 準備事項**
1. 閱讀下列經文，並加以沉思、祈禱：
 - a. 希拉曼書第 1～2 章。隨著秘密工作和邪惡的遽增，尼腓人內部的紛爭逐漸衍生。甘大安敦成爲凱虛庫門秘密盜黨的領袖。
 - b. 希拉曼書第 3 章。千千萬萬的人加入教會並開始順利繁榮。有些教友變得自高自大。
 - c. 希拉曼書第 4 章。由於尼腓人的邪惡和驕傲，拉曼人和尼腓人的叛離者擊敗了尼腓人。
 - d. 希拉曼書第 5 章。尼腓和李海謹記父親的忠告，將他們的根基建立在基督的磐石上。他們在宣講悔改時，有奇蹟發生。
 2. 如果要進行專心活動，請從以下選項中挑選出一項：
 - a. 請一小群班員準備在課堂上獻唱聖詩「穩當根基」（聖詩選輯，第 41 首）的第 1，2，3 及 7 段。
 - b. 準備與班員一起唱出「穩當根基」的第 1，2，3 及 7 段或讀出其歌詞。
 - c. 請一小群兒童會的小朋友到班上來獻唱「蓋房子」（兒童歌本，第 130 頁）。此項活動應與小朋友的家長及兒童會領袖、教師一起安排。

課程發展建議

專心活動 適時採用下列活動或是你自創的活動來開始上課。

講介事先準備好的教學活動（見「準備事項」第 2 項）。

在獻詩或獻唱之後，說明今天的課程是在顯示出將信賴建立在財富或體力等薄弱基礎上的人，與將基礎建立在「〔他們〕救贖主這塊磐石上，……其上的磐石是穩固的根基」（希拉曼書 5：12）的人，兩者之間有何差異。

經文討論及應用 虔敬選擇最能切合班員需要的經文章節、問題及本課中其他部份的資料。討論如何將所選的經文應用在日常生活中。鼓勵班員分享與經文原則有關的適當經驗。

1. 尼腓人內部的紛爭逐漸衍生。

討論希拉曼書第1～2章。邀請班員朗讀選出的經文。說明首席法官派賀藍去世，他兒子中的三位——派賀藍、派安卡和派寇美拿——爭奪審判席位（希拉曼書1：1-4）。

- 派賀藍被選任為首席法官後，派安卡和派寇美拿分別有什麼反應？（見希拉曼書1：5-7）由於派安卡叛變，發生了什麼事情？（見希拉曼書1：8-13）
- 派寇美拿成為首席法官之後，拉曼人前來與尼腓人作戰（希拉曼書1：13-17）。尼腓人為什麼未做好防禦準備以抵抗外來的拉曼人攻擊？（見希拉曼書1：18）紛爭如何使國家和社會變弱？又如何使得支會和支聯會變弱？如何使得家庭和個人變弱？我們該如何避免或平息紛爭？
- 「極擅辭令和權術」的甘大安敦，成為凱虛庫門一黨的首領（希拉曼書2：4）。甘大安敦為了說服凱虛庫門的跟隨者跟隨他，做了什麼承諾？（見希拉曼書2：5；亦見希拉曼書5：8）人們有時會在哪些方面受到諂媚及被允諾擁有權勢的影響？我們如何避免這種影響？

2. 千千萬萬的人加入教會；有些教友變得自高自大。

閱讀並討論自希拉曼書第3章中選出的經文。

- 希拉曼書第3章的內容約涵蓋了尼腓人11年的歷史。在那11年間，尼腓人經歷了和平的時期和紛爭的時期。在那幾年裡是什麼擾亂了尼腓人的和平？（見希拉曼書3：36）驕傲會如何擾亂我們生活中的平靜？我們該怎麼做才能慎防驕傲？（見希拉曼書3：27-30；亦見申命記8：11，17-18；阿爾瑪書62：48-51）
- 請一位班員朗讀希拉曼書3：29。「接受神的話」是指什麼意思？我們「接受神的話」時，會蒙受什麼祝福？（見希拉曼書3：27-30；亦見尼腓一書11：25；15：24）
- 在第51年，有些教友開始迫害他人（希拉曼書3：33-34）。謙卑的基督跟隨者對於來自驕傲的教友所施加的迫害有什麼反應？（見希拉曼書3：35）他們的榜樣如何幫助我們面對迫害、批評或痛苦？
- 謙虛的教友因為「把心順從於神」而成為聖潔（希拉曼書3：35）。聖化是指什麼意思？（藉著耶穌基督的贖罪而變為潔淨、純潔和無罪的過程。見教約76：41；88：74-75）把心順從於神是指什麼意思？

3. 拉曼人和尼腓人的叛離者擊敗了尼腓人。

閱讀並討論自希拉曼書第4章中選出的經文。

- 尼腓人的叛離者慫恿拉曼人與尼腓人作戰。拉曼人擊敗尼腓人並佔領他們許多土地（希拉曼書4：5）。編纂希拉曼書的摩爾門看出尼腓人變弱的原

因是什麼？（見希拉曼書 4：11-13）尼腓人的行為與今日某些人的行為有何類似之處？指出我們依賴著主會如何使我們獲得力量？

- 摩羅乃哈、李海和尼腓講了「許多事……並針對他們的邪惡……告訴他們如果他們不悔改，會有何事臨到他們」的預言（希拉曼書 4：14）。人民開始悔改後，有什麼事情發生？（見希拉曼書 4：15-16；亦見第 21-26 節）

4. 尼腓和李海記得父親的忠告。在他們傳道時發生奇蹟。

閱讀並討論自希拉曼書第 5 章中選出的經文。

- 尼腓為什麼要放棄審判席位去宣揚神的話？（見希拉曼書 5：1-4）尼腓和李海記得父親曾告訴他們哪些有關他們名字的事情？（見希拉曼書 5：5-7）先知、教會中的其他領袖及其他義人的榜樣曾帶給你什麼幫助？
- 希拉曼教導他兒子哪些關於耶穌基督贖罪的事？（見希拉曼書 5：9-11）
- 請一位班員朗讀希拉曼書 5：12。建立在基督的磐石上是指什麼意思？（亦見尼腓三書 14：24-27）撒但向我們發出的強烈風暴是什麼？基督如何幫助我們抵擋這些風暴？
- 我們為何稱基督是我們的磐石？人們有時會將他們的生活建立在基督以外的哪些基礎上？你曾因將生活建立在基督的磐石上而蒙受哪些祝福？
- 尼腓和李海宣講福音時，柴雷罕拉發生了哪些偉大的奇蹟？（見希拉曼書 5：17-19）為什麼拉曼人拒絕接受「祖先邪惡的傳統」是很重要的事？（見希拉曼書 5：19，51；亦見摩賽亞書 1：5）

李察·司考德長老說：「我見證：你若將耶穌基督教會的教友身份看得最重要，並將祂的教導當做生活的基礎，就能消除幸福的障礙，找到更大的平安。家中或國內的傳統、習俗或社會潮流若與神的教導相衝突，就要加以捨棄。若這些傳統、習俗與救主的教導和諧一致，就應珍惜並遵行，以維護你的文化及傳承。但有一項傳承是你們永遠無須變更的，那就是天父兒女所得的傳承」（1998 年 7 月，聖徒之聲，第 97 頁）。

- 請一位班員朗讀希拉曼書 5：21-32。人民開始悔改後，發生了什麼事？（見希拉曼書 5：43-45）聖靈如何向人民作見證？（見希拉曼書 5：45-47）聖靈如何在你的生活中為真理作見證？
- 人民獲得了對救主的見證後，做了什麼事情？（見希拉曼書 5：49-52）我們獲得對耶穌基督的神性及拯救力量的見證後，就有什麼責任？（見教約 33：9；88：81）

結論

請一位班員再次朗讀希拉曼書 5：12。強調我們可以藉著將基礎建立在耶穌基督的磐石上，保護自己免於受到驕傲、紛爭及撒但「強烈風暴」的侵襲。

在聖靈的指引下，為本課所討論的真理作見證。

其他教學建議

以下資料可用來補充本課所建議的課程大綱。可採用其中一項或這兩項建議，作為課程的一部分。

1. 「我兒，記住啊！」（希拉曼書 5：5-14）

- 摩爾門經裡有超過 240 個記住或類似的字眼（如記住、記得或不要忘記）。這樣的文字有 15 個出現在希拉曼書第 5 章。我們必須記住什麼？（見希拉曼書 5：9；亦見摩賽亞書 3：7）為什麼記住是一件重要的事情？

賓塞·甘長老說：

「當你翻閱字典想查出最重要的字眼時，你知道那會是什麼嗎？大概是『記住』這個字。因為〔我們〕所有人都已立約……我們最需要的就是要記住。那正是為什麼每個人每個安息日都要參加聖餐聚會——領受聖餐並聆聽祭司祈禱，使〔我們〕『……一直記得祂，並遵守祂賜給〔我們〕的誠命』……是的，就是『記住』這個字」（"Circles of Exaltation" [address to religious educators, Brigham Young University, 28 June 1968], 8.）。

2. 「把〔我們的〕心順從於神」（希拉曼書 3：35）

在討論希拉曼書 3：35 時，請分享以下尼爾·麥士維長老所說的這段話：

「我們只有順服主，才能瞭解神對我們的旨意。如果我們真正信賴神，為甚麼不能順從於祂慈悲的大智呢？況且，祂比我們還瞭解我們自己，以及可能發生在我們身上的事」（1985 年 7 月，聖徒之聲，第 62 頁）。

目標 幫助班員清楚明白從正義轉向邪惡，從邪惡再回到正義的循環。

準備事項

1. 閱讀下列經文，並加以沉思、祈禱：
 - a. 希拉曼書6：1-14。拉曼人變得比尼腓人正義。人民蒙受平安和繁榮的祝福。
 - b. 希拉曼書6：15-10：1。尼腓人變得驕傲又邪惡。尼腓呼喚人民悔改。在目睹首席法官被刺的相關事件後，有些人接受尼腓為先知，但是大部分的人依舊不悔改。
 - c. 希拉曼書10：2-11：6。主賜予尼腓封印的權力。尼腓求主降下饑荒來責罰尼腓人。
 - d. 希拉曼書11：7-38；第12章。尼腓人謙抑自己並悔改。主應允尼腓的呼求而降雨，並再度以平安和繁榮祝福尼腓人。摩爾門指出正義和邪惡的循環，並說明要如何打破這個循環。
2. 準備以下字條：

正義與繁榮

驕傲與邪惡

毀滅與痛苦

謙卑與悔改

如果不想使用字條，則請在需要用到字條時將句子寫在黑板上。

3. 如果能取得摩爾門經錄影帶（53911 268），請在課程中播放「驕傲的循環」，長十五分鐘的片段。如果無法使用錄影帶，則請指定一位班員事先準備簡述希拉曼書7：13-29，第8章，第9章所記載的事件。

課程發展建議

專心活動

適時採用下列活動或是你自創的活動來開始上課。

請將以下數字寫在黑板上：2，3，5，8，12。

指出這些數字是依據一項特別的數學規則排列而成的。問班員此數列接下來的三個數字是什麼。（接下來的三個數字是17，23及30。你可以說明這數列是採用第一個數字加1形成第二個數字，第二個數字加2形成第三個數字，第三個數字加3，依此類推而來的。）

說明摩爾門經裡有個模式幾乎和這種數列一樣可預知。這種模式重複了許多次。我們可以藉著辨識這模式，避免重蹈尼腓人毀滅的覆轍。

經文討論及應用

虔敬選擇最能切合班員需要的經文章節、問題及本課中其他部份的資料。討論如何將所選的經文應用在日常生活中。鼓勵班員分享與經文原則有關的適當經驗。

本課分成四個部分。每一部分論及驕傲循環中的一個階段。提及所談到的每個時期的時候，請將與每一部分有關聯的字條貼在黑板上。並依照以下所畫出的箭頭，將字條連結起來：

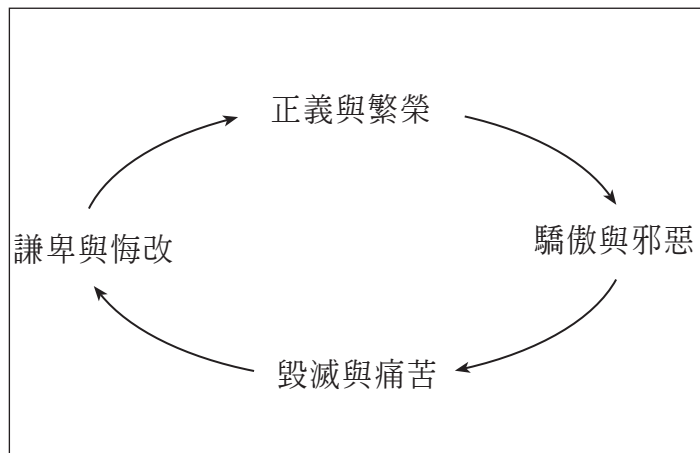

1. 人民正義，蒙受平安與繁榮的祝福。

閱讀並討論自希拉曼書6：1-14中選出的經文。提醒班員尼腓和李海曾向拉曼人傳道，並幫助許多人悔改而接受洗禮。拉曼人不久就變得比尼腓人還正義。

- 拉曼人的哪些特質使他們變得比許多尼腓人正義？（見希拉曼書6：1）
歸信的拉曼人如何設法幫助尼腓人？（見希拉曼書6：4-6）而結果如何？
（見希拉曼書6：7-14）

將寫上正義與繁榮的字條貼在黑板上。

2. 尼腓人變得驕傲與邪惡。尼腓呼籲他們悔改。

討論希拉曼書6：15-10：1。邀請班員朗讀選出的經文。指出尼腓人變得繁榮後，許多人開始忘記神，轉而追求財富及其他屬世的事物。

將寫上驕傲與邪惡的字條貼在黑板上。

- 爲什麼繁榮往往導致邪惡？（見希拉曼書 6：17；7：20-21）
- 請班員閱讀希拉曼書 6：21-24 及 7：4-5，指出甘大安敦盜匪的性格特徵。這樣的特質有哪些仍存在於現今的社會？我們該如何適當地對抗社會中的邪惡勢力？
- 誰是秘密結社的始作俑者？（見希拉曼書 6：25-30）當撒但「盡其所能地抓住〔他們〕的心」時，尼腓人怎麼做？（見希拉曼書 6：31）

請班員研讀希拉曼書 6：34-38，找出尼腓人和拉曼人之間的懸殊差別。你可以將班員的回答寫在黑板上，並摘要列表如下：

尼腓人	拉曼人
在不信中衰落（第 34 節）。	對神的認識增加（第 34 節）。
邪惡和憎行與日俱增（第 34 節）。	在神前行真理和正義之道（第 34 節）。
主的靈就開始退出（第 35 節）。	接受聖靈（第 36 節）。
扶植並支持甘大安敦盜黨（第 38 節）。	向甘大安敦盜黨宣講神的話（第 37 節）。

- 靈爲什麼「從尼腓人那裡退出」？（見希拉曼書 6：35）主爲什麼「傾注祂的靈在拉曼人身上」？（見希拉曼書 6：36）這一點可以教導我們哪些有關如何接受聖靈影響的事？

請說明當尼腓人繼續留在邪惡中時，主差遣了希拉曼的兒子尼腓去呼喚他們悔改。尼腓看到人民的邪惡時，「心因滿腔悲傷而腫脹」（希拉曼書 7：6）。他跪在花園內的塔樓上祈禱。當他向神傾瀉靈魂時，有一群人聚集過來，很想知道他爲何爲這人民的邪惡而悲痛（希拉曼書 7：11）。

如果要使用摩爾門經錄影帶「驕傲的循環」，請現在播放。如果不使用錄影帶教學，則請指定的班員簡述希拉曼書 7：13-29，第 8 章，第 9 章中提及的事件。

- 尼腓譴責人民的邪惡時，人民的反應如何？（見希拉曼書 8：1-10）爲什麼還有這麼多人不悔改？
- 在西安德坦承殺死他的首席法官弟兄後，人民的反應如何？（見希拉曼書 9：39-10：1）人民在爭論尼腓是否是一位先知或神之後，留下尼腓一個人站在那裡。有什麼事會讓我們不聽近代先知的話？

泰福·彭菘會長說：「最難服從先知的兩群人就是驕傲的博學者和驕傲的富人。博學者可能認為先知只有在與他們的看法一致時，才是受到了啓示；否則先知不過是提供自己的意見罷了——他說的話就如同常人一般。富人可能認為他們沒必要去聽取一位卑微先知的忠告」（*The Teachings of Ezra Taft Benson* [1988]，138）。

3. 主賜予尼腓封印的權力。不肯悔改的尼腓人遭遇戰爭和饑荒。

研讀並討論從希拉曼書 10：2 至 11：6 這部分經文。指出尼腓人忘記主並繼續處在邪惡中。由於人民的邪惡，他們經歷極大的毀滅與痛苦。

- 主賜予尼腓封印的權力，說：「甚至凡事都必照〔尼腓〕的話成就」（希拉曼書 10：5-10）。主為什麼將這麼重大的權力交託給尼腓？（見希拉曼書 10：4-5）
- 人民反對尼腓又不服從神之後的下場如何？（見希拉曼書 10：18-11：2）尼腓祈求何事以幫助人民記起主並悔改？（見希拉曼書 11：4）為什麼尼腓祈求的是饑荒而不是戰爭？（見希拉曼書 11：4）尼腓的禱告得到什麼樣的回覆？（見希拉曼書 11：5-8）

將寫上毀滅與痛苦的字條貼在黑板上。

4. 尼腓人謙抑自己並悔改。

研讀並討論自希拉曼書 11：7-38 及第 12 章中選出的經文。說明饑荒帶來的毀滅與痛苦使尼腓人轉向主祈求。他們謙抑自己並悔改。

將寫上謙卑與悔改的字條貼在黑板上。

- 我們能從主回答尼腓停止饑荒的祈求中學到什麼？（見希拉曼書 11：10-17）主在停止饑荒之前向人民要求什麼？（見希拉曼書 11：14-15）
- 人民如何因忠信而再度蒙受祝福？（見希拉曼書 11：20-21）
- 這短暫的謙卑和正義時期結束前的第一個徵兆是什麼？（見希拉曼書 11：22）尼腓、李海及其弟兄如何平息這場紛爭？（見希拉曼書 11：23）教導「教義真諦」如何能幫助我們平息紛爭？
- 緊接在另一段邪惡與戰爭時期所帶來的毀滅後，是什麼事情幫助人民悔改並向主求助？（見希拉曼書 11：28-34）我們的周遭充滿著類似的邪惡情況，我們應該如何一直記得主？
- 兩年後，尼腓人「又開始忘記主他們的神」（希拉曼書 11：36）。你認為人民為什麼這麼快就忘記主？今日我們可能在哪些情況下忘記主？
- 摩爾門說：「人類兒女……不如地上的塵土」（希拉曼書 12：7）。他是什麼為基準作此論述？（請班員輪流讀出希拉曼書 12：1-6，8 的經文。）

- 我們有遵守或不遵守神的誠命的自由，但無法選擇我們行動的後果。摩爾門說不遵守的人命運將如何？（見希拉曼書 12：25-26）悔改並服從主的人命運又將如何？（見希拉曼書 12：23-24，26）
- 將班員的注意力引至黑板上所示的循環。人們要如何才能脫離這循環？（見阿爾瑪書 62：48-51；希拉曼書 12：23-24）

戈登·興格萊會長說：「尋求真實而非人爲的事物；尋求永恆不變的真理，而非曇花一現的意念；尋求神永恆的事物，而非那些今日還在，明日就消逝的事物」（*Teachings of Gordon B. Hinckley* [1997], 494；1997年3月，聖徒之聲，第16頁）。

結論

讀出以下戈登·興格萊長老談論摩爾門經的這段話：

「沒有任何其他書寫的遺言是那麼清楚的說明這事實，那就是當人們和國族行走於對神敬畏，和對其誠命的服從時，他們就繁榮和成長進步。但當他們漠視祂及祂的話語時，衰敗就會來臨，而除非用正義來加以挽救，否則勢必導致無能及死亡」（見1980年3月，聖徒之聲，第9頁）。

在聖靈的指引下，爲本課所討論的真理作見證。

其他教學建議

以下資料可用來補充本課所建議的課程大綱。可採用其中一項或這兩項建議，作爲課程的一部分。

1. 避免驕傲的循環

請班員想出他們曾做過的一個困窘或愚蠢的錯誤或決定。然後請他們想想他們如何避免再犯同樣的錯誤。讓班員有機會分享這些經驗。

討論尼腓人爲什麼一再做出使他們從正義走向邪惡，最後導致毀滅與痛苦的決定。

- 我們可以從尼腓人身上學到哪些事情，以警惕自己避免犯下相同的錯誤？

2. 「他們都見證基督的來臨」（希拉曼書 8：22）

說明先知爲耶穌基督作見證，正如同天上及地上的一切事物皆爲耶穌基督作見證一樣。然後請班員輪流讀出希拉曼書 8：11-24 的經文，從這些經文中找出救主的許多見證人。討論時，你可以特別著重於摩西關於銅蛇的記事：

- 銅蛇是什麼的象徵？（見希拉曼書 8：13-15；亦見民數記 21：6-9；約翰福音 3：14-16）我們該如何增加對基督的信心？你對基督及祂的贖罪的信心如何影響你的生活？

你可以從最近一期利阿賀拿中的總會教友大會報告或總會會長團信息中，讀出現任總會會長的見證，做爲此次課程的總結。

「悔改並轉向主」

第 35 課

希拉曼書第 13～16 章

目標 提醒班員關於悔改、轉向主及跟隨先知的重要。

準備事項

1. 閱讀下列經文，並加以沉思、祈禱：
 - a. 希拉曼書第 13 章。一位拉曼人先知撒母耳預言尼腓人將被毀滅，除非他們悔改。
 - b. 希拉曼書第 14 章。撒母耳預言救主誕生及死亡之前的預兆。他繼續呼喚人民悔改。
 - c. 希拉曼書第 15～16 章。撒母耳告訴尼腓人關於拉曼人歸信的經過。有些尼腓人相信撒母耳並受洗。其他人則硬起他們的心並企圖殺死撒母耳，然而撒母耳受到神的力量保護。
2. 如果能取得拉曼人撒母耳在城牆上的圖片（62370；福音圖片集 314），請備妥在課程中使用。

課程發展建議

專心活動

適時採用下列活動或是你自創的活動來開始上課。

請班員想像有一位推銷員只賣一樣產品：那產品就是不幸。

- 這位推銷員要怎樣才能賣出他的產品？（答案可能包括他可以讓不幸看起來很吸引人，或是他可以讓人誤以為他的產品能帶來幸福而非不幸。）
- 撒但所能提供的只有不幸（尼腓二書 2：17-18，27）。撒但如何讓不幸和罪過看起來很誘人？他又如何企圖使人相信幸福和正義是惹人厭的？

說明本課將討論拉曼人先知撒母耳的預言。撒母耳向一群自甘屈服於撒但誘惑下的尼腓人講道。他們「以作惡追求幸福」，那是與神的性質相反的（希拉曼書 13：38）。

經文討論及應用

虔敬選擇最能切合班員需要的經文章節、問題及本課中其他部份的資料。討論如何將所選的經文應用在日常生活中。鼓勵班員分享與經文原則有關的適當經驗。

1. 撒母耳警告尼腓人，他們將被毀滅，除非他們悔改。

討論希拉曼書第 13 章。邀請班員朗讀選出的經文。說明有位拉曼人先知撒母耳來到柴雷罕拉講道，但是尼腓人將他趕走。主命令撒母耳重返柴雷罕

拉並對人民作預言。由於人民不讓撒母耳進城，他就站在城牆上向他們預言（希拉曼書 13：1-4）。如果要使用撒母耳的圖片，請現在展示出來。

- 撒母耳警告人民，由於他們心地頑硬，主將從他們那裡取走祂的話並收回祂的靈（希拉曼書 13：8）。為什麼這些後果會臨到心地頑硬的人身上？（見摩賽亞書 2：36-37）我們該如何軟化我們的心？
- 主透過先知撒母耳說：「凡悔改轉向我的人有福了」（希拉曼書 13：11）。有些人可能會如何試著悔改卻不轉向主？為什麼轉向主是悔改的必要部分？

泰福·彭蓀會長教導：

「悔改並不祇是改變行為而已。世上有許許多多的人克服了不良的習慣以及肉體的軟弱，表現出極大的意志力和自制，不過，這些人並沒把夫子放在心上，有時甚至公然排斥祂。因此，這種行為的改變，儘管是朝積極的方向去做，卻不能算是真正的悔改。……

「……真正的悔改是以對主耶穌基督的信心為基礎、為出發點的，此外別無他途。……真正的悔改涉及心的變化，而不只是行為的改變而已」（*The Teachings of Ezra Taft Benson* [1988], 71；1990年3月，聖徒之聲，第4，7頁）。

- 尼腓人「把〔他們的〕心放在財富上」（希拉曼書 13：20-21）。此外，他們也不聽那位賜給他們財富的主所講的話（希拉曼書 13：21）。因此尼腓人及他們的財富都受到詛咒（希拉曼書 13：17-22）。人們以哪些方式將時間和注意力放在屬世的事物上甚於放在屬靈的事物上？我們如何評估自己對本身的屬靈福祉是否足夠用心？
- 撒母耳說尼腓人一直記著他們的財富，卻不記得為此而感謝主（希拉曼書 13：22）。為什麼對某些人而言，在蒙受祝福而變得富足後，就不容易心存感激？感恩之心能如何抑制驕傲？我們該如何向主表達感激？
- 尼腓人迫害並殺死他們那時代的先知，卻說：「若我們生在祖先的時代，我們就不會殺害先知」（希拉曼書 13：24-25；與馬太福音 23：29-39 相對照）。為什麼有時候人們會讚揚已過世的先知卻反對活著的先知？（見希拉曼書 13：26）有些人如何讓自己「被那愚蠢而盲目的嚮導帶領」？（見希拉曼書 13：27-29）
- 據撒母耳所言，尼腓人「以作惡追求幸福」（希拉曼書 13：38）。為什麼在罪惡中要找到真正的幸福是不可能的？（見希拉曼書 13：38；亦見阿爾瑪書 41：10-11）我們如何能找到真正的幸福？（除了詢問班員的回答外，你還可以讀出下一頁的一段話。）我們該如何幫助他人找到真正的幸福？

先知約瑟·斯密說：「幸福是我們生存的目標和目的；如果我們走在那條通往那裡的路，必能達到終點；而那條路就是美德、正直、忠信、聖潔，和遵守神所有的誡命」（約瑟·斯密先知的教訓，第255-256頁）。

2. 撒母耳預言救主誕生和死亡之前的預兆。他繼續呼喚人民悔改。

閱讀並討論自希拉曼書第14章中選出的經文。

- 撒母耳預言救主的誕生和死亡（希拉曼書14：2，15）。撒母耳說救主誕生和死亡時會有什麼預兆？（見希拉曼書14：3-7，20-28。這些預言會在其他教學建議中提到。預言的應驗將在第36課討論。）
- 撒母耳說如果人民肯悔改，就可以藉著基督的功勞而獲得罪的赦免（希拉曼書14：13）。功勞是指使一個人有資格獲得酬賞的特質或行為。為什麼只有藉著救主的功勞我們才能獲得罪的赦免？（見尼腓二書2：7-9；阿爾瑪書22：14）

泰福·彭蓀會長教導：「即使是最正直、最聖潔的人也無法單靠自己的功績來拯救自己」（*The Teachings of Ezra Taft Benson*, 71）。

- 據撒母耳所言，耶穌為什麼一定要犧牲？（見希拉曼書14：15-18）了解救主的犧牲對你有什麼影響？
- 撒母耳說：「若〔人們〕被定罪，那是他們咎由自取」（希拉曼書14：29）。為什麼會這樣？（見希拉曼書14：30-31）為什麼我們「被容許為自己採取行動」是必要的？

3. 有些人相信撒母耳並受洗。其他人則硬起他們的心並企圖殺死撒母耳。

閱讀並討論自希拉曼書第15-16章中選出的經文。

- 主為什麼要懲誡尼腓人？（見希拉曼書15：3；亦見希伯來書12：6）主的懲誡如何顯示祂對我們的愛？我們能從主的懲誡中學到什麼？

請一位班員朗讀希拉曼書15：7-8。在班員朗讀的同時，在黑板上畫出以下圖表：

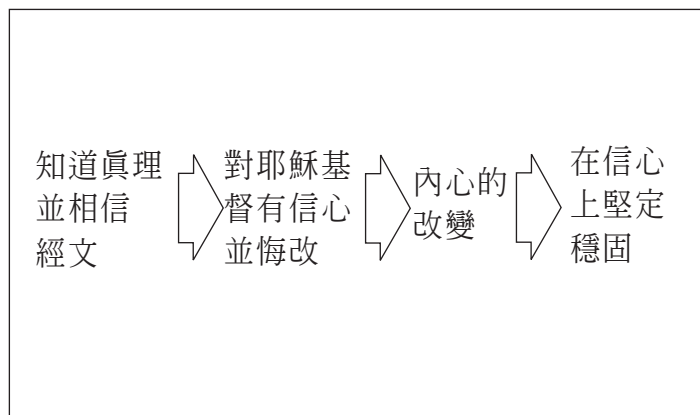

- 知道真理並相信經文如何能引領我們建立信心並促進悔改？信心和悔改又如何帶來內心的改變？
- 曾經歷內心改變的拉曼人依舊「在信心上……堅定穩固」（希拉曼書 15：8）。我們在經歷過內心的改變後，必須做什麼才能確保這種內心的改變會持續下去？（見尼腓二書 31：19-20）
- 尼腓人對撒母耳的預言和警告有什麼反應？（見希拉曼書 16：1-7）你覺得為什麼許多人即使在目睹撒母耳受到奇蹟似的保護後，卻仍不相信他？
- 儘管目睹先知的話應驗，然而大多數的尼腓人卻開始硬起心腸，依賴自己的力量和智慧（希拉曼書 16：13-15）。這些不相信的尼腓人對他們所見到的預兆作何強辯？（見希拉曼書 16：16-23）嘗試只靠自己的智力去明白福音會有什麼危險？

結論

在聖靈的指引下，為本課所討論的真理作見證。

你可以採用其他教學建議來複習撒母耳的預言，並顯示研讀這些預言如何能幫助我們為救主的第二次來臨做準備。

其他教學建議

以下資料可用來補充本課所建議的課程大綱。你可採用此項建議，作為課程的一部分。

為第二次來臨做準備

讀出泰福·彭蓀會長以下這段話：

「從尼腓人的歷史紀錄可以看出，救主訪問美洲之前的時代，跟現在我們期待救主第二次來臨的時代，有很多相似的地方」（1987年7月，聖徒之聲，第3頁）。

在這段話中，彭蓀會長所指的「尼腓人的歷史紀錄」是指尼腓三書——尼腓人蒙復活的主探視之前的記載。次頁圖表則是將彭蓀會長的話應用於希拉曼書——亦即尼腓人在目睹救主誕生的預兆之前的記事。

運用此表顯示希拉曼書第13～16章所記載的預言和事件，與耶穌基督第二次來臨之前的徵兆和事件相似。摩爾門經學員研讀指南內有本表的摘要。

希拉曼書第13～16章中所記載的預言和事件	預言或事件	第二次來臨前的徵兆和事件
希拉曼書16：1，3，6，10	堅強的義人爲少數	尼腓一書14：12； 摩爾門經雅各書5：70
希拉曼書16：13-14	靈性的顯示和奇蹟	約珥書2：28-30； 教約45：39-42
希拉曼書13：22；16：12，22-23	極大的邪惡	提摩太後書3：1-5； 教約45：27
希拉曼書13：2，6，8，10-11；14：9，11；15：1-3，17；16：2	拒絕主的先知及他們對悔改的呼籲	教約1：14-16
希拉曼書15：4-11	許多拉曼人的歸信	教約49：24
希拉曼書14：3-4	預言有一個沒有黑暗的夜晚	撒迦利亞書14：7；亦見約瑟·斯密先知的教訓，第286-287頁。
希拉曼書14：5-6，20	預言天上所出現的徵兆和奇事	約珥書2：30-31； 教約45：40
希拉曼書16：13-18	否認徵兆、奇事和基督的來臨	彼得後書3：3-4； 教約45：26
希拉曼書14：21，23，26	預言大風暴及其他大自然的毀滅力量	啓示錄16：18，21； 教約88：88-90
希拉曼書14：24；15：1	預言惡人的毀滅	以賽亞書26：21；瑪拉基書4：1；教約1：9；133：41

● 現代人與基督誕生前的尼腓人有哪些相似之處？

讀出泰福·彭蓀會長以下這段話：

「摩爾門經中，我們可以見到一個預備主第二次來臨的典範。這部經典的主要部分在於基督眷顧美洲大陸之前的數十年間。仔細研究那段史實，就能看出：爲何有些人死於祂來臨前那次可怕的懲罰中，以及其他人因何得以站在滿地富的聖殿附近，伸手摸祂手上、腳上的傷痕。……難道有人會懷疑這部經典不是爲我們而寫的？或者懷疑我們不能從其中得到特別的力量、特別的安慰以及特別的保護？」（1987年1月，聖徒之聲，第4頁）

邀請班員分享他們在討論希拉曼書第13～16章時所得到的見解與印象。問他們這些事情如何能幫助他們爲救主的第二次來臨做準備。

目標 幫助班員了解遇到考驗及試探時必須忠信持守。

準備事項 閱讀下列經文，並加以沉思、祈禱：

- a. 尼腓三書 1：1-22。不信的人不顧這地所發生的預兆和奇蹟，宣稱救主來臨的時間已過去。邪惡者計畫殺害相信者。救主降生的預兆顯現，證明那些忠信持守的人是對的。
- b. 尼腓三書第 2～4 章。這地的人愈來愈邪惡。甘大安敦盜匪的勢力增強，前來與尼腓人作戰。尼腓人悔改他們的邪惡，主幫助他們打敗甘大安敦盜匪。
- c. 尼腓三書第 5～7 章。尼腓人棄絕他們的罪並過正義的生活。隨著人們的繁榮，教會中有人變得驕傲，並開始有紛爭。人民不久即生活在「非常邪惡的狀態中」。尼腓宣講悔改及對基督的信心，只有少數人歸信。

課程發展建議

專心活動 適時採用下列活動或是你自創的活動來開始上課。

分享十二使徒定額組成員喬治·斯密長老所講述的下列寓言：

「有一個在國內遊歷的人來到一個大城市，那是一個非常富裕，美輪美奐的大城市；他一面欣賞這個城市一面對他的嚮導說：『這必然是群很正義的人民，因為這麼大的一個城市，我只看到一個小魔鬼。』」

「嚮導回答說：『先生，你不明白，這城市是完完全全陷入各種邪惡的、敗壞的、墮落的、可憎的情況，所以一個魔鬼便足以控制統治他們了。』」

「當他往前走時，他來到一條崎嶇的小徑，看到一個老人正設法爬上山坡，身邊圍繞著七個身材高大，面目猙獰的魔鬼。」

「這個旅客便說：『他想必是個窮兇惡極的老人！因為有這麼多魔鬼侍候著他！』」

「『這個人』嚮導回答說：『是這國家裡唯一的義人，那群傢伙正是七個最兇惡的魔鬼，他們正千方百計想將他帶離正道，但他們全都無法得逞』」（in *Deseret News*, 11 Nov. 1857, 7:287；參見 1982 年 4 月，聖徒之聲，第 98 頁）。

說明當我們努力忠信地遵守誠命時，必會遭到阻撓。今天的課程要討論尼腓人中相信者所遭受的反對力量。有些人持守下去無視於所有的反對勢力，其

餘的雖蒙受極大的祝福卻很快地「離棄正義」（尼腓三書 7：8）。從這幾章經文中我們可以學到在考驗及試探中仍保持忠信的重要。

經文討論及應用

虔敬選擇最能切合班員需要的經文章節、問題及本課中其他部份的資料。討論如何將所選的經文應用在日常生活中。鼓勵班員分享與經文原則有關的適當經驗。

1. 救主降生的預兆證明那些忠信持守的人是對的。

閱讀並討論自尼腓三書 1：1-22 中選出的經文。說明本章的事件發生於撒母耳預言耶穌降生之後的五年。撒母耳說：「再過五年……那時神的兒子就要來臨」（希拉曼書 14：2-7）。

- 在等待撒母耳的預言應驗時，「相信的人都開始非常憂傷」（尼腓三書 1：7）。他們憂傷的原因有哪些？（見尼腓三書 1：5-9）
 - a. 有些不信的人說預言應驗的時候已經過去，相信的人之信心是徒然了（見尼腓三書 1：5-6）。
 - b. 不信的人「在各地引起大騷動」（尼腓三書 1：7）。
 - c. 有一個日子已定下來，要把所有相信的人處死（尼腓三書 1：9）。
- 儘管有這些信心上的考驗，相信的人還是會怎麼做？（見尼腓三書 1：信心受到考驗時，我們該怎麼做才能保持堅定不移？）
- 尼腓看到不信的人之邪惡時，他為他的人民向神祈求（尼腓三書 1：10-11）。尼腓為他的人民禱告一整天後，有什麼信息向他顯露？（見尼腓三書 1：12-14。你可以請一位班員朗讀這幾節經文。）撒母耳的預言如何應驗？（見尼腓三書 1：15-21）這項記載如何有助於鞏固你對耶穌基督的信心？

2. 甘大安敦盜匪前來與尼腓人作戰。

討論尼腓三書第 2～4 章。邀請班員朗讀選出的經文。

- 撒但如何設法使人民背離對救主的信心並且不相信其降生之事？（見尼腓三書 1：22；2：1-3。指出撒但逐漸贏得人民的心，人民很快就「開始忘記……徵兆和奇事」。）在這個時代你會看過與教會為敵的人用過哪些這樣的技倆？我們該怎麼做才能記住我們的靈性經驗並好好保存？
- 人民愈來愈邪惡後，會面臨什麼危險？（見尼腓三書 2：11-13，17-19）什麼樣的行為和態度會對我們今日的安全造成威脅？
- 基督降生後第 16 年，身為尼腓人的總督，也是首席法官的拉康以阿斯，收到甘大安敦盜匪的首領基底安海的一封信（尼腓三書 3：1）。基底安海對拉康以阿斯有什麼要求？（見尼腓三書 3：6-8）

- 甘大安敦盜匪揚言要毀滅尼腓人時，人民立刻在拉康以阿斯和吉吉度乃的指揮下著手準備保衛自己。我們能從他們的行動中學到什麼，以便在面對試探和恐懼時保護我們自己？（請班員閱讀尼腓三書 3：12-26 找出此問題的答案。將班員的回答摘要地寫在黑板上。以下列出一些答案，並且附上鼓勵班員討論的問題。）
 - a. 「這位統治者拉康以阿斯，是個正義的人，不〔會〕……驚嚇」（尼腓三書 3：12）。恐懼會如何使人屈服於試探？面對試探或困難時，個人的正義如何幫助我們保持勇敢？
 - b. 拉康以阿斯叫人民「呼求主……賜給……力量」（尼腓三書 3：12）。祈求擁有力量來面對試探或挑戰為什麼很重要？
 - c. 拉康以阿斯把人民「集合在一起」（尼腓三書 3：13，22）。讓尼腓人集合在一地來保衛他們自己為什麼很重要？（見尼腓三書 4：3-4）我們與其他教友團結起來能夠如何提昇我們的能力以抵抗邪惡勢力？（見摩羅乃書 6：4-6）
 - d. 「他派人在他們四周構築……防禦工事」並部署守衛「駐紮在四周」（尼腓三書 3：14）。我們如何能做好自我防禦以對抗試探？
 - e. 尼腓人確實「竭力按照拉康以阿斯的話去做」（尼腓三書 3：16）。服從蒙受啓示的領袖可得到什麼樣的祝福？
 - f. 他們「悔改了所有的罪」（尼腓三書 3：25）。悔改如何有助我們蒙主賜予更大的力量？
 - g. 他們「藉著甲冑和各種盾牌而強大」（尼腓三書 3：26）。我們曾受勸告要穿戴什麼樣的盔甲？（見教約 27：15-18）我們為什麼被教導要穿起神的全副軍裝？我們如何天天穿上這軍裝？
- 當甘大安敦盜匪來侵襲尼腓人時，尼腓人所做的準備產生了什麼結果？（見尼腓三書 4：11-13，16-29）尼腓人在勝利後如何表達他們的快樂？（見尼腓三書 4：30-33）對於主所給予的保護和祝福，我們要如何向祂表示感恩？

3. 尼腓人過正義的生活並繁榮起來；但是驕傲與紛爭逐漸產生。

閱讀並討論自尼腓三書第 5～7 章中選出的經文。說明尼腓人在基督降生後第 21 年打敗甘大安敦盜匪。又過了 13 年，救主前來造訪尼腓人並施助他們。

- 尼腓人在打敗甘大安敦盜匪後享有太平盛世與繁榮（尼腓三書 5：1-26；6：1-9）。之後發生了什麼事情而使得他們的和平中止？（見尼腓三書 6：10-15。你可以簡短地複習第 34 課所討論的驕傲的循環。）
- 由於人民繼續留在邪惡中，因此先知前來呼籲他們悔改，但人民拒絕並殺害先知（尼腓三書 6：17-23）。秘密結社興起，人民很快分裂成許多部族（尼腓三書 6：27-30；7：1-5）。尼腓對這種邪惡有什麼反應？（見尼腓三書 7：15-19）他的努力產生什麼結果？（見尼腓三書 7：21-26）

在黑板寫上下列年代。指定由不同的班員朗讀相關的經文。每讀出一段經文，就請班員描述當時人民的靈性狀態。

主後 21-26 年 尼腓三書 5：1-3（人民「盡最大的努力」事奉神。）

主後 26-27 年 尼腓三書 6：4-5（秩序非常良好並有極大的繁榮。）

主後 28 年 尼腓三書 6：9（繼續享有和平。）

主後 29 年 尼腓三書 6：10-16（有爭論、驕傲和自誇。）

主後 30 年 尼腓三書 6：17-18（「他們已處於非常邪惡的狀態中了」。）

主後 31 年 尼腓三書 7：21（有些人歸信主。）

主後 32-33 年 尼腓三書 7：23（尼腓繼續疾呼悔改。）

- 如果人民能保持忠信，則所有人都可享有什麼樣的祝福？（見尼腓三書 10：18-19。人民中較正義的那些人在救主被釘十字架而造成的毀滅期間得以倖免於難。他們因復活後的救主的來訪，得到極大的祝福。人民中較邪惡的那些人則被毀滅。這些事件將在下一課討論。）

結論

請說明我們也在等待救主的來臨。在這段等待的時期，撒但設法讓我們轉向邪惡，就像他曾對尼腓人所做的一樣。如果我們能像拉康以阿斯時代的人民一樣準備好自己，並在正義中持守到底，必能配稱獲得主所要賜給我們的一切。

在聖靈的指引下，為本課所討論的真理作見證。

其他教學建議

以下資料可用來補充本課所建議的課程大綱。可採用此項建議作為課程的一部分。

「我是……耶穌基督的門徒」（尼腓三書 5：13）

請一位班員朗讀尼腓三書 5：13。說明這一節是先知摩爾門所說的話。

- 在今日成為耶穌基督的門徒具有什麼含意？

目標 幫助班員了解撒母耳的預言如何應驗，以及凡歸向救主的人所能享有的祝福。

準備事項

1. 閱讀下列經文，並加以沉思、祈禱：
 - a. 尼腓三書第 8 章。基督死亡時，美洲發生大毀滅。許多城市被毀滅。
 - b. 尼腓三書第 9～10 章。倖存者聽到主的聲音邀請他們歸向祂、悔改並歸信。
 - c. 尼腓三書第 11 章。復活的救主從天上降下並教導人民。
2. 如果能取得下列圖片，請備妥在課程中使用：基督向尼腓人顯現（62047；福音圖片集 315）及耶穌教導西半球的人民（62380；福音圖片集 316）。
3. 上課前，請將第 165 頁的圖表寫在黑板上。

課程發展建議

專心活動

適時採用下列活動或是你自創的活動來開始上課。

說明尼腓三書第 11 章通常是人們從傳教士手中接受摩爾門經之後，受邀請去閱讀的第一章。此章包含復活的救主造訪尼腓人的記載。

- 你認為尼腓三書第 11 章為什麼是促使他人認識摩爾門經的一個有效方法？你讀過此章後有什麼感想和體驗？

指出描述救主造訪尼腓人的這幾章經文，是摩爾門經中最強而有力的經文之一。本課討論在耶穌被釘十字架時，發生於美洲的災難，其中也包含祂在尼腓人中間施助的記載。

經文討論及應用

虔敬選擇最能切合班員需要的經文章節、問題及本課中其他部份的資料。討論如何將所選的經文應用在日常生活中。鼓勵班員分享與經文原則有關的適當經驗。

1. 耶穌死亡時，美洲發生大毀滅。

討論尼腓三書第 8 章。邀請班員朗讀選出的經文。提醒班員，拉曼人撒母耳已預言耶穌被釘十字架時將發生驚人的毀滅（希拉曼書 14：20-27）。在耶穌降生的徵兆出現後的第 33 年，人民「開始殷切期盼」撒母耳的話的應驗（尼腓三書 8：3）。

將班員的注意力引向黑板上的圖表：

撒母耳的預言	應驗
希拉曼書 14：21，23	尼腓三書 8：5-7，17-18；9：8
希拉曼書 14：24	尼腓三書 8：8-10，14
希拉曼書 14：20，27	尼腓三書 8：20-21

請班員閱讀列在「撒母耳的預言」項目下的每段經文，然後閱讀列在「應驗」項目下的相關經文。

- 當毀滅停止時，全地籠罩著濃厚的黑暗（尼腓三書 8：19-23）。為什麼完全一片黑暗對救主的死亡而言是一個貼切的徵兆？（見尼腓三書 9：18；亦見約翰福音 8：12；教約 11：28）救主曾以哪些方式將光帶進你的生命中？
- 那些劫後餘生的人的反應是什麼？（見尼腓三書 8：23-25）閱讀他們的經驗如何能幫助我們為主的第二次來臨做準備？

2. 倖存者聽見主的聲音邀請他們歸向祂。

閱讀並討論自尼腓三書第 9～10 章中選出的經文。

- 在毀滅過後，倖存的尼腓人聽見基督的聲音述說不同的城市是如何被毀滅的（尼腓三書 9：1-12）。主宣告毀滅的原因是什麼？（見尼腓三書 9：12。你可以指出祂在第 2-12 節一再重複地說明這原因。）祂向倖存者發出了什麼邀請？（見尼腓三書 9：13-14。你可以指出在第 14 節中，「歸向」這個字出現了兩次。亦見以下引文。）今日我們必須做什麼以接受這項邀請？

傑佛瑞·賀倫長老說：「〔耶穌〕慈愛地說：『來跟從我。』不管你要去哪裡，首先來看我怎麼做，看我在何處，如何支配我的時間。學我的樣式，與我同行，與我交談，相信我，聽我的禱告，然後你們也會得到你們祈禱的答案。神必讓你的心得到安息。來，跟從我」（1998 年 1 月，聖徒之聲，第 74 頁）。

你可以請班員在此時或課程結束時，唱「來近主耶穌」（聖詩選輯，第 64 首）或讀出其歌詞。

- 耶穌宣告摩西律法已因祂而成全，祂不再接受供祭和燔祭（尼腓三書 9：17，19）。祂說我們必須獻什麼樣的祭品？（見尼腓三書 9：20）獻上「一顆破碎的心和一個痛悔的靈」是指什麼意思？（見以下引文）對於獻出這樣祭品的人，主應許什麼？（見尼腓三書 9：20）

曾任總會會長團成員的小路賓·克拉克會長說：「訂下了由基督而來的新永約後，犯罪的人必須將自己的生命當作祭品獻出，而非獻出其他生物的血；他必須捨棄他的罪，他必須悔改，他必須以自己當作祭品」（Behold the Lamb of God [1962], 107）。

- 耶穌說過祂曾為誰捨命？（見尼腓三書 9：22）我們必須具備哪些小孩子般的特質才能歸向救主？（見摩賽亞書 3：19）
- 在耶穌宣告災禍的程度，並應許救贖相信祂的人後，又經過了好多時辰的靜寂。耶穌再度說話時，用了什麼比喻來形容祂對聚集祂人民的熱切渴望？（見尼腓三書 10：4-6。指出耶穌使用這比喻三次，但在每節經文中這比喻都稍有不同。）祂為什麼要聚集我們？（見以下引文）我們該如何協助此項聚集的工作？（見教約 4：1-7）

先知約瑟·斯密教導：「在這世上的任何時代中聚集……神的人民的目的為何？……這主要的目的，是要為主建立一所屋宇，使祂能在其中將祂屋宇的教儀及祂國度的榮耀啓示給祂的人民，並教導人民救恩的道路……為了這同一個目的，神在此末世將祂的人民聚集在一起」（約瑟·斯密先知的教導，第 307-308 頁）。

- 基督在呼喚人民悔改並來就祂之後，停止對人民說話。悲痛的三天過去了。然後黑暗消散、喧囂和毀滅也停止，人民的哀痛轉成了喜樂（尼腓三書 10：9-10）。這些人民為何得以保全生命？（見尼腓三書 10：12-13）他們蒙得了什麼祝福？（見尼腓三書 10：18-19）
- 摩爾門對於我們，也就是閱讀此記事的讀者，有什麼忠告？（見尼腓三書 10：14）

3. 耶穌基督從天上降下並教導人民。

閱讀並討論自尼腓三書第 11 章中選出的經文。說明人民聚集在滿地富地聖殿的周圍，驚異著曾經發生的變化，並「談論其死亡徵兆已經顯示的這位耶穌基督」（尼腓三書 11：1-2）。

- 人民正談論所發生的事時，他們聽見了父神的聲音。那聲音像什麼？（見尼腓三書 11：3）那聲音他們聽了幾次後才聽懂？（見尼腓三書 11：4-6）
- 人民最後是怎樣聽懂那聲音的？（見尼腓三書 11：5）你認為他們「啓耳傾聽」是指什麼意思？（尼腓三書 11：5）我們如何才能將神的話聽得更清楚、更明白？

- 父神如何介紹救主？（請一位班員朗讀尼腓三書 11：7。）救主如何介紹祂自己？（請一位班員朗讀尼腓三書 11：8-11。如果要使用耶穌向尼腓人顯現的圖片，請現在展示出來。）
- 耶穌向群眾裡的每個人提出什麼邀請？（見尼腓三書 11：13-15；亦見尼腓三書 17：25，其中提到群眾有 2500 人。如果要使用耶穌教導的圖片，現在就展示出來。）我們能從救主這項愛的榜樣中學到什麼事情？
- 救主賜予尼腓及其他人施洗的權力之後，又教導他們哪些關於洗禮的事情？（見尼腓三書 11：22-27）為什麼以正確的方式受洗，並由持有權柄者施洗很重要？
- 耶穌教導人民對於洗禮或祂的教義的其他要點「不可……有爭論」（尼腓三書 11：22，28）。為什麼對福音教義起爭論是件危險的事？（見尼腓三書 11：29；教約 10：62-63）我們如何能在教義的真理中合而為一？
- 救主教導了哪些祂的教義？（見尼腓三書 11：30-38。答案應包括相信天父和耶穌基督、悔改並成為像小孩子一樣、受洗以及接受聖靈。）祂賜予什麼應許給那些將生活建立在祂的教義上的人？（見尼腓三書 11：39）
- 我們如何能更徹底地遵照救主的指示，「到大地各端」宣揚這些話？（尼腓三書 11：41）。

結論

讀出尼腓三書 10：14，並提醒班員理解與探索經文的重要。隨著義人與惡人之間的差距擴大，迫害也隨之加遽，但只要研讀經文並跟隨先知，我們就會被鞏固。

在聖靈的指引下，為本課所討論的真理作見證。

其他教學建議

以下資料可用來補充本課所建議的課程大綱。可採用此項建議，作為課程的一部分。

複習活動

展示耶穌教導西半球的人民的圖片（62380；福音圖片集 316）作為複習活動。讀出以下的話，並請班員辨識每句話的對錯。請班員讀出為每段話所列舉的經文。

1. 這張圖片的事件是發生在柴雷罕拉城。（錯；見尼腓三書 11：1。）
2. 人民已經聽見主的聲音了。（對；見尼腓三書 9：1-2。）
3. 主叫他們不要碰祂。（錯；見尼腓三書 11：14。）
4. 耶穌基督在造訪尼腓人時已經擁有復活的身體。（對；見尼腓三書 11：15。）
5. 劫後餘生的人是完全無罪的。（錯；見尼腓三書 9：13。）
6. 耶穌教導人民正確的洗禮方式。（對；見尼腓三書 11：21-26。）

目標 鼓勵班員經由效法耶穌基督的榜樣，遵行祂教導尼腓人的更高律法，而成爲耶穌基督真正的門徒。

準備事項

1. 閱讀下列經文，並加以沉思、祈禱：
 - a. 尼腓三書 12 : 1-12。耶穌教導尼腓人八福。
 - b. 尼腓三書 12 : 13-16。耶穌宣示祂的跟隨者要做世上的鹽及做他人的光。
 - c. 尼腓三書 12 : 17-48 ; 15 : 1-10。耶穌宣告祂已成全摩西律法。祂教導人民更高的律法。
 - d. 尼腓三書第 13-14 章。耶穌教導尼腓人必須怎樣生活才能成爲祂真正的門徒。祂告訴他們凡聆聽並遵行祂的話的人，就像聰明人把房子蓋在磐石上。
2. 補充閱讀：馬太福音第 5-7 章；教約 101 : 39-40 ; 103 : 9-10。
3. 如果要進行專心活動，則請帶幾張耶穌基督的圖片（可取自教會圖書室或福音圖片集）到課堂上來。
4. 如果要進行第 170 頁的活動，則帶兩個透明的容器到課堂上來。一個裝入乾淨的鹽，另一個裝入混合的鹽和土。

課程發展建議

專心活動

適時採用下列活動或是你自創的活動來開始上課。

展示一些耶穌基督的圖片。指出不同的藝術家在呈現耶穌的個性時運用了各種不同的方式來畫耶穌。然後請班員思考以下問題，但不必回答：

- 如果有人請你描述耶穌的個性，你會說些什麼？

說明海樂·李會長曾對耶穌的個性作過精確的描述。然後讀出李會長以下的這段話：

「夫子在祂的山上寶訓裡，多少給了我們一些啓示，使我們得以一窺祂完美的個性，那或許可說是一本自傳，其中的每一個字都是以祂自己一生的事蹟所寫成的，使我們每個人的生活都有了準則」（*Stand Ye in Holy Places* [1974], 342.）。

說明耶穌在造訪尼腓人時，發表了一篇類似山上寶訓的講道。我們在研讀並應用這篇講道中的教導時，將學到更多關於救主個性的事情。我們也能仿效夫子的一生，發展出自己人生的藍圖或計畫。

虔敬選擇最能切合班員需要的經文章節、問題及本課中其他部份的資料。討論如何將所選的經文應用在日常生活中。鼓勵班員分享與經文原則有關的適當經驗。

1. 耶穌教導尼腓人八福。

閱讀並討論自尼腓三書 12：1-12 中選出的經文，如以下所列。你可以請班員比較尼腓三書 12：3-12 與馬太福音 5：3-12 登山寶訓裡的類似教導。

- 尼腓三書 12：3。來就基督是什麼意思？（在班員討論此問題時，你可以提及尼腓三書 9：13-14，20-22 及以帖書 12：27。）「虛心」或謙卑如何能幫助我們來就基督？
- 尼腓三書 12：4。主提供我們哪些方式使我們得到安慰？（見約翰福音 14：26-27；摩賽亞書 18：8-9 中的例子。）
- 尼腓三書 12：5。溫順的意義為何？
戈登·興格萊會長說：「溫順意味著感激的心情，與自負的態度相反。溫順是知道有一個超越自己的更偉大力量；對神有所認知，並領受祂的誠命」（"With All Thy Getting Get Understanding," *Ensign*, Aug. 1988, 3-4.）。
- 尼腓三書 12：6。你認為「饑渴慕義」是指什麼意思？我們「饑渴慕義」的時候，必被什麼充滿？
- 尼腓三書 12：7。我們有憐憫之心為什麼是件重要的事？我們為什麼需要主的憐憫？（見尼腓二書 2：8-9）
- 尼腓三書 12：8。我們為什麼必須心地純潔才能得見神？（見尼腓一書 10：21）我們可以用哪些方式使自己心地純潔？（見教約 93：1 有關於此問題的一些答案。）
- 尼腓三書 12：9。我們如何在家庭及社會中成為排難解紛的人？
- 尼腓三書 12：10-12。為何正義的人有時會遭受迫害？我們對迫害該如何回應？（見尼腓三書 12：44；路加福音 6：35）

2. 耶穌宣示祂的跟隨者要做世上的鹽及做他人的光

閱讀並討論尼腓三書 12：13-16。

耶穌說：「我要你們作世上的鹽」（尼腓三書 12：13）。為幫助班員了解「世上的鹽」的意思，請親自讀出或請一位班員讀出布司·麥康基長老以下的這段話：

「在古代希伯來人中，鹽……是用來當防腐劑，或用在食物的調味及所有獻祭的動物上。（利未記 2：13；以西結書 43：24；馬可福音 9：49-50）

鹽在獻祭的教儀上是如此重要，因此便成為神與該神聖教儀相關人民間立約的象徵。（利未記2：13；民數記18：19；歷代志下13：5）

「因此，主先是對猶太人，之後又對另外一大群希伯來人（即尼腓人）說他們有能力作世上的鹽的這番話是具有深遠意義的。……換句話說，他們有能力在這世界上產生調和、調味及保存的影響，這影響力會帶給其他所有的人平安與祝福」（*Mormon Doctrine*, 2nd ed. [1966], 667-68）。

- 我們的影響力如何幫助他人獲得平安和其他的祝福？

展示裝鹽的容器（見「準備事項」第4項）。問班員他們比較願意使用哪一種鹽？然後讀出嘉祿·亞薩長老以下這段話：「一位世界知名的化學家告訴我，鹽不會因時間而失去它的味，唯有與別的東西混合或污染時才會失味」（1980年11月，聖徒之聲，第56頁）。

- 我們該如何避免受到屬世事物的「污染」？
- 請班員朗讀教義和聖約101：39-40及103：9-10。這幾節經文教導了哪些有關「作世上的鹽」及「作世上的光」的事情？後期聖徒如何能做「世人的拯救者」？（答案可能包括分享福音及從事聖殿事工。）
- 我們如何讓我們的「光」照在人前？（見尼腓三書12：16；18：24）我們若讓我們的光照耀出來，會產生什麼結果？（見尼腓三書12：16）

3. 耶穌宣告祂成全了摩西律法。祂教導人民更高的律法。

閱讀並討論自尼腓三書12：17-48；15：1-10中選出的經文。請說明這幾節經文提到的律法是摩西律法。摩西律法是一種嚴格的行事和儀式的制度，其中包含動物的獻祭（摩賽亞書13：29-30）。其目的是幫助以色列人仰望耶穌基督的贖罪（尼腓二書25：24；摩賽亞書13：31-33；阿爾瑪書34：13-14）

- 是誰將摩西律法賜給了以色列人？（見尼腓三書15：4-5）
- 耶穌向尼腓人宣告祂已成全了摩西律法（尼腓三書12：17-19；15：2-5）。耶穌如何成全此律法？

救主為我們贖罪後便成全了摩西律法（阿爾瑪書34：13-16）。在救主贖罪之後，人們不再被命令去實行動物的獻祭，而那原是摩西律法所要求的一部分，也是用來顯明耶穌基督的贖罪犧牲。取而代之的是人們被命令要「獻上破碎的心和痛悔的靈作為……祭品」（尼腓三書9：20；亦見第19節）。

請說明當耶穌宣告祂已成全了摩西律法之後，便賜予尼腓人更高的律法。將以下圖表寫在黑板上，並列出你認為對班員最有幫助的經文章節。請班員讀出寫在「摩西律法」標題下的每段經文，然後讀出列在「更高的律法」標題下的相關經文。請他們討論這些律法之間的差異。邀請他們分享這更高的律法如何能幫助我們與主更加接近。

摩西律法	更高的律法
尼腓三書 12 : 21	尼腓三書 12 : 22-24
尼腓三書 12 : 27	尼腓三書 12 : 28-30
尼腓三書 12 : 31	尼腓三書 12 : 32 ; 亦見其他教學建議第一項
尼腓三書 12 : 33	尼腓三書 12 : 34-37
尼腓三書 12 : 38	尼腓三書 12 : 39-42
尼腓三書 12 : 43	尼腓三書 12 : 44-45

- 耶穌在教導尼腓人要愛他們的仇敵之後，說：「所以我希望你們像我一樣完全，或像你們在天上的父一樣完全」（尼腓三書 12 : 48）。為什麼我們需要耶穌基督的贖罪才能成為完全？（見尼腓二書 2 : 7-9 ; 尼腓三書 19 : 28-29 ; 摩羅乃書 10 : 32-33）

4. 耶穌教導尼腓人必須怎樣生活才能成為祂真正的門徒。

閱讀自尼腓三書第 13 ~ 14 章中選出的經文。說明這兩章教導我們如何做耶穌基督真正的門徒。討論以下列出的部分或所有的教導。

- 尼腓三書 13 : 1-8 , 16-18 。為什麼耶穌譴責某些做好事的人，如賙濟（施予窮人）、禱告及禁食之人？我們在服務及行善時應抱持什麼樣的動機？
- 尼腓三書 13 : 9-13 ; 14 : 7-11 。在這幾節經文中，耶穌教導我們該如何禱告？
- 尼腓三書 13 : 14-15 。為什麼寬恕他人是件重要的事？我們如何能變得更易於寬恕人？
- 尼腓三書 13 : 19-24 。讓眼睛「專一」是指什麼意思？（見教約 88 : 67-69）為什麼我們無法同時事奉神，又事奉瑪門（屬世的事物）？
- 尼腓三書 13 : 25-34 。救主在這幾節經文裡所說的話是對誰的指示？（見尼腓三書 13 : 25）雖然我們並未接受到指示「不要憂慮」吃的、喝的和穿的，然而我們如何將這些話應用在生活中？把神的事情置於生活首位的人將會有什麼樣的祝福？
- 尼腓三書 14 : 1-5 。我們該如何避免不當地論斷或批評他人？
- 尼腓三書 14 : 6 。馬太福音 7 : 6 有相同的教導。這節經文在約瑟·斯密聖經譯本中是說，耶穌命令祂的門徒要宣講悔改甚於教導國度的奧秘（Joseph Smith Translation, Matthew 7:9-11）。為什麼將福音教導的重點放在基本的教義上是件重要的事？

- 尼腓三書 14 : 12。遵行這些原則如何使我們成為基督更好的門徒？
- 尼腓三書 14 : 13-14。通往永生的路是窄的，而通往死亡的路是大的，這句話為何意義重大？
- 尼腓三書 14 : 15-20。這項教導為何在今日尤其重要？（見約瑟·斯密——馬太 1 : 22，其中有對末世時代的描述。）
- 尼腓三書 14 : 21-23。為什麼要進入天國就必須遵照天父的旨意而行？（見教約 130 : 20-21）
- 尼腓三書 14 : 24-27。耶穌所說將房子蓋在磐石上或砂土上的這則比喻，如何適用在我們的生活中？（見希拉曼書 5 : 12）

結論

請一位班員朗讀尼腓三書 15 : 1。說明我們若遵行救主的教導生活，必能擁有穩當根基，受到鞏固，經得起任何可能的考驗或試探。我們將成為「世上的鹽」及「世上的光」，並有能力幫助他人與救主更加接近（尼腓三書 12 : 13-16）。

在聖靈的指引下，為本課所討論的真理作見證。

其他教學建議

以下資料可用來補充本課所建議的課程大綱。可採用其中一項或兩項建議，作為課程的一部分。

1. 耶穌對於離婚的教導

討論尼腓三書 12 : 32 中救主的教導時，你可以分享以下的資料：

在古代以色列，男人可以因為無關緊要的理由而遺棄或休掉他的妻子。然而，在一個完美的世界裡，諸如高榮國度，離婚是不存在的。由於這世界尚未臻完善，離婚被容許，但只有在最嚴重的原因下才能發生。在馬太福音 19 : 9 耶穌指出凡只是為了小事而休妻的人，在神眼裡這人與他妻子還是有婚姻關係，如果他另娶就是犯姦淫。（見雅各·陶美芝，耶穌是基督，第 468-470 頁）

2. 「你們就是我說的那些人：我另外有羊」（尼腓三書 15 : 21）

- 請一位班員朗讀約翰福音 10 : 16。這些「另外的羊」指的是誰？（見尼腓三書 15 : 21 ; 16 : 1-3）為什麼耶路撒冷的門徒無法明白耶穌關於「另外的羊」的教導？（見尼腓三書 15 : 14-19）不信如何使人們無法完全領悟神的話？

「看啊， 我的快樂十足」

第 39 課

尼腓三書第 17～19 章

目標 幫助班員感受主耶穌基督的愛，並培養更大的渴望去運用對祂的信心，為祂作見證。

準備事項

1. 閱讀下列經文，並加以沉思、祈禱：
 - a. 尼腓三書第 17 章。耶穌教導了尼腓人之後，命令他們回家去沉思、祈禱並為祂第二天再來做準備。耶穌有感於人民希望祂留下，因此多逗留了一段時間，治癒病人、祝福孩童，並為人民禱告。
 - b. 尼腓三書第 18 章。耶穌在尼腓人中制定聖餐禮，並在祂升天之前賜給他們更多的忠告。
 - c. 尼腓三書第 19 章。尼腓人傳佈著耶穌來訪的消息，有一大群人聚在一起等祂再來。門徒教導並施助那群人。門徒受了洗，並接受聖靈和天使的施助。救主重返教導人民，並為他們禱告。
2. 如果要進行專心活動，則準備播放「我的快樂十足」，摩爾門經錄影帶（53911 268）長四分鐘的片段。如果不方便取得錄影帶，則準備展示耶穌治癒尼腓人（62541；福音圖片集 317）及耶穌祝福尼腓兒童的圖片（福音圖片集 322），並請一位班員準備朗讀尼腓三書 17：5-13，17-24。
3. 你可以在班員進教室時彈奏或播放與救主有關的聖詩，以營造虔敬的氣氛。

課程發展建議

專心活動

適時採用下列活動或是你自創的活動來開始上課。

播放「我的快樂是十足的」這段錄影帶。如果不方便取得錄影帶，則展示耶穌治癒尼腓人及祝福兒童的圖片，請指定的班員朗讀尼腓三書 17：5-13，17-24。

邀請班員說說他們若置身群眾之中經歷那些事件會是怎樣的情形。說明本課將討論這些事件，以及更多有關復活後的救主造訪尼腓人時所做的事與教導。

經文討論及應用

虔敬選擇最能切合班員需要的經文章節、問題及本課中其他部份的資料。討論如何將所選的經文應用在日常生活中。鼓勵班員分享與經文原則有關的適當經驗。

1. 耶穌吩咐尼腓人爲祂所教導的事情沉思並祈禱。祂治癒病人、祝福小孩，並爲人民禱告。

討論尼腓三書第 17 章。邀請班員朗讀選出的經文。

- 耶穌要離開尼腓人時，看出人民無法完全了解祂所教導的事（尼腓三書 17：1-2）。祂指示人民怎麼做？（見尼腓三書 17：3）沉思的意義爲何？沉思如何能幫助尼腓人做好準備接受救主更多的指示？沉思如何能幫助我們更加了解福音原則？

約瑟·胡適令長老教導：「沉思，即是說在心中思量，考慮，默想，能打開個人理解力的屬靈眼睛，而且，……主的靈亦會停留在沉思者身上」（1982年7月，聖徒之聲，第36頁）。

- 耶穌也告訴人民要爲祂教導他們的事情祈禱。祈禱如何能幫助我們更加了解福音原則？我們還可以用哪些方法來「準備好〔我們〕的心」以接受主的真理？
- 耶穌爲什麼要「多逗留一些時候」和人民在一起？（見尼腓三書 17：5-6）此舉如何顯露出祂對人民的感情？你曾經如何感受到耶穌對你的愛及關懷？

如果要進行專心活動，請現在播放「我的快樂是十足的」錄影帶。或請班員依據救主在尼腓人中逗留期間所做的事作出摘要（尼腓三書 17：7-25）。

- 是什麼使得尼腓人中的患病者和殘廢者蒙得救主的治癒？（見尼腓三書 17：7-9，20）病患和殘廢者蒙治癒後，人民做了什麼事情？（見尼腓三書 17：10）我們該如何爲救主賜予我們的祝福向祂表示感激？
- 尼腓人的小孩如何蒙受祝福？（見尼腓三書 17：21。強調救主一一祝福了他們，這顯示出祂對小孩子的摯愛。你也可以讀出馬太福音 19：13-15。）
- 救主命令尼腓人要變成像小孩子一樣（尼腓三書 11：37-38）。耶穌要我們擁有哪些孩子般的特質？（見摩賽亞書 3：19）我們該如何做以培養這些特質？

2. 耶穌在尼腓人中制定聖餐禮。

閱讀並討論自尼腓三書第 18 章中選出的經文。

- 耶穌祝福過小孩後，在尼腓人中制定聖餐禮（尼腓三書 18：1-4）。我們自尼腓三書 18：1-11 中學到哪些關於聖餐教儀的事情？（答案可包括下列各項。）
 - a. 聖餐必須由曾接受過按立執行此事的人祝福及傳遞（尼腓三書 18：5）。
 - b. 所有配稱的教友都可領受聖餐（尼腓三書 18：5，11）。
 - c. 麵包與酒代表救主的身體和血（尼腓三書 18：7，11；亦見教約 27：2，注意現在我們是用水代替酒。）

- 我們藉著領受聖餐證明何事？（見尼腓三書 18：7，10-11）記得並效法基督的人會有哪些應許的祝福？（見尼腓三書 18：7，11）我們該如何準備自己來領受每星期的聖餐？領受聖餐如何成為你的一項祝福？
 - 救主教導門徒哪些關於配稱領受聖餐的事？（見尼腓三書 18：26-29；亦見哥林多前書 11：28-29）不配稱地領受聖餐為什麼會為我們帶來罪罰？
 - 救主告訴門徒對於不配稱領受聖餐的人該怎么做？（見尼腓三書 18：29-32）為什麼祂指示他們不可將不配稱領受聖餐的人趕出去？（見尼腓三書 18：32）為什麼繼續施助那些已背棄福音的人是件重要的事？我們可以用哪些方法來做這件事？
 - 主為什麼命令人民到祂跟前去？（見尼腓三書 18：25）為什麼為耶穌基督作見證對我們而言是件重要的事？
3. 門徒教導群眾並給予施助。救主返回教導人民，並為他們禱告。

閱讀並討論自尼腓三書第 19 章中選出的經文。

- 看過救主的尼腓人在祂升天後做了什麼事情？（見尼腓三書 19：1-3）聽到尼腓人為救主所作的見證的那些人，對那些見證有什麼反應？（見尼腓三書 19：3）我們有哪些機會能為救主作見證？
- 正當群眾等待著救主第二天的降臨時，十二位門徒教導人民，與他們一起禱告並施助他們。（尼腓三書 19：4-8；注意這應驗了救主在前一天對他們的指示，一如尼腓三書 18：16 所記載。）門徒祈求什麼？（見尼腓三書 19：9；亦見第 10-15 節及其他教學建議第 2 項。）你認為門徒為什麼如此「渴望獲賜聖靈」？（尼腓三書 19：9）為什麼我們接受聖靈是一件極為重要的事情？
- 耶穌命令門徒禱告後，「離開他們中間，走到離他們不遠的地方」獨自禱告（尼腓三書 19：17，19）耶穌為什麼祈禱？（見尼腓三書 19：21，23。你可以將此禱告與約翰福音 17：20-23 中耶穌被釘十字架前偉大的調停禱告相比較。）為什麼耶穌基督的跟隨者與基督和父「合而為一」是件重要的事？我們要如何與祂們合而為一？
- 為什麼尼腓人中的門徒的禱告令主感到喜悅？（見尼腓三書 19：24-25。你可以將班員的答案寫在黑板上。）我們如何在禱告中效法那些門徒的榜樣？
- 為什麼群眾在耶穌第三次禱告時才能聽到並明瞭祂的話？（見尼腓三書 19：31-33）打開心扉是指什麼意思？我們該怎麼做才能打開心扉讓聖靈來教導我們？

結論

提醒班員尼腓人由於他們極大的信心（尼腓三書 17：20；19：35）及熱烈的禱告（尼腓三書 19：6-9），因此蒙福能看見並聽見奇妙的事物。指出我們若運用對耶穌基督的信心，在個人及家庭的禱告中熱烈祈求，主的靈就會與我們同在，並在我們所行的一切事上祝福及幫助我們。

在聖靈的指引下，為本課所討論的真理作見證。

其他教學建議

以下資料可用來補充本課所建議的課程大綱。可採用其中一項或多項建議，作為課程的一部分。

1. 「隨時警醒，常常禱告」（尼腓三書 18：15）

請班員讀出尼腓三書 18：15，18-19，21。

- 禱告如何能保護我們避開撒但的誘惑？家庭禱告對你的家庭產生什麼影響？我們該如何加強每天作家庭禱告的決心？

2. 「他們祈求他們最渴望的事情」（尼腓三書 19：9）

在討論尼腓三書 19：9 前，發給班員紙筆，請他們列出六項他們最渴望的事物。（如果不方便取得紙筆，則邀請班員想想他們最渴望的事物即可。）然後請他們將清單上覺得不適合祈求的項目劃掉。並邀請一位班員讀出尼腓三書 19：9。

- 尼腓人中的門徒最渴望的是什麼？我們如何增加自己對正義和靈性的渴望？

3. 「他們向耶穌禱告」（尼腓三書 19：18）

請班員閱讀尼腓三書 19：22，說明尼腓人中的門徒為什麼向耶穌禱告（尼腓三書 19：18，24-25，30）。你也可以讀出布司·麥康基長老以下這段話：

「經文裡唯一直接向子祈禱，就是在這位已復活的神聖人物親自站在禱告者面前的時候——這也是這麼做的原因！」（*Doctrinal New Testament Commentary*, 3 vols. [1966-73], 2:79）。

指出耶穌在這時親自向父禱告（尼腓三書 19：19-24，27-29，31）。我們所有的祈禱都應對天父說並奉耶穌基督的名結束。

「我要…… 將他們聚集起來」

第 40 課

尼腓三書第 16 章；第 20～21 章

目標 幫助班員了解有關聚集以色列人及建立錫安的末世事工。

準備事項

1. 閱讀尼腓三書第 16，20 及 21 章，並加以沉思、祈禱。這幾章包含復活後的救主對尼腓人的部分教導。在這幾章經文裡，主教導並預言末後日子中福音的復興，及以色列家族的聚集。
2. 補充閱讀：尼腓三書第 29-30 章；摩爾門書 5：9-24；信條第 10 條。
3. 上課前，請將以下問題寫在黑板上：

何謂以色列家族？
以色列人為什麼被分散？
誰是外邦人？
外邦人與以色列人的分散和聚集有什麼關係？
何謂以色列人的聚集？
有什麼預兆顯示末世時代以色列人的聚集已經開始？
身為教友，我們對以色列人的聚集負有什麼責任？

4. 如果要進行專心活動，則將下列部分或全部的物品帶到課堂上：
 - a. 圖片：雅各祝福眾子（福音圖片集 122）；約瑟·斯密（62449；福音圖片集 400）；及受洗的男孩（62018）或洗禮（福音圖片集 601）。
 - b. 一本摩爾門經。
 - c. 一個傳教士名牌或另一樣代表傳道事物的物品。
 - d. 一張你個人的家庭照片。

課程發展建議

專心活動

適時採用下列活動或是你自創的活動來開始上課。

展示帶到課堂上的物品（見「準備事項」第 4 項）。說明這些物品每一件都代表今天課程的一個重要部分。請班員在上課時記住這些物品，並設法將這些物品與尼腓三書第 16，20 及 21 章做一聯想。

虔敬選擇最能切合班員需要的經文章節、問題及本課中其他部份的資料。討論如何將所選的經文應用在日常生活中。鼓勵班員分享與經文原則有關的適當經驗。

1. 救主預言以色列家族的分散。

將班員的注意力引至黑板上的第一個問題（見「準備事項」，第3項）：

- 何謂以色列家族？

說明以色列家族和以色列人這個頭銜，指的是雅各的後裔，雅各這名字被更名爲以色列（如果已進行專心活動，可以展示雅各祝福眾子的圖片，作爲此說明的一部分）。在經文中，以色列家族的成員指的是「主的約民」（尼腓一書 15：14）及「聖約中的子孫」（尼腓三書 20：25-26）。尼腓人是出自以色列家族，他們是雅各的兒子約瑟的後裔（尼腓一書 5：14）。

說明救主教導有關以色列人的分散。然後將班員的注意力引至黑板上第二個問題：

- 以色列人爲什麼被分散？

邀請一位班員朗讀尼腓三書 16：4。鼓勵其他班員跟著閱讀，找出此問題的答案。在班員討論問題時，務必讓他們了解以色列家族是「因〔他們的〕不信而分散到世界各地」。

2. 救主預言以色列家族屬靈的聚集。

將班員的注意力引至黑板上第三個問題：

- 誰是外邦人？

說明在經文裡，外邦人一詞是用來指不是出生在以色列家族的人或沒有福音的民族。本課所討論的各章裡，外邦人一詞指的是沒有福音的民族，即使那些民族中有某些人是雅各的後裔，也被稱爲外邦人。

將班員的注意力引至黑板上第四個問題：

- 外邦人與以色列人的分散和聚集有什麼關係？

邀請一位班員讀出尼腓三書 16：7-9 及 21：1-5。鼓勵其他班員跟著閱讀，找出此問題的答案。

強調救主預言外邦人會參與以色列人的分散工作。並且強調這預言也說到透過外邦人，以色列人最後將接受復興的福音並聚集起來。

將班員的注意力引至黑板上第五個問題：

- 何謂以色列人的聚集？

邀請一位班員讀出尼腓三書 16：4，12；20：10-13。鼓勵其他班員跟著閱讀，找出此問題的答案。在班員討論此問題時，務必讓他們了解以下事情：

以色列人的聚集指的是人民獲得對救贖主及祂復興的福音的見證，並加入祂的教會（如果已進行專心活動，可以展示洗禮的圖片作為此討論的一部分）。

在教會復興的早期階段，部分以色列人的聚集是主所命令的；祂要祂教會的成員加入北美洲的聖徒團體，無論這團體是在密蘇里、伊利諾或鹽湖山谷等地點。在未來，當以色列家族聚集至他們的繼地時（見本課第3部分），將會有另一次屬世的聚集。然而，現在所進行的是屬靈的聚集。

賓塞·甘會長說明：「遠方各國的人接受福音，留居他們的本土，就是『聚集以色列』。為墨西哥的人聚集以色列之地，就是在墨西哥；為北歐半島的人『聚集以色列』之地，就是斯堪的納維亞半島；聚集德國的就是在德國，波里尼西亞的是在太平洋諸島；巴西的是在巴西；阿根廷的是在阿根廷」（1975年8月，聖徒之聲，第31頁）。

將班員的注意力引至黑板上第六個問題：

- 有什麼預兆顯示末世時代以色列人的聚集已經開始？

邀請一位班員讀出尼腓三書 21：2-7及 29：1-2。鼓勵其他班員跟著閱讀，找出此問題的答案。

- 尼腓人的「話語」及「事工」已經如何臨到外邦人？（藉著摩爾門經的翻譯。如果已進行專心活動，可以使用摩爾門經作為此討論的一部分。）摩爾門經在聚集以色列人一事上，扮演了哪些角色？（將尼腓三書 16：4，12；20：10-13與尼腓一書 6：3-4及摩爾門經的標題頁相比對，找出一些例子。強調摩爾門經的記載是為了要教導主的聖約，使所有人信服耶穌是基督。）
- 主提到有位僕人將促成摩爾門經問世的「偉大而奇妙的事工」（尼腓三書 21：9-10）。那位僕人是誰？（約瑟·斯密。如果已進行專心活動，可以展示約瑟·斯密的圖片作為此討論的一部分。）

你可以指出約瑟·斯密正是雅各的後裔（尼腓二書 3：3-8，11-12），但他住在外邦人的國家。他復興福音並促成摩爾門經的問世，因而使主所說「真理必臨到外邦人」的應許應驗了一部分（尼腓三書 16：7）。

- 請一位班員朗讀尼腓三書 16：11-12。在圓滿的福音藉著外邦人而復興之後，主應許會怎麼做？（祂應許會記起祂與以色列家族所立的聖約。）
- 主應許要記起的聖約是亞伯拉罕聖約（尼腓三書 20：25，27，29；21：4；摩爾門書 5：20）。亞伯拉罕聖約的祝福與責任是什麼？（見創世記 17：1-8；亞伯拉罕書 2：6，9-11）

- 悔改並歸向神的外邦人會發生什麼事情？（見尼腓二書 30：2；尼腓三書 16：13；21：6，22。所有悔改並藉著洗禮歸向主的人都算是祂的約民。）

約瑟·斐亭·斯密會長說：「每一位接受福音的人成為屬於以色列家族。換言之，他們成為被揀選的家系的家人，亦即經由獲得應許的以撒和雅各而成為亞伯拉罕的子孫。那些成為本教會教友的人極大多數是經由約瑟的兒子以法蓮的，亞伯拉罕的真正後裔。那些不是亞伯拉罕和以色列真正後裔的人必成為這樣的人，而當他們受洗並被證實時他們被接枝到樹上而有資格享有身為繼承人的一切權利與特權」（救恩的教義，第三卷，第 200-201 頁）。

邀請一位班員讀出黑板上第七個問題：

- 身為教友的我們，對以色列人的聚集負有什麼責任？

讓班員有機會回答此問題。你可以提出下面的問題以鼓勵更多的討論。如果已進行專心活動，可以在討論中展示照片及傳教士名牌（或其他物品）。

- 本教會的使命是邀請所有人歸向基督。我們藉著宣揚福音、救贖死者及成全聖徒來實現這使命。教會的使命對以色列的聚集有何貢獻？

3. 救主預言以色列家族屬世的聚集。

- 請一位班員朗讀尼腓三書 16：16 及 20：14。根據這幾節經文，主賜予尼腓人什麼特別的應許？（他們將被賜予美洲的土地當作繼地。亦見尼腓二書 1：5-7。）伴隨著此應許而來的是什麼責任？（見以挪士書 1：10；以帖書 2：8-9）
- 請班員輪流讀出尼腓三書 21：22-29 的經文。根據這幾節經文，在末後的日子這片繼地將發生什麼事情？（一座名為新耶路撒冷的城市將建立。）

指出原有的耶路撒冷城亦將重建（尼腓三書 20：29-34）。猶太人將蒙賜予這地當作繼地。

- 救主說祂將聚集祂的人民，並在他們之中再度建立錫安（尼腓三書 21：1）。雖然錫安一詞通常是指特定的地方，它同時也是指一種心靈和思想的狀態。經文如何形容錫安？（見教約 97：21 及摩西書 7：18-19 中的例子。）今日我們如何開始在家裡、支會及支聯會建立錫安？

結論

提醒班員在末後的日子，以色列家族這個頭銜涵蓋了所有悔改、跟隨耶穌基督並受洗加入祂教會的人。鼓勵班員在生活中配稱成為主的約民。在聖靈的指引下，為本課所討論的真理作見證。

「所有的事…… 〔祂〕都向他們講解」

第 41 課

尼腓三書第22～26章

目標 幫助班員培養極大的渴望去探求先知的話語。

準備事項

1. 閱讀下列經文，並加以沉思、祈禱：
 - a. 尼腓三書第22章；23：1-5。救主引用了以賽亞對末後日子裡的以色列家族的一些預言。祂命令人民研讀以賽亞及其他先知的話語。
 - b. 尼腓三書23：6-14；第24章；第25章。救主命令人民在他們的紀錄裡加入拉曼人撒母耳及瑪拉基的話語。
 - c. 尼腓三書第26章。救主解釋從太初到祂將在榮耀中來臨時的一切事情。
2. 補充閱讀：以賽亞書第54章；瑪拉基書第3-4章。
3. 如果能取得基督要求看紀錄的圖片（福音圖片集323），請備妥在課程中使用。
4. 如果要進行專心活動，則請一位或多位兒童會小朋友或班員準備獻唱「讀，思量，祈禱」（兒童歌本，第65頁）。或是準備播放這首歌或請一位班員準備好讀出這首歌的歌詞。

課程發展建議

專心活動

適時採用下列活動或是你自創的活動來開始上課。

將以下字詞寫在黑板上：讀，思量，祈禱

邀請指定的人演唱或讀出「讀，思量，祈禱」。請班員仔細聆聽，並思考曲中的信息及這首歌與所研讀經文間的關聯。

歌曲結束時，說明本課在闡明救主如何運用經文來教導寶貴的真理。我們若對經文加以研究、思量並祈禱，就更能領悟這些真理。

經文討論及應用

虔敬選擇最能切合班員需要的經文章節、問題及本課中其他部份的資料。討論如何將所選的經文應用在日常生活中。鼓勵班員分享與經文原則有關的適當經驗。

1. 救主引用了部分以賽亞關於以色列家族的預言。

討論尼腓三書第22章；23：1-5。邀請班員朗讀選出的經文。說明第22章記載救主引用整章以賽亞對末世時代錫安的榮耀之教導（以賽亞書第54章）。

- 以賽亞勉勵以色列家族：「擴張你帳幕之地，……放長你的繩子，堅固你的樁子」（尼腓三書 22：2）。帳幕和樁子象徵什麼？（見以下引文）你認為「擴張你帳幕之地」和「堅固你的樁子」是指什麼意思？

泰福·彭蓀會長說：

「先知們將末世的錫安比為一個遮蓋全地的大帳篷，這帳篷由綁在木樁上的繩索支撐著。這些木樁，當然，就是遍布世界各地的組織。目前，以色列正向錫安各個木樁（支聯會）聚集……。」

「……支聯會是避難所，要保護聖徒不受敵人明的或暗的攻擊。這種防禦是經由聖職管道而來的指示，能鞏固見證，促進家庭團結及個人正義」（1991年8月，聖徒之聲，第3-4頁）。

- 我們個人和家庭要如何確保支聯會成為對抗邪惡的避難所和防禦地？
- 以賽亞如何形容主和以色列家族之間的關係？（見尼腓三書 22：4-10。他形容主是丈夫，以色列是妻子。）這篇敘述教導我們哪些有關主對祂人民的熱愛？

傑佛瑞·賀倫長老教導：「耶和華是新郎，以色列人是新娘，這種形象的描述是經文裡最常見的隱喻；主和祂的先知就用此來形容神與聖約兒女之間的關係。……基督偶爾會對以色列人的退步發出正義之怒，但那總是很短暫的，只是『些許片刻』。憐憫和慈悲總是會再度來臨，並且是以一種最令人安心的方式。山陵可能消失，海水可能枯乾……但主的仁慈與平安永遠不會自祂的約民身上取走。祂以至高的誓言起誓，祂對他們不會永遠憤怒」（*Christ and the New Covenant* [1997], 290）。

- 主如何形容以色列家族在末後的日子裡將聚集的地方？（見尼腓三書 22：11-12；亦見啓示錄 21：18-21）有哪些事已應許了那些將居住在這地方的人？（見尼腓三書 22：13-17）這些應許如何為苦痛中的人帶來力量？
- 耶穌引用這些預言之後，祂對人民說：「你們應該查考這些事」（尼腓三書 23：1）。研讀經文而不只是閱讀經文的意義為何？

亨利·艾寧長老說：「我們珍視神的話，不只是閱讀經文章節，還要加以研究。研究的時候若能沉思這些章節，讓聖靈幫助我們珍視這些話語，而不是囫圇吞棗，便能得到更多的滋養」（1998年1月，聖徒之聲，第95頁）。

- 你曾因研讀經文而得到什麼樣的祝福？（你可以邀請班員分享哪一段特別的經文曾經給予他們啓示或理解力，或者帶給他們個人問題的解答。）

- 人民將救主的話記錄下來為什麼是件重要的事？（見尼腓三書 23：3-5）
- 救主命令人民：「要查考眾先知的話，因為有許多先知為這些事作證」（尼腓三書 23：5）。先知為哪些事情作了證？你會如何因為古代和現代先知的見證獲得鞏固？

2. 救主命令人民加添他們的記錄。

閱讀並討論自尼腓三書 23：6-14；第 24 章；第 25 章選出的經文。說明耶穌在命令人民寫下祂所教導的事情後，便繼續教導人民其他的經文。如果要使用耶穌要求看紀錄的圖片，請現在展示出來。

- 耶穌命令尼腓人在他們的記錄中加入拉曼人撒母耳的預言。在這預言中，撒母耳說，「許多聖徒已復活，向許多人顯現，施助他們」（尼腓三書 23：6-13）。你認為這段特別的紀錄為什麼重要？（答案可能包括撒母耳預言的應驗為復活的真實性作見證。）
- 耶穌告訴人民寫下撒母耳的預言之後，又命令他們做什麼事情？（見尼腓三書 23：14）我們能用哪些特別的方式更有效地教導救主的話？
- 耶穌也命令人民寫下先知瑪拉基的話（尼腓三書 24：1）。為什麼瑪拉基的話不在尼腓人的記錄裡？（瑪拉基是舊約的先知，由於他在世的年代是李海離開耶路撒冷近 200 年後，所以他的話沒有紀錄在銅頁片裡。）
- 瑪拉基的哪些教導對我們特別重要？（請班員閱讀尼腓三書 24：1，8-18 及 25：1-6，找出此問題的答案。你可以將全班分成四組。邀請每一組查閱以下一段經文，並描述瑪拉基教導的事。然後討論以下所示的經文。）
 - a. 比較尼腓三書 24：1 與瑪拉基書 3：1。為主第二次來臨預備道路的使者指的是何事？（見教約 45：9。復興的福音，包括由天上使者復興的權鑰和能力。）就哪一方面而言，約瑟·斯密可以被視為最後福音期的使者？
 - b. 比較尼腓三書 24：8-12 與瑪拉基書 3：8-12。在這幾節經文裡，有哪些祝福是應許給繳付什一奉獻及其他捐獻的人？你會如何因繳付什一奉獻及其他捐獻而受到祝福？
 - c. 比較尼腓三書 24：13-18 與瑪拉基書 3：13-18。為什麼有些人可能認為「事奉神是徒然的」？（見尼腓三書 24：14-15）我們要如何堅定我們的信心，即使是在邪惡似乎猖狂的時代裡？
 - d. 比較尼腓三書 25：1-6 與瑪拉基書 4：1-6。連根和枝都不剩留是指什麼意思？（根指的是你的父母和祖先，枝指的是你的兒女和後裔。若要與根枝連結，我們必須接受聖殿教儀。）主說在第二次來臨之前祂將派遣誰出現？以來加已經在什麼時間和什麼地點重返？（見教約 110：13-16）他復興了哪些權鑰？（印證能力的權鑰，即為我們提供使祖先和子孫相連結的方法。）

3. 救主從頭解釋一切事情。

閱讀並討論自尼腓三書第 26 章中選出的經文。

- 救主爲什麼要教導尼腓人關於瑪拉基的預言？（見尼腓三書 26：2）瑪拉基的哪些教導對你格外重要？
- 在討論過瑪拉基的預言之後，救主教導人民哪些事？（見尼腓三書 26：1，3-5。如有必要，說明解釋的意思是做仔細且詳盡的說明。）爲什麼我們應當用「〔從頭〕開始」教導福音，就像耶穌所做的一樣？
- 摩爾門在他的紀錄中，只記下耶穌教導人民的「一小部分」（尼腓三書 26：8）。僅僅擁有這一小部分如何試驗我們的信心？我們如何能接受「更重大的事」？（見尼腓三書 26：9）

賓塞·甘會長說：「多年以來有許多人問我，『你覺得我們什麼時候才能得到摩爾門經剩餘的紀錄？』我都這麼說，『會眾裡有多少人想讀頁片中被封起來的部分？』幾乎每次我都會得到一致肯定的答案。然後我再問相同的會眾，『有多少人讀完那已對我們公開的部分？』總是有許多人還未讀完摩爾門經中未被封起的部分。人往往渴望去追求那些特別、難以達到的事。我發現到許多人尙未能遵行較基本的律法，就想要遵行更高層次的律法」（*The Teachings of Spencer W. Kimball*, ed. Edward L. Kimball[1982], 531-32）。

- 邀請一位班員讀出尼腓三書 26：14，16。這幾節經文顯示救主如何關心小孩子？
- 尼腓人在目睹這些事情後如何彼此對待？（見尼腓三書 26：19-21）我們如何在婚姻、家庭、支會及支聯會中效法他們的榜樣？

結論

說明救主藉著引用經文和命令人民研讀及增添經文來向我們顯示經文的重要性。我們若對經文加以研究、思量和祈禱，就會明白得更透徹，並能更有效地教導他人經文。

在聖靈的指引下，爲本課所討論的真理作見證。

「這就是我的福音」

第 42 課

尼腓三書第 27～30 章；尼腓四書

目標 幫助班員了解耶穌基督福音的基本教義，並教導他們遵行福音是通往真實和永恆幸福的唯一道路。

- 準備事項**
1. 閱讀下列經文，並加以沉思、祈禱：
 - a. 尼腓三書第 27 章。救主命令十二位尼腓人門徒以祂的名稱呼教會。祂解釋祂的福音。
 - b. 尼腓三書第 28 章。救主一一應允十二位尼腓人門徒心中的願望。門徒中有三位渴望而且已被賜予權力留在世上宣揚福音，直到救主在祂的榮耀中再次來臨。
 - c. 尼腓四書。全部的人民都歸信，並建立一個完全和平的社會。許多年以後，大多數的人民在不信中衰落且拒絕福音。
 2. 補充閱讀：教義和聖約 39：1-6。
 3. 如果能取得基督和三位尼腓人的圖片（福音圖片集 324），請備妥在課程中使用。

課程發展建議

專心活動 適時採用下列活動或是你自創的活動來開始上課。

在黑板寫上摩爾門教會。請班員安靜思考對這別名的感覺。然後讀出培道·潘長老以下這段話：

「別人稱呼我們為摩爾門教徒，我並不介意他們使用這個稱呼。然而，有時候我們也會傾向於自稱是『摩爾門教會』。我認為這麼做並不恰當」（1998 年 12 月，聖徒之聲，第 19 頁）。

- 為什麼我們自稱是「摩爾門教會」並不恰當？

總會會長團說：「牢牢記住這是耶穌基督的教會；在與人接觸時請強調這項事實。……我們覺得有些教友被經常聽到的『摩爾門教會』誤導了」（1998 年 12 月，聖徒之聲，第 19 頁）。

將黑板上的摩爾門教會擦掉。告訴班員尼腓三書第 27 章提到耶穌指示尼腓人門徒如何稱呼祂的教會。

虔敬選擇最能切合班員需要的經文章節、問題及本課中其他部份的資料。討論如何將所選的經文應用在日常生活中。鼓勵班員分享與經文原則有關的適當經驗。

1. 救主命令尼腓人門徒以祂的名稱呼教會。祂解釋祂的福音。

閱讀並討論自尼腓三書第 27 章中選出的經文。

- 耶穌的尼腓人門徒正在「共同熱切祈禱並禁食」時，耶穌來到他們中間問道：「你們希望我給你們什麼呢？」（尼腓三書 27：1-2）。門徒向祂要求什麼？（見尼腓三書 27：3）祂怎樣回答他們的問題？（見尼腓三書 27：4-9）
- 主已命令祂復興的教會要像尼腓人的教會一樣，以祂的名稱呼（教約 115：4）。為什麼對我們而言，謹記本教會是以耶穌基督之名來稱呼很重要？
- 耶穌說：「所以你們無論做什麼，都要奉我的名」（尼腓三書 27：7）。有哪些事我們是奉基督的名做的？（除詢問班員的回答之外，你可以讀出以下引文。）

培道·潘會長說：

「我們的每個禱告都是奉祂的名，所執行的每項教儀都奉祂的名，每項洗禮、證實、祝福、按立，每場講道、每次見證都以呼求祂的名作為結束。我們在醫治病患並行其他不可說、且我們並不刻意張揚的奇蹟時，也都是奉祂的名。

「在聖餐儀式中，我們承受基督的名，我們立約記得祂並遵守祂的誠命。在一切我們相信的事上祂無所不在」（1998 年 12 月，聖徒之聲，第 19-20 頁）。

- 耶穌基督說祂的教會除了要以祂的名稱呼，還必須「建立在〔祂的〕福音上」。祂說：「如果教會是建立在我的福音上，那麼父必在其中顯示祂的事工」（尼腓三書 27：10）。父的事工是什麼？（部分答案請參考尼腓三書 21：1-9，24-29；摩西書 1：39。）你曾在耶穌基督後期聖徒教會如何看到這些事工？

請指出當後期聖徒作見證時，他們通常會說他們知道福音是真實的。請班員安靜思考，在他們說了「我知道福音是真實的」後，若被人問道「福音是什麼？」時，他們會如何回答。

在黑板寫上這就是我的福音。說明耶穌在指示門徒祂的教會必須建立在祂的福音之上後，便對祂的福音作了一個簡潔而完備的定義。請班員輪流讀尼腓三書 27：13-22，找出耶穌基督福音的不同層面。你可以邀請一位班員將這些答案寫在黑板上。以下是可能的回答：

- a. 耶穌服從父的旨意（尼腓三書 27：13）
- b. 贖罪（尼腓三書 27：14）
- c. 復活（尼腓三書 27：14-15）

- d. 審判（尼腓三書 27：14-15）
 - e. 悔改（尼腓三書 27：16，19-20）
 - f. 洗禮（尼腓三書 27：16，20）
 - g. 對耶穌基督的信心（尼腓三書 27：19）
 - h. 聖靈的恩賜（尼腓三書 27：20）
 - i. 持守到底（尼腓三書 27：16-17，19）
- 救主對於那些在生活中遵行祂福音的人有什麼應許？（見尼腓三書 27：21-22）
 - 耶穌問祂的門徒：「你們應當是怎樣的人呢？」此問題的答案是什麼？（見尼腓三書 27：27。邀請班員安靜思考要怎樣做才能更像救主。）

2. 救主應允十二門徒的願望。門徒中有三人選擇留在世上直到祂第二次來臨。

閱讀並討論自尼腓三書第 28 章中選出的經文。說明救主在返回祂父身邊之前，一一和祂的門徒說話，並問每個人對祂有什麼要求。有九個人要求在到達了一定的年齡後，他們的傳道事工可以結束，然後能夠很快到祂那裡去，在祂的國度中。其餘三人遲遲不敢表達願望，但救主知道他們的想法（尼腓三書 28：1-5）。如果你要使用基督和三位尼腓人的圖片，現在就展示出來。

- 最後三位尼腓人門徒的願望是什麼？（見尼腓三書 28：7-9。他們要留在世上帶領靈魂歸向基督直到世界終了。）耶穌說這些門徒由於他們的願望而「更有福了」（尼腓三書 28：7）。我們能從這段敘述中學到什麼？（見教約 15：6；16：6；18：10-16）
- 三位門徒的願望得到回應，他們變了形像，意即他們的肉體暫時改變而「可以看到屬神的事物」（尼腓三書 28：13-15）。然後他們變成肉身不死的狀態。尼腓三書第 28 章提到哪些關於肉身不死之人的事情？（見尼腓三書 28：7-40 及以下所列。你可以將全班分成三組，指定一組閱讀第 7-17 節，另一組閱讀第 18-28 節，第三組閱讀第 29-40 節。請每一組報告他們被指定的經文中所教導有關肉身不死之人的事情。）
 - a. 肉身不死之人永遠不會嚐受死亡或忍受死亡的痛苦（尼腓三書 28：7-8，38）。
 - b. 當救主在祂的榮耀中來臨時，他們將「在一眨眼之間從必死變成不死」（尼腓三書 28：8）。
 - c. 他們不會體驗到痛苦或憂愁，除非是為世人的罪而憂愁（尼腓三書 28：9，38）。
 - d. 他們幫助人們歸信主（尼腓三書 28：9，18，23，29-30）。
 - e. 他們不會被殺死或受到任何的傷害（尼腓三書 28：19-22）。
 - f. 撒但無法試探他們或有任何權勢超越他們（尼腓三書 28：39）。
 - g. 他們要留在肉身不死的狀態中，直到審判的日子，那時他們將復活並被接進神的國度中（尼腓三書 28：40）。

附註：關於這三位尼腓人肉身不死的故事經常流傳著。本教會的教友在採納或轉述這些故事時應謹慎。請勿在上課時討論這些故事。

3. 在多年的和平之後，大多數的人民在不信中衰落並拒絕福音。

閱讀並討論自尼腓四書中選出的經文。說明在短短的尼腓四書中，涵蓋著摩爾門節錄約300年左右的歷史。這歷史原本是由四人寫成的：救主十二位尼腓人門徒之一的尼腓、尼腓的兒子阿摩司、阿摩司的兒子阿摩司及阿摩龍。這部書的前半部描寫一段極為正義和幸福的時期，後半部則講述人民的日漸邪惡。

你可以請班員輪流讀出尼腓四書第1-18節，並開始對尼腓四書進行討論。請班員找出在這些經文中對人民品格的描述。也將班員所提到的那些品格列在黑板上。

- 在耶穌造訪之後，有許多年人民之中沒有紛爭（尼腓四書第2，4，13，15-18節）。為什麼沒有紛爭？（見尼腓四書第15節。）我們如何才能像尼腓四書所描寫的正義的人民一樣？我們該怎麼做才能使神的愛住在我們的心中？

戈登·興格萊會長說：「假如需要改進這個世界，則愛的過程一定在人類心中起了一種轉變。當我們不顧自己而獻出我們對神對人的愛，而且我們盡心、盡性和盡意去做，那就可以辦得到」（1984年8月，聖徒之聲，第5頁）。

- 在這段和平期間，沒有「任何什麼什麼人」（尼腓四書第17節）。這是指什麼意思？（見尼腓四書第2-3，15-17節）今日所存在的問題中，有哪些是因族群間的區分而產生的？儘管我們有所不同，福音在哪些方面能幫助我們團結一致？
- 什麼事結束了這段長時期的和平？（請班員瀏覽尼腓四書第20-46節，找出此問題的答案。將他們的答案摘要寫在黑板上。以下為可能的回答：）
 - a. 階級的劃分與創制（尼腓四書第20，26，35節）
 - b. 富有所產生的驕傲與貪婪（尼腓四書第23-25，41，43節；亦見尼腓三書27：32）
 - c. 自稱認識基督卻否認祂大部分福音的教會（尼腓四書第26-29，34節）
 - d. 為協助人民獲取利益而建立的教會（尼腓四書第26-29，41節）
 - e. 剛硬的心（尼腓四書第31節）
 - f. 迫害基督的跟隨者（尼腓四書第29-34節）
 - g. 父母教導兒女不要相信基督（尼腓四書第38節）
 - h. 父母教導兒女憎恨（尼腓四書第39節）
 - i. 秘密結社（尼腓四書第42，46節）
- 尼腓四書第40-46節中所形容的態度和行為造成了尼腓人的毀滅。為什麼詳細審察這件事對我們是件重要的事？

結論

請一位班員朗讀尼腓三書 27：10，22，28-29 中主的應許。指出人民若能持續忠於福音，就「沒有比這人民更幸福的了」（尼腓四書第 16 節）。

在聖靈的指引下，為本課所討論的真理作見證。

他教學建議

以下資料可用來補充本課所建議的課程大綱。可採用其中一項或兩項建議，作為課程的一部分。

1. 對迫害的回應

- 「耶穌的人民」在遭受迫害時有何反應？（見尼腓四書第 34 節）這種反應如何顯示他們確實是耶穌的人民？（見尼腓三書 12：10-12，38-39）我們若遭受迫害該如何回應？

戈登·興格萊會長說：「讓我們以愛心和善行對待辱罵我們的人。……基督勸我們『有人打我們的一邊臉，連另一邊臉也轉過來』。讓我們存基督的精神，努力用好行為克服邪惡」（1983 年 1 月，聖徒之聲，第 103 頁）。

2. 從尼腓三書第 29～30 章所得到的領悟

討論尼腓三書第 29～30 章。第 29 章教導摩爾門經的問世與主和以色列人間聖約實現的關聯性（尼腓三書 29：1-4，8-9）。第 30 章包含主命令摩爾門寫給末世時代外邦人的話。

第 43 課

「你們怎會離開主的道呢？」

摩爾門書第1~6章；摩羅乃書第9章

目標 幫助班員明白，儘管這世界上的邪惡持續加增，也要在生活中遵行福音原則的重要性。

準備事項

1. 閱讀下列經文，並加以沉思、祈禱：
 - a. 摩爾門書第1章。摩爾門在還很小的時候就被交付保管神聖紀錄的責任。邪惡遍佈全地面，但摩爾門卻是正義的。他蒙救主眷顧，但被禁止向人民宣講。
 - b. 摩爾門書第2章；3：1-16。摩爾門成為尼腓人軍隊的領袖，率領尼腓人在許多戰役中對抗拉曼人。尼腓人因他們的邪惡而在戰爭中受苦。摩爾門取得尼腓片並繼續記錄。最後因為尼腓人的邪惡，摩爾門拒絕領導他們。
 - c. 摩爾門書3：17-22；5：8-24。摩爾門對末世時代的人講話，說明他節錄與記寫這些記錄的目的。
 - d. 摩爾門書第4章；5：1-7；第6章；摩羅乃書第9章。尼腓人繼續與拉曼人作戰。摩爾門同意再度率領軍隊。他從歇姆山取出紀錄，藏在克謨拉山中。在最後一場激烈戰役中，除了24名尼腓人外，其餘的人都被殺死。
2. 如果能取得摩爾門經錄影帶（53911 268），請備妥在課程中播放「你們這些俊美的人啊」，長五分鐘的片段。如果不便取得錄影帶，則準備展示摩爾門向一度是偉大的民族告別的圖片（62043；福音圖片集319），並請一位班員朗讀摩爾門書6：16-22。

課程發展建議

專心活動

適時採用下列活動或是你自創的活動來開始上課。

問班員：

- 如果你要駕駛一艘帆船，你會希望這艘船具有什麼裝備？

請接納所有的回答，然後說明摩爾門將他的人民尼腓人比作一艘缺乏重要裝備的帆船。並請一位班員朗讀摩爾門書5：17-18。

- 就哪些方面而言，不跟隨救主的人民就「像……沒有帆，沒有錨……〔的〕船」一樣？

指出摩爾門不像其餘的尼腓人，他始終運用福音當作他一生的帆和錨。甚至在週遭的人似乎都變得邪惡的時候，他仍生活正義。本課將討論摩爾門和他人民的結局，以及我們如何能運用福音當作生活中的帆和錨。

虔敬選擇最能切合班員需要的經文章節、問題及本課中其他部份的資料。討論如何將所選的經文應用在日常生活中。鼓勵班員分享與經文原則有關的適當經驗。

1. 摩爾門被賦予神聖鐫文的責任。

討論摩爾門書第1章。邀請班員朗讀選出的經文。說明摩爾門負責節錄所有頁片，也就是我們所知的摩爾門經。摩爾門書第1～6章涵蓋摩爾門對於自己時代及人民的記錄。

- 摩爾門被賦予神聖鐫文的責任時他的年紀多大？（見摩爾門書1：2-3；亦見其他教學建議。）阿摩龍指示摩爾門如何處理頁片？（見摩爾門書1：3-4）年幼的摩爾門具備什麼樣的品格，使他得以準備好擔負起保管和節錄神聖鐫文的職責？
- 摩爾門15歲時，「蒙主親訪，體會並領悟了耶穌的良善」（摩爾門書1：15）。我們如何能知道耶穌的仁慈？
- 為什麼主禁止摩爾門向尼腓人宣講？（見摩爾門書1：16-17）尼腓人由於他們的心地頑強還遭受到哪些其他的損失？（見摩爾門書1：13-18。注意被取走的「所愛的門徒」是那三位願意留在世上直到救主第二次來臨的尼腓人門徒；見尼腓三書28：1-9。）如果我們對主和祂的僕人硬起心腸，則可能遭受什麼損失？

2. 摩爾門成為尼腓軍隊的首領。尼腓人因為他們的邪惡而在戰爭中受苦。

閱讀並討論自摩爾門書第2章；3：1-16中選出的經文。

- 在摩爾門的一生中，尼腓人的社會裡有哪些情況存在？（見摩爾門書1：19；2：1，8，10，18）這些情況如何應驗先前先知的話？（見摩爾門書1：19；摩塞亞書12：4-8；希拉曼書13：5-10）儘管我們像摩爾門一樣生活在相當邪惡的時代，我們能做哪些事來保持信心和個人的正義？（可能的答案見阿爾瑪書17：2-3；希拉曼書3：35；教約121：45-46。）
- 為什麼摩爾門看到他人民悲傷自己卻快樂起來？（見摩爾門書2：10-12）為什麼他的快樂是徒然的？（見摩爾門書2：13-14）「引起悔改的憂傷」和「詛罰的憂傷」之間有什麼不同？（亦見哥林多後書7：9-10）
- 「帶著破碎的心和痛悔的靈歸向耶穌」是指什麼意思？（摩爾門書1：14；亦見尼腓三書9：20；教約59：8）
- 雖然摩爾門看到了他人民的邪惡，但是仍有什麼事帶給他希望和平安？（見摩爾門書2：19）今日處在這世界邪惡的環境裡，我們該如何保有希望和平安？
- 摩爾門說當他的人民在戰爭中擊敗拉曼人時，「他們不明白是主保全了他們」（摩爾門書3：3）。為什麼認清我們所獲得的祝福皆是從主而來的是一件重要的事？（見摩爾門書3：9）

- 摩爾門在領導尼腓軍隊 30 多年之後，他由於人民的邪惡及復仇的念頭而拒絕再領導他們（摩爾門書 3：9-13）。主已命令他們不可尋仇，祂宣示：「復仇在我」（摩爾門書 3：14-15）。人民尋仇會帶來什麼後果？我們心中若有報復的念頭，該如何加以克服？
- 我們能從摩爾門身上學到如何對待心地頑強的人？（見摩爾門書 3：12）我們如何對這樣的人培養更大的愛心？繼續為心地頑強的人禱告為什麼很重要？

3. 摩爾門說明他節錄和記寫這些記錄的目的。

閱讀並討論自摩爾門書 3：17-22；5：8-24 選出的經文。指出摩爾門在拒絕率領尼腓軍隊之後，說他將「作個……證人」，記錄發生在尼腓人之中的事件（摩爾門書 3：16）。在這幾節經文裡，摩爾門直接向他記寫此記錄目的之對象講話。

- 摩爾門的記錄是要寫給誰看的？（見摩爾門書 3：17-19；5：9-10，14。將班員的回答列在黑板上。）
- 這記錄是爲了什麼目的而記寫並保存的？（見摩爾門書 3：20-22；5：14-15。答案可包括以下所列各項。）摩爾門的寫作已如何協助這些目的在你的生活中實現？
 - a. 「使你們知道，你們都必須站在基督的審判寶座前，……按自己的行爲受審判」（摩爾門書 3：20）。
 - b. 「使你們相信……耶穌基督的福音」（摩爾門書 3：21；亦見摩爾門書 5：15）。
 - c. 證明「耶穌是真正的基督，是真正的神」（摩爾門書 3：21；亦見摩爾門書 5：14）。
 - d. 要「勸服大地各端的每個人悔改」（摩爾門書 3：22）。

4. 在最後一場激烈戰役中，除了 24 名尼腓人外，其餘的人都被殺死了。

閱讀並討論自摩爾門書第 4 章；5：1-7；第 6 章；摩羅乃書第 9 章中選出的經文。

- 在論及尼腓人爲何敗給拉曼人一事上，摩爾門說「惡人自有惡人來懲罰」（摩爾門書 4：5）。你認爲這是指什麼意思？你如何看到這樣的事情在當今的世界上演著？
- 摩爾門答應再度帶領軍隊時，心中有什麼感受？（見摩爾門書 5：2）摩爾門對誰能帶領尼腓人在戰爭中獲勝一事有什麼覺悟？這和尼腓人相信他們能獲勝的看法有什麼不同？（見摩爾門書 5：1）
- 摩爾門爲什麼從歇姆山取出頁片？（見摩爾門書 4：23；亦見摩爾門書 1：3-4）他爲什麼要將頁片藏在克謨拉山？（見摩爾門書 6：6）保護這頁片爲什麼很重要？

- 克謨拉最後戰役的結果如何？（見摩爾門書6：7-15）

如果要使用「你們這些俊美的人啊」錄影帶，請現在播放。如果不方便取得錄影帶，則展示摩爾門向尼腓民族告別的圖片，並請一位班員朗讀摩爾門書6：16-22。

- 克謨拉戰役之後，拉曼人搜索殘餘的24名尼腓人並加以殺害，最後只剩下摩羅乃（摩爾門書8：2-3）。尼腓人的民族因而全部滅亡。為什麼這種「大災難」會臨到尼腓人身上？（見摩爾門書1：13，16；2：26-27；3：2-3；4：12；5：2，16-19；摩羅乃書9：3-5，18-20）
- 我們也同樣生活在眾多邪惡之中。個人的正義如何能使一個不義的社會有所改變？

尼爾·麥士維長老警告：「只有團體及個人的自我約束和改革，才終能拯救社會。只要有足夠數目抗拒罪惡的靈魂，才能改變日常的世界。身為教友，我們必須是這個抗拒罪惡的文化的一部分」（1993年7月，聖徒之聲，第67頁）。

結論

強調尼腓人的社會由於極大的邪惡而被毀滅。儘管我們也生活在一個極邪惡的時期裡，但千萬不可同流合污。而藉著效法摩爾門堅定及信心的榜樣，並藉著研讀他悉心保存的紀錄，我們就能抵禦這個時代邪惡的影響力，並為他人提供勇氣和希望的典範。

在聖靈的指引下，為本課所討論的真理作見證。

其他教學建議

以下資料可用來補充本課所建議的課程大綱。可採用其建議，作為課程的一部分。

1. 正義的青年

- 阿摩龍將記錄交付給摩爾門時，摩爾門的年紀多大？（見摩爾門書1：2-4）摩爾門見到耶穌基督時，他年紀多大？（見摩爾門書1：15）指出約瑟·斯密在14歲那年蒙得第一次異象，見到父與子；而他21歲時從天使摩羅乃那裡得到金頁片。

強調正義和智慧並不受年齡或其他因素所限制。主會祝福那些事奉祂的人，無論年紀大小。

2. 青年討論

提醒班員：摩爾門即使在週遭的人都變得邪惡的時候，仍保持正義與忠信。

- 我們如何能不顧來自不義社會的壓力而保持忠信？這麼做會有什麼益處？
- 我們如何幫助週遭不遵行福音的人？摩爾門如何對待他週遭不義的人？（見摩爾門書3：12的例子。）我們要如何伸出愛和友誼的援手，而又不致於使自己陷入動搖個人標準的情況裡？

「我對你們講話，就當你們是在我眼前一樣」

摩爾門書第7～9章

目標 幫助班員了解摩爾門和摩羅乃對生活在末世時代人民的警告及忠告。

準備事項

1. 閱讀下列經文，並加以沉思、祈禱：
 - a. 摩爾門書第7章。摩爾門規勸李海在末世時代的後裔要悔改、相信基督並受洗。
 - b. 摩爾門書第8章。摩羅乃預言摩爾門經將在極邪惡的日子問世。
 - c. 摩爾門書第9章。摩羅乃呼喚末世時代的人民相信基督。他宣告主是一位奇蹟之神。
2. 補充閱讀：摩爾門經的標題頁。
3. 你可以事先告訴四位班員，請他們一人朗讀以下一段經文：尼腓二書 28：2-6；摩爾門書 9：7；約瑟·斯密——歷史 1：17-19，21-22；以及信條第7條。
4. 如果要進行專心活動，則在上課前將以下敘述寫在黑板上：

「我對你們講話，就當你們是在我眼前一樣。」

「耶穌基督已將你們顯示於我，我知道你們的行為。」

課程發展建議

專心活動

適時採用下列活動或是你自創的活動來開始上課。

說明教師通常在課程開始的時候用故事、實物或有趣的問題來吸引大家的注意力。接著提出你寫在黑板上的話語（見「準備事項」第4項）。

- 這些敘述為什麼會吸引我們的注意力？（摩羅乃在西元前400年左右做這些敘述時，他是直接對我們說話的。見摩爾門書8：35。）

指出摩爾門書第7-9章所有的教導都是直接針對生活在末世時代的人。摩爾門書第7章包含特別針對末世時代李海的後裔所給予的忠告；摩爾門書第8～9章則包含給末世時代所有的人的忠告。

經文討論及應用

虔敬選擇最能切合班員需要的經文章節、問題及本課中其他部份的資料。討論如何將所選的經文應用在日常生活中。鼓勵班員分享與經文原則有關的適當經驗。

1. 摩爾門規勸李海在末世時代的後裔要悔改、相信基督並受洗。

閱讀並討論摩爾門書第7章，其中包含摩爾門對末世時代李海後裔所說的話。你可以說明末世時代李海的後裔分佈在北、中和南美洲，以及太平洋諸島。

- 請一位班員朗讀摩爾門書7：2。指出在摩爾門最後的信息中，這些話是摩爾門對末世時代李海的後裔所說的開頭語。為什麼對李海的後裔而言，知道他們是「屬於以色列家族的」是一件重要的事？主曾經應許要賜予正義的以色列家族成員哪些祝福？（見亞伯拉罕書2：8-11）
- 摩爾門給予末世時代李海的後裔那些指示？（見摩爾門書7：3-10及以下列表。表中的部分項目另有鼓勵班員討論的問題。）
 - a. 悔改、洗禮及接受聖靈的恩賜（摩爾門書7：3，5，8，10）。
 - b. 放下作戰的武器，除非神命令你們（摩爾門書7：4）。
 - c. 認識你們的祖先（摩爾門書7：5）。為什麼對末世時代李海的後裔而言，認識他們的祖先是一件重要的事？（見摩爾門書7：9及摩爾門經的標題頁。）知道神在我們祖先中所做的事工如何使我們所有的人受惠？
 - d. 相信基督和祂的贖罪（摩爾門書7：5-7，10）。
 - e. 研讀聖經和摩爾門經中的福音（摩爾門書7：8-9）。摩爾門經如何幫助人們相信聖經？（見摩爾門書7：9；亦見尼腓一書13：38-40；尼腓二書3：11-12）
- 主曾說在此福音期「拉曼人將如玫瑰盛開」（教約49：24）。此預言正於現今的世代中如何地應驗了？

2. 摩羅乃預言摩爾門經將在一個極邪惡的日子問世。

閱讀並討論自摩爾門書第8章中選出的經文。說明此章包含摩羅乃在其父親摩爾門死後的初次寫作。

- 請一位班員朗讀摩爾門書8：1-5。讀到這些話語時，你感受到摩羅乃的哪些情緒？我們能從摩羅乃雖然孤單卻仍勤勉不懈的精神中學到什麼？
- 摩羅乃在預言有關約瑟·斯密的事情時說到：「那位要公布這紀錄〔摩爾門經〕的人必蒙祝福」（摩爾門書8：16；亦見第14-15節。）摩羅乃在約瑟·斯密將摩爾門經「從黑暗被帶到光明」一事上扮演什麼角色？（見摩爾門書8：14；約瑟·斯密——歷史1：30-35，46，59。）我們能做那些事使摩爾門經繼續「從黑暗被帶到光明」？

泰福·彭蓀會長說：「我要讚揚忠信的聖徒，他們很努力地用摩爾門經淹沒大地，並且遵行其中的教訓。我們不但必須加倍努力分發更多本摩爾門經，還必須更勇敢的實踐書中的偉大信息，並將這些信息傳遍全世界」（1989年7月，聖徒之聲，第3頁）。

- 請一位班員朗讀摩爾門書 8：21-22。摩爾門書 8：22 中摩羅乃的話能如何增強我們為主效力？
- 關於摩爾門經問世時這世上的狀況，摩羅乃作了什麼預言？（請班員輪流讀出摩爾門書 8：26-33 的經文。讀完後，請他們討論這幾節經文所提到的狀況如何在現今的社會顯明。）摩羅乃為什麼能夠如此清楚地預言末世時代的事情？（見摩爾門書 8：34-35）
- 摩羅乃說他要對末世時代的我們講話，「就當〔我們〕是在〔他〕眼前一樣」（摩爾門書 8：35）。然後他說：「我知道你們行事內心驕傲」（摩爾門書 8：36）。摩羅乃說了哪些關於末世時代驕傲情形的事情？（見摩爾門書 8：36-41）
- 驕傲如何影響人們對待貧困者的態度？（見摩爾門書 8：37，39）
- 請一位班員朗讀摩爾門書 8：38。為什麼有些人會「恥於承受基督的名」？為什麼記住「無窮的幸福」比「世人的稱讚」更有價值並且對我們有益？
- 關於摩羅乃對於驕傲所說的預言，我們該如何回應？

泰福·彭蓀會長說：

「驕傲的治療藥是謙卑——溫順、服從（見阿爾瑪書 7：23）。就是破碎的心和痛悔的靈（見尼腓三書 9：20；12：19；教約 20：37；59：8；詩篇 34：18；以賽亞書 57：15；66：2）。……

「神會有一群謙卑的人民，不論我們願意選擇謙卑或被迫謙卑。……

「讓我們選擇謙卑」（1989年7月，聖徒之聲，第5頁）。

3. 摩羅乃規勸末世時代的人民相信基督。

閱讀並討論自摩爾門書第 9 章中選出的經文。

- 摩爾門書第 9 章一開始是摩爾門對末世時代不信基督的人所說的話（摩爾門書 9：1）。為什麼這樣的人「和……神住在一起，……要比……和受罪罰的靈魂同住在地獄中更悲慘」？（見摩爾門書 9：3-5）在摩爾門書 9：6 中教導我們必須怎麼做才能與神同住？（亦見教約 121：45）
- 邀請四位班員讀出以下經文：尼腓二書 28：2-6；摩爾門書 9：7；約瑟·斯密——歷史 1：17-19，21-22；及信條第 7 條（見「準備事項」第 3 項）。這四段經文彼此間有什麼關聯？摩羅乃對不相信聖靈恩賜的人說了什麼話？（見摩爾門書 9：8-10）
- 摩羅乃對認為神不再行奇蹟的人說：「我要向你們顯示一位奇蹟之神」（見摩爾門書 9：11）。他教導哪些事以顯示主是一位奇蹟之神？（見摩爾門書 9：11-17，以下所列大綱。指出這些教義簡要地說明了救贖的計畫。）

- a. 天、地和人類的創造（摩爾門書9：11-12，17）。
 - b. 墜落（摩爾門書9：12）。
 - c. 藉著救主而來的救贖（摩爾門書9：12-13）。
 - d. 所有人的復活（摩爾門書9：13）。
 - e. 所有人回到主面前接受審判（摩爾門書9：13-14）。
- 摩羅乃指出耶穌和祂的使徒所行的「許多大奇蹟」（摩爾門書9：18）。在耶穌和祂的使徒所行的奇蹟中，有哪些奇蹟曾使你得到啓發？
 - 是什麼原因使得奇蹟不向某些人顯現？（見摩爾門書9：20）相信基督的人會有什麼樣的奇蹟繼續跟隨著他們？（見摩爾門書9：21-25）
 - 如果有人告訴你主不是奇蹟之神，你會怎樣回答？你有哪些經驗能夠適宜地分享，以見證主是奇蹟之神？
 - 摩羅乃勸告我們：「不要懷疑，只要相信」（摩爾門書9：27）。在此福音期，先知約瑟·斯密宣示：「懷疑存在的地方，信心就失去力量」（*Lectures on Faith* [1985], 46）。我們要怎樣做以克服我們的懷疑？

約瑟·斯密教導：「知道自己弱點又想要犯罪的人，會不斷對救恩抱持懷疑，除非他們對神的美德有所認知，知道祂的遲於發怒與長久的寬容，知道祂寬恕的性情，以及祂真的寬恕不義、違誠與罪行。對這些事實有所認知即可去除懷疑，使得信心持續茁壯」（*Lectures on Faith*, 42）。

結論

如果你尚未提到摩爾門書9：27，則請一位班員讀出來。並指出摩羅乃雖然警告我們有關神的審判，但他也見證主是「奇蹟之神」，祂的贖罪促成類人的救贖（摩爾門書9：11-12）。

在聖靈的指引下，為本課所討論的真理作見證。

目標 幫助班員從雅列的哥哥的榜樣中明白信心能使我們永遠與主同在。

- 準備事項**
1. 閱讀下列經文，並加以沉思、祈禱：
 - a. 以帖書第1章。主應允雅列的哥哥的請求，並允諾帶領雅列一家人到一處應許地。
 - b. 以帖書第2章。雅列家庭動身前往應許地。
 - c. 以帖書第3章。雅列的哥哥看到耶穌基督。
 - d. 以帖書第4章。摩羅乃封存雅列的哥哥的寫作，直到外邦人悔改並運用信心。
 - e. 以帖書6：1-12。雅列家庭來到應許地，他們在抵達時讚美主對他們的慈愛。
 2. 補充閱讀：創世記11：1-9；摩賽亞書8：7-11。
 3. 如果能取得雅列的哥哥見到主的手指的圖片（62478；福音圖片集318），請備妥在課程中使用。
-

課程發展建議

專心活動 適時採用下列活動或是你自創的活動來開始上課。

與班員分享以下故事：

「瑞諾·柯洪長老住在嘉德蘭時，他的兒子出生了。有一天，約瑟·斯密會長正好經過他家門前，柯洪長老請先知進來，並請他給小嬰孩祝福，為他命名。約瑟就依其所求為嬰孩取了一個名字，叫馬洪利·摩林口茂。祝福完之後，先知將嬰兒放在床上，轉身對柯洪長老說：『我給你兒子取的名字，就是雅列的哥哥的名字；主剛剛告訴〔啓示〕我這個名字。』威廉·柯洪長老……聽到了先知向他的父親所說的話。這就是雅列的哥哥的名字在本福音期首次為教會知悉的經過」（George Reynolds, *The Jaredites, Juvenile Instructor*, 1 May 1892, 282）。

說明本課討論雅列的哥哥，馬洪利·摩林口茂。主對他說：「從來沒有人像你這般相信我」（以帖書3：15）。由於他的信心，雅列家庭得以在巴別塔之後蒙祝福保有他們的語言，並蒙指引安然到達應許地。他的榜樣能使我們更加了解信心的重要與力量。

虔敬選擇最能切合班員需要的經文章節、問題及本課中其他部份的資料。討論如何將所選的經文應用在日常生活中。鼓勵班員分享與經文原則有關的適當經驗。

1. 主應允雅列的哥哥的請求。

討論以帖書第1章。邀請班員朗讀選出的經文。並說明先知以帖記寫雅列人的記錄，他們是在主混亂那些企圖建造巴別塔之人的語言時離開巴比倫的（以帖書1：33-43；亦見創世記11：1-9）。以帖將此記錄記寫在24片金頁片上，後來被林海的人民發現（摩賽亞書8：7-11）。以帖書包含摩羅乃對以帖的記錄之節錄。

- 當人民被分散而且語言也被混淆的時候，雅列請他的兄弟去求主。雅列的哥哥是什麼樣的人？（見以帖書1：34）
- 爲了回應雅列的請求，雅列的哥哥「向主呼求」（以帖書1：34-39）。「向主呼求」和單單說出祈禱詞有什麼不同？我們該怎麼做才能使禱告更有效？（見阿爾瑪書34：17-28）
- 雅列的哥哥每次祈禱，主就「憐憫」他和他人民（以帖書1：35，37，40）。你曾如何感受到主以憐憫回答你的禱告？
- 主指示這人民要做什麼準備？（見以帖書1：41-42）主應許引導雅列家庭前往應許地的原因是什麼？（見以帖書1：43。注意主的話：「你向我呼求了這麼久。」）我們能從這個榜樣中了解到哪些有關禱告的力量之事？

2. 雅列人動身前往應許地。

閱讀並討論自以帖書第2章中選出的經文。

- 主應許要帶領雅列人前往「應許地……比其他所有土地都精選的土地」（以帖書2：7）主爲誰保留那塊精美土地？（見以帖書2：7）主給予雅列的哥哥哪些關於應許地的警告？（見以帖書2：8）
- 關於神對於應許地的法令，摩羅乃說了那些事？（見以帖書2：9-12。指出這些警告和應許是針對所有將居住在中美洲的人提出的，不只是對雅列人而已。）
- 雅列人抵達海邊後，就搭起帳幕在那裡住了四年（以帖書2：13）。四年終了時，主對雅列的哥哥講話。主爲什麼懲戒他？（見以帖書2：14）爲什麼我們有時會忘記呼求主？
- 雅列的哥哥悔改並開始建造船隻準備越過大海（以帖書2：15-17）。船隻造好後，雅列的哥哥遇到什麼問題？（見以帖書2：19）主指示雅列的哥哥怎樣做讓船隻中有空氣？（見以帖書2：20）

- 雅列的哥哥求問如何讓船中有光時，主如何回答？（見以帖書 2：23-25）我們能從主的回答中學到什麼事情？（見以下引文。）爲什麼除了向主求援之外，我們自己全力以赴也很重要？

羅素·納爾遜長老說他常常聽到戈登·興格萊會長說：「我不知道要怎樣完成工作，我只知道要跪下來祈求幫助，然後站起來開始工作」（1998年1月，聖徒之聲，第17頁）。

- 你認爲讓船隻中有光這項挑戰如何幫助雅列的哥哥成長？生活中的挑戰如何能使我們受益？

3. 雅列的哥哥看見耶穌基督。

閱讀並討論自以帖書第3章中選出的經文。

- 雅列的哥哥提議如何解決讓船隻中有光這問題？（見以帖書 3：1-5）這如何顯示他的謙卑與信心？（你可以請班員找出雅列的哥哥的話語中表現出他的謙卑與信心的字句。）
- 雅列的哥哥說完後，主用祂的手指一一接觸那些石子（以帖書 3：6）。爲什麼雅列的哥哥看到主的手指時那麼恐懼？（見以帖書 3：6-8。如果你要使用雅列的哥哥見到主的手指的圖片，請現在展示出來。）主對於雅列的哥哥的信心說了些什麼話？（見以帖書 3：9）
- 主在向雅列的哥哥顯現祂自己之前，問了什麼問題？（見以帖書 3：11）雅列的哥哥的回答如何表現出他的信心？（見以帖書 3：12。他甚至在聽見主的話之前就已接受祂的話了。）我們該如何效法他的榜樣？
- 主如何向雅列的哥哥形容祂自己？（見以帖書 3：13-14。你可以請一位班員朗讀這些經文。）是什麼條件使得雅列的哥哥能在主的面前？我們若要永遠在主的面前需符合什麼條件？
- 主顯示什麼給雅列的哥哥看？（見以帖書 3：15-18，25-26）在雅列的哥哥看到這些事情後，主指示他怎麼做？（見以帖書 3：21-24，27-28；4：1）

4. 摩羅乃封存雅列的哥哥的寫作。

閱讀並討論自以帖書第4章中選出的經文。

- 摩羅乃如何形容雅列的哥哥所看到的異象？（見以帖書 4：4）主命令摩羅乃如何處理雅列的哥哥的記錄和譯具？（見以帖書 4：3，5）我們何時才能得到這些記錄？（見以帖書 4：6-7。當我們的信心像雅列的哥哥之信心一樣大並成爲聖潔時，就能得到。）
- 有關在末後的日子否認祂的話的人，主教導了哪些事情？（見以帖書 4：8，10，12）相信主的話的人會有什麼祝福？（見以帖書 4：11）聖靈以哪些方式幫助你知道主的話是真實的？

- 主勸告外邦人和以色列家族歸向祂並接受偉大的祝福和知識（以帖書 4：13-14）。祂說我們必須做哪些事才能歸向祂？（見以帖書 4：15，18）祂對做這些事情的人應許了什麼祝福？（見以帖書 4：15-19）

5. 雅列人來到應許地。

閱讀並討論自以帖書 6：1-12 中選出的經文。說明這幾節經文繼續記錄雅列人前往應許地的旅程。討論雅列人前往應許地的旅程如何能比作我們人生的旅程。

- 主使船隻中的石子「在黑暗中發光，照亮男人、女人和小孩」（以帖書 6：3）。主為我們的人生旅程準備什麼樣的「光」？
- 雅列人在盡力為他們的旅程做好準備後，又做了什麼事？（見以帖書 6：4。他們將自己交託給主。）我們該如何向主表明同樣的信賴？
- 雅列人順著風向前航行，他們從白天到黑夜都做些什麼事情？（見以帖書 6：8-9）我們能以哪些方式讚美主？
- 雅列人抵達應許地後做了什麼事情？（見以帖書 6：12）在哪些方面而言，這和我們回到天父身邊的情形相似？

結論

讀出傑佛瑞·賀倫長老以下這段話：

「雅列的哥哥對自己或許沒有多大的信心，但是他對神的信心卻是前所未有的。我們所有的人都能從中得到希望。他的信心是毫無懷疑或限度。……此事讓我們明確地了解到，面對尋常挑戰的平凡人也能夠揭開不信的障翳，進入永恆的境界」（*Christ and the New Covenant* [1997], 29）。

在聖靈的指引下，為本課所討論的真理作見證。

其他教學建議

以下資料可用來補充本課所建議的課程大綱。可採用此項建議作為課程的一部分。

以帖書第 5 章的教導

- 以帖書第 5 章是對誰寫的？（約瑟·斯密）摩羅乃在以帖書 5：3 所說的三位證人是誰？（奧利佛·考德里、大衛·惠特茂和馬丁·哈里斯。見摩爾門經前言資料裡三位證人的證詞。）三位證人的證詞如何協助你鞏固對摩爾門經的見證？

目標 幫助班員了解運用信心、謙抑自己及留意先知的忠告的重要。

準備事項

1. 閱讀下列經文，並加以沉思、祈禱：
 - a. 以帖書 12：1-22。摩羅乃說明信心的重要，並舉例說明信心的力量。
 - b. 以帖書 12：23-41。主教導摩羅乃，祂賦予我們弱點是要我們謙卑。摩羅乃吩咐我們要「尋求先知和使徒們記述的這位耶穌」。
 - c. 以帖書 13：1-12。摩羅乃記錄以帖對應許地的預言。
 - d. 以帖書 13：13-15：34。摩羅乃記錄以帖對雅列文明毀滅的記載。

課程發展建議

專心活動 適時採用下列活動或是你自創的活動來開始上課。

請班員閱讀摩賽亞書 8：8-9，12，19；28：17-19。

- 此處所指的是何種記錄？（雅列人的記錄，由摩羅乃節錄在以帖書中。）摩賽亞的人民聽到這紀錄有什麼反應？你認為閱讀這紀錄為什麼對我們很重要？

說明本課討論自雅列人抵達應許地而經過許多代之後，直到完全毀滅為止的記載。雖然關於他們毀滅的記錄十分悲慘，但我們就像摩賽亞的人民一樣能為那紀錄所帶給我們的知識感到慶幸。

經文討論及應用

虔敬選擇最能切合班員需要的經文章節、問題及本課中其他部份的資料。討論如何將所選的經文應用在日常生活中。鼓勵班員分享與經文原則有關的適當經驗。

1. 摩羅乃說明信心的重要。

說明雅列人在抵達應許地之後，開始「繁衍……在這地日漸強大」（以帖書 6：18）。雅列和他的哥哥去世後，一位國王被任命來統治人民（以帖書 6：21-30）。以帖書第 7～11 章記錄正義與邪惡國王的更替、人民中秘密結社的興起，以及蒙召喚來向雅列人宣講悔改的先知的教導（見其他教學建議第一及第二項中有關以帖書第 7～11 章更多的討論）。以帖書第 12 章開始了以帖教導的記載，以帖是那些先知中的一位。

閱讀並討論自以帖書 12：1-22 中選出的經文。

- 以帖勸告人民要相信神，他說：「憑著信心，一切都能實現」（以帖書 12：3）。以帖如何形容相信神的人？（見以帖書 12：4）信心和希望如何能成為我們的碇錨？有哪些例子顯示出信心能成就榮耀神的好工作？
- 以帖對人民預言「偉大而奇妙的事」，但是人民不相信他。為什麼？（見以帖書 12：5）

請班員回想自己或他人因遵行預言的忠告，特別是無法「看到」或明白這忠告的理由時，而蒙受祝福的例子。邀請他們適時分享他們的經驗。

- 摩羅乃記載人民因為沒有看到而不相信以帖的預言。接著摩羅乃為信心下了一個定義，並且提出了一些例子。他如何為信心下定義？（見以帖書 12：6；亦見希伯來書 11：1；阿爾瑪書 32：21）你認為我們「的信心受到考驗之前，〔我們〕不能獲得見證」是指什麼意思？（以帖書 12：6；亦見以帖書 12：29-31；教約 58：2-4）考驗曾以哪些方式增強並堅定你的信心？
- 摩羅乃列舉因信心而成就的一些事蹟。他列出哪些事蹟？（見以帖書 12：7-22。將班員的回答列在黑板上。同時建議班員將這幾節經文中出現的信心一詞全都劃記下來。）經文裡還有哪些例子顯示信心的力量？
- 先知約瑟·斯密教導：「藉著信心我們的確確獲得所有屬世的祝福，同樣的，憑著信心我們的確確蒙得所有屬靈的祝福」（*Lectures on Faith* [1985], 3）。你會因信心蒙受什麼祝福？（你可以邀請班員思考此問題，但不必出聲回答出來。）

2. 主教導摩羅乃，祂賦予我們弱點是要我們謙卑。

閱讀並討論自以帖書 12：23-41 中選出的經文。

- 摩羅乃對於外邦人將如何看待他的紀錄有什麼顧慮？（見以帖書 12：23-25）主的回答是什麼？（見以帖書 12：26）為什麼以柔和的心來閱讀摩羅乃的話——及所有經文——是件很重要的事？

請一位班員朗讀以帖書 12：27。引導班員注意主對謙抑自己並對祂有信心的人的應許（「我必為他們使軟弱的東西變成堅強」）。請班員回想這應許曾在經文、在他們或他人的生活中實現的例子。邀請他們分享一些例子。

- 摩羅乃記寫信心、希望和仁愛的重要（以帖書 12：28-34）。這些特質如何使我們歸向基督？
- 摩羅乃勸告我們要「尋求先知和使徒們記述的這位耶穌」（以帖書 12：41）。今日我們可透過哪些方式「尋求耶穌」？對這樣做的人，主應許了什麼？（見以帖書 12：41）為什麼我們需要神和祂兒子的恩典？

3. 摩羅乃記錄以帖對應許地的預言。

閱讀並討論以帖書 13：1-12。

- 以帖對於新耶路撒冷和舊耶路撒冷有什麼預言？（請班員閱讀以帖書 13：2-12，找出此問題的答案；亦見以下所列。）
 - a. （「李海要從那裡來的」）舊耶路撒冷，將「要被重建而成爲屬主的聖城」（以帖書 13：5）。這將由猶太的後裔在主第二次來臨前完成。
 - b. 主第二次來臨前，「新耶路撒冷則要……建立於此地〔美洲〕」（以帖書 13：6）。新耶路撒冷將由約瑟家族的遺裔建成一座聖城（以帖書 13：8）。
 - c. 以諾城將從天上降下，成爲新耶路撒冷的一部分（以帖書 13：3，10；亦見啓示錄 21：2，10。）這將發生在第二次來臨之後。
- 摩羅乃如何形容配稱住在這些聖城中的人？（見以帖書 13：10-11）「用羔羊的血洗過了」是指什麼意思？（藉著耶穌基督的贖罪洗淨我們的罪。）

4. 這地上戰爭四起。雅列文明被摧毀。

閱讀並討論自以帖書 13：13-15：34 中選出的經文。說明人民將以帖趕走，於是在藏身的巖洞中完成剩餘的紀錄（以帖書 13：13-14）。人民很快地陷入戰爭與秘密結社中。

- 以帖住在巖洞第二年的時候，主的話臨到他。主指示他怎麼做？（見以帖書 13：20-21）柯林德茂對以帖的預言如何反應？（見以帖書 13：22）

說明以帖書 13：23-15：28 描述因不同派別的圖謀奪權而持續發生的血腥殘殺。數百萬的雅列人在戰爭中被殺。柯林德茂雖然在許多戰役中失利並多次受傷，卻並未死去。在此紀錄的末尾，柯林德茂和希士聚集所有人民進行最後一場戰役。經過數日的爭戰，只有柯林德茂和希士倖存。

- 最後一場戰役如何結束？（見以帖書 15：29-32）這如何應驗以帖的預言？（見以帖書 13：20-21）
- 關於在深陷罪惡之前悔改的重要性，我們能從雅列人的紀錄中學到什麼？（見以帖書 15：1-5，18-19；亦見希拉曼書 13：32-33，38）犯罪會如何限制我們的選擇權？
- 尼腓人的歷史和雅列人的歷史彼此間有何相似之處？我們能從這些文明的記載中學到什麼？

結論

在聖靈的指引下，爲本課所討論的真理作見證。

其他教學建議

以下資料可用來補充本課所建議的課程大綱。可採用其中一項或多項建議，作為課程的一部分。

1. 跟隨先知的重要

指出雅列人的歷史讓人們看到了以下的模式：

- a. 人民越來越邪惡。
- b. 先知呼籲人民悔改。
- c. 人民接受先知並蒙受祝福，或反對先知而開始遭受邪惡的後果。
- d. 對這後果作出回應，人民悔改並跟隨先知，或繼續邪惡而趨於毀滅。

你可以閱讀並討論以帖書 7：23-27；9：23-35；11：1-8，11-14，19-23 中這種模式的實例。

2. 摩羅乃發出警告反對秘密結社。

雅列和他的兄弟去世後，人民由世襲的國王統治。隨著世代的更迭，王位之爭越演越烈。在此紛爭加劇的情況下，雅列的女兒想盡辦法使她父親成為國王（以帖書 8：8；提醒班員此記載中名叫雅列的人是以帖書第 1～6 章提及的雅列的後裔。）

- 雅列的女兒用來使她父親為王的計策是什麼？（見以帖書 8：9-12）這計策如何開始了這地上的秘密結社？（見以帖書 8：13-18）
- 關於秘密結社的危險性，摩羅乃教導了哪些事？（見以帖書 8：21-22）他為什麼將這些事情寫在紀錄中？（見以帖書 8：23，26）我們該如何辨識秘密結社並保護自己不為其所害？（見以帖書 8：23-25）

3. 「因為你已看到自己的弱點，你必成為堅強」（以帖書 12：37）

- 當海倫·斯密準備前往卡太基監獄——他和先知約瑟·斯密後來被謀殺的地點時，他讀了以帖書 12：36-38，並將那頁摺了起來（教約 135：4-5）。這幾節經文提供了什麼樣的安慰？哪些經文曾經鞏固或安慰過你？

「保守他們在正道上」

第 47 課

摩羅乃書第 1～6 章

目標 使班員更加了解福音教儀和彼此鞏固的必要。

準備事項

1. 閱讀下列經文，並加以沉思、祈禱：
 - a. 摩羅乃書第 1 章。摩羅乃在尼腓人的毀滅中倖存下來，繼續他的寫作。然而由於他「決不會否認基督」，因此必須一直躲藏。
 - b. 摩羅乃書第 2～5 章。摩羅乃教導必要的福音教儀。
 - c. 摩羅乃書第 6 章。摩羅乃說明成爲教友的資格，以及保存紀錄與交誼的必要。
2. 補充閱讀：「聖殿、歸信者存留、傳道服務一席談」（戈登·興格萊會長，1998 年 1 月，聖徒之聲，第 56-60 頁）；「照顧新教友」（卡爾·普瑞特，1998 年 1 月，聖徒之聲，第 11-12 頁）。

課程發展建議

專心活動

適時採用下列活動或是你自創的活動來開始上課。

請班員回想最近一次出席其他支會或分會聖餐聚會的情形。

- 不論你參加世上那一處本教會的聖餐聚會，聚會中的哪些部分是相同的？（答案可以包括祈禱、唱聖詩、祝福和領受聖餐、授予新歸信者聖靈的恩賜，以及在見證或演講時奉耶穌基督的名結束。）你覺得爲什麼在這些事情上一致是一件很重要的事？

說明本課討論摩羅乃對福音的教儀之教導，包括授予聖靈的恩賜、按立祭司和教師、主理聖餐及洗禮，而這也是今日復興教會中的一部分。他的教導使我們明白在古代救主建立的教會中存在相同的教儀，這些教儀仍在現今的教會裡繼續執行。這些教導也幫助我們履行教友的職責，彼此鞏固以「保守〔我們〕在正道上」（摩羅乃書 6：4；亦見尼腓二書 25：28-29）。

經文討論及應用

虔敬選擇最能切合班員需要的經文章節、問題及本課中其他部份的資料。討論如何將所選的經文應用在日常生活中。鼓勵班員分享與經文原則有關的適當經驗。

1. 摩羅乃在尼腓人的毀滅中倖存，繼續他的寫作。

閱讀並討論摩羅乃書第1章。說明摩羅乃本以為他所節錄的以帖的紀錄將是他最後的寫作。然而由於他還活著，因此他繼續撰寫記錄。

- 請班員朗讀摩羅乃書1：1-4。摩羅乃是在什麼環境下寫下此章？（見摩羅乃書1：1。他孤單一人躲著拉曼人時。）拉曼人為什麼要殺他？（見摩羅乃書1：2-3）我們如何從這件事上看出摩羅乃的信心？我們要如何對耶穌基督培養如此堅強的見證？
- 摩羅乃為什麼要繼續寫作？（見摩羅乃書1：4。請指出儘管摩羅乃那個時代的拉曼人要殺他，他還是一直關心拉曼人的後代子孫。）

2. 摩羅乃教導必要的福音教儀。

閱讀並討論自摩羅乃書第2～5章中選出的經文。說明摩爾門經教導我們福音教儀的重要。然而，在摩羅乃書之前，關於如何執行教儀的記載比較少。請討論摩羅乃幫助我們讓我們更加了解教儀如何在古代教會中執行。

邀請一位班員朗讀摩羅乃書第2章，其中描述救主按手在尼腓人門徒頭上時，對他們說的話。請在黑板寫上標題授予聖靈的恩賜。

- 救主如何指導門徒授予聖靈的恩賜？（見摩羅乃書2：2。在黑板的標題下，寫上藉著奉耶穌基督的名按手。）

邀請一位班員朗讀摩羅乃書第3章，其中描述門徒如何按立祭司和教師。在黑板寫上標題按立祭司和教師。

- 祭司和教師被按立是為了做什麼？（見摩羅乃書3：3。在第二個標題下，寫上宣講悔改和罪的赦免。）這些職責與今日聖職持有人的任務有何相似之處？（見教約20：46-59）我們該如何幫助亞倫聖職持有人明白並履行他們被指派的任務？

邀請兩位班員朗讀摩羅乃書第4及5章，其中描述主理聖餐的方式。請在黑板寫上標題主理聖餐。

- 我們透過聖餐立下了什麼誓約？（見摩羅乃書4：3；5：2。在第三個標題下，寫上記得、效法並服從救主。）我們因此而得到什麼應許？你虔敬並配稱地領受聖餐時，有何感受？
- 為什麼第2～5章對我們這個時代很重要？（答案可以包括這幾章經文幫助我們明白福音教儀歷經不同時期的一貫性。）你看到相同的教儀在主教會中不同的福音期出現後，如何使你更加獲得鞏固？

3. 摩羅乃說明成為教友的條件及保存紀錄與交誼的必要。

閱讀並討論摩羅乃書第6章。

- 摩羅乃對於洗禮的條件有什麼教導？（見摩羅乃書6：1-3）

請班員想想在洗禮後繼續履行這些條件的一些人的榜樣。邀請他們適時分享這些榜樣。

- 摩羅乃教導說，人們受洗並接受聖靈的恩賜之後，「他們就被算在基督教會的人中；他們的名字被記錄下來」（摩羅乃書6：4）。他們的名字為什麼會被記錄下來？（見摩羅乃書6：4）誰有責任知道資深的教友和新教友都「被記得並用神美好的話滋養」？（強調我們每個人都有此機會和責任。然後分享以下引文。）

戈登·興格萊會長教導：「任何一位歸信者的信心減弱都是不幸的事；任何教友變得不活躍都是需要嚴正關切的事。主丟下九十九隻羊去尋找迷失的那一隻。祂對半途離開福音的人非常關切，因此祂視這件事為祂重要教導中的一項重點。我們必須經常提醒教會職員及教友履行交誼的重責大任，即要以非常真誠、溫馨和美好的方式對待歸信者，也要以愛心援助因某些原因漸漸不活躍的教友」（in *Church News*, 8 Apr. 1989, 6）。

戈登·興格萊會長又說：「由於歸信者的數目以前所未有的速度增加，因此我們也必需在他們找尋他們的方向時，提供更多實質的幫助。他們每一位都需要三件事情：朋友、責任和用『神美好的話』（摩羅乃書6：4）滋養著」（1997年7月，*聖徒之聲*，第56頁）。

- 我們該如何奉行興格萊會長的忠告？你曾如何因他人記住你並滋養你而蒙福？
- 摩羅乃記錄教友「常常聚在一起」（摩羅乃書6：5）。為什麼？（見摩羅乃書6：5-6）我們會如何因一起禁食和祈禱得到鞏固？教會的聚會如何提供我們機會彼此講述「有關〔我們〕靈魂福祉的事」？為什麼我們聚在一起領受聖餐很重要？
- 摩羅乃教導教會的聚會是如何受到主領的？（見摩羅乃書6：9）我們每個人該如何邀請聖靈來到我們的聚會？

結論

說明摩羅乃教導教友彼此鞏固的重要。鼓勵班員找出他們能「記得並滋養」支會或分會中其他教友的方法。

在聖靈的指引下，為本課所討論的真理作見證。

其他教學建議

以下資料可用來補充本課所建議的課程大綱。可採用此建議，作為課程的一部分。

幫助他人在我們的支會和分會感覺受歡迎。

卡爾·普瑞特長老談到他和家人拜訪教會其他支會時的感受。與班員分享以下引述：

「我們的子女特別喜歡去拜訪某些支會，因為他們很快就能在男女青年中找到朋友，而我們都能感受到教友熱情、誠心地歡迎我們；然而其他的支會讓我的子女不太願意再次造訪，因為他們可以清楚地感覺到教友並未熱情、誠心地歡迎我們。

「後來我們開始注意到：在我們所拜訪的……支會，如果我們是慕道友或新教友，我們不會覺得自己受歡迎。……

「這些經驗……讓我們意識到我們大家都需要改善所謂的『交誼技巧』。……

「弟兄姊妹們，我們擁有神賜予祂子女的最豐富祝福；我們擁有耶穌基督圓滿的福音，我們應該是全世界最開朗、友善、快樂、仁慈、體貼、細心和最有愛心的人。……

「來到我們教會的非教友、新教友和訪客，是否能從我們熱烈的歡迎、自然的微笑，還有我們眼光中流露出的善意和誠懇的關懷認出我們是祂的門徒呢？」（1998年1月，聖徒之聲，第12頁）

- 你認為訪客和新歸信者在我們的支會或分會的感受如何？（請班員沉思此問題，不必出聲回答。）我們該如何改善對待訪客和新歸信者的方式？

目標 教導班員如何辨別善惡，以及如何獲得對福音和摩爾門經的見證。

準備事項

1. 閱讀下列經文，並加以沉思、祈禱：
 - a. 摩羅乃書7：1-19。摩爾門說明如何辨別善惡（注意這些話是由摩爾門的兒子摩羅乃所記錄）。
 - b. 摩羅乃書7：20-48。摩爾門說明奇蹟是藉著對耶穌基督的信心而來的力量所行的。他說明信心、希望和仁愛的重要。
 - c. 摩羅乃書第8章。摩爾門在寫給摩羅乃的一封信中，指出獲得救恩的條件，並說明小孩子都會藉著基督的贖罪而得救。
 - d. 摩羅乃書第10章。摩羅乃說明聖靈會向藉著信心求問的人見證一切的真理。他敘述屬靈的恩賜並勸告所有人歸向基督。

課程發展建議

專心活動

適時採用下列活動或是你自創的活動來開始上課。

講述以下故事：

1910年2月一個寒冷的日子，一位新教牧師傅郎契斯卡拾獲一本飽經風吹雨打，沒有封面的宗教書。他出於好奇，用報紙包起了這本書，將它帶回家。回家後，他清理過這本書後就加以閱讀。他說：「我讀了又讀，看了又看，覺得此書正是救贖主的第五本福音書。」

他發現的這本書正是摩爾門經。讀完後，他遵從了摩羅乃書10：4的勸告。「當晚，我鎖上了房門，手上拿著書跪下來，讀了摩羅乃的第十章。我奉子耶穌基督的名向永恆的父神祈求，祈求祂告訴我此書是否是神的話語；此書是否正確、對人有益；我是否該引用其中的話語，連同四福音書中的話語一併用來講道。

「海風襲來，我覺得很冷。我的心跳逐漸加快，一種快樂的感覺，有如找到某種寶貴而不凡的東西般，安慰著我的心靈，帶給我一種難以言喻的喜悅。我確信，神已給了我回答，此書對我與所有那些願意傾聽其中話語之人必帶來最大的益處。」

傅郎契斯卡這次所獲得的見證幫助他度過許多次困難的經歷。他因教導摩爾門經而被解除牧師職位。直到1930年，他才知道這本書的書名及出版的教會。因為戰爭及其他政治上的問題，又過了21年後他才得以受洗。雖然歷經重重困難，他依然對摩爾門經的真實性擁有堅強的見證。（見1988年6月，聖徒之聲，第15-16頁）

請指出本課將討論摩爾門經的最後幾章。在這些寫作中，包含了摩羅乃所給予我們該如何對摩爾門經的真實性獲得個人見證的指示。

經文討論及應用

虔敬選擇最能切合班員需要的經文章節、問題及本課中其他部份的資料。討論如何將所選的經文應用在日常生活中。鼓勵班員分享與經文原則有關的適當經驗。

1. 摩爾門說明如何辨別善惡。

討論摩羅乃書7：1-19。邀請班員朗讀選出的經文。指出摩羅乃書第7章包含了摩爾門的話，而由他的兒子摩羅乃記錄下來。

- 摩爾門稱本教會的教友為「基督和平的信徒」（摩羅乃書7：3）。摩爾門是以什麼為根據來作此判斷？（見摩羅乃書7：4-5）我們要如何才能成為「基督和平的信徒」？
- 摩爾門教導哪些關於做好事的動機的重要性？（見摩羅乃書7：6-9）「用真心誠意」來呈獻禮物或禱告是指什麼意思？我們要如何純正自己做好事的動機？
- 摩爾門教導我們該如何辨別善惡？（見摩羅乃書7：12-19）

請在黑板寫上_____邀請我愛神和事奉神嗎？_____是來自神的啓發嗎？鼓勵班員運用這些問題來衡量事情或行為是善或惡。（你可以指出要判斷某事物是否將我們帶向神，要比判斷某事物是否將我們帶向魔鬼來得容易。撒但騙人的伎倆常會慫恿我們認為某些事物「不是太壞」——也就是雖然不好，但也不算邪惡。強調凡事若非將我們帶向神，就必然會帶我們遠離祂。）

- 摩爾門警告人民「要注意，不要將邪惡的判斷成屬於神的，或將良善而屬於神的判斷成屬於魔鬼的」（摩羅乃書7：14；亦見尼腓二書15：20）。在今日你在哪些方面看到這種事情發生？（你可以將班員的回答寫在黑板稱惡為善與稱善為惡的標題下。）

- 我們已被賜給什麼樣的影響力來幫助我們辨別善惡？（見摩羅乃書 7：16，18-19）

說明「基督的靈」或「基督的光」是「藉著耶穌基督而降臨到人類身上的一種振奮人心、使人崇高和堅毅不撓的影響力」（Bible Dictionary, "Light of Christ", 725）。這是所有人都能感受到的，而且還能幫助人做好準備尋找真理及接受聖靈。基督的光幫助我們辨別善惡，因此通常又被稱為我們的良心。

- 基督的光曾以哪些方式幫助你辨別善惡？我們要如何更願意接受基督的光的指引？

2. 摩爾門說明信心、希望和仁愛的重要。

閱讀並討論自摩羅乃書 7：20-48 中選出的經文。

- 摩爾門問道：「你們怎麼能夠接受每一樣美好的事物呢？」（摩羅乃書 7：20。）他如何回答這個問題？（見摩羅乃書 7：21-26。「所有美好的事物都來自基督」，而且我們可以運用對祂的信心「接受」這些事物。）

請班員回想他們或他人靠著信心而得到的祝福。邀請他們適時分享這些例子。

- 信心和奇蹟之間有什麼關聯？（見摩羅乃書 7：28-30，35-38）為什麼必須先要有信心才會有奇蹟？（見摩羅乃書 7：37；亦見以帖書 12：12，18 及以下引文。）為什麼不是單靠奇蹟就能為信心建立穩固的基礎？

百翰·楊會長說：「奇蹟，或是神的權能特別的顯現，並不是給不信者的；而是用來安慰聖徒，增強及堅定那些愛神、敬畏神，事奉神之人的信心的」（總會會長的教訓：百翰·楊，第 255 頁）。

- 什麼是希望？信心和希望之間有什麼關聯？（見摩羅乃書 7：40-42）

布司·麥康基長老教導：「啓示中所用的希望一詞，指的是忠信者將來在神的國度中獲得永恆救恩的願望。……信心和希望密不可分。希望使〔我們〕在最初有信心，然後再由於信心使希望增強直到獲得救恩」（*Mormon Doctrine*, 2nd ed.[1966], 365-66）。

- 人在擁有信心和希望之前必須具備什麼特質？（見摩羅乃書 7：43）為什麼一個人必須「溫順謙卑」才能擁有真正的信心和希望？

- 摩爾門說除了信心和希望外，我們還必須要有仁愛。什麼是仁愛？（見摩羅乃書 7：46-47）仁愛的特質有那些？（見摩羅乃書 7：45。你可以將班員的回答列在黑板上。）生活中曾有那些經驗使你確信「仁愛是從不失敗的」？

- 我們該如何增加信心和希望？我們要如何充滿基督純正的愛？為什麼我們必須努力去擁有信心、希望和仁愛？（見摩羅乃書 10：20-21）

3. 摩羅乃說小孩子都會藉著基督的贖罪而得救。

閱讀並討論自摩羅乃書第8章中選出的經文。指出此章包含了摩爾門寫給他兒子摩羅乃的一封信。

- 爲什麼小孩子不必受洗？（見摩羅乃書8：8-9，11，19-20。注意摩爾門所教導有關小孩子的事也適用於「每個沒有律法的人」〔摩羅乃書8：22〕，也就是在心智上無法明白誠命和福音教儀的人。）爲什麼小孩子受洗是「對神的嘲弄」？（見摩羅乃書8：20，22-23）
- 小孩子能得救是因爲他們天真無邪，沒有犯罪的能力。對於曾犯過罪的我們，要如何才能藉著基督的贖罪得到救恩？（見摩羅乃書8：10，24-26）

4. 聖靈爲一切真理作見證。屬靈的恩賜伴隨所有歸向基督的人。

閱讀並討論自摩羅乃書第10章中選出的經文。

- 摩羅乃書第10章是摩爾門經的最後一章，其中包含摩羅乃的結語。這一章是對誰寫的？（見摩羅乃書10：1）摩羅乃「說幾句勸告你們的話後」來結束他的記錄（摩羅乃書10：2）。「勸告」這個字的意義爲何？（強烈地建議或敦促。）請班員快速瀏覽全章，找出摩羅乃勸告本書讀者去做的事。（答案列出如下。你可以請班員朗讀有勸告含意的各節經文。）
 - a. 「要記住……主對人類兒女一直多麼慈悲」（第3節）。
 - b. 「要奉基督的名求問神，那位永恆之父，這些是否真實」（第4節）。
 - c. 「不要否認神的大能」（第7節）。
 - d. 「不要否認神的恩賜」（第8節）。
 - e. 「記住，每一項好的恩賜都來自基督」（第18節）。
 - f. 「記住，〔基督〕是昨日、今日、永遠都一樣的」（第19節）。
 - g. 「記住〔摩羅乃所寫的〕這些事」（第27節）。
 - h. 「要歸向基督」（第30節）。
- 邀請班員想一想他們是否已獲得摩爾門經是神的話語的見證。聖靈在我們獲得對屬靈事物的見證上扮演什麼角色？（見摩羅乃書10：4-5）爲什麼我們無法單靠著自己的智慧得到見證？（見哥林多前書2：11；阿爾瑪書26：21-22；摩羅乃書10：6-7）
- 摩羅乃勸告我們「不要否認神的大能」（摩羅乃書10：7）。有時候我們可能會在哪些方面否認神的力量？（除了請班員回答外，你還可以讀出以下引文。）

傑佛瑞·賀倫長老教導：

「救主說：『我留下平安給你們；我將我的平安賜給你們。……你們心裡不要憂愁，也不要膽怯』（約翰福音14：27）。

「我謹向你們陳述，這句話可能是救主誠命中經常不被遵從的一項，甚至在忠信的後期聖徒中亦然；我甚至懷疑還有什麼事會比我們抗拒這項邀請更讓主慈悲的心感到悲傷的。我以家長的身分對你們說：這就像如果我的一個孩子在生活上有什麼苦惱、不快樂或不服從，我會多麼擔心一樣。雖然如此，如果我覺得在這個時候孩子竟然無法信任我的幫助、或認為他的利益對我不重要，或受我照顧不能感到安全，我會更加痛苦。同樣，我確信沒有人能體會世人的救主慈愛的心會被傷得多麼深，如果祂發現祂的子民對祂的照顧沒有信心、在祂手中不能感到安全、或不信賴祂的誠命」（Come unto Me, *Ensign*, Apr. 1998, 19）。

- 摩羅乃教導了哪些屬靈的恩賜？（見摩羅乃書 10：8-19）為什麼每個人會從神那裡得到不同的恩賜？（見教約 46：11-12）
- 你在沉思摩爾門經的信息時曾學習到或感受到什麼？（如果班員不想在班上分享看法，可以邀請他們安靜思考此一問題。）
- 摩羅乃的勸告「歸向基督」如何反映了摩爾門經的全部信息？（摩羅乃書 10：30，32）本年度摩爾門經的研讀課程在哪些方面幫助了你歸向基督？

結論

在聖靈的指引下，為本課所討論的真理作見證。

其他教學建議

你可以分享以下話語來鼓勵班員繼續研讀摩爾門經：

戈登·興格萊會長說：「我要敦促每位男女……以及每位年紀大到能識字的男孩和女孩，在未來一年再一次閱讀摩爾門經。……沒有任何事情比得上在我們個人生活中，加強對耶穌是基督、是活神活著的兒子擁有不可動搖的信念更為重要的事。……那就是這本曠世奇書問世的目的」（in *Church News*, 4 May 1996, 2）。

約瑟·斐亭·斯密會長說：「凡未慎重、仔細研讀摩爾門經者，皆未能在神的面前蒙悅納」（1987年1月，*聖徒之聲*，第66頁）。

泰福·彭蓀會長說：「目前主日學及福音進修班每四年上一次摩爾門經，但教友個人及家庭的研讀計畫絕不可採用這種四年一次的方式，我們每天都要研讀摩爾門經，這本書使人『若遵循其中的教訓，比遵循任何其他書更能接近神』（*History of the Church*, 4:461）」（1989年1月，*聖徒之聲*，第3頁）。

彭蓀會長也說：「每一位後期聖徒都應將研讀此書當作畢生努力的事」（1988年5月，*聖徒之聲*，第7頁）。

