

兒童會 5

教義和聖約
教會歷史

教導八到十一歲之兒童

耶穌基督後期聖徒教會
台北發行中心印行

版權所有©1996，1997 耶穌基督後期聖徒教會
台北發行中心印行

英語核准日期：9/96

翻譯核准日期：9/07

Primary5 "Doctrine and Covenants:Church History" 譯本
Chinese

目錄

課次與課目	頁數
給教師的幫助	v
教會歷史時間表	xii
1 約瑟·斯密與第一次異象	1
2 叛教與復興耶穌基督真實教會的必要	7
3 天使摩羅乃拜訪約瑟·斯密	12
4 約瑟·斯密準備獲得金頁片	16
5 約瑟·斯密獲得金頁片	20
6 約瑟·斯密開始翻譯金頁片	26
7 約瑟·斯密翻譯金頁片	31
8 復興聖職	36
9 證人看見金頁片	42
10 出版摩爾門經	47
11 耶穌基督復興的教會成立	52
12 復興重要的教儀	57
13 首批傳教士教導福音	64
14 愛瑪·斯密挑選聖詩	70
15 先知獲得對教會的啓示	76
16 聖徒聚集到俄亥俄州嘉德蘭	80
17 愛德華·裴垂治被召喚為第一位主教	86
18 主啓示獻納律法	91
19 聖徒受到教導要辨別善惡	98
20 約瑟·斯密翻譯聖經及其他經文	104
21 約瑟·斯密被塗焦油和羽毛	110
22 出版近代啓示	115
23 先知看到三層榮耀國度的異象	121
24 先知學校與智慧語	127
25 建造嘉德蘭聖殿	133
26 奉獻嘉德蘭聖殿	139
27 聖徒被逐出傑克森郡	147
28 錫安營前往密蘇里州	153

29	傳教士到其他國家去	159
30	亞當安帶阿曼	167
31	撲滅令	174
32	約瑟·斯密被陷害入獄	180
33	聖徒建造美麗的納府	186
34	約瑟·斯密教導為死者執行的洗禮	193
35	納府聖殿用來執行神聖教儀	198
36	約瑟·斯密寫信條	204
37	約瑟·斯密和海侖殉教	210
38	百翰·楊領導教會	216
39	聖徒建立冬季營	222
40	首批先驅者橫越大平原	229
41	聖徒定居在鹽湖谷	238
42	先驅者表現了對耶穌基督的信心	245
43	手推車隊到鹽湖谷	254
44	建造及奉獻鹽湖聖殿	263
45	朗卓·舒獲得什一奉獻的啓示	272
46	加強對復興福音的見證	280
47	聖職能造福我們的生活（聖職準備課程）	286
	參考資料	291

給教師的幫助

救主說：「無論何人遵行這誡命，又教訓人遵行，他在天國要稱為大的」（馬太福音 5：19），就是在強調服從及教導誡命的重要。你有著幫助兒童學習遵守洗禮誓約並鞏固其見證的神聖責任。在每位女孩準備成為女青年，每位男孩成為男青年及接受聖職時，你可以對他們的生命產生永恆的影響。

1831年，教會成立後不久，救主教導說，教師「要教導我在聖經和摩爾門經裡的福音原則」（教約 42：12），這兩本經典是當時僅有的經文。今天，教師們有責任教導所有標準經典，包括在教義和聖約及無價珍珠裡的神聖真理，幫助兒童培養對神及其子耶穌基督的信心。

課程

凡在1月1日已滿8歲到11歲的兒童，都要上兒童會4，5，6或7號課程其中之一。這年齡組的所有兒童，每一年都只上一本。在四年當中，兒童將會學習每一部標準經典。兒童會4號教材談摩爾門經；5號教材談教會歷史、教義和聖約，以及無價珍珠的約瑟·斯密——歷史；6號教材談舊約與無價珍珠的摩西書及亞伯拉罕書；7號教材談新約。

班級可視當地情況及8歲到11歲兒童人數而定，或依年齡各自分班、合班或男女分班上課；不論如何分班，要確定每個兒童都得到適當的照顧。

兒童滿12歲後，在分享時間開始參加女青年或亞倫聖職聚會，不過，他們還要繼續在主日學時間參加兒童會班級，直到隔年1月1日才開始參加主日學。

聖職準備課程

本教材包括了一個特別的課程——「聖職能造福我們的生活」。11歲兒童的教師在班上的男孩準備成為執事、女孩將晉升女青年時，可以使用這一課。請在班上第一個兒童年滿12歲前教導此課。在你準備並上課一課之前，要祈求主的指引，好使兒童了解聖職是什麼，如何祝福他們的生活，以及他們要如何完成自己的責任以榮耀聖職。

使用本教材教課

本課程教導的是經由約瑟·斯密在後期時代所復興的耶穌基督的教會。你在分享及討論課程所提到的歷史故事，以及選自教義和聖約與無價珍珠的經文時，兒童便能對耶穌基督的教會及先知約瑟·斯密的神聖使命有更堅強的見證。同時，他們也會對那些受盡艱苦與迫害，卻仍忠於耶穌基督福音的聖徒更加敬愛與感激。

鼓勵兒童在家研讀每課後面「家庭作業建議」中提到的經文，不管是自己研讀或與家人一同研讀都可以。兒童學習課程中的重要原則後，會更希望終其一生遵守他們和神所立的聖約，為教會服務。這些真理也能賜給他們力量去抗拒今日世上的誘惑。

準備自己

為從事你教導兒童的神聖召喚，你應該在心理上和靈性上都作準備。其中的一部分，就是了解你所教導的原則，並對這些原則有見證。世上最偉大的教師——救主——教導我們如何準備自己，以教導別人祂的福音：

- 透過祈禱，謙卑尋求聖靈。主說過：「你要謙卑；主，你的神必親手領導你，答覆你的祈禱」（教約 112：10）。只要我們謙卑，必會蒙福得知主希望我們如何教導祂的兒女。
- 研讀經文及近代先知的教訓。學習與思考主的話語能帶來很大的力量。祂吩咐我們：「先要尋求獲得我的話，然後你的舌頭必被鬆開；那時，如果你渴望，你就會得到我的靈和我的話，是的，即神的能力，以勸服世人」（教約 11：21）。
- 近代的一位先知泰福·彭孫會長再次肯定我們需要學習主的話：「我呼籲大家再度研讀經文，讓自己每日都沉浸在經文之中，使你獲得充分的靈性力量來承擔召喚上的需要」（1986年7月，聖徒之聲，第68頁）。
- 遵守聖約。你受聖靈指引的能力有賴於你遵守與天父所立的聖約的忠信程度。你「照聖約……去做」（教約 42：13）。時，也會樹立好榜樣。兒童看到你對救主的愛和奉行福音的決心，會更願意跟隨祂。
- 找方法幫助兒童感受救主的愛。經常告訴他們你非常愛他們，肯定他們的價值與潛力。你的愛和仁慈將有助兒童明白天父及耶穌基督對他們的愛，也能幫助他們學會去愛。

準備課程

本教材將協助你準備課程；這些課程教導的近代教會歷史中的事件，以及選自教義和聖約、無價珍珠中約瑟·斯密——歷史的部分。這些課程彼此相輔相成，幫助兒童更了解：教義和聖約是一本經文；它教導著耶穌基督的教會在後期時代的復興與成立。按照課本的編排順序授課。每課著重一個福音原則及兒童應如何在生活中應用該原則。不過，所有課程的主要目的在於幫助兒童對耶穌基督復興的教會培養見證。

按照班員的資質施教。記住，班員對課程的了解比整課教完更重要。如果你的課程經過充份準備而且趣味盎然，自然能促使兒童聆聽和學習。當你透過聖靈準備課程及教導時，就能幫助兒童加強對復興福音真實性的見證，以及約瑟·斯密是復興教會先知的見證。

以下步驟可以協助你作更好的準備，以便能有效教導班上的兒童：

1. 教課前一兩週，虔敬研讀課程目標、課程中所提的歷史故事，以及列在「準備事項」中的經文章節。重讀課程目標、歷史故事及經文，想想如何運用在兒童身上。自問：「兒童從這個課程中能學到什麼最重要的原則或真理？本課如何幫助兒童培養對耶穌基督的信心，加強他們的見證，並且讓他們抗拒眼前的邪惡誘惑？」寫下你想到的意見。

福音原則（31110 265）一書是基本福音原則及教義的個人研讀指南。有些課程的「準備事項」欄列有選自此書的特定篇章。這些篇章可以幫助你準備教導課程所涵蓋的主要原則或教義。福音原則可在教堂圖書室裡借到，或向當地的發行中心購得。

2. 課程不會硬性規定你要如何教導經文故事及歷史故事，所以你應尋求聖靈協助，以決定教導的內容及方法。每週用不同的教學方法（見下面的「教導經文故事及歷史故事」），稍作安排，讓班員盡可能參與學習活動。
3. 從「問題討論及應用」中選出最能讓兒童了解歷史故事及經文，並將之應用在生活中的問題。可以在課程中隨時提出這些問題，但不需全部用上。
4. 讀「補充活動」，計畫何時及如何運用你覺得最能幫助班上兒童了解經文、歷史故事及課程目標的活動。每一班都不同，對某班有效的活動未必對另一班也有效。
5. 計劃好分享能輔助課程目標的適當個人經驗。與班員互相分享經驗時要讓聖靈引導你。有些個人及家庭經驗相當神聖，不宜公開討論。

教導經文 與歷史故事

準備課程及上課時應常常尋求聖靈（見阿爾瑪書 17：2-4；教約 42：12-14；50：17-22）。聖靈會讓你知道如何使課程生動有趣，同時對你教導的兒童有意義。

班上有些兒童或許對經文不熟悉。你們一起讀經文時，要注意有些班員可能需要協助他們學習查經文。尤其是如果你教的是年齡較小的兒童，就可能需要在年度開始時教他們如何查經文。

試著用不同的方法來講授教材，以提高兒童的興趣。以下建議有助你使用多元化的教學方法：

1. 用自己的話講述經文及歷史故事。試著幫助兒童想像故事的情節和人物，讓他們知道確有其事。
2. 讓兒童直接從經文中讀出選好的章節。記住，不是每個兒童都能讀得很好，而且閱讀能力不能由年齡來決定。假如每個兒童都會讀，你就給他們幾分鐘默讀，然後討論他們所讀的部分。兒童都讀完後，用討論的時間教他們難懂的字詞或片段。
3. 使用建議的圖片幫助兒童想像發生過的事。大部分的課程在「需用的材料」欄都列有建議使用的圖片。這些圖片都有編號，列在課本裡。有些圖片在福音圖片集或教堂圖書室（編號列在「需用的材料」一欄）裡也有。有些圖片背面印有該故事的摘要。你也可以用其他適合的圖片。
4. 讓兒童演出歷史故事。（要確定演出的戲劇不損及該事件的重大意義）。你可以帶簡單的道具，像袍子、圍巾等等，讓兒童演出全劇或故事的一部分。問他們，假如他們是劇中那些人的話，他們會有什麼感覺。
5. 提到經文與歷史故事時，在黑板上畫出簡單的人物、圖案，也可以展示圖片或剪圖。
6. 導演一齣話劇，讓幾位兒童同聲唸出部分經文或歷史故事的內容。在適當的時候讓兒童直接唸出經文。
7. 請一位家長、支會或分會的教友或班員來講述經文或歷史故事。讓這人有一兩個星期的時間作準備，而且務必要給他時間限制。
8. 在教導某項原則或歷史故事前，給兒童一個簡單的測驗，如是非題或簡答題。向班員說明你想知道他們對該原則或是故事知道多少。課程結束後再以同樣的問題考他們，這樣他們才會知道他們學到了什麼。
9. 把經文及歷史故事中重要的字詞或人名寫在黑板或紙條上。說故事時要請兒童仔細聽這些字詞或人名。幫助他們增加詞彙，所以他們會更了解經文而喜歡在家讀經文。
10. 教課前把有關經文或歷史故事的問題寫在黑板上。兒童在故事當中聽到答案的話，就停下來討論問題和答案。
11. 講述經文或歷史故事，然後鼓勵兒童重述他們最喜歡的部分。你可以請一個班員開始說，然後要其他兒童繼續。
12. 播放特定經文章節的錄音。

13. 玩配對遊戲。準備幾組 7.5 公分 × 12.5 公分有關信條的卡紙。在下面的例子裡，把信條的數字寫在一張卡紙上，再把該信條的關鍵字或概念寫在另一張卡紙上。把卡紙混合後放在桌上或地板上，寫字的一面朝下。讓兒童一次一個上前來翻開兩張卡紙，大聲唸出上面的字。如果兩張配得起來，就面朝上放好，要是配不起來，就蓋下卡片，換另一個兒童。繼續下去，直到每張卡片都配對為止。

以下為適用於信條配對遊戲的套卡：

- 1 —— 神組
- 2 —— 亞當
- 3 —— 贖罪
- 4 —— 首要原則和教儀
- 5 —— 手
- 6 —— 組織
- 7 —— 恩賜
- 8 —— 神的話
- 9 —— 啓示
- 10 —— 十支派
- 11 —— 崇拜
- 12 —— 法律
- 13 —— 值得讚揚

14. 玩一個問問題的遊戲。把幾個問題放進一個容器裡，讓班員輪流抽一個問題來回答。

主持班級討論

參與討論和其他學習活動能幫助兒童學習福音原則。以下指南可以幫助你提出有意義的問題，引發班級討論。

1. 問問題並給予參考經文，所以班員可以在經文裡找到答案。
2. 不要問只能回答「是」或「不是」的問題，而是提出需要思考的問題。用為什麼、如何、誰、什麼、何時和何處作為開頭的問題通常比較有效。
3. 注意班上不太願意參與的兒童。用點名的方式向通常不參與的學生發問，問他們你覺得他們會回答的問題。給他們時間回答。如果他們需要幫助就幫，但要在他們有時間思考和回答之後。
4. 鼓勵兒童分享他們對學習內容的感受。對他們的發言給予肯定的評語。
5. 兒童回答問題時，給他們真誠的讚賞。讓他們知道他們的想法和感覺是很重要的。

幫助兒童應用所學 幫助兒童將學到的應用在生活中。雅各鼓勵我們「要行道，不要單單聽道」（聖經雅各書 1：22）。以下意見可以幫助你完成這項任務：

1. 受到聖靈感動時，為你所教導的真理作見證。用誠心和熱忱教導時，課程就會更有力量。
2. 鼓勵兒童帶自己的經文來上課。如果他們沒有自己的經文或忘記帶來，你要在班上多準備幾本讓他們使用。如果支會或分會有圖書室，就可以向圖書室借。在整年度中不斷鼓勵班員在自己的經文上註明對他們生活具有意義的經文（不可以畫在圖書室的經文上）。例如他們可以畫記教約 3：7，4：2，8：2-3 及 14：7。
3. 請兒童分享他們所學到的事。問他們如何將課程中教導的福音原則應用在自己的生活中。
4. 你當記者，把兒童當成教會歷史人物來訪問。請他們把歷史故事的細節告訴你，並問他們對發生的事有什麼看法。
5. 把班級分成兩組或更多組。在講完經文故事或歷史故事後，讓每一組把重要的原則寫下來。然後要每一組輪流討論如何將這些原則應用在生活中。
6. 玩經文查查看：給班員一個提示，如事件、狀況或問題，然後請他們找出與該提示有關的經文。讓先找到經文的兒童幫其他班員找到那節經文，然後要他們說出何以該經文切合這項提示。
7. 分享你看到兒童服從所討論之經文的特別例子，例如：假如你教的課是談友善，你就可以指出你看到兒童待人友善的例子。
8. 鼓勵兒童與家人分享他們所學到的事。在你考慮要建議兒童與家人分享課程的哪個部分時，尋求聖靈的啟發。他們可以說故事、討論問題或帶領課程中的活動。注意那些家庭狀況特殊或者需要與生活中其他重要成人分享所學的兒童。
9. 追查作業。每次你分派作業或提出挑戰時，一定要在下週上課前問他們的經驗。

鼓勵兒童
在家研讀經文

你對經文的態度會對班上的兒童造成重大的影響。慎重考慮如何鼓勵兒童單獨或與家人研讀經文。幫助兒童體驗到將神的話種植在他們心中並加以滋養；它將會膨脹並使他們覺得非常快樂（見阿爾瑪書 32：28）。每課後面都附有「家庭作業建議」；你可以每週發給每位兒童一張列有這些經文章節的小紙條，或發書籤給他們，讓他們在書籤上寫出每週研讀的經文。用積極且富創意的方法鼓勵兒童研讀經文。

背誦經文是學習福音真理的一個有效方法。你若是用有趣且富創意的方式，多半的兒童都會喜歡背誦。以下是幫助兒童背誦的有趣方法：

1. 把要背誦的經文的重要字詞寫在黑板或卡片上。例如信條第一條：

我們永恆的父耶穌基督聖靈

唸到該詞就指出來。重覆幾次，讓兒童也能重述。不要多久，他們就不需要看了。

2. 把經文分成幾小段。從最後一段開始往前，大聲重述每一小段，所以兒童可先重述不熟的部分。例如，兒童可重述教義和聖約4：2中「使你們在末日能無可指責地站在神面前」幾次，然後加上前面一句「你們一定要盡心、盡能、盡意、盡力事奉祂」。接下來再重述整節經文。
3. 如果兒童唸得好，就為每位兒童準備書面的經文資料。把每一份資料剪成數段，一起把該節覆誦幾遍以後，給兒童剪散的字條，要他們個別把字條按正確次序排出來。
4. 覆誦經文幾次，然後停下來讓兒童接下一個字或下一句。要另一個兒童再接下去，直到每個兒童都至少輪過一次。
5. 用音樂幫助兒童背誦，例如你可用兒童音樂增編：與我同唱補充教材一書（第33-47頁）來教導信條。
6. 從經文中挑選一個字或詞句給每個兒童（或一組兒童），確定每個兒童都拿到指定的字或詞句。請兒童依序說出他們拿到的字或詞句（例如，第一位兒童說第一個字或詞句，另一個接下去，依此類推，直到整節經文都唸完為止）。需重覆幾次。
7. 將經文寫在黑板或海報上。重述該經文數次，然後慢慢擦去一些字或將字句遮蓋，直到兒童記住整段經文為止。

善用剩餘時間

如果不到下課時間就上完你所準備的課程，或許你要臨時帶一個活動來填補剩餘的時間。以下建議可以幫助你有效利用這段時間：

1. 請幾位兒童講述他們最喜歡的經文或教會歷史故事。
2. 玩經文查查看，給兒童已經註明的重要經文線索。讓他們兩個一組或分成若干小組，合力找出正確的經文出處。
3. 幫助兒童背誦課程裡的一節經文或信條。
4. 讓兒童談談他們在家、在學校或和朋友在一起時如何運用課程所教的原則。
5. 把班級分成幾組，讓他們彼此輪流問課程中的問題。

6. 讓兒童抄寫一段引文或畫一張與課程有關的圖畫帶回家，以提醒他們該課程的目標。
7. 請兒童在自己的經文上註明參考經文供日後研讀之用。可以請他們註明他們最喜歡課程裡的哪一段經文，或者提出你想提醒他們記得課程目標的經文。
8. 利用教會雜誌中合適的故事、文章或活動。
9. 複習前幾課所教導的原則、經文故事及歷史故事。

教室中的音樂

福音的學習可以透過音樂予以強化。兒童透過音樂通常會學得更好，記得更牢。

你雖不是音樂家，也能用適當的音樂幫助兒童感受聖靈和學習福音。你可以在課程開始或上課中播放錄音帶，或邀請別人表演聖詩選輯或兒童歌本中的歌曲，來強調某一項原則。你也可以和兒童一起唱歌或朗讀歌詞，好讓他們參與課程。盡可能使用兒童會的歌曲。若有兒童歌本的錄音帶或光碟，也可用來幫助你學唱或在課程中伴唱。

分享時間

你的班級偶爾會被邀請在兒童會分享時間作簡短的福音演出。演出內容應取材自課程，需要排練一下；而且內容應有助於強調你一直在教導的原則。你可以用以下有關分享時間演出的主意：

1. 演出經文故事。
2. 全班一起背誦經文。
3. 讀出一條信條，解釋其意義。
4. 演出現代應用福音原則的例子。
5. 採用一項補充活動。

信條

你應該把信條編入課程中，鼓勵每個兒童在離開兒童會之前背好信條。利用每個機會幫助兒童學習、了解並背誦信條。

了解8至 11歲的兒童

要幫助兒童學習並獲得自信，你必須先了解他們的需要和特性並安排適當的活動和班級。有關這年齡層兒童特性的資料，見教導——沒有更偉大的召喚（33043 265），第114-116頁。此書可以在教堂的圖書室找到或向當地發行中心購買。

讓身心障礙兒童 參與的特別指示

教主對身心障礙者感同身受，充滿憐憫，為我們立下了好榜樣。祂復活後訪問尼腓人時，說道：

「你們之中有沒有患病的？帶他們到這裡來；你們有沒有跛足的、失明的、有缺陷的、殘廢的、患癲瘋的、乾枯的、耳聾的或有任何病痛的？帶他們到這裡來，我必醫好他們，因為我憐憫你們，我內心充滿了慈悲」（尼腓三書17：7）。

身為兒童會教師，你也有大好的機會表現愛心。雖然你可能未受過專業輔導的訓練，但你仍然可以去了解和照顧身心障礙兒童。關懷、了解並促使每位班員都參與學習活動的意願都是必要的。

不論身心障礙兒童理解的程度如何，都能受到聖靈的感動。有些兒童雖然不能全程參與兒童會，但他們也需要機會感受聖靈；就算時間不長也一樣。若能有一個特別注意兒童需要的人陪兒童參加兒童會，就能在該兒童需要離開班上時提出協助。

某些班員或許有學習障礙、智能障礙、語言或說話的困難、視覺或聽力喪失、有行為或社交問題、心理疾病、行動不便或慢性疾病。有些可能對語言或文化環境適應不良或和感到困難。不論是哪一種狀況，每個兒童同樣都需要愛、尊重，需要學習福音、感受聖靈、順利參與，以及為人服務。

以下指示可以幫助你教導身心障礙兒童：

- 無視於障礙，去認識該兒童。要自然、友善和親切。
- 了解該兒童的特長與難處。
- 盡力教導和提醒班員他們有責任尊重每個人。幫助一位身心障礙的班員會是全班學習基督榜樣的一個經驗。
- 藉著與兒童家長、其他家人討論，或在情況允許下與該兒童談，以找出教導該兒童最好的方法。
- 請身心障礙兒童朗讀、祈禱或參與其他事務前，先問他們對參與班上活動有何感覺。強調每位兒童的能力和才能，並找出讓每個人都能舒適自在參與的方法。

- 調整課程教材和實質環境，以配合身心障礙兒童的個別需要。

教會發行中心有教導身心障礙兒童教材(見發行中心目錄裡的「身心障礙教材」)

處理虐待問題

身為教師，你要留意班上遭到情緒或肉體虐待的兒童。你若擔心班上某個兒童，請與主教商量。準備課程及授課時要尋求主的指引。幫助班上每位兒童覺得自己是天父寶貴的孩子，而天父和耶穌基督愛我們每一個人，希望我們都快樂平安。

教會歷史時間表

紐約州

曼徹斯特

南賓貝志 1820

天使摩羅乃第一次拜訪 1823

約瑟·斯密

南倍因橋

約瑟·斯密與愛瑪·海爾結婚 1827

克謨拉山

約瑟取得金頁片

賓夕法尼亞州

哈茂耐

1828 約瑟·斯密開始翻譯金頁片
116頁手稿遺失

1829 復興亞倫聖職
約瑟·斯密與奧利佛·考德里受洗
復興麥基洗德聖職
約瑟與奧利佛遷移到菲也特

菲也特

摩爾門經翻譯完成
三位證人看見天使摩羅乃和金頁片
八位證人看見金頁片

拋邁拉

摩爾門經出版 1830

菲也特

耶穌基督後期聖徒教會成立
聖徒被吩咐前往俄亥俄州

俄亥俄州

嘉德蘭

1831 約瑟·斯密遇見紐奧·惠尼
愛德華·裴垂治蒙召喚為
第一位主教

密蘇里州

獨立城

聖徒定居在傑克森郡
奉獻傑克森郡成為錫安

1832 三種不同榮耀國度的異象
約瑟被塗焦油和羽毛 海蘭

1833 成立先知學校 嘉德蘭
啓示智慧語
嘉德蘭聖殿開始興建

印刷廠被破壞
聖徒被趕出傑克森郡

1834 組成錫安營

錫安營解散

1835 成立十二使徒定額組
出版教義和聖約
出版第一本詩歌本

1836 奉獻嘉德蘭聖殿
在嘉德蘭聖殿復興聖職權鑰

1837 首批傳教士到英國

遠西城	約瑟·斯密遷移到遠西城 聖徒定居在遠西城 啓示亞當安帶阿曼的位置 在遠西城放置聖殿房角石 大衛·裴坦遇害 撲滅令 豪恩磨坊大屠殺	1838		
利伯地	約瑟在利伯地監獄			
遠西城	聖徒離開密蘇里州， 遷移到伊利諾州昆西城 約瑟僥倖逃離密蘇里州 使徒前往大不列顛群島傳教	1839	伊利諾州 納府	
			約瑟與聖徒移居克賢斯 (後來稱為納府)	
		1841	納府聖殿開始興建 奉獻聖殿洗禮池	
		1842	溫華滋書信(信條) 約瑟避難	
		1844	約瑟與海侖被關進 卡太基監獄 約瑟與海侖殉教 百翰·楊容貌改變	卡太基 納府
		1845	恩道門首次於納府聖殿中執行	
		1846	聖徒開始西遷 納府聖殿最後奉獻	
愛阿華州 毗斯迦山	成立摩爾門營			
內布拉斯加州 冬季營	組織冬季營			
	百翰·楊與首批先驅者隊伍 前往鹽湖谷	1847	猶他州 鹽湖谷	
			首批先驅者隊伍進入鹽湖谷	
愛阿華州 凱因鎮	百翰·楊被支持為先知	1853	鹽湖聖殿開始興建 鹽湖城	
愛阿華市	首批手推車先驅者西遷	1856		
		1893	奉獻鹽湖聖殿	
		1899	朗卓·舒獲得什一奉獻的啓示	聖喬治

約瑟·斯密 與第一次異象

第 1 課

目標	加強兒童對先知約瑟·斯密看到天父及其子耶穌基督的見證。
----	-----------------------------

準備事項	<ol style="list-style-type: none">1. 虔敬研讀約瑟·斯密——歷史 1：1-26 及本課中的歷史故事，然後研讀課程內容，以決定如何教導兒童經文與歷史故事。（見「準備課程」，第 vi-vii 頁及「教導經文與歷史故事」，第 vii-viii 頁。）2. 挑選能讓兒童參與且最能幫助他們達成本課目標的討論問題及補充活動。3. 準備兩個空的容器，例如可以裝東西的盒子或紙袋。在每個容器標上選擇我！的字樣。4. 需用的材料：<ol style="list-style-type: none">a. 每位兒童一本無價珍珠。b. 紐約州—俄亥俄州的地圖，可在本課後面找到。c. 圖片 5-1，先知約瑟·斯密（福音圖片集 401；62002）；圖片 5-3，約瑟·斯密的家庭；圖片 5-4，約瑟·斯密從聖經中尋求智慧（福音圖片集 402）；圖片 5-5，聖林；圖片 5-6，第一次異象（福音圖片集 403；62470）。
------	---

課程發展建議	請一位兒童作開會祈禱。
--------	-------------

專心活動	<p>請一位兒童暫時離開教室一會兒。向其他班員展示兩個容器，不要讓他們看到容器內部。將全班分成兩組，各給一個容器。分別告訴每一組兒童，那位離開教室的兒童回來時，要試著說服他選擇他們那組的容器。請那位兒童回教室並挑選一個容器。問選容器的兒童以下問題：</p> <ul style="list-style-type: none">• 你為什麼選擇那個容器？• 別人試著指使你時，你的感覺如何？ <p>說明約瑟·斯密十四歲時為了該作一項選擇而感到困惑。他想決定自己應該加入哪個教會。其他人想幫助他選擇，反而令他更加迷惑。他覺得需要多瞭解好作明智的決定：他想知道哪個教會是真實的。約瑟的情況很像那個必須在兩個容器間作選擇的兒童。每個人都要他選擇他們的教會，但是他不知道選擇哪個教會才是正確的。</p>
------	---

經文與歷史故事	參照約瑟·斯密——歷史 1：1-26 及以下歷史故事所述，教導兒童有關約瑟·斯密的生平以及引發第一次異象的事件。適時展示地圖及圖片。
---------	--

約瑟·斯密於1805年在美国佛蒙特州出生，在九個孩子中排行第四。約瑟十歲的時候與家人搬到紐約州的拋邁拉附近（在地圖上指出這地區）。斯密一家人很窮，每個人都要努力工作來供應家裡的食物和其它必需品。搬到拋邁拉附近之前，這個家庭已經搬過好幾次家，最後在拋邁拉找到較適合農作物生長的田地。

約瑟沒有什麼機會上學，所以他只會基本的讀寫和算術。約瑟的母親說，在第一次異象以前，他和同齡的男孩沒什麼兩樣。她說他很安靜，很守規矩，喜歡看書和思考重要的事。他是一個高大、健壯和開朗的男孩，很少生氣。

約瑟的家人很愛神，也願意遵守祂的誡命。他們經常在一起讀聖經和祈禱。他們和約瑟一樣，也為了哪個教會才是耶穌基督真實的教會而感到困惑。約瑟獲得第一次異象後，他的家人不但相信他，還在他蒙召喚去做的偉大事工上支持他。

說明今年的課程出自教義和聖約及教會歷史。教義和聖約是一部神聖啓示的選輯，書中大多是耶穌基督賜給先知約瑟·斯密的啓示。教會早期發生的許多歷史事件都由約瑟·斯密親自記錄在無價珍珠裡，題目是「約瑟·斯密——歷史」。幫助兒童在他們的無價珍珠中找出這部分。

問題討論及應用

準備課程時，研究以下問題及參考經文。選用你覺得最能幫助兒童了解經文並在生活中運用該原則的問題。與班上兒童一起研讀及討論經文，有助於他們獲得對經文的見解。

- 約瑟·斯密在何時、何地出生？（約瑟·斯密——歷史1：3。）約瑟的父母叫什麼名字？（約瑟·斯密——歷史1：4。）約瑟的家中有幾個小孩？（約瑟·斯密——歷史1：4。）約瑟的父母如何幫助他為將來要做的事作好準備？
- 約瑟·斯密的家庭離開佛蒙特州後搬到哪裡？（約瑟·斯密——歷史1：3。）幫助兒童了解，這個家庭雖然是為了尋找較好的田地，才從佛蒙特州搬到紐約州，但是最重要的理由其實他們並不知道——就是約瑟能住在離金頁片埋藏地點很近的地方。天父可能用什麼方法在我們不知不覺中引導我們的生活？
- 為什麼約瑟會對加入哪個教會感到困惑？（約瑟·斯密——歷史1：5-10。）經文如何幫助約瑟作決定？（約瑟·斯密——歷史1：11-13。）經文曾怎樣幫助你作決定？（你可以分享個人經驗。）
- 約瑟·斯密到哪裡祈禱？（約瑟·斯密——歷史1：14。）你想他為什麼要到一個可以獨處的地方？說明約瑟·斯密當初祈禱的地方現在被稱為「聖林」（見補充活動6。）
- 約瑟開始祈禱時發生了什麼事？（約瑟·斯密——歷史1：15。）這股黑暗來自何處？（約瑟·斯密——歷史1：16。）約瑟如何從包圍他的黑暗中被解救出來？（約瑟·斯密——歷史1：17。）約瑟從這次經驗

中對撒但和他的力量有什麼認識？他對天父的力量有了怎樣的認識？（天父的力量大於撒但的力量）為什麼記住天父的力量大於撒但對我們很重要？

- 你想撒但為什麼要阻止約瑟祈禱？撒但如何阻止我們祈禱或做正確的事？撒但引誘我們時，我們要怎麼辦？
- 誰在聖林中向約瑟顯現？（約瑟·斯密——歷史1：17。）這兩個人物看來像什麼？天父對約瑟說了什麼？約瑟從這次異象中對天父和耶穌基督有什麼認識？（見補充活動1。）
- 針對應加入哪個教會一事，耶穌基督告訴約瑟什麼？（約瑟·斯密——歷史1：18-19。）為什麼？展示在專心活動中用到的容器，讓兒童看兩個容器都是空的。指出兩個容器都不是「正確」的選擇。說明在約瑟·斯密的時代，地面上沒有一個教會是正確的選擇。這些教會有一些不錯的教導，但都沒有完全的福音真理。
- 「宗教宣講者們」對約瑟的異象有何反應？（約瑟·斯密——歷史1：21-22。）約瑟為什麼對他們的反應感到驚訝？（約瑟·斯密——歷史1：22-23。）說明迫害的意思是讓某些人因為他們的信仰而受苦。你曾為了自己所相信的事而受到迫害嗎？你是怎麼處理的？
- 約瑟受到的迫害如何影響他對第一次異象的見證？（約瑟·斯密——歷史1：25。）為什麼我們對約瑟·斯密的第一次異象有個人見證很重要？

補充活動

你可以在課程中任何時候進行以下一種或一種以上的活動，也可當作複習、摘要或挑戰。

1. 為每個兒童影印一份本課後面的填字遊戲。幫助兒童完成填字遊戲，然後和他們討論答案。若不能為每個兒童準備一份，就把畫在黑板上，然後唸提示給兒童聽。停一會兒讓兒童選擇合適的答案。讓兒童輪流在黑板上寫出答案。（答案：1－天父；2－大於；3－耶穌基督；4－分開的；5－回答；6－破壞；7－教會）

2. 請兩位兒童分別唸出以下引文：

教會第六任總會會長約瑟 F·斯密說：「自從神子脫離墳墓復活、升上天後，世上發生最偉大的事件是，父和子眷顧了少年約瑟·斯密。……接受了這個真理後，我就發現不難接受〔約瑟·斯密〕發佈的其他每一項真理」（參閱福音教義，第472頁）。

第十三任總會會長泰福·彭蓀教導說：「你們應該常為第一次異象的真實性作見證。約瑟·斯密的確看到父和子。祂們確實如他所說的曾和他說話」（*The Teaching of Ezra Taft Benson* [Salt Lake City: Bookcraft, 1988], p. 101）。

- 對第一次異象有見證為什麼很重要？

幫助兒童了解，第一次異象是對耶穌基督真實教會有見證的基礎。我們一旦相信天父和耶穌基督的確向約瑟·斯密顯現並和他說話，就能確定先知所教導的或復興的其他事情都是真理。

3. 幫助兒童背誦或複習信條第一條。討論這條信條如何見證約瑟·斯密第一次異象所發現的真理：永恆的父神及其子，耶穌基督，是兩位分開的個體。
4. 幫助兒童背誦約瑟·斯密——歷史 1：25（我確實看到了異象開始），或聖經雅各書 1：5。告訴兒童雅各書是新約聖經的哪一部分。討論「厚賜與眾人，也不斥責人」的意思。
5. 說明約瑟·斯密在出生前即蒙揀選復興耶穌基督的福音。請兒童翻到尼腓二書 3：14-15 並唸出來，說明埃及的約瑟預言他的一位後裔會將福音帶回地面，而他的名字也叫約瑟，與他的父親同名。先知約瑟·斯密與他的父親同名，人們稱他小約瑟·斯密，他的父親是老約瑟·斯密。
6. 幫助兒童了解聖林仍保持著約瑟·斯密時代的模樣，說出以下故事：

「1860年，……約瑟·斯密童年時期的一位朋友……買了斯密家的農場。後來他告訴兒子……他從來不砍農場西邊的樹林，因為約瑟曾指出那裡就是他看到異象的地方。……第一次異象發生後一個半世紀，這片佔地十畝的樹林仍大致保持著天然的美，約瑟那時長成的樹依然濃蔭密佈，許多樹都已超過了200歲」（Donald Enders, “The Sacred Grove,” *Ensign*, Apr. 1990, p. 16）。

你可以說明，我們知道現在稱為聖林的地區就是約瑟·斯密獲得第一次異象的地方，但不知道約瑟在聖林的哪一處看到異象。

7. 播放第一階段錄影帶（53779 268）中的「第一次異象」（13分鐘）。
8. 唱或讀出「約瑟·斯密的初次祈禱」（聖詩選輯，第14首），「神聖的樹叢」（與我同唱，B-50）的歌詞或「在美麗的春天」（兒童歌本，第57頁）的第三段。

結論

- | | |
|--------|---|
| 見證 | 分享你對第一次異象及先知約瑟·斯密的見證。鼓勵每位兒童祈禱，以加強他們個人對第一次異象的見證。 |
| 家庭作業建議 | 建議兒童在家閱讀約瑟·斯密——歷史 1：1-20，作為本課的複習。 |
| 家庭分享建議 | 鼓勵兒童與家人分享本課的某一部分，如故事、問題或活動，或與家人一起閱讀「家庭作業建議」。 |
| | 請一位兒童作閉會祈禱。 |

紐約州－俄亥俄州地區

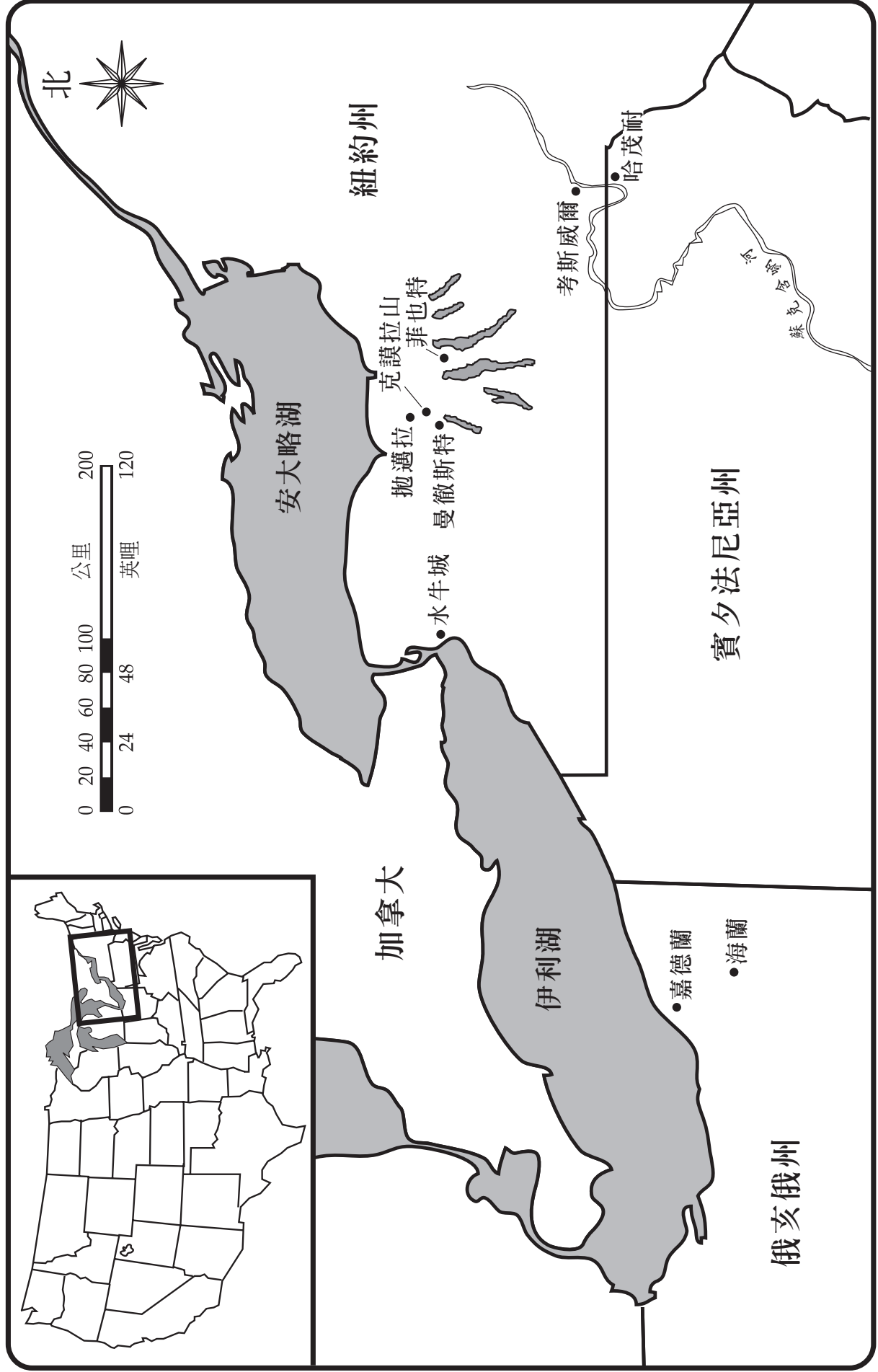

我們從第一次異象 學到什麼

1. 我們是照著_____和耶穌基督的形像所造的。
2. 天父的力量_____撒但的力量。
3. _____是天父的兒子。
4. 天父和耶穌基督是兩位_____的個體。
5. 天父會_____我們虔誠的禱告。
6. 撒但真的存在，並且想要_____天父和耶穌基督的事工。
7. 耶穌告訴約瑟當時地面上沒有一個真實的_____。

叛教與復興耶穌基督 真實教會的必要

第 2 課

目標 幫助兒童了解，耶穌基督的教會因為叛教而從地面上被取走，所以必須復興到地面上。

- 準備事項**
1. 虔敬研讀以下有關耶穌基督教會的各項參考資料：馬太福音 16：17（不斷的啓示），路加福音 9：1-2 及約翰福音 15：16（聖職權柄），阿摩司書 3：7 與以弗所書 2：20（活著的先知及使徒），馬太福音 3：16 與使徒行傳 2：38（按照基督的教導執行教儀），以及使徒行傳 7：55-56（天父、耶穌基督及聖靈是三位分開的個體）。再研讀教義和聖約 1：1-6，15-23，30 及本課中的歷史故事。然後研讀本課內容，以決定如何教導兒童經文與歷史故事。（見「準備課程」，第 vi-vii 頁，及「教導經文與歷史故事」，第 vii-viii 頁。）
 2. 補充閱讀：阿摩司書 8：11-12，帖撒羅尼迦後書 2：1-3，提摩太後書 4：3-4（有關叛教的預言）及福音原則(31110)，第 16 和 17 章。
 3. 挑選能讓兒童參與且最能幫助他們達成本課目標的討論問題及補充活動。
 4. 準備以下字條：

第一組

不斷的啓示

來自神的聖職權柄

活著的先知及使徒

按照基督的教導執行教儀

天父、耶穌基督及聖靈
是三位分開的個體

第二組

不再有啓示

聖職被取走

沒有活著的先知及使徒

教導及教儀改變了

天父、耶穌及聖靈
被認為是一個巨大的靈

5. 需用的材料：
- 每位兒童一本教義和聖約。
 - 聖經。
 - 兩杯乾淨的水，一點泥土或小碎石和攪拌用的湯匙或小木棒。
 - 圖片 5-6，第一次異象（福音圖片集 403；62470）

課程發展建議

請一位兒童作開會祈禱。

專心活動

展示第一次異象的圖片。用以下或類似的問題複習上一課：

- 約瑟·斯密為什麼要到樹林裡祈禱？
- 他期望他的禱告得到什麼回答？
- 他獲得什麼答案？
- 耶穌基督在世時所組織的教會後來怎麼了？

向兒童展示一杯乾淨的水，問他們這杯水是否可以喝。請一位兒童放進一點泥土或小碎石攪一攪，直到水變濁，問兒童他們會不會喝那杯水。指出這杯水需要倒掉換乾淨的水。說明當初耶穌基督在地面上組織祂的教會時，教會的組織完善，而且教會領袖都教導真理。教會就像那杯乾淨的水（拿出第二杯乾淨的水）。後來人們改變了教會，使得教會就像那杯混濁的水一樣。真實的教會及其教導都需要再復興（帶回來）到地面上。

經文及歷史故事

根據「準備事項」中所列經文及以下歷史故事的討論，教導兒童叛教及耶穌基督教會復興的事。

說明耶穌基督在世上時，祂教導福音，召喚十二位使徒，並組織了教會。把第一組字條貼出來，並解釋這些在耶穌真實的教會中都是重點。一邊貼出這些字條一邊簡單說明（可以在說明這些字條時唸出「準備事項」中列出的相關經文）。

一面討論耶穌基督教會產生的某些改變，一面將第二組字條放在第一組字條上面。

叛教（背棄耶穌真實的教會）發生在耶穌基督被釘十字架以及彼得和其他使徒被殺之後。沒有活著的先知或使徒，教會不再獲得啓示。教會中多了些不正確的教導，而耶穌基督教導的一些真理被取走了。聖職（奉神的名行事的權柄）從地面上消失，人們不像耶穌那樣用浸沒的方式受洗，反而用其他如灑水等方式來接受洗禮。教會不再是耶穌基督的教會了；耶穌所組織的

教會已不存在於世上，許多不同的教會也出現了。有些人試著讓教會回歸耶穌基督的教導。雖然他們可以藉著研讀聖經知道他們教會的一些教導是不對的，卻無法將教會變回到耶穌基督原來的教會，因為他們得不到耶穌基督的聖職權柄來這麼做。這些人當中有很多因為他們的信仰而受到迫害，甚至被處死。

說明耶穌基督真實的教會發生叛教後，天父和耶穌基督便為復興真實的教會作準備。談談以下三位改革者的故事。說明改革者都是誠實的人，他們知道他們所屬的教會已經變質而不再是基督的教會。他們想要改革教會，讓教會更像耶穌原來的教會。這裡要談的是三個人，便是屬於那些幫助世人準備好迎接真實教會復興的人（見補充活動2）。

約翰·威克里夫

約翰·威克里夫在1320年出生於英格蘭，他後來成為一名教授和他的教會的領袖。威克里夫注意到他的教會所執行的某些儀式和他在聖經裡讀到的教儀不同。他所屬的教會不讓人民自己讀經文；祭司讀經文並解釋給人民聽。威克里夫幫忙把聖經翻譯成英文，好讓更多的人可以看得懂。他還派遣與人民住在一起的信徒幫助人民了解聖經的教導。威克里夫所屬教會的領袖企圖阻止他，但威克里夫不斷幫助人民了解耶穌對教會的期望。

馬丁·路德

馬丁·路德在1483年出生於德國，後來成為天主教的祭司和一派宗師。路德在讀經文時覺得教會的教導和經文不一樣，就寫了九十五項聲明解釋教會和耶穌基督的教會有何不同。教會領袖對路德很不滿，但是他繼續主張他的聲明沒有錯。教會領袖開了一場審判庭，命令路德收回他所說有關教會教導錯誤的話。可是馬丁·路德說：「除非聖經或明顯的理由說服我……我不能也不會收回我所說的話，因為違背良知是不對的，也令人不安。神啊，請幫助我，阿們」（quoted in Roland H. Bainton, *Here I Stand: A Life of Martin Luther*, p.185）。路德被逐出天主教會，還遭到通緝。他受到朋友保護，並繼續將聖經翻譯成德文。剛發明的印刷術使路德的聖經翻譯本廣為流傳。

羅吉·威廉

1620年，一群所謂的清教徒希望有自由按照他們的選擇來崇拜。他們來到美洲大陸，建立一個名叫普里茅斯的小鎮，蓋了房子和教堂，最後如願地自由崇拜神。羅吉·威廉在1631年到了美洲，尋找可以自由崇拜神的地方。因為他教導每個人都應該能依照自己的心願崇拜，清教徒便命令他離開普里茅斯鎮。羅吉·威廉和幾位跟隨者成立一個新屯墾區。威廉下了一個結論，認為地面上不再有耶穌基督的教會，而奉耶穌基督的名行事的權柄也不存在了。他相信唯有耶穌基督再召喚持有權柄的新使徒來執行洗禮及祝福聖餐等教儀，才能改正這些錯誤的現象。

幫助兒童了解威克里夫、路德及威廉並沒有耶穌基督的權柄去改正他們在教會中看到的問題。然而藉著引起世人對這些問題的重視，他們幫助世人為耶穌基督教會的復興作準備。

說明因為真實的教會已不存在地面上，耶穌基督便有必要將祂真實的教會帶回到地面上。這就是所謂的復興。當復興耶穌基督教會的時機成熟時，天父揀選約瑟·斯密，賜予他在地面上建立耶穌基督教會的權柄。

問題討論及應用

準備課程時，研讀以下問題及參考經文。選用你覺得最能幫助兒童了解經文，並在生活中應用該原則的問題。與班上兒童一起研讀及討論參考經文，有助於他們獲得對經文的見解。

- 叛教是什麼意思？耶穌被釘十字架以及祂原有的使徒被殺後，祂的教會怎麼了？
- 復興為什麼是必要的？（教約 1：15-16。）耶穌基督為什麼向約瑟·斯密說話？（教約 1：17。）說明約瑟·斯密是復興期的先知。
- 約翰·威克里夫、馬丁·路德和羅吉·威廉看到他們所屬的教會有什麼錯誤？他們作了什麼努力去改正這些問題？他們為什麼不能將耶穌基督的教會帶回到地面上？
- 耶穌基督向約瑟·斯密啓示哪些有關祂真實教會的事？兒童回答問題時，將第二組字條拿開，留下第一組字條。
- 耶穌基督希望祂復興的福音能傳給誰？（教約 1：2，4。）我們如何與人分享耶穌基督復興的福音？

補充活動

你可以在課程中任何時候從事以下一種或一種以上的活動，或當作複習、摘要或挑戰。

1. 在一張紙上寫主的話。上課前將這張紙藏在兒童找不到的地方，例如你的口袋或鞋子裡。告訴兒童教室裡有一張紙，上面寫著一些字，要他們把這張紙找出來。請他們找的時候保持安靜，在他們到處都找遍後拿出那張紙。
 - 你在找卻找不到的東西是什麼？請兒童大聲讀出紙上的字。

- 叛教期間主的話語在哪裡？（有些在聖經裡，但很多教導已從地面上被取走。）今天你可以在哪裡找到主的話？（聖經、摩爾門經、教義和聖約、無價珍珠和近代先知與使徒的信息）說明神的話就是啓示。

請一位兒童大聲唸出阿摩司書 8：11-12。

- 阿摩司說什麼事將發生？
- 什麼是飢荒？
- 阿摩司所說的「飢荒……，聽耶和華的話」是什麼意思？

說明在耶穌基督透過先知約瑟·斯密復興教會之前，許多人尋找神的真理卻找不到。教會領袖都沒有權柄獲得神的啓示。教會復興後，主又開始向祂所揀選的領袖啓示。

2. 在前一週請三位兒童報告有關約翰·威克里夫、馬丁·路德和羅吉·威廉的故事。給每位兒童一份課程中的相關資料。
3. 幫助兒童背誦信條第九條。
4. 向兒童說明約瑟·斯密出生前，約瑟的祖父阿歇爾·斯密就強烈地感覺到他的子孫中將有人「帶給人類極大的益處」（引自圓滿時代的教會歷史，第17頁；亦見教會史，英文本，2：443）。討論阿歇爾的孫子約瑟·斯密如何藉著幫助耶穌基督在地面上復興祂的教會而帶給世人極大的益處？
5. 請兒童唱或讀出「感謝神賜我們先知」（聖詩選輯，第10首）的第一段歌詞。

結論

見證	見證耶穌基督原始的教會發生叛教以及後期時代基督教會的復興都是真實的。見證透過先知約瑟·斯密，耶穌基督真實的教會已在地面上復興。為耶穌基督復興祂的教會來幫助我們表達你的感激。
家庭作業建議	建議兒童在家閱讀教義和聖約 1：17-23，作為本課的複習。
家庭分享建議	鼓勵兒童與家人分享本課的某一部分，如故事、問題或活動，或與家人一起閱讀「家庭作業建議」。
	請一位兒童作閉會祈禱。

第 3 課

天使摩羅乃拜訪 約瑟·斯密

目標	幫助兒童了解摩羅乃的信息很重要，這信息就是耶穌基督圓滿的福音將要復興。
準備事項	<ol style="list-style-type: none">1. 虔敬研讀約瑟·斯密——歷史 1：27-53；啓示錄 14：6-7；摩爾門書 8：1，4 及本課中的歷史故事。然後研讀本課內容，以決定如何教導兒童經文與歷史故事。（見「準備課程」，第 vi-vii 頁及「教導經文與歷史故事」，第 vii-viii 頁。）2. 挑選能讓兒童參與且最能幫助他們達成本課目標的討論問題及補充活動。3. 需用的材料：<ol style="list-style-type: none">a. 每位兒童一本無價珍珠。b. 聖經和摩爾門經。c. 一件象徵麥克風的物品（自行選擇）。d. 圖片 5-7，鹽湖聖殿頂端的天使摩羅乃；圖片 5-8，摩羅乃在約瑟·斯密的房裡向他顯現（福音圖片集 404；62492）；圖片 5-9，約瑟·斯密挖出金頁片。
課程發展建議	請一位兒童作開會祈禱。
專心活動	<ul style="list-style-type: none">• 若有人遞給你一支麥克風，請你向全世界發表一項重大信息，你會說什麼？ <p>將「麥克風」遞給一位兒童，請他用麥克風發表一項信息；讓幾位兒童輪流做。你可以和他們輪流。</p> <p>告訴兒童，他們會在本課中學到某人帶來的重大信息；這信息是要幫助所有世人的。它不是透過麥克風而來，也不是透過收音機、電視或衛星轉播而來。</p> <p>展示聖殿頂端的天使摩羅乃。</p> <ul style="list-style-type: none">• 這是誰？你想天使摩羅乃為什麼吹著號角？ <p>請兒童聽約翰如何描述摩羅乃的信息，以及他怎麼傳達這信息？讀出啓示錄 14：6-7。</p>
經文與歷史故事	參照約瑟·斯密——歷史 1：27-53 及以下歷史故事所述，教導兒童摩羅乃拜訪約瑟·斯密的事。適時展示約瑟·斯密的圖片。

從第一次異象、天父和耶穌基督向約瑟·斯密顯現，到天使摩羅乃第一次拜訪約瑟，三年半的時間過去了。在這段期間，約瑟和他的父親在他們家的農場工作。他幫忙播種及收割農作物，清除農地上的林木，榨取楓樹汁做糖漿。他有時替鄰人馬丁·哈里斯打零工。雖然約瑟不斷受到那些不相信他看到異象的人迫害，他仍保持對天父和耶穌基督的見證。

問題討論及運用

準備課程時，研讀以下問題及參考經文。選用你覺得最能幫助兒童了解經文並在生活中應用該原則的問題。與班上兒童一起研讀及討論參考經文，有助於他們獲得對經文的見解。

- 約瑟·斯密為什麼在 1823 年 9 月 21 日那天晚上祈禱？（約瑟·斯密——歷史 1：29。）神如何回答約瑟的祈禱？（約瑟·斯密——歷史 1：30-33。）我們祈禱時，天使為什麼不向我們顯現？幫助兒童了解在 1823 年時，真理不在地面上，必須由天上的使者將真理帶回來。現在我們已經有福音了，天父就用其他的方式回答我們個人的禱告。有時，當我們在教會聽課或聽演講、與父母、教會領袖談話或研讀經文時，我們禱告的答案就會進入心中。
- 摩羅乃是誰？給兒童看摩爾門經的摩羅乃書。說明摩羅乃是最後一位尼腓人先知。他生在大約主後 400 年，並記寫了一部分的摩爾門經。摩羅乃完成金頁片的紀錄後，怎麼處理金頁片？（摩爾門書 8：1，4。）摩羅乃為什麼被揀選去拜訪約瑟·斯密？
- 摩羅乃說約瑟·斯密的名字會怎樣？（約瑟·斯密——歷史 1：33）有哪些例子指出約瑟·斯密的名字「在各國、各族、各方中受好評或惡評」？你的教友身份如何影響別人對你的看法？
- 摩羅乃向約瑟提到了哪部書？（約瑟·斯密——歷史 1：34。）那部書包含什麼內容？什麼東西和金頁片埋在一起？（約瑟·斯密——歷史 1：35。）為什麼需要這些東西？我們今日擁有摩爾門經為什麼很重要？
- 在約瑟·斯密——歷史 1：42，46 中，摩羅乃給約瑟什麼警告？知道撒但和他的計畫如何幫助我們抵抗撒但的誘惑？
- 你想摩羅乃為什麼要向約瑟顯現四次（夜間三次，隔天早上一次），而且每次都給他同樣的信息？（約瑟·斯密——歷史 1：44-46，49。）不只一次聽到或研讀某件重要的事如何幫助我們？一生中每天都研讀經文為什麼對我們有幫助？（見補充活動 2。）
- 摩羅乃拜訪約瑟後的第二天早上，發生了什麼事？（約瑟·斯密——歷史 1：48-49。）約瑟告訴他父親有關摩羅乃的事時，他父親有什麼反應？（約瑟·斯密——歷史 1：50。）你想約瑟的父親為什麼相信他？我們要如何獲得父母的信賴和信任？
- 約瑟怎麼能夠找到埋藏金頁片的正確地點？（約瑟·斯密——歷史 1：50。）金頁片被埋藏在什麼山？（克謨拉山；見摩爾門書 6：6。）約瑟為什麼被禁止在這個時候帶走金頁片？（約瑟·斯密——歷史 1：53。）

提醒兒童，約瑟當時才十七歲，在他準備好翻譯金頁片之前還有很多事要學習。

補充活動

你可以在課程中任何時候從事以下一種或一種以上的活動，或當作複習、摘要或挑戰。

1. 指出摩羅乃的信息對約瑟·斯密非常重要。那信息向約瑟說明他蒙得神的召喚去做一件很重要的事工，並向他透露了那件事工是什麼。

- 約瑟·斯密蒙召喚去做什麼重要的事工？

提醒兒童摩爾門經是從金頁片翻譯而來的。

說明摩羅乃的信息對我們也很重要。在黑板上寫我能向摩羅乃學習：。展示以下字條並請兒童讀出：

摩爾門經是真實的。

摩爾門經描述的是很久以前
住在美洲大陸的人民。

摩爾門經包含了耶穌基督圓滿的福音。

貼每張字條時簡單加以討論。討論摩爾門經今日對我們的重要。指出藉著研讀摩爾門經，我們能知道要如何做才能遵行耶穌基督的福音。

2. 請一位兒童讀出下面這段話：

摩羅乃是神派去拜訪約瑟·斯密的使者。他告訴約瑟，神有一件很重要的事工要他去做。他還告訴約瑟有一本書是用金頁片寫的，藏在山中；這本書包含圓滿的福音和古代美洲居民的歷史。

問誰可以重述剛剛讀過的信息。請那位兒童把這段話再念兩遍，再問有誰可以重述這項信息。指出反覆敘述會使人更容易記得。說明摩羅乃的全部信息比兒童剛剛聽到的還要長。摩羅乃重述信息是為了幫助約瑟·斯密了解並記住他的話。

- 為什麼一再研讀相同的福音原則很有幫助？

3. 上課前，準備幾張紙，每張紙上列出一項福音的基本原則，如對耶穌基督的信心、悔改、浸沒的洗禮、聖靈的恩賜、摩爾門經、活著的先知、不斷的啓示、聖職和聖殿教儀。將耶穌基督的福音幾個字貼在空瓶子或其它容器上。

上課時展示這個容器，提醒兒童天使摩羅乃告訴約瑟·斯密：福音將復興到地面上。說明這件事已經發生。

請每位兒童選一張紙條，大聲唸出上面的字，再把紙條放到空瓶子裡。請兒童解釋為什麼該項福音原則很重要。繼續這個活動，直到所有紙條都放進容器裡。然後說明身為耶穌基督後期聖徒教會的教友，我們都蒙福擁有耶穌基督的福音。

4. 幫助兒童背誦或複習信條第九條。向兒童強調約瑟·斯密獲得的啓示，及我們透過今日活著的先知，不斷從主獲得啓示的重要。
5. 唱或讀出「讀，思量，祈禱」（兒童歌本，第66頁），或「我願意遵行福音」（兒童歌本，第72頁）。

結論

見證

針對摩羅乃帶給約瑟·斯密和我們的信息，表達你的感激。見證約瑟·斯密的確是神的先知，摩爾門經是真實的。鼓勵兒童藉著每天研讀摩爾門經學習更多福音。

家庭作業建議

建議兒童在家閱讀約瑟·斯密——歷史1：30-35，作為本課的複習。

家庭分享建議

鼓勵兒童與家人分享本課的某一部分，如故事、問題或活動，或與家人一起閱讀「家庭作業建議」。

請一位兒童作閉會祈禱。

第 4 課

約瑟·斯密準備 獲得金頁片

目標

鼓勵兒童準備自己為耶穌基督及同胞服務。

準備事項

1. 虔敬研讀約瑟·斯密——歷史 1：53-58 及本課中的歷史故事。然後研讀本課內容，以決定如何教導兒童經文與歷史故事。（見第 vi-vii 頁，「準備課程」及第 vii-viii 頁，「教導經文與歷史故事」。）
2. 挑選能讓兒童參與且最能幫助他們達成本課目標的討論問題及補充活動。
3. 需用的材料：
 - a. 每位兒童一本無價珍珠。
 - b. 六張空白字條，幾隻筆或鉛筆。
 - c. 圖片 5-8，摩羅乃在約瑟·斯密的房裡向他顯現（福音圖片集 404；62492）；圖片 5-9，約瑟·斯密挖出金頁片；圖片 5-10，約瑟·斯密教導他的家人。

課程發展建議

請一位兒童作開會祈禱。

專心活動

告訴兒童你想請他們幫忙為本課會準備一些道具。給幾位兒童空白字條、筆或鉛筆，要他們在字條上寫：約瑟·斯密、祈禱、光、摩羅乃、信息、四次。請另一位兒童展示摩羅乃向約瑟·斯密顯現的圖片。

謝謝兒童幫助你準備。

- 為某些像是學校考試或兒童會演講之類的特別事情作準備，為什麼很重要？如果沒有準備會怎麼樣？

使用字條及合適的圖片，請兒童幫你複習第 3 課有關摩羅乃拜訪約瑟·斯密的部分。提醒兒童，約瑟第一次看到金頁片時，天使不允許他帶走金頁片。說明有件偉大的事工要約瑟去做，但是他需要更充分的準備才能去做。本課就要討論他為這偉大事工所作的準備。

經文與歷史故事

參照約瑟·斯密——歷史 1：53-58 及以下歷史故事所述，教導約瑟·斯密為了獲得金頁片而準備了四年的故事。強調約瑟願意去做天父和耶穌基督所吩咐的每一件事，以及神幫助約瑟準備好的方式。適時展示圖片。

約瑟·斯密的母親，露西·麥克·斯密，在摩羅乃第一次拜訪後記寫著：「約瑟繼續接受神的教導，我們為了聆聽神給他的教導，每天晚上都孩子聚在一起。……我們晚上聊天時，約瑟偶爾會說些我們所能想像到的最有趣的故事。他會描述這塊大陸上的古代居民，他們的穿著、旅行的方式、所騎的動物；他們的城市、建築，描述得非常詳細；還有他們的戰略和宗教信仰。他說來輕鬆、逼真，好像他活在他們那個時代一樣」（Lucy Mack Smith, *History of Joseph Smith*, pp. 82-83）。由於約瑟·斯密一直很誠實，他的父母和兄弟姊妹都相信他的話。

摩羅乃第一次拜訪約瑟後兩個月，斯密家庭發生一個不幸的悲劇：約瑟的大哥奧文生病過世了。約瑟敬愛奧文，奧文也疼愛這個弟弟並且支持他。奧文去世前不久給了約瑟一些忠告，幫助他為事奉主作準備。奧文對他說：「我要你做個好男孩，盡全力獲得那紀錄〔金頁片〕。要忠於你所接受的教導，並遵守你獲得的每一項誡命」（quoted in Smith, p. 87）。

問題討論及運用

準備課程時，研讀以下問題及參考經文。用你覺得最能幫助兒童了解經文並在生活中應用該原則的問題。與班上兒童一起研讀及討論參考經文，有助於他們獲得對經文的見解。

- 從約瑟·斯密第一次看到金頁片到實際拿到金頁片，共經過多少年？（約瑟·斯密——歷史1：53-54。）每年的9月22日發生什麼事？天使摩羅乃如何讓約瑟為他蒙召喚去做的事工作準備？說明在這四年當中，約瑟還見過許多位尼腓先知，像尼腓、阿爾瑪、摩爾門、還有救主在美洲揀選的十二使徒（見圓滿時代的教會歷史，第41頁）。這些古代先知為什麼拜訪約瑟？
- 約瑟·斯密的家人為什麼相信並支持他？指出約瑟一向是個誠實且值得信賴的人，他的家人知道他們可以相信他。你想為什麼家人的支持對約瑟來說很重要？你在哪些方面支持你的家人？他們又如何支持你？我們怎樣幫助家人遵守救主的教訓？你的家人如何幫助你跟隨救主？
- 約瑟·斯密怎樣幫助他的家庭？（約瑟·斯密——歷史1：55。）你想學習勤奮工作如何幫助約瑟事奉主？你在家裡做了哪些工作？為什麼我們應該主動在家裡和庭院中工作來幫助家人？學習工作和承擔責任如何幫助我們事奉主？
- 你現在如何準備好去做將來天父和耶穌基督要你做的事？（見補充活動1。）
- 指出約瑟·斯密即使受到其他人的迫害，還是忠於自己的見證並遵行福音。這種態度如何幫助約瑟為將來要做的偉大事工作準備？為什麼我們現在就應該決定要服從福音的教導？這麼做如何幫助我們自己準備好在教會服務？（見補充活動2。）

補充活動

你可以在課程中任何時候從事以下一種或一種以上的活動，或當作複習、摘要或挑戰。

1. 在黑板上寫出以下標題：天父藉著什麼幫助我準備？以及我能藉著什麼準備自己？（或將事先準備好的字條貼在黑板上）。
 - 天父和耶穌基督賜給我們什麼來幫助我們準備事奉祂們？（答案可能包括經文、父母、先知、教師、聖靈的恩賜及兒童會。）將兒童的答案寫在天父藉著什麼幫助我準備？的標題下面。
 - 我們有什麼責任來幫助自己作準備？利用寫在黑板上的事項，與兒童討論我們每個人要如何運用天父和耶穌基督賜給我們的東西（例如：經文——每天研讀；父母——聽從他們的勸告）。將答案歸納在我能藉著什麼準備自己？的標題下面。
 - 我們正在準備做什麼？（擔任教師、傳教士或父母等職務來事奉天父和耶穌基督，以及為人服務。）這種準備現在如何幫助我們？將來如何幫助我們？幫助兒童了解他們現在就有責任準備好自己去服務。
2. 向兒童說明，準備事奉天父和耶穌基督的方法之一，就是現在決定好：就算會有誘惑和考驗，他們也要永遠服從誠命。在黑板上寫我現在就能決定：。請兒童想想他們現在就能決定去做的事，以便跟隨救主並準備事奉祂。將他們的回答寫在黑板上。

給兒童一人紙筆或鉛筆，請他們在紙上寫我現在就能決定：再寫出一項列在黑板上的項目。邀請兒童和家人討論他們所寫的項目，然後將紙張放在可以常常看到的地方。
3. 在不同的紙上寫出約瑟·斯密準備事奉主時學習去做的事，例如有信心、服從、虔敬、研讀經文、信賴天父和耶穌基督。要兒童輪流挑選一張紙，讀給班上兒童聽。請兒童討論如何學習去做同樣的事情。
4. 唱或讀出「遵守神的誠命」（兒童歌本，第68頁）、「教我走在光明裡」（兒童歌本，第70頁），或「我知天父活著」（兒童歌本，第8頁）。
5. 在黑板上畫出井字遊戲的方格，在空格內填入數字1到9。

1	2	3
4	5	6
7	8	9

將兒童分成兩組，每組指定一個符號（如X或O）。請兩組兒童輪流挑選號碼，回答該號碼的問題。如果一個兒童答對問題，讓他擦去題號填上他那組的符號，哪一組先使三個相同的符號成為一直線，就可以重新安排方格上的數字，再玩一次。

可能的問題：

1. 從摩羅乃第一次拜訪到約瑟獲得頁片，共經過多少年？（四年。）
2. 金頁片藏在哪一座山中？（克謨拉山。）
3. 約瑟和誰結婚？（愛瑪·海爾。）
4. 說出約瑟向家人描述摩爾門經人物的一件事。（他們的穿著、旅行的方式、動物、城市、戰爭或宗教信仰。）
5. 約瑟的哪個哥哥在1823年過世？（奧文。）
6. 說出約瑟·斯密準備獲得金頁片時來拜訪他的其中兩位尼腓人先知。（尼腓、阿爾瑪、摩爾門、摩羅乃。）
7. 約瑟在他家的農場做哪些工作？（播種、收割、砍樹、製作楓糖漿。）
8. 第一次異象之後，鎮上的人如何對待約瑟？（他們不相信他，並迫害他。）
9. 在四年當中，誰每年都在克謨拉山上和約瑟·斯密見面？（天使摩羅乃。）

結論

見證	見證先知約瑟·斯密的確是神的先知。針對他準備充分以翻譯金頁片表示你的感激。鼓勵兒童在下週多做一件事來幫助他們自己為事奉神作準備。
家庭作業建議	建議兒童在家閱讀約瑟·斯密——歷史1：53-58，作為本課的複習。
家庭分享建議	鼓勵兒童與家人分享本課的某一部分，如故事、問題或活動，或與家人一起閱讀「家庭作業建議」。
	請一位兒童作閉會祈禱。

第 5 課

約瑟·斯密獲得金頁片

目標

幫助兒童了解，只要我們服從並做好自己的本分，天父會幫助我們。

準備事項

1. 虔敬研讀約瑟·斯密——歷史 1：59-65（有關馬丁·哈里斯拜訪安東博士的預言）及本課中的歷史故事。然後研讀本課內容，以決定如何教導兒童經文與歷史故事。（見第 vi-vii 頁，「準備課程」及第 vii-viii 頁，「教導經文與歷史故事」。）
2. 補充閱讀：尼腓二書 27：15-20。
3. 挑選能讓兒童參與且最能幫助他們達成本課目標的討論問題及補充活動。
4. 把以下圖樣影印在一張紙上或畫在黑板上。

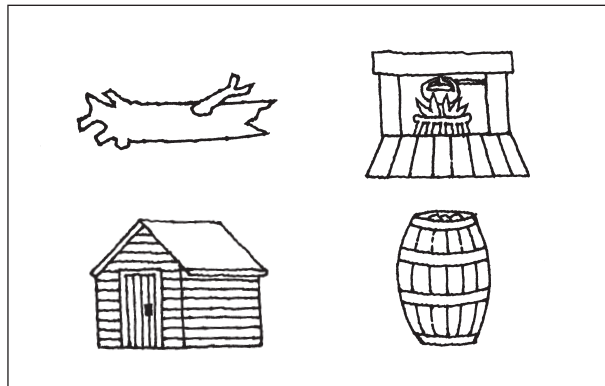

5. 需用的材料：
 - a. 每位兒童一本無價珍珠。
 - b. 聖經和摩爾門經。
 - c. 紐約州—俄亥俄地圖，附在第一課後面。
 - d. 圖片 5-11，約瑟獲得金頁片（福音圖片集 406；62012）；圖片 5-12，約瑟·斯密將金頁片帶到馬車上；圖片 5-13，金頁片。

課程發展建議

請一位兒童作開會祈禱。

專心活動

展示倒下的樹、壁爐、工作房及一桶豆子等圖樣。

- 這些東西有何共通處？

兒童說完他們的想法後，說明每樣都是約瑟·斯密曾經用來藏匿金頁片而保住它們的地方。請兒童仔細聽課，找出約瑟怎樣利用這些地方。

參照約瑟·斯密——歷史 1：59-61 及以下歷史故事所述，教導兒童約瑟·斯密獲得金頁片、摩羅乃提示約瑟有關金頁片的安全問題，以及約瑟努力保護頁片的事。適時使用圖片和地圖。

約瑟·斯密取得金頁片的時候到了，他就借了一匹馬和一輛馬車，和妻子愛瑪到埋藏金頁片的克謨拉山。約瑟將馬車停在山腳下，留愛瑪在馬車上，一個人上山去見摩羅乃。摩羅乃把金頁片交給約瑟，還把烏陵、土明及胸牌交給約瑟；這些都是協助他翻譯金頁片的工具。

摩羅乃警告約瑟，邪惡的人正等待機會將頁片偷走，又告訴約瑟必須盡一切力量保護頁片的安全（見約瑟·斯密——歷史 1：59）。約瑟發現人們一知道他有金頁片就試圖拿走（見約瑟·斯密——歷史 1：60）。為了安全起見，他必須把頁片藏在許多不同的地方。

約瑟和愛瑪離開埋藏金頁片的山丘後，約瑟停下馬車將頁片帶進樹林裡，他在那裡看到一棵倒下的樹，樹幹裡已腐爛。他剝下樹皮，挖一個洞，將頁片藏在裡面，再蓋上樹皮。

幾天後，約瑟在離拋邁拉幾哩遠的地方工作時，他的家人知道有幾個人要來找金頁片。愛瑪立刻跳上馬前去警告約瑟。神也已透過烏陵和土明警告約瑟金頁片有危險。約瑟回到拋邁拉，把頁片從樹幹裡取出來，用一塊麻布包著，然後帶頁片回家。他認為穿越樹林比走大路要安全些。但有人在樹林中用槍打他的背。約瑟打倒攻擊他的人，拼命跑回家去。他又被攻擊了兩次，可是每次都能平安脫險，將頁片安全帶回家。

又有一回，約瑟得知一群暴徒正前來搜尋金頁片。他就拿掉壁爐前的幾塊石頭，將頁片藏在底下。石頭被放回原位不到一秒鐘，一群人來到屋前，約瑟和父親及哥哥跑到門口大叫。暴徒以為有很多人在幫助約瑟，就嚇得跑掉了。

幾天後，約瑟獲得靈感，要將金頁片和裝頁片的木盒從壁爐的石頭底下拿出來。他抱著這堆東西到對街斯密農場的工作房，從盒子裡拿出金頁片，用布包起來，藏在工作房的閣樓裡。然後他拉開幾塊地板，將空木盒放在地板下，再釘好地板。到了晚上，一群暴徒趕來四處搜尋頁片。暴徒拉開地板找到空木盒，可是被約瑟藏在閣樓裡的頁片安然無恙。

由於這些迫害和試圖盜走金頁片的人，約瑟知道他不可能在拋邁拉翻譯。他和愛瑪決定搬到賓夕法尼亞州的哈茂耐，也就是愛瑪的父母住的地方。約瑟擔心著不知如何把頁片安全地帶到哈茂耐。他將頁片放在盒子裡，再把盒子放在一個桶子的底部，然後在桶裡裝滿豆子，釘上蓋子。約瑟和愛瑪帶著桶子和其他家當前往哈茂耐。雖然他們在半路上被攔阻，有人翻遍他們的馬車要搜尋頁片，但是沒找到。

因為約瑟按照他所受的吩咐盡最大的努力保護頁片，天父便幫助他保護頁片，還用其他的方法提供援助。有一部分援助是來自一位事業有成的農夫馬丁·哈里斯；他是斯密家庭的老朋友。約瑟和愛瑪準備搬到哈茂耐時，馬丁·哈里斯來找約瑟說：「斯密先生，這裡有 50 塊錢；你拿去做主的事工；哦不對，我將這錢交給主，好讓祂進行祂的事工」(quoted in Lucy Mack Smith, *History of Joseph Smith*, pp. 118)。有了這筆錢，約瑟和愛瑪就能搬到哈茂耐繼續做主的事工，把摩爾門經翻譯出來。

馬丁·哈里斯繼續用各種方法幫助約瑟·斯密。約瑟和愛瑪搬到哈茂耐後，馬丁去那裡拜訪約瑟。約瑟已從金頁片上抄了很多文字，也翻譯出一部分。馬丁拿著這些文字和翻譯去找紐約市一位語言學教授查理·安東，接著去找米契爾博士。

參照約瑟·斯密——歷史 1：62-65 的記載，教導兒童馬丁·哈里斯與安東教授和米契爾博士來往的經驗。幫助兒童了解：這些事件應驗了在約瑟·斯密的時代之前幾千年的先知以賽亞的預言（以賽亞書 29：11-12；亦見尼腓二書 27：15-20）。

問題討論及應用

準備課程時，研讀以下問題及參考經文。用你覺得最能幫助兒童了解經文並在生活中應用該原則的問題。與班上兒童一起研讀及討論參考經文，有助於他們獲得對經文的見解。

- 從天使摩羅乃第一次拜訪約瑟·斯密到他獲得金頁片，共經過多少年？（約瑟·斯密——歷史 1：53。）約瑟為什麼需要等這麼久才能取得頁片？
- 有關金頁片，天使摩羅乃給約瑟·斯密什麼責任？（約瑟·斯密——歷史 1：59。）摩羅乃給約瑟什麼警告和應許？
- 人們一知道約瑟·斯密有金頁片後，發生了什麼事？（約瑟·斯密——歷史 1：60。）你想人們為什麼想要拿走約瑟的金頁片？（因為金頁片很值錢；撒但不希望頁片被翻譯出來。）指出這些人雖然不相信約瑟是先知，卻相信他擁有金頁片。你想人們為什麼不相信約瑟是先知，卻相信他有金頁片？
- 約瑟·斯密做什麼事來確保頁片的安全？約瑟怎麼知道在何時要將頁片藏在何處，以確保頁片安全？幫助兒童了解是天父使約瑟知道金頁片有危險的。指出約瑟做到了他該做的部分，而且聽從摩羅乃的警告。

- 我們遇到問題或困難時，怎樣才能得到天父的幫助來解決困難？分享你個人向天父求助而得到幫助的經驗。邀請兒童談談天父幫助他們解決問題的經驗。
- 馬丁·哈里斯第一次把摩爾門經的部分寫作拿給安東教授看時，安東教授說了什麼？（約瑟·斯密——歷史1：64。）你想安東教授知道有位天使指示約瑟·斯密去何處找出金頁片後，為什麼就撕碎了證明書？（約瑟·斯密——歷史1：65。）
- 你想馬丁·哈里斯與查理·安東及米契爾博士的經驗，如何幫助他加強約瑟·斯密是神的先知的見證？（見以賽亞書29：11-12。）

補充活動

你可以在課程中任何時候從事以下一種或一種以上的活動，或當作複習、摘要或挑戰。

1. 上課前，為班上兒童在不同的紙上寫出以下情況或其他適合的情況：

- 學校要考試了。
- 你被邀請在兒童會演講。
- 你要參加運動會的一個比賽項目。
- 你剛搬到一個新的地方，想認識新朋友。
- 你和朋友吵了一架。
- 你有時會和弟兄姊妹爭吵。
- 你將在一個節目或音樂會中表演。
- 你想和朋友玩，可是爸爸和媽媽要你留在家裡幫忙。

與兒童討論，我們做了自己的部分後，天父如何幫助我們解決問題和困難。在黑板上寫出以下的話：

為問題或困難祈禱。
生活配稱，並聽從聖靈的提示。
盡最大努力解決問題。

請每位兒童挑選一張紙，讀給班上兒童聽。討論兒童如何運用黑板上的步驟解決問題或困難。

2. 扼要複習主如何告訴尼腓回去耶路撒冷找拉班取銅頁片。討論尼腓為取得銅頁片所做的努力（見尼腓一書第3-5章）。強調由於尼腓服從而且盡

了他的本分，主便幫他完成他需要做的事。請一位兒童大聲讀出尼腓一書 3：7，幫助兒童背誦尼腓對他父親說的第一句話：「我會去做主所命令的事。」

3. 請兒童說出每天幫助他們的人的名字，將這些人的名字寫在黑板上，幫助兒童了解，天父會透過我們的朋友來幫助我們。複習主如何啓示馬丁·哈里斯在約瑟·斯密需要幫助時去幫助他。討論成為朋友以及幫助有困難的人有多重要。請兒童分享當他們需要幫忙時，朋友幫助他們，或他們幫助朋友的經驗。

4. 教導兒童有關烏陵和土明的事：

烏陵和土明是神賜給先知的的神聖工具，來幫助他們獲得主的啓示和翻譯文字。

約瑟·斯密形容烏陵和土明就像「兩顆在銀框中的石頭……與一塊胸牌相連」（約瑟·斯密——歷史：35）。先知說當他謙卑祈禱時，就能看穿這兩塊石頭，讀出金頁片上的奇特文字。他還能從這兩塊石頭中看見天父對他該知道和該做的事所提出的指示。

幫助兒童找出並討論以下提到烏陵和土明的經文：

出埃及記 28：30

摩賽亞書 28：11，13

以帖書 3：23-24，4：4-5

教義和聖約 17：1

5. 將以下敘述寫在不同的紙上：

- 每張金頁片長 8 吋，寬 6 吋。
- 約瑟·斯密形容每一張頁片都「沒有一般錫片那麼厚。」
- 三個環將整本頁片圈在一起。
- 整本頁片約 6 吋厚。
- 頁片上刻著小字。
- 這本頁片的一部分被封住了，無法翻譯。
- 神告訴約瑟·斯密封住的部分將來會翻譯出來。

給每位兒童一張紙，要他們讀出上面的敘述，以幫助班員了解金頁片的樣子（see *History of Church*, 4:537）。

結論

- 見證 見證天父愛我們每一個人，而且只要我們服從並作到我們的本分，祂就會幫助我們。針對約瑟·斯密在保護金頁片上面臨問題及挑戰時的榜樣及努力表達你的感激。
- 家庭作業建議 建議兒童在家閱讀約瑟·斯密——歷史1：59-60，作為本課的複習。
- 家庭分享建議 鼓勵兒童與家人分享本課的某一部分，如故事、問題或活動，或與家人一起閱讀「家庭作業建議」。
- 請一位兒童作閉會祈禱。

第 6 課

約瑟·斯密開始 翻譯金頁片

目標

幫助兒童了解，我們祈禱時應尋求天父的回答，並跟隨祂的指引。

準備事項

1. 虔敬研讀本課中的歷史故事。摩爾門書 9：32；教義和聖約 3：1-3，7-10；10：1-19，30-32，38-46。然後研讀本課內容，以決定如何教導兒童經文與歷史故事。（見第 vi-vii 頁，「準備課程」及第 vii-viii 頁，「教導經文與歷史故事」。）
2. 補充閱讀：摩爾門語 1：3-7 及教義和聖約 3：4-6，11-20；10：20-29，33-37。
3. 挑選能讓兒童參與且最能幫助他們達成本課目標的討論問題及補充活動。
4. 需用的材料：
 - a. 每位兒童一本教義和聖約。
 - b. 摩爾門經。
 - c. 「摩爾門經的標題」，附在本課後面。
 - d. 紐約州—俄亥俄州地圖，在第一課後面。
 - e. 圖片 5-13，金頁片。

課程發展建議

請一位兒童作開會祈禱。

專心活動

展示「摩爾門經的標題」頁，問兒童會不會讀上面的字，幫助他們分辨每種文字。

討論世界各地的語言，說明翻譯這兩個字的意思就是把一篇文章或演講從一種語文變成另一種語文。

展示金頁片的圖片，討論約瑟·斯密翻譯頁片上奇特文字的工作。請一位兒童大聲唸摩爾門書 9：32。

- 金頁片上的紀錄是哪一種文字？（改良的埃及文。）

說明翻譯者通常需要懂得他們翻譯時所用到的兩種語文。但是約瑟·斯密受過的教育不多，除了英文外不會說也不會讀別的語文。他不認識金頁片上的改良埃及文，所以無法靠自己的學識，必須仰賴主的靈把頁片的文字譯成英文。

經文與歷史故事

簡單複習約瑟·斯密從摩羅乃那裡獲得金頁片後所面臨的問題，以及馬丁·哈里斯給他的幫助（見第 5 課）。

參照以下歷史故事（適時展示地圖），教導兒童金頁片上譯出的 116 頁手稿遺失的事。討論教義和聖約第 3 和第 10 篇中神賜給約瑟·斯密有關這件事的啓示。

約瑟和愛瑪一到賓夕法尼亞州哈茂耐定居，約瑟就開始翻譯金頁片。剛開始時，約瑟花了很多時間熟悉頁片和頁片上的文字。他研讀並祈禱的時候，烏陵和土明就會幫助他了解頁片上的文字。約瑟學到翻譯的過程需要信心、認真工作、配稱、耐心及服從。

馬丁·哈里斯來到約瑟·斯密在哈茂耐的家，協助先知翻譯金頁片。馬丁成為約瑟的抄寫員。約瑟一面唸出頁片上的記載，馬丁·哈里斯一面記下約瑟唸出來的話。兩個月後，約瑟翻完了頁片的第一部分；這些內容抄寫在 116 頁手稿上。

馬丁問約瑟可不可以把這 116 頁手稿帶回拋邁拉。馬丁的妻子和朋友因為他離開農場去幫助約瑟而批評他，所以馬丁想讓他們看看這些手稿，好使他們相信他正在做主的事工。

約瑟求主准許馬丁帶這些手稿回去，但主說：「不。」馬丁要求約瑟再去問主的意思。約瑟第二次求問主，回答還是「不。」馬丁懇求約瑟再問主一次，約瑟不想讓馬丁失望，所以又第三次求問主。這次主說，如果馬丁答應只將手稿給他的妻子和某些特定的家人看，他就可以帶走這些譯稿。馬丁答應不會把手稿給其他人看，於是他就把 116 頁手稿帶回拋邁拉的家。

馬丁離開後幾天，愛瑪·斯密產下一名男嬰，可是只活了幾個小時就死了。愛瑪身體很虛弱，差點死去。約瑟連著兩個星期在病床邊照顧愛瑪。愛瑪恢復體力後，約瑟才開始擔心馬丁·哈里斯。他已經把 116 頁手稿帶走三個星期了。愛瑪催促約瑟到拋邁拉找馬丁。

約瑟到了拋邁拉父母的家中，請人通知馬丁來見他。馬丁一到那裡就喊著說：「哦，我完了！我完了！」約瑟從椅子上跳起來說：「馬丁，你弄丟手稿了嗎？難道你沒有信守承諾而讓這詛罰不但降在你身上，也降在我身上嗎？」(quoted in Lucy Mack Smith, *History of Joseph Smith*, pp. 128)。馬丁承認他沒有信守承諾，把手稿拿給其他人看，這 116 頁手稿不是遺失就是被偷走了。

約瑟大喊說：「全完了！全完了！我該怎麼辦？我犯了罪——是我激起神的憤怒的。我第一次聽到主的答案就該罷休了；因為祂已告訴我不要讓這些譯稿離開我一步」(quoted in Smith, p. 128)。

約瑟和馬丁由於遺失譯稿而感到非常痛苦。約瑟回到哈茂耐祈求神的寬恕。天使摩羅乃取走了金頁片與烏陵和土明一段時間。後來由於約瑟誠心悔改，主原諒了他，於是摩羅乃再把頁片、烏陵和土明送回來。約瑟在這段期間獲得的啓示記錄在教約第 3 和第 10 篇。

說明主告訴約瑟，撒但使一些邪惡的人拿走手稿。這些人企圖更改手稿上面的文字，好讓人們不相信摩爾門經（見教約 10：10-19）。神告訴約瑟不要重新翻譯頁片的第一部分（見教約 10：30-31）。因為主知道萬事，祂曉得這件事一定會發生，因此祂命令古代先知摩爾門在金頁片的另一部分作了一些紀錄，這些紀錄與 116 頁手稿的內容相似（見摩爾門語 1：3-7）。於是約瑟翻譯這些紀錄，而不重新翻譯遺失的部分（見教約 10：38-42）。約瑟知道撒但和邪惡的人無法阻止天父的事工（見教約 3：1；10：43）。

問題討論及應用

準備課程時，研讀以下問題及參考經文。用你覺得最能幫助兒童了解經文並在生活中應用該原則的問題。與班上兒童一起研讀及討論參考經文，有助於他們獲得對經文的見解。

- 約瑟·斯密要怎樣才能翻譯？（他需要有信心、虔敬、服從、和有耐心。）
- 約瑟·斯密向主求問幾次讓馬丁·哈里斯帶走譯稿？主在前兩次怎麼告訴約瑟？第三次主說了什麼？
- 馬丁·哈里斯在主已說「不」後，為什麼還是堅持要約瑟·斯密求主答應？約瑟如何怕人甚於怕神？（教約 3：7）為什麼有時候我們服從天父的誠命卻擔心別人的想法？
- 你想從這個經驗中，約瑟·斯密有沒有學到如何接受天父的旨意？為什麼祈求正義的事而不求自己想要的，對我們很重要？接受天父對我們祈禱的回答為什麼很重要？
- 約瑟對遺失的 116 頁手稿有什麼感覺？主告訴約瑟要怎麼做？（教約 3：10。）為什麼悔改是一項很美好的原則？
- 主告訴約瑟怎樣使偷走那 116 頁手稿的人詭計無法得逞？（教約 10：30-31，38-42。）「神的目的不會挫敗」是什麼意思？（教約 3：1。）
- 在教義和聖約 10：5 中，主給我們什麼啓示來幫助我們克服撒但的影響？

補充活動

你可以在課程中任何時候從事以下一種或一種以上的活動，或當作複習、摘要或挑戰。

1. 說明我們祈禱時應該傾聽天父的回答，並跟隨祂的指引。祈禱的答案會透過許多途徑來到，像是父母或教會領袖的忠告、研讀經文，或在教會聽到的課程或演講。

天父一定會回答我們誠心的禱告，不過祂不一定會照我們想要的答案回答。答案有時是否定的，因為我們的祈求不見得對我們是最好的；答案有時是肯定的，我們會有溫暖、舒服的感覺，也知道該怎麼做。有時候答案是「再等一陣子」。天父知道在什麼時候用哪種方式回答我們的禱告對我們最好。

合適的話，告訴兒童你虔誠祈求而得到否定答案的經驗。請兒童分享類似的經驗。

2. 展示耶穌在客西馬尼園禱告的圖片（福音圖片集 227；62175）。說明耶穌基督是順從天父旨意的最完美榜樣。在塵世生命的最後階段，耶穌知道時間已到，祂必須為全世人的罪忍受極大的痛苦。耶穌來到客西馬尼園，跪在地上祈禱。

請一位兒童唸出馬太福音 26：39 中耶穌祈禱時說的話：「我父阿，倘若可行，求你叫這杯離開我。然而，不要照我的意思，只要照你的意思。」

說明一位天使向耶穌顯現，給祂靈性的力量（見路加福音 22：43）。耶穌順從天父的旨意；祂藉著在客西馬尼園受苦以及被釘死在十字架上為我們贖罪。

3. 在黑板上寫「只要主吩咐，就去做。」

說明約瑟·斯密從他的錯誤和挑戰中學習。雖然 116 頁手稿遺失時他感到絕望，他還是學到服從、悔改、和順從天父旨意的重要。他也學到聽從聖靈的提示，並增強運用烏陵和土明的能力。後來他才能夠說：「我給自己定了一條規則：只要主吩咐，就去做」（*History of the Church*, 2:170）。

要兒童將這句話抄在紙上帶回家。

4. 說明雖然馬丁·哈里斯遺失了 116 頁譯稿，他也悔改了，並繼續對教會作出重大貢獻。但是神不准他再幫助約瑟翻譯金頁片；不過他後來變賣一部分農場贊助摩爾門經的印刷費。他是摩爾門經的三位證人之一，終其一生都為這本書的真實性見證。向兒童展示印在摩爾門經前面的「三位證人的證詞」。
5. 讓兒童一面展示這本書前六課的圖片，一面重述圖片中描述的故事。

結論

見證

針對先知約瑟·斯密以及他為翻譯摩爾門經所作的努力，表達你的感激。見證只要我們接受天父的旨意，做祂要我們去做的事，我們就會得到祝福。

家庭作業建議

建議兒童在家閱讀教義和聖約 3：1-3 及 10：1-5，作為本課的複習。

家庭分享建議

鼓勵兒童與家人分享本課的某一部分，如故事、問題或活動，或與家人一起閱讀「家庭作業建議」。

請一位兒童作閉會祈禱。

摩爾門經的標題

1. КНИГА МОРМОНА

7. TE BUKA
A MOROMONA

2. HET
BOEK VAN MORMON

8. EL
LIBRO
DE
MORMÓN

3. MORMON
BINAALTSOOS

9. 摩爾門經

4. モルモン書

10. LE
LIVRE DE MORMON

5. DAS BUCH MORMON

11. พระคัมภีร์มอรมอน

6. 몰몬경

12. THE
BOOK OF MORMON

1. 俄文 4. 日文 7. 大溪地文 10. 法文
2. 荷蘭文 5. 德文 8. 西班牙文 11. 泰文
3. 納瓦荷文 6. 韓文 9. 中文 12. 英文

目標	幫助兒童了解並認識聖靈的力量，同時渴望配稱得到聖靈的陪伴。
準備事項	<ol style="list-style-type: none">1. 虔敬研讀約瑟·斯密——歷史 1：66-67；本課中的歷史故事，及教義和聖約 5：30，34；6：14-23；8：1-3；9：3-9；10：4。然後研讀本課內容，以決定如何教導兒童經文與歷史故事。（見第 vi-vii 頁，「準備課程」及第 vii-viii 頁，「教導經文與歷史故事」。）2. 補充閱讀：福音原則(31110)，第 7 章。3. 挑選能讓兒童參與且最能幫助他們達成本課目標的討論問題及補充活動。4. 需用的材料：<ol style="list-style-type: none">a. 每位兒童一本教義和聖約。b. 無價珍珠。c. 小型收音機（或收音機的圖片）。d. 圖片 5-2，約瑟·斯密（福音圖片集 400；62449）；圖片 5-14，約瑟·斯密翻譯金頁片。
課程發展建議	請一位兒童作開會祈禱。
專心活動	<p>向兒童展示收音機，但不要打開（如果你帶收音機的圖片，視情況調整討論）。問兒童聽不聽得到廣播，並簡單討論他們為什麼聽不到。打開收音機，可是不要對準頻道。指出收音機已打開，可是兒童仍然聽不清楚廣播。</p> <ul style="list-style-type: none">• 我們必須做什麼才能清楚收聽到廣播？ <p>幫助兒童了解，聆聽聖靈可以比喻成聽收音機。在我們聽到天父要我們知道的事情以前，必須將頻道對準聖靈。說明聖靈有不同的名稱：神聖之靈及真理之靈（見教約 6：15）。請兒童仔細聽課，以明白聖靈如何幫助約瑟·斯密和奧利佛·考德里。</p>
經文與歷史故事	<p>參照教義和聖約 6：14-23，8：1-3，9：3-9，約瑟·斯密——歷史 1：66-67 及下列歷史故事，教導兒童了解並認識聖靈的力量。</p> <p>因為 116 頁手稿不見了，天使摩羅乃從約瑟·斯密那兒取走了金頁片、烏陵和土明一段時間（見第 6 課）。約瑟悔改以後，這些東西又交還給他。約瑟繼續翻譯時，發現如果他想照自己期望的速度翻譯，就沒空照顧家人及農場。翻譯的工作也因為沒有人當約瑟的抄寫員而慢了下來。馬丁·哈里斯不</p>

能再當約瑟的抄寫員。有時候愛瑪會充當抄寫員，但是她還有其他的事要做。約瑟曉得翻譯的進度落後，便祈求天父幫忙。唸出主在教義和聖約 10：4 中的回答。幾個月之後，約瑟被命令暫停翻譯，直到主吩咐他再開始。主應許約瑟如果他這麼做，主會提供援助（見教約 5：30，34）。

此時，一位名叫奧利佛·考德里的年輕人在紐約州的拋邁拉教書，並且住在約瑟·斯密父母親的家中。當時，學生讓老師住宿在家裡以抵付學費已成為風俗。奧利佛住在斯密家時，聽說了約瑟·斯密和金頁片的事。他詢問金頁片的事，但斯密家庭過去曾因為和別人談頁片的事而遭到迫害，所以不想再和他談頁片的事。

斯密家庭開始認識奧利佛並信賴他之後，老約瑟·斯密（先知的父親）告訴奧利佛他所知有關金頁片的事。奧利佛一連好幾天都在思索他聽到的事，最後他自己去祈禱。他心中感到平安，並且確定約瑟·斯密是神的先知（見教約 6：22-23），他也覺得自己會成為約瑟·斯密的抄寫員。

奧利佛想要見約瑟，所以他和約瑟的弟弟撒母耳·斯密到約瑟和愛瑪在賓夕法尼亞州哈茂耐的住處。奧利佛一到，約瑟就知道奧利佛是主派來協助他翻譯摩爾門經的人。約瑟和奧利佛一直談到深夜，而奧利佛同意當約瑟的抄寫員。奧利佛記寫了當抄寫員的經驗：「這是一段令人永難忘懷的日子——坐在由天上靈感口述的聲音之下，……日復一日我不受干擾地繼續著，……寫下他口述的稱為『摩爾門經』的歷史或紀錄」（約瑟·斯密——歷史 1：71 附註）。

約瑟學到了如果沒有聖靈協助就無法翻譯。有天早上他對愛瑪做的一些事感到不高興。他試著翻譯時，發現完全不能翻譯。約瑟走到果園裡祈禱，求問主為什麼他無法翻譯。他很快了解到在獲得聖靈幫助之前，他必須先與愛瑪和好。他回到屋內請愛瑪原諒他後，才能夠繼續翻譯下去。

有了奧利佛的幫忙，摩爾門經的翻譯便加快了。奧利佛當了一段時間的抄寫員後也想要翻譯。他獲准去做這件事，嘗試之後卻失敗了。奧利佛原本以為只要向天父祈求就可以獲得翻譯的能力；但是他瞭解到從事這項翻譯工作需要大量的精神和靈性。翻譯能力是透過聖靈的啟發而來。

與兒童討論教義和聖約 9：8-9 中，神透過約瑟·斯密向奧利佛·考德里啓示的有關作決定的步驟：

1. 在心裡研究問題，思考你要如何解決問題。
2. 決定好什麼事應該去做。
3. 求問天父你的決定是否正確。

4. 用心聆聽。如果你的決定正確，聖靈會讓你有很好的感覺。如果你的決定是錯的，就不會有好的感覺；那麼你就需要另作決定。

說明這是奧利佛·考德里在嘗試翻譯時應該採用的步驟。我們也能運用這些步驟。如果我們按照這些步驟去做，聖靈會幫助我們作正確的決定。

問題討論及應用

準備課程時，研究下列問題及參考經文。用你覺得最能幫助兒童了解經文並在生活中運用該原則的問題。與班上兒童一起研讀及討論參考經文，有助於他們獲得對經文的見解。

- 約瑟翻譯金頁片時，為什麼需要協助？約瑟如何解決這個問題？天父如何回答約瑟的祈禱？我們遇到問題時，可以怎麼做？請兒童談談天父如何回答他們的禱告。
- 奧利佛·考德里怎樣獲得約瑟·斯密是先知的見證？（教約6：14。）我們怎樣獲得約瑟·斯密是先知的見證？我們怎樣獲得摩爾門經真實性的見證？（見補充活動6。）
- 奧利佛·考德里向神求問約瑟·斯密是不是神的先知時，神如何回答他的禱告？（教約6：15，23。）天父還會用哪些方式回答我們的禱告？提醒兒童：祈禱的答案常常是平安的感覺。
- 天父告訴奧利佛·考德里要怎麼做才能夠翻譯？（教約9：8-9。）我們如何將這項忠告運用在生活中？
- 我們必須怎樣準備自己來接受聖靈的幫助？（見補充活動2。）我們如何知道聖靈正在給我們提示？（教約6：23；8：2-3；及9：8-9；見補充活動3和4。）

補充活動

你可以在課程中任何時候從事下列一種或一種以上的活動，或當作複習、摘要或挑戰。

1. 說明約瑟·斯密翻譯摩爾門經時，他會大聲的唸出來，然後抄寫員記下他說的話。約瑟和抄寫員中間有時隔著一塊板子，彼此看不到對方。

在教室桌子中間或地板上放一塊隔板（例如，兩位兒童可以拿著一條小毯子、床單或一大張厚紙板）。要一位兒童坐在隔板的一邊，慢慢讀出摩爾門經的一小節經文，另一位兒童坐在隔板另一邊，將所讀的經文記下來。後請抄寫員讀出他記下的內容，讓讀經文的兒童確定他所寫的對不對。（你可以有一位以上的抄寫員，使所有想參與的兒童都可以這麼做。）

2. 在黑板上劃分兩欄。一欄寫上邀請聖靈，另一欄寫上冒犯聖靈。幫助兒童了解靈（聖靈）在我們的生活中很重要。說明好的事物邀請聖靈來到我們生活中，壞的事物則會冒犯聖靈而使祂遠離（見摩羅乃書 7：12-13）。請兒童想想一些行為，寫在每一欄裡，例如在邀請聖靈這欄寫聽好的音樂、和善；在冒犯聖靈這欄寫爭吵、不誠實。

說明聖靈會教導我們、安慰和保護我們、給我們力量並指引我們（見福音原則（31110），第7章），但是如果接受祂的幫助，我們必須做能邀請祂繼續陪伴我們的事。

3. 請兒童翻開教義和聖約 8：2，請一位兒童大聲唸出來。討論每個人如何透過聆聽聖靈的提示而獲得個人的啓示。分享聖靈指引你的經驗，並邀請兒童也分享他們的經驗。

4. 說明有聖靈與我們為伴的感覺和沒有聖靈或受到撒但影響時不一樣。讀出下列句子，請兒童聽到描述聖靈存在的感覺時站起來，如果敘述的是沒有聖靈的感覺時，請兒童坐下。

- 你感到快樂、平安。
- 你有自私的想法。
- 你想對人慷慨。
- 你很容易感到灰心。
- 你想使別人快樂。
- 你想報復。
- 你很容易寬恕別人，對別人友善。
- 別人有好表現時，你感到快樂。

5. 在不同的紙上寫出幾項邀請聖靈並且可讓兒童表演出來的行為。將紙片放在一個容器中，請每位兒童挑一張紙，表演紙上寫的行為，再讓其他兒童猜猜那個行為是什麼。

可能的行為：

- 讀經文。
- 祈禱。
- 表現和善或服務行為（像洗碗或與嬰兒玩耍）。
- 在教會虔敬坐好。

你可以請兒童在下週選擇做其中一項行為。給兒童紙和筆，好讓他們寫下自己選擇的行為。告訴兒童將紙放在他們常常看得到的地方，好提醒他們去做自己選擇的行為。

6. 唱或讀出「讀，思量，祈禱」（兒童歌本，第66頁）的歌詞。討論這首歌教導我們怎麼做才能獲得見證（你可能需要說明思量的意思是研究或仔細地想）。
7. 唱或讀出「低柔的聲音」（與我同唱，B-92）的歌詞。討論聖靈如何向我們說話。幫助兒童了解我們很少聽到聖靈大聲說話，聖靈通常讓我們心中有感覺，或者將想法放在我們心中，讓我們知道什麼是對的。

結論

見證

談談聖靈在你生活中幫助你獲得見證、給你安慰和指引所帶來的影響。幫助兒童了解聖靈可以成為他們極大的祝福。

鼓勵兒童請他們的父母分享他們有聖靈同在的經驗。

家庭作業建議

建議兒童在家閱讀教義和聖約 8：2-3 及 9：8-9，作為本課的複習。

家庭分享建議

鼓勵兒童與家人分享本課的某一部分，如故事、問題或活動，或與家人一起閱讀「家庭作業建議」。

請一位兒童作閉會祈禱。

第 8 課

目標

幫助兒童了解聖職權柄的重要，並且有渴望配稱接受聖職的教儀和祝福。

準備事項

1. 虔敬研讀約瑟·斯密——歷史 1：68-74（包括第 71 節的附註）；教義和聖約 13：27：7-8，12；128：20（最後一句）；信條第五條及本課中的歷史故事。然後研讀本課內容，以決定如何教導兒童經文與歷史故事。（見第 vi-vii 頁，「準備課程」及第 vii-viii 頁，「教導經文與歷史故事」。）
 2. 補充閱讀：馬太福音 4：18-22 及尼腓三書 11：18-28，33-34。
 3. 挑選能讓兒童參與且最能幫助他們達成本課目標的討論問題及補充活動。
 4. 需用的材料：
 - a. 每位兒童一本教義和聖約及無價珍珠。
 - b. 聖經和摩爾門經。
 - c. 一條大約 2 尺（60 公分）長的細繩。
 - d. 三、四個可疊在一起的物品，像書本、磚塊或銅板。
 - e. 圖片 5-15，施洗約翰授予亞倫聖職(福音圖片集 407；62013)；圖片 5-16，麥基洗德聖職的復興(福音圖片集 408；62371)。
-

課程發展建議

請一位兒童作開會祈禱。

專心活動

請兒童輪流照下列指示用雙手做動作：

- 在細繩上打個結。
- 將幾樣物品疊在一起再拿下來。
- 彈指頭。
- 在黑板上寫你的名字。
- 跟老師握手。
- 坐好，雙手交叉放在腿上。

你的班級若人數很多，可用接力的方式來進行這活動。將班級分成兩組，提供各組夠用的道具。請每組的一位兒童做完所有這六個動作，再由下一位開始做。（這個活動不要超過 5 分鐘。）

指出我們每天用手做很多事，說明持有聖職權柄的男人或男孩會用他們的手做其他重要的事。

- 聖職持有人在運用聖職權柄時，會用他們的手做哪些重要的事？（答案可能包括祝福、施洗、治療病人、準備及傳遞聖餐、賜予聖靈的恩賜。）
- 任何人都可以用手做這些事嗎？（不。說明一個男人或男孩必須接受聖職按立才能做這些事。若沒有按立，主不會承認他所執行的任何教儀。）

說明聖職是神的力量。神透過聖職持有人讓我們享有祂的力量，所以我們能接受使我們回到天父面前的神聖教儀（如洗禮）。沒有人可以授予自己這項力量；這力量必須由神賜予，並透過擁有適當權柄的人的按手而獲得。提醒兒童他們在第2課學到叛教期間聖職從世上被取走。說明在本課中他們會學到聖職如何復興到地面上。

經文與歷史故事

參照約瑟·斯密——歷史1：68-74，教義和聖約第13篇；27：7-8，12及以下歷史故事所述，教導兒童聖職的復興。適時展示圖片。

提醒兒童，在約瑟·斯密獲得第一次異象而看到天父和耶穌基督的三年後，天使摩羅乃向約瑟顯現，告訴他金頁片的事。又經過了四年的準備，約瑟才獲得了金頁片。約瑟藉著神的幫助開始翻譯。

說明賜給約瑟·斯密的摩爾門經和啓示復興了很多叛教期間失去的福音真理。但是約瑟若沒有聖職，就不能組織耶穌基督的教會；而聖職必須藉著持有適當權柄的人復興給他。

說明聖職有兩種：麥基洗德聖職和亞倫聖職。麥基洗德聖職有時稱為較大聖職，亞倫聖職則稱為較小聖職或預備聖職。亞倫聖職是麥基洗德聖職的一部分，並在麥基洗德聖職的指導下運作。這兩種聖職都已復興給約瑟·斯密。

復興亞倫聖職

1829年春天，先知約瑟·斯密和奧利佛·考德里正翻譯到摩爾門經的某部分；這部分提到復活的耶穌基督教導尼腓人洗禮的事（見尼腓三書11：18-28，33-34）。在約瑟年輕的時候，洗禮向來是牧師爭議的一項話題，很多基督徒都對洗禮的事感到困惑。他們心想如果需要受洗，那麼應該怎麼做，誰可以施洗？還有人應該在幾歲受洗？約瑟和奧利佛決定向主求問這些問題的答案。他們在1829年5月15日到賓夕法尼亞州蘇克含納河邊的樹林中祈禱。奧利佛形容那天所發生的事：「突然間，好像從永恆中傳來救贖主的聲音對我們說平安。幔子打開時，神的天使披著榮耀降臨，傳達了我們渴望尋求的信息，並授予悔改福音的權鑰。何等快樂！何等奇妙！何等令人驚奇！」（約瑟·斯密——歷史1：71的附註）

參照約瑟·斯密——歷史1：68-74及教義和聖約第13篇所述，描述亞倫聖職的復興和約瑟及奧利佛受洗。

天使施洗約翰向約瑟及奧利佛顯現（見教約27：7-8）；他是一位勇敢的先知，曾為耶穌基督施洗。約翰死時仍持有亞倫聖職的權鑰，也就是說他有權力和能力復興亞倫聖職的權柄給約瑟·斯密。約翰藉著按手而按立約瑟和奧利佛到亞倫聖職。約翰沒有麥基洗德聖職的權鑰，所以不能復興麥基洗德聖職。

復興麥基洗德聖職

施洗約翰來訪不久後，約瑟和奧利佛前往紐約州考斯威爾。返回哈茂耐途中，彼得、雅各和約翰在蘇克含納河邊向約瑟及奧利佛顯現（見教約128：20最後一句）。彼得、雅各和約翰是耶穌基督在世時的使徒。他們在耶穌改變容貌的山上從祂那裡獲得麥基洗德聖職的權鑰，並在聖職從地面上被取走後仍持有這些權鑰。彼得、雅各和約翰賜給約瑟和奧利佛麥基洗德聖職和耶穌最初的使徒所持有的一切權力（見教約27：12）。神的力量（聖職）又在地面上出現：現在約瑟和奧利佛有了可在地面上為神做事的權柄。耶穌基督的教會不久就要藉著聖職權柄而成立了。

問題討論及應用

準備課程時，研究下列問題及參考經文。用你覺得最能幫助兒童了解經文並在生活中運用該原則的問題。與班上兒童一起研讀及討論參考經文，有助於他們獲得對經文的見解。

- 約瑟·斯密和奧利佛·考德里為什麼要到樹林中祈禱？（約瑟·斯密——歷史1：68-69。）誰向他們顯現？施洗約翰是誰？
- 施洗約翰如何將亞倫聖職按立給約瑟·斯密和奧利佛·考德里？這項聖職權柄為什麼需要透過天上使者而來？（聖職需要由持有適當權柄的人賜予。但聖職已從地面上取走，所以地面上沒有人擁有這項權柄。）現在的人如何被按立？（信條第五條。）
- 誰為約瑟·斯密和奧利佛·考德里施洗的？（約瑟·斯密——歷史1：71。）約瑟和奧利佛受洗後獲得什麼祝福？（約瑟·斯密——歷史1：73-74）誰為你施洗的？為你施洗的那個人持有什麼權柄？
- 為人施洗需要有什麼聖職權柄？（亞倫聖職；見約瑟·斯密——歷史1：69。）賜予聖靈的恩賜需要有什麼聖職權柄？（麥基洗德聖職；見約瑟·斯密——歷史1：70。）
- 誰是彼得、雅各和約翰？（耶穌的三位使徒；見馬太福音4：18-22。）

- 指出雖然只有男孩和男人可以持有聖職，但所有的人都能獲得聖職的祝福。透過聖職的力量，你（現在或以後）能獲得什麼祝福？（答案可能包括醫治或安慰的祝福、教長祝福、男孩的聖職按立以及聖殿教儀。）你如何為獲得聖職的祝福作準備？（見補充活動3。）
- 我們如何表達對聖職復興的感激？

補充活動

你可以在課程中任何時候從事下列一種或一種以上的活動，或當作複習、摘要或挑戰。

1. 說明從最早的時代開始，按手禮就被用來按立個人聖職、賜予聖靈及給予聖職祝福。請兒童翻開下列經文；這些經文都提到使用按手禮的情形：

民數記 27：18，22-23

馬可福音 6：5

使徒行傳 8：17

阿爾瑪書 6：1

教義和聖約 20：70

教義和聖約 35：6

教義和聖約 42：44

教義和聖約 68：27

教義和聖約 107：65-67

讓兒童談談他們接受聖職持有人按手的經驗（如嬰兒時的祝福、接受證實與聖靈的恩賜，或生病時接受祝福。）

2. 在黑板上寫聖職的力量_____ 用錢買，在量 and 用兩個字中間空兩格。講述使徒行傳 8：9-22 中西門的故事。

說明西門是一名很會行邪術的人，所以大家都相信他擁有神的力量。可是當西門歸信而受洗加入教會時，他了解到他並沒有神真正的力量，也就是聖職。

請一位兒童大聲讀出使徒行傳 8：18-19，說明西門怎樣試圖獲得聖職。請另一位兒童讀出第 20 節中耶穌的一位使徒彼得給西門的回答。

請一位兒童在黑板的空格裡寫不能兩個字。提醒兒童聖職不能用錢買到，只有過正義的生活才能擁有。

3. 請兒童列出一名男青年應該如何為獲得聖職作準備。將他們的答案寫在黑板上（答案可能包括定期參加聚會、研讀經文、祈禱、服務並對別人有愛心、誠實、遵守智慧語、談吐良好、服從父母及教會領袖、誠實繳

付什一奉獻、與主教面談)。提醒兒童，一名男青年即使這些事都能做到也不一定能獲得聖職，除非他從某位持有適當權柄的人那裡獲得。

請兒童列出一名女青年應該如何為獲得聖職的祝福作準備。將他們的答案寫在黑板上（這些答案應和上述男青年的答案相似）。說明姊妹雖然不能擁有聖職，卻可以獲得聖職的所有祝福。

4. 玩下列配對遊戲來教導兒童有關亞倫聖職中各項職位的職責：

將下列職責分別寫在紙條上，再把負責該職責的職位名稱用大字寫在紙條背面。將紙條剪成兩半分給兒童，請他們彼此比較紙條，以找出另一半，並確定正反面配得起來。所有的紙條都配成對之後，再唸出亞倫聖職的各項職位和職責。

職位	職責
執事	傳遞聖餐
執事	收集禁食捐獻
執事	為主教傳達信息
執事	照顧教堂四周環境
教師	準備聖餐
教師	作家庭教導
教師	必要時，執行執事的職責
祭司	執行赦免罪的洗禮
祭司	祝福聖餐
祭司	按立其他祭司、教師，和執事
祭司	必要時，執行執事和教師的職責

指出亞倫聖職持有人必須由主教授權才可以執行這些職責。

5. 請兒童重述信條第五條。指出只有藉著具有權柄者的按手禮才可獲得聖職。說明男孩或男人獲得聖職後，只可以執行聖職領袖所授權的教儀。例如沒有主教的允許，祭司不能替人施洗。幫助兒童背誦信條第五條的全部或部分內容。

6. 唱或讀出「聖職已經復興」（兒童歌本，第60頁）的歌詞。

結論

- 見證** 由於聖職復興，我們才能獲得回到天父面前所需的一切祝福，為此事表達你的感激。給男孩挑戰，請他們為獲得偉大的聖職權力作準備，並生活配稱以運用該項權力。給女孩挑戰，請她們尊重聖職，並準備好自己配稱接受聖職的祝福。
- 家庭作業建議** 建議兒童在家閱讀教義和聖約第 13 篇，包括前言，作為本課的複習。
- 家庭分享建議** 鼓勵兒童與家人分享本課的某一部分，如故事、問題或活動，或與家人一起閱讀「家庭作業建議」。
- 請一位兒童作閉會祈禱。

目標

幫助兒童渴望成為摩爾門經真實性的見證人。

準備事項

1. 虔敬研讀本課中的歷史故事；教義和聖約第 17 篇；摩爾門經前言裡「三位證人的證詞」及「八位證人的證詞」；尼腓二書 27：12-14 及以帖書 5：2-4。然後研讀本內容，以決定如何教導兒童經文與歷史故事。（見第 vi-vii 頁，「準備課程」及第 vii-viii 頁，「教導經文與歷史故事」。）
2. 挑選能讓兒童參與且最能幫助他們達成本課目標的討論問題及補充活動。
3. 需用的材料：
 - a. 每位兒童一本教義和聖約和摩爾門經。
 - b. 裝著一件物品的袋子或盒子（見專心活動）。
 - c. 圖片 5-17，摩羅乃向約瑟·斯密、奧利佛·考德里及大衛·惠特茂 顯示金頁片；圖片 5-18，八位證人看到金頁片。

課程發展建議

請一位兒童作開會祈禱。

專心活動

展示裝有一件物品的袋子或盒子。描述那件物品，但不要讓兒童看到。

- 你想袋子（或盒子）裡真的有這件物品嗎？

指出有些兒童可能是因為認識你、信賴你而相信這件物品真的在袋子或盒子裡；但是其他人可能因為沒有人親眼看過這件物品而不相信。請三位兒童上前來看這件物品，請他們向班上兒童描述這件物品。說明他們現在比較容易相信這件物品真的在袋子或盒子裡；因為有三個人看過這件物品。

與兒童複習約瑟·斯密翻譯金頁片的故事。說明約瑟·斯密在這時候是唯一親眼看過頁片的人。與兒童大聲讀出尼腓二書 27：12。

- 天父答應祂在摩爾門經出版時會做什麼事？

說明天父答應讓證人看金頁片，好讓這些證人告訴別人真的有金頁片。

參照摩爾門經前言裡「三位證人的證詞」及「八位證人的證詞」；教義和聖約第 17 篇及以下的歷史故事，教導兒童三位證人及八位證人看見金頁片的經驗。適時展示圖片。

大衛·惠特茂前來幫助約瑟·斯密

1829 年 5 月，翻譯摩爾門經的工作差不多快完成了。約瑟·斯密雖然保有金頁片將近兩年的時間，卻只花了三個月的時間來翻譯。約瑟一直很小心保護頁片，不拿給任何人看。可是他開始擔心金頁片放在哈茂耐是否安全。約瑟的抄寫員奧利佛·考德里寫信給他的朋友大衛·惠特茂（他不認識約瑟·斯密），請大衛帶他和先知到紐約州的菲也特；他們在那裡會比較安全，並且可以完成翻譯的工作。

可是在大衛能夠駕馬車來接約瑟和奧利佛之前，他必須犁田準備春耕。當他早上出去要開始犁田時，發現有人已經做了一部分。這個人做得很好，而且把犁放留在田埂上，讓大衛可以馬上繼續工作。這樣耕了一天，大衛發現通常需要花兩天才做得完的工作，他在一天內就完成了。大衛的父親老彼得·惠特茂對這個奇蹟印象深刻。他說：「冥冥之中一定有誰在掌控這件事：我想你最好一撒好石灰就趕到賓夕法尼亞州」（quoted in Lucy Mack Smith, *History of Joseph Smith*, p. 148）。那地區的農夫會在土裡加石灰，讓土壤的酸性降低。隔天大衛到了他姐姐家附近放石灰粉的地方，卻發現東西不見了。他的姊姊說，她和孩子昨天看到三個陌生人動作迅速而且技術純熟地把石灰粉撒完了。她還以為他們是大衛請來的人，但大衛知道他們是主派來的幫手。

大衛非常感激神的幫忙，所以很快趕到了哈茂耐。在他快進城時，約瑟和奧利佛出來迎接他，讓他非常驚訝，因為他並沒有說什麼時候會來。奧利佛告訴大衛，約瑟已經在異象中看到他要來這裡，所以也知道他什麼時候會到。大衛從沒見過約瑟，但是他很快就確定約瑟是一位真正的先知，而且他們變成了好朋友。

三位證人看到頁片

約瑟快要完成摩爾門經的翻譯時，他知道將會有三個人被允許看到金頁片（見以帖書 5：2-4）。曾經協助翻譯的馬丁·哈里斯、奧利佛·考德里和大衛·惠特茂一知道會有三位證人可以看到金頁片，就請約瑟讓他們成為證人。約瑟·斯密於是為這件事祈禱，主啓示說，這三個人如果很謙卑，就可以成為那三位證人（見教約第 17 篇）。

1829 年夏季的某一天，約瑟·斯密、奧利佛·考德里、大衛·惠特茂和馬丁·哈里斯走進惠特茂家附近的一座樹林裡，準備看金頁片。他們跪下來輪流祈禱，但沒有人獲得回答。他們又祈禱了一次，卻仍然沒有答案。馬丁·哈里斯覺得他們得不到答案是因為他過去的一些行為，所以就離開了這群

人。其他人再跪下來祈禱，而很快地一道光出現在他們頭上，天使摩羅乃站在他們前面。摩羅乃將金頁片拿在手中，一頁一頁地翻開頁片，讓這幾個人可以看到頁片上的文字。然後主的聲音對他們說：「這些頁片已藉著神的大能顯露，也藉著神的大能翻譯出來。你們看見的譯文是正確的，我命令你們為所見所聞的事作見證。」（教會史，1：55）。

然後約瑟·斯密去找馬丁·哈里斯。他看到馬丁正在熱烈祈禱著，就和他一起祈禱。結果約瑟、奧利佛和大衛剛見過的異象又向馬丁·哈里斯顯現。這三位證人寫下了他們的見證（見「三位證人的證詞」）。

八位證人看到頁片

幾天後，約瑟·斯密邀請另外八個人來看金頁片，包括他父親和兩個哥哥。這次天使沒有出現。這八個人圍著約瑟，讓他將頁片拿給他們看。八位證人手捧著頁片，將它翻開，觸摸著沒有封住的頁片上面的奇特刻字。他們也寫下證詞，見證金頁片的確存在。這八位證人是老約瑟·斯密、海倫·斯密、撒母耳·斯密、克里遜·惠特茂、雅各·惠特茂、小彼得·惠特茂、約翰·惠特茂及亥倫·裴治（見「八位證人的證詞」）。

這十一位證人後來都在教會有很重要的地位。有人後來離開了教會，但從來沒有人否認他們見過金頁片。

問題討論及應用

準備課程時，研究下列問題及參考經文。用你覺得最能幫助兒童了解經文並在生活中運用該原則的問題。與班上兒童一起研讀及討論參考經文，有助於他們獲得對經文的見解。

- 主告訴奧利佛·考德里、大衛·惠特茂和馬丁·哈里斯要怎樣才能成為金頁片的見證者？當約瑟·斯密、奧利佛·考德里、大衛·惠特茂及馬丁·哈里斯進入樹林裡，為了成為證人而祈禱時，發生了什麼事？約瑟、奧利佛和大衛怎麼看到金頁片的？約瑟·斯密怎樣幫助馬丁·哈里斯？你想為什麼馬丁最後還是看到了其他兩位證人所看到的異象？三位證人的經驗中，讓你印象最深刻的是什麼？
- 對於他們這次的經驗，神吩咐這三位證人要怎麼做？誰告訴他們要見證金頁片是真實的？（「三位證人的證詞」）你想約瑟·斯密為什麼很樂意讓其他人看到金頁片？（見補充活動1。）
- 八位證人如何看到金頁片的？八位證人的經驗和三位證人的經驗有什麼不一樣？
- 為什麼需要讓證人看到金頁片？（以帖書5：4；尼腓二書27：12-14。）這些證人的見證如今怎樣成為我們的祝福？你要如何成為摩爾門經的見證人？（研讀摩爾門經、祈求神讓你知道摩爾門經是真實的、遵行書中的教訓，以及向別人介紹摩爾門經。）
- 你們有多少人在家時會自己或與家人一起閱讀摩爾門經？閱讀摩爾門經會怎樣祝福你和你的家人？

補充活動

你可以在課程中任何時候從事下列一種或一種以上的活動，或當作複習、摘要或挑戰。

1. 說明約瑟·斯密的母親記錄了三位證人看過金頁片後，約瑟回到家的情形。唸出或說下列的故事給兒童聽：

「當他們〔約瑟和三位證人〕在下午3、4點回到家時，惠特茂太太、斯密先生和我正坐在臥房裡。約瑟一進門就倒在我旁邊大叫說：『爸，媽，你們知道我有多快樂嗎？除了我以外，主已經讓另外三個人看到金頁片。……他們將會為我所說的真理作見證……我覺得我已經卸下了這個重得讓我幾乎無法承受的擔子了！』」（Lucy Mack Smith, *History of Joseph Smith*, p. 152）。

- 約瑟·斯密為什麼因為其他人看到金頁片而鬆了一口氣？

2. 請兒童想想他們如何為摩爾門經和摩爾門經的教導作見證。將他們的回答列在黑板上。請兒童演出他們在某些情況下如何成為證人，例如有人問起他們教會的信仰是什麼或問起摩爾門經的內容時。
3. 指出證人不是隨便選出來的，他們都曾以不同的方式協助摩爾門經出版。說出下列三位證人的資料（或事先請三位兒童講介這些資料）：

馬丁·哈里斯

約瑟·斯密在紐約受到迫害時，馬丁·哈里斯給了他50塊美金，幫助他搬到賓夕法尼亞州的哈茂耐。馬丁還為了籌錢出版摩爾門經抵押他的農場。他必須在拍賣會上拍賣一部分農場，以便支付摩爾門經的印刷費。他也曾暫時擔任約瑟的抄寫員（見圓滿時代的教會歷史，第45-46，62-65頁）。

奧利佛·考德里

奧利佛·考德里是一位老師。他住在斯密家時聽說了約瑟·斯密的異象和金頁片的事。他祈禱求問他所聽到的事情是不是真實的；他得到的回答是：約瑟說的話是真的。所以他到賓夕法尼亞州的哈茂耐去見約瑟，並成為約瑟的抄寫員。奧利佛還親自動手排版，協助摩爾門經出版（見圓滿時代的教會歷史，第52-53，64頁）。

大衛·惠特茂

大衛·惠特茂收到朋友奧利佛·考德里的信，知道約瑟·斯密和翻譯金頁片的事。奧利佛寄了幾行譯文給他，並為這紀錄作見證。然後大衛再和家人分享這些信。哈茂耐地區的迫害變得更嚴重時，奧利佛要求大衛讓約瑟·斯密住在他家以便完成摩爾門經的翻譯。大衛準備到哈茂耐接約瑟時，曾經歷了奇蹟（見圓滿時代的教會歷史，第56-57頁）。

4. 用你自己的話說出下列故事：

約瑟·斯密、愛瑪·斯密以及奧利佛·考德里在翻譯摩爾門經時，曾暫時住在大衛·惠特茂的父母彼得·惠特茂和瑪麗的家。招待客人的額外工作落在瑪麗安·惠特茂的身上，但是她從不抱怨。有一天她到穀倉擠牛奶時，遇到一位和藹的老人，這個老人其實是天使摩羅乃，那時頁片在他手中。摩羅乃對她說：「妳在工作上一直非常忠信勤奮，但是工作加重使妳很疲憊；因此現在讓妳獲得一個見證來鞏固妳的信心正是時候。」接著他就給她看金頁片。這個經驗強化了惠特茂全家人的信心。（見圓滿時代的教會歷史，第57-58頁。）

結論

見證	見證摩爾門經是真實的。表示你很感激能為摩爾門經的真實性和救主耶穌基督作見證。鼓勵兒童向家人見證摩爾門經是真實的。
家庭作業建議	建議兒童在家閱讀教義和聖約第17：1-4，「三位證人的證詞」及「八位證人的證詞」，作為本課的複習。
家庭分享建議	鼓勵兒童與家人分享本課的某一部分，如故事、問題或活動，或與家人一起閱讀「家庭作業建議」。 請一位兒童作閉會祈禱。

目標

幫助兒童為他們能研讀摩爾門經而心存感激。

準備事項

1. 虔敬研讀本課中的歷史故事；教義和聖約 19：26，20：1-16 及摩羅乃書 10：4-5。然後研讀本課內容，以決定如何教導兒童經文與歷史故事。（見第 vi-vii 頁，「準備課程」及第 vii-viii 頁，「教導經文與歷史故事」。）
2. 挑選能讓兒童參與且最能幫助他們達成本課目標的討論問題及補充活動。
3. 將摩爾門經：耶穌基督的另一部約書這句話的所有字寫在一張紙上，另外再寫些不相干的字上去。字體要大，字跟字中間留出足夠剪開的空間，剪下每個字，將所有的字放在一個小袋子或容器裡。
4. 需用的材料：
 - a. 每位兒童一本教義和聖約與摩爾門經。
 - b. 圖片 5-19，印刷摩爾門經。

課程發展建議

請一位兒童作開會祈禱。

專心活動

展示小袋子或容器，告訴兒童這些字要用來拼成哪個句子。請兒童按順序排好，將多餘的字放在一旁。（可以在黑板上寫出整句話，讓兒童在排字時可以看。）

兒童排字時，說明摩爾門經剛出版時，所有的摩爾門經都是手工排金屬版印成的。印刷的人需要先選字，再一個字一個字排好。指出這是很費時的過程。兒童把字拼成你寫給他們的短句時就能體會到這點。

說明兒童將從本課學到更多有關摩爾門經出版的故事。

經文與歷史故事

參照教義和聖約 20：1-16 及以下歷史故事所述，教導兒童摩爾門經出版的故事。

約瑟·斯密快要翻譯完金頁片的時候，他就開始找人把譯稿印刷成書。他和拋邁拉的一位印刷商埃格巴·格蘭丁談，請他估計印刷的費用。但是格蘭丁不想印刷約瑟所謂的「金聖經」；因為他知道人們對這本書很反感。另一方面，他也害怕會收不到錢。於是約瑟到了紐約州的羅徹斯特，看看是否可以找到其他人來印刷。有位印刷商不相信約瑟獲得金頁片的事，因而拒絕印這本書；還有一位廠商同意印這本書，不過他要求的價錢非常高。最後約瑟回到拋邁拉說服格蘭丁印刷這本書。格蘭丁要求馬丁·哈里斯抵押他的農場當保證金，才同意印刷。

為了確保譯稿的安全，主吩咐約瑟·斯密讓奧利佛·考德里將所有譯稿再抄一份。約瑟指派奧利佛·考德里和海侖·斯密監督印刷工作。他們一次只帶幾頁譯稿到印刷商那裡；奧利佛和海侖一連好幾個月都到印刷廠去。奧利佛·考德里在這段期間學會印刷，還曾經親自為這本書作了一些排版。最初的譯稿沒有分段也沒有標點符號，所以格蘭丁的排版員約翰·吉伯特加上標點符號，並將譯稿分段。印好的這本書定名為摩爾門經，因為這部古代紀錄大多是先知摩爾門記寫或編輯的。

反對摩爾門經的拋邁拉民衆召開會議，決定這本書出版時不去購買。格蘭丁又開始擔心他收不到錢。馬丁·哈里斯害怕失去他的農場，也不知道應該怎麼辦。約瑟·斯密求問主，主告訴馬丁不可「貪戀」自己的財富，而要「慷慨地拿出來」，以支付印刷摩爾門經的費用（見教約 19：26）。最後馬丁·哈里斯賣掉 151 畝的農地來支付格蘭丁出版摩爾門經的錢。

展示印刷摩爾門經的圖片。指出印好也排成堆的紙張隨時可裝訂成書。說明印刷時會將好幾頁的內容一個字一個字排好，再印在一張大紙上（見補充活動 3）。印刷工人複製一份來檢查上面有沒有錯字，整張紙改正後就印製五千張。相同的程序一直重覆，直到印好五千份整本摩爾門經。印好的紙送到裝訂書的人那裡折疊、裁剪、裝訂成書。第一版的五千本摩爾門經在 1830 年春天完成，花了三千美元印刷費。撒但企圖阻止摩爾門經翻譯和出版，但失敗了。

問題討論及應用

準備課程時，研究以下問題及參考經文。用你覺得最能幫助兒童了解經文並在生活中運用該原則的問題。與班上兒童一起研讀及討論參考經文，有助於他們獲得對經文的見解。

- 誰翻譯了摩爾門經？（教約 20：2，8。）摩爾門經的內容是什麼？（教約 20：9。）研讀摩爾門經怎樣造福我們的生活？（教約 20：9-12。）我們從第 20 篇學到主在「這時代和世代」如何關心我們？（教約 20：11。）
- 摩爾門經向我們見證什麼事？（摩爾門經是耶穌基督的另一部約書〔或證人〕；見摩爾門經標題頁。）你如何能成為耶穌基督的證人？你能拿什麼給別人看，讓他們知道你相信耶穌基督？
- 運用信心接受摩爾門經的人得到了什麼應許？（教約 20：14。）說明永生就是與天父和耶穌基督永遠住在一起。拒絕摩爾門經的人會怎樣？（教約 20：15。）
- 你如何對摩爾門經的真實性得到見證？（摩羅乃書 10：4-5。）為什麼個人獲得對摩爾門經的見證很重要？
- 知道天父使我們能夠擁有摩爾門經，你感覺如何？

補充活動

你可以在課程中任何時候從事以下一種或一種以上的活動，或當作複習、摘要或挑戰。

1. 敘述先知約瑟·斯密在摩爾門經緒言裡第6段的引文（從我告訴過弟兄們開始）。

- 什麼是拱心石？

在黑板上畫出一個簡單的拱門（如圖所示）：

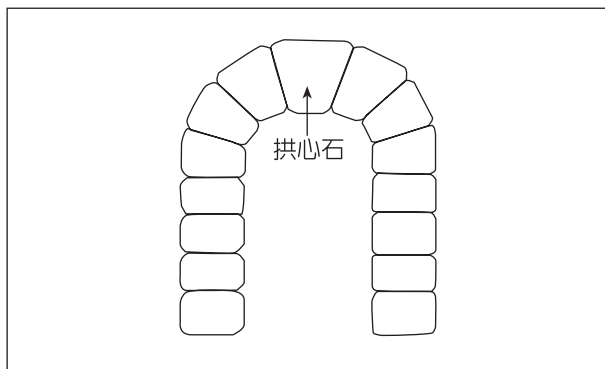

說明拱心石支撐整座拱門；沒有拱心石，拱門就會倒塌。

- 你想約瑟·斯密為什麼稱摩爾門經為「我們宗教的拱心石」？

2. 說明摩爾門經好不容易出版後，教友們都希望趕快讀到摩爾門經。用你自己的話說出以下故事：

1828年，瑪麗安·羅林斯和她的家人搬到了俄亥俄州的嘉德蘭。兩年後，瑪麗安十二歲時，傳教士來到嘉德蘭。瑪麗安·羅林斯和她的母親加入教會。有一天瑪麗安·羅林斯聽說鄰居摩利弟兄，也就是嘉德蘭的主領長老，有一本摩爾門經。那是鎮上唯一的摩爾門經。瑪麗安·羅林斯去找摩利弟兄，問他能不能借她看。摩利弟兄告訴她說他自己都還沒機會看呢，只有幾個人見過這本書。瑪麗安·羅林斯問他能不能暫時借她這本書一下，摩利弟兄答應借給她一晚，只要她隔天早上馬上還給他就可以。

那天晚上瑪麗安·羅林斯全家熬夜到很晚，輪流讀摩爾門經。隔天瑪麗安·羅林斯急忙到摩利弟兄家還書。摩利弟兄不相信她在一個晚上能讀很多，可是她指給他看她和家人讀的地方。她告訴他這本書是怎麼開始的，還有李海和他的家庭及渡海的故事。摩利弟兄很驚訝瑪麗安·羅林斯已經讀了這麼多，而且了解得這麼清楚。他告訴她，她可以把書再借回家看；他會等她讀完再看。瑪麗安·羅林斯和家人繼續讀。在快要讀完時，約瑟·斯密來到了他們家。他看到摩爾門經就問他們怎麼會有這本書，因為他送了一本給摩利弟兄。瑪麗安·羅林斯的叔叔告訴約瑟·

斯密事情的經過，然後約瑟要求和瑪麗安·羅林斯見面。瑪麗安·羅林斯說：「〔約瑟〕一見到我，就很認真地看著我。……不一會，他走來把手放到我頭上，給我一個很大的祝福，那是我從來沒有得到過的祝福。然後他把書送給我當作禮物，並說他會再給摩利弟兄一本」（*The Life and Testimony of Mary Lightner* [Salt Lake City: Kraut's Pioneer Press, n.d.], pp. 1-4; see also *The Utah Genealogical and Historical Magazine* 17 [July 1926]: 193-95）。

3. 請每位兒童將紙摺成八等份（如圖所示）。請他們將紙打開，如圖所示，在紙的兩面各寫上號碼：

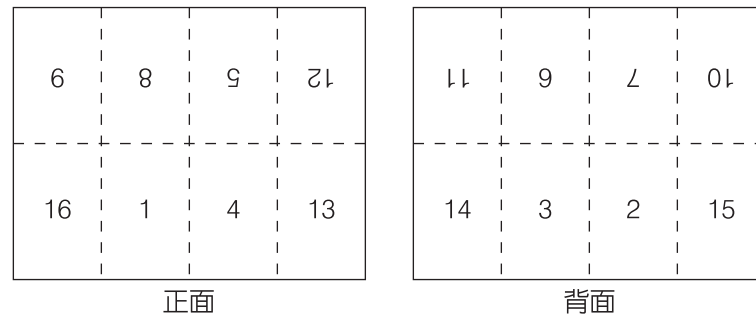

確定數字 15 的背面是 16，10 的背面是 9。

請兒童重新摺他們的紙：首先是 14 和 15 接觸；然後 12 和 13；最後 8 和 9。每張紙看起來應該像一本小書，1 在前面，16 在背面。用剪刀或裁紙刀剪開紙的上端和右邊，讓它能像一本書那樣打開來。請兒童輪流翻書，所以能看到數字順序是正確的。（上課前先練習，這樣你才能教兒童怎麼做。）

向兒童說明這就是印刷摩爾門經的方法：書頁照一定順序排好，再印在一大張紙上。再將這一大張紙摺起來，剪開，這樣頁數就會照順序排好。這許多小「書」再裝訂在一起，成為摩爾門經。現在有些書還是用這種方法印刷。

4. 讓兒童用以下圖片說明摩爾門經出版的過程。你可以讓所有兒童一起看圖說故事，或者你可以指定每位兒童描述其中一張圖片所描述的事件。
- 圖片 5-8，摩羅乃在約瑟·斯密的房間裡向他顯現（福音圖片集 404；62492）
 - 圖片 5-11，約瑟·斯密獲得金頁片（福音圖片集 406；62012）
 - 圖片 5-14，約瑟·斯密翻譯金頁片。
 - 圖片 5-17，摩羅乃拿金頁片給約瑟·斯密、奧利佛·考德里和大衛·惠特茂看。

- 圖片 5-18，八位證人看到金頁片。
 - 圖片 5-19，印刷摩爾門經。
5. 說明第 14 任總會會長泰福·彭茲會長告訴我們應該研讀摩爾門經的三個理由：
- 「〔它〕是我們宗教的拱心石。」（見補充活動 1。）
 - 「〔它〕是為我們時代而寫的。」
 - 「它幫助我們更接近神。」
- （「摩爾門經——我們宗教的拱心石」，1987 年 1 月，聖徒之聲，第 3-4 頁；摩爾門書 8：34-35）
- 請一位兒童讀出彭茲會長對教會兒童說的這些話：
- 「我真高興知道你們喜愛摩爾門經。我也愛摩爾門經，天父要你們每天繼續從摩爾門經中獲益。它是天父給你們的特別禮物。藉著遵行書中的教訓，你們就學會去服從天父的旨意」（1989 年 7 月，聖徒之聲，第 78 頁）。
6. 幫助兒童背誦信條第八條，或摩羅乃書 10：4-5。

結論

見證

經由先知約瑟·斯密的信心及努力而使摩爾門經出版，我們才能研讀並學習這本書的教訓；為此表達你的感激。見證只要我們研讀摩爾門經，就能更接近天父和耶穌基督。激勵兒童研讀摩爾門經，並祈求獲得有關摩爾門經真實性的個人見證。

家庭作業建議

建議兒童在家閱讀教義和聖約 20：8-12，作為本課的複習。

家庭分享建議

鼓勵兒童與家人分享本課的某一部分，如故事、問題或活動，或與家人一起閱讀「家庭作業建議」。

請一位兒童作閉會祈禱。

耶穌基督復興的 教會成立

第 11 課

目標 加強每位兒童的見證：透過啓示，真實的教會已在地面上復興。

準備事項

1. 虔敬研讀本課中的歷史故事；教義和聖約 20：1-4，37，71-79 及 21：1-5。然後研讀本課內容，以決定如何教導兒童經文與歷史故事。（見第 vi-vii 頁，「準備課程」及第 vii-viii 頁，「教導經文與歷史故事」。）
2. 補充閱讀：教義和聖約 68：27 及福音原則（31110），第 16 和 17 章。
3. 挑選能讓兒童參與且最能幫助他們達成本課目標的討論問題及補充活動。
4. 需用的材料：
 - a. 每位兒童一本教義和聖約。
 - b. 圖片 5-6，第一次異象（福音圖片集 403；62470）；圖片 5-8，摩羅乃在約瑟·斯密的房裡向他顯現（福音圖片集 404；62492）；圖片 5-11，約瑟獲得金頁片（福音圖片集 406；62012）；圖片 5-14，約瑟·斯密翻譯金頁片；圖片 5-15，施洗約翰授予亞倫聖職（福音圖片集 407；62013）；圖片 5-16，麥基洗德聖職的復興（福音圖片集 407；62371）；圖片 5-20，教會成立。

課程發展建議 請一位兒童作開會祈禱。

專心活動 藉著展示「準備事項」中的圖片（展示全部圖片，除了教會成立的圖片外），複習約瑟·斯密一生中促成真實的教會在地面上復興的事件。讓兒童看圖說故事。

- 為什麼這一切會發生在約瑟·斯密的人生中？

讀出或請一位兒童讀出以下引文：

「教會成立當天是……約瑟十年不平凡教育的畢業典禮。……這一切的〔事件〕都是為 4 月 6 日這深具歷史意義的一天而作的準備。」（Gordon B. Hinckley, “150-Year Drama: A Personal View of Our History,” *Ensign*, April 1980, pp. 11-12）。

幫助兒童了解，這些事件都讓約瑟·斯密準備好去做最重要的事工，也就是幫助主在地面上復興耶穌基督真實的教會。

經文與歷史故事

參照以下歷史故事所述及「準備事項」中的經文，教導兒童教會成立之事以及賜給先知約瑟·斯密的指示。適時展示教會成立的圖片。

約瑟·斯密和奧利佛·考德里在1829年從施洗約翰及彼得、雅各和約翰那裡獲得亞倫聖職和麥基洗德聖職。約瑟在這時候獲得成立及主領教會的權柄。約瑟·斯密在1830年4月獲得如何成立教會的兩項重大啓示。這些啓示就是教義和聖約第20和21篇，告訴約瑟要像耶穌基督活在世上時組織祂的教會那樣成立教會。

主向先知啓示教會成立的明確日期（見教約第20篇，前言及第1節）。1830年4月6日，成立大會在紐約菲也特市老彼得·惠特茂的家中舉行。大約有六十個人參加此一聚會，由約瑟·斯密領會。

紐約州法律規定必須有六名正式的教友才能合法成立教會。約瑟·斯密和奧利佛·考德里在獲得亞倫聖職的那天受洗；而海侖·斯密、小彼得·惠特茂、撒母耳·斯密及大衛·惠特茂之後也受洗了。這些人是教會的第一批正式教友。他們也都看過金頁片，並見證約瑟·斯密是先知，也是耶穌基督藉以復興祂教會的人。

作完禱告之後，約瑟問與會的人是否同意他及奧利佛·考德里擔任他們的教師及靈性領袖，每個人都舉手表示同意（就像今日我們舉手支持蒙受教會召喚的人一樣）。於是約瑟·斯密和奧利佛·考德里互相按立長老的職位。約瑟和奧利佛在會中為人們主理聖餐，然後為已受洗的人行證實禮，並賜給他們聖靈的恩賜。現在，耶穌基督真實的教會已在地面上復興並且成立了。耶穌基督後期聖徒教會是耶穌基督復興的教會，並且教導耶穌在世時所教導的相同真理（見補充活動3）。

問題討論及應用

準備課程時，研究以下問題及參考經文。用你覺得最能幫助兒童了解經文並在生活中運用該原則的問題。與班上兒童一起研讀及討論參考經文，有助於他們獲得對經文的見解。

- 教會什麼時候成立的？（教約21：3。）約瑟·斯密在教會的召喚是什麼？（教約20：2，21：1。）奧利佛·考德里的召喚是什麼？（教約20：3。）誰給約瑟和奧利佛這些召喚？（教約20：4。）今日的使徒和先知是由誰召喚的？（耶穌基督。）
- 誰應該受洗？（教約20：37，71。）能負責是什麼意思？幾歲是負責的年齡？（教約68：27。）我們應該如何受洗？（教約20：72-74。）
- 我們什麼時候應領受聖餐？（教約20：75。）我們為什麼要領受聖餐？
- 早期的教友學到哪些關於先知約瑟·斯密的事？（教約21：4-5。）今日誰告訴我們耶穌基督要我們做的事？（活著的先知。）我們在哪裡可以聽到或讀到活著先知的教導？我們為什麼要學習今日活著先知教導我們的事？

- 耶穌基督後期聖徒教會與耶穌在世時所組織的教會一樣為什麼很重要？為什麼今日在地面上需要有耶穌基督的教會？成為耶穌基督後期聖徒教會的教友使你獲得什麼祝福？

補充活動

你可以在課程中任何時候從事以下一種或一種以上的活動，或當作複習、摘要或挑戰。

1. 給每位兒童一份本課末尾的測驗（若不方便影印，就將測驗題寫在黑板上。）在課程剛開始時做個測驗，看看他們對於教會成立的事知道多少，或讓他們在課程結束時測驗當作複習。
2. 說明耶穌基督很明確地告訴約瑟·斯密應如何成立教會。祂甚至告訴約瑟教會的名稱（雖然這個啓示在1838年，教會成立8年以後才獲得）。
 - 耶穌基督告訴約瑟·斯密這個教會應叫做什麼名稱？

請一位兒童大聲讀出教義和聖約115：4，並請其他兒童跟著看這節經文。說明教會名稱指的是耶穌基督的教會在我們這時代，也就是後期時代，在地面上復興。

3. 將班級分成兩組，給各組以下的標示：

耶穌基督在世上時的教會

耶穌基督復興的教會—— 耶穌基督後期聖徒教會

給「耶穌基督在世上時的教會」那一組下列的聖經參考經文：給「耶穌基督復興的教會」那一組下列教義和聖約的參考經文。

馬太福音3：13，16／教約20：72-74

（由持有權柄的人執行浸沒的洗禮）

以弗所書2：19-20／教約21：1

（活著的使徒及先知）

阿摩司書3：7／教約21：5

（現代的啓示）

路加福音22：19-20／教約20：75

（聖餐）

請各組兒童讀出該組分配到的一條經文。與兒童討論這些參考經文如何談到耶穌基督的教會。幫助兒童了解，耶穌基督後期聖徒教會成立方式與耶穌基督在世時的教會相同。

4. 幫助兒童了解，要對耶穌基督和祂復興的教會有見證，他們必須相信——

- 耶穌基督是天父的兒子及我們的救主。
- 約瑟·斯密是神的先知，神透過祂復興福音。
- 耶穌基督後期聖徒教會是耶穌基督真實的教會。
- 我們今日有活著的先知帶領我們。

幫助兒童了解，藉著研讀和祈禱，他們可以得到見證而知道這些事是真實的。幫助他們想想如何獲得或鞏固對這些重要原則的見證。

5. 提醒兒童活著的使徒是耶穌基督教會中的重要部分。請兒童翻開馬太福音 10：2-4，讀出耶穌最初十二使徒的名字，然後展示現任十二使徒的圖片（教堂圖書室或教會雜誌中有），告訴兒童他們的名字。

6. 幫助兒童背誦信條第六條。指出雖然有些職位的名稱不同（主教代替牧師，教長代替祝福長），但今日教會的信條中提到了全部的職位。

7. 請兒童唱或讀出「耶穌基督的教會」（兒童歌本，第 48 頁）的歌詞。兒童一面唱，一面請他們在歌詞中找出他們知道的兩件事，以及他們身為教會教友會做的五件事。將這些事列在黑板上；然後請兒童再唱一遍這首歌。

結論

見證	見證約瑟·斯密是耶穌基督藉以在地面上復興祂教會的先知。為教會帶給你的許多祝福表示感激。讓兒童分享教會祝福他們的方式。
家庭作業建議	建議兒童在家閱讀教義和聖約 20：1-4 及 21：1-5，作為本課的複習。
家庭分享建議	鼓勵兒童與家人分享本課的某一部分，如故事、問題或活動，或與家人一起閱讀「家庭作業建議」。
	請一位兒童作閉會祈禱。

耶穌基督 後期聖徒教會 成立

教會在哪一天成立？

1. 1828年6月12日
2. 1830年4月6日
3. 1944年9月13日

教會在美國哪一州成立？

1. 密蘇里州
2. 俄亥俄州
3. 紐約州

需要幾位教友才能合法成立教會？

1. 6位
2. 60位
3. 600位

列出復興的教會與耶穌基督在世上時所組織的教會
有哪三點是相同的。

- 1.
- 2.
- 3.

目標

幫助兒童為獲得受洗、證實和領受聖餐的榮幸而心存感激。

準備事項

1. 虔敬研讀教義和聖約 20：37，41，72-79；22；27：1-4（包括前言）；尼腓二書 31：17-21 及本課中的歷史故事。然後研讀本課內容，以決定如何教導兒童經文與歷史故事。（見第 vi-vii 頁，「準備課程」及第 vii-viii 頁，「教導經文與歷史故事」。）
2. 補充閱讀：教義和聖約 58：42 及約瑟·斯密——歷史 1：68-74。
3. 挑選能讓兒童參與且最能幫助他們達成本課目標的討論問題及補充活動。
4. 影印本課後面的迷宮給每位兒童。若無法辦到，上課前在一張紙上畫一個大迷宮，或將迷宮畫在黑板上。
5. 需用的材料：
 - a. 每位兒童一本教義和聖約。
 - b. 摩爾門經和無價珍珠。
 - c. 每位兒童一支鉛筆。
 - d. 紐約州—俄亥俄州地圖，附在第 1 課末尾。

教師注意：討論洗禮及證實禮時，要注意班上那些還沒受洗及證實的兒童心裡的感受。

課程發展建議

請一位兒童作開會祈禱。

專心活動

給每位兒童鉛筆和一份本課程末尾的迷宮。請兒童找出從「入口」到「永生」的路並畫出來。（你如果有一大張迷宮圖，請兒童一起找出路。）

請兒童比較他們的迷宮，看看他們找到的路是否一樣。指出迷宮只有一條明路，其他都是死路。

向兒童說明人生有時就像迷宮。我們可以作不同的決定，走不同的路，但使我們與天父和耶穌基督同住的路只有一條，這條路就是耶穌基督的福音。

- 如果走出迷宮的路代表福音，那麼你想「入口」代表什麼？

讀出或請兒童讀出尼腓二書 31 : 17。說明受洗加入耶穌基督的教會就是開始走向永生之路的「入口」。

- 受洗後會獲得什麼幫助我們作正確的選擇，並留在通往永生的路上？（聖靈的恩賜。）
- 我們每個星期都要做什麼，來幫助自己記得洗禮和證實這兩項重要的教儀？（領受聖餐。）

提醒兒童，叛教發生以後，地面上不再有耶穌基督的福音，也沒有聖職，所以沒有人能用正確的方式受洗、接受證實和領受聖餐。所以福音和聖職必須在後期時代復興。

經文與歷史故事

扼要複習聖職和耶穌基督的教會怎樣在後期時代復興（見第 8 和 11 課）。說明聖職復興了，持有聖職的人才可以施洗、證實、祝福及傳遞聖餐。這是自從叛教以來，第一次用適當的權柄執行這些教儀。

參照「準備事項」中的經文及以下早期聖徒渴望受洗及被證實的歷史故事，教導兒童關於主對洗禮、證實和聖餐的指示。適時展示地圖。

約瑟·斯密獲得一項啓示，這項啓示說每個想加入耶穌基督教會的人應悔改他們的罪、謙卑自己、並願意事奉耶穌基督（見教約 20 : 37）。這樣他們才可受洗進入教會，使他們的罪獲得赦免。

教會成立大會中，已經受洗的人被證實為教會的教友，並接受聖靈的恩賜。與會的人也領受了聖餐。大會結束後又有其他人受洗，包括先知的母親露西·麥克·斯密和父親老約瑟·斯密。先知的父母很高興能受洗，約瑟也感到非常快樂。露西·麥克·斯密寫到，當她丈夫從受洗的水中出來時，「約瑟站在岸邊，抓住他父親的手，流著喜悅的眼淚高聲說：『讚美我的神！讓我能活著看到自己的父親受洗加入耶穌基督的教會！』」（Lucy Mack Smith, *History of Joseph Smith*, p. 168）。

教會開始成長，人們聆聽約瑟·斯密、奧利佛·考德里和其他傳教士講道，有很多人想加入教會。有些已經受洗加入其他教會的人不知道他們為什麼還要再受洗一次。約瑟於是求問主，獲得記載在教義和聖約第 22 篇的啓示。在這啓示中，主說明已受洗加入其他教會的人，並不是經由持有適當聖職權柄的人施洗的，所以需要由真正持有權柄的人再為他們施洗一次。

教會成立兩個月後，約瑟·斯密和愛瑪、奧利佛·考德里和其他人旅行到紐約州的考斯威爾，因為那裡有人想受洗。他們一到考斯威爾，就在溪流中蓋了一座小水壩，做成洗禮池。但是當天晚上一些反對他們的暴徒毀掉了水壩。隔天是星期天，聖徒舉行聚會；奧利佛·考德里在會中講道，其他人則為悔改、洗禮和聖靈的恩賜作見證。那幾名暴徒也在場，他們在聚完會時侮辱並騷擾聖徒。

教友在星期一早上把水壩修理好，並為先知的妻子愛瑪和另外十二個人舉行洗禮會。洗禮儀式一結束，暴徒又成群來到，威脅要傷害聖徒。當聖徒到附近一間屋子時，暴徒跟蹤他們，但天父保護了這些聖徒，使暴徒不能傷害他們。

當天傍晚原本有場聚會，要為早上受洗的人證實。但就在聚會快開始時，一名警長（執法人員）來逮捕約瑟·斯密，說他「不守規定，……教導摩爾門經而引起鎮上的動亂」（教會史，1：88）。那名警長知道暴徒正商量要傷害約瑟，所以就把約瑟放在一輛馬車上載走而離開暴徒。就在他們要離開時，一個車輪掉在路上，他們差一點又被暴徒包圍。他們趕緊修好車輪，繼續趕路。這名警員將約瑟帶到了另一個鎮上。晚上睡覺時，這名警員把上了膛的槍放在身邊，以保護約瑟不受暴徒攻擊。

隔天開了一場審判庭；但由於缺乏不利於約瑟的證據，所以他就被釋放了。很快地又有另一名警員逮捕他，關在另一個鎮上受審。但是他們同樣找不出罪證，所以約瑟終於獲准回家了。

在這時候，考斯威爾的聖徒一直祈禱約瑟能安全回家，好證實他們為教友。八月底時，約瑟、奧利佛·考德里和一些人要回考斯威爾。在半路上，他們遇到一大群修路工人，其中有些人是先知的敵人。雖然這群工人很仔細地看著這些人，卻沒有認出來，於是讓他們通過了。因為這個奇蹟，約瑟安全回到了考斯威爾；那裡的教友也才能接受證實並領受聖餐。

早在八月時，約瑟就打算舉行一個小型聚會，為他的妻子愛瑪及另一位婦女證實。當約瑟出去為聖餐買酒時，遇見了一位天使。這位天使告訴他不要向他的敵人買酒（見教約27：3）。天使又說聖餐中吃什麼、喝什麼都不重要，只要領受聖餐的教友記得基督的贖罪就好（見教約27：2）。

問題討論及應用

準備課程時，研究以下問題及參考經文。用你覺得最能幫助兒童了解經文並在生活中運用該原則的問題。與班上兒童一起研讀及討論參考經文，有助於他們獲得對經文的見解。

- 我們為什麼要受洗？（為了使我們的罪得到赦免，並成為耶穌基督教會的教友；見教約20：37。）我們必須怎麼為洗禮作準備？（教約20：37。）我們若真心悔改，並接受洗禮，神應許我們的罪會怎麼樣？（罪會被寬恕；見教約58：42。）
- 施洗需要什麼權柄，或聖職？（約瑟·斯密——歷史1：69。）約瑟·斯密和奧利佛·考德里如何獲得這種聖職？（約瑟·斯密——歷史1：68-71。）為什麼其他教會執行的洗禮不被主接受？（教約第22篇。）
- 我們受洗後如何獲得證實？（教約20：41。）執行這項教儀需要什麼聖職權柄？（約瑟·斯密——歷史1：70，72。）我們被證實為教友時會獲得什麼恩賜？我們要過怎樣的生活才能配稱擁有聖靈的恩賜？

- 你想約瑟·斯密的父母受洗時，他為什麼很高興？你受洗加入耶穌基督真實的教會時，為什麼心裡會很感激？
- 教會的敵人怎樣阻撓考斯威爾的聖徒接受洗禮？為什麼那些新受洗的聖徒無法在受洗當天接受證實？約瑟·斯密如何受到保護，不受暴徒攻擊？
- 你想為什麼許多聖徒為了受洗及接受證實而願意面對危險？你想他們受洗和被證實時心裡有何感覺？你做正確的事時心裡有何感覺？
- 天使告訴約瑟·斯密我們應該用什麼當聖餐？（教約 27：2。）今日我們領受的是什麼？（見教約第 27 篇的前言。）我們領受聖餐時應該記得什麼？（教約 27：2。）
- 我們領受聖餐的麵包時，承諾要做什麼？（教約 20：77。）我們領用聖餐的水時，承諾要做什麼？（教約 20：79。）承受耶穌基督的名是什麼意思？常常記得祂是什麼意思？你在一個星期內如何記得耶穌？
- 領受聖餐如何幫助我們回想洗禮時所立的聖約？

補充活動

你可以在課程中任何時候從事以下一種或一種以上的活動，或當作複習、摘要或挑戰。

1. 請一位或多位兒童唸出摩賽亞書 18：8-10，再請另一位兒童唸教義和聖約 20：37。

在黑板上寫：

我們在洗禮時見證（承諾）我們會：

為別人服務。

遵守誡命。

隨時為神作見證。

承受耶穌基督的名。

簡單討論每項誡命（承諾）的意思。

請兩位兒童讀教義和聖約 20：77 的聖餐祈禱文。請兒童仔細聽祈禱文，當他們聽到其中一條聖約和我們受洗時訂的聖約相同或相似時，就把手舉起來。

討論聆聽聖餐詩歌和祈禱文如何幫助我們記得在受洗時所作的承諾。

2. 幫助兒童了解受洗後繼續服從誠命的重要（見尼腓二書 31：17-20）上課前，在不同的紙上列出洗禮後留在窄而小道路上的方法（如祈禱、研讀經文、繳付什一奉獻、服從父母），以及會讓我們離開這條道路的事情（例如和兄弟姊妹爭吵、說謊或不遵守智慧語）。

向兒童說明，耶穌基督的福音有時被稱為「窄而小的道路」，（見尼腓二書 31：18）。在地板上放一條長的線、繩子或膠帶，象徵窄而小的道路。

請一位自願者站在你放在地上的線、繩子或膠帶的一端，給班上每位兒童一張或幾張你準備好的紙。兒童一面逐項讀出紙上的事情，一面請站在道路上的兒童決定那件事是否能使他留在窄而小的道路上。若可以，請那兒童往前踏一小步，若不可以，請他站離道路。當兒童讀出好的事情時，請那兒童站回道路旁邊。繼續下去，直到這位兒童走到繩子或膠帶的另一端。

提醒兒童，服從誠命並做耶穌基督要我們去做的事，會幫助我們為準備好和祂及天父永遠住在一起。你可以給兒童紙筆，請他們寫下一、兩件他們在這星期會做的事，來幫助他們留在窄而小的道路上。

3. 在一位兒童讀出教義和聖約 20：37 時，把準備好受洗的人具有的特點寫在黑板上。內容可能包括：

- 謙卑
- 有破碎的心
- 有痛悔的靈
- 願意承受基督的名
- 悔改
- 下定決心事奉主到底
- 藉行動表示真心誠意

與兒童討論這些特點以及受洗後如何繼續培養這些特點。鼓勵兒童在本週研讀並思考教義和聖約 20：37，以幫助他們為領受聖餐作準備。

4. 展示施洗約翰為耶穌施洗的圖片（福音圖片集 208：62133）
 - 耶穌基督在哪裡受洗？
 - 你在哪裡受洗？

說明今日有很多人在裝滿清澈溫水的洗禮池中受洗，可是人們可以在任何水深得能浸沒人的地方受洗。今日和過去一樣，人們曾在溪中、湖裡、海邊、水槽及游泳池裡受洗。約瑟·斯密是在一條河裡受洗的；而很多位總會會長在溪中、池塘裡、或水道裡受洗。豪惠·洪德是在游泳池裡接受洗禮的。（See William G. Hartley, “Our Prophet’ Outdoor Baptisms,” *Friend*, Mar. 1988, pp. 30-31; and “President Howard W. Hunter: The Lord’s ‘Good and Faithful Servant,’” *Ensign*, Apr. 1995, p.9.）

- 一個人在哪裡受洗很重要嗎？
- 一個人受洗的方式有何重要？

提醒兒童不管在哪裡受洗，重要的是由持有適當權柄人的施行浸沒的洗禮。

5. 說明有很多渴望受洗的人遭受考驗。例如，有時候他們的家人和朋友不支持他們。在某些國家中，教會剛開始成長；為人施洗的地點可能就很難找到。

談談某人克服挑戰而受洗的事，你可以用下面的故事：

非洲肯亞共和國的教友必須作很多準備才能舉行洗禮會。他們從鄰國運來水箱，花五個小時從井裡打水，再把水帶到離井約6公里遠的教堂。水箱裡的水位不夠使人完全浸沒在水裡，所以要十個人站在池裡，讓水位升高。（See E. Dale LeBaron, “Pioneers in East Africa,” *Ensign*, Oct. 1994, p. 22.）

6. 幫助兒童複習或背誦信條第四條。
7. 幫助兒童唱或讀出「當我受洗」（兒童歌本，第53頁）的歌詞。

結論

見證	為洗禮、證實禮、聖餐，以及你因這些教儀而獲得的祝福表達感激。
家庭作業建議	建議兒童在家閱讀教義和聖約 20：72-79 及尼腓二書 31：17-21，作為本課的複習。
家庭分享建議	鼓勵兒童與家人分享本課的某一部分，如故事、問題或活動，或與家人一起閱讀「家庭作業建議」。
	請一位兒童作閉會祈禱。

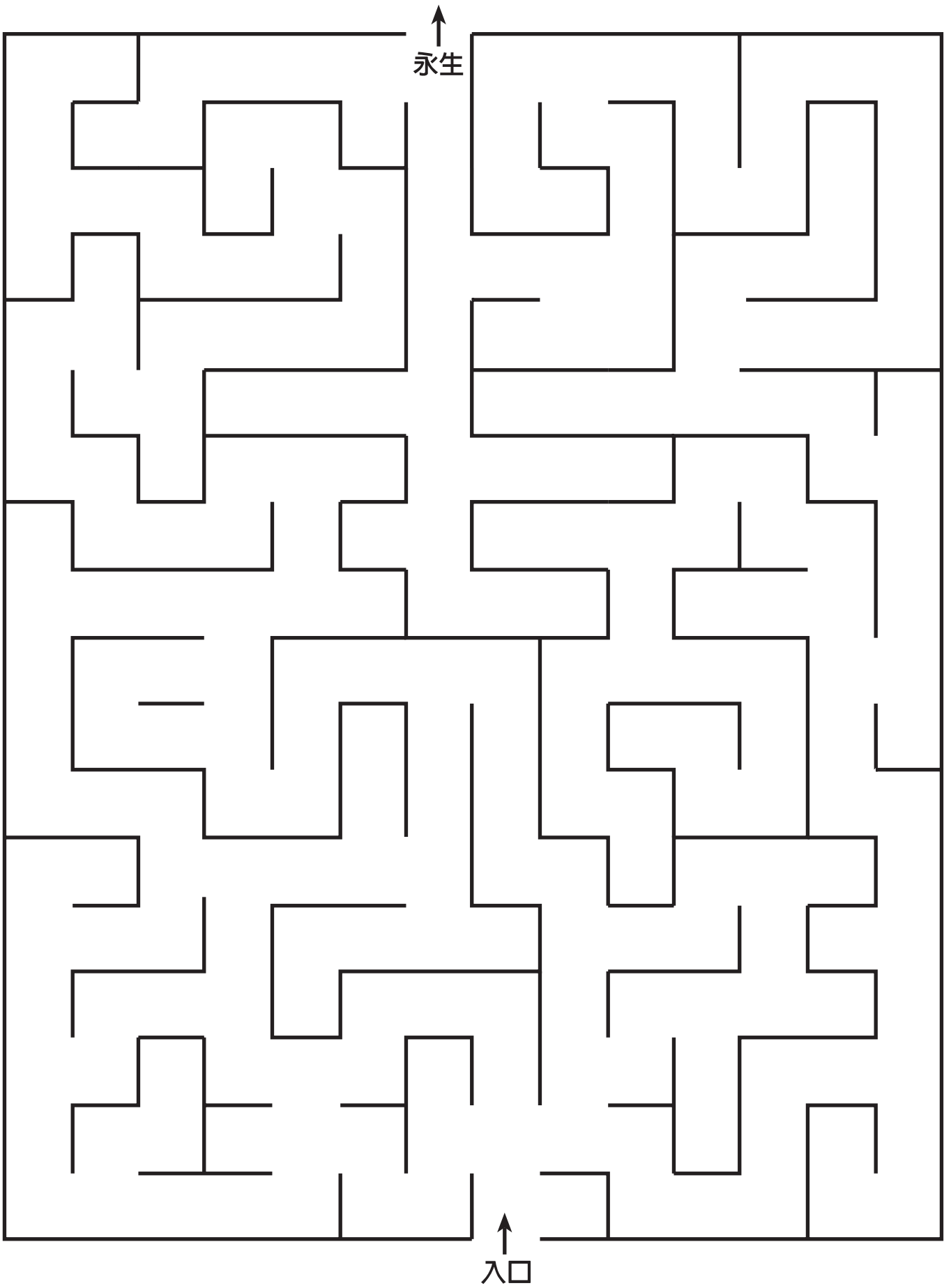

目標

鼓勵兒童分享福音，並培養一位成功傳教士應具備的特質。

準備事項

1. 虔敬研讀教義和聖約第 4，14 篇及 133：37；本課中的歷史故事；教義和聖約 11：7，9，20-22 及第 32 篇。然後研讀本課內容，以決定如何教導兒童經文與歷史故事。（見第 vi-vii 頁，「準備課程」及第 vii-viii 頁，「教導經文與歷史故事」。）
2. 補充閱讀：教義和聖約第 12 篇。
3. 挑選能讓兒童參與且最能幫助他們達成本課目標的討論問題及補充活動。
4. 從雜誌或報紙上剪下 20 到 30 張小型的人像，或準備 20 到 30 張小紙，在每張紙上寫名字；使用班員的名字或其他常用的名字。
5. 需用的材料：
 - a. 每位兒童一本教義和聖約。
 - b. 圖片 5-1，先知約瑟·斯密（福音圖片集 401；62002）或圖片 5-2，約瑟·斯密（福音圖片集 400；62449）；圖片 5-21，傳教士前往密蘇里州獨立城。

課程發展建議

請一位兒童作開會祈禱。

專心活動

將人物圖片或上面有名字的紙散放在教室裡。找一位自願者；當你說「開始」時，請自願者在規定的時間內（大約 5 秒鐘，或其他兒童慢慢數到 5 的時間）盡量收集「人物」（圖片或紙）。算一算這位兒童能收集到多少人。

問兒童，若有人幫忙，那位兒童是否可以收集到更多人物。將圖片或紙再散放在教室裡，找第二位自願者。請兩位兒童在同樣的時間內盡量收集。算一算兩位兒童能收集到多少人。

- 一位兒童收集到多少人？兩位兒童收集到多少人？
- 你想如果全班一起動員，能收集到多少人？

展示約瑟·斯密的圖片

說明摩爾門經出版，教會成立後，天父和耶穌基督希望每個人都能聽到福音，並且有機會成為教友。

幫助兒童翻開教義和聖約 133：37，請一位兒童大聲唸出這節經文。說明這節經文是 1831 年，教會成立的第二年賜給約瑟·斯密的一項啓示的一部分。

- 福音需要傳播給誰？
- 你想如果讓一個人向世上每一個人教導福音，需要花多少時間？

說明約瑟·斯密知道他不可能親自教導每一個人福音。他需要別人幫助他。就像兩位兒童比一位兒童能收集到更多圖片（或紙）一樣，更多教友分享福音所教導的人就會比約瑟一個人教導的更多。

經文與歷史故事

說明主召喚傳教士來協助教導福音。參照教義和聖約第 4 和 14 篇所述，教導兒童傳教士的特質和責任。說明雖然這兩篇的啓示原來只是賜給某些特定人物的（即老約瑟·斯密、大衛·惠特茂等人），但其中包含的信息卻適用於每個想分享福音、幫助天父建立祂國度的人。

然後依照以下的歷史故事，教導兒童有關耶穌基督後期聖徒教會最早期的一些傳教士的經驗。

第一位傳教士，撒母耳·斯密

撒母耳·斯密是約瑟·斯密的弟弟，他是在約瑟·斯密和奧利佛·考德里受洗後第一個受洗的人，列在教會的六位原始教友之中，也是八位證人之一。教會成立後不久，撒母耳·斯密成為第一個全部時間的巡迴傳教士。當時 22 歲的撒母耳帶著幾本摩爾門經出發，徒步傳播福音。

他第一天走了 40 公里，在很多人家的門前停下來教導有關教會的事。但人們對他很不友善，不願聽他說。到了晚上，他在旅館休息，試著要把一本摩爾門經賣給旅館的老闆。當那人聽說摩爾門經是從金頁片翻譯過來的時候，就大叫：「騙子！滾出我的房子」（quoted in Lucy Mack Smith, *History of Joseph Smith*, p. 169）。撒母耳很難過，也很沮喪，那晚只好在樹底下過夜。

隔天撒母耳到了約翰·格林的家，他是別的教會的牧師。格林先生不想買摩爾門經，但他說他會試著找人來買。幾個星期後，撒母耳回到格林先生的家，發現摩爾門經一本也沒賣出去，但是聖靈告訴他要把一本摩爾門經送給約翰的妻子羅達·格林，並請她為摩爾門經的真實性求問神。格林夫婦讀了摩爾門經就歸信了。撒母耳先前曾經賣一本摩爾門經給羅達·格林的哥哥非尼·楊。他讀了，而且也相信摩爾門經是真實的。然後他把摩爾門經給了他的弟弟百翰·楊。百翰·楊讀了並同樣相信。百翰·楊又把書拿給別人看，最後傳到禧伯·甘手中。這些人和他們的家人在兩年內都成為教友。這都要歸功於摩爾門經這本書和傳教士撒母耳·斯密的努力（見補充活動 4）。這些人後來都成了教會領袖。

海倫·斯密遇見帕雷·普瑞特

教義和聖約第 11 篇中，有一項啓示是透過約瑟·斯密賜給他哥哥海倫的。在這項啓示中，神告訴海倫要尋求智慧、教導人們悔改，並研讀福音（見教約 11：7，9，20-22）

有天傍晚，海倫·斯密正趕著牛群回家。有位陌生人向他走來，問他在哪裡可以找到摩爾門經的翻譯者約瑟·斯密。海倫告訴那個人，約瑟住在大約 160 公里外的地方，而他是約瑟的哥哥；他請這個人到屋子裡。這人叫帕雷·普瑞特，是其他教會的牧師。他告訴海倫他拿到一本摩爾門經，讀了整個晚上。他在一星期內就把摩爾門經讀完了，並且知道這本書是真實的；他想進一步知道這教會的事。海倫花了整個晚上的時間教導帕雷福音，並分享他的見證。幾天後，帕雷和海倫走了 40 公里路請奧利佛為帕雷施洗。然後帕雷離開去拜訪親戚。很快地，他的弟弟奧申·普瑞特也受洗了。帕雷·普瑞特和奧申·普瑞特後來都成為教會領袖。

向美國印第安人傳教

教會成立後六個月，奧利佛·考德里、帕雷·普瑞特、小彼得·惠特茂和希伯·彼得生等四人蒙召喚教導住在密蘇里州邊境的美國印第安人福音（見教約第 32 篇）。這些傳教士在傳道期間走了 1,500 多哩路。

他們先拜訪紐約州水牛城附近卡塔拉古斯保留區的印第安人。然後他們經過了帕雷·普瑞特曾在此當過牧師的俄亥俄州。這四人順道拜訪帕雷·普瑞特所認識的人，也就是在俄亥俄州嘉德蘭擔任牧師的西德尼·雷格登。帕雷跟西德尼談福音，而西德尼讀了摩爾門經並歸信加入教會。他和帕雷·普瑞特對他們的信徒教導福音，並為絕大多數的會眾施洗。嘉德蘭分會很快就成為教會中最堅強的分會之一，並在後來成為教會總部。

傳教士在深冬時節離開了嘉德蘭，踏著冰雪前往另一個印第安部落（展示傳教士的圖片）。一名嘉德蘭的新歸信者菲德克·威廉加入了他們的行列。

傳教士在二月時抵達密蘇里州獨立城。其中三位繼續往西去拜訪德拉瓦的印第安人。這群印第安人的領袖安德生酋長召集了人民中的族長來開會。奧利佛·考德里告訴這些族長有關摩爾門經的事。安德生族長很感謝傳教士千里迢迢來教導他們有關摩爾門經的事，他要他的人民知道這本記載他們祖先拉曼人事蹟的書。但是這件事引起其他教會的傳道人嫉妒；他們要求美國政府禁止後期聖徒傳教士到印第安地區傳教。不久長老們被迫離開安德生酋長的人民。他們返回獨立城，教導該區的白人拓荒者。

這五位傳教士開拓了教會西遷的路。密蘇里州獨立城周圍的地區不久便成為教會教友的另一個聚點。

問題討論及應用

準備課程時，研究以下問題及參考經文。用你覺得最能幫助兒童了解經文並在生活中運用該原則的問題。與班上兒童一起研讀及討論參考經文，有助於他們獲得對經文的見解。

- 主在教義和聖約 4：1 和 14：1 怎樣描述福音的復興？為什麼福音的復興是一件「偉大而奇妙的事工」？
- 主在教義和聖約 4：2 中對那些有意事奉神的人作了什麼指示？盡心、盡能、盡意、盡力事奉神是什麼意思？你能用哪些方法為神服務？只要我們勇敢事奉祂，主應許要賜給我們什麼？（教約 4：2；14：3。）
- 神的僕人應該具有什麼特質？（教約 4：5-6。）第一批傳教士傳播福音時如何表現這些特質？今日的傳教士如何表現這些特質？我們要怎樣培養這些特質？
- 你想愛為什麼是傳教士一項很重要的特質？當你知道有人愛你時，你心裡有何感覺？作為傳教士，如何表達對天父和耶穌基督的愛？
- 主告訴海侖·斯密和大衛·惠特茂 如何才能成為好僕人？（教約 11：20；14：5-6。）這些指示對我們也適用嗎？為什麼服從誡命對我們很重要？「持守到底」是什麼意思？（在一生中都保持忠信；見教約 14：7。）我們如果忠信並遵守誡命，會得到什麼偉大的祝福？（教約 14：7-8。）
- 指出海侖·斯密在教導帕雷·普瑞特福音時，並不是一位正式的傳教士。你現在如何和你認識的人分享福音？（答案可能包括告訴別人有關教會的事、邀請人們參加教會聚會、藉著正義的行為樹立好榜樣。）

補充活動

你可以在課程中任何時候從事以下一種或一種以上的活動，或當作複習、摘要或挑戰。

1. 在黑板上列出教義和聖約 4：5-6 提到的各項特質。先寫出第一個字，這個字的後面留下適當數目的空格（例如，希望就寫，希）。用不同的順序列出經文中提到的特質，會使這活動更刺激。

請一位兒童讀出教義和聖約 4：5-6。再請兒童輪流填寫黑板上的空格。寫完時，幫助兒童認識他們不太熟悉的字。

請兒童想出培養這些特質的方式，並將他們的想法扼要記在黑板上。討論這些特質怎樣幫助兒童成為成功的傳教士。

2. 在你講完撒母耳·斯密的故事後，請兒童用自己的話把這個故事演出一遍。讓幾位兒童戴上名牌表示他們所代表的故事人物。用一本摩爾門經來表演這本書如何從一個人手中被傳到另一個人手中，並使這些人和他們的家人都歸信。

3. 問兒童有沒有聽過「多走一里路」這句話。請一位兒童讀出馬太福音 5：41，並介紹這節經文的以下背景：

在基督的時代，住在聖地的人民受羅馬人統治。有條法律允許羅馬士兵在經過一個地方時命令當地老百姓（不屬於軍隊的人）替他背行李走一里路。基督在山上寶訓中告訴聽眾，即使士兵沒有提出這樣的要求，他們也應該甘願背行李多走一里路。第一里路是奉命走的，第二里路是他們能做的慷慨而仁慈的服務。（See Bruce R. McConkie, *Doctrinal New Testament Commentary*, 3 vols. [Salt Lake City: Bookcraft, 1965-73], 1228-29.）

說明我們盡心、盡能、盡意、盡力事奉天父和耶穌基督時，時常需要「多走一里路」。準備一些例子來幫助兒童了解做別人要求的事和做算得上是多走一里路的事有何不同。在不同的紙上寫下這些例子，給每位兒童一張紙並唸出來，全班一起討論。使用以下例子或自己想一些適合班上兒童年齡和情況的例子：

- 你打掃好院子之後，注意到鄰居的院子還沒打掃。
- 你被要求照顧妹妹一會兒。
- 和你共用一個房間的哥哥需要一大早就出門參加一個活動；當你醒來，鋪好床之後，注意到哥哥的床沒整理。
- 媽媽請你把鞋子收好，你發現妹妹的外套放在椅子上。

你可以給兒童紙筆，請他們每個人寫下一件這星期在家可以做的「多走一里路」服務。邀請他們與家人討論他們寫的紙條，然後將紙條放在能提醒他們做這件事的地方。

4. 堆好一排骨牌（或類似的東西，像是薄木片、窄長的盒子或小本的書）。將它們分開放好，讓一塊倒下能剛好推倒另一塊。一面推第一塊骨牌，一面請兒童仔細看這個連鎖反應。叫大家注意一塊骨牌對其他所有骨牌的影響。說明我們也可以使別人的生活產生連鎖反應。就算只和一個人分享福音，也可以影響其他很多人的生活。（你可以提醒兒童撒母耳·斯密賣給非尼·楊一本摩爾門經；而非尼·楊又把書送給了弟弟百翰·楊；百翰·楊再把書給別人看。撒母耳·斯密賣出一本摩爾門經的小小舉動影響了很多人。）

說明藉著培養教義和聖約第 4 篇中所寫的特質和品性，我們能成為很多人的榜樣，使他們對教會感興趣。討論兒童在哪些方面可以做好榜樣，讓別人想要認識教會。

5. 請兒童分享他們所認識的人中，誰有盡心、盡能、盡意、盡力事奉神的榜樣（如教會領袖、家人或傳教士）。幫助兒童了解我們應該以同樣奉獻、勤奮和努力的態度為人服務及服從誠命。
6. 幫助兒童背誦教義和聖約 14：7 或教義和聖約 4：2。
7. 請兒童唱或讀出「我希望將來能去傳教」（兒童歌本，第 91 頁）兩段歌詞。

結論

- 見證** 對教會傳教士的榜樣和努力表達你的感激。鼓勵兒童努力培養服務別人所需要的特質。
- 家庭作業建議** 建議兒童在家閱讀教義和聖約第 4 篇，作為本課的複習。
- 家庭分享建議** 鼓勵兒童與家人分享本課的某一部分，如故事、問題或活動，或與家人一起閱讀「家庭作業建議」。
- 請一位兒童作閉會祈禱。

目標

幫助兒童有渴望以唱聖詩來崇拜天父和耶穌基督。

準備事項

1. 虔敬研讀教義和聖約第 25 篇及本課中的歷史故事；教義和聖約 11：7，9，20-22 及第 32 篇。然後研讀本課內容，以決定如何教導兒童經文與歷史故事。（見第 vi-vii 頁，「準備課程」及第 vii-viii 頁，「教導經文與歷史故事」。）
2. 補充閱讀：聖詩選輯的「總會會長團序」以及兒童歌本前言。
3. 挑選能讓兒童參與且最能幫助他們達成本課目標的討論問題及補充活動。
4. 準備一大張紙，在紙上寫出以下這些字（或上課前將這些字寫在黑板上）：

聖餐聚會

宣布事項

開會祈禱

支會〔或分會〕事務

聖餐儀式

演講

閉會祈禱

漏了什麼？

5. 需用的材料：
 - a. 每位兒童一本教義和聖約。
 - b. 圖片 5-22，愛瑪·斯密（福音圖片集 405；62509）

課程發展建議

請一位兒童作開會祈禱。

專心活動

展示那一大張紙（或指出黑板上所列出的事項）。說明這些事項是聖餐聚會的程序。

- 這張聖餐聚會程序表上漏了什麼？（開會與閉會聖詩；聖餐詩歌；會前及會後音樂。）

- 你想我們在教會聚會中為什麼要使用音樂？為什麼要唱聖詩？你覺得我們在教會聚會中如果不唱聖詩，會有什麼不同？

幫助兒童了解音樂，特別是唱聖詩，一直是崇拜天父和耶穌基督的重要部分。唱聖詩為教會聚會帶來虔敬與親愛的氣氛（見補充活動6）。

經文與歷史故事

參照以下歷史故事及教義和聖約第25篇，與兒童討論主給愛瑪·斯密的勸告和指示。

教會成立後，約瑟·斯密和其他教友常常受到迫害。暴徒干擾聚會，並恐嚇要傷害新教友，先知也常常遇到生命危險。在這段受到迫害的日子裡，約瑟·斯密獲得很多啓示來鞏固、鼓勵並教導聖徒。第25篇是他獲得要給妻子愛瑪的啓示，用來安慰她並幫助她了解如何支持她丈夫的偉大召喚。主還指示愛瑪要為聖徒編輯聖詩集。

愛瑪·斯密是蒙揀選的女子

愛瑪·海爾·斯密是小學教師，生長在有名望的書香世家。她長得高挑迷人，有黑色頭髮和深色眼睛（展示愛瑪·斯密的圖片）。她的家人不相信約瑟·斯密是先知；雖然他們後來對他很好，可是愛瑪嫁給約瑟的事令他們不太高興。

先知的妻子和她丈夫同樣必須忍受許多迫害、勞苦和傷痛。約瑟和愛瑪很貧窮，在約瑟履行教會職責時，他們常常要靠別人提供住宿和食物。愛瑪和約瑟也必須經常搬家來躲避迫害。愛瑪很渴望擁有自己的房子。

愛瑪在她丈夫的事工上給他協助和支持。約瑟在克謨拉山獲得頁片的那天晚上，她就陪在約瑟旁邊。有一次她還騎馬去警告丈夫有一群人到樹林中搜尋他藏在那裡的頁片（見第5課）。約瑟透過啓示知道頁片很安全，但他決定和妻子回去。這樣若有任何問題發生，他可以離家近一點。

約瑟開始翻譯摩爾門經時，儘管愛瑪有很多家務事要做，卻還是擔任他的抄寫員。奧利佛·考德里來了以後如果抄累了，她就會代替他，讓先知能繼續翻譯。頁片放在愛瑪住的那間房子裡將近兩年，但她始終沒有獲准看到頁片。頁片一直都放在衣櫃上的小箱子裡，或放在蓋著桌布的桌子上。

約瑟的母親提到愛瑪時說：「我這一生從沒見過這樣的婦女；她帶著堅定不移的勇氣、熱誠和耐心，月復一月，年復一年地忍受各種疲憊和痛苦；因為我知道她所要忍受的痛苦……差不多能擊倒其他所有婦女」（Lucy Mack Smith, *History of Joseph Smith*, pp. 190-191）。

愛瑪·斯密編輯聖詩集

主吩咐愛瑪·斯密挑選聖詩，讓聖徒能在教會聚會時唱（見教約 25：11）。這本聖詩集在 1835 年完成，包含 90 首聖詩。其中有 34 首是教友所寫有關福音復興的事；其餘的詩歌則是從其他教會已在使用的詩歌中挑選出來的。詩歌集沒有樂譜，教友將歌詞配合當時耳熟能詳的旋律來唱；有時同樣的歌詞會用不同的旋律唱出。愛瑪挑選的幾首聖詩收錄在我們現在的詩歌集裡，如「以色列的救贖主」、「穩當根基」及「耶和華請您引導我」。

問題討論及應用

準備課程時，研究以下問題及參考經文。用你覺得最能幫助兒童了解經文並在生活中運用該原則的問題。與班上兒童一起研讀及討論參考經文，有助於他們獲得對經文的見解。

- 主怎樣形容愛瑪？（教約 25：3。）先知的母親怎樣形容她？愛瑪·斯密有哪些令你欽佩的特質？
- 愛瑪家裡放著金頁片卻不能看，你想這會讓她很難過嗎？為什麼？關於這件事，主告訴愛瑪什麼？（教約 25：4。）你是不是曾經想做一件事，卻沒有獲准去做的經驗？你從這種經驗中學到什麼？
- 主告訴愛瑪應該怎麼做來幫助她的丈夫？（教約 25：5-8。你可以說明，在第 7 節的按立這個字是指愛瑪已受指派去做她被召喚去做的事工。）你從愛瑪受吩咐去做的事中，能不能看出愛瑪是怎樣的人？你如何像愛瑪那樣為協助教會作準備？
- 請一位兒童讀出教義和聖約 25：9。你想愛瑪為什麼可能會感到害怕？主給她什麼忠告？（教約 25：9-10，13-15。）從這幾節經文中，我們是否學到如何克服自己的恐懼和困難？
- 愛瑪為什麼要編輯詩歌？（教約 25：11。）天父在教義和聖約 25：12 裡說了哪些有關詩歌的事？幫助兒童了解，唱聖詩讚美天父就像祈禱時和天父說話一樣，也是在和祂說話。
- 我們如果唱聖詩讚美天父，祂會給我們什麼應許？（教約 25：12。）唱聖詩能獲得什麼祝福？說明聖詩能教導我們福音並鞏固我們的信心及見證，幫助我們希望悔改並遵守誡命。唱聖詩也能在我們難過時讓我們快樂，並使我們充滿美好、潔淨的思想（見補充活動 5）。詩歌提醒我們天父和耶穌基督愛我們。

補充活動

你可以在課程中任何時候從事以下一種或一種以上的活動，或當作複習、摘要或挑戰。

1. 與班上兒童分享你對某首聖詩的感覺，以及這首詩歌如何帶給你力量。發幾本聖詩選輯或兒童歌本給兒童，請他們找出自己最喜愛的聖詩或歌曲。挑出一首或多首最受歡迎的歌，唱出其中一段歌詞或讓每位兒童讀出歌詞，並解釋喜歡那首歌的原因。你也可以帶幾首聖詩的錄音帶給兒童聽。
2. 講述以下約翰·泰來的故事（約翰·泰來成為第三任總會會長），以及他如何用詩歌來解決問題：

住在鹽湖城的兩位教友為了作生意起了很大的爭執，他們最後決定請當時是十二使徒定額組會長的約翰·泰來會長替他們主持公道。這兩位弟兄互相承諾，不管泰來會長說什麼，他們兩人都同意。

他們到了泰來會長那兒，問他能不能聽聽他們的問題，然後幫他們作個決定。泰來會長同意了，但是他說：「弟兄們，在我聽你們的事情之前，我很想唱一首錫安的聖詩給你們聽。」

泰來會長很會唱歌。他熱情地唱了一首聖詩給這兩位弟兄聽。他唱完的時候說「〔他〕從來沒聽過這些錫安聖詩，所以他想再聽一首，就請他們再聽他唱一首。」泰來會長接著又唱了第二首，接著又唱第三首。然後他說：「弟兄們，我不想累壞你們，但是請你們多包涵，再聽我唱一首後，我答應不再唱，一定會聽你們說。」

泰來會長唱完第四首聖詩後，這兩位弟兄深受這些聖詩感動，眼中充滿淚水。他們跟泰來會長握手，向他道歉佔用了他的時間，也沒告訴泰來會長他們的問題就離開了。（See Heber J. Grant, “John Taylor's Hymns, “in *Stories for Mormons*, ed. Rick Walton and Fern Oviatt [Salt Lake City: Bookcraft, 1983], p. 92; see also Heber J. Grant, “Songs of the Heart,” *Improvement Era*, Sept. 1940, p. 522.）

3. 用你自己的話說出以下故事：

有一群後期聖徒先驅者由百翰·楊帶領，來到了洛磯山脈附近。有天晚上，他們在一座小山谷裡紮營。吃完晚飯後，他們升起了很大的營火圍著營火唱歌跳舞，來幫他們忘記恐懼和憂愁。

他們留一個人守夜，要進篷車裡睡覺之前，會唱「聖徒齊來」這首歌來互相鼓勵，並向主表示忠忱。

那天晚上約有一千名來意不善的印第安人埋伏在營區四周，準備攻擊這些先驅者。但是他們聽到了先驅者唱「聖徒齊來」後，就無法動手攻擊了。他們知道偉大的靈（他們對天父的稱呼）正看顧著這些先驅者，所以他們就騎著馬離開，不再侵擾先驅者。

過了些時候，曾經當過這群印第安人首領的人把這故事說給幾位後期聖徒傳教士聽。他說完故事後，拿出小提琴開始演奏「聖徒齊來」。他跟傳教士說：「這是你們的歌，不過也是我的歌。我每晚睡前都會演奏這首歌，它為我帶來偉大的靈，使我和我的族人平安快樂。」(See Lucile C. Reading, “Song of the Pioneers,” *Children's Friend*, July 19656, p. 37.)

邀請兒童談談教會聖詩或歌曲使他們感到平安快樂的經驗。

4. 為幫助兒童了解第一本聖詩集是如何使用的，說明不同聖詩的歌詞可以用相同的旋律唱。請兒童唱「穩當根基」（聖詩選輯，第41首）。然後用「穩當根基」的旋律唱「在客店馬槽裡」（聖詩選輯，第127首）（最後一行的第一句要唱兩遍）。你也可以倒過來，用「在客店馬槽裡」的旋律唱「穩當根基」。

「在巍峨高山上」（聖詩選輯，第5首）和「歡欣，救主是王」（聖詩選輯，第34首）也能交換旋律來唱。

5. 幫助兒童了解唱聖詩和其他正義的歌曲能將不好的念頭擠出我們的腦海。自己唸或請一位兒童唸以下十二使徒定額組成員培道·潘長老的話：

「由教會的聖樂中選一首最喜愛的聖詩。……歌詞要能振靈魂、旋律要虔敬，唱的時候要能啓發靈感。……在你的心中仔細唱一遍，把它記住。……現在，讓這首詩歌成為你思想的寄託。……當音樂一奏出而歌詞出現在你心裡時，不配稱的〔念頭〕就會慚愧地溜走」（“Inspiring Music — Worthy Thoughts,” *Ensign*, Jan. 1974, p. 28）。

說明當我們有不好或生氣的想法時，可以藉著唱或想詩歌的歌詞讓好的思想取代不好的思想。

6. 請兩位兒童分別唸出以下教會領袖的引言：

「音樂在崇拜儀式中極為重要，我相信在聚會中負責選聖詩、指揮、獻唱及司琴的人會比演講者更能帶來虔敬之靈」（培道·潘，1992年1月，聖徒之聲，第22頁）。

「弟兄姊妹們，讓我們以聖詩來邀請主的靈，在聚會中、在家中、在個人生活中，與我們同在。讓我們熟記並思考聖詩的內容，背誦並唱聖詩，以聖詩來滋養我們的靈魂。要知道，正義的歌唱就是對天父的祈禱，『必有祝福加在〔你們〕頭上作為答覆』（「總會會長團序」，聖詩選輯）。

與兒童討論為什麼虔敬的音樂在我們生活中很重要，並且我們要如何使用聖詩來與天父和耶穌基督更接近。

7. 幫助兒童背誦教義和聖約 25：12。

結論

- 見證** 為唱聖詩的重要性作見證，說出你對唱正義詩歌所帶來的祝福有何感想。告訴兒童天父喜歡聽我們唱歌。鼓勵兒童在教會聚會以及在自己家中愉快地唱詩歌。
- 家庭作業建議** 建議兒童在家閱讀教義和聖約第25篇，作為本課的複習。
- 家庭分享建議** 鼓勵兒童與家人分享本課的某一部分，如故事、問題或活動，或與家人一起閱讀「家庭作業建議」。
- 請一位兒童作閉會祈禱。

目標	幫助兒童了解只有活著的先知才能獲得對整個教會的啓示，我們應該服從他。
準備事項	<ol style="list-style-type: none">1. 虔敬研讀教義和聖約第 28 篇，43：1-7 以及本課中的歷史故事。然後研讀本課內容，以決定如何教導兒童經文與歷史故事。（見第 vi-vii 頁，「準備課程」及第 vii-viii 頁，「教導經文與歷史故事」。）2. 挑選能讓兒童參與且最能幫助他們達成本課目標的討論問題及補充活動。3. 需用的材料：<ol style="list-style-type: none">a. 每位兒童一本教義和聖約。b. 圖片 5-1，先知約瑟·斯密（福音圖片集 401；62002）或圖片 5-2，約瑟·斯密（福音圖片集 400；62449）；一位活著先知的照片（教堂圖書室或教會雜誌中有）。
課程發展建議	請一位兒童作開會祈禱。
專心活動	<p>告訴兒童你要玩「老師說」的遊戲。說明你會給他們一些指示，但是只有你在給他們指示之前說「老師說」，他們才可以聽從那個指示。給兒童幾項指示。務必使沒加「老師說」的指示和加了「老師說」的指示相反。</p> <p>例子：</p> <ul style="list-style-type: none">• 老師說舉起右手。• 把右手放下。• 皺眉頭。• 老師說微笑。 <p>如果有兒童聽從沒加「老師說」的指示，請他坐下，直到遊戲結束。如果兒童在很短的時間內全部都坐下了，可以再玩一次，看看他們在聽從指示方面有沒有進步。</p> <p>告訴兒童，在生活中有很多人會告訴我們應該做什麼。我們相信其中一些人會給我們好意見，可是有些人我們無法信任。</p> <ul style="list-style-type: none">• 我們應該聽從誰的好意見（回答可能包括父母、教師、和先知。）

向兒童說明我們應該一直聽從先知的話，因為他會告訴我們天父和耶穌基督要我們去做的事。先知從天父和耶穌那兒獲得對整個教會的啓示，我們不應該聽從和先知唱反調的人。

照你在遊戲中所做的，給兒童相反的指示，用「先知說」代替「老師說」，來說明這觀念。當指示是兒童應做的事時，請他們舉手表示。

例子：

- 先知說繳納十足的什一奉獻。
- 世人說十分之一太多了；只繳納你能負擔得起的部分就好了。
- 先知說不要罵人，也不要說髒話。
- 世人說偶而說說髒話不要緊。

說明在教會早期，除了先知約瑟·斯密以外，也有一些人宣稱他們獲得了對整個教會的啓示。教友不知道應該聽誰的話，也不知道應該怎麼做。於是主賜予了一些指示，教導教友誰會獲得對整個教會的啓示。這項指示現在收錄在教義和聖約裡。

經文與歷史故事

參照教義和聖約第 28 篇，43：1-7 的討論及以下歷史故事，教導兒童關於奧利佛·考德里和惠特茂家庭對約瑟·斯密的啓示、亥倫·裴治以及「先見石」所產生的疑問。適時展示圖片。

教會成立幾個月之後，約瑟和愛瑪住在賓夕法尼亞州的哈茂耐時，奧利佛·考德里不贊同約瑟從主那裡獲得的一項啓示中的用字。奧利佛寫信給約瑟·斯密說：「我奉神的名命令你塗掉這些字！」約瑟馬上回信給奧利佛，問他「憑什麼權柄命令我更改或塗抹、增加或刪減從全能的神而來的啓示或誠命」(*History of the Church*, 1：105)。

不久之後，約瑟和愛瑪到紐約州的菲也特，發現奧利佛·考德里和惠特茂家庭深信約瑟獲得的啓示有錯誤而應該更正。約瑟花了很多時間試著向奧利佛及惠特茂家解釋。最後克里遜·惠特茂終於相信約瑟獲得的啓示沒有錯誤，於是幫忙說服其他人。

奧利佛·考德里和惠特茂家庭也研究了亥倫·裴治(金頁片的八位證人之一)宣稱透過一塊「先見石」而獲得的啓示。亥倫·裴治說他可以從這塊石頭上看到啓示，還說他透過啓示得知教會在地面上建立神國錫安的所在地。很多人相信亥倫·裴治所說的事情。

約瑟·斯密擔心對其他人也要宣稱獲得對教會的啓示，便決定在即將舉行的教友大會上解決這件事。約瑟在大會舉行前祈禱，於是主啓示了教義和聖約第 28 篇，說明約瑟·斯密是唯一有權柄獲得對整個教會的啓示的人(見第 2 節)。教友在大會中對於亥倫·裴治宣稱獲得啓示一事討論了很久，但所有的人，包括亥倫·裴治本人，最後都同意約瑟·斯密是唯一能獲得對教會的啓示的人。

此外，還有些人宣稱獲得對教會的啓示；其中之一是個名叫哈波的婦女。根據約翰·惠特茂的說法，她看起來很虔誠，所以有些人被她誤導了。約瑟·斯密求問天父這個問題，然後獲得教義和聖約第 43 篇作為答覆。這項啓示說不論是約瑟·斯密或是約瑟之後蒙召喚為先知的人，教會的先知是唯一能獲得對整個教會的啓示的人。

問題討論及應用

準備課程時，研究以下問題及參考經文。用你覺得最能幫助兒童了解經文並在生活中運用該原則的問題。與班上兒童一起研讀及討論參考經文，有助於他們獲得對經文的見解。

- 誰最先受到指派，獲得對整個教會的誠命和啓示？（教約 28：2，43：2-5。）為什麼要這麼做？（教約 43：6。）若是幾個人同時獲得對整個教會的啓示，可能會發生什麼事？（如果他們說的都不一樣，教友就不知道要聽從誰。）誰是今日唯一能獲得對整個教會的啓示的人？（活著的先知。）除了先知以外，如果有人說他獲得了教友應該聽從的啓示時，我們應該怎麼做？（教約 43：5-6。）
- 我們如何知道活著的先知的信息？（見補充活動 1。）
- 活著先知的教導和教會其他領袖的教導有什麼不同？（教約 28：1-2，4-5。）說明教義和聖約 28：2 中，約瑟·斯密的名字可以用活著先知的名字代替。這是不是說我們只聽從先知的話呢？說明教會的其他領袖也可以教導我們，給我們指示。但是只有先知能告訴我們主吩咐整個教會該做的事。
- 我們從誰那裡獲得啓示？說明我們每個人都可以獲得生活上的個人啓示，也會因個人的責任而得到啓示；例如父母可以獲得有關家庭的啓示，支會的兒童會會長可以獲得有關支會兒童會的啓示，而主教可以獲得對整個支會的啓示。
- 什麼是活著的先知才有，而其他人沒有的？（獲得對整個教會的啓示的權柄或權鑰；見教約 28：7。）
- 亥倫·裴治做錯了什麼事？（他宣稱獲得對教會的啓示。）在教義和聖約 28：11 主給奧利佛·考德里的指示中，我們如何看出即使亥倫·裴治需要悔改，主還是愛他的？我們如何知道即使我們不服從，主還是愛我們的？我們做錯事時，主如何讓我們知道？
- 請一位兒童讀出教義和聖約 28：13，說明「一致同意」的意思，就是全體教友都接受教會領袖的指示和決定。我們如何表示一致同意呢？（舉手支持教會領袖的行動。）支持領袖是什麼意思？（見補充活動 3。）

補充活動

你可以在課程中任何時候從事以下一種或一種以上的活動，或當作複習、摘要或挑戰。

1. 拿一篇活著的先知在總會教友大會中的演講詞。在黑板上列出先知的演講中適合班上兒童的教導。與兒童討論如何聽從先知的教導。

給每位兒童挑戰，請他們挑選一或兩項教導去做，直到下次教友大會為止。給兒童紙筆，請他們寫下自己所選的教導。鼓勵兒童告訴家人他們在紙條上所寫的事，並將紙條放在家中醒目的地方，以提醒他們先知的教導。鼓勵兒童在下次的教友大會中聽或讀先知的信息，找出主希望他們做的事。

2. 幫助兒童了解即使我們不能完全明白先知要我們去做某些事情的理由，跟隨先知永遠是明智的作法。我們若跟隨先知，就會願意做主希望我們做的事（見教約1：38）。

自己讀或請一位兒童讀出教會第四任會長惠福·伍會長的話：

「主絕不容許我或任何擔任本教會總會會長的人，引你們走入歧途」（教義和聖約—正式宣言一，「惠福·伍會長所講的三篇有關宣言的演講辭之摘錄」）。

強調先知絕不會要求我們做任何主不希望我們做的事。

3. 幫助兒童了解在聚會中提名教會領袖時，我們「一致同意」支持他們是什麼意思。說明我們舉手支持別人的召喚時，就是承諾支持並幫助他們。請兒童想想他們能用哪些方法幫助並支持教會領袖，如主教、兒童會會長、兒童會教師及他們父母的教會召喚。
4. 幫助兒童背誦信條第九條。
5. 唱或讀出「感謝神賜我們先知」（聖詩選輯，第10首）或「來跟隨先知」（兒童歌本，第58頁）的歌詞。

結論**見證**

表達你對先知約瑟·斯密及活著的先知的感激。見證耶穌基督透過祂活著的先知說話，而且跟隨先知就能過正義的生活。強調活著的先知永遠會教導我們做正確的事；天父和耶穌基督不會讓他教導我們錯誤的事。

家庭作業建議

建議兒童在家閱讀教義和聖約 43：1-7，作為本課的複習。

家庭分享建議

鼓勵兒童與家人分享本課的某一部分，如故事、問題或活動，或與家人一起閱讀「家庭作業建議」。

請一位兒童作閉會祈禱。

目標	幫助兒童渴望使家中及兒童會裡更有團結和愛的感覺。
準備事項	<ol style="list-style-type: none">1. 虔敬研讀教義和聖約第 37 篇，38：24-42，39：15 及本課中的歷史故事。然後研讀本課內容，以決定如何教導兒童經文與歷史故事。（見第 vi-vii 頁，「準備課程」及第 vii-viii 頁，「教導經文與歷史故事」。）2. 挑選能讓兒童參與且最能幫助他們達成本課目標的討論問題及補充活動。3. 需用的材料：<ol style="list-style-type: none">a. 每位兒童一本教義和聖約。b. 每位兒童兩條線（或其他容易折斷或撕破的東西，像紙或細木條）。c. 紐約州—俄亥俄州地圖，見第 1 課後面。
課程發展建議	請一位兒童作開會祈禱。
專心活動	<p>給每位兒童兩條線（依照你所使用的材料適當調整此活動）。請兒童拉斷一條線。</p> <ul style="list-style-type: none">• 拉斷一條線很困難嗎？• 每條線本身有多堅固？• 我們怎樣使線更堅固？ <p>把還沒有拉斷的線收集成一束，請一位兒童試著一次就把整束線拉斷。</p> <ul style="list-style-type: none">• 細繩變成整束時為什麼比較難拉斷？ <p>說明就像線合成一整束就比較堅固，教友團結在一起時也比較有力量。因此，主指示早期的教友要聚集在一個地方。</p>
經文與歷史故事	參照教義和聖約第 37 篇，38：24-42，39：15 及以下歷史故事所述，教導兒童關於主吩咐聖徒聚集到俄亥俄州的事。

主吩咐聖徒聚集到俄亥俄州

說明 1830 年教會成立的那年年底，有幾百人成為教友。展示地圖，請兒童指出教友住的以下地點，並簡單複習每個地方及那附近發生過的事件。

- 紐約州拋邁拉——約瑟·斯密的第一次異象，獲得金頁片，摩爾門經出版。
- 賓夕法尼亞州哈茂耐——開始翻譯金頁片，聖職復興。
- 紐約州菲也特——金頁片翻譯完成，摩爾門經的證人作見證，教會成立。
- 紐約州考斯威爾——成立第一個分會，發生暴動，約瑟·斯密受審及獲釋。
- 俄亥俄州嘉德蘭——傳教士使許多人歸信加入教會。

說明在 1830 年底，主在紐約向約瑟·斯密啓示，教友應「在俄亥俄聚集」（教約 37：3）。

藉著在俄亥俄州聚集，教會的教友可以躲避紐約州敵人的迫害，並接受約瑟及其他教會領袖的教導，共同為派遣傳教士到各國作準備，而且互相扶持幫忙，努力成為正義的人民。

約瑟·斯密指示教友賣掉或出租他們的農場和住家，然後搬到俄亥俄州。聖徒發現要在冬天賣掉農場和牛隻是很困難的事。有些教友不相信這是主的命令，所以不願意聽從先知的指示。但大多數聖徒還是願意跟著先知到俄亥俄州。

約瑟·斯密和愛瑪到俄亥俄州

主吩咐約瑟立刻前往俄亥俄州，這樣才能逃避敵人的迫害，而且嘉德蘭地區也需要約瑟在那裡。但是約瑟擔心冬季裡從紐約州到俄亥俄州這段路對愛瑪來說可能很辛苦。他們結婚四年內已經搬了七次家，而愛瑪又懷了孩子。於是約瑟讓愛瑪坐在雪橇上，讓她感到舒服些。他們在一月底從俄亥俄州出發，花了好幾天才到達三百哩外的嘉德蘭。

他們到了嘉德蘭的吉伯特和惠尼商店，約瑟跳下雪橇，走到店裡和一位從來沒見過面的人握手說「紐奧·惠尼！你就是那個人！」紐奧·惠尼感到非常驚訝，因為他並不認識先知。他說「你比我還厲害！我不能像你叫我的名字那樣叫出你的名字。」先知回答他：「我是先知約瑟。你曾祈求我來這裡，你對我有什麼要求呢？」（教會史 1：146）。傳教士已經教導過紐奧·惠尼和他的家人福音，他們也已加入教會。他們祈求能獲得主的話。先知在紐約時，在一個異象裡看到惠尼祈求他到嘉德蘭。惠尼家庭讓約瑟和愛瑪住在他們家好幾個星期。

到達嘉德蘭幾個月後，愛瑪生了一對雙胞胎，可惜這對嬰兒只活了幾小時。愛瑪和約瑟的第一個孩子在賓夕法尼亞州夭折，所以他們的前三個孩子都活得不久。雙胞胎出生後的第二天，茱莉亞·莫達也生了一對雙胞胎，一男一女。莫達姊妹過世後，他的丈夫約翰讓約瑟和愛瑪領養他們的雙胞胎。

紐約的聖徒前往俄亥俄州

紐約的聖徒分成幾隊從紐約州到俄亥俄州。天氣很冷，旅途很辛苦。有一隊人馬是先知的母親露西·麥克·斯密帶領的。露西提醒聖徒，他們正在聽從主的吩咐，如果他們忠信，就能得到祝福。她鼓勵他們在旅途中唱歌與祈禱。露西的隊伍走到紐約州的水牛城，打算渡過伊利湖，這條路離俄亥俄州嘉德蘭比較近。他們到達水牛城時，發現船沒辦法過湖，因為港口壅塞了大塊的浮冰；但露西相信主會幫助他們。聖徒隔天早上登船時，她說服全隊的人在信心中團結在一起，共同祈禱，祈求主讓冰塊裂開。她說：「我們聽到一個聲音，好像突來的閃電一樣。船長大喊：『各就各位。』冰裂開了，留下一條僅供船通過的水道；由於通道太窄，水輪上的水槽也在通過時擠破了。……我們的船一通過，冰塊馬上又合起來」（Lucy Mack Smith, *History of Joseph Smith*, pp. 204-5）。

所有的隊伍終於都到達了嘉德蘭。在加拿大和美國其他地方加入教會的人也來到嘉德蘭。教友很感謝大家都住得很近，而且有先知教導和帶領他們。

問題討論及應用

準備課程時，研究以下問題及參考經文。用你覺得最能幫助兒童了解經文並在生活中運用該原則的問題。與班上兒童一起研讀及討論參考經文，有助於他們獲得對經文的見解。

- 主為什麼吩咐聖徒到俄亥俄州？（教約 38：31-33。）聖徒若這麼做會得到什麼應許？（教約 38：32，39：15。）說明主向聖徒應許，他們如果聚集到嘉德蘭並建造聖殿，就會獲得更多的律法和祝福。
- 聖徒為了遷移到俄亥俄州，作了什麼犧牲？現代的人要作什麼犧牲來幫助教會和教友？
- 你想聖徒為什麼願意不辭勞苦遷移到俄亥俄州？為什麼早期的聖徒聚集在一起就能彼此鞏固呢？
- 現在教會領袖為什麼不鼓勵教友都搬到教會總部？幫助兒童了解，早期的教友奉命聚集到一個地方是為了建立教會並形成聖徒的堅強堡壘。我們現在要在自己居住的地方建立教會並鞏固自己的支會、分會及支聯會。
- 我們什麼時候會以教會教友的身份聚集在一起？我們聚集在一起時會獲得什麼祝福？我們聚集在一起時如何彼此鞏固？
- 請一位兒童念出教義和聖約 38：24。你想「讓每個人敬重弟兄如自己」是什麼意思？我們如何做到這點？這如何能使教會和教友更堅強？

- 「要合一」是什麼意思？（教約38：27。）為什麼團結很重要？我們如何使家庭和兒童會更團結、更相愛？為什麼彼此之間沒有愛和關懷就不容易團結？

補充活動

你可以在課程中任何時候從事以下一種或一種以上的活動，或當作複習、摘要或挑戰。

1. 幫助兒童了解，我們需要一起幫助別人在教會中感到自在。請兒童說說如何在支會（分會）或班級中促進團結，把他們的建議寫在黑板上，鼓勵兒童挑選一或兩項在未來幾週內實踐。

可能的建議：

- 小心維護教堂。
 - 對待別人友善。
 - 專心聽演講。
 - 為他人祈禱。
 - 說溫和語
 - 在兒童會裡專心聽課並參與課程。
 - 參加支（分）會的活動。
 - 幫助每個人在教會聚會和活動中感到受歡迎。
 - 保持愉快的心情。
 - 對教會領袖及教師表示感激。
 - 被邀請作演講、祈禱或唱歌時願意去做。
2. 在不同的紙上寫出能促進家人團結的活動、傳統及行為，如家人家庭晚會、家庭祈禱、家庭經文研讀、用餐時間、假日慶典、慶生會、彼此友愛及不自私。
與兒童討論團結的意思，並討論如何使家人更團結。幫助兒童提議促進家庭團結與愛的方法，讓每位兒童挑選一張紙，向其他兒童提示紙上所形容的活動或行為。請他們猜猜那項活動或行為，然後請兒童談談那項活動或行為如何祝福並鞏固他們的家庭。
 3. 請兒童分享他們感到家人、支分會教友愛他們並支持他們的經驗，問他們受到這種支持的感覺如何。你可以分享你自己的經驗。

4. 向兒童展示某項才藝所需的物品（如一套毛線針或樂器）。把那物品拿給一位兒童，請他表演該項才藝。你如果會那項才藝，在兒童試圖使用那物品後就示範如何正確使用那物品。討論第一次就去做老師沒教過也沒指導過的事有多困難。

用這件事比喻 1830 年剛成立的教會。那時候教友住在不同的地方，他們居住的地方沒有教會領袖來指導教會，並幫助教友了解教會的教導。要和先知聯絡得花很長的時間，教友很想去俄亥俄州；他們在那裡可以受先知和教會其他領袖的教導。

5. 自己唸或請一位兒童唸以下第九任總會兒童會會長派翠西亞·賓納加姊妹的引言；她談到教友如何彼此依賴而且互相幫助：

「在加州北部生長的大紅木，根也很淺，但是許多紅木圍在一起生長時，再猛烈的風也不能把它們吹倒。這些大紅木的根相互盤繞，彼此鞏固，暴風雨來襲時就彼此支撐」（1995 年 1 月，聖徒之聲，第 84 頁）。

在黑板上畫幾棵樹，樹根交錯在一起（如圖所示）。請兒童提出他們在其他人身上看到的優點和特質。在樹根上寫他們的想法，討論每個人的力量如何使整個團體鞏固。

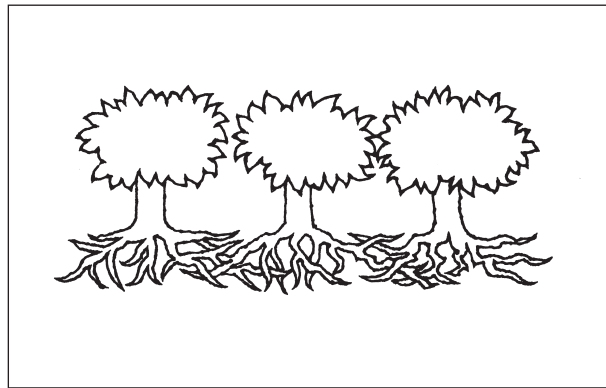

6. 請兒童站起來。示範你很容易把一位兒童推開，接著請兒童把手搭在別人的肩膀上，讓他們看你很難一次就把所有兒童推開。幫助兒童了解只要家人或教友團結，彼此支持，就更容易在信仰中保持堅定，並做正確的事。

7. 進行以下活動來示範合作的重要：

剪出幾條兩公尺長的堅韌繩子，給班上兒童每人一條。請每位兒童將繩子在一根像掃把或拖把柄的木棒（約一公尺半）的中心點偏上方打結。

將木棒放在教室中央，兒童圍著木棒坐成一圈。請一位兒童試試看能不能只拉他自己的繩子就把木棒拉直。請另一位兒童一起拉，看兩條繩子能不能使木棒直立不動，然後請所有兒童拉住他們的繩子，使木棒保持垂直。（你要稍微調整綁繩子的位置。）

- 一個人拉繩子時，木棒會怎樣？有人幫忙，木棒又會怎樣？
- 要讓木棒保持垂直，需要做什麼？

說明就像每個人要共同合作才能讓木棒垂直一樣，天父知道早期的教友需要聚集在一塊，才能鞏固彼此，互相幫忙。我們在自己的支（分）會裡也能體驗到相同的力量和支持。

結論

- 見證** 早期聖徒在俄亥俄州嘉德蘭聚集時鞏固了教會也彼此扶持；為他們的榜樣和信心表達你的感激。鼓勵兒童試著增進家中及兒童會裡的愛心和團結。
- 家庭作業建議** 建議兒童在家閱讀教義和聖約 38：24，31-32，作為本課的複習。
- 家庭分享建議** 鼓勵兒童與家人分享本課的某一部分，如故事、問題或活動，或與家人一起閱讀「家庭作業建議」。
- 請一位兒童作閉會祈禱。

第 17 課

愛德華·裴垂治被召喚為第一位主教

目標

幫助兒童了解主教的職責，並使他們渴望支持主教和其他教會領袖。

準備事項

1. 虔敬研讀教義和聖約 41：9-11；42：30-31，34-35；58：14，17-18；119：1-4（包含前言）及本課中的歷史故事。然後研讀本課內容，以決定如何教導兒童經文與歷史故事。（見第 vi-vii 頁，「準備課程」及第 vii-viii 頁，「教導經文與歷史故事」。）
2. 補充閱讀：教義和聖約 46：27-29 及第 36 篇的前言。
3. 挑選能讓兒童參與且最能幫助他們達成本課目標的討論問題及補充活動。
4. 在一張紙上寫你的主教或分會會長的名字。將紙對摺，不要讓兒童看到名字。
5. 需用的材料：
 - a. 每位兒童一本教義和聖約。
 - b. 圖片 5-23，被塗焦油和羽毛的人。

教師注意：你參加的若是分會，向兒童說明分會會長就像主教一樣，並視情況調整問題及活動。

課程發展建議

請一位兒童作開會祈禱。

專心活動

給兒童看寫著主教或分會會長名字的紙，但不要讓他們看到名字。告訴兒童，紙上寫的是會幫助他們的一個人的名字。請兒童問關於這個人的問題，回答只能是「對」或「錯」（例如「這個人是教友嗎？」或「這人是女的嗎？」），試著找出紙上寫的是誰的名字。

兒童猜出（或你告訴他們）那個名字時，問：

- 主教〔分會會長〕在哪些方面幫助我們遵行福音？

告訴兒童，本課會幫助他們了解主教如何幫助我們遵行福音，以及我們如何支持主教和其他教會領袖的召喚。

經文與歷史故事

參照「準備事項」中所列的經文及以下歷史故事的討論，教導兒童關於愛德華·裴垂治被召喚為主教的事，以及主教的職責。

主教的職責

1831年初，教會成立快一年了，有很多人加入教會，並遵照主的吩咐聚集在俄亥俄州。教會不斷成長，約瑟·斯密需要更多領袖協助教會事工。教會正面臨許多經濟（跟錢有關的）的困難，聚集在嘉德蘭的許多聖徒很窮。他們沒有土地，沒有錢也缺乏食物、衣服及其他生活必需品。教會也需要錢來建造聖殿、印製啓示和傳教小冊子之類的物品。先知自己也沒有房子或工作來供養他的家庭，為教會擔任全部時間事工的其他領袖也需要靠別人幫忙才能供養家人。

先知求問主應該怎麼做來供應這些需求。1831年2月，先知獲得了一項啓示，要召喚成為教友才兩個月的愛德華·裴垂治擔任教會的第一位主教。主教的第一項責任是幫助先知解決教友在物質和經濟方面的困難。約瑟·斯密在幾個月後獲得其他啓示，幫助裴垂治主教了解主教的其他職責。

裴垂治主教要協助提供貧困的教友食物、衣服和住處（見教約 42：30-31，34）。教友有多餘的食物或其他日用品就要分給缺乏這些東西的教友。裴垂治主教收集並分配這些捐獻物資，然後放在倉庫裡讓有需要的教友到倉庫來拿。

裴垂治主教還負責購買和分配土地供私人住家和教堂使用（見教約 42：35）。他也要擔任以色列法官（見教約 58：17-18）。這是說如果有教友不遵守誡命，主教要決定這人可不可以繼續留在教會。這是幫助教友遵守他們對天父所作承諾的重要方法。

主在 1838 年吩咐教友要繳付什一奉獻。什一奉獻是教會用來支付傳道事工、建造和維修聖殿及教堂、印刷課本之類的費用（見教約 119：1-4）。主教（和分會會長）被指派收取教友的什一奉獻。

教友 1831 年底開始在密蘇里州聚集時，先知召喚裴垂治主教搬到密蘇里州擔任那裡的主教。紐奧·惠尼被召喚擔任停留在俄亥俄州的聖徒的主教。教會不斷成長時，還有其他主教被召喚來帶領教友。惠尼被召喚為主教時，裴垂治主教就成為所謂的教會第一主教或總主教。他有責任監管所有其他的主教。現在還是有一位總主教，不過世界各地有許多主教在看顧教友。

愛德華·裴垂治和家人的犧牲

愛德華·裴垂治和他家人作了很多犧牲，好讓他擔任主教。裴垂治主教搬到密蘇里州時，他必須離開在俄亥俄州的家人。有幾個孩子正感染麻疹，還有個女兒病得很重；連裴垂治主教都不確定能不能再看到她。

當這些孩子都恢復健康時，裴垂治主教的妻子和五個孩子，就離開嘉德蘭到密蘇里州和他會合。當他們在密蘇里河上航行時，河中到處是冰塊，他們被迫在到達密蘇里州之前靠岸。當地的一戶人家讓他們住在一間沒有窗戶，有兩個房間的小木屋。最後裴垂治主教的家人到達密蘇里州獨立城時，他們全都住在一棟租來的，只有一個房間的木屋裡。他們和一個寡婦及她的四個孩子共用這個房間，一直到裴垂治主教在聖殿預定地附近蓋好一棟有兩個房間的屋子為止。

裴垂治主教住在密蘇里州時，一群暴徒在他身上塗焦油，還黏上羽毛，因為他們不想讓他或其他教友再住在那裡。他的風度和他為人樹立的好榜樣在以下故事中表現無遺（說故事時展示一個人被塗焦油和羽毛的圖片）：

「暴徒從我家裡把我帶走，……他們脫掉我的帽子、外套和背心，把我從頭到腳都塗了焦油，再倒很多羽毛在我身上；這都是因為我不同意離開這個郡和我住了兩年的家。

「我被塗焦油和羽毛之前，他們讓我說話。我告訴他們，聖徒在任何時代都受過迫害；我沒有冒犯過任何人；他們若虐待我就是虐待一個無辜的人；我願意為基督的緣故而受苦；但是要離開這裡，我是不會同意的。……

「我隱忍著謙卑地承受虐待，這顯然讓眾人感到驚訝，他們讓我靜靜離開……；至於我本身，我充滿了聖靈和神的愛，我不恨迫害我的人或其他任何人」（教會史，1：390-391）。

裴垂治主教是主一位忠心的僕人，也是教友和繼任主教們的正義榜樣。

問題討論及應用

準備課程時，研究以下問題及參考經文。用你覺得最能幫助兒童了解經文並在生活中運用該原則的問題。與班上兒童一起研讀及討論參考經文，有助於他們獲得對經文的見解。

- 誰揀選愛德華·裴垂治擔任主教？（教約 41：9。）現在主教是怎樣被揀選的？（主啓示支聯會會長召喚誰擔任主教；見補充活動 1。）
- 愛德華·裴垂治是怎樣的人？（教約 41：11。）說明「心裡沒有詭詐」的人是誠實、正義和不自私的人。約瑟·斯密如何形容愛德華·裴垂治？（見教約第 36 篇的前言。）說明「是敬神的模範」是說裴垂治主教在榮耀神和遵守誠命方面做了好榜樣。你想主為什麼揀選誠實而且服從的人擔任主教？
- 我們的主教有哪些讓你佩服的特質？主教在哪些方面是你的好榜樣？你要如何成為別人的好榜樣？
- 裴垂治主教被交託哪些職責？（教約 42：30-31，34-35；58：14，17-18。）我們的主教有哪些職責？（見補充活動 2。）我們的主教如何幫助貧困的人？（主教可以使用教友繳付禁食捐獻的錢來幫助貧窮的人獲得食物、衣服、住的地方和醫療。他也可以帶他們到主教倉庫拿食物、被褥和其他用品。）

- 主教會獲得什麼重要的屬靈恩賜？（教約 46：27-29；說明主教藉著辨識的恩賜獲得靈感能知道支會教友的重要事情，像是誰可能需要靈性方面的幫助，或要召喚誰擔任某項事工。）
- 你怎樣支持主教所做的事？你的父母和別的教友怎樣支持他？
- 主教怎樣幫助你和你的家人？教會的其他領袖幫過你什麼忙？他們如何幫助你？（見補充活動 3。）

補充活動

你可以在課程中任何時候從事以下一種或一種以上的活動，或當作複習、摘要或挑戰。

1. 為強調主教是神召喚的，講述以下教會第二位主教紐奧·惠尼的故事：

紐奧·惠尼被召喚當主教時覺得自己無法成為稱職的主教。他和先知約瑟·斯密是朋友，便告訴先知：「約瑟弟兄，我不認為我可以當主教；不過如果你說那是神的旨意，我會試試看。」約瑟回答他說：「你別只是聽我說，自己去問天父吧。」

紐奧·惠尼決定照先知的建議去做。他在睡前作了禱告，求問神他該不該接受主教的召喚。他謙卑的禱告得到了回答。他聽到來自天上的聲音說：「你的力量在我裡面。」這句簡單的話告訴了惠尼弟兄他想知道的事。於是他去找先知，告訴先知他願意接受主教的召喚。這個經驗及其他經驗幫助了紐奧·惠尼知道是主在帶領教會。（See B. H. Roberts, *A Comprehensive History of the Church*, 1 : 271.）

2. 在不同的紙上列出主教（或副主教）會做的事，如以下所列：

- 監督支會領袖。
- 在教會中歡迎你，和你握手。
- 拜訪兒童會，鼓勵你服從天父。
- 收取你的什一奉獻並寄到教會總部。
- 召喚支會教友擔任兒童會教師。
- 和滿十二歲的男孩面談，使他能被按立為執事。
- 女孩滿十二歲要晉升女青年時，和她面談。
- 和滿八歲的兒童面談，好讓他受洗。
- 讓窮困的家庭到主教倉庫拿食物和衣服。
- 為支會教友祈禱。

讓兒童輪流挑選一張紙，扮演上述的行為。必要時，請其他兒童協助角色扮演。讓其他兒童猜猜那是什麼行為。

3. 幫助兒童寫感謝卡給主教、副主教、其他的教會領袖或教師。兒童寫這些卡片之前可以討論這些對象的職責。將這些職責列在黑板上，讓兒童在寫卡片時可以提到這些職責。
4. 幫助兒童背誦或複習信條第五條。討論這條信條如何適用於主教(他們被神召喚，並由持有適當權柄的人按立。)
5. 唱或讀出「父親們」(兒童音樂增編，第58頁)的第二段歌詞。

結論

見證

對早期教會領袖和他們為了協助神在地面上建立國度所作的一切犧牲表達你的感激。與兒童分享你對主教的良好印象，以及他如何幫助你和支會裡其他教友。你可以分享主教幫助你或你認識的人遵行福音的經驗。

鼓勵兒童想想他們要在哪些方面支持主教和其他教會領袖的召喚。

家庭作業建議

建議兒童在家閱讀教義和聖約 41：9-11，作為本課的複習。

家庭分享建議

鼓勵兒童與家人分享本課的某一部分，如故事、問題或活動，或與家人一起閱讀「家庭作業建議」。

請一位兒童作閉會祈禱。

目標 鼓勵兒童樂意分享他們的時間、才能和財富來協助神在地面上建立國度。

- 準備事項**
1. 虔敬研讀詩篇 24：1；教義和聖約 42：30-39，42，53-55，71-73（主啓示的獻納律法）及本課中的歷史故事。然後研讀本課內容，以決定如何教導兒童經文與歷史故事。（見第 vi-vii 頁，「準備課程」及第 vii-viii 頁，「教導經文與歷史故事」。）
 2. 補充閱讀：摩賽亞書 2：17；使徒行傳 2：44-45，4：32 及福音原則 (31110)，第 32 和 34 章。
 3. 挑選能讓兒童參與且最能幫助他們達成本課目標的討論問題及補充活動。
 4. 在不同的紙上寫食物、衣服、住處、錢、書本和遊戲這些名詞，然後將紙放在一個碗或別的容器裡。
 5. 需用的材料：
 - a. 每位兒童一本教義和聖約。
 - b. 聖經和摩爾門經。
 - c. 每位兒童一份紙筆。

課程發展建議 請一位兒童作開會祈禱。

專心活動 玩「我不需要這個東西——你要嗎？」的遊戲，幫助兒童了解將多出來的東西與別人分享的觀念。給每位兒童紙筆，請他們在紙上寫食物、衣服、住處、錢、書本和遊戲。這個遊戲的目的，是要每位兒童從容器中抽出或從其他兒童那兒獲得紙上列出的所有項目。

將裝著紙張的容器拿給一位兒童，請他選一張紙，唸出紙上的字，再把紙放回容器裡。請那位兒童在他的紙上圈出他抽到的項目，然後把容器傳給下一位兒童。等所有兒童都輪過，再從第一位兒童開始，請他再選一張紙。

如果兒童第二次抽到的項目已經在紙上圈過了，就請他轉向左邊的兒童說：「我不需要這個東西——你要嗎？」然後坐在左邊的兒童可以在他的紙上圈出那項目。如果他也已圈過了，就問左邊下一位兒童同樣的問題，直到有人能圈出那個項目為止。

等兒童把所有項目都圈起來才結束遊戲。

請一位兒童唸詩篇 24：1。

- 這節經文是什麼意思？

說明因為地球是耶穌基督在天父的指示下創造的，所以地球上的每件東西都是祂們的。祂們祝福我們，讓我們使用祂們的創造物。天父和耶穌基督要我們與別人分享我們的東西，尤其是我們擁有的超過需要的數量時。與人分享就是向天父和耶穌基督表示我們愛祂們，並為祂們賜給我們的一切表示感謝。

經文與歷史故事

說明在教會早期，聖徒受到吩咐要彼此分享他們蒙福而得到的東西。這項誡命稱為獻納律法。在黑板上寫獻納這兩個字，說明獻納就是為了神聖的目的而奉獻或付出。參照教義和聖約 42：30-39，42，53-55，71-73 及以下歷史故事所述，教導兒童獻納律法。

聖徒在 1831 年初開始在俄亥俄州聚集；由於這些聖徒大多很窮困而缺乏必需的食物、衣服和住處等，先知約瑟·斯密非常擔心。於是先知開始想辦法幫助這些貧窮的教友。

先知剛到俄亥俄州嘉德蘭時，發現有些教友一起住在以撒·摩利的農場上。他們從聖經裡讀到，耶穌時代的教友共享他們所有的一切（見使徒行傳 2：44-45；4：32），他們也試著以同樣的方式生活。但是這項計畫有時候行不通。舉例來說，有一個人認為如果所有東西都是共有的，他就可以把實際上是別人的錶拿去賣掉。這卻使得錶的所有者很生氣。先知看到大家試著彼此分享雖然不錯，這項計畫卻沒有獲得主的同意。於是約瑟便祈禱，希望知道主要教友怎麼做。

愛德華·裴垂治被召喚為教會主教之後幾天，主向約瑟·斯密啓示了獻納律法（見教約 42：30-39，42）。這條律法命令聖徒透過一項有組織的方式彼此分享。主給了以下的指示：

1. 聖徒要把他們所有的土地和財產奉獻給教會。主教負責保管這些奉獻的財物。
2. 主教會和每一家的家長共同決定該家庭工作和生活所需的土地和財產，然後主教會給該家庭他們需要的財物。
3. 家人要利用所得的財物努力工作來供養自己，他們的生活需求得到滿足之後，要把他們所賺取或所生產的盈餘交給主教，讓他幫助貧窮的人並鞏固教會。

這條律法使得教會在俄亥俄州和密蘇里州成長，也幫助教友彼此照顧。人們奉獻時間和才能，也捐獻金錢和物品，使傳道事工能夠進行，聖殿能興建完成，而剛到的聖徒也有地方住並有食物吃。儘管大多數的人都很窮，但當他們分享他們所有的東西時，每個人便足夠了。

人們用很多的方法為教會奉獻。例如所有的人都幫忙建造嘉德蘭聖殿。男人負責工程，女人則縫衣服給工作的人穿，並且作聖殿的窗簾和地毯。有人奉獻馬和牛軛；教會賣掉這些牲畜，再用得來的錢買蓋聖殿的工具和食物給工作的人吃。有一位婦女花了整個夏天的時間紡了100磅（約50公斤）的羊毛。有人說她工作得那麼辛苦，不妨把一半的羊毛留下來自己用，但是她留給自己的羊毛連織一雙襪子都不夠；她覺得在聖殿工作的人比她更需要羊毛。

很多人也幫忙傳道事工。當男人離家去傳教時，別的教友會幫忙照顧他們的家人，供他們吃穿。有一次先知要求約翰·裴治到加拿大傳教，裴治弟兄說他不能去，因為他沒有外套，先知就脫下自己的外套給裴治弟兄穿。

由於聖徒願意努力工作並分享自有的財物，所以教友都受到了照顧，教會也有足夠的錢去完成其他重要的目標，像是在密蘇里州買地蓋房子和聖殿。聖徒彼此幫助便增強了他們對福音真實性的見證，也壯大了神在地面上的國度。

早期教友實行獻納律法的時間並不長。將來教會會再實行獻納律法。可是今天的教友只被要求遵守一部分獻納律法。我們不必給教會我們所有的一切，但是要付什一奉獻和禁食捐獻。（你需要說明我們禁食時，我們至少要把禁食兩餐省下的錢捐給教會，這就是禁食捐獻。）什一奉獻和禁食捐獻都用來照顧窮人、蓋聖殿和教堂，以及提供課本之類的其他物品。神也要求我們分享時間和才能來做一些事情，像是演講或是教導兒童會的班級。當我們分享時，就是在幫助神在地面上建立國度。

問題討論及應用

準備課程時，研究以下問題及參考經文。用你覺得最能幫助兒童了解經文並在生活中運用該原則的問題。與班上兒童一起研讀及討論參考經文，有助於他們獲得對經文的見解。

- 主為什麼要賜給早期教友獻納律法？（教約42：30，34-35。）教友如何遵行這條律法？（教約42：31-33。）多餘的錢和物資有什麼用途？今天的教友要如何幫助蓋教堂和聖殿？（繳付什一奉獻。）我們被要求如何幫助貧困的人？（透過禁食捐獻和其他捐獻；見補充活動1和2。）
- 聖徒所奉獻的剩餘物資存放在哪裡？（教約42：34。）誰負責收集和管理這些奉獻？（主教。）說明教會現在仍在使用主教倉庫。這些倉庫裝滿了捐獻的或教會購買的食物和物品。有需要的教友可以由主教帶到倉庫去拿食物和其他必需品。
- 有關工作的重要，主告訴聖徒什麼？（教約42：42。）為什麼人們努力工作來賺取所需對他們有好處？你做什麼工作來幫助家人？你做什麼來幫助教會？你還可以做什麼？

- 誰賜給你才能？你要怎樣和別人分享時間和才能？（見補充活動1。）
- 你想為什麼即使大部分聖徒並不富有，還願意分享他們所有的一切？當我們幫助別人時，其實是在為誰服務？（教約42：31，38；摩賽亞書2：17。）為什麼我們與別人分享自己的東西就表示我們愛天父和耶穌基督？你和別人分享或幫助別人時的感覺如何？（見補充活動3。）

補充活動

你可以在課程中任何時候從事以下一種或一種以上的活動，或當作複習、摘要或挑戰。

1. 為幫助兒童了解他們能和別人分享的方式，在黑板上畫出三欄，分別寫上時間、才能和財富。告訴兒童「財富」是指他們擁有的金錢和物品。

幫助兒童在每個標題下面列出他們或他們的家人如何分享他們的財物來助人及蓋教堂。例如他們可以在「財富」欄寫什一奉獻、禁食捐獻、傳道捐獻以及給窮人的衣食。在「時間」欄可以寫支持父母在教會的召喚、父母去聖殿時照顧弟妹、參加福利服務計畫、拜訪孤獨的人。在「才能」欄可以寫在兒童會或聖餐聚會演講、為別人演奏樂器或獻唱、為教會活動幫忙佈置。

幫助兒童了解，即使我們沒有很多金錢和財產，還是有很多與人分享的方法。你可以給兒童紙筆，請每位兒童寫出這個星期分享時間或才能的一個方法。

2. 幫助兒童了解禁食捐獻的用途。說明主教可以用禁食捐獻為貧困的人提供食物、住處、衣服和醫療服務。你可以在上課前問主教支會是如何運用禁食捐獻的，並和兒童分享他的信息。也可以分享以下運用禁食捐獻的方式：

除了在禁食主日定期禁食外，教友有時會作特別禁食來幫助世界各地有需要的人。這些特別的禁食捐獻用在很多的計畫上。有的錢用在幫助非洲兒童接受免疫注射來預防疾病。有的錢則捐給非洲其他地區的人民，以幫助提供農村乾淨的飲用水。我們也捐錢給瓜地馬拉的農夫，幫助他們學習如何生產更好、更多的農作物來餵飽家人和牲畜。禁食捐獻的錢也為沒有機會看醫生的人提供醫療和牙齒保健，同時用來援助自然災難（像地震或水災）中的受害者。很多人因為繳付或接受禁食捐獻而受到了祝福。（見多馬·孟蓀，1991年7月，聖徒之聲，第44-45頁）

3. 告訴兒童總會會長團的多馬·孟蓀會長所述有關兒童作分享的故事。請班員注意聽，並請他們在你說完後告訴你故事裡的兒童怎樣分享他們的時間、才能和財富。

a. 多馬·孟蓀還是個小男孩時，他的主日學班級正計畫存錢辦一個很大的活動。每個兒童都為了這些錢能買到蛋糕、餅乾、餡餅和冰淇淋而興奮。但他們發現了這些錢有更重要的用途：

「一個灰色的正月早晨是我們都不會忘記的一天，我們敬愛的教師宣布有位同學的母親過世了。我們想到自己的母親以及她對我們的重要，因此為比利·戴文坡失去母親而悲傷。

「那個星期天的課程是使徒行傳20章35節，『又當記念主耶穌的話，說，施比受更為有福。』結束那精心準備的課程之後，露絲·葛契談到了比利家的經濟情況。當時是大蕭條時期，大家都很窮。她閃爍著雙眼問我們：『你們要怎樣遵守主的這項教導呢？你們覺得將活動的基金以班級的名義送給戴文坡同學以表示我們的愛心好嗎？』這決議獲得一致通過，我們小心清點每一分錢，然後全部放在一個大信封袋裡。

「我一直清楚記得那一小群人走過三條街到比利家去，見到了比利和他的弟弟、妹妹和父親。當然他的母親已不在了。當教師把裝著寶貴的活動基金的信封遞給那急困且傷心逾恆的父親時，我看到在場每一個人眼中閃爍的淚珠，那一幕教人永難忘懷。我們歡欣雀躍地回到教堂，心情更輕鬆、更快樂，了解也更深刻了。這一個小小的善行讓我們團結一致，我們的經驗告訴我們，施確實比受更有福。」（1992年7月，聖徒之聲，第51頁）

b. 「在我還是個執事時，很愛打棒球；……我和朋友常在後巷打球，球場很狹小但也還可以，只要你一棒就直打到中外野；但如果把球打到右側，麻煩就大了，住在那裡的一位女士會看著我們打球，一等球滾到她走廊上，她的英國獵犬就會把球叼去給來開門的施太太，施太太回到屋裡後，就把球和她早先沒收來的球放在一起。……我們沒有人會說施太太任何好話，反而說她很多壞話。……

「一天晚上我如常地在前院的草坪，握著當時那種噴水管澆水時，注意到施太太的草坪都枯黃了。我不知道為什麼，但就用了幾分鐘，拿我們的水管，澆了她的草坪。我每晚都這樣作。秋天到的時候，我使用水把她草坪上的落葉除去，就像我們家一樣，再把葉子堆在街角等人收集或焚燒。那整個夏天我都沒見到施太太；我們很久沒在巷子裡打球了，我們的棒球用完了，也沒有錢買新的。

「一天傍晚，她家的前門開了，施太太招手要我……到她家門口。……〔她〕請我進去客廳，要我坐在一張舒適的椅子上，再從廚房拿來一個滿是棒球和壘球的箱子，代表她多年來沒收的成果，放在我面前。然而，可貴的不在這份禮物，而是她的口氣，我第一次看到施太太露出笑容，她說：『湯米，我要你收下這些球，我也要謝謝你對我這麼好。』我向她表示了謝意。我從她家出來時，我也成了比較好的人。我們不再是敵人，而是朋友。」（1991年7月，聖徒之聲，第46頁）

- c. 「有個安息日早晨，在附近的老人之家〔生病或年老的人在得不到適當照料時會去的地方〕……，我看到一位年輕的女孩和那些孤單寂寞的老人分享她的音樂才華，……

「女孩拉出小提琴的時候，坐在輪椅上的老人都靜靜地聽著。演奏結束後，有位老人〔說〕：『孩子，真是好聽極了』，然後拍手鼓掌，另一個老人也一起鼓掌，然後第三個、第四個，很快地，所有的人都為她鼓掌。

「我和這位年輕女孩走出老人之家時，她對我說：『我從沒拉得這麼好過，我從沒有這麼好的感覺』」（1991年7月，聖徒之聲，第58頁）。

4. 幫助兒童背誦教義和聖約 42：38。與兒童討論這節經文的意思。
5. 唱或讀出「彼此相愛」（兒童歌本，第74頁），「若有愛」（兒童歌本，第76頁）或「我願效法耶穌基督」（兒童歌本，第39頁）的歌詞。

結論

見證

與兒童分享你對天父和耶穌基督給你許多祝福的感覺，說出你渴望和別人分享這些祝福。你可以談談你和別人分享或別人和你分享的經驗。

強調兒童分享或奉獻時間、才能和財富幫助別人，使教會在地面上繼續成長是很重要的事。

家庭作業建議

建議兒童在家閱讀教義和聖約 42：34-39，作為本課的複習。

家庭分享建議

鼓勵兒童與家人分享本課的某一部分，如故事、問題或活動，或與家人一起閱讀「家庭作業建議」。

請一位兒童作閉會祈禱。

目標

教導兒童如何辨別並尋求真的聖靈恩賜而不受魔鬼欺騙。

準備事項

1. 虔敬研讀本課中的歷史故事；教義和聖約 50：1-9，17-24，31；摩羅乃書 7：15-17（如何辨別真假之靈的顯現）；教義和聖約 46：7-26，32-33（聖靈的恩賜）。然後研讀本課內容，以決定如何教導兒童經文與歷史故事。（見第 vi-vii 頁，「準備課程」及第 vii-viii 頁，「教導經文與歷史故事」。）
2. 補充閱讀：福音原則(31110)，第 22 章。
3. 挑選能讓兒童參與且最能幫助他們達成本課目標的討論問題及補充活動。
4. 需用的材料：
 - a. 每位兒童一本教義和聖約。
 - b. 摩爾門經。
 - c. 仿製品，如玩具紙鈔、玻璃珠寶或紙花。

課程發展建議

請一位兒童作開會祈禱。

專心活動

展示仿製品。說明這東西是假的，是仿造真品做的。

· 仿製品或真品——你想要哪一樣？為什麼？

指出仿製品的品質通常比真品差或價值較低。說明撒但是個仿冒者，試圖仿造天父和耶穌基督給我們的好東西，所以做出不好的仿製品來欺騙我們。他這樣做是想要我們違背天父和耶穌基督而跟隨他。分享撒但仿製品的例子，如下：

<i>神的事物</i>	<i>撒但的仿製品</i>
振奮人心的音樂和電影	糜爛的音樂或電影
經文及好書	不良書刊
夫妻的愛	不貞
盡力而為	試圖表現比別人好

說明撒但試著說服我們：他的仿製品和神的事物一樣好甚至更好。你所展示的仿製品和真品之間的差別可能很容易分辨，但是撒但的一些仿製品卻很難辨認。說明在本課中兒童會學習如何辨別撒但的仿製品，以免受騙。

參照以下歷史故事及「準備事項」中的經文所述，教導兒童真的和假的聖靈恩賜有何不同，以及如何又為何要尋求聖靈的恩賜。

撒但能模仿奇蹟和聖靈的恩賜

說明在教會的早期，教友經歷許多奇蹟。這些奇蹟隨著主賜給教友的聖靈恩賜而來到。與兒童複習在前幾課中討論過的奇蹟和聖靈的恩賜，像先知約瑟·斯密和三位證人看到天使摩羅乃；先知將摩爾門經從改良的埃及文（他不懂的語言）翻譯成英文；主啓示教會應如何成立，以及教友應怎樣生活。指出很多教友本身並沒有經歷過奇蹟，但是他們受到聖靈恩賜的祝福而能相信別人的經驗。主所賜的聖靈恩賜鞏固了教友，並帶領很多人加入教會。

一位名叫以斯拉·布司的美以美教會牧師帶著一群人在1831年春天來到嘉德蘭，約翰·詹森和他的妻子艾爾莎也在這群人當中。艾爾莎·詹森的手因手臂部分癱瘓而不能動。這些人和約瑟·斯密在聊天時，有人問世上可有人能醫好艾爾莎的手臂。後來先知握著艾爾莎的手輕聲地說：「姊妹，我奉主耶穌基督的名令妳痊癒。」艾爾莎·詹森舉起了手臂，令在場的人十分驚訝。隔天，她六年多來頭一次晾衣服而手不覺得痛。（教會史，1：215-216）。這個奇蹟使以斯拉·布司和幾位詹森的家人加入了教會。

撒但不喜歡見到教會的成長，於是努力阻止教會成長。他的方法之一就是模仿主賜給教友的聖靈的恩賜。他這樣做是想欺騙世人，使他們離開教會。

教會成立後的第一年中，有人宣稱他們像先知一樣獲得對教會的啓示（見第15課）。也有一些人宣稱看到異象或奇怪的事發生在他們身上。帕雷·普瑞特說有人的表情變得很難看，好像要昏倒似的。還有人身體扭曲，要不就抽筋和痙攣。其他人則宣稱看到不符合福音教導及精神的異象和啓示。

雖然真的有人從主那裡獲得啓示和異象，帕雷·普瑞特與教會其他領袖都覺得這些奇怪的現象不是來自主的。於是他們請約瑟·斯密去求問主這些事情。約瑟在1831年5月得到主的回答，記載在教義和聖約第50篇。

如何辨別真假之靈

在教義和聖約50：1-9裡，主說明虛偽的靈的確存在，而且是來自撒但。與兒童討論撒但為什麼要使用這些假冒的恩賜（見第3節）。

與兒童討論教友如何照教義和聖約50：17-24，31及摩羅乃書7：15-17所說來辨別真假的聖靈恩賜。幫助兒童了解虛假的靈的恩賜會使我們遠離基督，真的聖靈恩賜會使我們相信基督，並且讓我們想跟隨祂。

我們能獲得真正的聖靈恩賜

說明在主啓示教義和聖約第 50 篇前的幾個月，祂在教義和聖約第 46 篇賜給一項有關真正的聖靈恩賜的啓示，祂警告教友要注意撒但仿冒的恩賜（見教約 46：7-8）。接著主說明了教友可以獲得哪幾種真正的聖靈恩賜（見教約 46：9-26）。

說明教義和聖約第 46 篇所述的一切聖靈的恩賜也賜給今日的教友。與兒童討論教義和聖約 46：9-26 所列舉的聖靈的恩賜，還有如何獲得及運用這些恩賜。幫助兒童了解聖靈的恩賜只給予正義的人，而且是用來幫助別人的（見第 9，12，26 節）。

問題討論及應用

準備課程時，研究以下問題及參考經文。用你覺得最能幫助兒童了解經文並在生活中運用該原則的問題。與班上兒童一起研讀及討論參考經文，有助於他們獲得對經文的見解。

- 虛偽的靈的恩賜來自何處？（教約 50：2-3。）有時撒但所仿冒的神的恩賜如何迷惑世人？撒但為什麼要欺騙我們？
- 正義的教友有什麼能幫助自己辨別虛偽的靈的恩賜？（聖靈，也被稱為保惠師或真理之靈；見教約 50：17。）聖靈如何幫助我們知道什麼事是對的？
- 我們怎樣知道我們看到或聽到的是不是來自神？（摩羅乃書 7：15-17；教約 50：23-24。）請一位兒童唸出教義和聖約 50：23。啓發是什麼意思？說明能啓發人的事物讓我們感到有精神，並有進步的渴望。來自神的事物使我們想跟隨基督並成為更好的人。來自撒但的事物有著不良的影響，會誘使我們違背誠命。
- 我們如果懷疑某事是不是從神而來的時候要怎麼辦？（教約 46：7，50：31；我們也可以找父母或教會領袖談。）
- 神為什麼給我們聖靈的恩賜？（教約 46：8-9，26。）為什麼每個人獲得的恩賜都不一樣？（教約 46：11-12。）
- 我們會獲得哪些真正的聖靈恩賜？（教約 46：13-25；見補充活動 1。）為什麼相信別人的見證的恩賜（教約 46：14。）對我們有幫助？（見補充活動 2。）
- 我們應如何尋求聖靈的恩賜？（教約 46：8-9。）當我們獲得一項聖靈的恩賜時應作什麼？（教約 46：32。）我們必須做什麼來保有這些恩賜？（教約 46：33。）
- 在你和周遭人們的生活中，你曾見過什麼聖靈的恩賜？

補充活動

你可以在課程中任何時候從事以下一種或一種以上的活動，或當作複習、摘要或挑戰。

1. 給每位兒童一張寫有以下參考經文及聖靈恩賜的紙片。請兒童翻開經文，將參考經文和適當的恩賜配對。

1. 教約 46：14	a. 相信耶穌基督的恩賜（見證）
2. 教約 46：19-20	b. 相信別人的見證的恩賜
3. 教約 46：13	c. 智慧與知識的恩賜
4. 教約 46：17-18	d. 有治癒人和被治癒的信心的恩賜
5. 教約 46：24-25	e. 預言的恩賜
6. 教約 46：22	f. 說方言和了解方言的恩賜

（答案：1-b，2-d，3-a，4-c，5-f，6-e）

兒童結束配對遊戲後，討論每項恩賜以及獲得恩賜的人要如何運用恩賜來幫助別人。

2. 幫助兒童了解相信別人的見證的恩賜。自己讀或請一位兒童唸出以下引用第十一任總會會長海樂·李的話：

「你們若有懷疑，就傾聽我們這些人對你們所作的堅強見證。……你們若沒有〔見證〕，就先把握我的見證，直到你們獲得並培養自己的見證」（*Qualities of Leadership* [address to the Latter-day Saint Student Association, Aug. 1970], p. 8）。

- 加強自己見證的同時可以仰賴誰的見證？

向兒童說明，他們每一個人都需要對福音的真實性有自己的見證。但在他們培養見證的同時也可以相信教會領袖、父母、教師和他們所敬重信賴的教友的見證。

討論我們怎樣藉著在禁食見證聚會分享見證來彼此鞏固。可以和兒童分享你對福音的見證。

3. 用你自己的話講述以下關於說方言的恩賜的故事：
 - a. 十二使徒定額組成員，後來成為總會會長的大衛奧·麥基長老，在1921年到紐西蘭參加教友大會。他要向一群毛利人演講，可是他一句毛利語都不會，毛利人也不懂英文。麥基長老在演講一開始時告訴人們他希望能用他們的母語演講；但是因為他不懂毛利語，所以請求主賜給他們翻譯方言的恩賜，好讓他們能聽懂他的話。麥基長老告訴人們，就算他們不能了解他所說的每一個字也能感受到聖靈，知道這些話是他受主啟發而講的。

接著麥基長老在翻譯員的幫忙下開始演講。麥基長老用英語講一段話，翻譯員再用毛利語重述他的話，好讓聽眾了解。突然間所有聽眾開始叫翻譯員不要說話並坐下來，因為他們自己聽得懂麥基長老的話了，所以不需要翻譯員的幫忙。儘管聽眾聽不懂英文，但主祝福了他們，使他們有翻譯方言的恩賜，因而聽懂了麥基長老所說的每一句話。（See R. Lanier Britsch, “Roots of Faith,” *Ensign*, Sept. 1989, p. 48.）

- b. 先知約瑟·斯密有一次受邀去教導美國印第安人福音。印第安人不懂英文，先知也不會說印第安話。於是先知付錢請了一位政府顧問來幫他翻譯。先知說了幾分鐘的話後，政府顧問再翻譯給印第安人聽。當印第安人對先知所說的話表現出生氣的樣子時，主幫助先知知道這位顧問並沒有對印第安人講實話；他說謊好讓印第安人生氣。先知要顧問待在一旁，不靠他的幫忙就自己向印第安人講道。雖然他們使用不同的語言，印第安人卻聽得懂先知所說的每一句話。主讓印第安人得到翻譯方言的恩賜這項祝福，讓他們能聽懂先知的話。（See E. Cecuk McGavin, *The Historical Background of the Doctrine and Covenants* [Salt Lake City: Paragon Printing Co., 1949], p. 156.）

4. 用你自己的話講述以下故事；這故事是關於有信心行醫治和被治癒的恩賜：

住在猶他州奧蘭的約翰·沈尉騎腳踏車去參加童子軍的聚會；他在路上被車子撞到，頭部嚴重受傷。送到醫院後，醫生告訴約翰的父母他存活的机会很小；就算他活下來了腦部也可能會嚴重受損。包括約翰的爸爸和主教在內的幾位聖職弟兄將手放在約翰頭上，給他一個祝福。主教受到啓示，祝福說約翰會痊癒。祝福完後，約翰接受了一次複雜的腦部手術。約翰在手術後活了下來，但昏迷了好幾天。

約翰發生意外時在場的朋友小迪經常為約翰祈禱。支會舉行特別禁食時，小迪也參與了，並懇求主讓約翰復原。同一天在教會裡，約翰的爸爸告訴小迪，約翰恢復意識了。事後約翰告訴小迪，他感覺得到小迪的信心幫助他醒過來，這件事使小迪對禁食及祈禱的力量有了堅強的見證。

約翰又接受其他的手術，而且花了更多的時間復健，但終於恢復了健康。令醫生驚訝的是，約翰竟然可以打籃球、學開車、參加童子軍、高中畢業，又能準備傳教。約翰因為許多人的信心而痊癒了。

向兒童說明約翰雖然痊癒了，但有時候就算信心再強也不會痊癒（見教約 42：48）。提醒兒童天父知道什麼對我們最好，並藉此回答我們的祈禱。

5. 幫助兒童背誦或複習信條第七條。你可以要兒童唱「信條第七條」（兒童音樂增編，第39頁）來幫助他們背誦。

結論

- 見證 向兒童見證尋求聖靈恩賜的重要。鼓勵他們與主接近並經常祈禱，好讓他們能辨別真假的聖靈恩賜。
- 家庭作業建議 建議兒童在家閱讀教義和聖約 46：11-14，17-26，作為本課的複習。
- 家庭分享建議 鼓勵兒童與家人分享本課的某一部分，如故事、問題或活動，或與家人一起閱讀「家庭作業建議」。
- 請一位兒童作閉會祈禱。

目標 幫助兒童了解約瑟·斯密在經文出版一事上所扮演的角色，並鼓勵他們研讀經文。

- 準備事項**
1. 虔敬研讀本課中的歷史故事；教義和聖約 26：1，45：60-61；信條 1：8；及無價珍珠中摩西書及亞伯拉罕書的前言。然後研讀本課內容，以決定如何教導兒童經文與歷史故事。（見第 vi-vii 頁，「準備課程」及第 vii-viii 頁，「教導經文與歷史故事」。）
 2. 補充閱讀：約瑟·斯密——歷史 1：9，12-13，17-19，36-39；尼腓一書 13：26 及無價珍珠的緒言。
 3. 挑選能讓兒童參與且最能幫助他們達成本課目標的討論問題及補充活動。
 4. 準備一項類似下面專心活動所用的信息，長度約有兩三句（班上人數若較少，就準備一段較長、內容較詳盡的話）：

一對姊弟在街上跑來跑去。弟弟正在追一隻蝴蝶，不小心跌倒了，姊姊扶弟弟起來後，兩個人便跑回家。
 5. 需用的材料：

每位兒童一套標準經典（聖經、摩爾門經、教義和聖約和無價珍珠）。

課程發展建議 請一位兒童作開會祈禱。

專心活動 請兒童排成一直線，在第一位兒童耳旁輕聲說兩三句的話，請每位兒童輪流將話傳給下一位兒童；告訴每位兒童只能說一次。繼續傳話，直到傳到最後一位。請最後這位兒童大聲說出這段話，然後比較原來的話，看看這段話有何改變。

- 話傳到最後一位兒童時有何改變？什麼漏掉了？什麼多加進去了？
- 你想一個人接著一個人傳話後，為什麼這些話會不一樣呢？

向兒童說明，就像他們的話在一個接著一個傳過後改變了，聖經裡也有些經文因為多年來經過一些人翻譯、抄寫後改變了，也造成了錯誤：有些不正確的教導被加進聖經裡，而有些重要的教導卻漏掉了。主吩咐約瑟·斯密準備翻譯聖經，恢復原來正確的教導（見信條第八條）。

參照以下歷史故事和「準備事項」中經文（見補充活動1）所討論的，教導兒童約瑟·斯密在出版靈感本聖經和其他經文一事上所扮演的角色。

約瑟·斯密奉命翻譯聖經

約瑟·斯密在翻譯摩爾門經時，知道多年以來聖經裡有很多「明白而最寶貴」部分已被取走或遺失了（見尼腓一書 13：26）。聖經是本神聖的書，包含了神的話語。但在抄寫和翻譯成不同語言的過程中造成很多錯誤。有的字漏掉了、被改了或加進了別的字，使經文的意思改變。在耶穌基督死後的叛教期間，沒有先知或使徒來確保抄寫或翻譯經文時沒有錯誤。約瑟·斯密受到指示要準備重新翻譯聖經，以恢復並更正這些明白而寶貴的部分。

在摩爾門經翻譯完和教會成立後不久，約瑟·斯密獲得一項啓示；主吩咐他要研讀聖經（見教約 26：1）。讀到創世記時，約瑟有很多疑問，他虔誠祈求天父幫助他了解聖經。天父於是啓示了有關耶穌基督福音及地球創造的重要信息，以回答他的禱告。這信息就在無價珍珠的摩西書裡。（請兒童看無價珍珠中摩西書的前言及創世記的前言，並指出創世記又稱為「摩西五書的第一部書」。）

約瑟·斯密在 1830 年開始進行正確的聖經翻譯，西德尼·雷格登是他的抄寫員。準備翻譯聖經時，約瑟不像翻譯摩爾門經那樣要翻譯古代的文字，而是回復聖經的原意。約瑟研讀並思考聖經時，能藉著聖靈的啓示改正其中的錯誤。

約瑟·斯密翻譯靈感本聖經時，對福音的知識同時增加了，也受到聖靈的祝福。很多教義和聖約中的啓示都是在回答聖經中約瑟不明白的部分。

約瑟·斯密翻譯其他經文

約瑟·斯密研究聖經時因啓示而獲得的知識，都記錄在無價珍珠的摩西書裡。無價珍珠包括亞伯拉罕書，是約瑟·斯密受到啓發而翻譯的古埃及寫作。

1820 年底，義大利冒險家安東尼奧·李波羅在一座埃及古墓裡找到了 11 具木乃伊。李波羅死後，木乃伊被運到了美國。1833 年，一位叫麥克·詹德勒的人獲得了這些木乃伊。他打開棺木（裝木乃伊的箱子）後大失所望；因為裡面沒有珠寶或價值連城的寶物。木乃伊身上裹著亞麻布和植物編成的草紙卷軸。這些草紙卷軸上寫有埃及文。詹德勒先生將這幾卷草紙帶到賓夕法尼亞州，試著找到有學問的人告訴他這些文字說些什麼；可是連最有學問的人也只能看得懂一點點。

詹德勒先生決定到處旅遊，向人們展示木乃伊。1835年夏天，他來到俄亥俄州的嘉德蘭，在那裡見到了約瑟·斯密。約瑟告訴詹德勒先生他可以翻譯紙草紙上的文字。後來幾位先知的朋友向詹德勒先生買下四具木乃伊和草紙卷軸。約瑟·斯密研究埃及文文法和字母，然後藉著聖靈的幫助翻譯了紙軸上的文字。約瑟·斯密翻譯的埃及紀錄中談到了古代先知亞伯拉罕，也就是今天無價珍珠裡的亞伯拉罕書。

問題討論及應用

準備課程時，研究以下問題及參考經文。用你覺得最能幫助兒童了解經文並在生活中運用該原則的問題。與班上兒童一起研讀及討論參考經文，有助於他們獲得對經文的見解。

- 約瑟·斯密怎麼知道聖經有錯誤？這些錯誤是怎麼造成的？約瑟·斯密如何改正這些錯誤？
- 在教義和聖約 26：1 中，約瑟·斯密被命令做什麼事？研讀經文如何幫助約瑟準備翻譯？研讀經文使他獲得什麼祝福？
- 我們為什麼應該讀經文？研讀經文對了解福音有什麼影響？誰能幫我們了解經文？讀經文如何使我們更接近天父和耶穌基督？
- 約瑟·斯密在開始翻譯草紙卷軸上的文字以前做了什麼？他為什麼要研究埃及文？為什麼約瑟能翻譯草紙卷軸上的文字，有學問的人反而不能？
- 現在的經文有哪些是先知約瑟·斯密翻譯出來的？（所有的標準經典：聖經、摩爾門經、教義和聖約及無價珍珠。）與兒童複習約瑟·斯密在準備這些經文供我們使用一事上所扮演的角色。
- 你和家人如何研讀經文？（見補充活動 4 和 5。）經文如何成為你和家人的祝福？

補充活動

你可以在課程中任何時候從事以下一種或一種以上的活動，或當作複習、摘要或挑戰。

1. 準備整堂課會用得到的小卷軸。在一張很長的紙上（或將幾張紙用膠帶黏起來）寫出以下句子，在句子之間留下空間，所以一次只能看得到一個句子：
 - 聖經是本神聖的書，包含了神的話語。
 - 人們在抄寫和翻譯聖經時造成了錯誤。
 - 約瑟·斯密奉命改正聖經裡的錯誤。
 - 約瑟研讀經文的同時，對福音的了解也增加了。

- 草紙卷軸和幾具木乃伊一起在埃及古墓裡被發現。
- 約瑟·斯密翻譯草紙卷軸上的文字。
- 研讀經文可以讓我們學習關於天父、耶穌基督和福音的事。

將紙的兩端固定在鉛筆、尺或捲筒衛生紙卷棒之類的木棒上。用這類棒子將紙捲起來，只露出第一個句子。

給兒童看卷軸，說明古代的寫作常用寫在卷軸上。一面上課一面捲動卷軸；討論到某一信息時就露出相關的句子。

2. 說明我們並不用約瑟·斯密聖經譯本作為獨立的經文，而其他後期聖徒經文裡包含了部分靈感本聖經中的經文。幫助兒童找出約瑟·斯密翻譯的聖經經文：無價珍珠中約瑟·斯密——馬太、約瑟·斯密聖經譯本註解（英文版聖經）、聖經字典（英文版）後面的部分。

比較約瑟·斯密聖經譯本和原來聖經中的經文。請一位兒童唸出聖經的經文，然後請另一位兒童唸約瑟·斯密聖經譯本的經文。討論約瑟·斯密翻譯的聖經如何使經文更清楚，更容易了解。

舉例：

經文出處	聖經（詹姆士王欽定本）	約瑟·斯密的翻譯
出埃及記 32：14	「於是耶和華後悔，不把所說的禍降與他的百姓。」	「主向摩西說，如果他們悔改他們所犯的罪惡，我就饒恕他們，將我的震怒移開。」
撒母耳記上 16：14	「耶和華的靈離開掃羅，有惡魔從耶和華那裡來擾亂他。」	「但主的靈離開掃羅，有不屬於神的惡靈來擾亂他。」
約翰福音 1：18 (約譯，約翰福音 1：19)	「從來沒有人看見神，只有在父懷裡的獨生子將他表明出來。」	「除了為子作見證的那一位，無人在任何時候見過神；因為除了經由祂，沒有人能得救。」

3. 與兒童複習約瑟·斯密——歷史 1：11-14，指出約瑟·斯密因為讀了聖經才促使他尋求神的智慧後，才獲得第一次異象。討論研讀經文及祈求天父祝福和啓示的重要。

4. 在黑板上寫以下主題，然後分別在紙上寫這些經文：

勇氣	申命記 31 : 6
傳道事工	教義和聖約 112 : 28
寬恕	馬太福音 6 : 14-15
愛	約翰福音 13 : 34
天父的愛	約翰福音 3 : 16
安息日	摩西書 3 : 3
服從	教義和聖約 130 : 21
祈禱	尼腓三書 18 : 21
洗禮	教義和聖約 20 : 72-74

向兒童說明，讀經文時可以找到與特定主題相關的忠告。請一位兒童挑選一張紙，找出參考經文，然後唸出經文。請全班將這節經文和列在黑板上的主題配對。

幫助兒童在他們自己的經文中找到附錄的部份，並解釋如何使用這些附錄來研讀特定主題的經文。

5. 請兒童提出研讀經文的各種方法。將他們的建議列在黑板上：

可能的建議：

- 設立目標，每天讀一節或幾節經文。
- 與家人朗讀經文。
- 閱讀利阿賀拿中兒童園地的經文故事。
- 讀舊約故事（31118 265），新約故事（31119 265），摩爾門經故事（35666 265）及教義和聖約故事（31122 265）。
- 在教會演講中聽到一個經文故事後，在家裡找出那個故事來閱讀。
- 每次上完兒童會課程就讀「家庭作業建議」來複習。
- 在家人家庭晚會中與家人分享你讀經文時學到的事情。

你可以讓兒童選擇，並請他們寫下本週將用什麼方法研讀經文。

6. 幫助兒童背誦信條第八條。與兒童討論為什麼我們相信「翻譯正確」的聖經。

7. 唱或讀出「讀，思量，祈禱」（兒童歌本，第66頁）的歌詞。

結論

見證

表達你對經文的見證和感激。分享經文對你個人有特別意義的經驗。

家庭分享建議

鼓勵兒童與家人分享本課的某一部分，如故事、問題或活動，或與家人一起閱讀「家庭作業建議」。

請一位兒童作閉會祈禱。

目標

幫助兒童有渴望培養寬恕的態度。

準備事項

1. 虔敬研讀教義和聖約 64：8-11，15-16 及本課中的歷史故事。然後研讀本課內容，以決定如何教導兒童經文與歷史故事。（見第 vi-vii 頁，「準備課程」及第 vii-viii 頁，「教導經文與歷史故事」。）
2. 挑選能讓兒童參與且最能幫助他們達成本課目標的討論問題及補充活動。
3. 需用的材料：
 - a. 每位兒童一本教義和聖約。
 - b. 每位兒童一支筆和兩張紙。
 - c. 圖片 5-1，先知約瑟·斯密（福音圖片集 401；62002），或圖片 5-2，約瑟·斯密（福音圖片集 400；62449）；圖片 5-23，被塗焦油和羽毛的人。

課程發展建議

請一位兒童作開會祈禱。

專心活動

給每位兒童兩張紙和一支筆。請兒童在第一張紙上寫幾項他們曾得到的祝福，在第二張紙上寫別人對他們做過的不良行為。

請兒童將寫著祝福的紙放在腿上，把描述他人不當對待的紙放在眼睛正前方，碰到鼻子。

- 你看得到寫著祝福的紙嗎？

說明有人傷害我們時，我們會一直想著受害的感覺，卻感受不到祝福。請兒童將寫有不好行為的紙揉成一團，收集這些紙或請兒童把紙丟在垃圾桶裡。說明寬恕別人、忘記他人不好的行為而專注在我們的祝福上，才能使我們更快樂。

說明約瑟·斯密受到很多人迫害。其他教會的牧師、陌生人，甚至他的一些朋友也對他不好。他必須決定是要為這不公平的待遇生氣難過，還是要寬恕這些人。

歷史故事

參照以下歷史故事所述，教導兒童約瑟·斯密對待迫害他的人的態度。適時展示圖片。

教會成立後不久，一些教友開始叛教或離開教會。他們不再參加教會聚會，反對先知還迫害聖徒。叛教的原因很多。舉例來說，一個教友的馬在前往密蘇里州和聖徒的路上死了，他因而離開教會。也有人叛教的原因是看到約瑟·斯密和小孩子一起玩耍，心裡覺得先知應該一絲不苟，不該和小孩子玩。有人看到自己的名字在教會的文件上被寫錯了，就認為這表示約瑟·斯密沒有神的啓示。還有人離開教會是因為得不到他們期望的經濟支援。有的離開教會則是因為不能寬恕其他教友冒犯他們的行為。離開教會後，這些曾被冒犯的人常常成為教會最難應付的敵人。

以斯拉·布司在 1831 年見到先知醫治艾爾莎·詹森的手後（第 19 課）加入教會。幾個月後他被召喚到密蘇里州傳教。因為傳教時都得用走的，加上傳教生活不如他想像的那樣，於是他非常生氣。他也因為沒有再看到像醫治艾爾莎·詹森那樣的奇蹟而感到失望，開始有不好的思想，並說教會領袖的壞話。由於以斯拉·布司傳教時的不當行為，他回俄亥俄州後就被開除了教籍，也就是說他不再是教友。布司不但沒有悔改，反而寫信給當地的報社，捏造有關約瑟·斯密和教會的謊話。這些書信影響了俄亥俄州很多人民，使他們開始懷疑教友並加以迫害。

一個冬天的晚上，一群相信以斯拉·布司的人喝醉了，跑去攻擊約瑟·斯密和西德尼·雷格登在俄亥俄州海蘭的家。約瑟因為照顧得麻疹的養子而熬夜到很晚，才剛睡著，暴徒就衝進屋裡。這些人把約瑟拖到屋外咒罵、還恐嚇約瑟要殺了他。他們掐他脖子，撕破他的衣服，還試著將一灘熱焦油和一瓶酸液倒進他嘴裡。結果裝酸液的瓶子破了，挖斷約瑟一顆牙齒，造成他以後講話都會發出噓聲。暴徒也把西德尼·雷格登拖出他家，約瑟看到西德尼躺在地上，還以為他死了。暴徒決定不殺約瑟，卻狠狠地打他，將他全身塗滿熱焦油，再把羽毛黏在他身上。

約瑟好不容易回到家裡，愛瑪看到他之後昏倒在地上，因為她以為約瑟身上的焦油是血。約瑟的朋友幫他清洗掉焦油；那過程既漫長又痛苦。西德尼·雷格登因頭部嚴重割傷和撞傷而昏迷，胡言亂語了好幾天。由於這次可怕的經驗，約瑟·斯密正在照顧的嬰兒當天晚上得了重感冒而死去。

隔天是星期日，約瑟照正常時間和聖徒一起崇拜。他教導的人當中有幾個是前晚塗他焦油和羽毛的暴徒。約瑟雖然受了創傷和皮膚腫痛，還是和往常一樣教導，絕口不提前晚的暴力事件。

問題討論及應用

準備課程時，研究以下問題及參考經文。用你覺得最能幫助兒童了解經文並在生活中運用該原則的問題。與班上兒童一起研讀及討論參考經文，有助於他們獲得對經文的見解。

- 早期的教友為什麼會叛離教會？寬恕的態度怎樣幫助他們？受人冒犯時，主告訴我們應該怎麼做？（教約 64：8-11。）
- 主說以斯拉·布司做錯了什麼？（教約 64：15-16。）我們若渴望做不好的事會失去什麼？（教約 64：16。）
- 暴徒對約瑟·斯密和西德尼·雷格登做了什麼不好的事？你想他們為什麼要這麼做？
- 約瑟·斯密被人塗焦油和羽毛之後，隔天早上他做了什麼？有誰在會眾裡？怎樣從約瑟·斯密的行為看出他很容易寬恕別人？（約瑟·斯密不報復那些殘忍對待他的人。他知道撒但影響了他們，使他們反對復興福音的教導工作，也不願建立耶穌在地面上的教會。）
- 約瑟·斯密面臨考驗和迫害時怎麼做？（他繼續做神的事工。他知道撒但會盡全力來破壞神的事工。不好的事發生時，約瑟·斯密盡力做好自己的部分，並繼續事奉主。）
- 別人對你不好時，你感覺如何？生氣的感覺怎樣影響我們？幫助兒童了解生氣或不友善不會使心情變得更好。如果我們一直生氣或以牙還牙，只會使自己更不快樂。別人對你不好時，你可以做什麼？（見補充活動 1 和 3。）若別人待你不好，你也對他們不友善，情況會怎樣？若你對待那虧待你的人友善，情況又會怎樣？
- 我們要如何效法約瑟·斯密的榜樣，對那些傷害或冒犯我們的人培養寬恕的態度？
- 苛責和不寬恕的態度如何影響我們？寬恕的態度如何影響我們？
- 主要求我們寬恕誰？（教約 64：10-11。）寬恕別人為什麼很重要？（教約 64：9。）寬恕那些傷害或冒犯我們的人時，你的感覺如何？

補充活動

你可以在課程中任何時候從事以下一種或一種以上的活動，或當作複習、摘要或挑戰。

1. 讀以下敘述給兒童聽。如果這項敘述表現出寬恕的態度，請兒童將大拇指朝上比，如果不是就朝下比。討論每項行為怎樣表現出寬恕或不寬恕的態度。
 - 她對我不友善，我也不要對她太友善。
 - 每次我看見他，他都叫我做這個做那個的，他一定有問題，不然不會對別人這麼不好。

- 我打他是因為他取笑我妹妹。
 - 弟弟亂畫我的作業簿，害我得重寫一遍。但是我並不生氣，因為他還太小，不懂作業簿對我有多重要。
 - 我會寬恕她，但是我不想再跟她說話。
 - 我最好的朋友今天對我很不禮貌，她大概在擔心什麼事。
2. 自己讀或請一位兒童大聲讀出箴言 15：1，然後與兒童討論這節經文的意思。再用自己的話說出以下的故事：

1838年夏天，約瑟·斯密和家人住在密蘇里州遠西城時，有謠言說約瑟殺死了七個人，還要組成一個團體去殺死所有不是教友的人。於是八名警官帶著一大群武裝的人到了約瑟父母的家找約瑟；當時約瑟正在父母家中探訪。警員告訴約瑟·斯密的母親露西·斯密說，他們要殺死約瑟·斯密和全部教友。露西冷靜回答他們的話，並且介紹約瑟·斯密給這些人認識。約瑟用和善的態度和這些人握手，但這些人以不信任的眼光瞪著他。在聽過所有的謠傳後，他們很難相信這位和善誠懇的人就是約瑟·斯密。

先知和這些人聊了很久，說明教會的觀點以及教友受到的迫害。他告訴這些人，教友中若有人觸犯法律，那麼應該在他們危害其他人之前就帶到法庭受法律審判。然後約瑟準備離去，和他母親解釋說他需要回家；因為愛瑪正等著他回去。兩名警員馬上站起來堅持要陪他回家，因為他一個人回家不安全。這些武裝的人不再想傷害約瑟了。他們回家時對約瑟·斯密懷有崇高的敬意。（See Lucy Mack Smith, *History of Joseph Smith*, ed. Preston Nibley [Salt Lake City: Bookcraft, 1958], pp. 254-256頁）

- 露西和約瑟·斯密如何遵照箴言 15：1所說的對待這些人？
 - 約瑟「回答柔和」得到什麼結果？
3. 請兒童模擬一個情況；他們可以在這情況中選擇寬恕的態度或不寬恕的態度。幫助他們了解，即使受到傷害，他們仍可以自由選擇自己的態度。也讓他們了解受傷害的感覺通常是因誤會而起的，而不是對方故意傷人。使用以下情況或補充活動 1 中的情況：
- 你在上學前整理好了房間，但你離開後妹妹把房間弄亂了。放學回到家後，媽媽看到你的房間不乾淨就不讓你和朋友玩。
 - 你總是最後一個被選中加入學校球隊的人；這讓你很難過。有天在放學回家的路上，你看到隊長從腳踏車上摔下來，他的課本和簿子掉了一地。
 - 你的朋友辦了一個宴會卻沒有邀請你。

4. 分享你寬恕別人或被人寬恕的個人經驗，也讓兒童分享這些經驗。
5. 唱或讀出「天父，幫助我」（兒童歌本，第52頁）的歌詞。

結論

- 見證 有寬恕的態度時就會感到平安；為此分享你的見證。鼓勵兒童盡力做個善體人意及和善的人，即使別人對他們有多不好也一樣。
- 家庭作業建議 建議兒童在家閱讀教義和聖約 64：9-11，作為本課的複習。
- 家庭分享建議 鼓勵兒童與家人分享本課的某一部分，如故事、問題或活動，或與家人一起閱讀「家庭作業建議」。
- 請一位兒童作閉會祈禱。

目標 幫助兒童得到見證，知道教義和聖約與透過活著的先知而不斷來到的啓示是很重要的。

準備事項

1. 虔敬研讀本課中的歷史故事，教義和聖約的「緒言」，教義和聖約 43：8，67：4-9；69：1-2 及 70：1-4。然後研讀本課內容，以決定如何教導兒童經文與歷史故事。（見第 vi-vii 頁，「準備課程」及第 vii-viii 頁，「教導經文與歷史故事」。）
2. 補充閱讀：教義和聖約 28：2。
3. 挑選能讓兒童參與且最能幫助他們達成本課目標的討論問題及補充活動。
4. 需用的材料：
 - a. 每位兒童一本教義和聖約。
 - b. 圖片 5-24，搶救誠命書（福音圖片集 409，62605）

課程發展建議 請一位兒童作開會祈禱。

專心活動 把教室裡所有的教義和聖約都收集起來，疊放在離你不遠的桌子或地板上。在黑板上寫教義和聖約 43：8，請兒童互相討論這節經文，並準備告訴你這節經文的內容。回答的時候不要讓他們看經文。過一會兒後，問他們是不是已準備好告訴你這節經文的意思。

- 你們為什麼不能告訴我這節經文的意思？

將教義和聖約還給兒童，並給自己沒帶經文的兒童經文。請全部兒童翻開黑板上的那節經文，然後你來唸，他們跟著看。

說明早期的教友受到指示，要彼此教導主透過先知約瑟·斯密給他們的啓示，但是當時沒有一本專門記載這些啓示的書，於是主吩咐教友將這些啓示以書的形式出版，讓他們可以研讀。我們現在稱這本書為教義和聖約。

經文與歷史故事 參照以下歷史故事及「準備事項」中的經文所述，教導兒童誠命書第一次出版時發生的事件。

威廉·麥勒林試圖寫啓示

記載在教義和聖約第67到70篇的啓示，是1831年11月俄亥俄州一連幾場教友大會期間賜給約瑟·斯密的。在教友大會上討論的事項中，重點之一就是出版先知約瑟·斯密已經獲得的啓示，這本書要以誠命書的名稱出版。（幾年後，這本書加進了更多啓示，並且改名為教義和聖約。）

在其中一次教友大會上，有些教會領袖對於約瑟·斯密獲得的一些啓示中的用字不甚滿意。他們自認為能寫出更好的啓示。主用記載在教義和聖約第67篇的啓示作為回答，證明約瑟·斯密獲得的啓示是真實的（見教約67：4），並向任何想自己寫啓示的人挑戰（見教約67：5-8）。威廉·麥勒林接受這項挑戰，試圖寫啓示。約瑟·斯密記載說，麥勒林弟兄認為他很聰明，能夠寫啓示，但是沒有成功。先知說「奉主的名寫出啓示是項極為重大的責任」（教會史，1：226）。當場看到麥勒林弟兄失敗的每一個人見證都增強了，並且相信約瑟·斯密獲得的啓示實確是來自於主，而且是真實的。

威廉·麥勒林後來離開了教會。約瑟·斯密說批評教會和教會領袖的人若不悔改，最後一定會叛教（見約瑟·斯密先知的教訓，第156-157頁）。

誠命書出版

在威廉·麥勒林試圖寫啓示之後，聖靈向參加那次教友大會的人見證約瑟·斯密獲得的啓示是真實的；於是教會領袖決定編印啓示。奧利佛·考德里被指派要將大約七十項啓示帶到密蘇里州的獨立城，因為威廉·斐普在那裡有一架印刷機。奧利佛還帶了錢去幫助密蘇里州的聖徒。因為奧利佛會經過治安不良的地方，所以主吩咐約翰·惠特茂陪奧利佛一起去，以策安全（見教約69：1-2）。這是一段漫長又寒冷的旅程，但是奧利佛·考德里和約翰·惠特茂在1832年1月安全到達了獨立城。他們將啓示交給斐普弟兄，斐普弟兄便開始排版印刷，出版誠命書。到了1833年7月，160頁誠命書就印刷完畢了。

由於很多聖徒陸續來到密蘇里州，原先住在這地區的一些人感到不安。他們開始擔心聖徒會獨佔這個地區，選出自己的官員而把他們趕走。1833年7月20日星期六，有四、五百名反對聖徒的人聚集在獨立城的法院。這些人集結成一群暴徒，命令聖徒離開他們的新家，要不然就受死。密蘇里州的教會領袖要求他們寬限三個月，以便和當時在俄亥俄州的約瑟·斯密商量，可是暴徒不答應這項要求；他們要聖徒在十五分鐘內就作好決定。

十五分鐘還沒到，暴徒就衝進威廉·斐普的家；誠命書的印刷室就在他家。斐普弟兄不在家，斐普姊妹就抱著生病的嬰兒，帶著其他孩子衝進附近的樹林裡。十四歲的瑪麗安·羅林斯和她十二歲的妹妹卡洛琳看到暴徒把斐普家的傢俱和其他東西丟到街上。接著暴徒又把印刷機和字版丟出窗外，還把大部份還沒裝訂好的誠命書扔出去。雖然卡洛琳很害怕暴徒會殺她們，但瑪麗安·羅林斯和卡洛琳還是提起勇氣，決定救回誠命書。（展示瑪麗安·羅林斯和卡洛琳救回誠命書的圖片）

這兩個女孩從藏身的地方跑出來，拼命撿起散落在地上的紙，然後趕快跑掉。暴徒看見她們就大聲叫要她們站住。瑪麗安·羅林斯和卡洛琳從籬笆上的破洞穿過去，跑進玉米田裡，靜靜躺玉米梗間的地上，聽見暴徒在田裡找她們。等腳步聲漸漸遠離後，她們想應該可以安全離開了。於是抱著她們撿回的紙，開始找離開玉米田的路。她們走到一間舊馬廄時，聽到了一些聲音，就小心地走進馬廄裡，發現斐普姊妹和她的孩子正在拿草鋪床，以便在馬廄裡躲一夜。這兩個女孩曉得斐普弟兄知道應該怎麼處理這些紙張，所以就把它們交給了斐普姊妹。後來她們撿回的一部分紙張被裝訂在誠命書裡。瑪麗安·羅林斯和卡洛琳各得到一本誠命書，並終生愛惜這本書。

教義和聖約出版

在密蘇里州發生的問題使出版誠命書的事中斷了。1834年，總會會長團準備出版新版的啓示。先知校對了某些啓示，並訂正了印刷上的錯誤；另外又有五十五項啓示被編進誠命書裡。這本增訂本1835年在俄亥俄州出版，稱為教義和聖約。

問題討論及應用

準備課程時，研究以下問題及參考經文。用你覺得最能幫助兒童了解經文並在生活中運用該原則的問題。與班上兒童一起研讀及討論參考經文，有助於他們獲得對經文的見解。

- 威廉·麥勒林為什麼無法寫啓示？誰是當時唯一有權柄為教會獲得啓示的人？（教約28：2。）今日誰為教會接受啓示？（活著的先知。）
- 在約瑟·斯密的時代，獲得對教會的啓示為什麼對他很重要？為什麼活著的先知，需要獲得對今日的啓示？（見補充活動4。）
- 像威廉·麥勒林和其他批評約瑟·斯密的人那樣批評領袖，為什麼是很不聰明的？我們對領袖不滿時應該怎麼辦？
- 出版約瑟·斯密獲得的啓示為什麼很重要？（見教義和聖約「緒言」第一段。）你想把啓示用一本書的形式出版，如何幫助聖徒學習耶穌基督要他們做的事？研讀教義和聖約如何幫助你知道耶穌要你做的事？
- 教會有哪些標準經典？教義和聖約和其他標準經典有何不同？（見教義和聖約「緒言」第三段。）我們為什麼需要四部標準經典？（見補充活動1。）
- 研讀四部標準經典如何幫助你認識耶穌基督？

補充活動

你可以在課程中任何時候從事以下一種或一種以上的活動，或當作複習、摘要或挑戰。

1. 與兒童討論我們為什麼需要四部標準經典。在四張卡片上寫出以下敘述，每次請一位兒童唸出一項敘述給班員聽：

- 聖經教導我們耶穌基督的預言，和救主在世時的事蹟和教導。
- 摩爾門經是耶穌基督的另一本約書，教導我們基督和美洲大陸人民往來的事。
- 教義和聖約收錄了耶穌基督給後期時代，也就是我們這個時代的啓示。
- 無價珍珠是古代先知所記錄的耶穌基督的教訓和他們對祂的見證，還包括約瑟·斯密的歷史以及他對天父和耶穌基督的見證。

給每位兒童四張小紙，教他們把紙對摺，讓它看起來像一本書。幫助兒童在他們的「書」上寫聖經、摩爾門經、教義和聖約及無價珍珠。

問以下問題，並請兒童適時舉起紙「書」來回答問題：

- 哪一本書教導最多創世以來主在聖地和祂人民往來的事？（聖經。）
- 哪一本書教導耶穌基督拜訪美洲大陸的事？（摩爾門經。）
- 哪一本書教導最多耶穌基督的誕生和生平？（聖經。）
- 哪一本書包含了天父和耶穌基督在神聖樹林中向約瑟·斯密顯現的紀錄？（無價珍珠。）
- 哪一本書包含了耶穌基督賜給約瑟·斯密有關教會如何在後期時代組織的啓示？（教義和聖約。）

提醒兒童每一部標準經典都是耶穌基督的約書，因此我們應該研讀所有的經文。

2. 為了幫助兒童學習教義和聖約中的部分內容。在黑板上將以下項目列成一欄：

智慧語

聖餐祈禱文

施洗約翰復興亞倫聖職

傳教士的特質

先知獲得對整個教會的啓示

在黑板上將以下教義和聖約的章節列成另一欄：

教約 4：2，5-6

教約第 13 篇

教約 20：75-79

教約 28：2

教約第 89 篇

請兒童找出每一篇，然後唸出前言，看看哪一篇和第一欄裡的主題相配合。（如果年紀較小的兒童不能從前言看出每一篇的主題，你可以請他們唸出經文。）

當兒童把經文和主題配合起來時，在該主題旁邊寫出參考經文。然後擦掉參考經文，看看有多少兒童可以記得住。不斷重覆這麼做，直到多數兒童能告訴你列出的各項主題是在教義和聖約的哪一篇。

3. 準備兩份卡片或小紙，在一份上面畫出簡單圖樣，另一份上面寫出教義和聖約中所討論的原則或事件，如洗禮、唱詩歌、翻譯摩爾門經、亞倫聖職、成立教會和聖餐。將卡片或紙面朝下放在地板或桌上，並排成格子狀。讓兒童輪流翻開一對卡片配對。如果圖樣和文字能配合，就請他說出為什麼該項原則是復興教會的重要部分。如果配不出來，就請他將卡片放回原位，讓別的兒童也能玩。
4. 請兒童說出他們在生活中有的，而約瑟·斯密的時代沒有的東西，如收音機、電話、電視、電腦或汽車。說明即使有經文，我們還是需要不斷的啓示，好幫助我們知道在這變動不斷的世界裡該怎麼做。幫助兒童想出主會啓示今日活著的先知哪些事，例如在哪裡蓋聖殿、召喚誰當新的使徒、派傳教士到哪裡、以及教友大會中要教導什麼。

你也可以與兒童討論，他們所說的現代化設備如何幫助教友學習及分享福音。例如很多教友靠收音機、電視或衛星轉播收看教友大會來知道主要他們做的事。

結論

- 見證 見證教義和聖約對我們的重要性，因為這本書是在後期時代啓示給我們的。對活著的先知不斷獲得有關教會的啓示表達你的感激。鼓勵兒童問父母最喜愛教義和聖約中的哪些經文，以及喜歡的理由。
- 家庭作業建議 建議兒童在家閱讀教義和聖約的「緒言」及67：4，作為本課的複習。
- 家庭分享建議 鼓勵兒童與家人分享本課的某一部分，如故事、問題或活動，或與家人一起閱讀「家庭作業建議」。
- 請一位兒童作閉會祈禱。

先知看到三層 榮耀國度的異象

第 23 課

目標 讓兒童更了解三種不同榮耀的國度，並增強他們與家人回到天父身邊的渴望。

- 準備事項**
1. 虔敬研讀本課中的歷史故事，教義和聖約 131：1-4；第 137 篇及 76：11-14（約瑟·斯密和西德尼·雷格登看到三層榮耀國度異象的情況），50-60，62，70，92-93（高榮國度的資格和酬償），71-80，91（中榮國度的資格和酬償），81-90，100-103（低榮國度的資格和酬償）。然後研讀本課內容，以決定如何教導兒童經文與歷史故事。（見第 vi-vii 頁，「準備課程」及第 vii-viii 頁，「教導經文與歷史故事」。）
 2. 補充閱讀：約翰福音 5：28-29，福音原則（31110），第 46 和 47 章。
 3. 挑選能讓兒童參與且最能幫助他們達成本課目標的討論問題及補充活動。
 4. 製作以下字條：

高榮國度

中榮國度

低榮國度

 5. 需用的材料：
 - a. 每位兒童一本教義和聖約。
 - b. 聖經。

課程發展建議 請一位兒童作開會祈禱。

- 專心活動** 請兒童閉上眼睛，想像在一個多雲的夜晚，自己站在戶外，四周很暗，什麼都看不見。
- 你看到什麼？
 - 如果有星光，你能看到什麼？
 - 如果有月光，你能看到什麼？
 - 如果有陽光，你能看到什麼？

請兒童張開眼睛，在黑板上畫星星、月亮和太陽。將星星畫在黑板最下方，月亮在星星上方，太陽在月亮上方。

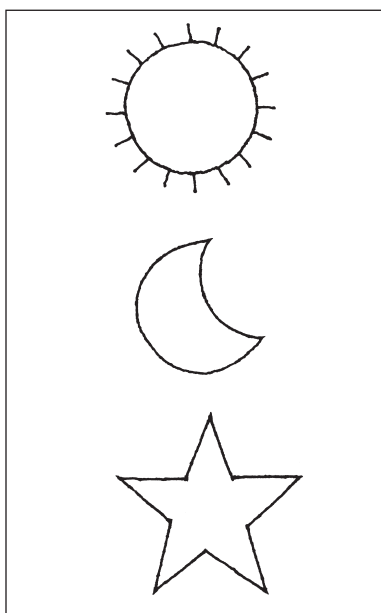

- 你若只能選擇一個光體來看見東西，你會選哪一個？為什麼？

說明天父提供了三個不同的地方，讓人在復活後居住。這些地方被稱為天上榮耀的國度。

在你說明以下有關這些國度的敘述時，在星星、月亮和太陽圖案旁邊貼上相關的字條：

- 低榮國度是最低層的國度，它的榮耀被比作星星的榮耀（見教約 76：81）
- 中榮國度是中層的國度，它的榮耀被比作月亮的榮耀（見教約 76：71）
- 高榮國度是最高層的國度，它的榮耀被比作太陽的榮耀（見教約 76：70）

你可以讓兒童重述字條上面的字。

說明從約瑟·斯密和西德尼·雷格登所看到的異象中，我們知道這些國度的情形，以及將來誰會住在哪個國度。

經文與歷史故事

參照以下歷史故事所述，教導兒童約瑟·斯密和西德尼·雷格登看到的天上異象。然後參照「準備事項」中的經文所示，討論約瑟和西德尼對耶穌基督的見證，以及他們對這三個國度以及將來會居住在各國度的人所作的說明。

討論三個國度時，強調天父和耶穌基督希望我們每一個人都和祂們及家人住在高榮國度的最高層，或最高的榮耀裡。要配稱住在高榮國度，我們必須遵守天父的誡命，接受重要的福音教儀。耶穌基督後期聖徒教會在地面上復興，就是為了幫助我們到達高榮國度。

1832年，約瑟·斯密和西德尼·雷格登正在翻譯新約聖經；他們讀到約翰福音5：29，其中提到了行善的人和作惡的人的復活。這節經文讓約瑟和西德尼對天國感到很好奇。他們了解到如果神在人死後按照他們在世上的行為酬償他們，那麼在天上一定不會只有一個地方或國度（見教約第76篇前言）。就在約瑟和西德尼思考這些事時，他們看到天父、耶穌基督和三層榮耀的異象：也就是高榮、中榮和低榮國度。這個異象記述在教義和聖約第76篇。

這個異象是在俄亥俄州的海蘭市，也就是約翰·詹森的家中獲得的。那時約瑟·斯密和愛瑪·斯密住在他們家。當時有其他十二個人在房間裡，並親眼目睹約瑟和西德尼獲得異象，但是他們自己並沒有看到異象。當時在場的菲洛·狄鮑記錄了他所看到的事：

「約瑟會在休息時說：『我看到什麼了？』這就好像一個人望著窗外，看到室內所有人都看不到的事物。然後他談到他所看到的或正在看的事物，西德尼接著說：『我也看到了。』」

「西德尼這時也說：『我看到什麼了？』然後重覆一遍他看到或正在看的，約瑟回答說：『我也看到了。』」

「這樣的簡短對話在異象結束前重複了好幾次；在這段時間內，其他人都沒說一句話。……除了約瑟和西德尼，沒有人發出任何聲響或走動。我覺得在那裡直到異象結束的一個多小時內，他們根本沒有移動過。

「約瑟一直安靜而挺直地坐著，籠罩在一種莊嚴的榮耀中；西德尼卻好像一條破布那樣無力地坐著，臉色發白。異象快結束時，約瑟看到他那樣子便微笑說：『西德尼不像我那樣習慣看到異象』」（quoted in Carter E. Grant, *The Kingdom of God Restored*, pp. 156-57）。

約瑟·斯密繼續學習，並教導三種不同榮耀的國度。1836年，約瑟和其他人在嘉德蘭聖殿看到另一次異象；他們看到天父、耶穌基督和高榮國度。這次異象記載在教義和聖約第137篇。約瑟在1834年教過幾位朋友關於高榮國度分成三層或三個等級。最高層是天國中一家人能夠同住的唯一地方。先知教導，一個人一定要在聖殿締結永恆的婚姻才能到高榮國度的最高層。這些教導記載在教義和聖約131：1-4。

問題討論及應用

準備課程時，研究以下問題及參考經文。用你覺得最能幫助兒童了解經文並在生活中運用該原則的問題。與班上兒童一起研讀及討論參考經文，有助於他們獲得對經文的見解。

- 約瑟·斯密和西德尼·雷格登在思考約翰福音5：29的經文時，看到什麼？（教約76：19-21。）他們為耶穌基督作了怎樣的見證？（教約76：22-24。）他們的見證怎樣增強你對耶穌基督的見證？

- 誰將來會住在低榮國度？（教約 76：81-82，103。）神組中的哪一位會拜訪低榮國度的人？（教約 76：86，88。）說明聖靈和天使會施助住在低榮國度的人。住在那裡的人認識天父和耶穌基督，但是永遠不能和祂們住在一起，也不能看到祂們。（見補充活動 3。）
- 誰將來會住在中榮國度？（教約 76：71-76）神組中哪一位會拜訪中榮國度的人？（教約 76：77。）說明耶穌基督會拜訪中榮國度的人。住在那裡的人認識天父，但是永遠不能和祂住在一起。（見補充活動 3。）
- 誰將來會住在高榮國度？（教約 76：50-52。）說明已接受洗禮和證實，並遵守誠命的忠信教友會住在高榮國度（見補充活動 1。）。高榮國度的人會和神組中的哪幾位住在一起？（教約 76：62；見補充活動 3。）
- 約瑟在教義和聖約第 137 篇裡怎樣形容高榮國度？（教約 137：1-4。）約瑟在這次高榮國度的異象裡除了看到天父和耶穌基督外，還看到誰？（教約 137：5。）提醒兒童，奧文是約瑟的哥哥，在約瑟獲得金頁片之前過世。約瑟看見奧文在高榮國度裡，為什麼會感到疑惑？（奧文還沒受洗；教約 137：6。）奧文和像奧文這樣沒有機會聽到福音並受洗的人，主給了約瑟什麼指示？（教約 137：7。）在八歲前死去的小孩子會怎樣？（教約 137：10。）
- 高榮國度分成幾部分？（教約 131：1。）誰將來會住在高榮國度的最高層天？（教約 131：2-3。）說明住在高榮國度最高層天的人，是那些在聖殿訂立神聖聖約（承諾）並遵守聖約的人，包括在聖殿締結永恆婚姻的人。提醒兒童，高榮國度的最高層是唯一能讓家人永遠住在一起的地方。
- 你為什麼想住在高榮國度？

補充活動

你可以在課程中任何時候從事以下一種或一種以上的活動，或當作複習、摘要或挑戰。

1. 上課前，先在紙上畫一個大大的太陽，再把它剪下來裁成四小塊拼圖，在每塊拼圖上各寫出以下的一句話：
 - a. 受洗，並被證實成為耶穌基督後期聖徒教會的教友。
 - b. 藉著按手禮接受聖靈。
 - c. 接受聖殿恩道門。
 - d. 在聖殿結婚或印證。

向兒童說明我們必須接受某些教儀，才能和天父及耶穌基督住在高榮國度的最高層。把四塊拼圖放在桌子或地板上，圖案正面向上。請一位兒童將其中一張翻面，唸出上面的字。再請三位兒童照樣唸出另外三塊上面的字，然後請兒童把拼圖拼起來。

- 這些教儀你已經接受過哪些了？還需要接受哪些教儀？

向兒童保證，他們如果生活正義，在適當的時候就有機會接受所有的教儀。

2. 準備以下字條：

和天父及耶穌基督住在一起（教約 76：62）。

變得像天父一樣（教約 76：58；132：20）。

和正義的家人住在一起（教約 131：2-4）。

獲得完全的喜樂（教約 138：17）。

在黑板上寫如果我配稱住在高榮國度的最高層，我就能……

邀請一位兒童挑選一張字條，唸出上面的字，貼在黑板上那段話的下面。與兒童討論神應許的祝福，其他的字條也由其他兒童一一照樣做。幫助兒童了解住在高榮國度有多美好，鼓勵他們遵守誠命，這樣他們才能配稱住在高榮國度的最高層。

3. 為每位兒童製做一張連連看圖表，見本課末尾。請兒童畫線，將第一欄的國度和第二欄中正確的描述配在一起。若不能每人一張就唸出描述，再讓兒童一起選出正確的國度。（答案：a-3；b-1；c-2）
4. 幫助兒童背誦教義和聖約 76：22-23 到上帝的右邊為止。
5. 唱或讀出「我知天父活著」（兒童歌本，第 8 頁）的歌詞。

結論

見證

與兒童分享你對天父和耶穌基督的感覺，以及你為什麼想和祂們一起住在高榮國度。鼓勵兒童選擇服從誠命，並接受適當的教儀，這樣他們才能配稱和天父、耶穌基督及他們的家人住在高榮國度的最高層。

家庭作業建議

建議兒童在家閱讀教義和聖約 76：11-24，作為本課的複習。

家庭分享建議

鼓勵兒童與家人分享本課的某一部分，如故事、問題或活動，或與家人一起閱讀「家庭作業建議」。

請一位兒童作閉會祈禱。

三層 國度的榮耀

畫線將第一欄的國度和第二欄中正確的描述連在一起。

a. 高榮國度

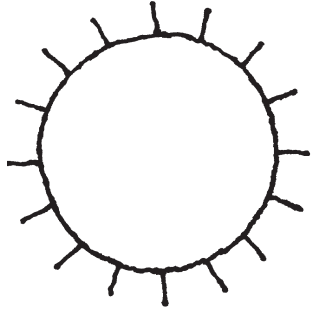

1. 這國度容納在世上不相信福音，但在死後相信福音的好人。他們服從某些但非全部神的誠命。這國度也包括接受福音，但沒有完全遵守誠命的人。

2. 這國度容納在世上或死後都不接受福音的人。他們違背神的誠命。

b. 中榮國度

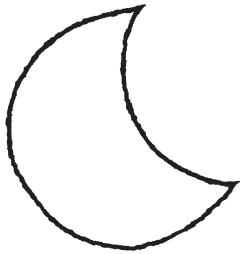

3. 這國度容納對耶穌基督有信心、悔改，服從神所有的誠命以及完成必要教儀的教友。

c. 低榮國度

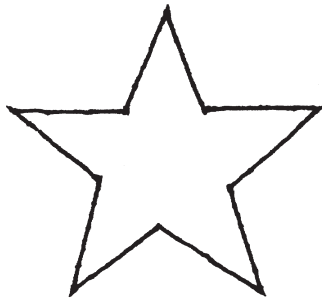

目標 幫助兒童了解並渴望遵守智慧語。

準備事項

1. 虔敬研讀教義和聖約 88：77-80，118，122-127，及本課中的歷史故事。然後研讀本課內容，以決定如何教導兒童經文與歷史故事。（見第 vi-vii 頁，「準備課程」及第 vii-viii 頁，「教導經文與歷史故事」。）
2. 補充閱讀：教義和聖約 49：18-19，55：4，福音原則（31110），第 29 章。
3. 挑選能讓兒童參與且最能幫助他們達成本課目標的討論問題及補充活動。
4. 拿一條細繩、粗線或毛線做一個繩套，如下圖所示：

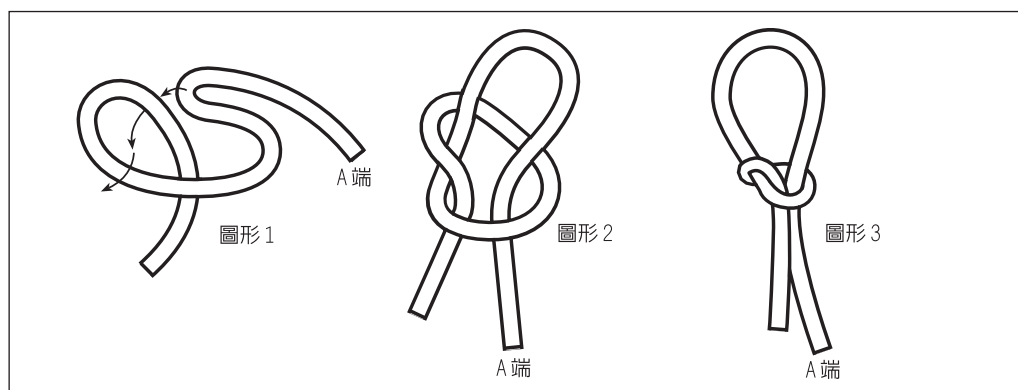

5. 需用的材料：
 - a. 每位兒童一本教義和聖約。

課程發展建議 請一位兒童作開會祈禱。

專心活動

展示你做的繩套，說明獵人有時候會用繩套捕捉動物和鳥。他們在小路或小動物和鳥喝水的地方安置陷阱。有時綁在樹幹上，剛好懸在小路上方，動物很容易就走進去。有時候獵人會把繩套放在地上，上面再用樹葉蓋住，讓它不容易被看得到。然後再把食物之類的餌放在繩套裡或附近，好引誘不小心的動物或鳥掉進繩套裡。然後繩套會綁住動物，這樣動物就不容易逃走了。

用繩套的 A 端（見「準備事項」中的附圖）綁住一個固定的東西，如門把、桌腳，或是用手把線端緊緊拉住。請一位兒童把手指放進繩套中，然後輕輕拉扯繩套。說明有東西拉扯繩套時，繩套會縮得更緊。

說明就像獵人用繩套捕捉動物一樣，撒但也設了很多繩套要捕捉我們。他用誘人的東西當餌，希望我們掉進他的陷阱裡，然後再毀滅我們（見補充活動 3）。然而藉著學習和服從主的誠命，我們能避開撒但的陷阱。

經文與歷史故事

參照「準備事項」中的經文和以下歷史故事所述，教導兒童先知學校的成立和智慧語的啓示。然後與兒童討論智慧語告訴我們的健康指南（教約第 89 篇）。

成立先知學校

主在教義和聖約第 88 篇中指示約瑟·斯密成立一所學校，教導教會領袖福音，並使他們準備好為教友服務。這所學校被稱為先知學校；教會領袖在這裡互相教導福音和其他重要課程（見教 88：77-80）。1833 年的 1 月底，嘉德蘭地區的教會領袖開始參加先知學校。學校在傍晚上課，地點在紐奧·惠尼的店舖樓上。先知教導他們關於學習、教導福音和瞭解世事的重要。除了研讀經文和福音原則外，他們還學習希伯來文和希臘文。

主在 1831 年吩咐奧利佛·考德里和威廉·斐普為兒童編寫書籍（見教約 55：4）。約瑟·斯密為教會的聖職領袖成立先知學校後，又為兒童成立了一所學校，地點在嘉德蘭聖殿的閣樓，共有一百四十名兒童參加。

主啓示智慧語

先知學校的學生常常聚在一起討論福音和教會事務，其中有很多人在聚會時抽煙或嚼煙草。（你可以說明那時的人並不知道煙草對身體有害。）這些弟兄們聚會時做的第一件事就是點煙斗。他們一面講話一面抽煙，不抽煙的時候就嚼煙草；嚼完煙草又把煙草吐得滿地都是。約瑟·斯密不喜歡「在煙霧中」上課，愛瑪·斯密也不喜歡清理弟兄們抽煙、嚼煙草後造成的髒亂（Brigham Young, in *Journal of Discourses*, 12:158）。

1833 年 2 月 27 日，約瑟·斯密走進先知學校的教室。教室裡滿是煙味，約瑟才剛從空氣新鮮的室外走進來，煙味讓他很不舒服。他離開了教室，求問主他應該怎樣處理這種情況。主回答了約瑟的祈禱，這個回答就是現在所謂的智慧語（教約第 89 篇）。

問題討論及應用

準備課程時，研究以下問題及參考經文。用你覺得最能幫助兒童了解經文並在生活中運用該原則的問題。與班上兒童一起研讀及討論參考經文，有助於他們獲得對經文的見解。

- 先知學校的目的是什麼？（教約 88：77-78，80。）教會領袖在先知學校學習什麼？（教約 88：78-79。）研讀和學習為什麼對這些領袖很重要？提醒兒童，約瑟·斯密也為兒童成立了一所學校。為什麼學習對我們大家都很重要呢？強調學習的重要，鼓勵兒童在學校和其他教育場所努力學習。
- 指出參加先知學校的弟兄們受到指示要獲取「……有關各國家和各國度的知識」（教約 88：79）。學習其他國家和文化如何幫助教友成為稱職的傳教士？
- 今日的教友怎樣學習福音？（回答可能包括參加兒童會和教會其他聚會，聆聽或研讀總會教友大會演講，舉行家人家庭晚會及家庭經文研讀，個人研讀經文和其他教會書籍。）研究福音為什麼和在學校裡學習識字和算術一樣重要呢？
- 主為什麼啓示智慧語？好好照顧自己的身體為什麼很重要？你想誰是教義和聖約 89：4 中提到的「陰謀者」？撒但為什麼想讓我們使用主在智慧語裡禁止的東西（如煙草製品或含酒精的飲料）？
- 根據第 89 篇，什麼食物對我們有益？（穀類、水果、蔬菜、少量的肉類；見教約 89：10-16 及補充活動 4。）關於睡眠，主給我們什麼勸告？（教約 88：124。）如果我們服從智慧語並照顧身體，會得到什麼應許？（教約 88：18-21；你可以說明有些身心障礙者或患病的人即使遵守智慧語，也無法完全康復；但是只要他們服從神的律法，不管在今生或來生，時候到了，他們自然會享有經文中提到的每項祝福。）
- 在教約第 89 篇，主吩咐我們不要食用什麼？（教約 89：5，7-9；說明先知告訴我們「熱飲料」是指茶和咖啡。）指出有些對我們有害的東西（如禁藥）並沒有在智慧語裡特別提到，但教會領袖教導我們不要服用任何對身體或心智有害的東西。（如果兒童提起醫藥，說明有的藥物在我們生病時能幫助我們，但應該只在醫生或父母的指示下服用。）服用有害身體的東西會造成什麼後果？
- 不遵守智慧語會有什麼害處？（回答可能包括疾病、貧窮、不誠實、上癮、交通事故、在教會裡不積極、失去良好的判斷力而犯罪。）說明在約瑟·斯密的時代，人們不像我們一樣知道抽煙和喝酒的壞處；但是主知道，所以就警告人們（見教約 89：4）。主也知道不遵守智慧語的人不會想遵守其他誡命，更不想變得像耶穌基督那樣。對他們來說，肉體的慾望比靈性的慾望更重要。

- 有人給你違反智慧語的東西時，你會怎麼做？（見補充活動2。）

補充活動

你可以在課程中任何時候從事以下一種或一種以上的活動，或當作複習、摘要或挑戰。

1. 說明教會第十二任會長賓塞·甘建議我們現在就決定遵守智慧語。自己讀或請一位兒童讀出以下引文：

「我在小時候就下定決心絕不碰茶、咖啡、煙草或酒。我發現這項堅定的決定在很多次經驗中救了我。有好幾次我差點就嚐了這些東西；但是這個不可動搖的決定讓我有正當的理由和很大的力量來加以抗拒」（*The Teachings of Spencer W. Kimball*, ed. Edward L. Kimball [Salt Lake Cit: Bookcraft, 1980], p. 164）。

說明如果我們現在就決定受到誘惑時要怎麼做，而不是等到誘惑來了才作決定，就會比較容易作聰明的選擇。鼓勵兒童現在就決定遵守智慧語。

2. 請兒童扮演有人請他們喝茶、咖啡、抽煙，喝酒或吸毒時，他們拒絕這些誘惑的情況。幫助他們想想要如何應付以下的爭辯：

- 「嚐嚐看嘛，只嚐一次，不要緊的。」
- 「大家都這麼做，你不想和別人一樣嗎？」
- 「電影和電視裡的名人都這麼做。」
- 「這會讓你覺得很舒服。」

3. 展示對我們身體有害的商品廣告（從雜誌或報紙廣告上剪下來）。

- 主為什麼警告我們，要提防誘使我們去使用智慧語所禁止的東西的人？（見教約89：4）

提醒兒童你在專心活動示範的繩套，將繩套比作有害健康的習慣，如抽煙或喝酒。請兒童研究這些廣告，找出人們用來使我們落入撒但陷阱的餌。例如，廣告商會使用有魅力的人正在玩樂的照片，讓我們以為抽煙喝酒會使人漂亮和快樂。這些產品不會讓我們變得更快樂或更漂亮，但只要開始使用這些產品，我們就會掉進繩套裡而上癮。

指出有些東西，如禁藥，不會登廣告，但是要我們購買並服用禁藥的人可能會使用和廣告相似的論調。

說明對煙、酒、或其他藥物等不健康的產品上癮的人會很難戒掉；即使他們知道這些東西對他們的身體和靈性不好也一樣。如果我們的朋友或家中有人需要戒除這些東西，我們可以為他們祈禱，鼓勵他們，並做他們的好榜樣。

4. 在黑板上列出幾節勸告我們如何照顧身體的參考經文，如下所示：

教約 88：124（充足的睡眠）

教約 89：7（不喝含酒精的飲料）

教約 89：8（不抽煙）

教約 89：9（不喝咖啡和茶之類的熱飲料）

教約 89：16（吃穀類和水果）

給兒童紙筆，請他們翻開參考經文。請每一位兒童列出他能做哪些事情來照顧自己的身體，鼓勵兒童將他們列出來的事項帶回家，提醒他們好好照顧自己的身體。

5. 說明我們需要運用好的判斷力來照顧身體（見教約 59：20）。有些好東西如果使用過量也會對人體有害。

- 運動過量對身體有何害處？睡得太多呢？同一種食物吃太多呢？

告訴兒童在約瑟·斯密的時代，很多在俄亥俄州嘉德蘭的人關心什麼對人體有益，什麼有害。在附近的地區有一個宗教團體遵守很嚴格的飲食規定，並且不吃肉（見教約第 49 篇的前言）。

請一位兒童大聲唸出教義和聖約 49：18-19，主在 1831 年 3 月告訴約瑟·斯密關於使用肉的事。

- 主在地面上安置動物的理由有哪些？（提供我們食物和衣服；教約 49：19。）智慧語對於使用肉類這事怎麼說？（教約 89：12。）

幫助兒童了解肉類有好處，可以當作食物，但是應明智且少量地食用。

6. 用你自己的話說出下面的故事：

- a. 安娜·維特蘇是教會早期的歸信者。她在成為教友一段時間後才知道智慧語。她不喝酒，但喝咖啡和茶；這兩種飲料在她生長的地方非常普遍。安娜曉得智慧語時，「打算不喝茶和咖啡，可是卻發現很困難。她每天晚上都要做衣服到深夜，而她認為喝一杯咖啡似乎可以提神。經過兩個月的掙扎，有天她回到家裡，認真考慮過智慧語後，就下定決心了。她站在房間正中央大聲地說：『不要再誘惑我了。撒但，走開！』然後很快地走到櫃子旁拿出一包包的咖啡和茶丟進火

裡。從那天起，她再也不喝茶或咖啡」（”’ Get Behind Me, Satan, “” in Leon R. Hartshorn, comp., *Remarkable Stories from the Lives of Latter-day Saint Women*, 2 vols. [Salt Lake City: Deseret Book Co., 1973-75], 1 : 225)。

- b. 曾任教會總主教，後來成為十二使徒定額組的黎格蘭·理查年輕的時候，有位年輕女孩邀他和她幾位朋友到一家舞廳吃飯，他形容當時吃飯的經過：

「走近餐桌時，我發現每個盤子旁邊都有一瓶啤酒。我突然停下，望望桌上的東西，再望望〔這位年輕女孩〕。她說：『怎麼了，你不屑喝點啤酒嗎？』我必須很快地作決定。於是我叫她的名字回答說：『沒錯，我是不屑；我以為妳也是的。再見。』我走上樓的速度比先前下樓的速度更快；我從此以後再也沒有和那女孩見面。

「我時常回憶這個小小的經驗，心裡想著如果喝了那第一瓶啤酒，……我會成為教會的總主教嗎？如果你從未嚐過第一口啤酒或酒類，你永遠不需要擔心第二口；香煙也如是」（見開路隊 A 課本，第 130 頁）。

7. 在紙上寫幾樣有益健康的食物（確定教約第 89 篇提到的食物要包含在內）。讓每位兒童挑選一張紙形容紙上寫的食物，但不說出食物的名稱。請其他兒童猜猜看他在形容什麼食物。
8. 你教導的若是年紀較小的兒童，可以用教義和聖約的故事第 31 篇來教導智慧語。

結論

見證

向兒童見證研讀和學習的重要；學習天父和耶穌基督要我們做的事尤其重要。告訴兒童遵守智慧語如何祝福你的生活。鼓勵他們現在就決定遵守智慧語，並向他們可能受誘惑去使用的那些有害物品說「不」。

家庭作業建議

建議兒童在家閱讀教義和聖約 89：4-14，18-21，作為本課的複習。

家庭分享建議

鼓勵兒童與家人分享本課的某一部分，如故事、問題或活動，或與家人一起閱讀「家庭作業建議」。

請一位兒童作閉會祈禱。

建造 嘉德蘭聖殿

第 25 課

目標

幫助兒童渴望犧牲自我來幫助建立神的國度。

準備事項

1. 虔敬研讀教義和聖約 88：119-120；95：1-3，8，11-17 及本課中的歷史故事。然後研讀本課內容，以決定如何教導兒童經文與歷史故事。（見第 vi-vii 頁，「準備課程」及第 vii-viii 頁，「教導經文與歷史故事」。）
2. 挑選能讓兒童參與且最能幫助他們達成本課目標的討論問題及補充活動。
3. 需用的材料：
 - a. 每位兒童一本教義和聖約。
 - b. 每位兒童一份紙、蠟筆或鉛筆。
 - c. 圖片 5-25，嘉德蘭聖殿（福音圖片集 500，62431）。

課程發展建議

請一位兒童作開會祈禱。

專心活動

給每位兒童紙和蠟筆或鉛筆。請他們用幾分鐘的時間畫一座聖殿。讓每位兒童向全班展示自己畫的圖。

說明畫聖殿對兒童來說大概不是很難，因為他們看過聖殿或聖殿的圖片，知道聖殿的樣子。然而當約瑟·斯密奉命建造聖殿時，他從來沒看過聖殿，甚至連圖片也沒見過。主在一次異象中向約瑟先知啓示嘉德蘭聖殿的藍圖。

經文與歷史故事

參照「準備事項」中的經文及以下歷史故事（見補充活動 1），教導兒童建造嘉德蘭聖殿的事。適時展示嘉德蘭聖殿的圖片。

1832 年 12 月，主吩咐教友在俄亥俄州嘉德蘭建造聖殿。他們要「建立一所家宅、即祈禱之家，禁食之家，信心之家，學習之家，榮耀之家，秩序之家，神之家」（教約 88：119）。

聖徒很窮，而且他們曉得蓋聖殿要花很多錢，所以沒有立刻動工。六個月後，他們還是沒動工蓋聖殿。1833 年 6 月，主告訴約瑟·斯密祂非常不高興，因為聖徒沒有動手建造祂的屋宇。主說聖徒不服從這項誠命，所以犯了「很嚴重的罪」（教約 95：3）。於是教友對他們的拖延感到後悔，四天後就開始搬石頭和挖溝，準備建造聖殿。

約瑟·斯密詢問幾位教會領袖對建造聖殿的意見，有人說應該用圓木，有的說應該用木板。約瑟說：「弟兄們，我們難道要為我們的神造一座圓木房屋嗎？不，我有一個比這更好的計畫。關於主的殿，我得到一個來自祂的計畫；你們很快就會在這個計畫中看到我們的構想和祂對各事的看法之間的差別」（quoted in Lucy Mack Smith, *History of Joseph Smith*, p. 230）。主在一次異象中讓總會會長團的約瑟·斯密、西德尼·雷格登、菲德克·威廉看到嘉德蘭聖殿的藍圖。菲德克·威廉表示，主告訴約瑟要他和他的副會長開會，主將對他們顯示如何建造聖殿（見教約 95：14）

他們三人跪下來祈禱，然後看到聖殿的異象。他們首先看到聖殿外部，然後聖殿彷彿從他們眼前晃過，接著他們看到了聖殿的內部。菲德克·威廉說，嘉德蘭聖殿完工後的樣式和異象裡的樣式一模一樣。在建造聖殿時，有人試著要約瑟·斯密變更設計，但約瑟堅持聖殿應該照異象裡看到的式樣來建造。

嘉德蘭聖殿並不完全像現在的聖殿；今天的聖殿是家庭為今世和全永恆印證，還有為死者作事工的地方。它倒比較像是聖徒聚會的特別場所。主告訴聖徒聖殿確實的規格（教約 95：15），從地面到屋頂高 110 呎（約 33 公尺），以石頭建造，外牆塗上一層石膏。內部主要樓層的東西兩邊各有三層階梯式的平台，每層各有三個講壇，一邊是麥基洗德聖職講壇，另一邊是亞倫聖職講壇。屋內的座位可以左右旋轉，這樣觀眾可以面對不同的方向。

由於教友太窮了，他們必須作很大的犧牲來建造嘉德蘭聖殿。差不多所有能夠工作和沒去傳教的男人都派上用場了。約瑟·斯密是採石場的工頭，他們在那裡切割造牆的石塊。每逢星期六，有馬和馬車的人，就會將石塊從採石場運到聖殿，讓石匠在下一週能有足夠的石塊可以使用。

愛瑪·斯密監督嘉德蘭的婦女為建造聖殿的人製作衣服。她們也用白帆布作地毯和窗簾。窗簾從聖殿的天花板垂掛下來，可以把第一層和第二層樓的大房間隔成較小的房間，講壇上方也掛著布幕，可以在必要的時候保持隱私。

每天都有很多人幫忙蓋聖殿。由於他們拿出所有的錢來建造聖殿，所以有時候這些人沒有太多的食物或太華麗的衣服。但以理·泰勒回憶說：

「我常看到這些主謙卑、忠信的僕人整天在採石場或工地勞動。牆砌好了以後，他們筋疲力盡，臉上卻滿是喜悅，帶著別人捐獻的幾磅玉米粉回家。對那些沒有乳牛可以取奶的人來說，玉米粉就是他們和家人唯一賴以維生的食物了。如果有一點點麵粉，奶油或肉，那真是一大享受。有時候……有人會捐獻……一點糖漿；不過大多數的情形是人們必須在別的地方找工作賺取一加侖糖漿，然後再回去蓋聖殿」（quoted in Karl Ricks Anderson, *Joseph Smith's Kirtland: Eyewitness Accounts*, p. 161）。

教會領袖和教友祈求神幫助他們蓋好聖殿。主回答他們祈禱的方式之一是派遣有錢的教友到嘉德蘭。這些教友有足夠的錢償還教友欠銀行的債；這樣銀行才沒有取走聖殿的所有權。

教友還必須防止暴徒來破壞聖殿。有的人因為白天建造聖殿，晚上拿著槍守在聖殿旁而睡眠不足。暴徒還恐嚇要殺害先知和教會其他的領袖。約瑟·斯密的貼身侍衛奧利佛·韓庭頓談到一件事情：

「有一段時間約瑟·斯密早晚都有弟兄們保護，以防暴徒攻擊……他晚上會待在一間木屋裡，幾位弟兄和他在一起安排晚上站崗的人。

「約瑟正在聽一個小男孩在隔壁房間禱告。這位男孩在為先知祈禱，希望他那晚能安全躲過暴徒。

「小男孩祈禱完後，約瑟轉向弟兄們，叫他們全都去睡覺，好好休息，因為神已聽到那位男孩的禱告，也會回答他的禱告。他們全都上床去放心地一覺睡到天亮，沒有受到打擾」（quoted in Anderson, p. 165）。

教友們收集破掉的盤子和玻璃杯，和石膏混在一起，讓聖殿看起來更漂亮。聖殿完工後，聖殿外牆上的石膏在陽光下閃閃發亮。

主吩咐聖徒建造聖殿，是因為祂需要一個地方來讓祂和其他天上的使者復興重要的聖職權鑰。聖徒也需要一個能聚會並向領袖學習的地方。建造嘉德蘭聖殿的工程浩大，但教友辛勤工作而且相信主會幫助他們去做祂所要求的事。1836年3月，聖殿已準備要奉獻了。

問題討論及應用

準備課程時，研究以下問題及參考經文。用你覺得最能幫助兒童了解經文並在生活中運用該原則的問題。與班上兒童一起研讀及討論參考經文，有助於他們獲得對經文的見解。

- 主吩咐聖徒建造一座什麼樣的建築？請大家在一位兒童讀教義和聖約 88：119 時跟著看經文。為什麼主的屋宇有這些條件是很重要的？我們能做些什麼來使自己的家像主的屋宇？（見補充活動 2。）
- 為什麼主在 1833 年 6 月對聖徒很不高興？（教約 95：3。）聖徒為什麼拖延聖殿的建造工作？你有沒有因為害怕，或不知道怎麼做而拖延你知道應該做的事？問兒童有沒有任何類似的經驗要談談的。如果聖徒遵守主的誠命，祂會給他們什麼應許？（教約 95：11。）祂說如果他們不遵守祂的誠命會怎樣？（教約 95：12。）我們如果遵守主的誠命，祂給我們什麼應許？我們若不遵守誠命又會怎樣？
- 誰提供聖殿的藍圖？（教約 95：13-14。）教友怎樣知道這些藍圖？誰在異象中看到這份藍圖？
- 建造嘉德蘭聖殿有哪些目的？（教約 95：16-17。）現在的聖殿有哪些目的？

- 聖徒犧牲什麼來建造嘉德蘭聖殿？你曾為教會犧牲什麼？你將來可能會被要求犧牲什麼，以建立神的國度？（見補充活動3和4。）
- 你想聖徒看到蓋好的嘉德蘭聖殿時感覺如何？為你被吩咐去做的事而犧牲時，你的感覺如何？

補充活動

你可以在課程中任何時候從事以下一種或一種以上的活動，或當作複習、摘要或挑戰。

1. 帶一些歷史故事中提到的代表性物品，如石塊、代表窗簾的白布、一個盤子或玻璃製品、一根針、玉米粉、假錢（或銅板）、手錶或時鐘（代表建造聖殿所花的時間）。

開始上課時，讓兒童自己選一樣物品。當你提到跟歷史故事有關的東西時，請拿到那樣東西的兒童把它展示在桌上或地板上。在你講述完歷史故事後，討論每一件物品如何代表聖徒為建造聖殿所作的犧牲。

2. 在不同的紙上分別抄下教義和聖約 88：119 中的形容詞（「祈禱之家，禁食之家，」等），然後把紙放在一個容器裡。

讓每位兒童（如果你的班級人數很多的話，也可以兩個兒童一組）從容器裡至少挑出一張紙。自己讀或請一位兒童讀出教義和聖約 88：119，再請兒童照順序展示經文中所提到的字句。請那位挑出紙張的兒童談談如何在自己的家中培養經文所形容的特質。（例如，「虔敬地作個人祈禱和家庭祈禱，能讓我的家成為祈禱之家。」，或「將衣服和玩具放回原位，能讓我的家成為秩序之家。」）然後再讓其他兒童提出別的建議。

鼓勵兒童挑選一兩件他們在本週要做的事，使他們的家更像主的家。

3. 將犧牲兩個字分割成幾部分，分別寫在不同的紙上，將紙混在一起，讓兒童把這些紙拼成犧牲兩個字。

- 嘉德蘭的聖徒犧牲什麼來建造聖殿？
- 你看到今日的教友為了去聖殿犧牲什麼？

談談你認識的一個人為了去聖殿而作的犧牲；或用你自己的話說出七十員第二定額組成員克勞迪奧·柯斯達長老所說的以下故事：

「我碰到一個人，他很拮据、住在亞馬遜河中游一個很小的鎮上。他與家人一起受洗後，便迫不及待想在加入教會一年後帶著太太和小孩去聖殿。巴西聖保羅聖殿離亞馬遜河很遠，要坐四天的船，以及四天的巴士才能到——相當於一個禮拜的旅程。這人是個做櫥櫃的工人，他是如何存到足夠的錢來支付一家人的旅費呢？雖然他辛勤工作了好幾個月，賺的錢卻少得可憐。

「到了要去聖殿的時候，他把所有傢俱和家用品，甚至他的電鋸和唯一的交通工具：一部摩托車，也就是他所有的東西，全部賣掉，然後和妻子兒女一起到聖殿去。他們花了八天才到達聖保羅聖殿，並在聖殿執行主的事工中度過了榮耀的四天。這時候，這家人必須花更多時間才回得了家。但是他們快樂地回家，因為他們覺得比起在主的殿中所體驗到的快樂和祝福，眼前的困難和掙扎就太微不足道了」（1995年1月，聖徒之聲，第28-29頁）。

4. 在卡片或小張紙上寫幾樣兒童可以犧牲而去做的事，如參加教會聚會、禁食、付什一奉獻、從事服務或當傳教士。為班上每位兒童製作至少一張卡片。

請每位兒童選一張卡片，讀給班上兒童聽，說出上面列的事可能需要作哪些犧牲。然後幫助兒童想想，為了做主所吩咐的事而犧牲，會得到哪些祝福。

5. 帶兩組一模一樣的磚塊（或用紙剪成磚塊狀），用來組成小小的建築。將兒童分成兩組，請他們坐下，讓每組的成員看不到另一組在幹什麼。請一組用他們的磚塊「建造」聖殿，接著請他們教第二組怎樣蓋一座完全一樣的聖殿。請第二組不要看第一組的聖殿，只聽從指示來試著蓋一座完全一樣的聖殿。（你可以限定活動時間。）

第二組蓋好聖殿後，請他們看看第一組的聖殿，再調整需要修改的地方，使兩座聖殿完全一樣。提醒兒童，約瑟·斯密不只獲得主口頭上的指示而知道怎樣建造聖殿；他也在一次異象中看到聖殿。所以他很清楚知道應該怎樣建造聖殿。

6. 唱或讀出「我喜歡看到聖殿」（兒童歌本，第99頁）的歌詞。

結論

- 見證 見證即使要作很大的犧牲，只要我們去做主要求的事，祂會幫助我們並祝福我們的。
- 家庭作業建議 建議兒童在家閱讀教義和聖約 88：119 及 95：11-12，作為本課的複習。
- 家庭分享建議 鼓勵兒童與家人分享本課的某一部分，如故事、問題或活動，或與家人一起閱讀「家庭作業建議」。
- 請一位兒童作閉會祈禱。

目標 幫助兒童了解，嘉德蘭聖殿裡復興了授權行使傳道事工和聖殿工作的聖職權鑰。

準備事項

1. 虔敬研讀教義和聖約 109：1-16（嘉德蘭聖殿的部分奉獻祈禱文）；教義和聖約第 110 篇及本課中的歷史故事。然後研讀本課內容，以決定如何教導兒童經文與歷史故事。（見第 vi-vii 頁，「準備課程」及第 vii-viii 頁，「教導經文與歷史故事」。）
2. 補充閱讀：教義和聖約第 109 篇的其餘章節及福音原則（31110），第 14 章。
3. 挑選能讓兒童參與且最能幫助他們達成本課目標的討論問題及補充活動。
4. 需用的材料：
 - a. 每位兒童一本教義和聖約。
 - b. 幾支不同形狀和大小的鑰匙（若沒有真的鑰匙，上課前在黑板畫幾把鑰匙）。
 - c. 圖片 5-15，施洗約翰授予亞倫聖職（福音圖片集 407，62013）；圖片 5-16，麥基洗德聖職復興（福音圖片集 408；62371）；圖片 5-25 嘉德蘭聖殿（福音圖片集 500；62431）

課程發展建議 請一位兒童作開會祈禱。

專心活動 展示幾支不同形狀和大小的鑰匙（或指出黑板上的鑰匙）。

- 我們為什麼要使用鑰匙？如何使用？
- 你想這些鑰匙可以打開什麼？
- 如果某個東西已經上鎖卻丟了鑰匙，會怎樣呢？

說明聖職的權鑰在教會裡非常重要，但聖職權鑰不像所展示的鑰匙是金屬打造的，也不能握在手裡或放在口袋裡。我們談論的聖職權鑰，是指透過按手而賜給先知和其他聖職領袖，用來指導神在地面上事工的權力和權柄。總會會長持有聖職的所有權鑰，其他的聖職領袖持有某些聖職權鑰。只有經由持有適當聖職權鑰的人授權的聖職持有人，才可以執行聖職教儀。例如父親替子女施洗前必須獲得主教的允許。

提醒兒童叛教期間聖職不在地面上。指導聖職力量的聖職和權鑰必須復興，這樣才能復興教會，教友也才能獲得福音全部的祝福。

- 誰復興了亞倫聖職給約瑟·斯密？（展示施洗約翰復興亞倫聖職的圖片。）
- 誰復興了麥基洗德聖職給約瑟·斯密？（彼得，雅各和約翰；展示麥基洗德聖職復興的圖片。）

說明建造嘉德蘭聖殿的理由之一，是要提供處所來讓主和祂的僕人復興聖職權柄的其他權鑰。

經文與歷史故事

參照以下歷史故事及「準備事項」中的經文，教導兒童嘉德蘭聖殿奉獻的，以及一個星期後聖殿中出現的異象。適時展示嘉德蘭聖殿的圖片。

你可以複習上一課聖徒建造聖殿時所作的幾種犧牲。提醒兒童，嘉德蘭聖殿的用途不在於執行現在聖殿裡所執行的教儀。它沒有洗禮池為死者執行替代的洗禮，也沒有聖殿婚姻的祭壇。它是天上人物可以來復興聖職權鑰的神聖地方，也是聖徒可以聚會崇拜和學習福音的會所。

在1836年3月27日星期日，嘉德蘭聖殿被奉獻給主。奉獻的意思就是教會領袖獻上一個特別的祈禱，請求主接納並祝福聖殿和進入聖殿的人。上百名聖徒來到嘉德蘭參加奉獻儀式；有人從很遠的地方前來參加。聖殿內將近有一千多個座位，但太多人想參加奉獻儀式了。先知請在聖殿裡沒有位置的人到附近的學校另外舉行聚會，並在下星期四再舉行一次奉獻儀式，好讓這些人能聽到祈禱文。

除了奉獻祈禱文以外，長達七小時的奉獻典禮還包括唱詩、見證分享、傳遞聖餐、西德尼·雷格登兩個半小時的演講，還有一場莊嚴集會；會中約瑟·斯密和教會其他領袖接受支持。

先知約瑟·斯密唸出他在啓示中得到的祈禱文。這篇祈禱文記載在教義和聖約第109篇。在祈禱文中，先知感謝天父賜給教友的祝福，並祈求聖殿成為一個祈禱、禁食、信心、學習、榮耀和秩序之家（見教約109：8，16），也祈求進入聖殿的人能在信心和智慧上成長（見教約109：14-15）。他請求主接納聖殿，使聖殿成為神聖之地（見教約109：4，12-13）。祈禱文唸完後，唱詩班獻唱「神靈如火」（聖詩選輯，第2首）；這首聖詩是威廉·斐普為了聖殿奉獻特別譜寫的。之後會眾領受聖餐，然後以神聖的和散那歡呼結束奉獻典禮：他們高舉雙手過頭，高喊三次「和散那，和散那，和散那歸於神與羔羊，阿們，阿們，又阿們。」

今日的聖殿奉獻儀式還是按照嘉德蘭聖殿奉獻的模式進行。先知（或先知指派的人）唸出祈禱文，然後唱「神靈如火」，接下來整個會眾高喊和散那。

嘉德蘭聖殿奉獻當天，主祝福了為建造聖殿而作出犧牲的聖徒。在場的每個人都有神聖，喜悅的感覺。很多人看到天使或聽見天使歌唱，還有人看到異象、說預言或說方言。有幾個人在聖殿裡看到一位天上的使者；約瑟·斯密說是使徒保羅。他穿著長袍和羅馬鞋，和先知的父親坐得很近。

太小的孩子不能進去參加聖殿奉獻儀式。一位從遠地來的姊妹帶著她六個星期大的孩子去找教長老約瑟·斯密，她不知道有誰可以照顧她的孩子，所以心情不好；可是她又不想錯過奉獻儀式。斯密教長叫這位母親帶著孩子進去，並應許她孩子不會妨礙到聚會。他的應許果然不假：雖然奉獻儀式很久，但孩子一直很安靜。

那天傍晚舉行了一場聖職大會，有超過四百位的弟兄參加。那天稍早約瑟·斯密在唸奉獻祈禱文時請求讓聖殿「〔被充滿〕好像一陣大風吹過」（教約 109：37），以表示天父和耶穌基督喜歡這座聖殿。這件事發生在聖職會議中。先知記寫道：

「我們聽到像一陣衝入的強風那樣的聲音貫滿聖殿，全部會眾不約而同地站起來，受到一股看不到的力量所感動；很多人開始說方言和預言；有的人看到異象；我則看見聖殿內充滿了天使，也告訴了會眾這件事。附近的人都跑來（他們聽到裡面發出不尋常的聲響，並看到亮光像一道火柱停在聖殿上方），被這景象嚇住。這景象持續到晚上十一點聚會結束後才消失」（教會史，2：428）。

一個星期後，星期日下午的崇拜儀式結束；約瑟·斯密和奧利佛·考德里進去聖殿裡，放下遮住麥基洗德聖職講壇的布幕，好靜靜地祈禱。他們祈禱時看到了一個奇妙的異象（見教約第 110 篇）。他們見到救主來接受聖殿，也見到古代的先知摩西、以利亞和以來加；他們賜給約瑟和奧利佛聖職權鑰，並授權給他們去作傳道和聖殿的事工。今天，每位教友都因為嘉德蘭聖殿復興的聖職權鑰而蒙受祝福。

在這些神聖事件之後，嘉德蘭聖殿繼續成為聖徒聚會的地方，一直到他們被迫離開俄亥俄州為止。

問題討論及應用

準備課程時，研究以下問題及參考經文。用你覺得最能幫助兒童了解經文並在生活中運用該原則的問題。與班上兒童一起研讀及討論參考經文，有助於他們獲得對經文的見解。

- 聖徒為什麼建造聖殿？（教約 109：2-3，5，14-15。）嘉德蘭聖殿和我們現在的聖殿有何不同？
- 嘉德蘭聖殿是座怎樣的屋宇？（教約 109：16。）說明聖殿是很神聖的地方，聖徒在那裡崇拜而與天父和耶穌基督更接近。
- 聖徒怎樣知道天父和耶穌基督喜歡這座聖殿？聖靈怎樣向我們見證重要的事？說明奉獻當天的事件真的是奇蹟，聖靈通常會用溫暖和美好的感覺來告訴我們重要的事。

- 誰最先在嘉德蘭聖殿向約瑟·斯密和奧利佛·考德里顯現？（教約 110：2。）救主長得怎樣？（教約 110：3。）祂告訴約瑟和奧利佛什麼有關嘉德蘭聖殿的事？（教約 110：7。）同一天還有誰在聖殿向約瑟和奧利佛顯現？（教約 110：11-13。）
- 摩西賜予約瑟·斯密和奧利佛·考德里什麼聖職權鑰？（教約 110：11。）說明這些權鑰授與先知權柄去派遣傳教士到世界各地傳播福音。為什麼教會派遣傳教士到世界各地去這麼重要？
- 作為教友，我們蒙受了哪些別人也需要的祝福？（見補充活動 1。）我們怎樣幫助別人認識福音和福音帶來的祝福？
- 以來加復興什麼聖職權鑰？（教約 110：13-16。）說明這些權鑰被稱為印證的權鑰，讓先知（或先知指定的其他人）有權柄在聖殿執行所有的教儀，將活著和死去的人都能印證為夫妻和家庭。你和你的家人怎樣因聖殿教儀而蒙福？（見補充活動 1。）幫助兒童了解，父母在聖殿結婚或印證後出生的子女，會自動印證給他們的父母；我們稱這是在聖約中出生。不是在聖約中出生的子女可以在聖殿中印證給他們的父母。
- 為建造嘉德蘭聖殿而作犧牲的聖徒受到什麼祝福？我們今天如何因發生在嘉德蘭聖殿的事件而受到祝福？

補充活動

你可以在課程中任何時候從事以下一種或一種以上的活動，或當作複習、摘要或挑戰。

1. 為了幫助兒童明白教友有責任傳播福音和參與聖殿教儀，為每位兒童製作一份附在本課後面的圖表，給兒童鉛筆，要他們完成圖表。（若不能製作就在黑板上畫出圖表，讓兒童共同完成圖表。）全班討論答案。（答案：1-福音；2-聖殿；3-印證；4-永遠；5-聖殿工作；6-永恆。）
2. 請兒童演出以下話劇，幫助他們了解在嘉德蘭聖殿復興的權鑰。劇本是為八個角色而寫的（摩西、以利亞、以來加、約瑟·斯密，以及四位不具名的旁白）；按照班級人數來分開或合併角色或對白。可以製作名牌給演出者，請兒童按照順序讀出台詞（可以影印台詞。）

- 旁白 1：在嘉德蘭聖殿裡，古代的先知復興了聖職權鑰給約瑟·斯密和奧利佛·考德里。
- 旁白 2：這些權鑰賜給教會領袖權力和權柄來指導傳道事工和聖殿事工。
- 摩西：我是摩西，我是神的先知。
- 旁白 3：摩西出生在埃及，由法老的女兒養大。
- 旁白 4：有一天，摩西在牧羊時，神在燃燒的樹叢裡向他說話。
- 摩西：神要我聚集在埃及的以色列兒女，帶領他們到應許地去。
- 約瑟·斯密：我是約瑟·斯密。摩西在嘉德蘭聖殿向我和奧利佛·考德里顯現，並交託給我們聚集以色列人的聖職權鑰。
- 旁白 1：因為聚集的權鑰已復興，今日世界上數百萬人藉著傳教士的工作而聚集到教會來。
- 旁白 2：亞伯拉罕也是個先知。神應許亞伯拉罕，經由他的子孫，地上所有國家會受到福音和聖職的祝福。神將帶給全世人福音的祝福這項責任託付給亞伯拉罕和他的子孫。
- 旁白 3：亞伯拉罕有個兒子叫以撒；以撒有個兒子叫雅各，雅各有十二個兒子；他們的家庭成為以色列十二個支派。每個教友分別屬於以色列的一個支派。
- 旁白 4：身為亞伯拉罕家族的成員，我們要幫助世上所有的人受洗並在聖殿裡印證。然後我們若忠信就能和正義的家人、天父及耶穌基督永遠住在一起。
- 約瑟·斯密：以利亞出現在嘉德蘭聖殿，將亞伯拉罕祝福的權鑰賜給給我和奧利佛。
- 旁白 1：現在人們加入教會之後，就可以獲得和亞伯拉罕一樣的福音祝福。
- 以來加：我叫以來加，我是個先知。我住在舊約時代的以色列。
- 旁白 2：神告訴以來加，他在地面上印證的，在天上同樣會被印證。

以來加： 我是在耶穌基督之前世上最後一位持有麥基洗德聖職印證權力的先知。

旁白 3： 有了印證的權力，一個男人和一個女人能在聖殿裡結為夫妻，而家庭能為今世和全永恆印證在一起。

約瑟·斯密： 以來加在嘉德蘭聖殿復興了印證的權力給我和奧利佛。

旁白 4： 因為這些權鑰已復興，正義的家人能永遠住在一起。

3. 獲得你兒童會會長同意後，請一位最近作過家庭印證的人到班上來，花三到五分鐘告訴兒童怎樣準備去聖殿，以及印證為一家人的感想。
4. 分享你參加聖殿奉獻儀式或去聖殿的經驗。（取得兒童會會長同意後，你可以請支會或分會裡某位曾參加聖殿奉獻的人和兒童談談自己的經驗。）邀請兒童分享有關聖殿的經驗。

你可以談到西薇亞·韋伯以下的經驗。她還是個小女孩時曾參加嘉德蘭聖殿的奉獻儀式：

「我最早的記憶之一就是嘉德蘭聖殿的奉獻儀式。父親抱起我們坐在他腿上，告訴我們為什麼要參加奉獻典禮以及奉獻神的屋宇的意義。我那時雖小，卻清楚記得當時的情況。我能回想過去，看到先知約瑟在那值得紀念的日子演講的情形。他站著雙手朝天，臉色灰白，眼淚滾落他臉頰。幾乎全部的人都在哭。屋裡擠滿了人，小孩子大都坐在大人的腿上。我姊姊坐在我父親腿上，我則坐在母親腿上。我甚至還記得我們穿的衣服。我當時太小，不能體會整件事的重大意義，。但隨著時間過去，我越來越清楚這一切。我很感謝能有榮幸在那裡」（quoted in Karl Ricks Anderson, *Joseph Smith's Kirtland: Eyewitness Accounts*, p. 182-83）。

5. 唱或讀出「神靈如火」（聖詩選輯，第2首）或「家庭能永遠在一起」（兒童歌本，第98首）的歌詞。

結論

見證

為天父在地面上復興傳道事工以及印證教儀的聖職權鑰，表示你的感激。幫助兒童了解，由於發生在嘉德蘭聖殿的這些事件，他們和他們的家人才能成為教友，同時有機會印證為一家人。你可以分享成為耶穌基督後期聖徒教會教友的感想，以及知道你的家人已經或能夠永恆印證給你的感覺。

家庭作業建議

建議兒童在家閱讀教義和聖約第110篇，作為本課的複習。

家庭分享建議

鼓勵兒童與家人分享本課的某一部分，如故事、問題或活動，或與家人一起閱讀「家庭作業建議」。

請一位兒童作閉會祈禱。

在嘉德蘭聖殿裡 復興的權鑰

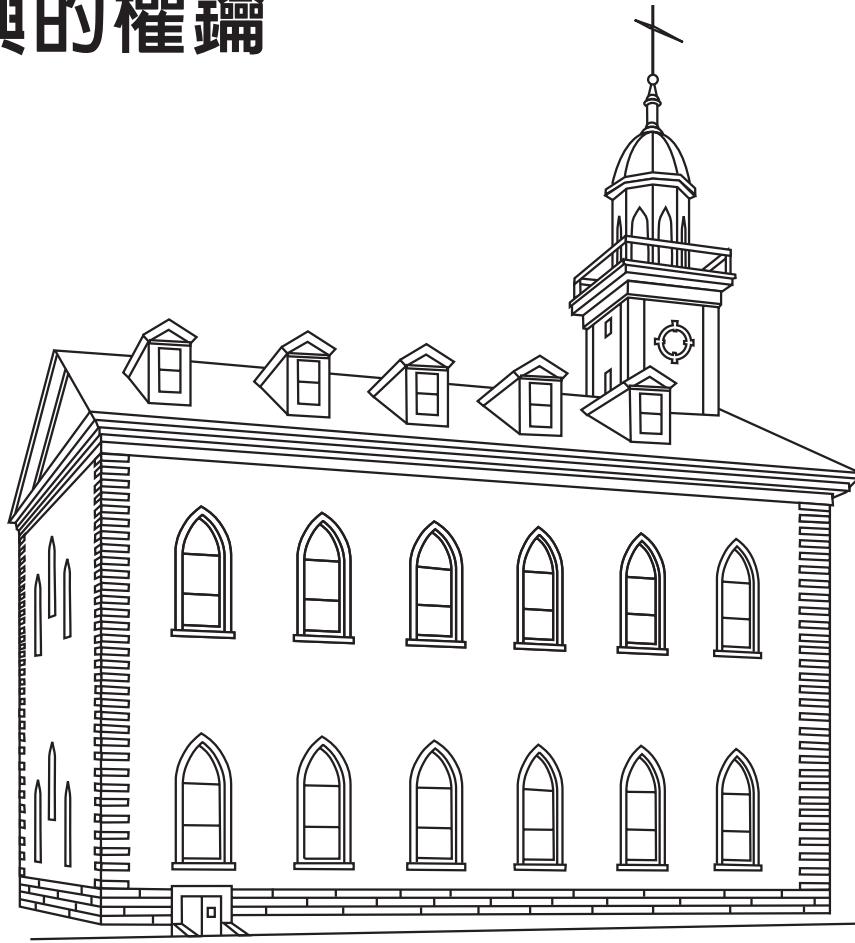

在下面的空格填入以下字或詞：聖殿、永恆、福音、印證、永遠、聖殿工作。

當我和別人分享 (1) _____ 時，他們就能學習有關教會的事，受洗，接受
(2) _____ 教儀。

當我在聖殿 (3) _____ 給我的丈夫或妻子時，我們若忠信，我的家庭就能
(4) _____ 在一起。

當我為死去的人作 (5) _____，他們就能 (6) _____ 印證給他們的
家人。

聖徒被逐出傑克森郡

第 27 課

目標 幫助兒童了解即使經歷困難和考驗，只要我們服從並持守到底，必然會得到祝福。

- 準備事項**
1. 虔敬研讀教義和聖約 82 : 10 ; 57 : 1-6 及本課中的歷史故事；教義和聖約 97 : 1-2 ; 98 : 1-6 , 11-14 , 22-27 ; 101 : 1-9 。然後研讀本課內容，以決定如何教導兒童經文與歷史故事。（見第 vi-vii 頁，「準備課程」及第 vii-viii 頁，「教導經文與歷史故事」。）
 2. 補充閱讀：以帖書 13 : 1-8 ; 教義和聖約 45 : 64-67 ; 90 : 34 及福音原則 (31110)，第 41 章。
 3. 挑選能讓兒童參與且最能幫助他們達成本課目標的討論問題及補充活動。
 4. 練習專心活動中的化學反應。上課當天帶蘇打粉、醋、量匙和兩個開口杯，杯子要大到能容納化學反應。你若選擇進行其他專心活動就帶一支鉛筆，影印以下信息給兒童：

神是永恆的。我們如果服從祂，祂會永遠祝福我們。
 5. 需用的材料：
 - a. 每位兒童一本教義和聖約。
 - b. 圖片 5-26，摩爾門教徒被逐出密蘇里州。

課程發展建議 請一位兒童作開會祈禱。

專心活動 將兩個開口杯放在桌上，在其中一個杯子裡放一匙蘇打粉及兩匙醋（若不能進行這項實驗，就使用下一頁的其他專心活動。）邀請一位兒童用另一個杯子進行同樣的實驗。看看兩次所產生的化學反應是否一樣。每次醋和蘇打粉混合在一起時都會產生相同的反應；這種反應是永恆的。請兒童解釋永恆的定義（可能的同義字有不變的、可靠的、可信賴的、始終如一）。

說明天父是恆久不變的。當祂許下一個承諾，我們便可以相信祂會信守承諾。請一位兒童唸出教義和聖約 82 : 10。說明無論我們遇到怎樣的挫折與困難，只要我們保持忠信與服從，終究會獲得天父應許的祝福。

其他專心活動

給每位兒童鉛筆和影印好的信息。說明信息裡的字沒有按順序排，請兒童仔細看這信息，將字重新排好。請兒童不要在別人還沒完成前說出答案。

請一位兒童讀出正確的信息（「神是永恆的。我們如果服從祂，祂會永遠祝福我們」）。請兒童解釋永恆的意思（可能的同義字有不變的、可靠的、可信賴的、始終如一）。

說明天父是恆久不變的。當祂許下一個承諾，我們便可以相信祂會信守承諾。請一位兒童唸出教義和聖約 82：10。說明無論我們遇到怎樣的挫折與困難，只要我們保持忠信與服從，終究會獲得天父應許的祝福。

經文與歷史故事

參照以下歷史故事及「準備事項」中的經文，教導兒童新耶路撒冷（錫安）；密蘇里州傑克森郡聖徒受到的迫害，以及聖徒終被逐出傑克森郡的事。強調不斷服從神的誠命的重要。

揭示錫安的地點並奉獻該地

摩爾門經裡的先知預言有個稱為錫安或新耶路撒冷的聖城，城裡的人每個都很正義，而這座城將建立在美洲大陸（見以帖書 13：1-8）。教義和聖約形容這座城是聖徒的和平安全之地，耶穌基督將居住在其中，而邪惡的人不能進來（見教約 45：66-67）。

1831年7月，約瑟·斯密獲得一項啓示（教約第57篇），提到錫安城將位於密蘇里州的傑克森郡，聖殿將會建在傑克森郡的獨立城（見教約 57：1-3）。1831年8月2日，西德尼·雷格登將傑克森郡奉獻給主作為聚集聖徒之地。約瑟·斯密隔天在獨立城奉獻聖殿建地。在奉獻儀式中，參加這項儀式的教友承諾遵守神的律法，並幫助鄰人也這麼做。

聖徒定居在傑克森郡

教友熱切地想搬到傑克森郡去協助建立錫安城。他們按照主的指示，盡量購買農地和建地（見教約 57：4-6）。前來建立錫安城的聖徒安享了一段和平的時光。他們之中沒有小偷或偶像崇拜者，他們一同崇拜神。帕雷·普瑞特談到這時候的傑克森郡聖徒：「世上很少再有比這時候的聖徒更快樂的人民了」（*Autobiography of Parley P. Pratt*, p. 93）。

然而時間一久，有的聖徒變得不服從。有人因為先知約瑟·斯密沒有遷往密蘇里州而感到失望，並開始批評他。有人和聖職領袖爭論或不理會聖職領袖，只為他們認為自己可以做得比這些蒙神召喚來帶領教會的人更好。聖徒讓嫉妒和不服從的靈來到他們中間。

聖徒受到吩咐要悔改，也被提醒要研讀摩爾門經並服從他們所受的誠命。多數聖徒確實悔改了，並保證以後要遵守神的誠命。聖徒一開始悔改，主就告訴約瑟·斯密「天使們也因他們而歡喜」（教約 90：34）。

傑克森郡的聖徒面臨迫害

傑克森郡的教友雖然和睦共處，但密蘇里州的非教友對他們既害怕又生氣。當聖徒開始搬進傑克森郡時，獨立城只是個簡陋的邊疆小鎮；鎮上只有二十幾間房子和幾家店。住在那裡的人幾乎都是文盲，但來到傑克森郡的聖徒大多識字。有人聽到聖徒說神要將傑克森郡的土地賜給聖徒，就很害怕教友會佔領傑克森郡而把他們趕走。當地的牧師也怕他們的教友會加入聖徒的行列。於是牧師們試圖在這些人民之中引起恐慌和紛爭。

1833年4月，憤恨和嫉妒的情緒使得三百名暴徒聚集在獨立城，計畫要怎樣趕走聖徒。教會領袖聽說這項聚會就迫切祈求主阻止暴徒的邪惡計畫。主這樣回答他們的禱告：暴徒無法一致行動，只有酗酒而最後以打群架收場。然而暴徒仍不死心，還是要讓教友離開傑克森郡。

1833年7月，一大群教會的敵人又聚在獨立城。聚會時他們發誓「盡可能和平地，但必要時會以武力」來趕走聖徒。集結的群眾形成暴徒，毀壞了威廉·斐普的印刷廠。誠命書就是在那裡印刷的（見第22課）。幾天後，武裝的暴徒燒掉了聖徒的農作物並破壞他們的房子，又恐嚇要殺害聖徒。六名勇敢的教會領袖愛德華·裴垂治、威廉·斐普、以撒·摩利、西德尼·吉伯特、約翰·惠特茂及約翰·柯瑞表示如果暴徒放過聖徒，他們願意束手就擒。但暴徒拒絕了。教會領袖最後簽署合約，同意在隔年的年初離開傑克森郡；但條件是暴徒要讓聖徒安然離去。

傑克森郡的聖徒為這次迫害感到既憤怒又擔心，自然就想要報復。但是先知還不完全了解聖徒在傑克森郡的問題時就獲得一項啓示（教約第98篇）。在這項啓示中，主告訴聖徒不要尋求報復，卻要耐心地忍受，遵守當地法律。聖徒服從當地法律，並請政府阻止暴徒的迫害。可是暴徒漠視法律，反而更變本加厲地迫害聖徒。聖徒得不到政府的幫助；暴徒中有人就是當地的政府官員。多數的傑克森郡人民對聖徒很友善，但他們不敢幫聖徒反抗暴徒。

聖徒離開傑克森郡

1833年11月4日，在大藍河附近，暴徒開始和一小群後期聖徒弟兄和少年交戰。其中有一位教友擅長腹語，他假裝有很多聖徒準備好打戰的聲音來嚇暴徒。實際上，暴徒以兩倍的人數和幾乎三倍的武器和聖徒交戰。雖然是暴徒先開火後聖徒才起來反抗的，但是教會的敵人卻聲稱是教友攻擊傑克森郡的居民。於是教會領袖催促所有教友為了安全而離開傑克森郡。

之後的兩天內，1,000多名聖徒在嚴寒中逃離他們的敵人。有一群190人的隊伍成員多是婦女和小孩；他們遭人追趕而在長滿茅草的大草原裡走了三十哩路（約45公里）；逃難時腳都割傷了。大多聖徒在密蘇里河岸邊紮營，有的住在帳篷裡，有的則圍著營火坐在大雨中。聖徒雖然受了苦，但他們知道天父仍然愛他們。有一天晚上他們看到天空出現奇妙的流星雨。整個晚上，一道道的光芒在空中形成驚人的圖案。聖徒認為那是天父會照顧他們的象徵。當時暴徒正騎著馬朝河這裡來要再迫害聖徒。他們也看到流星雨了，並驚訝得掉頭回去。有十天的時間他們沒有再來騷擾聖徒。

聖徒再也不能回傑克森郡的家了。他們受了很多迫害，但是他們知道若能忠信服從，一定會獲得所有應許的祝福。就算不在今生也會在來生得到。早期的聖徒不能建立錫安城，也就是新耶路撒冷，但錫安城一定會建立起來，為救主的第二次來臨作準備。

問題討論及應用

準備課程時，研究以下問題及參考經文。用你覺得最能幫助兒童了解經文並在生活中運用該原則的問題。與班上兒童一起研讀及討論參考經文，有助於他們獲得對經文的見解。

- 根據約瑟·斯密獲得的啓示，錫安城會建立在哪裡？（教約57：1-2。）聖殿會在哪裡興建？（教約57：3。）錫安城會在何時建立？（在第二次來臨前。）那會是什麼樣的情況？（教約45：66-67。）
- 傑克森郡的某些聖徒如何不服從？（教約101：6-7。）遲於聽從是什麼意思？我們為什麼要很快服從？服從怎樣影響祈禱的答案？
- 在你這年紀的兒童會面臨什麼樣的誘惑和壓力，而使你不服從？你要怎樣抗拒這些誘惑和壓力？
- 當主勸告傑克森郡的聖徒不要尋求報復時，祂告訴他們要做什麼？（教約98：1-3。）祂要他們如何看待家人受到的迫害？（教約98：23-4；見補充活動2。）我們如何以更大的耐心和包容對待那些對我們不好的人？
- 說明主告訴聖徒不要懼怕為福音而死（教約98：13-14）。我們現在面臨的考驗不是要不要為福音而死，而是要不要為福音而活。我們怎樣為福音而活？主要我們怎樣生活？（教約98：11。）

- 儘管傑克森郡的聖徒不服從，主對他們的感覺如何？（教約101：1-3，9。）說明儘管有些聖徒沒有犯嚴重的罪，但他們還是被逐出了他們的家。他們已獲得或將獲得因服從而應許給他們的祝福。你因為服從曾獲得什麼祝福？我們希望在今生因服從誡命而在來生獲得什麼祝福？

補充活動

你可以在課程中任何時候從事以下一種或一種以上的活動，或當作複習、摘要或挑戰。

1. 說出一條我們已有的誡命，以及遵守這條誡命的方法；然後丟一個布袋或類似的東西給一位兒童，請他說出另一條誡命和遵守這條誡命的方法，再把布袋丟給另一位兒童。繼續這麼做，直到每位兒童至少都輪過一次。
2. 在一隻大襪子或布袋裡塞進五至十樣常見的用品，如小玩具、鑰匙、鈕釦、釘子、一顆糖果。將襪子或布袋打一個結或用繩子綁緊。

給兒童紙筆，讓每位兒童去摸襪子或布袋，把他認為袋子裡有的東西列出來。在每個人都輪過後，打開襪子或布袋，讓兒童看裡面的東西。指出靠感覺或只看外表很難知道襪子或布袋裡有什麼。同樣地，我們可以看到一個人的行為，但不能看到引起那些行為的想法或感覺。

說明主在教義和聖約98：23-24吩咐聖徒要耐心忍受迫害，不要想對他們的敵人報復。聖徒只能看到他們敵人的行為，但只有主知道暴徒這麼做的原因，只有祂知道他們心中的意圖；聖徒們不應尋求報復，反而要寬恕他們。

- 不願意寬恕的人會怎樣？（怨恨、憤怒和報復的情緒會趕走神的靈。不願寬恕的人不能真正感到快樂。）

3. 用你自己的話說出以下故事：

有一次聖徒和暴徒在傑克森郡交戰時，教友菲洛·狄鮑腹部中了一槍，大家以為他大概活不了——那時的人如果受到這種槍傷，通常會因流血不止或傷口感染而死掉。

聖徒正要逃離傑克森郡；菲洛·狄鮑的朋友不想丟下他，但他實在傷得太嚴重，無法帶著走，可是把他留下來又很危險。菲洛·狄鮑的朋友紐奧·耐特偷偷躲過暴徒，來到他家很快地給他一個聖職祝福，然後就逃走了。

紐奧·耐特隔天在離家十哩外的地方碰到菲洛·狄鮑；他康復得差不多了。菲洛告訴紐奧當他接受聖職祝福時就不再疼痛了而且他的身體「流出大量感染細菌的液體，連子彈和襯衫的碎片都一塊流出來。」菲洛因為這個聖職祝福而完全康復；他越過大平原到猶他州，終其一生都是教會忠信的教友（See Dean Hughes and Tom Hughes, *Great Stories from Mormon History* [Salt Lake City: Deseret Book Co., 1994] pp. 35-37; see also Parley P. Pratt, *Autobiography of Parley P. Pratt* [Salt Lake City: Deseret Book Co., 1975], pp. 99-100; and *History of the Church*, 1 : 431)。

4. 幫助兒童背誦教義和聖約 82 : 10，並強調如果我們遵守誠命，主就會祝福我們。
5. 幫助兒童背誦或複習信條第三條。提醒他們，服從神的誠命對我們的救恩是必要的。
6. 唱或讀出「遵守神的誠命」（兒童歌本，第 68 頁），或「我願意遵行福音」（兒童歌本，第 72 頁）的歌詞。

結論

見證

給兒童挑戰，要他們遵守神的誠命。見證儘管我們都有困難和考驗，但如果我們能服從並持守到底，最後終會獲得一切應許的祝福。

家庭作業建議

建議兒童在家閱讀（最好是背誦）教義和聖約 82 : 10，作為本課的複習。

家庭分享建議

鼓勵兒童與家人分享本課的某一部分，如故事、問題或活動，或與家人一起閱讀「家庭作業建議」。

請一位兒童作閉會祈禱。

目標	幫助兒童了解如果我們忠信且服從，信心上的考驗和試鍊會使我們更堅強。
準備事項	<ol style="list-style-type: none">1. 虔敬研讀教義和聖約 103：1-6，27-36 及本課中的歷史故事；教義和聖約 105：1-13，18-23。然後研讀本課內容，以決定如何教導兒童經文與歷史故事。（見第 vi-vii 頁，「準備課程」及第 vii-viii 頁，「教導經文與歷史故事」。）2. 補充閱讀：亞伯拉罕書 3：24-26 及教義和聖約第 103 和 105 篇的其餘章節。3. 挑選能讓兒童參與且最能幫助他們達成本課目標的討論問題及補充活動。4. 需用的材料：<ol style="list-style-type: none">a. 每位兒童一本教義和聖約。b. 無價珍珠。c. 每位兒童一份紙筆。d. 圖片 5-27，主保護錫安營（62033）。
課程發展建議	請一位兒童做開會祈禱。
專心活動	<p>告訴兒童你要給他們一個測驗。給每位兒童紙筆，請他們在紙的同一面寫號碼 1 至 7。要他們判斷你所唸的敘述對不對，對就寫○，錯就寫X。讀以下敘述：</p> <ol style="list-style-type: none">1. 約瑟·斯密看到天父和耶穌基督。（○）2. 天使摩羅乃對約瑟說話。（○）3. 約瑟從銀頁片翻譯摩爾門經。（X，是金頁片。）4. 約瑟·斯密和奧利佛·考德里在獲得亞倫聖職後，互相施洗。（○）5. 麥基洗德聖職是由亞伯拉罕、以撒和雅各交給約瑟和奧利佛的。（X，麥基洗德聖職是由彼得、雅各和約翰交給約瑟和奧利佛的。）6. 耶穌基督後期聖徒教會在 1830 年 4 月 6 日成立。（○）7. 約瑟·斯密蒙神召喚為先知。（○）

簡單討論答案。如果兒童答錯了，請他們更正答案。

與兒童討論他們在學校的考試。

- 老師為什麼要考試？（看看我們有沒有學到某些知識或學到做某些事，並幫助我們知道自己是不是在學習。）
- 我們生活中還有哪些測驗？

說明我們來到地球的原因之一，就是要考驗我們對耶穌基督的信心。在這裡我們要證明不論面臨什麼考驗和困難，都會按照天父和耶穌基督所要求的方式生活（見亞伯拉罕書3：24-25）。我們有時不會按照天父和耶穌基督所吩咐的方式生活；但我們能悔改而去做正確的事。告訴兒童他們會在本課認識錫安營；這是一次考驗早期教友信心的經驗。

經文與歷史故事

參照以下歷史故事所述及教義和聖約第103和105篇，教導兒童聖徒在錫安營的經驗。適時展示圖片。

在1833年和1834年之間的冬天，密蘇里州傑克森郡的聖徒受到暴徒迫害而被逐出家園。聖徒沒有多少食物，也沒有東西抵禦寒冬。密蘇里州州長但以理·鄧克答應：如果聖徒組織起來保護自己和抵擋暴徒，他會幫忙取回他們的土地和家園。因此密蘇里州的教會領袖派帕雷·普瑞特和列曼·魏特去嘉德蘭，尋求先知約瑟·斯密的幫助和指引。先知獲得啓示（教約第103篇）要組織一個隊伍到密蘇里州幫助那裡的聖徒。這個隊伍叫錫安營，要帶食物、衣服和錢給密蘇里州的聖徒，幫他們重建家園和土地。

主指示錫安營要有五百人，但如果教會領袖召集不到五百人的話，至少也要一百個人（見教約103：30-34）。這支隊伍聚集得很慢；等錫安營到達密蘇里州時，人數只比兩百人多一點點而已，年紀最小的十六歲，最大的七十九歲。幾位婦女和小孩也同行。錫安營有二十五輛篷車隨行；但篷車裡裝滿了要幫助密蘇里州聖徒的補給品，所以這些人必須走路到密蘇里州。

錫安營出發前，先知將錫安營分成了幾隊；每隊有一位隊長。先知並訂立了人們要遵守的規則。錫安營在1834年5月5日從俄亥俄州的嘉德蘭出發，朝1,000哩（約1,600公里）外的密蘇里州前進。弟兄們每天早晚祈禱，並在星期日聚會、領受聖餐和聽演講。他們模擬（假裝）作戰和操練，以防暴徒攻擊。先知約瑟提到他們的旅途時說：「神與我們同在，祂的天使走在我們前面。我們這一小群人的信心堅定不移。我們知道天使陪伴著我們，因為我們看到了他們」（*History of the Church*, 2:73；亦見教約103：20）。

長途行走並不容易，弟兄們經歷了很多考驗。天氣非常濕熱，路況也很差。人們的腳腫痛，長了水泡又常流血。他們也不容易獲得足夠而營養的食物和水，常吃壞掉的食物，有時喝水前還要過濾水裡的蟲。由於這些苦難，其中一些人發生了爭吵和爭論。有些人為了這些苦難而責備約瑟·斯密。

有天傍晚，塞維斯特·斯密（和先知沒有親戚關係）和幾個人發生爭論，於是請先知調解。由於塞維斯特·斯密和這幾個人很不服從，先知便告訴他們：離開這個營地之前還會有更多問題發生。隔天早上，營區裡幾乎每匹馬都生病了。先知告訴這些人，他們如果悔改並在主前謙抑自己，他們的馬就會好起來。他們真的悔改了；而在中午以前，除了塞維斯特·斯密的馬死掉以外，其餘的馬都沒事了。

當錫安營到達了密蘇里州，約瑟·斯密派帕雷·普瑞特和奧申·海德到州政府見鄧克州長。這兩位弟兄回來報告說州長改變了主意，還拒絕幫忙聖徒重返他們的家和土地。州長建議聖徒放棄密蘇里州的所有財產到別的地方生活。儘管得知這令人灰心的消息，錫安營仍然繼續朝傑克森郡前進。

半路上，錫安營遭人監視，並受到密蘇里州暴徒的騷擾。有個名叫雅各·坎貝爾的暴徒領袖發誓說：「兩天之內我若收拾不了約瑟·斯密和他的軍隊，我的肉就讓老鷹和兀鷹給吃了。」坎貝爾和他的同伙試著越過密蘇里河，但船在河中央沉沒，坎貝爾和其他的六人淹死了。坎貝爾的屍體流到下游，他的屍體在被人發現前，屍肉已被老鷹、兀鷹、其他鳥類和動物吃了。（見教會史，2：99-100）

有天晚上錫安營停在釣魚河旁。他們正在紮營時，五名暴徒持槍騎馬進入營區恐嚇他們，並警告他們暴徒就要來攻擊了。有些錫安營的隊員想反抗暴徒，但約瑟·斯密告訴他們要信賴主的保護。很快地來了一場可怕的暴風雨，又下起大雨和冰雹；大地震動，閃電不斷，雷聲隆隆。暴風雨浸濕了暴徒的火藥，並把他們的馬嚇跑；他們的帽子破洞，有些來福槍都斷了。雨水也使河水暴漲，讓暴徒無法過河攻擊錫安營。

行軍初期，約瑟·斯密曾給錫安營一項預言般的警告。他告訴營裡的人，如果他們吵架、抱怨而不遵守主的誡命，瘟疫將要來到營中（一種大規模的傳染病或疾病）。先知還預言有人會得瘟疫死亡。但他也說，如果他們變得謙卑並悔改，瘟疫便會消失。

大約三個星期後，預言實現了。一種叫霍亂的可怕疾病襲擊了營隊。疾病侵襲服從的人，也不放過曾吵架和抱怨的人。先知約瑟和他哥哥海侖也都病了。約瑟和海侖病得很重，以為自己就快死了。他們試了幾次想祈禱求助。突然海侖站起來大叫：「約瑟，我們會到家人那裡。我看到一個異象，我見到母親跪在一棵蘋果樹下；她流著眼淚，正在求神饒過我們的性命。……聖靈為證：她的祈禱加上我們的祈禱將會得到回答」（quoted in Lucy Mack Smith, *History of Joseph Smith*, p. 229）。

營裡的人病了八天後，約瑟和營裡很多人開會並告訴他們：只要他們在主前謙抑自己並立約遵守祂的誡命，霍亂就會馬上消失。弟兄們舉起雙手和神立約，疾病就消失了。錫安營裡約有六十八人得到這種病，有十四人病死。

1834年6月底，約瑟·斯密從主那裡獲得一項啓示（教約第105篇），命令錫安營不要對抗密蘇里州的暴徒。於是有些人回到他們先前服務的傳道地區，有的留在密蘇里州，但大多數人都回到家中。錫安營雖然沒有幫聖徒由暴徒手中取回土地和家園，但卻達成了考驗人們信心的重要目的。他們必須學習服從先知約瑟·斯密而不抱怨，並克服眼前的障礙。通過這次考驗並保持忠信的弟兄們後來都成為教會堅強的領袖：第一批十二使徒定額組和七十員定額組的成員大多是從錫安營裡揀選的。

問題討論及應用

準備課程時，研究以下問題及參考經文。用你覺得最能幫助兒童了解經文並在生活中運用該原則的問題。與班上兒童一起研讀及討論參考經文，有助於他們獲得對經文的見解。

- 約瑟·斯密為什麼成立錫安營？（教約103：1。）錫安營起初成立的目的是什麼？主希望錫安營有多少人？（教約103：30。）祂為什麼只願意接受一百人？（祂知道不是所有受邀請的人都願意幫忙：教約103：31-34。）
- 錫安營面臨的考驗有哪些？（見補充活動1。）他們做了什麼事而給自己帶來這些問題？我們有時怎樣給自己帶來問題的？考驗為什麼不但臨到吵架和抱怨的人，也臨到服從的人？即使我們很服從，為什麼有時還會經歷考驗和困難？（答案可能包括幫助我們學習成長；考驗我們；因為意外；因為別人也有選擇權，也可能選擇錯誤而影響我們。）
- 錫安營的成員如何知道主正看顧著他們？我們如何知道主正看顧著我們？我們在生活中能做什麼來尋求主的幫助？
- 錫安營為什麼不能完成使命，把密蘇里州聖徒的家和土地要回來？（教約105：1-6。）聖徒在密蘇里州建立錫安前需要做什麼？（教約105：9-11。）指出在密蘇里州建立錫安一事將來仍會實現。這事會在救主第二次來臨前不久發生。
- 既然主後來命令這些人不要按照計畫對抗暴徒，又為什麼要這些人有錫安營的經驗呢？（教約105：19。）「考驗他們的信心」是什麼意思？指出錫安營中有很多人證明他們能保持忠信。他們不抱怨、爭吵或發脾氣。他們的信心更堅強，並藉著聽從先知，看先知的榜樣而學習領導能力。
- 我們對天父和耶穌基督的信心怎樣受到考驗？你有過哪些信心受考驗的經驗？這些考驗怎樣使你成為更堅強的人？

- 請一位兒童讀出教義和聖約 105 : 23。主要求聖徒具備什麼特質？忠信、虔敬和謙卑如何使我們堅強，並在我們信心受考驗時幫助我們？（見補充活動 4。）

補充活動

你可以在課程中任何時候從事以下一種或一種以上的活動，或當做複習、摘要或挑戰。

1. 帶一小塊粗糙的木頭，和一張沙紙（或帶一塊凹凸不平的石頭和一塊平滑的石頭，視情況改變活動。）

- 錫安營的成員面臨了哪些困難？（答案包括疾病、敵人的迫害、爭吵、發脾氣、壞掉的食物、不乾淨的水和腫痛的腳）

當兒童指出困難時，請他們輪流傳粗糙的木頭，讓他們用手去摸。將粗糙的木頭比喻成還沒接受過考驗、困難的神的孩子。

- 你想用這塊木頭做東西（如湯匙或鉛筆）嗎？為什麼不想？
- 我們在生活中面臨什麼考驗？

將兒童的答案寫在黑板上。

- 我們要如何通過這些考驗？

討論我們面臨的考驗以及如何應付考驗時，用沙紙磨擦木頭，直到木塊至少有一部分磨得平滑了。將這比喻成面臨考驗及克服考驗時帶來的磨練。我們克服困難時會「磨掉」自己的缺點而成為更好的人，也成為天父和耶穌基督更好的助手。

再輪流傳木頭，讓兒童感覺粗糙部分和平滑部分的不同。

2. 在黑板上畫兩個大圓，各自寫上前生和今生。與兒童一起唸亞伯拉罕書 3 : 24-26。說明我們的第一地位是前生，也就是我們來到地球之前的生活。

- 我們怎樣知道自己通過了前生的考驗？（我們保有第一地位——我們出生到地球上。）

說明我們的第二地位是我們在世上的生命。

- 我們要做什麼才能通過考驗，並「驗證〔我們〕願意做主〔我們的〕神命令〔我們〕的所有事」？

幫助兒童在黑板上列出神要他們去做的事（如付什一奉獻、去教會和彼此相愛）。請每位兒童選擇一兩件事在本週做，並寫在他們在專心活動時用到的測驗紙背面。

幫助兒童了解，我們這一生都會受到考驗——不能只遵守誡命一天或一星期就以為通過了考驗。另一方面，違反誡命並不就是永遠失敗了；如果我們悔改並且從此遵守誡命，將來仍然會配稱地回到天父那裡。

3. 挑選部分歷史故事讓兒童演出。你可以為兒童寫對白或當故事旁白，讓兒童演出這些情況中的角色。
4. 列出並討論教義和聖約 105：23-24 中適用於兒童的原則，如忠信、虔敬、謙卑並且不吹噓或誇耀我們所相信和所做的事。幫助兒童了解，照這些原則去做如何在他們遇到考驗的時候帶來幫助。請兒童決定他們在本週能做什麼來實踐這些原則。
5. 將班級組成一個「錫安營」，並討論全班可以做什麼來幫助支會或分會的教友，例如探訪寡婦、參加支會或分會的清掃活動、或邀請班上較不積極的班員來兒童會。取得聖職領袖同意後，挑選並實行一項服務計畫。
6. 唱或讀出「我要遵從神的計畫」（兒童歌本，第 86 頁）的歌詞。

結論

見證

分享你對有機會來到世上的感覺，並表達你希望將來配稱回去和天父及耶穌基督同住的渴望。提醒兒童他們若忠信服從，即使處在考驗和試鍊中也能證明自己配稱獲得這項祝福。

家庭作業建議

建議兒童在家閱讀教義和聖約 105：1-6，9-10，作為本課的複習。

家庭分享建議

鼓勵兒童與家人分享本課的某一部分，如故事、問題或活動，或與家人一起閱讀「家庭作業建議」。

請一位兒童做閉會祈禱。

傳教士 到其他國家去

第 29 課

目標 使兒童更有渴望成為傳教士以及與人分享福音。

- 準備事項**
1. 虔敬研讀教義和聖約 107 : 23 , 33 , 35 ; 第 112 篇的前言 , 19-22 , 28 , 30-34 (十二使徒的責任) 及本課中的歷史故事 ; 然後研讀本課內容 , 以決定如何教導兒童經文與歷史故事。(見第 vi-vii 頁, 「準備課程」及第 vii-viii 頁, 「教導經文與歷史故事」。)
 2. 補充閱讀 : 教義和聖約 11 : 21 , 18 : 26-28 及 112 : 4-10 。
 3. 挑選能讓兒童參與且最能幫助他們達成本課目標的討論問題及補充活動。
 4. 在不同的紙上寫出本課中重要的詞句, 張數最好和班上兒童的人數相同。(你的班級人數若不多, 可以為每位兒童準備兩張紙。) 使用以下的詞句 :
十二使徒
「真理必得勝」
87.00 元美金
1,800 人
跑去受洗
耶穌基督的特別見證人
警長
「以色列萬歲, 萬歲。」
 5. 需用的材料 :
 - a. 每位兒童一本教義和聖約。
 - b. 世界地圖, 附在本課末尾。

課程發展建議 請一位兒童做開會祈禱。

- 專心活動**
- 你曾去旅行或渡假嗎? 你曾旅行到多遠的地方?
邀請兒童談談他們的家人旅行到世界其他地方的經驗。
展示世界地圖。幫助兒童指出他們或家人曾旅行或住過的地方。

- 你認識的傳教士曾經被召喚到哪裡服務？（兒童如果無法回答，你可以指出你自己、你的朋友或家人傳教的地方，或支會或分會的教友目前服務的地方。）

說明傳道事工一直是耶穌基督教會的重要一環。當教會在俄亥俄州及密蘇里州成長茁壯時，主召喚傳教士到世界其他地方傳播福音。

經文與歷史故事

給每位兒童你準備好的紙，請兒童在你上課時仔細聽他們拿到的詞句，若說到某位兒童拿到的詞句時，請他將紙拿到教室前面，放在黑板或桌上展示。

參照「準備事項」中的經文及以下歷史故事「組織十二使徒定額組」所述，教導兒童十二使徒有責任做基督的特別證人，並指導傳道事工。然後參照其他的歷史故事，教導兒童早期的傳教士在其他國家努力傳播福音的情形。討論時並指出當地在地圖上的位置。

組織十二使徒定額組

耶穌基督教會復興的重要一環是組織十二使徒定額組。1835年2月，十二人受到召喚並被按立為使徒。主向先知約瑟·斯密啓示了十二使徒的責任，然後先知教導使徒們要做的事。使徒要成為「基督之名的特別證人」，到全世界傳播福音，教導人們認識耶穌基督（見教約107：23，33，35；亦見教約18：28）。現任的十二使徒也有同樣的責任，只是他們履行責任的方式和第一任的使徒有所不同。

這些第一任的十二使徒必須旅行好幾百哩去傳教，並鞏固及教導教友。他們雖然要負責教會的傳道事工，卻不是唯一在傳教的人，約瑟·斯密自己也多次到俄亥俄州附近的州和加拿大擔任短期傳教士，也有其他人被召喚到俄亥俄州嘉德蘭附近的地方教導耶穌基督真實教會的復興。大部分傳教士會教導幾個星期或幾個月，然後回家待一陣子再去傳教。這些傳教士不在家時，他們的妻兒留在家中照料家庭和農場。不久之後開始有傳教士到更遠的地方做更長時間的服務，向世界各地的人們教導福音。

禧伯·甘到英國

1837年6月，約瑟·斯密在嘉德蘭聖殿找到十二使徒之一的禧伯·甘對他說：「禧伯弟兄，主的靈向我低語說：『讓我的僕人禧伯到英國去宣講我的福音，為這個國家打開救恩的門』」（quoted in Orsen F. Whitney, *Life of Heber C. Kimball*, pp. 103-4; see also *History of the Church*, 2:490）。甘長老很窮，也擔心自己沒有能力傳教，但他還是接受召喚並祈禱自己成為一名好傳教士。

甘長老和六位同伴乘船到了英國利物浦。在利物浦待了幾天後，主的靈吩咐他們到利物浦以外三十哩（約45公里）的普雷斯頓。到了普雷斯頓，街上因選舉日而擠滿了人。傳教士看到一大塊布條，上面寫著「真理必得勝」五個字。他們希望這是預示他們會在這國家成為成功傳教士的徵兆，就說：「阿們。但願如此」（quoted in Stanley B. Kimball, *Heber C. Kimball: Mormon Patriarch and Pioneer*, p. 45）。

隔天，傳教士受到當地牧師邀請去教導他的信徒。會眾中有些人在傳教士來英國之前就曾在夢中見過他們。傳教士也在人們的家中或街上傳播福音。一個星期內就已經有一些人受洗。

在英國的第一場洗禮會舉行的那天早上，傳教士感覺到邪惡的靈在屋裡，他們了解到撒但正企圖阻礙福音在英國傳播。傳教士們熱切地禱告，於是主趕出了邪靈，洗禮也會照原定計畫進行。有些人非常渴望受洗，就趕快跑去河邊；甘長老在那裡等候他們。喬治·瓦特跑第一個，成為英國第一位歸信者。長老們在八個月內教導兩千多名英國人，並為他們施洗。禧伯·甘離家快一年後才在1838年5月回到嘉德蘭的家。

十二使徒到英國

十二使徒定額組成員奉命在1839年到英國繼續傳播福音。出發時，多位使徒和他們的家人都感染了瘧疾。但是即使有病在身，使徒們還是決定出發，並相信主會照顧他們。

很多位使徒的妻子也病了，她們知道丈夫不在家生活會很艱苦，但她們支持丈夫傳教士的召喚。禧伯·甘和百翰·楊駕車離開時雖然在生病，還是給他們的妻子很大的鼓舞。他們揮動帽子三次高喊：「以色列萬歲，萬歲。」他們的妻子跑到門口回答說：「再見，神祝福你」（Quoted in Whitney, p. 266）。

楊長老和甘長老到英國的旅費很少。他們身上的錢加起來只有13塊半美金，還是朋友給的。他們搭驛車從密蘇里州到嘉德蘭，心想大概只坐一小段路錢就會用完。但是當楊長老伸手到箱子裡拿錢來付第一段行程的錢時，發現他們都有足夠的錢坐更遠的路程。同樣的事一再發生，直到他們到達嘉德蘭。他們搭乘驛車走了四百哩路（約6,500公里），花了87塊美金；而他們出發時身上只有13塊半！楊長老和甘長老覺得，箱子裡多出來的錢一定是天上的使者知道他們需要幫助才放進去的。

十二使徒定額組的成員一到英國就開始分頭工作，到不同的地方去。惠福·伍往南到漢佛夏，在那裡找到許多渴望接受福音的人。有時會有一千多人來參加聚會聽伍長老講道。有次一位警長（執法者）來到伍長老講道的聚會。他說是當地教會的牧師派他來逮捕伍長老違法講道的。伍長老解釋說他有合法的傳道執照，然後請警長坐下，答應他在聚會結束後再和他談。這位警長

聽伍長老講了一個多小時的福音原則。聚會後有七個人想受洗，包括其他教會的四位牧師和那位前來捉拿伍長老的警長。警長回去找派他去的牧師，並告訴牧師他不會捉拿伍長老，因為他聽了伍長老教導了「他這輩子從沒聽過的唯一真實的福音。」牧師又派兩名神職人員到另一場聚會去探聽伍長老講些什麼；結果這兩人也歸信受洗了。（See Matthias F. Cowley, *Wilford Woodruff: History of His Life and Labors*, p. 118.）由於惠福·伍和同伴們的努力，英國南部有超過1,800人成為教友。

其他使徒在英國傳教也有很大的收穫。到了1841年春天他們回美國時，數千人已加入了教會。這些歸信者中有很多人移民到美國定居。英國聖徒的信心和支持是教會的一大祝福。

傳教士到世界其他地方傳教

十二使徒回到當時的教會總部伊利諾州納府時，便指導全球的傳道事工。奧申·海德長老已經在德國和荷蘭擔任過短期傳教士，又到過耶路撒冷奉獻聖地，也就是耶穌在世時居住的地方。傳教士不久就蒙召喚到太平洋島嶼傳教，主的話語透過十二使徒開始傳到世上所有的國家。

問題討論及應用

準備課程時，研究以下問題及參考經文。用你覺得最能幫助兒童了解經文並在生活中運用該原則的問題。與班上兒童一起研讀及討論參考經文，有助於他們獲得對經文的見解。

- 十二使徒最主要的責任是什麼？（教約107：23。）擔任基督的名的見證人是什麼意思？（教導人們有關基督的事並見證祂是我們的救主。）十二使徒要向誰做耶穌基督的特別見證人？
- 除了做耶穌基督的特別見證人以外，十二使徒還蒙召做什麼？說明十二使徒監督傳道事工（教約18：26-28；112：21-22）和其他教會事務（教約107：33）。他們也共同持有聖職的所有權鑰（教約107：35；112：30-32）。
- 主應許要如何祝福十二使徒和其他派到各國傳播福音的傳教士？（教約112：19，21。）傳教士必須做什麼才能得到這些祝福？（教約112：10，22，28；亦見教約11：21。）這些祝福怎樣適用於我們？我們要做什麼來獲得這些祝福？
- 英國人對傳教士的信息有何反應？你想邪惡的靈為什麼要找上甘長老和他的同伴？撒但為什麼想阻礙傳道事工？
- 十二使徒和其他傳教士的妻兒對傳道事工有什麼貢獻？傳教士傳播福音時，傳教士和他們的家人怎樣受到祝福？今日的傳教士和他們的家庭怎樣受到祝福？（你可以分享你自己或家人因傳教或支持傳教士而蒙福的經驗。）

- 天父和耶穌基督為什麼要我們和別人分享福音？我們享有哪些祝福並且希望與別人分享這些祝福？（答案可能包括知道天父的計畫和祂對我們的愛、服從誡命的快樂、以及如果我們配稱就能讓我們將來和天父及耶穌同住的教儀。）
- 你現在怎樣當一名傳教士？（見補充活動1。）你要怎樣準備成為一名全部時間的傳教士？（見補充活動2。）成為傳教士怎樣幫助我們更接近天父和耶穌基督？

補充活動

你可以在課程中任何時候從事以下一種或一種以上的活動，或當做複習、摘要或挑戰。

1. 上課前，在不同的紙上分別寫出以下指示（每位兒童至少一張紙），將每一張紙放在不同的紙杯或小容器裡：
 - 唸出或說明你最喜歡的經文。
 - 唸出並說明一項信條。
 - 說出你能邀請朋友來參加的一項教會活動。
 - 說出你能放給朋友看的一卷教會錄影帶。
 - 說出你能和朋友分享的一種教會雜誌或書籍。
 - 說出你如何在學校和一位看起來孤單的人做朋友。
 - 說出你對別人有禮貌的兩種方法。
 - 說出你為別人作好榜樣的兩種方法。
 - 唱或談談你最喜歡的教會聖詩或歌曲。
 - 談談你為什麼感謝耶穌基督。
 - 談談你能在摩爾門經裡寫什麼話然後送給朋友。
 - 談談你能做什麼來幫助見證的成長。
 - 真心讚美別人。
 - 談談經文中你最喜歡的人物，以及你喜歡他的原因。

在黑板上寫我現在就能成為傳教士，並說明你要請兒童現在就練習如何馬上成為傳教士。集合紙杯或容器放在地板上，給一位兒童一小塊石頭或鈕扣。請兒童將石頭或鈕扣丟進紙杯，擲開紙杯，拿出紙來，照紙上的指示做。換另一位兒童做，直到全部的兒童至少都輪過一次，而且全部的指示被做過為止。

活動後，你可以給兒童紙筆，請他們各自寫下他們在本週成為傳教士的一項方式。讓兒童將這些紙帶回家，以提醒他們現在就當個傳教士。

2. 在不同的紙上列出兒童能學習的技巧，或能幫助他們準備將來當全部時間傳教士的活動。將這些紙放在一個容器裡，請每位兒童從容器裡抽出一張紙，然後比手畫腳（或畫在黑板上）提供線索，讓其他兒童猜猜該項技巧或活動。

利用以下意見或自己想出一些意見（也可邀請兒童自己想些技巧或活動來比手畫腳）：

- 讀經文。
- 寫日記。
- 存錢。
- 向別人自我介紹。
- 燙衣服。
- 縫鈕扣。
- 打領帶。
- 煮飯。
- 修理腳踏車輪胎。

3. 問兒童他們有多少人是因為傳教士的努力而成為教友的。幫助兒童了解，他們每一個人都是因為傳教士教他們、他們的父母或其他家人福音而成為教友。分享傳教士教導你或你的家人福音的經驗。讓兒童分享類似的經驗。鼓勵兒童問父母家裡第一位教友學習福音的經過。

4. 在黑板上寫我今天當過傳教士嗎？

請一位兒童唸出下面引自第十二任總會會長賓塞·甘的話：

「每個男人，女人和小孩——每位年輕人，每個小男孩和女孩——都應該去傳教。這不是說他們都要出國服務或接受正式召喚、按立而擔任全部時間傳教士；而是指我們每一個人都有責任為我們獲得的福音真理作證。我們都有親戚、鄰居、朋友和同事；藉著榜樣和口頭的教導向他們傳播福音真理，是我們的責任」（“It Becometh Every Man,” *Ensign*, Oct. 1977, p. 3）。

- 甘會長所說的藉著榜樣教導福音是什麼意思？按照甘會長所說，我們應該怎麼做才能馬上就當傳教士？你曾做過什麼來幫助某人更認識教會？
5. 幫助兒童背誦或複習信條第十條。說明聚集以色列人是指將人們帶進耶穌基督的教會。這要靠傳道事工，讓福音在世界各地教導才能完成。
 6. 唱或讀出「我現在就想當個傳教士」（兒童歌本，第90頁），或「我希望將來能去傳教」（兒童歌本，第91頁）的歌詞。

結論

見證	表達你對向世人宣講福音的傳教士的感激。鼓勵兒童效法早期傳教士的榜樣，並培養與人分享福音的渴望。
家庭作業建議	建議兒童在家閱讀教義和聖約 107：23 及 112：10，19，作為本課的複習。
家庭分享建議	鼓勵兒童與家人分享本課的某一部分，如故事、問題或活動，或與家人一起閱讀「家庭作業建議」。
	請一位兒童作閉會祈禱。



目標

幫助兒童盼望耶穌基督的第二次來臨及千禧年，並作好準備。

準備事項

1. 虔敬研讀本課中的歷史故事；教義和聖約 29：9-11，43：20-23，29-31；45：32，39-40，44-45，55-59；101：22-34；107：53-56；115：7-10 及第 116 篇。然後研讀本課內容，以決定如何教導兒童經文與歷史故事。（見第 vi-vii 頁，「準備課程」及第 vii-viii 頁，「教導經文與歷史故事」。）
2. 補充閱讀：馬太福音 24：36；使徒行傳 1：9-11；教義和聖約 49：7；及福音原則（31110），第 41，43 和 44 章。
3. 挑選能讓兒童參與且最能幫助他們達成本課目標的討論問題及補充活動。
4. 製作小字條，在上面寫以下的字：第一、妻子、花園、果子、趕出、必死的、兒女。
5. 需用的材料：
 - a. 每位兒童一本教義和聖約。
 - b. 聖經。
 - c. 密蘇里州及周圍地區的地圖，附在本課後面。
 - d. 圖片 5-28，第二次來臨（福音圖片集 238；62033）。

課程發展建議

請一位兒童作開會祈禱。

專心活動

在黑板上寫亞當。

- 亞當是誰？

讓兒童輪流挑選一張你準備好的小字條，談談他們所認識的亞當，用字條做提示。視情況給予兒童協助。

務必提到以下要點：

亞當是神放在地面上的第一個人。亞當和他的妻子夏娃住在伊甸園裡。他們吃了善惡樹上的果子後被趕出伊甸園。他們成為必死的，可以生育兒女。

說明兒童在本課將學到神向約瑟·斯密啓示的關於亞當的事。

經文與歷史故事

參照以下歷史故事所述及教義和聖約 107：53-56；115：7-10 及第 116 篇，教導兒童教會在密蘇里州北部的成長，及發生在亞當安帶阿曼的事件。適時展示圖片，然後參照教義和聖約 45：55-59 及 101：22-34 所述，教導兒童千禧年期間的生活情形。

教會在遠西城發展

教友已被趕出密蘇里州傑克森郡，但他們在 1836 年獲得政府允許搬到密蘇里州北部開始建立新郡。這個郡外圍有段六哩寬還沒開發的土地，可用來隔開教友和非教友。聖徒搬進了這個地區，建設一個主要城市叫遠西城，城的外圍還有其他的鎮。

然而在俄亥俄州的嘉德蘭仍有許多問題，尤其是那些曾經是教友的人成為先知最狠毒的敵人。1838 年 1 月，約瑟·斯密受到一項警告說那些想接收教會的人正圖謀殺害他。約瑟必須離開嘉德蘭，而在遠西城的教會正需要有人去幫忙組織起來；所以約瑟和愛瑪決定搬到遠西城。

約瑟·斯密的敵人不想讓他離開嘉德蘭，所以幾個朋友幫助約瑟溜出城外。他們將他藏在一個大箱子裡，再把箱子放在一輛牛車上。然後他們駕牛車出城，先知的敵人沒有察覺到先知藏在車上。約瑟安全逃出城後爬出箱子，跳上馬背，和西德尼·雷格登往遠西城騎去。他們走了約六十哩路（約 96 公里）便等待家人和他們會合，然後再繼續趕路。他們的敵人手持槍械，在後面追趕了兩百多哩路卻沒追上。遠西城的聖徒派出篷車和補給品給先知和隨行的人，並滿心感激地歡迎他們來遠西城。

約瑟·斯密到遠西城幾個月後獲得一項啓示：主吩咐聖徒在那裡建造一座聖殿。主告訴聖徒要在 1838 年 7 月 4 日動工（見教約 115：8-10）。7 月 4 日早上，摩爾門民兵團（當地的小規模軍隊）、教會領袖和教友組成一支很大的遊行隊伍。他們隨著音樂前進，來到了聖殿的建地，然後圍成圓圈。西德尼·雷格登演講，然後群眾高喊「和散那」，而所羅門·漢克演唱由利未·漢克為這次奉獻儀式所寫的歌。先知約瑟接著監督四塊聖殿房角石安放好。

約瑟·斯密獲得有關亞當安帶阿曼的啓示

1838 年 5 月的某一天，先知和幾個人正在尋找建造其他都市的地點讓聖徒居住。他們來到一個叫泉山的地方；約瑟在那裡獲得另一項啓示（教約第 116 篇）。主告訴約瑟祂把泉山取名為亞當安帶阿曼。奧申·普瑞特稍後說這名字在「亞當的語言中」是指「神之谷，亞當居住的地方」（in *Journal of Discourses*, 18：343）。

在黑板上寫亞當安帶阿曼

根據約瑟·斯密所說，亞當安帶阿曼是神和亞當說話，及亞當向主獻祭的地方。亞當去世前在亞當安帶阿曼聚集他的家人，以便給他們祝福（見教約 107：53-56）。

將來亞當安帶阿曼也會是重要的地點：耶穌第二次來臨的時候快到時，亞當會再來亞當安帶阿曼並舉行大會。所有曾經在地面上持有聖職權鑰的先知都會來參加大會，並向亞當報告他們的工作。接著耶穌基督會來到亞當安帶阿曼，而亞當會再將聖職權鑰交還基督。最後基督會回到地面上開始千禧年，也就是基督將居住並統治地球的一千年。

亞當安帶阿曼的信息讓教友感到非常興奮，約瑟·斯密說這是從嘉德蘭搬到密蘇里州的聖徒的聚集地。很多聖徒在 1838 年夏天搬到亞當安帶阿曼；他們認為居住在亞當住過的地方是一項很大的祝福。

千禧年

在你和兒童討論千禧年期間地球上的生活情形時，說明教義和聖約 101：22-34 中的以下要點（可以請兒童自己的經文中找出來）：

- 每個人將會看到救主（第 23 節）。
- 邪惡的人全會被毀滅（第 24 節）。
- 人和動物會和睦共處（第 26 節）。
- 撒但不再有力量誘惑任何人（第 28 節）。
- 不再有悲傷和死亡（第 29 節）。
- 人會變老，但是會一下子從必死變成不死（第 30-31 節）。
- 主將啓示地上和天上的事，包括地球的創造和將來的情形（第 32-34 節）。

問題討論及應用

準備課程時，研究以下問題及參考經文。用你覺得最能幫助兒童了解經文並在生活中運用該原則的問題。與班上兒童一起研讀及討論參考經文，有助於他們獲得對經文的見解。

- 泉山為什麼如此重要？（教約 107：53-56；第 116 篇。）你想教友知道亞當曾住在那裡後，感覺如何？
- 很久以前，在亞當安帶阿曼曾發生什麼事？（教約 107：53-56；指出亞當祝福家人並預言發生在他後裔身上的事時，他已 927 歲。）將來亞當安帶阿曼會發生什麼事？（亞當會再來；教約第 116 篇。）說明基督也會來到亞當安帶阿曼，並從亞當和別的先知那兒收回聖職權鑰，為祂的第二次來臨和開始千禧年作準備。
- 耶穌基督第二次來臨是什麼意思？說明當耶穌第一次來到世上是降生為嬰兒；但是祂再來時會是成人。提醒兒童基督死亡和復活後向祂的使徒顯現，然後升天。兩位天使向使徒顯現，並告訴他們耶穌將像祂離開時那樣再回到地面來（見使徒行傳 1：9-11；亦見教約 29：11；45：44）。自那時起，人們就一直期待耶穌第二次來到地面上。

- 第二次來臨會在什麼時候發生？（教約 29：9-11。）說明「時間近了」是說時候快到了。但除了天父以外，沒有人知道確實的時間（見馬太福音 24：36；教約 49：7。）為什麼不知道耶穌什麼時候會來，對我們來說反而是好的？
- 救主第二次來臨後會統治地球多久？（教約 29：11。）這一千年時間叫做什麼？（教約 43：30。）
- 耶穌再來時，正義的人會怎樣？（教約 45：45，57-59。）我們為什麼應該期待耶穌基督第二次來臨和千禧年？（教約 45：39，44；說明在第 39 節中，畏懼的意思是虔敬的感覺。）幫助兒童了解那些愛主、服從救主，而且等待祂來臨的人將會蒙福。我們要怎樣為救主的第二次來臨作準備？（教約 43：20-23；45：32，57；見補充活動 1。）

補充活動

你可以在課程中任何時候從事以下一種或一種以上的活動，或當作複習、摘要或挑戰。

1. 準備以下敘述如何為第二次來臨和千禧年作準備的字條（見教約 43：20-23；45：32，57）：

悔改並受洗。

站在聖地上。

接受真理。

讓神聖之靈（聖靈）做你的指引。

不被撒但欺騙。

讓兒童選一張字條，唸給班上聽，再放到黑板、桌子或地板上展示。與兒童討論字條上詞句的意思，以及他們要如何運用這種方法準備自己（例如，「站在聖地上」，兒童可以生活配稱，以便進入聖殿、參加教會聚會、遠離不良場所、使家中保持美好的感覺。）

2. 在卡片上寫以下字或詞句：亞當安帶阿曼、第二次來臨、千禧年、作好準備。將卡片正面朝下放在桌子或地板上，請兒童輪流選一張卡片，談談在課程中學到關於此主題的一件事。請每位兒童交回卡片；輪到下一位兒童之前把卡片混在一起繼續玩，直到每位兒童至少輪過一次，而所有主題都討論過為止。
3. 製作附在本課後面的圖樣給兒童，或在黑板上畫出類似圖樣。說明每張圖樣都代表耶穌基督第二次來臨前會出現的預兆。

請每位兒童找出以下某節或多節經文，指出哪個圖案代表經文中提到的預兆：

教約 29：14

教約 29：16

教約 29：18

教約 45：26-27

教約 45：32

教約 45：33

向兒童保證，只要我們努力過福音生活，就不需要害怕第二次來臨。我們會受到保護而能做天父期望我們為祂做的事，而且我們可以期待再和耶穌基督在一起。

4. 幫助兒童背誦或複習信條第十條。
5. 唱或讀出「當祂再來時」（兒童歌本，第46頁）的歌詞。

結論

見證

表達你對救主的愛和感謝，並說明當祂再來到世上居住時會有多奇妙。鼓勵兒童藉著服從耶穌基督和遵守祂的誡命，為第二次來臨和千禧年準備好自己。

家庭作業建議

建議兒童在家閱讀教義和聖約 29：10-11 及 107：53-56，作為本課的複習。

家庭分享建議

鼓勵兒童與家人分享本課的某一部分，如故事、問題或活動，或與家人一起閱讀「家庭作業建議」。

請一位兒童作閉會祈禱。

密蘇里州及周圍地區

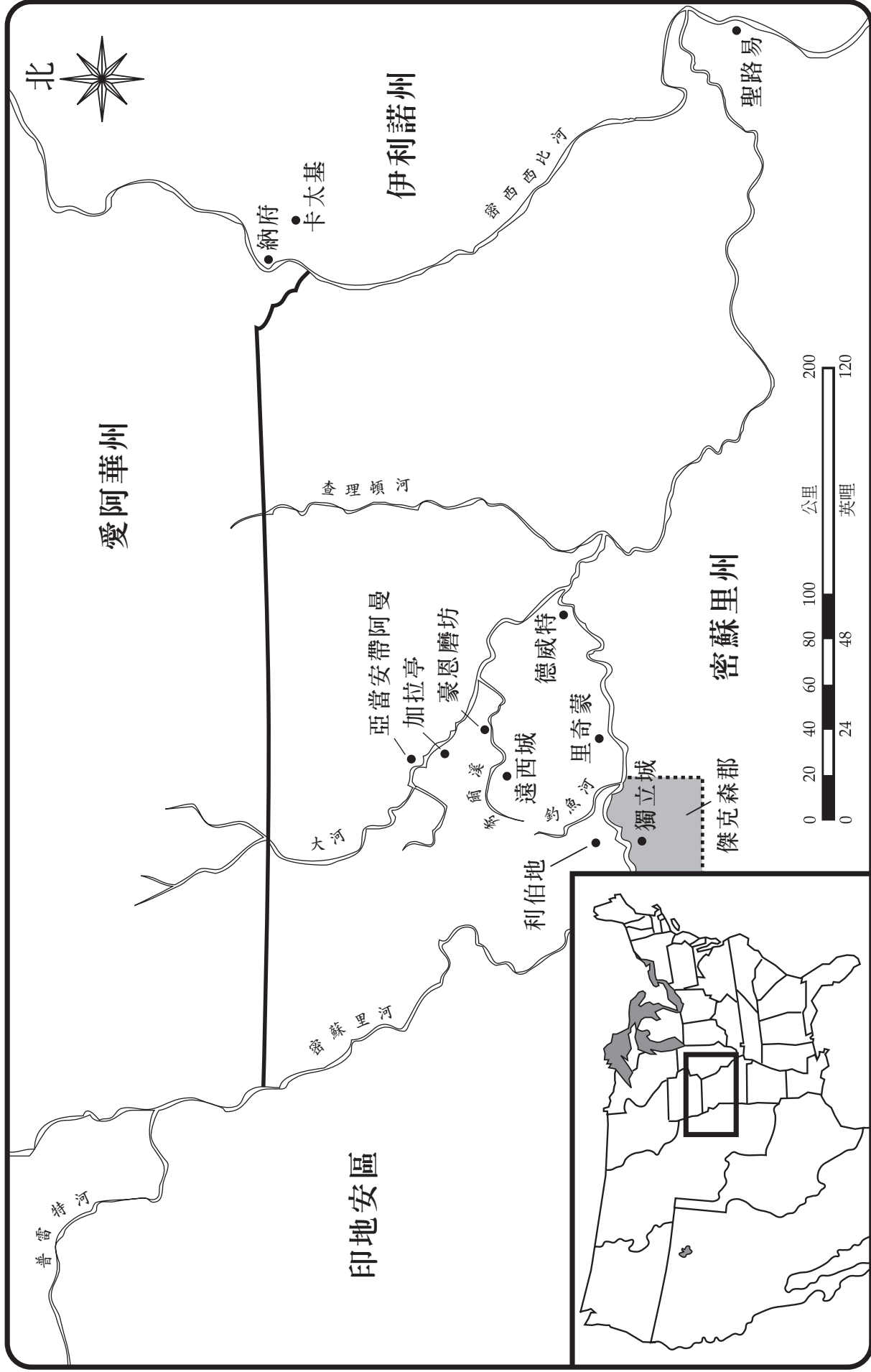

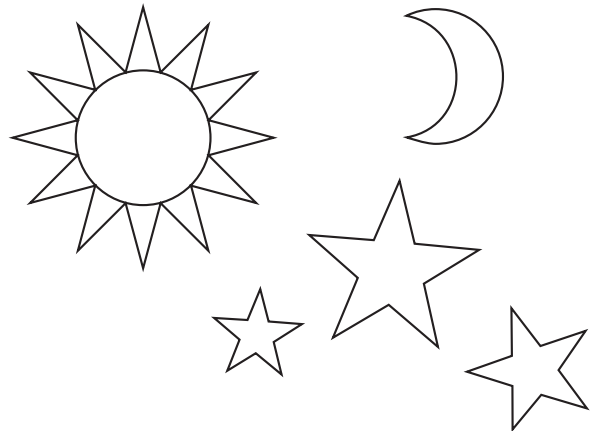
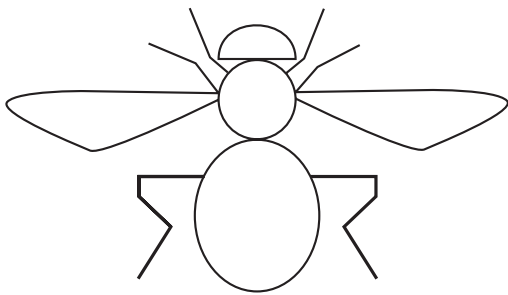
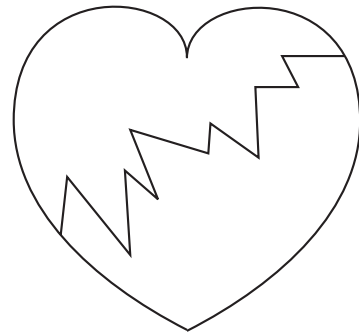
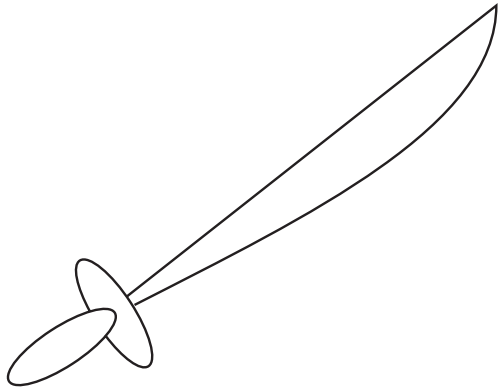
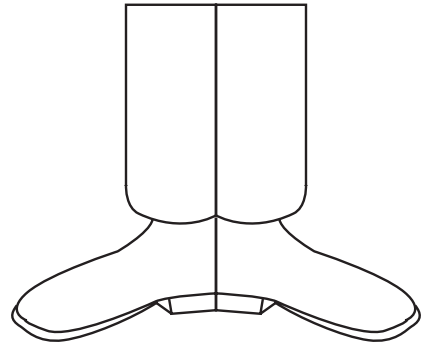

第 31 課

目標	幫助兒童體會早期教友所面臨的某些困難，並增強兒童聽從先知教導的渴望。
準備事項	<ol style="list-style-type: none">1. 虔敬研讀教義和聖約 105：6-10 及本課中的歷史故事。然後研讀本課內容，以決定如何教導兒童經文與歷史故事。（見第 vi-vii 頁，「準備課程」及第 vii-viii 頁，「教導經文與歷史故事」。）2. 挑選能讓兒童參與且最能幫助他們達成本課目標的討論問題及補充活動。3. 需用的材料：<ol style="list-style-type: none">a. 每位兒童一本教義和聖約。b. 密蘇里州及周圍地區地圖，附在第 30 課後面。c. 圖片 5-9，豪恩磨坊；活著先知的照片（教堂圖書室或教會雜誌中有）。
課程發展建議	請一位兒童作開會祈禱。
專心活動	<ul style="list-style-type: none">• 你若聽到有人尖叫：「失火了！」，抬頭一看，發現屋裡冒出黑煙，你會怎麼辦？• 你若不採取行動會怎麼樣？• 你若聽到警告說颶風（或龍捲風、水災、颱風、火山爆發或別的災害）快要侵襲你居住的地方了，你會怎麼辦？• 你若不採取行動，會怎麼樣？ <p>向兒童指出我們必須聽從警告。說明早期的教友面臨了許多困難，但如果他們早點聽從先知約瑟·斯密的警告，有些困難是可以避免的。</p>
歷史故事參照	<p>以下歷史故事所述，教導兒童早期教友在密蘇里州所受的考驗和迫害。適時展示豪恩磨坊的圖片，並在地圖上指出每個事件發生的地點。可以請一位兒童將你提到的地點在地圖上稍作記號。</p> <p>提醒兒童聖徒被趕出了密蘇里州傑克森郡。主告訴他們，由於他們沒有表示應有的服從，所以必須等一段時間才能建立錫安（見教約 105：6-10）。聖徒在密蘇里北部定居，但在那裡同樣發生了一些問題。</p>

密蘇里州北部發生暴動

1838年8月選舉日那天，一群後期聖徒弟兄從亞當安帶阿曼到加拉亭投票。他們遭到暴徒的攔阻。暴徒很怕聖徒投票之後他們的候選人會落選。一名暴徒把一位聖徒打倒在地上，繼而引起一場打鬥，聖徒和暴徒雙方都有人受傷。到了隔天，遠西城的教會領袖聽說這件事時，這件事情被渲染成有教友被殺。約瑟·斯密和一些弟兄攜帶了武器，騎馬到亞當安帶阿曼，發現幸好沒有教友被殺。教會的敵人誣告教友先出手打他們，幾個不實的消息傳到密蘇里州長里本·包格的耳中。

一個月後，暴徒打算攻擊亞當安帶阿曼的聖徒。兩名密蘇里民兵團的隊長：大衛·艾奇遜少將、亞歷山大·多尼凡准將，便保護聖徒並預防真的打鬥發生。

別的暴徒在附近的德威特鎮給教友帶來麻煩。教友發信請州長幫忙，可是州長不理不睬。約瑟·斯密很擔心他們，於是抄小路避開守在路上的暴徒而來到德威特。他發現這些人為了抵抗大批暴徒而挨餓著。聖徒又再請求州長幫忙和保護，可是州長拒絕幫助聖徒，竟說：「這是摩爾門教徒和暴徒間的爭端」，而要他們「自行解決」（教會史，3：157）。聖徒得不到幫助，所以決定離開德威特。他們打包了七十輛篷車的行李，在10月11日離開。有位剛生小孩的婦女在一行人離開當天就死了，還有許多人在安全抵達前死去。

暴徒很高興州長拒絕聖徒，使他們順利把聖徒趕出德威特。他們決定接著攻擊亞當安帶阿曼。教友兼密蘇里民兵團隊員，喬治·欣克爾上校，幫忙聖徒組織起來保護自己。約瑟·斯密從遠西城帶幾位自願者來幫助亞當安帶阿曼的人。他們在10月中旬到達時，發現好幾位聖徒曾被綁起來鞭打，房子被燒，牲畜也逃散了。

然後聖徒受到警告說密蘇里民兵團正計畫要攻擊遠西城；因此他們準備自我防禦。由撒母耳·波加上尉領導的一部分民兵團已經開始襲擊遠西城附近聖徒的家。民兵團抓了三名人質，並命令其餘教友離開密蘇里州。欣克爾上校帶著一群聖徒去解救人質，以防他們被殺。有天清晨這群人準備渡過距遠西城有二十哩（約32公里）遠的響河。他們不曉得波加隊長和他的士兵正躲在河邊。波加的一名守衛開了火，戰鬥便開始了。槍戰很快就結束；可是雙方都有人受傷，包括十二使徒成員大衛·裴坦長老，他在幾小時後過世。另外有兩位教友也被殺害。

包格州長發布撲滅令

戰鬥的消息傳到包格州長時已遭誇大。州長聽說教友殺了波加民兵團的人或是他們關起來。北密蘇里的暴徒全都起來攻擊後期聖徒的住處，放火燒他們的房屋和農作物，偷走牛畜還胡亂抓人；但州長相信是聖徒惹的禍。艾奇遜將軍促請包格州長自己來看看情況；州長反而聽信不實的消息，並命令軍隊去攻打聖徒。他寫道：「摩爾門教徒應被視為敵人，並且必須消滅或趕出本州」（教會史3：175）。說明消滅的意思是指殺死或除去。到了1838年10月底，兩千多人聚在遠西城外，準備執行州長的撲滅令。

豪恩磨坊大屠殺

遠西城以東十二哩外有一個叫豪恩磨坊的地方，是教友雅各·豪恩建立的一個小鎮。鎮上有一座麵粉磨坊，鐵匠舖和幾間房屋。彎河戰役之後，約瑟·斯密要所有聖徒搬到遠西或亞當安帶阿曼尋求保護，但雅各·豪恩不想離開他的產業。他不聽先知的話，而且要別的家庭也留在鎮上，並安排守衛保護磨坊和全鎮。

九輛篷車在10月30日從嘉德蘭到豪恩磨坊。這群人在兩天前曾遭暴徒阻擋，而且被迫交出所有的武器彈藥。他們決定到遠西城以前先在豪恩磨坊休息幾天。當天下午有240人襲擊豪恩磨坊，很多鎮民跑進樹林裡，有些男人則跑進鐵匠舖，打算用它當堡壘。暴徒拿槍對著鐵匠舖牆上的裂縫和大開的門開了好幾槍，然後進屋裡槍殺躲在裡面的一名十歲小男孩，還把他垂死的父親推在地板上拖，想偷走他的皮靴。有十七人在這次突擊中被殺，而超過十三人受傷。

多年後，先知約瑟·斯密說：「豪恩磨坊的弟兄不聽我的勸告；要是他們不這樣，他們的生命就可以保住了」（教會史，5：137）。

豪恩磨坊突襲事件發生後的隔天，一些密蘇里民兵包圍了遠西城。先前曾幫忙自己同胞的教友欣克爾上校竟然與教會作對。他背叛約瑟·斯密和教會其他領袖，假裝安排他們和民兵團的撒母耳·路卡斯將軍和談。但路卡斯將軍卻囚禁了教會領袖，下令處死他們。聖徒的朋友多尼凡將軍不同意這麼做，命令路卡斯將軍停止處刑。

聖徒被迫離開密蘇里州，但是最後他們獲准在西城過冬，條件是不准耕種農作物或不計畫久留。

問題討論及應用

準備課程時，研究以下問題及參考經文。用你覺得最能幫助兒童了解經文並在生活中運用該原則的問題。與班上兒童一起研讀及討論參考經文，有助於他們獲得對經文的見解。

- 即使密蘇里州已被奉獻為錫安，為什麼聖徒照樣被趕出這裡呢？（教約 105：6-10。）提醒兒童錫安會在將來建立。
- 什麼事會阻礙我們，使我們得不到天父的祝福？（不服從；教約 105：6。）我們要怎麼做才配得到祂的祝福？
- 雅各·豪恩和豪恩磨坊的居民為什麼不照約瑟·斯密告訴他們的去做？指出雅各·豪恩聽到了先知的話，但他認為他有很好的理由不照做，他不想放棄自己辛苦建立的磨坊和周圍的社區，並且認為自己有能力保護他們。原本可以怎樣避免豪恩磨坊的慘劇？
- 展示活著先知的照片。他是誰？我們要如何知道先知告訴我們的事？我們為什麼應該做他要我們做的事？（見補充活動2。）說明跟隨先知不會讓我們免於受苦。照著先知約瑟·斯密的話去做的教友在密蘇里州仍然受到迫害；先知自己也受到很大的苦難。天父讓每個人有選擇權去選擇；有時我們會因為別人錯誤的選擇而受苦。然而跟隨先知會幫助我們避免自己的錯誤選擇所造成的苦難。
- 你（或你認識的人）是否曾經因為是教友而被欺負？我們應該如何對待那些欺負我們的人？

補充活動

你可以在課程中任何時候從事以下一種或一種以上的活動，或當作複習、摘要或挑戰。

1. 在字條上寫出以下敘述：
 1. 耶穌基督向先知啓示祂的旨意。
 2. 先知告訴我們耶穌基督要我們做的事。
 3. 我們聽先知的話。
 4. 我們照先知的話去做。
 5. 我們將來會和天父及耶穌基督住在一起。

把紙條做成紙圈串成一條鍊子，要讓句子露在外面。照數字順序把紙條串起來，讓號碼5接號碼4及號碼1，就會形成一個圓。請兒童照號碼順序讀出字條，討論先知引導我們回去與天父及耶穌基督住在一起的過程。幫助兒童了解我們若跳過號碼4，就到不了號碼5。我們不但要聽先知的話，也要照他的話去做。

2. 將先知要我們做的一些事列在黑板或一張大紙上，如讀經文、寫日記、愛我們的家人、配稱進入聖殿。與兒童討論如何在這些事上跟隨先知，也與他們討論若不跟隨先知也不去做這些事，結果會怎樣。
3. 說明即使遭受迫害和痛苦，聖徒還是知道主在看顧著他們。有些人甚至經歷了奇蹟。讀出或用你自己的話說出娥曼達·斯密及她在豪恩磨坊的故事：

暴徒到了豪恩磨坊時，娥曼達·斯密帶著兩個女兒逃走了，所以沒有受傷。槍聲停止後，斯密姊妹回去看丈夫和兒子怎麼樣了，她後來記寫道：

「我的大兒子背著他弟弟阿爾瑪出現在鐵匠鋪門口。我心痛地哭著說：『哦！阿爾瑪死了！』『不，媽媽，我想阿爾瑪還沒死，可是爸爸和薩迪斯弟兄被殺了！』……

「我那受傷的兒子整個臀部的關節都被射斷了。那些壞蛋對準孩子的臀部隨意開火；子彈穿過店舖的木樁而把他臀部的肉、骨頭和關節都打掉了。我們把阿爾瑪放在帳篷的床上；我檢查他的傷口，真是慘不忍睹。我不知道該怎麼辦，天色已經晚了。……

「我哭喊著：『哦，天父！我該怎麼辦？您看我可憐受傷的兒子，也知道我一點經驗也沒有，哦，天父告訴我該怎麼做！』然後有一個聲音向我說話，教我怎麼做。

「營火的灰還沒熄；我們是用山胡桃的樹皮來生火的。我受到指引用木灰來濾出鹹水（強烈消毒水），拿塊布浸在裡面，再把布直接蓋在傷口上。這非常痛；但小阿爾瑪都快死了，根本感覺不到。我一次又一次將布浸溼，放進那沒有關節的傷口裡，一次又一次擦掉碎肉和骨頭碎片，傷口轉成像雞肉一樣的白。我照著指示做之後又向主祈禱；祂再次像一位醫生站在我旁邊那樣清楚地教導我。附近有一棵榆樹，主告訴我從這棵樹取出樹膠糊，填進傷口裡。……

「隔天，我把受傷的兒子移到遠一點的房屋包紮他的傷口，主還是照往常一樣教我，並且提醒我丈夫的箱子裡有一瓶香膏。我把香膏倒進傷口裡，大大地減輕了阿爾瑪的疼痛。我說：『阿爾瑪，我的孩子啊，你相信主會治好你的傷嗎？』『我相信，媽媽。』『主會使你的臀部再長出來，你相信祂能做到嗎？』兒子天真地問：『您覺得主做得到嗎，媽媽？』『我相信祂做得到，孩子。』我回答說：『祂已經在異象中讓我看見了。』然後我讓他臉朝下舒服地躺著，說道：『現在你就這樣躺著不要動，主會讓你的臀部再長出來。』

「阿爾瑪就這樣臉朝下躺了五個星期，直到他完全康復——結果一塊軟骨長在失去的關節和凹下去的地方。……他能走路那天我正好在外面提水，然後聽到孩子的尖叫聲。我緊張地跑回家走進屋裡，阿爾瑪就站在那裡跳來跳去，孩子們驚訝而高興地叫著」（” A Living Miracle of the

Power of Gld,” in Leon R. Hartshorn, comp., *Remarkable Stories from the Lives of Latter-day Saint Women*, 2 vols. [Salt Lake City: Deseret Book Co., 1973-75], 1 : 164-167)。

幫助兒童了解，不是每個請求幫忙度過痛苦和考驗的人都會獲得奇蹟，但是主一直在看顧我們，也知道什麼對我們最好。祂若沒有減輕我們的痛苦，就會幫助我們熬過去。

4. 提醒兒童主透過祂活著的先知向我們說話。我們需要聽先知的話並照他的話去做。

在黑板上寫出以下的字：先知、誠命、聽到、聆聽、學習、去做、服從。告訴兒童，有關聽從先知並照他們的話去做的這類字眼在很多經文裡都有。

請每位兒童翻開以下參考經文：

教約 1 : 1

教約 1 : 14

教約 1 : 32

教約 19 : 23

教約 63 : 1

教約 63 : 5

教約 82 : 10

教約 89 : 18

請兒童唸出經文，並找出列在黑板上的字。你可以請一位兒童註明唸到的字。

- 我們怎樣聽到主和祂先知的聲音？
- 照先知的話去做為什麼很重要？

5. 唱或讀出「來跟隨先知」（兒童歌本，第58頁），或「遵守神的誠命」（兒童歌本，第68頁）的歌詞。

結論

見證

向兒童見證活著的先知是神的先知。表達你對先知的愛並感謝他給予的忠告。鼓勵兒童在下次總會教友大會時聆聽先知的話，並照他所說的去做。

家庭作業建議

建議兒童在家閱讀教義和聖約 105 : 6-10，作為本課的複習。

家庭分享建議

鼓勵兒童與家人分享本課的某一部分，如故事、問題或活動，或與家人一起閱讀「家庭作業建議」。

請一位兒童作閉會祈禱。

目標	幫助兒童了解只要我們對主有信心，祂會幫助我們面對一切逆境。
準備事項	<ol style="list-style-type: none"> 1. 虔敬研讀教義和聖約 121：1-8，16-22，26，33，36-37，41-46；122：5-9 及本課中的歷史故事。然後研讀本課內容，以決定如何教導兒童經文與歷史故事。（見第 vi-vii 頁，「準備課程」及第 vii-viii 頁，「教導經文與歷史故事」。） 2. 補充閱讀：出埃及記 20：7。 3. 挑選能讓兒童參與且最能幫助他們達成本課目標的討論問題及補充活動。 4. 在紙袋上標示逆境二字，並在袋子裡放進代表各種不同逆境的物品，如紙幣代表財務困難，空的藥瓶代表疾病，一支叉子或湯匙代表饑餓，課本代表在學校碰到的困難，或一張有生氣臉孔的照片或圖畫代表生氣或不友善的朋友。 5. 需用的材料： <ol style="list-style-type: none"> a. 每位兒童一本教義和聖約。 b. 聖經。 c. 密蘇里州及周圍地區地圖，附在第 30 課後面。 d. 圖片 5-30，多尼凡將軍拒絕處死教會領袖；圖片 5-31，約瑟·斯密在里奇蒙監獄斥責守衛；圖片 5-32，約瑟·斯密在利伯地監獄。
課程發展建議	請一位兒童作開會祈禱。
專心活動	<p>展示上面寫著逆境的袋子。</p> <ul style="list-style-type: none"> • 什麼是逆境？ <p>請每位兒童從袋子裡拿出一樣東西，然後說明這東西所代表的逆境，要如何處理這樣的逆境，以及可以從哪裡得到幫助來克服這個逆境。確定兒童都提到他們在逆境中能向天父求助。告訴兒童，他們在本課中會學到約瑟·斯密和教會其他領袖遭遇的可怕逆境，以及這樣的經驗如何使他們更堅強。</p>
經文與歷史故事	<p>邀請兒童分享他們對上一課中密蘇里聖徒受到的迫害有什麼認識。提醒兒童，因為欣克爾上校背叛了約瑟·斯密和教會其他領袖，所以路卡斯將軍將他們關起來。然後，參照歷史故事「約瑟·斯密和教會其他領袖被捕」所述教導兒童先知約瑟·斯密和其他領袖怎樣被陷害入獄。接著參照其他的歷史故事及「準備事項」中的經文所述，討論約瑟·斯密在監獄中的經驗。適時展示地圖。</p>

約瑟·斯密和教會其他領袖被捕

1838年10月底，反摩爾門暴徒和民兵團的人準備攻擊密蘇里州遠西城。遠西城的聖徒樹立路障來護城，但似乎沒有多大用處。因為聖徒的人數只有敵人的五分之一。民兵團中反摩爾門派的首領撒母耳·路卡斯將軍和教友欣克爾上校暗地裡達成協議。欣克爾上校叛離了教會；雖然他知道控告他們的罪名不是真的，卻答應把約瑟·斯密和其他領袖交給他們審判和懲罰。欣克爾上校也同意讓聖徒的敵人佔有聖徒的土地，並說聖徒會放下武器離開密蘇里州。

欣克爾上校回遠西城通知約瑟·斯密、西德尼·雷格登、列曼·魏特、帕雷·普瑞特和喬治·羅賓遜說，路卡斯將軍想和他們和談。但是當教會領袖去開會時，路卡斯將軍卻將他們關了起來。帕雷·普瑞特描述了這件事：

「傲慢的將軍〔路卡斯〕站起來，然後一句話也沒對我們說就立刻命令士兵包圍我們。他們的動作非常迅速，然後我們被帶到一個帳篷，外面有幾千名看起來很野蠻的人圍住。他們之中有很多人的穿著和臉上的油彩很像〔美國〕印地安戰士。他們好像鬆了綁的警犬撲向獵物，又好像獲得了世上最美妙的勝利那樣不停地吶喊」（*Autobiography of Parley P. Pratt*, pp. 186-87）。

教友聽到吶喊，很怕先知已遭到謀殺。很多人整夜為領袖們的安危祈禱。

教會領袖一面躺在雨中，一面聽著抓到他們的人取笑他們，命令他們行奇蹟來看。半夜時，路卡斯將軍舉行了一場非法且秘密的軍事審判，宣判教會領袖隔天早上處死。他命令不是教友卻善待教友的亞歷山大·多尼凡亞將軍來行刑。多尼凡將軍拒絕了，並且說：「這真是冷血的謀殺。我絕不服從你的命令。」多尼凡將軍和他的士兵正要離開遠西城，但他說如果路卡斯將軍要處死教會領袖：「我必在法院當庭指證你有罪。所以神啊，請幫助我」（教會史，3：190-91）。路卡斯將軍被多尼凡將軍的反應嚇到而不敢行刑。聖徒祈求領袖平安的禱告得到了回答。

教會的敵人設計要逮捕參與彎河戰役的後期聖徒（見第31課），因此這些人離開遠西城到愛阿華州去。海倫·斯密和亞瑪撒·里曼沒有逃出去；他們被逮捕了，並和別的囚犯關在一塊。

隔天早上，欣克爾上校讓後期聖徒軍隊離開遠西城，然後密蘇里州民兵團佔領了該城。他們偷走值錢的財物，逮捕了一些人，並命令其餘聖徒離開密蘇里州。

教會的敵人打算將囚犯帶到獨立城受審。囚犯請求在離開前見見家人。於是守衛帶他們回遠西城。約瑟·斯密的妻子愛瑪和孩子很高興見到約瑟，因為他們以為他已經被殺了。可是守衛不准囚犯和他們的家人相聚太久。囚犯關在一輛篷車上時，約瑟和海倫的母親露西·麥克·斯密趕到了，卻只能在他們被帶走時稍微碰到他們的手。露西稍後獲得一項令她安心的啓示。神告訴她：「讓妳的心為妳的孩子們寬慰，他們的敵人不會傷害他們」（Lucy Mack Smith, *History of Joseph Smith*, p. 291）。

約瑟·斯密斥責守衛

約瑟·斯密和他的母親一樣獲得了令他安心的啓示。他告訴獄中的同伴說，他們之中沒有人會在這次經歷中死去：「弟兄們，鼓舞起你們的心吧；主的話語昨夜臨到我說我們會活著，不管我們在這次囚禁中受到什麼苦，我們之中沒有一個人會死去」（quoted in Pratt, p. 192）。審判前，囚犯在里奇蒙鎮的一棟空屋裡被關了兩個星期。這次審訊並不公平：反對教會領袖的證人說謊，而支持教會領袖的證人不是被關進監獄就是在作證前被趕出該地。多尼凡將軍試著為教會領袖辯護，但他最後說「就算有一群天使下來宣稱〔教會領袖〕無罪，情況還是一樣的」（教會史，3：213）。法官在審訊之前就決定要把教會領袖關起來，所以證人說什麼都沒有用。

十三天的審訊當中，囚犯被鍊子綁在一塊，晚上則躺在地上。他們聽到守衛說他們和聖徒的壞話。有天夜晚，守衛正大談他們對聖徒做過的恐怖事情；他們說著下流的話，還常常妄稱主的名。種種行為讓這群囚犯聽起來很難過。突然間，約瑟·斯密站起來命令他們說：「安靜，你們這些地獄之徒。我奉耶穌基督的名斥責你們，命令你們安靜下來；只要我還活著，我絕不再忍受你們的言語。不要再講了，否則此刻不是你死就是我亡！」（quoted in Pratt, pp. 179-80）。

儘管手腳被鍊子鍊著又沒有武器，約瑟·斯密靜靜地站著，流露出威嚴。他的話讓守衛震驚不已，於是他們向約瑟道歉，並整晚安靜地坐在角落裡執行守衛的任務。

約瑟·斯密和教會其他領袖被帶到利伯地監獄

這次審訊結束後有的囚犯獲釋，有的則離開里奇蒙監獄；但約瑟·斯密和另外五人被帶到密蘇里州的利伯地監獄，等候再審。這小小的監獄好像地牢，就算是冬天也沒暖氣和燈光。牢房很低，囚犯無法站直，食物也非常差。約瑟·斯密和其他囚犯在這監獄待了四個月；在此同時，百翰·楊、禧伯·甘和約翰·泰來則幫忙聖徒離開密蘇里到伊利諾州。

約瑟·斯密在利伯地監獄時求問主聖徒還要忍受苦難多久（見教約 121：1-6）。他從主那裡獲得一項奇妙又安慰人心的回答；主向他保證祂不會忘記他或其他教友（見教約 121：7-8）。約瑟·斯密在獄中又得到其他的啓示，於是就寫了一封長信給聖徒，告訴他們這些啓示。（見教約 121 篇至 123 篇）

1839年4月，囚犯被押到戴維斯郡，然後再送到波恩郡受審。有些官員認為囚犯不會因為這些指控而定罪，審訊只不過是浪費時間而已。所以守衛在前往波恩郡途中就讓他們逃走了。約瑟·斯密和其他囚犯逃到伊利諾州和家人及聖徒會合。

問題討論及應用

準備課程時，研究以下問題及參考經文。用你覺得最能幫助兒童了解經文並在生活中運用該原則的問題。與班上兒童一起研讀及討論參考經文，有助於他們獲得對經文的見解。

- 教友欣克爾上校做了什麼背叛先知的事？多尼凡將軍這位非教友做了什麼幫助先知的事？你想這兩人為什麼會這麼做？為正確的事挺身而出何以對多尼凡將軍來說並不容易？為你知是正確的事挺身而出，為什麼對你來說很困難？在這樣的情況下你如何得到幫助？
- 約瑟被捕入獄後，主如何安慰他和他母親？你想這些啓示在受審期間怎樣幫助露西和約瑟度過他們的考驗？當你難過或遇到困難時，主怎樣安慰你？
- 我們應該如何使用主的名？（出埃及記 20：7。）你想約瑟·斯密為什麼會因為守衛妄稱主的名而生氣？（見補充活動 3。）有人妄稱主的名時，我們要怎麼辦？（見補充活動 2。）
- 主為什麼讓我們在生活中遇到逆境（困難或掙扎）？（教約 121：7-8；122：5-9。）逆境為何能「給〔我們〕經驗」並「對〔我們〕有益處」？（教約 122：7。）我們如何在困難中學習？誰在世上時遭遇到最大的逆境？（教約 122：8。）知道救主所遇到的逆境怎樣幫助我們面對自己的逆境？你可以分享逆境使你堅強的經驗，或邀請兒童分享他們的經驗。
- 那些和真理鬥爭，說關於教會的謊話的人會怎樣？（教約 121：16-22。）對於那些不管面對什麼逆境仍保持忠信的人，主應許要給他們哪些祝福？（教約 121：7-8，26，33。）

補充活動

你可以在課程中任何時候從事以下一種或一種以上的活動，或當作複習、摘要或挑戰。

1. 要一位兒童唸出教義和聖約 121 : 7-8，請另一位唸出教義和聖約 122 : 7。複習專心活動中用來代表逆境的東西，然後要兒童解釋為什麼忍受這些逆境會「給〔他們〕經驗」，並且「對〔他們〕有益處」。
2. 說明言語很有力量。語言能激發內心的情感或想像。請兒童閉上眼睛，仔細聆聽你說出幾個形容詞。慢慢說，每說完一個詞就停下來，讓一位兒童形容這個詞給他的感覺。每個詞都請一位兒童表示看法。

範例：

彩虹	生病	甜美
閃電	黏黏的	大笑
泥濘	暗暗的	酸酸的
聖誕節	亮光	哭泣

說明因為言語很有力量，所以我們應該謹慎選擇我們用的字眼。我們應避免使用那些在我們心中產生不好思想，或對天父、耶穌基督和別人不敬的言語。

與兒童讀出並討論以下「我的福音標準」的引文（可在對神忠信小冊子中找到〔男孩用本 36812 265；女孩用本 36813 265〕）：

「我會虔敬使用天父和耶穌基督的名，我不會賭咒或使用粗魯的言語。」

3. 用你自己的話說下面賓塞·甘長老所說的故事；甘長老後來成為第十二任總會會長。

「有天在醫院裡，我坐在輪椅上，一位助手把我從手術室裡推出來時不小心跌了一跤。他氣憤地口出惡言，其中夾雜著耶穌基督的名字。我在半清醒中坐直了身子懇求他：

『求你，求你不要再罵，你所咒罵的正是我主的名。』頓時一陣死寂。那人壓低嗓門輕聲說道：『對不起』（" Profane Not the Name of Thy God!" *Improvement Era*, May 1953, p. 320）。

說明由於甘會長愛護也尊敬天父及耶穌基督，所以聽到別人用不敬、沒有愛或尊重的語氣用祂們名字的時候，他會很難過。

4. 請兒童想像在利伯地監獄這樣的地方待四個月的情景。
 - 你最想念什麼？
 - 你會怎樣打發時間？
 - 你如何從這樣的經驗中獲得力量？

你可以事先安排幾位兒童在上課中假裝是約瑟·斯密、海侖·斯密及其他被關在利伯地監獄裡的囚犯。請其他兒童採訪他們，談談他們在監獄中的經驗。

5. 用你自己的話說出海侖·斯密的小姨子梅西·湯普生的故事：

「大約在 1839 年 2 月 1 日那天，在她丈夫〔海侖·斯密〕的要求之下，我姊姊〔瑪麗·斐亭·斯密，那時有病在身〕被放在篷車裡的一張床上，帶到四十哩（約 65 公里）外去探監。她襁褓中的兒子約瑟 F·斯密才 11 個星期大。天氣非常寒冷，我們這趟旅程十分辛苦，到達監獄時已是黃昏。我們獲准進了門之後，門就關了起來，那是個令人難忘、讓人睡不著的夜晚。我照顧著可愛的寶寶〔約瑟 F 和梅西八個月大的女兒〕，早上就準備和受病痛折磨的姊姊回家。只要我還有一點記憶力，那扇關著世上最高貴之人的門嘎嘎作響的聲音就會留在我的記憶中。誰能想像我們回家時的心情呢？但我可會為了金銀而放棄這與高貴之人同處一座監獄的無比榮幸？不會！絕不會！」(quoted in Don Cecil Corbett, *Mary Fielding Smith: Daughter of Britain* [Salt Lake City: Deseret Book. Co., 1966], p. 86)。

6. 說明約瑟·斯密在利伯地監獄得到的啓示中有關聖職的部分。請兒童輪流唸出教義和聖約 121：41-46，找出以下問題的答案：

- 弟兄應該怎樣運用聖職的力量？（教約 121：41-46）
- 正義地運用聖職會有哪些祝福？（教約 121：45-46）
- 男青年能如何準備正義地運用聖職？
- 你如何尊敬聖職？

7. 唱或讀出「勇於正義」（兒童歌本，第 80 頁）的歌詞。

結論

見證	為了約瑟·斯密願意在最困難的環境中倚靠主，表示你的感激。見證逆境能使我們更堅強，並鼓勵兒童在遇到困難時要倚靠主。
家庭作業建議	建議兒童在家閱讀教義和聖約 121：1-8，41-46，作為本課的複習。
家庭分享建議	鼓勵兒童與家人分享本課的某一部分，如故事、問題或活動，或與家人一起閱讀「家庭作業建議」。
	請一位兒童作閉會祈禱。

目標

鼓勵兒童成為像居住在納府的聖徒那樣的辛勤工作者。

準備事項

1. 虔敬研讀本課中的歷史故事及教義和聖約 42 : 40-42 ; 56 : 17 ; 58 : 27-29 ; 75 : 3 ; 88 : 124 。然後研讀本課內容，以決定如何教導兒童經文與歷史故事。（見第 vi-vii 頁，「準備課程」及第 vii-viii 頁，「教導經文與歷史故事」。）
2. 補充閱讀：教義和聖約 124 : 22-24 。
3. 挑選能讓兒童參與且最能幫助他們達成本課目標的討論問題及補充活動。
4. 在不同的紙上列出奧運會中可讓兒童玩比手畫腳的運動項目，如舉重、賽跑、花式溜冰、游泳、擲鐵餅、足球和籃球。（你也可以寫上如何比畫各項運動的建議。）每位兒童至少一張紙，將紙放在容器裡。
5. 需用的材料：
 - a. 每位兒童一本教義和聖約。
 - b. 密蘇里州及周圍地區地圖，附在第 30 課後面。
 - c. 圖片 5-33，納府市；圖片 5-34，先知約瑟·斯密幫助小孩；圖片 5-35，愛瑪·斯密，蒙揀選的女子。

教師注意：補充活動 1 也可當作專心活動。

課程發展建議

請一位兒童作開會祈禱。

專心活動

給每位兒童機會從容器裡選出一張紙，然後比畫出紙上所列的運動。請其他的兒童猜猜這位兒童比畫的是哪項運動。在每位兒童都輪過後，問他們：

- 一個人必須作怎樣的準備才能參加奧運會（或其他比賽）的這些項目？

強調一個人只想贏是不夠的；他也必須努力學習和練習那項運動。說明只靠渴望無法完成有意義的事；也要靠努力和決心才行。

- 你努力完成過哪些事？（給每位兒童機會回答。）

說明天父和耶穌基督吩咐我們要工作。自己唸或請一位兒童唸教義和聖約 75 : 3 及 88 : 124 。說明停留是指懶惰，不願工作或浪費時間做些小事或無所事事。

談到建造納府時，參照以下歷史故事所述，教導兒童工作的價值。也參照「準備事項」中的經文，教導兒童主賜給我們有關工作的誠命。適時展示圖片和地圖。

聖徒努力建造納府

聖徒被趕出密蘇里州後聚集在伊利諾州，定居在密西西比河邊一個叫克賢斯的小鎮。先知約瑟·斯密將它重新取名為納府，希伯來文的意思是「美麗的」。納府位於沼澤地上，在蓋房子和別的建築之前，需要先排水並清理地面上的樹。這一切正在進行時，聖徒大都住在篷車或帳篷裡。約瑟·斯密和他的家人住在原先就有的木屋裡，也有幾個家庭住在河另一邊的民兵團空營房裡。

聖徒們努力工作，將納府建設成繁榮的都市。男人耕作，蓋房子並作生意；婦女照顧小孩，病人和家事。她們升火煮飯；縫衣服給家人穿；餵養牲畜；照料園地；製造肥皂、蠟燭和衣料；醃製肉類和水果；製作奶油、乳酪、果醬、果凍和楓糖漿。弟兄有時候會被召喚去傳教；這時他們的家人就要接下他們的工作。路易莎·普瑞特的丈夫被召喚去傳教了；他不在時，路易莎監督他們房子的興建工程，甚至還親自動手。她當裁縫師來提供家人食物和其他一切所需。她是個手藝精巧的裁縫師，替約瑟和海倫作外套。第二年，她在家裡教書賺錢。

小孩也幫忙建造納府。夠大的小孩幫忙照顧牲畜和農場、揀木材和梅子，也幫忙做蘋果汁、肥皂和蠟燭。他們也上學念書。一群小男孩還用一種很特別的方式提供協助。當時很多罪犯來到納府；聖徒不希望這些人待在納府，但又不想用暴力趕走他們。一群男孩於是組成「口哨跟監小組」，只要看到行跡可疑的陌生人走在街上，他們就會圍著他和他走在一塊。他們不說話，只顧著吹口哨跟在這位陌生人旁邊不走。這陌生人會覺得很煩也很不好受，但不能一次對付全部的男孩，只好快快離開納府（見補充活動2）。

由於聖徒的努力，納府很快就發展成美麗的大城市。有很多木屋，還有人蓋了兩層樓的磚房。住家和庭院整齊乾淨。一棟被稱為先知公館的房子是蓋來給先知招待訪客住宿用的。稍後主指示聖徒建造納府之家，也就是一座可以提供眾多訪客更多住處的旅館（見教約 124：22-24）。

聖徒們努力的工作，但他們也有安排時間做一些娛樂活動。他們去劇院看戲，舉行舞會、看表演、參加唱詩班、音樂會和遊行等。他們也打球、摔角和玩拉木樁的遊戲（兩個人面對面坐著，各持木棒一端而試著將對方拉成站立的姿勢）。他們也把工作與娛樂融為一體，如一起縫棉被、蓋穀倉和房屋，還有舉行鋸木頭比賽。

來納府的訪客對該市印象深刻。有個人寫信給他的朋友說：

「如果你在這裡看到短短時間之內有這麼蓬勃的發展，一定會大吃一驚。……你不會看到遊手好閒的人，只聽得到勤勞工作的嗡嗡聲及歡笑聲。……基督之靈與黑暗之靈兩者的對比如此強烈，所以只要有一點點邪惡存在於〔聖徒〕中間，就會引起極大的不安和騷動；……但是同樣的犯罪在別的社區可能根本沒有人會去注意」（quoted in E. Cecil McGavin, *Nauvoo, the Beautiful*, p. 73）。

聖徒互相幫助

除了蓋自己的房屋和發展生意之外，納府的聖徒也彼此幫忙。茱西拉·漢椎克的丈夫雅各在彎河戰役（見第31課）中頸部中彈，無法工作，所以要由茱西拉來養家。漢椎克家有好幾次因為鄰居遵照聖靈指示帶食物給他們而免於挨餓。一位弟兄告訴茱西拉說他一直很忙，但因為聖靈跟他說：「漢椎克家正在挨餓。」於是他放下手邊的工作，帶食物來給他們（引自圓滿時代的教會歷史，第215頁）。

茱西拉在納府提供寄宿、種菜、擠牛奶和養牲畜來養活丈夫和五個孩子。她作薑汁麵包和飲料在鎮上的慶典中販賣，她也製作手套和露指手套賣。但是有一年冬天茱西拉只能買到一點玉米粉吃，她丈夫請她求神幫忙。祈禱之後，茱西拉知道他們會有食物吃。很快地一位弟兄賣給他們新鮮的豬肉，還說他們一年內都不用付帳。

先知約瑟·斯密是努力工作和幫助別人的好榜樣。除了先知和教會領袖的責任以外，約瑟也是納府軍團（約有三千人的民兵團）的中將及納府市議員。他就算再忙也會找時間幫助別人（見補充活動3）。

先知很愛小孩，和他們玩得很高興，也喜歡幫助他們。有一天，先知鄰居的兩個小孩，瑪格麗特和華勒正在上學途中。由於前一天剛下過雨，地上泥濘不堪，兩個小孩的腳陷在泥裡，就開始哭。先知走過去從泥中抱起他們，幫他們把鞋子弄乾淨，擦乾他們的眼淚再逗他們開心，好讓他們上學去。

約瑟·斯密也幫忙家務。他的妻子愛瑪很忙，因為她常常要為了招待來訪的客人吃飯或過夜而作飯打掃。有的客人還會住上好幾個星期。約瑟會幫愛瑪生火、打掃壁爐、提木頭和水到屋裡，並照顧小孩。

有個人認為這些是「女人的工作」，先知做這些事不太恰當。這個人試著要教約瑟怎樣管理他的家。他說：「約瑟弟兄，我的太太比你太太工作得更辛苦呢。」先知溫和地告訴這人要疼愛並珍視自己的妻子，「為她分擔，妥當照顧她」並且要幫助她。先知又說男人若不善待妻子，來生就不能和她在一起。這人和先知聊過後便試著多幫忙他的妻子。（See Richard Nietzel Holzapfel and Jeni Broberg Holzapfel, *Women of Nauvoo*, p. 28.）

聖徒從事主的事工

聖徒藉著幫助別人來從事主的事工；主相對的也幫助了納府的人民。聖徒剛到納府時，這裡的地很潮溼。聖徒不曉得沼澤地孳生的蚊蟲會傳染瘧疾。很多聖徒得了這種會全身忽冷忽熱的病而病倒。愛瑪·斯密照顧了很多人，而她六歲大的兒子幫她提水給病人，結果自己也病倒了。連先知也病了。然而主給先知醫治的能力來治癒聖徒。惠福·伍記載了約瑟·斯密帶領著一群聖職持有人拜訪一位病人的家時所發生的事：

「他們下一個要拜訪的是以來加·福特漢的家；大家都以為他就要斷氣了。這群人走進屋裡時，神的先知走近這位快死的人，提起他的右手跟他說話；可是福特漢弟兄無法開口，他的眼睛好像玻璃一樣釘死在臉上，看來好像對周遭的事完全沒有知覺。約瑟抓著他的手沉默地注視他的眼睛好久；在場每一個人都看得出來福特漢弟兄的氣色變了，眼睛也有神了。這時約瑟問福特漢認不認識他，那弟兄小聲地回答說：『認識。』約瑟又問他是不是有被治癒的信心。他回答說：『恐怕太遲了；你如果早一點來，我想我病早好了。』先知說：『你相信耶穌基督嗎？』他無力地回答說：『相信。』然後約瑟站直身子，仍然抓著他的手好久都不說話；接著他很大聲地說：『福特漢弟兄，我奉耶穌基督的名命令你從床上起來，並命令你痊癒。』他的聲音好像神的聲音，不是人的聲音。整間屋子似乎都在搖晃。福特漢弟兄從床上起來，馬上就痊癒了。他的腳上綁著〔繃帶〕，結果被他踢掉了。他穿好衣服吃了一碗麵包和牛奶，然後跟先知到街上去」(quoted in Joseph Fielding Smith, *Essentials in Church History*, pp. 223-24)。

問題討論及應用

準備課程時，研究以下問題及參考經文。用你覺得最能幫助兒童了解經文並在生活中運用該原則的問題。與班上兒童一起研讀及討論參考經文，有助於他們獲得對經文的見解。

- 納府聖徒用哪些方法服從教義和聖約 58：27 的誠命？你曾經努力完成過哪些事？當你學會做一件事或完成一件工作時，感覺如何？
- 路易莎·普瑞特如何遵行教義和聖約 42：40-42 裡的忠告？我們為什麼應該為自己努力工作？
- 納府的兒童如何工作？你做什麼來幫忙家人？「口哨跟監小組」怎樣幫忙城裡的人擺脫可疑的陌生人？主在教義和聖約 56：17 中對那些不工作卻想偷錢和偷東西的人說什麼？（說明有禍了的意思是指苦難和不幸。）
- 茱西拉·漢椎克丈夫殘廢以後做了什麼？茱西拉在盡了一切力量去扶養家人後，神怎樣幫助她？說明神常常派別人來幫我們，以滿足我們的需要。你想幫忙漢椎克家的人對他們所做的事感覺如何？我們覺得自己應該幫助別人時，應怎麼辦？

- 先知約瑟·斯密在工作方面做了什麼榜樣？你如何幫家人做事？你為什麼應該幫家人做事？工作如何使我們更快樂？
- 指出我們不但要做自己的工作，也要幫忙做神的事工。主的事工是什麼？納府聖徒怎樣從事主的事工？愛瑪·斯密和她的兒子怎樣做主的事工？主因為納府聖徒做祂的事工並彼此幫助而賜予怎樣的祝福？我們能做什麼來幫忙主的事工？

補充活動

你可以在課程中任何時候從事以下一種或一種以上的活動，或當作複習、摘要或挑戰。

1. 展示幾種不同用途的工具，如筆、書本、螺絲起子、剪刀、量匙、體溫計、鐵鎚和布尺。
 - 這些東西有什麼共通點？（都是工具。）

拿起每樣工具，請兒童指出用得到該項工具的工作。

 - 你喜歡工作的哪一部分？不喜歡這份工作的哪一部分？
 - 我們能做哪些事，使工作愉快？（你可以提醒兒童，納府的人民不忘娛樂，常藉著活動一同工作，如一起縫棉被和鋸木頭比賽。）
2. 提醒兒童「口哨跟監小組」的故事。指出「口哨跟監小組」在現在的社會可能行不通，但我們還是可以做很多事來幫忙家人和社區。
 - 你能做哪些工作來幫忙家人或社區？

將兒童的答案寫在黑板上，然後請每位兒童選擇一樣，在這一週幫忙家人或社區。
3. 帶兩個一樣大的透明罐子，一個可以放進罐子裡的小球或石頭（大約像高爾夫球的大小），再帶足夠裝滿罐子的乾豆或小石子。

展示空罐。請兒童告訴你他們那天做過的事，在他們說話時，慢慢地用乾豆或石礫來填罐子（不要搖罐子）。說明人們有時候一天要做很多事情，所以會覺得沒有足夠的時間去做重要的事，如讀經文、祈禱或助人。

展示小球或石頭。說明球或石頭代表天父吩咐我們去做的要事，而豆子或小石子代表我們在一天中想做的事。

將球放在豆子上面，試著把球擠進罐子裡。有些豆子會滿出來。說明如果我們要等到一天的事都做完了，可能就無法達成重要的誠命。現在把球放進空罐子的底部。慢慢將第一個罐子裡的豆子倒在球上，直到罐子半滿為止。輕輕搖罐子，使豆子下沉，再倒入剩下的豆子。指出球和全部的豆子（或大部分的豆子）現在都裝在罐子裡了。說明我們若先做主要我們做的事，就能找出時間做其他需要做或想做的事。

鼓勵兒童在家人家庭晚會中和家人分享這項示範。

4. 用你自己的話說出以下故事：

約瑟·斯密在納府市三哩（約 4.8 公里）外有一座農場。這個農場是由哥尼流·羅得經營的；他和妻子波蜜麗及孩子住在農場上。先知盡可能常到農場來和哥尼流工作。有一次，約瑟遭暴徒追趕，逃到了農場，請波蜜麗·羅得讓他躲起來。波蜜麗剛鋪好床，就把床墊裡的稻草挪出一角，叫先知爬進床墊裡，再把床照往常鋪好。

暴徒一來，就搜索屋裡。波蜜麗問他們想不想搜床鋪，可是暴徒不好意思地說不要。暴徒搜完其他的房間，卻找不到先知，最後只好離開農場。（See *Descendants of Cornelius Peter Lott, 1798-1972*, comp. Rhea Lott Vance [n.p., n.d.], pp. 7-10.）

- 羅得姊妹如何幫助先知？
- 我們怎樣幫助今日的先知？

5. 幫助兒童在黑板上列出幫過他們忙的人，如父母和教師。請每位兒童從人名表上選出一個人，並寫一張卡片感謝這人為他們所做的事。
6. 在一張紙上寫教義和聖約 88：124 這節經文，將這節經文在每個分號和逗點處剪開，再給每位兒童一張紙片，讓他們照順序將這節經文排好。請他們先不看經文來排排看；然後必要的話再讓他們看經文，將這節經文正確排好。與兒童討論他們認為這節經文是指什麼。
7. 唱或讀出「用肩膀扛起巨輪」（聖詩選輯，第 158 首）的歌詞。

結論

- 見證 向兒童見證，盡最大的能力工作能使自己有成就感，並為自己和我們服務的人的生活帶來祝福。給兒童挑戰，請他們在本週內自動自發努力做自己的工作。
- 家庭作業建議 建議兒童在家閱讀教義和聖約 58：27-28 及 88：124，作為本課的複習。
- 家庭分享建議 鼓勵兒童與家人分享本課的某一部分，如故事、問題或活動，或與家人一起閱讀「家庭作業建議」。
- 請一位兒童作閉會祈禱。

約瑟·斯密教導為死者 執行的洗禮

第 34 課

目標 幫助兒童了解為死者洗禮的重要。

準備事項

1. 虔敬研讀約翰福音 3：5；教義和聖約 127：1，5-10；128：1，12-13，15-18；138：6-19，28-35，58-60 及本課中的歷史故事。然後研讀本課內容，以決定如何教導兒童經文與歷史故事。（見第 vi-vii 頁，「準備課程」及第 vii-viii 頁，「教導經文與歷史故事」。）
2. 補充閱讀：哥林多前書 15：29；教義和聖約 137：1，5-10；信條第四條以及福音原則（31110），第 20 章。
3. 挑選能讓兒童參與且最能幫助他們達成本課目標的討論問題及補充活動。
4. 需用的材料：
 - a. 每位兒童一本教義和聖約。
 - b. 聖經。
 - c. 一把梳子。
 - d. 圖片 5-36，聖殿洗禮池（福音圖片集 504；62031）。

課程發展建議 請一位兒童作開會祈禱。

專心活動 給一位兒童一把梳子，請他梳頭髮，但手臂不能彎。問這位兒童：

- 你為什麼梳不到頭髮？

問全體兒童：

- 我們的手臂若不能彎，要怎樣梳到頭髮？（要請別人幫我們梳。）
- 別人什麼時候幫你做你自己辦不到的事？別人那樣幫你時，你的感覺如何？（給每位兒童機會回答。）

請一位兒童唸約翰福音 3：5。討論這節經文的意思，並提醒兒童受洗是回去和天父及耶穌基督住在一起的第一個步驟。人除非受洗，否則不能進入神的國。

說明很多人活在沒有洗禮儀式的時代，或者還沒有機會學習真實的福音，也不知道經由適當聖職權柄所行的洗禮就去世了。

- 洗禮既然對所有的人都是必要的，這些人要如何回去和天父及耶穌基督住在一起呢？（必須有人替他們受洗。）

指出天父對祂每一個孩子的愛都一樣，並希望他們都有機會回去和祂住在一起。祂讓教友能幫助那些活著時沒受洗的人。我們能代替這些人做他們無法做到的事。

經文與歷史故事

參照以下歷史故事及「準備事項」中的經文所述，教導兒童約瑟·斯密和約瑟 F·斯密所獲得的為死者受洗的啓示。適時展示洗禮池的圖片。

1842年5月，住在納府的聖徒知道里本·包格在密蘇里獨立城遭槍擊而受傷。聖徒住在密蘇里時包格是密蘇里州長；就是他下達「撲滅令」強迫聖徒離開密蘇里州的。包格有很多政敵；他們都有槍擊包格的嫌疑。但是密蘇里州當局卻指控約瑟·斯密企圖謀殺包格。約瑟知道自己是無辜的，所以他向報紙編輯發出一道聲明後就忘了這回事。

兩個月後，先知和他的一名貼身侍衛奧良·洛克維爾被捕；因為包格已正式控告洛克維爾開槍，也控告是約瑟·斯密指使他這麼做。然而按照美國法律，逮捕先知和洛克維爾是非法的，於是他們獲得釋放。先知明白自己處在危險中，於是在接下來的幾個月都躲起來。

在躲藏的這段時間裡，約瑟·斯密寫給納府聖徒兩封受靈感召的信。這兩封信包含了主所賜如何為死者施洗的指示。這兩封信現在記載在教義和聖約第127-128篇。

更早幾年以前，約瑟·斯密在嘉德蘭聖殿曾獲得一個高榮國度的異象。在異象中他看到他的哥哥奧文，而奧文在約瑟拿到金頁片前就已經過世了（見教約第137篇）。約瑟看到奧文在高榮國度裡覺得很驚訝，因為奧文死前還沒受洗。主向約瑟解釋說，只要是給他們機會就願意接受福音、受洗，並生活正義的人們，就可以到高榮國度去（見教約137：7）。後來約瑟知道死者的洗禮可以由別人替代，由活人當代理人。

在黑板上寫替代和代理人。說明替代別人做事，是指一個人替另一個人做事。這個去做事或進行活動的人就稱為代理人。我們可以在聖殿裡代替那些還沒受洗就去世的人接受洗禮，當他們的代理人。我們是走入水裡受洗的人，但他們才是藉著這項洗禮列入紀錄的人。我們是在參與替代的洗禮。

說明每個人都需要受洗才能進入高榮國度。由於洗禮是地面上的教儀，所以只能由世上的人來執行。我們在世時能藉著替代的洗禮來幫助還沒受洗的人受洗。

說明替代死者的洗禮在耶穌基督復活後才開始執行（見哥林多前書15：29），一直到耶穌的教會發生叛教而聖職從地面上取走為止。在先知約瑟知道代死者的洗禮前，那時代還沒有人知道替代的洗禮是耶穌基督福音的一環。

第六任總會會長約瑟 F·斯密在 1918 年獲得一項啓示，說明了更多沒受洗就死去的那些人的情形。這啓示記載在教義和聖約第 138 篇。斯密會長看到耶穌基督和祂的信徒在靈的世界；耶穌組織了祂的信徒來教導福音給死前沒有機會學習福音並受洗的人。這教導讓這些人準備好接受將來為他們完成的替代洗禮。

問題討論及應用

準備課程時，研究以下問題及參考經文。用你覺得最能幫助兒童了解經文並在生活中運用該原則的問題。與班上兒童一起研讀及討論參考經文，有助於他們獲得對經文的見解。

- 我們為什麼需要接受洗禮？（約翰福音 3：5；信條第四條。）什麼是替代死者的洗禮？教友為什麼為死者執行洗禮的教儀？
- 我們如何受洗？我們為什麼要接受浸沒的洗禮？（由水裡出來是象徵我們復活時從墳墓裡出來；見教約 128：12。）展示聖殿洗禮池的圖片。說明洗禮池通常位在聖殿的地下室或最底層。洗禮池為什麼要位在聖殿的地下室或最底層呢？（教約 128：13。）
- 主為什麼指示聖徒要妥善保管代替死者受洗的紀錄？（教約 127：6-7；見補充活動 2。）
- 誰可以替代死者受洗？（至少十二歲以上，並從主教那裡獲得適當聖殿推薦書的教友。）
- 約瑟 F·斯密在靈的世界的異象中看到什麼？（教約 138：11-19，28-35。）沒有接受福音教導就死去的人會怎麼樣？（教約 138：31-33。）
- 對我們來說，確定有人為我們的祖先執行洗禮的教儀為何是很重要的？（教約 128：15。）說明聖殿婚姻之類的其他教儀也能由代理人為死者執行。這樣一來我們全家人都能為永恆印證在一起了。我們所有正義的祖先都能成為永恆家庭中的一員。（見補充活動 4。）

補充活動

你可以在課程中任何時候從事以下一種或一種以上的活動，或當作複習、摘要或挑戰。

1. 用你自己的話說出以下故事：

歐洲的布麗琪和卡娜是在三年級時認識的。卡娜剛剛受洗，並希望所有的人都知道她是「唯一真實教會」的教友。卡娜有些同學為這事取笑她，但布麗琪成為了她的朋友。

布麗琪的家人在他們自己的教會很活躍，但也很尊重別的宗教。布麗琪甚至還跟卡娜一起參加過幾次教會的活動。布麗琪和卡娜在學生時代一直維持這份友誼，但布麗琪在十七歲那年過世了。

兩個月後，有天卡娜在晚上醒來，看到布麗琪站在她的床尾。她沒有說話，卡娜不知道布麗琪為什麼出現在她面前。隔年布麗琪又來拜訪卡娜，一年後又來了第三次。

卡娜後來搬到美國，在鹽湖城聖殿結婚。卡娜去過聖殿後，布麗琪就更常出現在她面前。然後在卡娜和她丈夫計畫再去聖殿的前一週，布麗琪連續三個晚上出現在卡娜面前。

第三晚，卡娜叫醒丈夫，告訴他布麗琪來訪的事。他們都覺得布麗琪已在靈的世界受過福音計畫的教導也已接受福音，現在想要受洗。卡娜和她丈夫祈禱求問主怎樣獲得所需的紀錄。他們得到啓發並和一位研究人員聯絡，取得了布麗琪的死亡證明。現在卡娜可以提交布麗琪的名字給聖殿來完成她的聖殿教儀，包括洗禮。

幾個星期過後，卡娜醒過來又看到布麗琪。這次布麗琪穿著一件白袍，站在一個看來像洗禮室的地方。隔天早上卡娜收到聖殿寄來的信，信上說布麗琪的洗禮已完成了。（See Carla Sansom, “From Beyond the Veil,” *Ensign*, Feb. 1978, pp. 49-50.）

教師注意：距今95年以內出生的死者，在為其執行替代洗禮之前須先獲得死者在世最近親之同意。

2. 與兒童唸出並討論教義和聖約 127：6-7。幫助兒童了解保管正確執行過的教儀紀錄為什麼很重要。說明教會為每位教友保管紀錄，內容包括生日、洗禮日期、結婚日期和部分家人的姓名。我們各人保有自己的紀錄也很重要。

可能的話，向兒童展示你的其他重要紀錄，如出生證明及洗禮證明。鼓勵兒童請他們的父母幫他們特別收集及保管重要的紀錄。

3. 若是可能，展示你家族的照片，或是你能和兒童談的祖先照片。
 - 你有沒有參加過家庭聚會？
 - 家庭聚會有誰參加？你的祖父母到了嗎？你的曾祖父母呢？

和兒童談談你參加過的家庭聚會，或你展示的照片中那些祖先的事蹟。提醒兒童，那些生活正義並接受過全部必要教儀的人，將有機會和他們的家人永遠住在一起。只要讓我們死去的家人都作過像洗禮這樣的教儀，我們就能幫助他們和我們永遠住在一起。

邀請兒童分享他們所知道祖父母或其他祖先的事。

4. 展示你的家譜表。指出每一個人都是某個家中的孩子；如果每個孩子都印證給他們的父母，會有好幾代家人連結在一塊。

說明如果我們的祖先還沒接受像洗禮這樣的教儀或是印證給父母，我們可以提交他們的名字到聖殿去執行這重要儀式。告訴兒童，他們若生活正義，到了十二歲就能獲得聖殿推薦書去聖殿參與替代死者的洗禮。

5. 用你自己的話說出以下故事：

哈頓·卡本特弟兄是曼泰聖殿的紀錄員，他提到一位教長有一天在聖殿擔任為死者洗禮觀禮者的情形。

這位教長看到「那些正由代理人在池裡為他們受洗的靈。這些靈站著等輪到自己。當紀錄員叫出要受洗之人的名字時，教長注意到高興的笑容浮現在那個被叫到名字的靈的臉上，他會離開其他靈，走過紀錄員身旁，站在那裡觀看代理人執行自己的洗禮。然後他會帶著喜悅的神情退位給下一位被叫到名字的人，讓他也享有同樣的祝福。」

時間一分一秒過去，教長注意到有些靈看起來很難過。他了解到聖殿就要結束當天的洗禮了，這些不快樂的靈是那些不能在當天受洗的靈。

「卡本特弟兄說：『我常想起這件事，我常坐在洗禮池旁叫出接受教儀之人的名字；這儀式對死者意義深遠』」（quoted in Joseph Heinerman, *Temple Manifestations* [Manti, Utah: Mountain Valley Publishers, 1974], pp. 101-2; see also *The Utah Genealogical and Historical Magazine* 11 [July 1920]: 119)。

6. 唱或讀出「家庭能永遠在一起」（兒童歌本，第98頁），或「我在寫家譜」（兒童歌本，第100頁）的歌詞。

結論

見證	為自己受洗和有機會幫助曾活在世上的所有人受洗，表示你的感激。如果合適的話，鼓勵兒童和家人討論為他們的祖先執行洗禮。
家庭作業建議	建議兒童在家閱讀約翰福音 3：5 及教義和聖約 128：15 及 138：29-34，作為本課的複習。
家庭分享建議	鼓勵兒童與家人分享本課的某一部分，如故事、問題或活動，或與家人一起閱讀「家庭作業建議」。
	請一位兒童作閉會祈禱。

目標

幫助兒童了解聖殿及配稱接受聖殿教儀的重要。

準備事項

1. 虔敬研讀教義和聖約 124 : 26-47 , 55 (吩咐建造納府聖殿) ; 教義和聖殿 97 : 15-17 ; 105 : 12 , 18 ; 109 : 20 (配稱進聖殿的重要) ; 教義和聖約 109 : 22-23 (恩道門的力量) 及本課中的歷史故事。然後研讀本課內容, 以決定如何教導兒童經文與歷史故事。(見第 vi-vii 頁, 「準備課程」及第 vii-viii 頁, 「教導經文與歷史故事」。)
 2. 挑選能讓兒童參與且最能幫助他們達成本課目標的討論問題及補充活動。
 3. 需用的材料:
 - a. 每位兒童一本教義和聖約。
 - b. 兩條白色或淡色的毛巾或布, 一條乾淨的, 另一條髒的。
 - c. 聖殿推薦書 (若有的話)。
 - d. 圖片 5-36, 聖殿洗禮池 (福音圖片集 504 ; 62031) ; 圖片 5-37, 納府聖殿 (福音圖片集 501 ; 62432)。
-

課程發展建議

請一位兒童作開會祈禱。

專心活動

給兒童看乾淨的毛巾。

- 如果我用肥皂和水洗手後再用這條毛巾, 它看來會怎麼樣?
- 如果我手髒髒的就用這條毛巾, 它看來會怎麼樣?

舉起乾淨的毛巾和髒的毛巾。

- 你會用哪一條毛巾? 為什麼?

說明我們的生活可比作這兩條毛巾。我們若服從誠命並過良好的生活時, 我們的生活就像那條乾淨的毛巾, 靈性也會潔淨。當我們做錯事時, 我們的生活就像那條髒毛巾, 靈性就會變得不潔淨。

- 我們要怎樣再使髒毛巾乾淨?

說明若將我們的生活和這兩條毛巾比較，悔改就像清洗髒毛巾，使它再變得乾淨。提醒兒童一開始就不犯罪是比較好的；但是我們如果真犯了罪，主已經提供了方法讓我們悔改，使靈性再成為潔淨。

說明主命令沒有不潔淨的事物或人可以進入祂的聖殿，藉以強調靈性潔淨的重要（見教約 109：20）。祂希望聖殿保持聖潔和神聖。我們必須和主教及支聯會會長團中的一員面談；他們認為我們配稱而給我們聖殿推薦書才能進入聖殿。可能的話，展示聖殿推薦書。

告訴兒童他們應努力生活正義，並配稱擁有聖殿推薦書，這樣他們長大後才能獲得聖殿推薦書。本課會幫助他們更了解如何生活配稱，以進入聖殿參與聖殿的神聖教儀。

經文與歷史故事

參照以下歷史故事及「準備事項」中的經文所述，教導兒童建造納府聖殿的事以及配稱接受聖殿教儀的重要。適時展示圖片。

聖徒奉命建造納府聖殿

約瑟·斯密在 1841 年 1 月獲得一項啓示；這項啓示命令聖徒在伊利諾州的納府建造聖殿（見教約 124：26-44）。先知挑選了山上一處俯瞰全市的建地，並獲得主的同意。（見教約 124：43）

就像嘉德蘭聖殿的藍圖一樣，納府聖殿的藍圖是在一個異象中啓示給約瑟·斯密的。約瑟·斯密告訴建築師（設計聖殿藍圖的人）聖殿的模樣。建築師告訴先知沒有地方可以裝他想要的橢圓形窗戶，但約瑟說：「我希望你能照我的設計來做，我在異象中看過這壯麗堂皇的建築……請按照我看到的樣式來蓋」（quoted in E. Cecil McGavin, *The Nauvoo Temple*, p. 6）。

和蓋嘉德蘭聖殿一樣，教友作了許多犧牲來幫忙蓋納府聖殿。什一奉獻的錢用來買建材，教友也盡力購買他們買得起的日用品。婦女會的婦女每星期奉獻一分錢買玻璃和鐵釘，最後募集到五萬個銅板（五百美元）；這些銅板共重 343 磅！一位弟兄給百翰·楊價值 2500 美元的黃金；這在當時是一大筆錢了。弟兄在聖殿工地或製作聖殿外牆石塊的採石場奉獻勞力，經常每十天到聖殿工作一天當作什一奉獻，婦女則為工作的弟兄縫衣服和煮飯。

聖徒盡力讓聖殿看起來精緻高貴。例如，洗禮池下方的手雕銅牛是照著聖徒所找到外型最美的公牛刻成的。最美麗的傢俱被放進聖殿內，使聖殿成為與主相稱的屋宇。

聖殿是用淡灰色的石灰岩建成，從地面到塔端高 165 呎，比嘉德蘭聖殿高 55 呎。牆面刻有太陽、月亮和星星，代表三種不同的榮耀國度；門上金色的字寫著主的殿，耶穌基督後期聖徒教會建，1841 年 4 月 6 日動工，敬獻給主。完工的聖殿是當地最美的建築物之一。

死者的洗禮在納府聖殿內舉行

建造納府聖殿前，由於沒有聖殿，所以有些聖殿教儀在聖殿以外的地方舉行。像為死者的洗禮就是在河裡舉行的。主吩咐聖徒建造納府聖殿之後告訴他們，再過一段時間之後祂將不再接受聖殿外所舉行的死者洗禮（見教約 124：29-32）。因此聖殿內的房間一蓋好就被奉獻及使用。由於洗禮池在聖殿地下室，聖殿還沒蓋好就可使用。死者的洗禮自 1841 年 11 月開始執行，那時聖殿外牆都還沒有砌到第一層樓的窗臺那麼高。

聖徒建造聖殿時，納府市持續繁榮。一些住在納府附近的非後期聖徒看到納府的成長就開始擔心教會變得太強大；於是他們開始迫害教友。約瑟·斯密在聖殿完工前被殺，聖徒不久就得西遷到洛磯山脈找尋和平和安全。可是他們想在離開納府前盡可能接受聖殿教儀，於是聖徒趕工建造聖殿。

恩道門及印證在納府聖殿舉行

最神聖的聖殿教儀之一稱作恩道門。這教儀幫助我們變得更像天父，並使我們準備好住在高榮國度的最高層。在恩道門中，我們和天父立約，就是向祂承諾。教友大多在傳教或結婚之前接受恩道門。接受恩道門後，教友能在聖殿內締結永恆婚姻。當丈夫和妻子在聖殿內結婚，他們所生的小孩自然會印證給他們，這稱為在聖約中出生。在父母印證給對方之前出生的小孩可以在聖殿印證給他們的父母。我們在聖殿內也能替代那些在今生得不到這些教儀的人接受恩道門和印證（見第 34 課）。

納府聖殿樓上的房間在 1845 年 11 月底完工，並被奉獻為恩道門之用。第一次恩道門是在一個半星期後舉行的。此時迫害情勢嚴重，聖徒心知他們很快就要離開納府了。他們迫切地想在離開之前接受自己的恩道門並印證給家人。百翰·楊是執行聖殿教儀的其中一位弟兄，他在 1846 年 1 月說這麼多聖徒急著要接受教儀，他「夜以繼日，完全奉獻自己在聖殿裡從事主的事工，一天平均睡不到四個小時，一個星期才回家一趟」（教會史，7：567）。武裝的弟兄守在聖殿外，唯恐敵人會放火燒聖殿。

這時候教會的敵人不斷想以假罪名逮捕百翰·楊和其他十二使徒。1845 年 12 月底，百翰·楊知道警長到城裡抓他。當時他正在聖殿，便跪下來祈求指引和保護，然後派車夫把馬車駛到聖殿前門。

楊會長請和他身材相近的威廉·密勒弟兄幫忙。密勒弟兄戴上楊會長的帽子，穿上類似楊會長披風的外衣出門走向馬車。密勒弟兄跨進馬車時，警長問也不問就把他抓起來。密勒弟兄告訴警長他搞錯人了，但警長執意要抓密勒弟兄到卡太基受審。

威廉·密勒去卡太基，而百翰·楊待在納府幫忙執行聖殿教儀，計畫西遷。密勒弟兄和警長一到卡太基，那裡的人告訴警長他所抓的人不是百翰·楊，警長只好問密勒弟兄叫什麼名字。警長知道自己沒抓到百翰·楊後又生氣又很不好意思，就把密勒弟兄放了。

百翰·楊打算在2月初停止聖殿教儀，以便在敵人還沒抓到他之前安全前往西部。但是因為有這麼多聖徒等著接受恩道門，他只好多留兩個星期。差不多有六千名教友在納府聖殿接受個人的恩道門。

納府聖殿被毀

百翰·楊離開納府後，納府聖殿不再舉行聖殿教儀。但聖徒繼續完成聖殿。他們想留著聖殿作為他們信心和辛勞的紀念。聖殿在1846年4月落成，1846年5月1日由十二使徒定額組成員奧申·海德長老奉獻。一個星期後，惠福·伍在聖殿向大約三千名留在納府的聖徒作最後的演講，然後鎖上聖殿，雇用一名管理員看守聖殿。

1846年9月，一群為數一千五百人的暴徒佔領聖殿並加以破壞。他們在聖殿裡賭博，喝酒，抽煙，破壞傢俱和牆壁並嘲弄聖殿神聖教儀。暴徒佔有聖殿後不久閃電便擊中尖塔，打斷了聖殿頂上支撐天使像的石柱。稍後教會的敵人請了一個人放火燒毀聖殿，燒得只剩下石造的外牆。兩年後龍捲風吹倒三面牆，第四面牆後來也倒塌了。

問題討論及應用

準備課程時，研究以下問題及參考經文。用你覺得最能幫助兒童了解經文並在生活中運用該原則的問題。與班上兒童一起研讀及討論參考經文，有助於他們獲得對經文的見解。

- 主為什麼吩咐聖徒建造納府聖殿？（教約124：27-29，40。）納府聖殿內舉行過哪些教儀？（死者的洗禮、活人和死人的恩道門及印證。）這些教儀今日在哪裡舉行？這些教儀為什麼很重要？（教約124：55。）
- 聖殿為什麼對天父的事工很重要？為什麼對我們很重要？
- 誰給約瑟·斯密聖殿的藍圖？（教約124：42。）主想要用什麼建材建造聖殿？（教約124：26-27。）你想教會為何用最好的建材蓋聖殿？聖殿為什麼稱為主的殿？

- 聖殿教儀為什麼曾經在聖殿以外的地方舉行？（教約 124：29-30。）聖殿教儀為什麼在納府聖殿完全蓋好之前就舉行了？（教約 124：33，36；說明「避難所的地方」指的是聖殿。同時提醒兒童：聖徒需要在被迫離開納府之前趕快接受恩道門。）
- 你想聖徒為什麼急著接受聖殿恩道門？說明恩道門賜給他們屬靈的知識和力量（見教約 109：22-23。），幫助他們忍受西遷和定居在今日猶他地區的挑戰。
- 納府聖殿最後怎樣了？我們怎樣知道暴徒佔據聖殿後，主的靈便離開聖殿？（教約 97：17。）
- 為什麼生活配稱進入聖殿很重要？（教約 97：15-17；105：12，18；124：46。）配稱進入聖殿怎樣幫助我們生活得更快樂？（見補充活動 1。）我們需要做哪些事以配稱進入聖殿？我們要怎樣避免使我們不配進入聖殿的罪？（見補充活動 3。）我們若做錯事或犯了使我們不配進入聖殿的罪，要怎麼辦？

補充活動

你可以在課程中任何時候從事以下一種或一種以上的活動，或當作複習、摘要或挑戰。

1. 自己唸或請一位兒童唸以下引用第十四任總會會長豪惠·洪德的話：

「如果每一位成年教友都能配稱並持有一份有效的聖殿的推薦書，將會使神多麼喜悅！要配稱獲得聖殿推薦書所該做及不該做的事，正是確使我們個人及家庭獲得快樂的事物」（1995年1月，聖徒之聲，第9頁）。

與兒童討論以下的每件事如何幫助我們快樂、易於接受主的靈並配稱持有聖殿推薦書（例如，友愛家人能讓我們的家中有更多愛；服從智慧語會使我們健康強壯）：

- 相信天父、耶穌基督及聖靈。
- 獲得教會真實性的見證。
- 跟隨先知。
- 潔淨的思想。
- 讀經文。
- 參加兒童會及聖餐聚會。
- 支持教會領袖。
- 衣著端莊。
- 誠實。
- 遵守智慧語。

- 繳付十足的什一奉獻。
 - 悔改你的罪。
 - 祈禱。
 - 結交會選擇正義的朋友。
 - 尊敬父母，友愛家人。
 - 服務別人。
2. 在一個盒子裡裝滿能提示我們配稱進入聖殿該做的事的物品、照片和字條（見補充活動1所列的表）。例如，活著先知的照片暗示著跟隨先知，或銅板暗示繳付什一奉獻。讓每位兒童選一樣物品、一張照片或字條，並向其他兒童說明這和聖殿配稱度有何關連。
 3. 幫助兒童複習或背誦信條第十三條，並討論這條信條和聖殿配稱度有何關連。說明「貞潔」和「有美德」是指端莊、道德貞節清白，思想舉止潔淨。與兒童討論選擇服裝、娛樂、言語和朋友時，怎麼做才是善良和有美德的。
 4. 在兒童會會長的同意下，請一位主教團成員花五分鐘與兒童討論生活配稱以進入聖殿的重要。
 5. 唱或讀出「我喜歡看到聖殿」（兒童歌本，第99頁），「救主賜我聖殿」（兒童歌本，第73頁）的歌詞。

結論

見證

幫助兒童了解聖殿是美麗、神聖的地方，裡面執行著重要的教儀，幫助我們再和天父及耶穌基督住在一起。聖殿只讓配稱的人進去，以保持神聖。鼓勵兒童現在就生活配稱，所以當他們年紀大得可以參與神聖的聖殿教儀時，就準備好去聖殿。

家庭作業建議

建議兒童在家閱讀教義和聖約 124：26-29，40-45，作為本課的複習。

家庭分享建議

鼓勵兒童與家人分享本課的某一部分，如故事、問題或活動，或與家人一起閱讀「家庭作業建議」。

請一位兒童作閉會祈禱。

目標 增強兒童了解和背誦信條的渴望。

準備事項

1. 虔敬研讀無價珍珠後的信條及本課中的歷史故事。然後研讀本課內容，以決定如何教導兒童經文與歷史故事。（見第 vi-vii 頁，「準備課程」及第 vii-viii 頁，「教導經文與歷史故事」。）
2. 挑選能讓兒童參與且最能幫助他們達成本課目標的討論問題及補充活動。
3. 需用的材料：
 - a. 每位兒童一本無價珍珠。
 - b. 教堂圖書室的信條卡（33240 265，包括十三條信條）。

課程發展建議 請一位兒童作開會祈禱。

專心活動

- 你在學校學的數學是哪一種？

兒童回答完後，在黑板上寫以下代數方程式：

$$a^2 + b^2 = 25$$

- 這題對你來說為什麼很難？
- 解答代數前要先學會什麼？

說明兒童學會作代數題前要先學會數學基本原理。同樣地，要學習並了解福音，就要先學習福音的基本原則。

說明先知約瑟·斯密寫出信條，以扼要說明耶穌基督後期聖徒教會的一些基本原則與信仰。教友及想認識教會的人可以研究這些聲明，來幫助自己了解並記住教會的基本信仰。

- 這十三條聲明稱為什麼？（信條。）

其他專心活動 在黑板上寫以下字母：

OTTFSSSENTET

- 照這順序來看，下個字母是什麼？

兒童提出一些想法後，說明這些字母是一（One）、二（Two）、三（Three）到十二（Twelve）的第一個字母。照順序來看。下個字母應該是T（Thirteen）（十三）。

說明先知約瑟·斯密寫了十三項信條，藉以扼要說明耶穌基督後期聖徒教會的一些基本原則與信仰。教友及想認識教會的人可以研究這些聲明，來幫助自己了解並記住教會的基本信仰。

- 這十三條聲明稱為什麼？（信條。）

經文與歷史故事

參照以下歷史故事所述，教導兒童約瑟·斯密的溫華滋書信，信上提到了信條。然後展示信條圖表，並與兒童討論在信條中說明的後期聖徒部分教義。

1842年一位名叫喬治·拔斯都的人想寫新罕布什爾州史。他想在其中一章談談住在新罕布什爾的教會教友。拔斯都先生不很認識教會，但想知道後期聖徒的信仰。教會總會既設在伊利諾州的納府，拔斯都先生就連絡他在伊利諾州芝加哥當報社編輯的朋友，約翰·溫華滋。

溫華滋先生請教約瑟·斯密有關耶穌基督後期聖徒教會的信仰及歷史。先知寫了一封信回答他的問題，這封信後來稱為溫華滋書信。他在信上和溫華滋先生談到第一次異象，他怎樣拿到並翻譯金頁片，還描述了教會的組織以及聖徒受到的迫害和歷史。在這封重要書信的最後，先知列舉了一些教會的基本信仰。這張表後來通稱為信條。

約瑟·斯密寫信條來幫助非教友了解耶穌基督後期聖徒教會和別的教會有何不同。信條不包含教會全部的教導和信仰，但的確說明了最重要的幾項信念。信條能幫助我們對福音產生信心、理解和見證，同時也讓我們在分享福音時有穩固的基礎。

信條沒有記錄在拔斯都的新罕布什爾史中，也沒有登在溫華滋的報上；但1842年時它刊登在教會新聞上。1880年，教友在10月總會教友大會上一致舉手同意接受信條為經文，現在收錄在無價珍珠中。

問題討論及應用

準備課程時，研究以下問題及參考經文。用你覺得最能幫助兒童了解經文並在生活中運用該原則的問題。與班上兒童一起讀參考經文，有助他們獲得對經文的見解。

- 什麼是信條？約瑟·斯密為什麼要寫信條？
- 為什麼教友熟悉信條是很重要的？信條如何幫助我們了解福音並加以實踐？（見補充活動1。）
- 背誦信條為什麼有幫助？可以和兒童一起複習一項或幾項信條。
- 知道信條如何幫助我們和別人分享福音？（見補充活動4。）你曾和非教友分享信條嗎？讓兒童分享他們有的任何經驗。

補充活動

你可以在課程中任何時候從事以下一種或一種以上的活動，或當作複習、摘要或挑戰。

1. 上課前，在不同的紙上各寫出以下敘述：

1. 我知道神組有哪幾位成員。
2. 我為我所做的事負責。
3. 我能了解天父對祂子女的計畫。
4. 藉著服從福音的首要原則和教儀，我能回到天父面前。
5. 我知道教會領袖是神透過聖職權柄所召喚的。
6. 我知道耶穌基督後期聖徒教會和耶穌在世上時的教會是一樣的。
7. 藉著聖靈，我能獲得很多恩賜和祝福。
8. 我知道經文是神的話。
9. 我知道啓示從神而來。
10. 我知道耶穌基督會再來。
11. 我有崇拜神的自由。
12. 我需要服從國家的法律。
13. 我能培養好品德，幫助我在福音中生活並帶給我快樂。

在紙或黑板上寫見證之路。在這標題下畫一條路；一路上有十三塊石頭延伸到寫著見證的終點。向兒童說明信條能幫助我們了解福音，並增強我們的見證。

請一位兒童起立，拿出經文唸或背誦信條第一條，然後唸出敘述 1。簡略討論該項信條的意思，請兒童將紙放在路邊第一顆石頭旁。照順序重覆這麼做，直到每位兒童至少都輪過一次，而信條和敘述都全部唸過為止。與兒童討論信條怎樣幫助我們加強自己的見證。

2. 替每位兒童製作附在本課後面的「信條關鍵詞」講義，或在黑板上寫 1 到 13 及相關的關鍵詞。與兒童討論每個關鍵詞怎樣能幫助我們背誦相關的信條。請兒童說說看他們用什麼方法來背誦信條。（見「幫助兒童背誦經文」，第 xi 頁。）
3. 玩配對遊戲幫助兒童記得每項信條的主旨。在不同的卡片或紙上寫 1 到 13，然後分別在卡片或紙上寫本課後面講義上所列的關鍵詞。把卡片弄混，面朝下在桌子或地板上排成格子狀。讓兒童輪流翻開兩張卡片，將關鍵語和合適的信條號碼配對。

4. 用你自己的話說出總會會長團第一副會長多馬·孟蓀所說的故事：

有個人坐車橫越美洲到加州去。車子停在鹽湖城時，一個小女孩上車坐在這人旁邊。他們兩人開始聊天，他問她是不是摩爾門教徒，她回答說：「是的，先生。」他就問她摩爾門教徒的信仰是什麼。這名女孩背誦信條的第一條給這人聽，還向他解釋這條信條的意思，然後又背誦並解釋其餘的信條。這人對這女孩的知識印象深刻；女孩下車後，他還繼續想著她所說的話。他到了加州後，打電話給當地的傳道部會長，傳道部會長就派傳教士去教導這人福音，最後這人全家都受洗了。這都要歸功於那位了解信條且與人分享的兒童會女孩。（See “Primary Days, “ *Ensign*, Apr. 1994, pp. 67-68.）

5. 取得一張傳教士用的信條卡（33240 265；請洽台北發行中心。）（若是可以，幫班上每位兒童拿一張。）展示這張卡給兒童看，說明傳教士怎麼用這張卡。取得兒童會會長同意之後，你可以邀請一位傳教士或返鄉傳教士分享他們用這張卡或其他方式分享信條的經驗。

6. 請兒童在地板上坐成一個圈，在圓圈中央放一個瓶子（或能轉動而指向某人的類似物品）。說出信條的號碼，然後轉瓶子。瓶子停止不轉後，請瓶子指到的兒童說出該信條的主旨或關鍵詞。兒童如果記不起來信條主旨就請右邊的兒童說。接著請說出主旨或關鍵詞的兒童再說另一項信條的號碼，然後轉瓶子。繼續這遊戲到每條信條至少都說過一遍。（你班上兒童若已背過信條，就請他們說出主旨並背誦信條。）

其他方法：將一大張紙分成十三等份，在空格內寫上1到13號。把紙放在地板上，讓一位兒童往紙上丟鈕釦或小石頭。然後請這位兒童說出他丟中的信條號碼的主旨。重覆這麼做，直到每位兒童至少都輪過一次。

7. 幫助兒童背誦信條其中一條（你可以用信條卡[65001-65014]來幫助兒童背誦）。

8. 唱兒童音樂增編第33到47頁的信條。

結論

- 見證 為我們有信條來幫助我們了解並記得教會基本信仰，表達你的感激。分享信條曾幫過你或對你很重要的經驗。鼓勵兒童研究並背誦信條。
- 家庭作業建議 建議兒童在家閱讀無價珍珠中的信條，作為本課的複習。
- 家庭分享建議 鼓勵兒童與家人分享本課的某一部分，如故事、問題或活動，或與家人一起閱讀「家庭作業建議」。
- 請一位兒童作閉會祈禱。

信條關鍵詞

1

神組



2

亞當

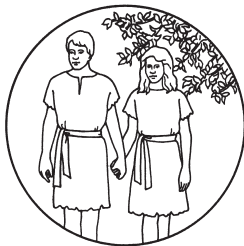

3

贖罪



4

首要原則

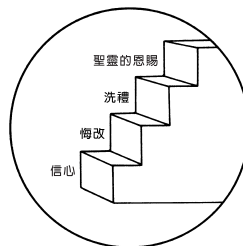

5

手



6

組織



7

恩賜



8

神的話

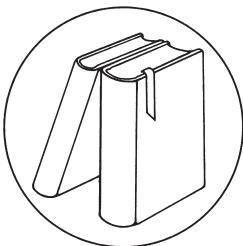

9

啓示



10

十支派



11

崇拜



12

法律

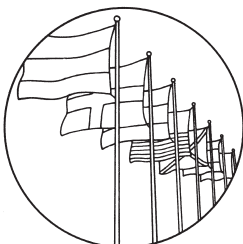

13

值得讚揚

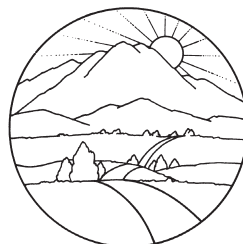

目標 增強兒童對先知約瑟·斯密的見證。

準備事項

1. 虔敬研讀本課中的歷史故事及教義和聖約第 135 篇。然後研讀本課內容，以決定如何教導兒童經文與歷史故事。（見第 vi-vii 頁，「準備課程」及第 vii-viii 頁，「教導經文與歷史故事」。）
2. 補充閱讀：教義和聖約 124：91，94-96。
3. 挑選能讓兒童參與且最能幫助他們達成本課目標的討論問題及補充活動。
4. 製作以下小紙條：

祈禱	經文	真理
聖靈	研讀	服從
教師	先知	作見證

5. 需用的材料：
 - a. 每位兒童一本教義和聖約。
 - b. 三個一樣大的碗。
 - c. 鈕釦或小石頭。
 - d. 密蘇里州及周圍地區地圖，附在第 30 課後面。
 - e. 圖片 5-1，先知約瑟·斯密（福音圖片集 401；62002）；或圖片 5-2，約瑟·斯密（福音圖片集 400；62449）；圖片 5-38，海倫·斯密；圖片 5-39，卡太基監獄；圖片 5-40，約瑟和海倫殉教。

課程發展建議 請一位兒童作開會祈禱。

專心活動 將三個碗在地板上排成一排或一堆，在碗中各放進一張小字條。讓每位兒童輪流丟鈕釦或石頭到碗裡，再從碗裡拿出字條，談談字條上的字或詞如何幫助兒童增強見證，字條可使用一次以上。

提醒兒童，福音的見證之一就是知道約瑟·斯密確為神的先知。兒童在本課中會學到約瑟·斯密和他的哥哥海倫的殉教。

經文與歷史故事 參照以下歷史故事及教義和聖約第 135 篇所述，教導兒童約瑟·斯密和海倫所受的迫害及殉教。適時展示圖片和地圖。

納府聖徒受迫害

到了1844年，聖徒已將納府建設成伊利諾州一個繁榮的大城市了，每天都有教友搬到納府。伊利諾州很多非教友擔心這麼多教友將來在經濟和政治上的力量，於是就開始迫害聖徒。

有些教會的敵人相信只要除掉約瑟·斯密，教會就會瓦解。於是這些人發行報紙說了許多有關約瑟·斯密的惡毒謊話。教友對這些謊話感到很生氣。約瑟·斯密是當時的納府市長，所以召開了一個教友和非教友都參與的市議會。市議會宣稱這份報紙「擾亂大眾視聽」，並命令警長銷毀這家報社的印刷機。

教會的敵人就用這件事作為他們迫害聖徒和先知的藉口。伊利諾州長多馬·福特催促約瑟·斯密和市議會議員到伊利諾州的卡太基，為銷毀印刷機這件事受審；他還保證這些人的安全。約瑟寫信給州長說，他覺得他們去卡太基生命會有危險。約瑟認為不會有公平的審判，也懷疑州長會不會依承諾來保護他們。

約瑟和海侖深信教會的敵人只想抓他們兩人，所以他們倆便躲起來，並計畫和家人西遷。可是當保安隊從卡太基來到納府時，他們恐嚇說找不到約瑟和海侖就要拿下納府市。聖徒有的很怕保安隊，就說約瑟和海侖逃離納府是懦夫的行為。約瑟聽到時難過地說：「既然我的生命對我朋友們沒什麼價值，那麼它對我自己也沒有用了。」約瑟問海侖該怎麼辦，海侖回答說：「我們回去，交出自己，然後看著辦吧」（教會史，6：549）。

約瑟曉得他們回去的話會被殺，但他告訴教會的其他領袖：「我此去像一隻待宰的羔羊，但是我平靜得像夏日的早晨；我對神和對所有的人都有個無愧的良心。我將死得無辜，但是眾人談到我時會說——他被殘酷無情地謀殺了」（教會史，6：555；亦見教約135：4）。

約瑟·斯密和海侖遇害

約瑟和海侖到了卡太基，他們在1844年6月25日被誣告犯了暴亂和叛國罪（反對政府）。他們和幾位朋友被關進卡太基監獄；暴徒在那裡恐嚇及詛咒他們。弟兄們在獄中祈禱並研讀摩爾門經。先知向看守他們的人見證福音的真實性。

丹·瓊斯是和先知同在獄中的一位弟兄。1844年6月27日早上，一個獄卒告訴他說：

「我們把約瑟帶來這裡不讓他逃生已經夠麻煩了。除非你想和他同歸於盡，不然你最好在太陽下山以前趕快走，……你會看到我比約瑟預言的更準；因為他、他哥哥還有和他們在一起的人都不會活著看到今天的太陽下山」（教會史，6：602）。

丹·瓊斯向福特州長報告這個恐嚇，州長卻說：「你實在不用緊張你朋友的安全，先生，這些人不會這麼殘忍」（教會史，6：603）。然後州長離開了卡太基，讓先知一些最兇狠的敵人留在卡太基看守。先知的朋友大多都被命令離開監獄。

只有四個人留在卡太基監獄中：先知約瑟·斯密、他哥哥海侖、兩位使徒約翰·泰來及威拉·理查。這四個人有兩把槍，是來探監的朋友給他們的。泰來長老和理查長老還有手杖。

由於州長已離開卡太基，並留了幾名暴徒管理監獄，所以他們四人知道自己命在旦夕。那天早上，約瑟寫了一封信給他的家人，告訴他們他愛他們，而且他是無辜的。他在信中祝福了他的家人和朋友。約翰·泰來在下午唱了「一個憂傷旅途中人」（聖詩選輯，第17首）。這首描述救主的美麗詩歌大大地安慰了他們，於是先知請泰來長老再唱一遍。

大概下午五點的時候，一群為數一百人的暴徒攻擊監獄。很多人為了不被認出來就用泥巴和火藥粉抹黑自己的臉。獄卒是暴徒的朋友，所以沒作太大的抵抗來阻止暴徒的攻擊。暴徒中有人朝監獄的窗戶開槍，其他人則跑到樓上，朝向關著教會領袖的牢房開槍。

弟兄們試著把門擋住，並用很少的火力擊退暴徒。約瑟·斯密開了槍；暴徒要從門擠進牢房時，約翰·泰來用大木棍打掉他們的槍。但暴徒實在太多了，根本抵擋不住。

一顆子彈穿過門射中海侖·斯密的臉；他倒在地上喊說：「我死了！」倒下時又身中三槍。約瑟大喊：「哦，親愛的海侖哥哥！」（教會史，6：618）。

約翰·泰來移到敞開的窗口，想跳出去逃生。監獄裡飛來一顆子彈擊中他的腿，於是他整個人飛出窗外，可是另一顆從監獄外面射進的子彈火力很強，打中了他的懷錶又把他推回牢房，救了他一命。泰來長老爬向床底時又中了三槍。

海侖和約翰·泰來中槍後，先知走到窗口，被兩顆走廊飛來的子彈射中，第三顆子彈從監獄外面射進來。他喊道：「哦主，我的神！」就從窗口掉下去（教會史，6：618）。

監獄裡的暴徒跑出去看先知的屍體；威拉·理查趕到窗口看到先知身體一動也不動就往門口跑。但他聽到約翰·泰來在床底下發出呻吟而停了下來。他知道自己不可能立刻帶走泰來長老，就把他藏在舊床墊下面說：「你的傷若不致喪命的話，我要你活著告訴世人這件事」（教會史，6：621）。理查長老以為他一離開監獄就會就被殺；但暴徒還來不及確定四個人都死了就有人亂喊：「摩爾門教徒來了！」暴徒就都逃進樹林裡了。

理查長老在這次襲擊中沒有受傷。這個奇蹟應驗了約瑟·斯密一年前作過的預言，他告訴理查長老會有「子彈像冰雹一樣飛過他身旁，他會看著他朋友一個個倒在他的左右，」但他不會受傷（教會史，6：619）。

先知的弟弟撒母耳正要前往卡太基幫助他哥哥，一路上遭暴徒追趕，趕到時已經筋疲力盡，卻發現哥哥們都已被殺。於是他幫忙將哥哥們的遺體移到卡太基的一家旅店。由於這趟卡太基之旅太過勞累，撒母耳嚴重發燒，第二個月就過世了。

約瑟和海侖的遺體被篷車運回納府，放在先知公館。隔天有一萬名聖徒排隊等著走到靈柩前瞻仰遺容與致敬。聖徒很傷心失去先知和他的哥哥。

露西·麥克·斯密敘述見到殉教兒子的情形：

「有好長一段時間我打起精神，盡一切力量求神支撐我，但當我走進房間看到被殺的兒子雙雙躺在面前，聽到家人哭泣哀號……這一切皆超過我所能負荷；我不支倒地，心痛地向神呼喊：『我的神啊，我的神啊，為什麼棄這家庭不顧！』一個聲音回答我說：『我把他們帶到我這裡，使他們得享安息』」（Lucy Mack Smith, *History of Joseph Smith*, p. 324）。

教義和聖約第135篇中有約翰·泰來長老對殉教的紀載。約翰·泰來在約瑟和海侖被殺的襲擊事件中受傷；他說約瑟·斯密「在神和他的人民眼中，他活得偉大，死得偉大；像古時候主大部分的受膏者那樣，他用自己的血印證了他的使命和事工；他哥哥海侖也一樣。他們活著不分離，死時也不分離！」（教約135：3）。

先知的父親過世前曾祝福約瑟說：「你會活著，直到你完成你的事工。……你會活著展開神交託給你的所有計畫」（quoted in Smith, pp. 309-10）。約瑟·斯密勇敢地完成了他的使命，做了神要他去做的所有事工。

問題討論及應用

準備課程時，研究以下問題及參考經文。用你覺得最能幫助兒童了解經文並在生活中運用該原則的問題。與班上兒童一起研讀及討論參考經文，有助於他們獲得對經文的見解。

- 提醒兒童約瑟·斯密說他若去卡太基會發生什麼事？（見教約135：4）「我對神和對所有的人都有個無愧的良心」是什麼意思？指出我們有時稱這叫問心無愧。約瑟和海侖死時問心無愧。我們必須怎樣做才能問心無愧？
- 什麼是殉教者？（一個人寧願死也不願否認或拒絕自己的信仰。）為什麼約瑟·斯密和海侖被視為殉教者？（他們寧願死也不願否認對耶穌基督和對祂福音的見證。）
- 根據約瑟和海侖一生所為，他們死後見到耶穌的感覺會是怎樣的？暴徒見到耶穌的感覺會怎樣？如果今天你見到耶穌，你的感覺又是怎樣？
- 你想當約翰·泰來唱「一個憂傷旅途中人」時，卡太基監獄中的弟兄為什麼感到安慰？還有什麼事讓弟兄們感到安慰？你害怕時，什麼能給你安慰？

- 約瑟·斯密向獄卒作見證這件事，能讓我們知道他是個怎樣的人？你曾害怕向別人作見證嗎？我們要如何克服這種恐懼？
- 你想暴徒為什麼要抹黑他們的臉？說明人做壞事的時候，通常不想讓別人看到或認出他們。我們需要做怎樣的選擇，才能讓自己不會因為別人看到我們的行為而羞恥？
- 提醒兒童，暴徒中有人認為只要殺掉約瑟·斯密，就能瓦解整個教會。教會在先知被殺後為什麼沒有四分五裂？
- 見證約瑟·斯密是神的先知為什麼是必要的？說明我們如果不相信約瑟·斯密是神的先知，就無法相信摩爾門經是真實的，也不會相信耶穌基督的福音已重回地面上。我們要如何獲得對約瑟·斯密的見證？（見補充活動3。）

補充活動

你可以在課程中任何時候從事以下一種或一種以上的活動，或當作複習、摘要或挑戰。

1. 在不同的紙上寫以下各詞：先知、監獄、無辜、見證、詩歌、暴徒、手杖、懷錶、殉教者、良心。讓每位兒童挑一張紙，給他們提示幫其他兒童猜出那個字。例如選無辜的兒童可說：「沒有罪的人是 _____ 的」或「你如果因為你沒有作過的事受指責，你是 _____ 的。」猜完每個詞後，請兒童談談他們所學到的詞，與先知約瑟·斯密和他哥哥的殉教有何關連。
2. 取得兒童會會長的同意後，邀請一個人來飾演約翰·泰來，並告訴兒童殉教的故事。用教義和聖約第135篇及本課的歷史故事當劇本。請至少在上課前一個星期就作好邀請。
3. 影印以下敘述給每一位兒童，或將敘述寫在黑板上。請兒童用以下敘述的詞填空。
 1. 獲得見證的第一步要先 _____ 獲得一個見證。
 2. 我們必須在禱告中向天父 _____ ，以幫我們獲得見證。
 3. 我們必須要很想獲得見證才能 _____ 得到一個。
 4. 我們必須 _____ 經文來增加真理的知識。
 5. 要保有見證，我們必須 _____ 誠命。
 - a. 求問
 - b. 渴望
 - c. 服從
 - d. 下功夫
 - e. 研讀

(答案：1-b；2-a；3-d；4-e；5-c)

4. 請一位兒童唸出教義和聖約 135 : 3 第一句話。

- 約翰·泰來這麼說的意思是什麼？約瑟·斯密最大的成就有哪些？

請兒童在你唸教義和聖約 135 : 3 其餘的經文時跟著看。你唸的時候，在黑板上列出這節經文中提到的約瑟·斯密的成就。與兒童討論，約瑟·斯密若沒有完成這些事，他們的人生會有何不同。

5. 告訴兒童約翰·泰來離開卡太基監獄後的經歷：

約翰·泰來傷得太重，不能立刻回納府。幾天之後他被人從床上搬到擔架上，可是搬的時候步伐不穩，讓他痛得很厲害，所以他們只好把他放在雪橇上，用篷車拖過大草原。泰來長老的妻子陪著他一道走，冰敷他的傷口。雪橇輕輕滑過草原，讓泰來長老不覺得更痛。約翰漸漸接近納府時有很多朋友來探望他。他們到了草原低濕的地方時，他的朋友會抬起雪橇，跨過積水；而經過城裡泥濘的路時，他們會拆掉籬笆，帶著泰來長老穿過田地，使他不痛。雖然躺在雪橇上走了 18 哩路（約 29 公里），傷口又很痛，泰來長老還是非常高興回到納府。（See B. H. Roberts, *A Comprehensive History of the Church*, 7:117-19; see also “Applying Ice Water to My Wounds,” in Leon Hartshorn, comp., *Classic Stories from the Lives of Our Prophets* [Salt Lake City: Deseret Book Co., 1975], pp. 96-97.)

6. 告訴兒童威廉·斐普在約瑟和海倫的葬禮演講，並為先知寫了一首很美的詩。這首詩後來成為受人喜愛的教會詩歌，「讚美先知」。唱或讀出「讚美先知」（聖詩選輯，第 15 首）的歌詞。

結論
見證

見證約瑟·斯密確實是神的先知，他看過天父和耶穌基督。藉著他，耶穌基督的福音在地面上復興。給兒童挑戰，請他們研讀經文、祈禱並遵守誡命，如此才能增強對耶穌基督和約瑟·斯密的見證。

家庭作業建議

建議兒童在家閱讀教義和聖約 135 : 1-4，作為本課的複習。

家庭分享建議

鼓勵兒童與家人分享本課的某一部分，如故事、問題或活動，或與家人一起閱讀「家庭作業建議」。

請一位兒童作閉會祈禱。

目標

幫助兒童了解活著的先知是神所召喚的。

準備事項

1. 虔敬研讀本課中的歷史故事及教義和聖約 107：23，33，35；112：21，30-32；124：127-128。然後研讀本課內容，以決定如何教導兒童經文與歷史故事。（見第 vi-vii 頁，「準備課程」及第 vii-viii 頁，「教導經文與歷史故事」。）

2. 補充閱讀：教義和聖約 124：108-110。

3. 挑選能讓兒童參與且最能幫助他們達成本課目標的討論問題及補充活動。

4. 在不同的紙上寫以下幾種職業：

醫生

老師

警察

消防員

收票員

為每位兒童至少準備一張紙，將紙放進一個袋子或容器裡。然後用別的紙寫出從事這些職業的人所有的主要職權。

開藥方的職權

在你成績單上打成績的職權

打擊犯罪的職權

使用滅火器材的職權

讓你進入電影院，音樂會或運動場的職權

5. 需用的材料：

a. 每位兒童一本教義和聖約。

b. 圖片 5-41，出納府地（福音圖片集 410；62493）；活著先知的照片（取自教堂圖書室或教會雜誌）。

課程發展建議

請一位兒童作開會祈禱。

專心活動

請一位兒童從「職業」容器中挑一張紙，請另一位兒童從「職權」容器中挑一張紙（兩張紙不一定要配對）。請每位兒童唸出自己手上的紙，然後大家討論紙上形容的情況，如老師開藥或收票員打成績。讓兒童輪流挑紙，直到全部的紙都唸過為止。再請兒童將每種職業和該有的職權配對。

- 為什麼一個人要先有適當職權才能去做某項工作是很重要的？

告訴兒童他們在本課會學到先知約瑟·斯密死後，聖徒怎樣知道誰有帶領教會的權力。

經文與歷史故事

參照以下歷史故事及「準備事項」中的經文所述，教導兒童百翰·楊成為教會領袖並帶領聖徒離開納府的事。適時展示離開納府的圖片。

百翰·楊成為教會元首

約瑟·斯密遇害之後，納府聖徒既傷心又擔心。先知和教長（海倫·斯密）都死了，十二使徒定額組成員又大多在傳教。約瑟·斯密在1844年6月曾寫信給使徒要他們回納府；但是使徒在先知死後才收到信。所有使徒一聽到先知的死訊就馬上回納府。納府市議會叫聖徒要「當和睦又鎮靜的市民，做正義的事」，直到使徒回來作進一步的指示為止（教會史，7：152）。威廉·斐普是市議員、教會刊物發行人和先知的抄寫員，便幫忙維持該市的秩序。

曾在總會會長團擔任約瑟·斯密的第一副會長的西德尼·雷格登對教會很不滿，違抗主的旨意搬到賓夕法尼亞州（見教約124：108-110）。然而當他聽到先知的死訊之後就回到了納府。他認為自己曾是總會會長團的一員，所以有權成為教會下任領導者。在十二使徒全部回到納府前，西德尼就說服了一些人相信應該由他帶領教會。十二使徒定額組回到納府時與西德尼見面；西德尼告訴他們為什麼他應該成為教會的領導人。當時的十二使徒定額組會長百翰·楊宣佈說，他想知道主希望他們怎麼做。他說：

「我不管是誰帶領教會，……但是有一件事我一定要知道，那就是神的意思。我有權鑰及方法知道神對這件事的旨意。……」

「約瑟在死前已幾乎將他所有隸屬使徒的權鑰和權力交託給我們；不論是今生或來生，除了約瑟和使徒以外，沒有人能得到」（教會史，7：230）。

在 1844 年 8 月 8 日的一次教會聚會上，西德尼·雷格登演講了一個半小時，談到為什麼他應該是教會的領袖。百翰·楊接著作了一個短講；他說話時奇蹟發生了。在場的觀眾看到百翰·楊的外貌和聲音突然變得很像約瑟·斯密。吉娜·韓庭頓談到了這個經驗：「楊會長正在演講，但那是約瑟·斯密的聲音——不是百翰·楊的聲音。他整個人都變了。……我閉上眼睛，差一點大叫起來。我曉得那是約瑟·斯密的聲音！可是我知道他已經不在了。」喬治·肯農說：「那是約瑟本人的聲音；……在人們看來，就好像是約瑟自己站在他們面前。」惠福·伍聲稱：「若不是我親眼看到的話，絕沒有人能說服我那不是約瑟·斯密在說話」(quoted in *Church History in the Fulness of Times*, p.292)。

在納府近郊經營約瑟·斯密農場的哥尼流·羅得和波蜜麗以前經常看到先知；他們也帶孩子來參加了聚會。百翰·楊一站起來演講，十一歲的奧席娜·羅得以為那是約瑟·斯密，她轉身向母親說：「媽媽，我以為先知已經死了。」她媽媽回答說：「他是死了，奧席娜。這是天父讓我們知道誰是下任領袖和先知的的方法」(quoted in *Descendants of Cornelius Peter Lott*, pp. 10-11)。

那天下午，教友又舉行了另一個聚會。百翰·楊在聚會中說：「如果你們要雷格登會長來帶領你們，可以。但我要告訴你們，十二使徒定額組擁有神在這世上國度的所有權鑰。」(*History of the Church*, 7 : 233) 約瑟·斯密死前已將這些權鑰，或行使聖職的權利賜給了十二使徒定額組的每個成員。全體教友一致支持十二使徒為他們的領袖。

西德尼·雷格登不願意承認十二使徒有比他更大的權柄，並繼續嘗試取得教會的領導權，直到他在 1844 年 9 月被開除教籍為止。他最後另組自己的教會，但只維持了幾年。

聖徒由百翰·楊改變形像的奇蹟學到，先知死後帶領教會的權力和權柄握在十二使徒手中。三年半後，資深使徒暨十二使徒定額組會長百翰·楊被按立為總會會長。現在如果先知過世了，十二使徒定額組就會帶領教會，而資深使徒（擔任使徒最久的那位）會接著被按立為新的總會會長。

聖徒準備西遷

約瑟·斯密已在 1842 年對聖徒說過：「你們有些人會活著前去幫忙屯墾及建設城鎮，並看到聖徒在洛磯山脈間成為強大的人民」(教會史，5 : 85)。聖徒開始計畫在 1844 年春季西遷；而十二使徒一受到教友支持為教會主領當局就繼續進行這計畫。他們打算讓聖徒在 1846 年四月離開，這樣就有充裕的時間蓋好納府聖殿，並讓聖徒在離開之前接受恩道門和印證。然而百翰·楊和其他八位使徒卻受到誣告而被控偽造文書。也有聖徒聽到謠言說聯邦部隊不會讓他們西遷，卻會殺死他們。這些事件讓聖徒更想儘快離開伊利諾州。

第一批人在1846年2月初離開納府，使徒們則在2月中旬離開。教會領袖原本計畫好要另一組人在冬末初春之際離開，但許多聖徒不想在使徒離開後繼續留在伊利諾，所以還沒準備妥當就在不該走的時候出發了。

沒有跟第一批人走的教友設法賣掉納府的土地，以便購買西遷的用品。鄰近地區的人來到納府低價收購土地。有人出價十美金向一位婦女買她的房子和二十畝土地。婦人覺得價錢太低，可是買主知道她急著走，所以不願出更高的錢。很多聖徒用土地和傢俱和別人交換馬、篷車和牛隻，並跑到離納府100哩（約160公里）遠的地方買牛。

納府所有的房屋都充當工作房來搭篷車。第一批離開的隊伍中，一個五口之家所需的補給品包括一輛堅固的篷車、兩三對共軛的牛（譯註：兩隻牛同戴一個軛來走），一千磅（約450公斤）麵粉，每個男人一枝步槍或來福槍，二十五磅（約11公斤）鹽，二十磅（約9公斤）糖，四五根釣魚桿和釣魚線。很多家庭的成員超過五個人，因此需要更多補給品。

到鹽湖山谷的前一段路對第一批先驅者來說非常困難。他們走了131天才走完300哩（約480公里）的路穿越愛阿華州。一年後，另一批先驅者只花111天，就從愛阿華一路走過1,050哩（1,680公里）路到達大鹽湖谷。

納府之戰與鵪鶉的奇蹟

有些教友整個夏天都待在納府。這些人中有些是想收成作物並試著賣掉自己的土地；有些則是最近才從東部搬來的人，來不及加入前面的先驅者。大多數移民剛到納府時錢就用光了。

1846年9月，大約有八百名反摩爾門者帶著六口加農砲開始攻擊留在納府的人。經過幾天的戰鬥後，反摩爾門者強迫聖徒離開納府。有五位弟兄和他們的家人獲准留下來處理教友的土地，其他人則在沒有多餘衣服和補給的狀況下立即離開。大部分的人渡過密西西比河之後在愛阿華州的河岸紮營。有些人病得無法旅行，也有很多人窮得買不起必需品來繼續趕路。大部分的人只有棉被或樹枝可避風雨，只有玉米粉可吃。

有一天奇蹟發生了。數以千計的鵪鶉飛進營區，到處都有，就連生病或餓得躺在帳篷裡的人都能輕易抓到。鵪鶉的肉味道鮮美，讓挨餓的聖徒飽吃一餐。

百翰·楊聽說了住在這些帳篷裡的聖徒的事，就派人帶著篷車和補給品給住在這營區的人，並把他們帶到愛阿華州各地的營區裡。大部分的聖徒要在那裡過冬。

準備課程時，研究以下問題及參考經文。用你覺得最能幫助兒童了解經文並在生活中運用該原則的問題。與班上兒童一起研讀及討論參考經文，有助於他們獲得對經文的見解。

- 約瑟·斯密死後，誰持有領導教會的聖職權鑰及權柄？（教約 112：30-32；124：128。）今日總會會長過世後誰持有權鑰？活著的先知過世後誰會成為新的總會會長？（十二使徒定額組的資深使徒。）為什麼一個人不能像西德尼·雷格登那樣，指派自己作教會的領袖？
- 約瑟·斯密殉教後，主怎樣讓納府的人曉得誰會帶領教會？展示活著先知的照片。現在你怎麼知道活著的先知是蒙神召喚的？當你發現主知道誰是下任先知，心裡有何感覺？
- 使徒的職責是什麼？（教約 107：23，33，35；112：21；124：128。）今日的使徒怎樣履行這些職責？
- 聖徒為什麼要離開納府？他們西遷時帶了哪些東西？如果今天你也要走類似的旅程，你想帶走什麼？提醒兒童，很多聖徒必須賤價賣掉土地和財產或者丟下不管。他們離開納府時不能帶太多的東西。你想聖徒西遷要犧牲這麼多，他們感覺如何？你會為了福音和教會自願犧牲哪些東西？
- 鵜鶘怎樣幫助在河邊紮營的聖徒？鵜鶘為什麼會這麼好抓？天父在你需要幫助時怎樣幫助你？

補充活動

你可以在課程中任何時候從事以下一種或一種以上的活動，或當作複習、摘要或挑戰。

1. 帶現任總會會長團和十二使徒的照片（教會雜誌或教堂圖書室中有）。告訴兒童每個人的名字及他們的資料，如他是哪裡人、有幾個孩子、擔任使徒前的工作是什麼。

指出資深使徒（擔任使徒最久的那位，僅次於總會會長），說明他是現任的十二使徒定額組會長。現任的先知過世後即由他接任為新的會長。告訴兒童這位使徒在最近一次教友大會上所說的話，幫他們想想有哪些方法可以實行使徒的忠告。（注意：資深使徒也可能是總會會長團中的一位副會長。在這種情況下，他仍是十二使徒定額組會長，而由別的使徒擔任定額組的代理會長。）

2. 給每位兒童紙筆。請兒童寫下如果他們要離家，坐篷車或拉手推車出遠門時會帶的東西。請他們分享他們所寫的清單，並討論他們所選的項目。

展示一輛篷車或手推車的體積（大約長 147 公分，寬 114 公分）。你可以用膠帶或繩子在地板上圍出面積，請兒童再看一次自己的清單，決定清單上有多少項目能放進去，以及有多少要丟掉。

請兒童和家人分享並討論他們所列的清單。

3. 請兒童坐成一圈，玩以下的記憶遊戲：

請一位兒童說：「我要去洛磯山脈，我要帶_____。」在空格內說出他的選擇。下位兒童說同樣的句子，但要先重覆前一位兒童所說的項目，再說自己名單上的項目。

4. 幫助兒童複習或背誦信條第五條。

5. 唱或讀出「讚美先知」（聖詩選輯，第15首）或「感謝神賜我們先知」（聖詩選輯，第10首）的歌詞。

結論
見證

見證約瑟·斯密死後，百翰·楊被主揀選來帶領教會，而今日活著的先知也是被主揀選來帶領教會的。為救主組織了祂的教會，好讓正確的人選擔任下任先知表示感激。談談你多麼感謝十二使徒，以及他們有著耶穌基督特別見證人的身份。可以分享你個人或在教友大會轉播中聽到使徒演講的經驗。

家庭作業建議

建議兒童在家閱讀教義和聖約 112：30-32，作為本課的複習。

家庭分享建議

鼓勵兒童與家人分享本課的某一部分，如故事、問題或活動，或與家人一起閱讀「家庭作業建議」。

請一位兒童作閉會祈禱。

第 39 課

目標

幫助兒童了解人們合作並彼此服務能造就偉大的事。

準備事項

1. 虔敬研讀摩賽亞書 2 : 17 ; 本課中的歷史故事及教義和聖約 136 : 1-11 。然後研讀本課內容，以決定如何教導兒童經文與歷史故事。（見第 vi-vii 頁，「準備課程」及第 vii-viii 頁，「教導經文與歷史故事」。）

2. 挑選能讓兒童參與且最能幫助他們達成本課目標的討論問題及補充活動。

3. 在不同的卡片或紙上寫以下參考經文（準備的卡片數至少是班上人數的一半）：

摩賽亞書 2 : 18

摩賽亞書 2 : 21

阿爾瑪書 30 : 8

摩羅乃書 6 : 3

教約 4 : 2

教約 4 : 3

教約 42 : 29

教約 76 : 5

教約 100 : 16

將卡片剪成兩半，讓書名和章節分開（如圖所示）。依不同線條將卡片剪開，所以兩張紙能像拼圖一樣拼起來。

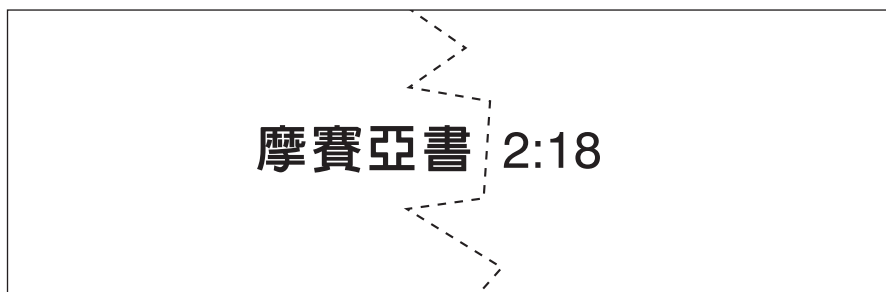

4. 需用的材料：

- a. 每位兒童一本教義和聖約。
- b. 聖徒西遷路線圖，附在本課後面。
- c. 圖片 5-42，冬季營。

課程發展建議

請一位兒童作開會祈禱。

專心活動

發給兒童剪好的卡片，每位兒童至少一張卡片。請每位兒童翻開卡片上的參考經文。

- 你為什麼找不到卡片上的經文？

向兒童說明他們要合作，互相幫助才找得出經文。請兒童將卡片拼在一塊，然後請拼好卡片的那一對兒童找出卡片上的經文。然後請該組的一位兒童唸出他們找到的經文。要求兒童注意聽每節經文中都有的字。

- 哪個字在每節經文都出現？

在黑板上寫服務。

- 我們應該為誰服務？
- 我們如何為神服務？

請一位兒童唸摩賽亞書 2：17。與兒童討論這節經文的意思。

告訴兒童，他們在本課中會學到被趕出納府的聖徒怎樣藉著彼此幫助和服務來事奉神。

經文與歷史故事

參照以下歷史故事及教義和聖約 136：1-11 所述，教導兒童聖徒前往冬季營和冬季營中的經驗。適時展示冬季營的圖片和地圖。

提醒兒童，在聖徒努力蓋好納府聖殿，並將納府建設成一個繁榮的城市之後，他們被趕出了納府。他們必須再次離開家園以躲避敵人。

以色列營橫越愛阿華州

到了 1846 年 4 月，一批自稱以色列營的主要隊伍才走到愛阿華的中部。這批教友中，有些人計畫在那年夏天一路到洛磯山脈，但不確定能不能辦到。因為天氣很差，食物和補給品又很少，而且很多聖徒還在納府附近，教會領袖於是決定設立臨時的營區，在往西的路上一路種植作物。這些營區會提供以色列營的聖徒住的地方，也可以提供後來的聖徒吃住。第一梯次的兩個營區在愛阿華州的林園和毗斯加山設立。

就在教友設立林園和毗斯加山營區的同時，美國向墨西哥宣戰了。美國政府要求教會領袖出兵打戰。這對聖徒而言實在是強人所難，可是他們還是答應了。他們想和政府維持良好的關係，而從軍的人所賺的錢正好可以拿來買西遷的必需品。五百名弟兄離開家人到加州參戰。百翰·楊應許這些被稱為摩爾門兵團的人說，他們不在時家人會受到照顧。他也應許他們只要他們正義並且服從，就不用打仗。

摩爾門兵團一走，其他教友就幫忙照顧士兵的家人。有天一位婦女來找毗斯加山營的領袖查理·里奇，哭著說她丈夫跟著摩爾門兵團走了，她和孩子沒有東西吃。里奇長老請他妻子拿些麵粉給這位婦女，但里奇姊妹說家裡只剩下一點點麵粉了，而且現在也買不到。里奇弟兄告訴妻子：「把家裡所有的都給她，並相信主會為我們準備。」里奇姊妹雖然懷疑自己家人還能吃什麼，但還是照丈夫的要求去做。後來幾輛篷車停在里奇家門口，一位弟兄給了里奇弟兄五十塊錢說，聖靈告訴他這個家庭的錢用完了。里奇弟兄把錢交給妻子說：「你現在看到主幫我們開了一條買麵粉的路了吧。」這人又告訴里奇夫婦說，有輛裝滿麵粉的篷車正朝著庇斯加山來，所以他們能買到需要的東西。里奇夫婦兩人瞭解到主因他們分享了一點點麵粉就這麼祝福他們，眼淚不禁奪眶而出。載麵粉的篷車到達毗斯加山後，里奇弟兄就替家人買了麵粉，又分給營區中生病和貧窮的人。(See Sarah Pea Rich, “The Spirit Tells Me You Are Out of Money,” pp. 145-46.)

早在1846年6月，一小批包括十二使徒定額組部分成員在內的聖徒離開了毗斯加山，想另外找一個聖徒能過冬的地方。他們和路過地區的美國印第安人協調之後，就決定在密蘇里河的西岸找住的地方。他們9月渡河進入現在的內布拉斯加州，選了一塊地勢較高，可以俯瞰河流的地方。這個地方長滿了植物可供動物覓食。他們將這裡命名為冬季營，並馬上開始規畫社區。

聖徒設立冬季營

很多聖徒搬到了冬季營。到了年底，營區內就有七百個家庭和將近四千名聖徒。有些房子是圓木造的；有的則是在山壁上挖洞而成。整個營區外有圍欄（很高的籬笆）環繞，以防不友善的印第安人掠奪聖徒。

每個人都努力建設冬季營。有人蓋房子，有人耕田播種，有人看牛，有人收集冬天用的乾草。婦女紡紗，打毛線和縫衣服，並用鹿皮做綁腿。百翰·楊教人在河邊造一座磨坊將麥子磨成麵粉，也教別人作籃子和洗衣板來賣。儘管聖徒工作得這麼辛苦，建設冬季營還是不容易。他們只有仰賴主和彼此照顧。

聖徒曉得他們照顧自己的唯一方法就是通力合作、彼此幫助。奧申·史賓塞和家人與其餘的聖徒一起被趕出納府。他們一家朝冬季營走，但還沒到冬季營史賓塞弟兄就被召喚到英國傳教。他不想離開他六個孩子：老大伊蓮十四歲；奧芮拉十二歲；凱瑟琳十歲；霍華八歲；喬治六歲；還有四歲的露西。他們的媽媽病死在納府城外；沒有人能照顧他們。然而史賓塞弟兄還是接受了召喚。他帶著孩子到冬季營，為他們蓋了一個家，然後請鄰居照顧他們；鄰居也很願意幫忙。史賓塞家年長的孩子照顧年幼的，也學會了彼此幫忙。那年冬天，史賓塞家的小孩忙著上學、打掃家裡、縫紉、和隔壁的小孩練習拼字、說謎語、故事和玩遊戲。

為了幫助聖徒更加彼此照顧，冬季營分成了22個支會。各支會領袖接到指示要看顧自己支會的人屬靈和屬世的需要。他們舉行星期日的聚會來鞏固支會教友的信心，並為兒童設立學校。課程通常會在家中舉行，但天氣好的時候就到外面上課。

疾病是冬季營的主要問題。病因多是由於河中沼澤地有瘧疾的病媒蚊，同時缺少新鮮蔬果的營養所致。超過六百人在那年秋冬兩季死掉，並葬在冬季營裡。冬季營中大多數的人都病了，少數幾個沒生病的人則全天候照顧病人。十二使徒禧伯·甘的妻子維蕾特·甘走遍整個營區送食物並照顧病人。她忙著幫別人，以至沒有什麼時間吃東西或照顧自己。很多人透過禁食和祈禱而痊癒，也因為別人自動的服務和照顧而痊癒。

冬季營的聖徒也幫忙非教友。1846年12月，美洲印第安人酋長「大頭目」和他的家人、朋友在冬季營附近搭營。有天晚上，他們遭到別族的印第安人攻擊，大頭目和同行的人傷得很嚴重。冬季營的人帶他們回營區，並在他們的族人來找他們之前照顧他們。

縱然有種種苦處，聖徒不但在一起工作，也在一起玩樂，舉行舞會、家庭聚會及社區慶祝活動。冬季營裡笑聲與音樂不斷。

聖徒準備離開冬季營

百翰·楊在1847年1月獲得啓示（教約第136篇），提到以色列營和繼續西遷的準備事項。在冬季營時，他們將人分成小隊，並為橫越平原和山地準備一切所需。他們也繼續蓋房子和耕種，讓明年春天以前留在冬季營的聖徒使用。第一隊稱作先驅者隊，在1847年4月由百翰·楊帶領而離開冬季營，到鹽湖山谷去。其他隊伍則在那年稍後和隔年跟著出發。1848年底時冬季營裡就空無一人了。

準備課程時，研究以下問題及參考經文。用你覺得最能幫助兒童了解經文並在生活中運用該原則的問題。與班上兒童一起研讀及討論參考經文，有助於他們獲得對經文的見解。

- 你想為什麼派摩爾門營去加州幫忙打仗對聖徒來說很難？你想這些人為什麼會同意參戰？這五百個人離開後，聖徒的情況如何變得更艱苦？
- 里奇家怎樣幫助別人？提醒兒童查理·里奇要他的妻子信賴主。主如何幫助里奇家？指出主通常會藉著派別人支援我們的需要而幫助我們。敏於察覺別人的需要並自願幫忙為什麼很重要？你曾幫過有需要的人嗎？助人的感覺如何？
- 聖徒在建設冬季營時如何彼此幫忙？若是每個家庭凡事都得靠自己，情況會怎麼樣（蓋自己的房屋、種自己的作物、紡紗及作自己的衣服）？（見補充活動1。）
- 史賓塞弟兄去傳教時，鄰居怎樣幫助他的家人？史賓塞家的小孩怎樣彼此幫忙？你怎樣幫忙鄰居？如何幫忙家人？（見補充活動2。）
- 你覺得冬季營的聖徒在這麼惡劣的情況下，為什麼還花時間同樂？你想一起歡樂怎樣幫助他們？為什麼在家裡、支會裡（或分會）一塊工作，一同崇拜也一起同樂是很重要的？
- 在冬季營裡，主指示聖徒要做什麼？（準備西遷；教約136：1-2，5。）祂要求他們做什麼來幫忙別人？（教約136：8-9。）聖徒若準備好並彼此幫助，主給他們什麼應許？（教約136：11。）
- 你想聖徒在冬季營學到什麼重要的教訓？我們從他們的經驗中學到什麼？

補充活動

你可以在課程中任何時候從事以下一種或一種以上的活動，或當作複習、摘要或挑戰。

1. 請兒童假扮剛到冬季營的先驅者。

- 你需要做什麼來幫忙設立冬季營？

將兒童的答案全列在黑板上（答案可能包括蓋房子、耕田、播種、畜牧、收集乾草、造磨坊磨麵粉、紡紗、作衣服和設圍欄。）

給每位兒童紙筆，告訴兒童他們有一分鐘的時間畫出列在黑板上的每件事。請他們在你說「開始」後再動筆。一分鐘後說「停」，請兒童給別人看看他們畫了多少。

請兒童將紙翻面，指定每位兒童畫出黑板上其中一項後再給他們一分鐘畫。然後要兒童展示他們合作的成果。

- 第二次畫圖和設立冬季營的方式有沒有一樣的地方？

指出兒童通力合作時能完成更多的事。

- 如果你必須一個人完成所有照顧家和家人的事，情況會如何？如果你的媽媽或爸爸必須做所有的事又會如何？為什麼大家通力合作並彼此幫助是很重要的？

2. 問兒童：

- 別人幫忙你時，你感覺如何？你幫忙別人時感覺如何？

邀請兒童分享他們服務的經驗。

在黑板上寫鄰居和家人。請兒童說出能幫忙鄰居和家人做的事，然後將答案寫在適當的標題下。給每位兒童紙筆，請兒童從各項目中選出並寫下他們在未來一週要作的事。

3. 與兒童會會長及聖職領袖商量一項小型的服務計畫，讓兒童以全班的名義為支會、分會或社區中的某人服務。幫助兒童計畫並推行這項服務計畫。
4. 幫助兒童背誦摩賽亞書 2：17。提醒兒童天父看到我們藉著為人服務來事奉祂會很高興。
5. 與兒童複習信條第十三條。指出「仁慈」及「為所有的人做有益的事」是服務的原則。
6. 唱或讀出「我願效法耶穌基督」（兒童歌本，第 40 頁）或「因為我已獲賜良多」（聖詩選輯，第 134 首）的歌詞。

結論

見證

向兒童見證：藉著為人服務，我們能變得更像基督並獲得真正的快樂。對別人的協助以及自己有機會服務別人，表達你的感激。鼓勵兒童找出幫助家人和朋友的方法。

家庭作業建議

建議兒童在家閱讀摩賽亞書 2：17，作為本課的複習。

家庭分享建議

鼓勵兒童與家人分享本課的某一部分，如故事、問題或活動，或與家人一起閱讀「家庭作業建議」。

請一位兒童作閉會祈禱。

聖徒西遷路線

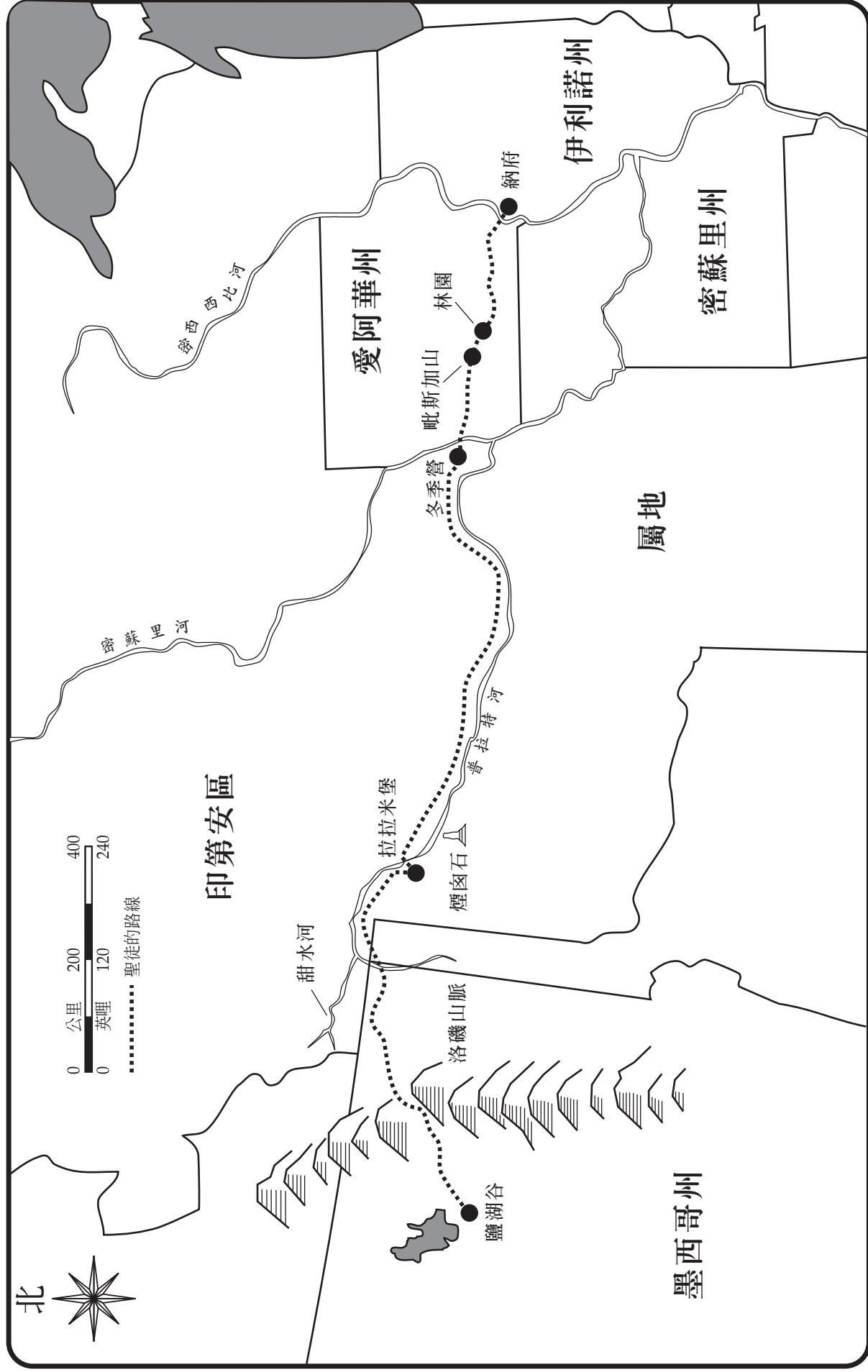

目標

鼓勵兒童感激首批先驅者到達鹽湖谷所作的努力。

準備事項

1. 虔敬研讀教義和聖約 136：1-18，28-33 及本課中的歷史故事。然後研讀本課內容，以決定如何教導兒童經文與歷史故事。（見第 vi-vii 頁，「準備課程」及第 vii-viii 頁，「教導經文與歷史故事」。）
2. 挑選能讓兒童參與且最能幫助他們達成本課目標的討論問題及補充活動。
3. 畫或影印十六張篷車的圖形（見本課後面的圖樣），標上車號 1 到 16 號，在每輛篷車背面寫出與歷史故事中同樣號碼的問題或敘述（例如在 1 號篷車背面寫，誰在第一批先驅隊伍中？）。將車子依車號排放在教室中。
4. 需用的材料：
 - a. 每位兒童一本教義和聖約。
 - b. 眼罩。
 - c. 聖徒西遷路線圖，附在第 39 課後面。
 - d. 圖片 5-43，先驅者的牛車；圖片 5-44，計程表；圖片 5-45，渡過普拉特河；圖片 5-46，平原上的告示板。

課程發展建議

請一位兒童作開會祈禱。

專心活動

找一位願意被蒙眼睛的兒童。蒙上他的眼睛，並讓他轉幾圈，然後要他找出教室的門。請其他兒童擋在路上當做障礙。在那位兒童撞上幾個障礙後，將他帶回到起點。說明有一條更容易走到門口的路。

請其他兒童排成兩排，形成一條通到門口的通道。請蒙上眼睛的兒童開始走過兩排兒童中間形成的路。那位兒童走到門口後，拿下他的眼罩，並請所有兒童回座。

- 當（兒童的名字）第一次努力要走到門口時，碰到了什麼困難？
- 我們要怎樣指引他走到門口？

說明主知道聖徒在西遷到洛磯山脈的路上會碰到很多阻礙和危險。聖徒中沒有人曾到過這個地區。主吩咐百翰·楊選出一組人為先驅者，為其後成千的聖徒開路。第一批先驅者要標明往西的路，然後回來帶別人到他們的新家園。

說明先驅者是開路給別人走的人。在 1869 年美國的鐵路鋪好之前，西遷的聖徒都被稱為先驅者。

參照教義和聖約 136：1-18，28-30 所述，教導兒童主賜給百翰·楊如何把聖徒組織起來西遷的指示。

然後再參照以下歷史故事所述，教導兒童第一批先驅者隊伍到鹽湖谷的過程。適時展示圖片和地圖。

請兒童想像他們正和百翰·楊及第一批先驅隊伍往西橫越大平原。說明到鹽湖谷幾乎要花 16 個星期的時間；那 16 輛篷車代表了 16 個星期。請一位兒童唸出 1 號車背面的問題，然後用歷史故事中同樣號碼的信息回答問題。你可以讓兒童在你提及歷史故事前試試看回答問題，然後繼續照車號次序問問題。

1. 誰在第一批先驅隊伍中？

第一批先驅隊伍在 1847 年 4 月離開冬季營，並由百翰·楊帶領。這批人有 143 位男子、3 名婦女和 2 個小孩。這些先驅者有 73 輛篷車、93 隻馬、66 頭公牛、52 隻騾、19 頭母牛、17 隻狗和幾隻雞。大公牛拖著篷車越過大平原。公牛是又大又壯的牛，但是牠們動作很慢。這群先驅者也帶了一艘船和一口大砲。

2. 營隊有哪些規定？

百翰·楊在旅程開始前給了先驅者下面的規定：

- a. 號兵會在早上 5 點吹號角。全部的人要起床、祈禱、吃早餐和餵動物喝水，然後在 7 點準備好出發。
- b. 篷車在進行中要靠緊。
- c. 每個弟兄一定要和自己的篷車走在一塊，並把槍隨時放在身邊。
- d. 過夜時篷車要圍成圓圈，號兵會在晚上 8 點半吹號角，全部的人都要祈禱，然後在 9 點就寢。

3. 先驅者每天做些什麼？

第一批先驅者要為後來的聖徒開路。他們行進中要開路、造橋和安排過河或小溪的方式。他們也要畫路線圖、記錄對下批先驅隊伍有用的信息，如紮營或餵牲口的好地點。先驅者也忙著打獵、修理篷車、裝備和照料動物。

4. 先驅者晚上做些什麼？

晚上，先驅者會將篷車停成一個圓圈，車門向外，馬和牛綁在圈內。有些人帶了樂器，而且先驅者喜歡唱歌跳舞。威廉·克雷頓在前往冬季營的艱苦路程中寫了「聖徒齊來」（聖詩選輯，第18首）這首歌；先驅者常常唱這首歌而讓他們有勇氣面對困難。先驅者也喜歡玩遊戲，如下棋和說幽默的故事。

問兒童幾個先驅者可能會喜歡的謎語。

當百翰·楊離開冬季營時，看到右手上有什麼？（四隻手指頭和大拇指！）

那種動物可以跳得比房子高？（全部的動物--因為房子不會跳！）

蛋殼可以用來作什麼？（裝蛋！）

5. 先驅者走過哪些路線？

先驅者西遷前就有一條好走的路可以通到洛磯山脈；人稱此路為俄勒岡路徑，而且有上百人走過；商人、獵獸人和探險家都有。俄勒岡路徑是沿著普拉特河南岸開拓的。但為了避開其他到西部的人以免有麻煩，百翰·楊和先驅者沿著普拉特河北岸開了一條新路。新路比奧勒岡道還好走，因為沒那麼陡。這條路叫摩爾門路徑。

6. 先驅者剛離開冬季營時，威廉·克雷頓走在他的篷車旁，整天數著數字。有一天他數到4,070，他在數什麼？

先驅者想要記錄每天走多少路，所以威廉·克雷頓就在篷車車輪上綁了一塊紅布，計算紅布轉動的圈數。他用車輪和紅布轉動的圈數計算出篷車走了多少路。這是一件很累人的工作，所以克雷頓弟兄就發明一種機器來幫他數。有一些人幫他製造這種機器；這台機器叫計程表，和篷車車輪銜接在一塊。車輪轉動時，機器內的小齒輪就會轉動，計算出先驅者每天走的距離（見補充活動1）。

7. 先驅者在平原上看到哪些動物？

先驅者橫越大草原時看到很多野生動物，如羚羊、鹿和狼。他們也看到數以千計的水牛。水牛群會吃草原上的草，常常使得先驅者的動物沒有草可以吃。牲畜的食物稀少時，先驅者一天就無法走太遠。所以他們就殺掉了一些水牛來吃，但他們被教導只獵殺他們需要的動物。

8. 先驅者和他們遇到的印第安人相處得如何？

先驅者一直很警覺，使自己不受印第安人攻擊。印第安人有時候會在晚上溜進營區並偷走動物。有些印第安人則要求過路費。不過大部分的印第安人都很友善而且肯幫忙，聖徒待他們有如朋友。

9. 先驅者如何遵守安息日？

每逢安息日時，百翰·楊希望越過大平原的聖徒和牲畜都好好休息。安息日不准釣魚、打獵或工作。先驅者會在那天舉行聖餐聚會、祈禱並讀經文。有時他們也會寫信給在遠處的家人。

10. 先驅者的旅程中途點有什麼標記？

今日內布拉斯加及懷俄明州界附近的煙囪石，是冬季營到鹽湖谷路程的中途點標記。這塊大岩石形狀像一個煙囪；1847年5月26日，聖徒還沒有走到這塊岩石前就在幾哩外看到它了。聖徒停在拉拉米堡附近修理篷車和裝備。

11. 先驅者如何渡過普拉特河？

先驅者離開拉拉米堡後需要渡過普拉特河。他們用帶來的皮筏運送家當和補給，然後再造小艇載篷車過河。有些人也想要過河，便給聖徒麵粉、麥粉和醃肉作為費用，請聖徒帶他們的補給過河。聖徒的補給很少，這些食物來的正是時後。惠福·伍說：「看著麵粉袋和麥粉袋裝得滿滿的，對我來說真是個奇蹟。……主真的一路跟我們在一起，給我們美好的祝福和保護」（quoted in Joseph Fielding Smith, *Essentials in Church History*, p. 365）。

12. 先驅者沿路如何留言？

先驅者寫下每天走多少的路，並時常留言給後來的先驅者。這些信息有時會刻在樹幹上，或刻木牌插在地面上。先驅者有時也將信息刻在路旁的水牛骨上。這些刻字稱為「平原上的告示板」。百翰·楊曾在一個牛骨上寫著：

先驅者

在此搭營

1847年6月3日

今天走 15 英哩（約 24 公里）

一切好

百翰·楊

（給教師的注意：羅伯茲認為這日期有誤，應該是 6 月 23 日。See *A Comprehensive History of the Church*, 3 : 177-78）

13. 誰是吉姆·布利傑，他告訴聖徒有關鹽湖谷的什麼事？

聖徒沿著甜水河向鹽湖谷走時遇到幾位捕獸人。有一天他們遇到了西部最有名的捕獸人——吉姆·布利傑。布利傑告訴百翰·楊他認為鹽湖谷種不出農作物，所以他拿出1,000塊美金說要買下先驅者在鹽湖谷種出的第一桶玉米。

百翰·楊聽說加州和俄勒岡州是很美麗的地方，並且土壤很肥沃，利於農作物生長。但他曉得已有上千人正要搬到這些地方，教會的敵人也包括在內。聖徒需要住在一個不再有迫害之虞的地方。百翰·楊知道天父會幫助聖徒，使鹽湖谷成為美麗之地。

14. 哪段路最難走？

先驅者走到洛磯山脈時，馬和牛就很難走了。山坡很陡，還要過很多條河流。晚上溫度很低，白天卻很熱。人們要走這段路也很困難；很多人得了高山型的感冒。他們分成三組：一小組人走在最前頭替篷車開路；主要隊伍跟在中間；生病的這組則走在最後。

15. 誰是最先進入鹽湖谷的先驅者？

1847年7月20日，先發的搜索隊走到鹽湖谷上頭的東峽谷。第二天，奧申·普瑞特和以拉達士·舒騎在篷車隊前，是最先進入鹽湖谷的先驅者。第一輛篷車在兩天後抵達。先驅者聚在一塊，奉獻這地給主；然後開始播種。他們在附近的溪流設了一座水壩，灌溉土地並準備耕種。

16. 就是這地方！

百翰·楊和其餘先驅者在1847年7月24日進入鹽湖谷。百翰·楊病得很重，坐在惠福·伍的篷車裡。伍弟兄將車子調頭好讓楊會長能看到山谷。主在異象中曾讓楊會長看到聖徒將來定居的地方。楊會長注視山谷好一會後說：「好了，就是這地方。前進吧！」(quoted in B. H. Roberts, *A Comprehensive History of the Church*, 3 : 224)。

先驅者很感謝主在他們到這塊新土地的路上不斷祝福他們，沒有人死在旅途中。先驅者的努力及勇氣為無數聖徒開路，讓他們能到鹽湖谷。先驅者知道他們會應驗約瑟·斯密的預言，而「在洛磯山脈成為一群強大的人民」(*History of the Church*, 5 : 85)。

問題討論及應用

準備課程時，研究以下問題及參考經文。用你覺得最能幫助兒童了解經文並在生活中運用該原則的問題。與班上兒童一起研讀及討論參考經文，有助於他們獲得對經文的見解。

- 先驅者西遷時怎樣編隊的？（教約 136：2-3。）你想他們為什麼以這種方式編隊？每隊要帶什麼？（教約 136：5，7。）第一隊的目的是什麼？
- 先驅者承諾在旅程中要做什麼？（教約 136：2，4。）為什麼先驅者遵守所有的誠命很重要？為什麼我們遵守所有的誠命很重要？
- 先驅者受到吩咐在快樂時要怎樣？（教約 136：28。）讚美主並感謝祂為什麼很重要？先驅者心裡難過時怎麼辦？（教約 136：29。）我們心裡難過時要怎麼辦？
- 先驅者的最終目的地或目標在哪裡？他們在西遷的路上碰到哪些阻礙或困難？他們怎樣克服這些困難？主怎樣幫助他們？先驅者從面對困難中學到什麼？（教約 136：31-32。）
- 我們最重要的目標是什麼？（再和天父及耶穌基督住在高榮國度裡。）我們在達成目標的過程中會遇到什麼阻礙？將兒童的想法列在黑板上。我們要如何克服這些阻礙？主會怎樣幫助我們？
- 你還有什麼別的目標？你必須做什麼來達成目標？
- 第一隊先驅者為後來的人準備了什麼？你能如何幫別人達到他們的目標？你怎樣成為年幼兒童的先驅者？

補充活動

你可以在課程中任何時候從事以下一種或一種以上的活動，或當作複習、摘要或挑戰。

1. 用厚紙板或卡紙做個大輪子，在輪子中間放一枝鉛筆或木棒。請兒童假裝是威廉·克雷頓，他們要走在這個輪子旁邊。

請兒童在輪子上作記號，好計算圈數。然後用量尺量輪子的圓周長（外圓的長度），將周長寫在黑板上。請一兩位兒童拿著鉛筆，沿著教室牆壁轉動輪子，其他兒童跟著輪子走，數一數圈數。（你班上兒童若人數很多，可以重覆活動兩次，一次讓一半兒童參加。）

在黑板上將輪子周長乘以圈數，算出教室的長和寬的總和。請兒童想像威廉·克雷頓整天記數輪子轉動次數的情形。

2. 用厚紙板或卡紙做個大圓（可用補充活動1用的圓）。在圓內畫線，分成幾等分。在每一等分裡寫上兒童可能有的目標，如下所示：

- 保持房間乾淨。
- 遵守智慧語。
- 做個好學生。
- 學會一項樂器。
- 友愛家人。
- 誠實。
- 學習一項運動。
- 每天讀經文。
- 背誦信條。

在圓中間放一支鉛筆使其能轉動。請一位兒童轉這輪子；輪子停止不轉後請這位兒童唸出停在上方的部分。請兒童提出達到目標時可能會遇到的阻礙以及克服阻礙的方法。每位兒童至少轉過一次輪子。

當每位兒童都輪過後，在黑板上寫與天父及耶穌基督一起住在高榮國度中。與兒童討論他們達成目標的過程中可能碰到的阻礙。請兒童提出克服阻礙的方法。

3. 請幾位兒童假扮第一批先驅者，包括百翰·楊、威廉·克雷頓、奧申·普瑞特和以拉達士·舒。請另一位兒童訪問他們，請他們談談他們在路上碰到的困難，如過河、找食物、量距離和留信息給其他先驅者。請「先驅者」說明他們怎樣克服這些阻礙，到達目的地。

你可能要在一個星期以前就找好這些兒童，這樣他們能帶簡單的道具或戲服來。

4. 為了幫助兒童了解先驅者碰到的某些困難，提到惠福·伍記1847年4月23日先驅者經過普拉特河羅普岔口的經過：

「我們十二人便騎馬去找淺灘，渡過普拉特河最危險，也最難走的羅普岔口。……」

「我們發現整個河床是一大片的流沙，馬或篷車踏進去一定會沉下去。我們有兩條水道可走，中間還有一處沙洲。水最深的地方有三四呎深（約1公尺）；水流很急，約有三百碼（約270公尺）寬。有幾處流沙馬上就把人和動物吸進去；他們越想掙脫就沉得越快。當然，我們盡可能避開這種地方。……」

「……我有兩對牛，拖著篷車的馬載著一千磅（約 450 公斤）的補給。我一開始走就發現牛幫不上忙；牠們動作緩慢又停在河中，所以我們會開始下沉的。我於是跳出篷車到水深及腰的河中，約有十個弟兄來支援，用繩子將篷車綁在牛身上，幫我渡過第一條河。我們停在水中的沙洲上，但我的馬和篷車開始往下沉。」

伍長老的篷車卸下補給放在一艘船上，篷車靠人和馬拉過河，別的篷車大多被迫在別的地方過河。那晚伍長老奉命在上半夜守營，他說：「我雖然整個下午都泡在水裡，但還是穿著濕透的衣服在上半夜站崗，下半夜就這樣一身濕地睡覺了」（quoted in Matthias F. Cowley, *Wilford Woodruff: History of His Life and Labors* [Salt Lake City: Desert News, 1909], pp. 268-70）。

5. 唱或讀出「聖徒齊來」（聖詩選輯，第 18 首）的歌詞。討論這些歌詞怎樣在聖徒橫越大平原時鼓勵他們。指出先驅者的旅程雖然艱苦，但是他們仍舊保持愉快的心情，因為他們愛福音，希望在平安中過福音的生活。

結論

- | | |
|--------|---|
| 見證 | 為先驅者及他們在鹽湖谷努力建立教會表達你的感激。鼓勵兒童像先驅者那樣努力工作，達成目標並幫助他人。 |
| 家庭作業建議 | 建議兒童在家閱讀教義和聖約 136：1-5，7，28-29，作為本課的複習。 |
| 家庭分享建議 | 鼓勵兒童與家人分享本課的某一部分，如故事、問題或活動，或與家人一起閱讀「家庭作業建議」。 |
| | 請一位兒童作閉會祈禱。 |

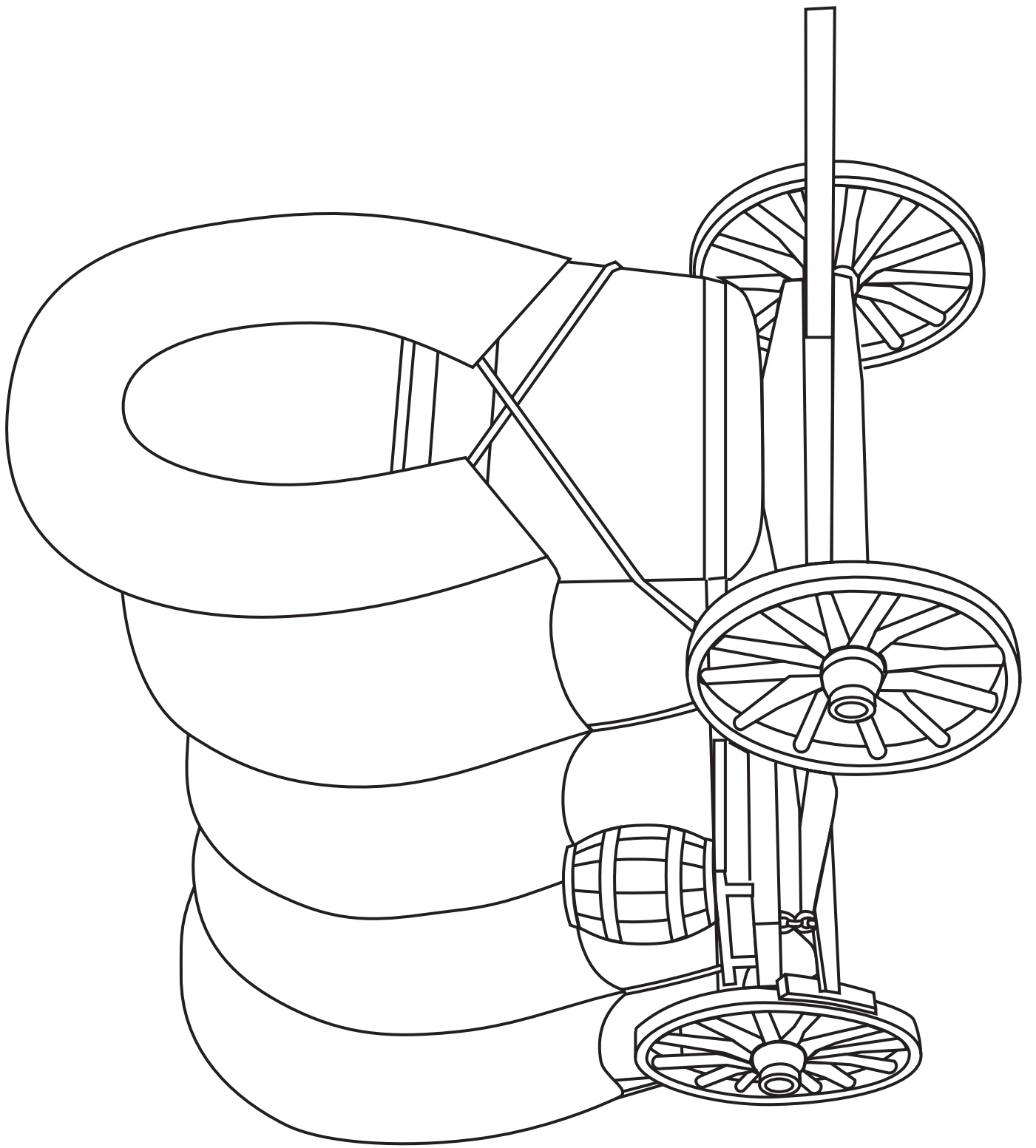

目標 幫助兒童了解，守安息日為聖是感謝天父和耶穌基督賜給我們祝福的一種方式。

準備事項

1. 虔敬研讀摩賽亞書 18：23；教義和聖約 59：7-21，46：32，78：19 及本課中的歷史故事。然後研讀本課內容，以決定如何教導兒童經文與歷史故事。（見第 vi-vii 頁，「準備課程」及第 vii-viii 頁，「教導經文與歷史故事」。）
2. 挑選能讓兒童參與且最能幫助他們達成本課目標的討論問題及補充活動。
3. 需用的材料：
 - a. 每位兒童一本教義和聖約及摩爾門經。
 - b. 圖片 5-47，海鷗的奇蹟（福音圖片集 413；62603）。

課程發展建議 請一位兒童作開會祈禱。

專心活動 進行「我正在想一樣東西」的遊戲。請每位兒童想想他感謝的一個東西，然後挑選一位兒童站在全班面前，回答這個東西的相關問題。請這位兒童小聲對你說這個東西的名稱，所以必要時可以幫他回答。

請其他兒童問只能回答「是」或「不是」的問題，試著猜出這位兒童正在想什麼（例如，「它有生命嗎？」「它比桌子大嗎？」「它在屋子裡嗎？」「它是金屬做的嗎？」）。

猜中後，重覆遊戲兩三次，請不同的兒童站在全班面前讓別的兒童問問題。

說明神吩咐我們要感謝我們所得到的祝福。請一位兒童唸出教義和聖約 59：7。

- 我們要如何感謝天父和耶穌基督賜給我們的祝福？

兒童回答後，請一位兒童唸出摩賽亞書 18：23。說明我們感謝天父和耶穌基督的方式之一是守安息日為聖。我們會在安息日崇拜天父和耶穌基督來表達我們的感激和謝意。

歷史故事 簡略複習首批先驅者隊伍橫越大平原，進入鹽湖谷的故事（見第 40 課）；然後參照以下歷史故事，教導兒童鹽湖谷屯墾區的建設。說明先驅者很感激神帶他們來到了一個和平安全之地，只是他們知道會有更多挑戰需要克服。強調先驅者感謝天父和耶穌基督的方式之一就是守安息日為聖。

谷中的第一週

第一批先驅者到達鹽湖谷時所做的第一件事是種植農作物。那時夏天快結束，已過了播種的季節。先驅者知道他們的動作要快才能收集明年春天要用的種子，並為自己和預計在冬天前抵達山谷的人準備過冬的食物。已經有一千五百名先驅者分成了十隊在前往鹽湖谷的路上了，他們預計會在初秋抵達。

先驅者馬上開始種馬鈴薯。有人來這裡都還沒吃一餐就開始耕種。這裡的土壤很硬，有人的犁耙都壞了。於是在他們溪流中造了一座水壩來灌溉農田，使土壤變軟，然後挖溝渠讓山上的溪水流到田裡。這是最早使用現代灌溉技術的例子之一。捕獸人和登山好手吉姆·布利傑說過鹽湖谷絕對種不出作物來，但先驅者藉著灌溉土壤，使作物種植成功。

先驅者的主隊已經到達，並在星期六開始播種。隔天是星期日，就算有再多的工作要做，先驅者還是放下了手邊的工作舉行崇拜儀式，感謝天父讓他們平安來到這裡。他們很感謝終於能有個地方可以平安住下。百翰·楊在那個星期日教導聖徒，並提醒他們守安息日為聖的重要。惠福·伍記載說：「他告訴弟兄們不可以在安息日工作，〔不然的話，〕他們的損失會是所得的五倍」（quoted in Carter E. Grant, *The Kingdom of God Restored*, p. 430）。

接下來幾天非常忙碌，百翰·楊和幾位弟兄探勘這個區域，想找出最好的定居點。楊會長跟同行的人說：「出發前我可以說，你們在四周……會找到很多好地方，你們會滿意地回來說這是最適合的地方。……這是建造我們城市的地方」（quoted in Erastus Snow, “This is the Place,” pp. 41-42）。探勘完了，弟兄們都同意楊會長的話。使徒在星期三就決定將城市以井字狀建造，並要有寬廣的街道；這和先知約瑟·斯密設計密蘇里錫安城時神所啓示的模式相同。楊會長在星期三傍晚帶著其他弟兄到一條溪流的岔口，將他的手杖插在地上，說：「我們要在這裡建造神的聖殿！」（quoted in Grant, p. 432）。

7月31日，星期六，先驅者已經蓋好了他們的第一棟建築。那是一座簡單的涼亭，周圍沒有牆，柱子頂著矮灌木和樹枝造的屋頂。這座涼亭靠近聖殿建地，用來當崇拜和集會的場地。

先驅者繼續灌溉更大面積的土地，種植更多作物。到了第二個星期，玉米和馬鈴薯就發芽了。

百翰·楊到谷地三個星期後，回到了冬季營帶領別的先驅者隊來鹽湖。他也帶了多位第一批先驅者隊伍的人去和他們的家人團聚。十二使徒定額組在冬季營附近舉行了一場特別的會議，討論總會會長團人選。約瑟·斯密死後三年半，在1847年12月17日的教友大會上，百翰·楊被支持為總會會長，禧伯·甘為第一副會長，威拉·理查為第二副會長。

鹽湖谷的生活

八、九月間，先驅者在山谷中造了一道圍牆〔籬笆〕，圍住十畝大的街塊。牆內有地可以蓋臨時的房屋，也可以保護先驅者，抵禦虎視眈眈的印第安人和寒冷的冬風。第二批先驅者在秋天來到後，就擴大了這道圍牆。牆內木屋的平坦屋頂是用柱子做成的，上面蓋有矮灌木和泥巴。這些屋頂在秋冬兩季很有用，但是春天下雨時，泥巴和雨水會順著屋頂滴下來。奧申·惠尼寫說：「這裡非常需要雨傘，連在床上也一樣。你常會看到一位好家庭主婦低著頭在做菜，頭上雨滴不停地往下滴，滴在爐上發出嘶嘶聲；她左手握著一把雨傘，右手正翻動牛排或攪拌玉蜀黍糊」(quoted in Grant, p. 435)。老鼠也喜歡在屋頂的泥土和樹枝間築巢。伊莉莎·舒曾經有一次整晚撐著雨傘躺在床上，一面笑著看老鼠和泥巴從屋頂掉下來。春雨停了，先驅者也很感謝房子終於能乾掉了。

谷中的第一所學校是十七歲的瑪麗安·迪華於1847年10月創辦的。校址在圍牆內中央的帳篷內，沒有桌椅或黑板。學童坐在圓木上。一名女孩描述第一天上課的情形：「我們走進帳篷，坐在圓木上圍成一個圓圈，其中一位『弟兄』作祈禱。……我們學習聖經裡的詩篇並且唱歌」(quoted in Grant, p.439)。學童有課本可以學習讀寫、歌唱、拼字及算術。天氣變冷時，教室就移到圍牆邊的一棟木屋裡。上課的桌子是拆下的篷車釘的；窗戶沒有玻璃，學生只好用油氈布糊窗子。陽光不大能穿過窗簾布射進來，所以門通常都開著，讓陽光照進來。天冷的時候也這麼做。學童很感謝他們可以到學校學習。

到了第一年冬末，聖徒的補給品只剩一點點了。很多人的鞋子或衣服都破了，於是他們用獸皮作新鞋新衣。除了先驅者春天要種的小麥和玉米的種子以外，食物大多吃光了。一位男孩說：「我們有好幾個月沒有麵包吃，只吃牛肉、牛奶、豬菜、野花和薊花（譯註：野生植物，葉帶刺，開黃、白或紫色花）。我是一位牧童；看牛的時候我通常都吃薊花梗，吃到胃脹得像牛的胃一樣。」這個男孩的家人最後把一張舊的乾牛皮煮成湯喝（quoted in Grant, pp. 443-44）。春天到時農作物又開始生長；先驅者很感謝他們渡過了第一個冬天。

蟋蟀與海鷗

先驅者等不及要收割春天的作物；但是春末時霜害凍死一些作物，旱災又使更多的作物枯死。接著蟋蟀來了，開始吃掉剩下的作物。先驅者想盡一切方法防止蟲害。有人試著用噪音來嚇走蟋蟀；有人試著要抖落植物上的蟲，有人將蟋蟀趕進草堆裡再放火燒死牠們，也有人將蟋蟀趕入田渠裡淹死。但不管先驅者怎麼做，蟋蟀還是不停地飛來，到處都有——樹上、籬笆上、屋裡、床上和衣服裡都有。

先驅者很擔心。蟋蟀如果吃光作物，他們沒有東西吃就要餓死了。他們和蟋蟀戰鬥了兩星期，並祈求天父幫忙。支聯會會長最後要求聖徒為這事作特別禁食和祈禱。那時十六歲的蘇珊·葛蘭形容了當時的情形（你講到這裡時，展示海鷗的奇蹟的圖片）：

「我們禁食祈禱的答案在一個明亮的夏天午後來到，

「我們都嚇到了，因為一大群尖叫的海鷗突然出現，在我們的……田地上飛繞。我們先想到的是『又來了一個大禍害。』上百隻，接著上千隻灰白色的鳥俯衝下來，叫聲刺耳……一面叫著，一面啄食〔蟋蟀〕。……然後一件怪事發生了，牠們一吃飽後就飛到附近的溪流喝幾口水，又吐出來，然後又飛回吵雜的同伴那裡。所有的人站在那裡大為驚訝！神回答了我們的禱告」（quoted in Grant, p. 446）。

海鷗每天飛來，持續了三個星期。他們吃掉蟋蟀，直到蟋蟀全部消失為止。聖徒知道神用奇蹟來回答他們的禱告，他們很感謝他們的作物和生命都躲過一劫。

聖徒在1848年8月舉行了一場宴會慶祝豐收。他們展示農作物、演說、演奏音樂和跳舞，感謝天父使他們豐收。

到了1848年底已經有將近三千人住在鹽湖谷，這人數相當於納府所有居民的四分之一。百翰·楊寫信給留在愛阿華州的聖徒說，教會終於找到了教友能安居的地方。

谷中第一年的生活雖充滿艱辛，但聖徒感到備受祝福。他們咬緊牙關通過挑戰，化沙漠為安居樂業並崇拜天父的好地方。他們不斷守安息日為聖，感謝天父和耶穌基督賜給他們祝福。

準備課程時，研究以下問題及參考經文。用你覺得最能幫助兒童了解經文並在生活中運用該原則的問題。與班上兒童一起研讀及討論參考經文，有助於他們獲得對經文的見解。

- 主在感謝一事上給我們哪些吩咐？（教約 59：7；46：32。）我們感謝天父和耶穌基督會受到怎樣的祝福？（教約 59：15-19；78：19。）
- 你想聖徒為什麼感謝能住在鹽湖谷？他們怎樣表達他們的感謝？你因感激而獲得哪些祝福？（見補充活動 2，3 和 4。）我們要如何表達對天父和耶穌基督的感謝？
- 聖徒守安息日為聖，受到了什麼祝福？（教約 59：15-19。）守安息日為聖這件事如何代表感激？（見補充活動 2。）你因守安息日為聖而受到怎樣的祝福？
- 聖徒在鹽湖谷的第一年裡忍受了哪些挑戰和辛勞？聖徒甚至在遇到困難時，也為受到祝福而感謝，你想這態度如何幫助了他們？我們為什麼諸事情不順時都要感謝？幫助兒童了解，當我們為天父和耶穌基督所賜的祝福表示感謝時，就會記得他們所賜的許多祝福。這也會讓我們不會感到那麼沮喪。（見補充活動 4。）
- 先驅者做了什麼事來消滅蟋蟀？先驅者為什麼會因為蟋蟀而感到沮喪？如果這些蟋蟀沒有消滅會怎樣？先驅者怎麼知道海鷗的出現是一項奇蹟？
- 先驅者為什麼禁食祈求神幫忙除去蟋蟀？什麼叫禁食？天父如何回答先驅者的禁食和祈禱？禁食和祈禱怎樣幫我們解決困難？（當我們禁食和祈禱時就能獲得靈性的力量，給我們更堅強的信心來祈求天父幫助我們解決困難。）

補充活動

你可以在課程中任何時候從事以下一種或一種以上的活動，或當作複習、摘要或挑戰。

1. 引用以下第 13 任總會會長泰福·彭森會長的話，在不同的紙上寫安息日可從事的活動以及不可從事的活動。將紙放在一個容器裡。
 - a. 「有很多人——有太多人——幾乎不再遵守安息日了。現在這天不只是工作天，還成了……玩樂和休閒的日子：高爾夫、滑雪、溜冰、打獵、釣魚、野餐、賽跑、看電影、看戲、打球、跳舞及其他娛樂——幾乎都成了規則。……神的守安息日為聖的律法反而無人遵守」（*The Teachings of Ezra Taft Benson* [Salt Lake City: Bookcraft, 1988], p. 438）。

- b. 「哪些活動合乎安息日的目的？這有幾項建議：有貢獻於於更大靈性的活動；……祈禱之家內的教會聚會；〔獲得〕屬靈的知識——讀經文，教會歷史和傳記，以及總會人員的靈感話語；身體休息，熟悉家人；〔說〕經文故事……，作見證，使家庭團結；探望病人及老人……；唱錫安之歌，聆聽啓發靈性的音樂；……個人及家庭祈禱；禁食、施助、父親的祝福；以簡單的心準備食物——簡單的意思是食物在星期六就大致準備好。」（*The Teachings of Ezra Taft Benson*, p.439）

為了幫助兒童了解怎樣守安息日為聖，在黑板上寫兩個標題：適合安息日的活動及安息日應避免的活動。請兒童一個接一個從容器裡挑一張紙，然後唸給班上兒童聽。請他們決定紙上寫的活動屬於黑板上哪個範圍，並寫在適當的標題下面。全部的紙都唸過後，請兩位兒童唸出彭萊會長的話。

教師注意：與兒童討論合宜的安息日活動時，要注意班上兒童的家庭狀況。有些兒童可能有較不積極或非教友父母（或其他的家人），他們會邀兒童參與不符合安息日精神的活動，鼓勵兒童祈求指引，並在不違抗父母並尊重他們的情況下盡力守安息日為聖。

2. 請一位兒童唸出以下引自第十二任總會會長賓塞·甘的話：

「實在很難想像一個全心全意愛主的人……竟然不能在七天中抽出一天來感謝。……守安息日是衡量我們對天父的愛的指標」（*The teachings of Spencer W. Kimball*, ed. Edward L. Kimball [Salt Lake City: Bookcraft, 1982], p. 218）。

與兒童討論守安息日為聖如何表達我們對天父和耶穌基督的愛。然後請兒童圍成一圈坐好，給他們一樣東西如小球或小布袋在圓圈裡傳。傳到的兒童要說出他所感謝的事物，然後再傳給下一位兒童。傳到第七位兒童時他要說：「我會守安息日為聖」，而不要說出某樣事物。這時候全部兒童站起來換位置；兒童坐好後再重覆活動。

3. 藉著以下的活動幫助兒童認出天父給予他們的祝福：

要兒童圍成一圈坐好。請每位兒童輪流說出注音符號ㄅ開頭的祝福（例如，「我感謝有爸爸」或「我感謝有餅乾」）繼續輪下去，直到下一位兒童想不出ㄅ開頭的祝福。然後請那位兒童說出ㄆ開頭的祝福（「我感謝有蘋果」）。繼續玩，看兒童的專心程度或時間長短，能說出多少注音符號就說多少（你大概用不到全部的注音符號。）

4. 自己讀或請一位兒童唸出以下引自前任總會會長團第一副會長以東·譚納會長的話：

「當我們為自己獲得的祝福表示感謝時，我們同時也會意識到主為我們所做的一切，因而變得更加感激」(in Conference Report, Oct. 1967, p. 54; or *imprvement Era*, Dec. 1967, p. 42)。

請兒童唱或讀出「計算恩典」(聖詩選輯，第149首)的歌詞。然後給每位兒童紙筆，請他們盡量在三分鐘內列出他們的祝福(視兒童的專心程度調整時間)。請每位兒童和其他班員分享他的名單。你可以要兒童互相比較，畫掉重覆的項目。指出每張紙上列舉的祝福有多少沒有出現在別人的紙上。強調我們有的祝福比我們數得出來的還多。

5. 幫助兒童背誦教義和聖約 59：7。
6. 唱或讀出一首或多首歌的歌詞：「先驅者兒童邊走邊唱」(兒童歌本，第137頁)，「星期六」(與我同唱，D-10)，「像我這樣的小孩」(兒童歌本，第14頁)，「感謝你，親愛的天父」(兒童歌本，第9頁)。

結論

見證

為那些在鹽湖谷犧牲小我建立教會的人表示感激。幫助兒童了解守安息日為聖是感謝天父和耶穌基督的方法之一。談談你因守安息日為聖受到怎樣的祝福。

建議兒童與家人討論他們如何守安息日為聖。

家庭作業建議

建議兒童在家閱讀教義和聖約 59：7-19 及 78：19，作為本課的複習。

家庭分享建議

鼓勵兒童與家人分享本課的某一部分，如故事、問題或活動，或與家人一起閱讀「家庭作業建議」。

請一位兒童作閉會祈禱。

先驅者表現了 對耶穌基督的信心

第 42 課

目標

藉著教導兒童先驅者的信心來加強他們對耶穌基督的信心。

準備事項

1. 虔敬研讀本課中的歷史故事；摩羅乃書 7：33 及教義和聖約 8：10，20：29。然後研讀本課內容，以決定如何教導兒童經文與歷史故事。（見第 vi-vii 頁，「準備課程」及第 vii-viii 頁，「教導經文與歷史故事」。）
2. 補充閱讀：福音原則（31110），第 18 章。
3. 挑選能讓兒童參與且最能幫助他們達成本課目標的討論問題及補充活動。
4. 準備一則你的先驅者祖先或一位現代先驅者的故事（某地區或某家庭中的第一位教友）。
5. 需用的材料：
 - a. 每位兒童一本教義和聖約。
 - b. 摩爾門經。
 - c. 圖片 5-48，耶穌基督（福音圖片集 240；62572）；圖片 5-49，瑪麗安·斐亭·斯密與約瑟 F·斯密橫越大平原（福音圖片集 412；62608）；圖片 5-50，甜水河休息站。

教師注意：本課的歷史故事可能沒有辦法一節課講完；請選用對班上兒童最有意義的故事。

課程發展建議

請一位兒童作開會祈禱。

專心活動

與兒童玩以下的先驅者遊戲。

請一位兒童離開教室（或閉上眼睛），在教室裡藏一根針、石頭或小東西。然後請那位兒童回來（或張開眼睛）找出那樣東西。請其他兒童在那位兒童靠近那樣東西時說「熱」，遠離時說「冷」。

兒童找到東西後，告訴兒童本課要教導先驅者的信心。在黑板上寫信心。

- 有信心是什麼意思？

說明有信心是指即使我們看不到一樣東西，卻相信並信賴它是真實的。指出剛才尋找藏匿物的兒童雖然眼睛看不到，卻相信這樣東西在教室裡。

- 我們必須對誰有信心？

展示耶穌基督的圖片。幫助兒童複習信條第四條，指出這項信條說明對耶穌基督的信心是福音的首要原則。

- 對耶穌基督有信心為什麼很重要？

說明我們一定要相信耶穌基督是我們的救贖主，才會相信我們能悔改罪並且再和天父及耶穌基督住在一起。

指出再怎麼困難我們都願意遵守誡命，就是表現出對耶穌基督的信心。服從誡命也能幫助我們增加信心。幫助兒童了解，當他們參加教會聚會並作正確選擇時，就是在培養對耶穌基督的信心。

歷史故事

參照以下歷史故事所述，教導兒童先驅者的信心。若時間允許，盡量使用故事。然後再問「問題討論及運用」中的相關問題。幫助兒童明白對耶穌基督的信心怎樣影響故事中人物的選擇。適時展示圖片。

第一批先驅者隊伍到了鹽湖谷後，百翰·楊開始準備幫助其餘的聖徒橫越大平原。幾個月之內，其他聖徒也陸續來到了。在好幾年（1847年至1869年）的時間裡，聖徒們一隊一隊坐篷車或用手推車橫越大平原到鹽湖谷。有的人必須先從別的國家渡海而來再橫越大平原。對每個先驅者而言這都是艱辛的旅程。很多人死在途中；有人遇到重重困難。先驅者因為他們對耶穌基督的信心以及相信復興福音的真實性而離家西遷。這股信心幫助他們渡過艱難的時刻。

瑪麗安·斐亭·斯密的牛被偷

約瑟·斯密和哥哥海侖殉教後，海侖的妻子瑪麗安·斐亭·斯密帶著孩子和其他人（她和海侖邀請到家裡住的人）離開納府到冬季營去。

在冬季營時，瑪麗安和幾位家人往南到密蘇里去買西遷的補給品。惡劣的天氣使得路很難走，牛很難拖動滿載的篷車。他們花了一個星期走到密蘇里州，但回冬季營的路途花了更多的時間。

回途中，瑪麗安和家人在密蘇里河邊紮營。營區附近有一些趕牛去市場賣的人。瑪麗安的兒子約瑟 F. 和他的舅舅通常會在晚上解下牛軛，讓牛可以輕鬆吃草，好好休息。但由於他們太靠近別的牛群了，所以他們就沒解下牛軛，這樣如果兩群牛混在一塊時比較容易分辨。

隔天早上，有的牛不見了，約瑟 F. 和舅舅叔叔花了整個上午在找牛，但他們沒找到。約瑟 F. 疲倦又沮喪地走回營區，看到媽媽正跪著祈禱，他聽到她請求天父幫他們找到不見的牛，好讓他們能繼續平安地趕路。

瑪麗安祈禱完後臉上掛著微笑。雖然她的弟弟認為牛再也找不回來了，瑪麗安仍說她要出去找一會。她弟弟試著使她相信他和約瑟 F. 已找遍每個地方了，她再去找也不會有太大用處，但是她還是去了。

瑪麗安離開營區，一個正趕著牛到市場的人喊說：「夫人，我在天剛亮的時候看到您的牛朝那個方向走了。」這人雖指著另一邊，但是瑪麗安繼續朝河邊走。約瑟 F. 正看著她，她向他招手要他跑過來。他快跑到時看到他們的牛綁在一片柳樹叢裡。有人將牛藏在這裡，可能是想偷牛。牛既然找到了，瑪麗安家人便繼續趕路。（See Don Cecil Corbett, *Mary Fielding Smith: Daughter of Britain*, pp. 209-13.）

瑪麗安·斐亭·斯密和家人橫越大平原

瑪麗安·斐亭·斯密和家人西遷的時間一到，她養的許多動物都因冬天嚴寒的天氣而死去。瑪麗安盡全力為遠行作準備；然而因為沒有足夠的牛和車夫，她必須將兩輛篷車綁在一塊。她沒有強壯的公牛可拖車，只有小野牛、母牛和小牛。這些動物沒受過同駕一輓的訓練，又難掌控。

隊長告訴瑪麗安她要西遷是件愚蠢的事，因為她還沒準備好。他說她永遠都到不了鹽湖谷，而且會是隊上的負擔。他要她回冬季營去，等到更多援助來了再去鹽湖谷。瑪麗安告訴隊長說她不需要他的幫忙，還說她會比他更早進入鹽湖谷！

朋友又給了她幾頭公牛，這對瑪麗安和她家人是一大祝福。在橫越大平原的路上，沒受訓練的牛學會齊力合作。每一個小孩都在路上幫忙。最小的瑪莎幫忙收集生火用的木柴和乾草，並幫忙餵那些沒有在拉車的牛。約瑟 F. 當時九歲，和他哥哥約翰一塊趕牛，耶路夏和撒拉幫忙家務，照顧沒有拉車的牛群。每個小孩一路上都光著腳丫子走路。

有一天隊伍要穿過懷俄明州時，瑪麗安的一頭牛像是中了毒般突然倒下。這頭牛看來快要死了，瑪麗安沒有多餘的牛可以代替。牛的四肢開始僵硬時，隊長大叫說：「這牛死了，沒有救了，我們得幫寡婦〔瑪麗安〕想想辦法，我說過她會成為隊上的負擔的。」

瑪麗安沒有說話，但從篷車裡拿出一瓶油精，叫她的弟弟、約瑟·斐亭和另一個人為她的牛施助。「在廣闊的天空下，這是神聖的一刻。場面一片肅靜；弟兄們脫下帽子。約瑟·斐亭按手在〔快死〕的牛的頭上，為牠祈禱時……每個人都低下頭來。這頭巨大的動物四肢僵直，靜靜地躺在地上，空洞的眼神呆滯。施助後過一會兒，這頭牛稍有動靜，粗壯的後腳開始站起來，腰也慢慢提起來。公牛蹬直了前腳，不急不緩地站起來，好像從沒發生過什麼事一樣的向前走。」不久另一頭牛也病倒了，但施助後也康復了。

隊伍進入鹽湖谷的前一天，瑪麗安的幾頭牛又不見了。她跪下祈禱，請求天父幫他們找到牛。她很確定天父會幫助她。

隊長和其餘的隊員不等瑪麗安和她家人找到牛就要出發，突然間來了一場暴風雨，雷電交加，大雨傾盆而下，全部的人只好等暴風雨結束。十六歲的約翰在風雨中找到走失的動物，暴風雨過後他已套好動物，隨時可以動身。其他人還在整隊時瑪麗安一家就出發了；他們比隊長和其他人還先進入山谷。（See Corbett, pp. 223-49.）

瑪格麗特·麥尼爾幫助家人橫越大平原

瑪格麗特·麥尼爾和家人在蘇格蘭加入教會，瑪格麗特十歲那年他們家移民到猶他州。瑪格麗特一路上都用走的穿越大平原，常常背著四歲大的弟弟雅各。瑪格麗特的母親在途中生病，所以瑪格麗特盡她所能幫忙媽媽。

瑪格麗特每天為家人作早餐和晚餐，還照顧她們家的母牛。她得把牛餵得飽飽的，這樣家人才有足夠的牛奶喝。每天早上，瑪格麗特會把母牛趕到隊伍前面，讓牛吃草，等隊伍經過後再追上去。他們來到一條河時，瑪格麗特把牛尾巴抓在手裡和牛一起游到對岸。

麥尼爾家帶來的食物在路上就吃光了，他們只好喝牛奶和吃野莓。最後他們走到猶他州，很感謝天父幫助他們安全抵達。（See Margaret McNeil Ballard, “I Walked Every Step of the Way,” pp. 10-11; see also Susan Arrington Madsen, *I Walked to Zion*, pp. 125-26.）

耶地底亞·郭獲得安慰

耶地底亞·郭是七十員第一議會的成員，也是先驅者隊伍的隊長，禧伯·郭的父親。禧伯·郭後來成為教會的第七任總會會長。郭家庭在橫越大平原的路上，耶地底亞的妻子及襁褓中的女兒得了霍亂。很多人在前往鹽湖谷的途中感染這種病。耶地底亞的妻子快死時要求丈夫將她和寶寶埋在鹽湖谷。可是寶寶先死了，只好挖個小墳葬在懷俄明州。耶地底亞的妻子在快到終點時過世，埋在鹽湖谷。耶地底亞後來返回懷俄明州時順道去掃墓，卻發現墳墓被野狼挖空了。

郭弟兄失去妻女一定相當難過，可是他繼續跟隨教會領袖。幾年後，主讓他在異象中見到靈的世界。他看到妻子抱著小女兒，她給郭弟兄看他們的孩子說：「這是小瑪格麗特。」郭弟兄看到小孩雖然死在大平原上，墳墓也遭野狼破壞，可是女兒在靈的世界很安全地和母親在一起。（見圓滿時代的教會歷史，第337-338頁）

莉蒂雅·耐特幫助別人橫越大平原

約瑟·斯密和海侖殉教後，紐奧·耐特和莉蒂雅便和其他聖徒開始西遷。有個冬天的晚上紐奧病故，留下莉蒂雅和七個孩子，外加一個還沒出生的寶寶。沒有人可以幫忙她或保護她，於是她搬回冬季營，百翰·楊會長告訴她到鹽湖谷的路不好走，勸她不要帶剛出生的寶寶出發。但他問她願不願意把篷車和牛借給別人，幫助其他人成行；莉蒂雅毫不猶豫地答應了。兩年後，莉蒂雅得到更多的裝備，帶著孩子到鹽湖谷。(See Susa Young Gates, *Lydia Knight's History*, pp. 64-76, 84-89.)

露易莎·威爾斯趕牛隊橫越大平原

22歲的露易莎·威爾斯和家人一塊橫越大平原時受託要趕父親的一群牛，同時要照顧弟妹。

篷車打包好後，露易莎提起勇氣上路。她頭頂著遮陽帽，一手拿陽傘，另一手握住牛鞭來她控制牛群。露易莎從來沒趕過牛，所以剛開始看來一切都很順利，可是沒多久就下雨了；陽傘和遮陽帽很快就濕透了，派不上用場。太陽還沒下山，她全身就都是泥巴，而且從頭濕到腳。

雖然有個令人沮喪的開始，露易莎仍充滿信心往前走。隊伍走到甜水河時，露易莎最好的牛因喝了不乾淨的水而死掉，她只好用兩頭母牛替代。母牛不習慣拖車，露易莎只好一路上又拖又哄地趕牛走完全程。隊上一位婦女病了，露易莎受指派去照顧她。露易莎有整整三個星期的時間整天走在婦人的篷車旁，晚上又照顧這位病人。幸好露易莎身體一直很健康，所以平安地帶著牛和篷車跟著其他人進入鹽湖谷。

露易莎一路走來穿壞三雙鞋子，所以她縫上了布來保護腳。但布在幾個小時內就會破掉，所以露易莎的腳常常割傷，血滴在路上。(See Edward W. Tullidge, *The Women of Mormondom*, pp. 336-37.)

珍妮·奧古受到鼓勵

十五歲的珍妮·奧古和父母在1864年離開英國，橫越大平原到鹽湖谷。日後珍妮和孫女談到這趟路有多累人。隊上的年輕人一路上都得用走的；他們唯一的食物只有麵粉、豆子和桃子乾。有一天珍妮和朋友愛瑪走累了坐下來休息，看到篷車沒有停下來等她們。可是她們的腳實在很痠痛，所以不在乎被留在那裡，只覺得再也走不動了。珍妮說：「我們累得坐在那裡，一個年輕人騎著馬向我們走來。我們不知道他從哪裡跑出來的，也不知道那個人和我們說完話後跑到哪兒。但他溫和地和我們說話，鼓勵我們繼續走。他應許我們，如果我們若願意試試看，一切都會很順利，也不會受到傷害。」珍妮說她們那時太累了，「我們並不在乎死活。」但是那個人很友善，又鼓勵她們繼續走，所以這兩個女孩開始感覺比較舒服，也比較有力氣，便起身往前走。她們在天黑後趕上車隊。(See Julie A. Dockstader, "Children Entered Valley with 'Hearts All Aglow,'" pp. 8-9.)

現代先驅者建立教會

提醒兒童先驅者是開路讓別人走的人。說明很多教友都是現代的先驅者。告訴兒童你的家庭歷史中的故事，或是某個家庭或某地最先加入教會的現代先驅者的故事。強調新教友加入教會時，有必要表現出對耶穌基督的信心。

問題討論及應用

準備課程時，研究以下問題及參考經文。用你覺得最能幫助兒童了解經文並在生活中運用該原則的問題。與班上兒童一起研讀及討論參考經文，有助於他們獲得對經文的見解。

- 瑪麗安·斐亭·斯密對耶穌基督的信心怎樣幫她找到不見的牛？說明天父和耶穌基督知道所有的事。用信心祈求就會獲得祂們的指引（見教約 8：10）。指出瑪麗安祈求幫助，然後她的家人盡力找他們的牛。
- 瑪麗安·斐亭·斯密對聖職能力的信心怎樣祝福她和她的家人？提醒兒童聖職的能力是奉神的名行事的力量和權柄。我們對聖職的能力運用信心時，就是表現我們對耶穌基督的信心。
- 你想一個十歲大的女孩怎樣獲得像瑪格麗特·麥尼爾那樣的力量？（摩羅乃書 7：33。）你如果在她那種情況之下，你會覺得哪些事很困難？
- 耶地底亞·郭的信心獲得什麼酬賞？服從先知和教會其他領袖如何表現出對耶穌基督的信心？
- 為什麼莉蒂雅可能難以放棄她的牛和篷車？莉蒂雅這麼做如何表現她的信心？
- 你想露易莎·威爾斯為什麼能在遇到困難時繼續往前走？分享你個人為了福音而忍受困難和不便的經驗。
- 天父怎樣幫助珍妮·奧古和她的朋友愛瑪鼓起必要的勇氣繼續趕路？疲累或沮喪時仍不放棄為什麼很重要？我們對耶穌基督的信心在這時候怎樣幫助我們？（見補充活動 3。）
- 這些先驅者為什麼犧牲而橫越大平原？（答案可能包括想和其他教友在一起、躲避迫害或服從教會領袖）說明在教會的早期，教友分散在世界各地，和教會領袖或其他教友少有連繫。他們到鹽湖谷可以和別的教友在一起，並向領袖學習。今日的通訊已經很進步，世界上很多地方的教友人數仍不多，現在教會鼓勵我們留在自己的國家幫助建立當地的教會。
- 這些先驅者怎樣加強他們對耶穌基督和復興福音的信心？我們要做哪些事來加強我們的信心？（見補充活動 4。）
- 你若是先驅者，什麼事會讓你覺得很困難？你會怎樣處理這些狀況？你生活中有哪些困難是先驅者沒有的？你對耶穌基督的信心怎樣幫助你處理這些狀況？（見補充活動 3。）

- 為了和教友一同崇拜天父和耶穌基督，你願意受什麼苦？你會在什麼時候為福音而受苦？（答案可能包括傳教或為幫別人去傳教而犧牲、或者在你的學校或社區裡只有幾位教友時。）在這些處境中，你對耶穌基督的信心怎樣幫助你？（摩羅乃書 7：33。）
- 你什麼時候曾選擇去做一件儘管很困難卻是正確的事？你為什麼選擇去做正確的事？說明當我們選擇服從誠命時，就是表現了對耶穌基督的信心。說明對耶穌基督有信心就是信賴祂；所以不論祂吩咐我們什麼事我們都服從。
- 對耶穌基督的信心會在我們每天的生活中造成什麼改變？
- 對耶穌基督的信心在我們難過或遇到困難時怎樣幫助我們？（見補充活動 3。）

補充活動

你可以在課程中任何時候從事以下一種或一種以上的活動，或當作複習、摘要或挑戰。

1. 在黑板或不同的字條上寫上標題：信心，以及下面的參考經文。請每位兒童（班級人數如果很多，就兩個兒童一組）翻開一節經文，唸給全班聽。全班共同討論每節經文對信心的教導，並在黑板上（或將字條放在黑板上）每節經文下面寫出該經文對信心的教導。

阿爾瑪書 32：21 信心就是看不到某件東西卻相信它是真實的。

阿爾瑪書 37：33 對耶穌基督的信心能幫我們抗拒誘惑。

摩羅乃書 7：33 我們若對耶穌基督有信心，就有能力去做祂要求我們去做的任何事。

摩羅乃書 10：4 我們一定要對耶穌基督有信心才能得到見證。

教約 20：29 我們一定要對耶穌基督有信心才能持守到底並獲得永生。

教約 29：6 我們祈禱時就是相信天父會聆聽並回答我們的祈禱。

信條第四條 對耶穌基督的信心是福音的首要原則。

2. 影印本課後面的連連看表給兒童，請兒童將第一欄裡的各項問題和第二欄裡的適當解決方法用線連起來。（答案：1-b；2-g；3-a；4-e；5-d；6-c；7-f。）若不能影印給每位兒童，可以在不同的字條上寫出詞句，讓兒童合力配出答案。與兒童討論對耶穌基督有信心為什麼能在這些處境中幫助我們。

3. 與兒童討論對耶穌基督有信心怎樣幫他們處理以下處境，如患重病、所愛的人過世、遷到新的支會或學校、感覺格格不入或因為某個問題而感到沮喪。提醒兒童，有信心還包括盡我們最大的努力，如祈禱、禁食、讀經文尋求答案及服從誠命；祈求主幫忙；接受主在各種處境中的旨意。
4. 給兒童看一棵小植物或發芽的種子。說明信心好比一粒種子，因為信心開始時也很小，得到滋養及灌溉後會長大。
 - 植物需要什麼來使它成長茁壯？
 - 什麼東西能「滋養」我們的信心並使它堅強？（服從誠命。）幫助兒童想想哪些誠命會加強他們對耶穌基督的信心，如祈禱和參加教會聚會。
5. 請兒童使用簡單的戲服和道具演出本課中一個或幾個故事。
6. 幫助兒童複習或背誦信條第四條。討論對耶穌基督的信心的重要。
7. 唱或讀出「先驅者兒童邊走邊唱」（兒童歌本，第 137 頁）的歌詞。指出先驅者在艱辛的旅途中還能歌唱並保持心情愉快，是因為他們對救主有信心，知道跟隨救主和祂教會的領袖會讓他們在今生或來生蒙福。

結論

見證

見證對耶穌基督有信心的重要。你可以談談自己因為對救主有信心並服從誠命而蒙福的經驗。鼓勵兒童藉著服從誠命和學習更多福音來加強他們的信心。

家庭作業建議

建議兒童在家閱讀教義和聖約 8：10 及 20：29，作為本課的複習。

家庭分享建議

鼓勵兒童與家人分享本課的某一部分，如故事、問題或活動，或與家人一起閱讀「家庭作業建議」。

請一位兒童作閉會祈禱。

對耶穌基督的信心

我如果——

1. 做錯事且想要掩飾
2. 被要求多做點家事
3. 對某一個人很生氣
4. 不快樂或害怕
5. 覺得在兒童會演講很不好意思
6. 被邀請參加星期日的體育活動
7. 看到一個小孩需要朋友

我對耶穌基督的信心會幫助我——

- a. 寬恕
- b. 誠實
- c. 守安息日為聖
- d. 祈求幫忙，然後準備演講
- e. 祈求安慰和幫助
- f. 表達愛心
- g. 樂意服務

對耶穌基督的信心

我如果——

1. 做錯事且想要掩飾
2. 被要求多做點家事
3. 對某一個人很生氣
4. 不快樂或害怕
5. 覺得在兒童會演講很不好意思
6. 被邀請參加星期日的體育活動
7. 看到一個小孩需要朋友

我對耶穌基督的信心會幫助我——

- a. 寬恕
- b. 誠實
- c. 守安息日為聖
- d. 祈求幫忙，然後準備演講
- e. 祈求安慰和幫助
- f. 表達愛心
- g. 樂意服務

目標

鼓勵兒童效法手推車隊先驅者，勇敢地持守到底。

準備事項

1. 虔敬研讀本課中的歷史故事及教義和聖約 14 : 7 ; 24 : 8 ; 76 : 5 ; 121 : 7-8 , 29 。然後研讀本課內容，以決定如何教導兒童經文與歷史故事。（見第 vi-vii 頁，「準備課程」及第 vii-viii 頁，「教導經文與歷史故事」。）
2. 挑選能讓兒童參與且最能幫助他們達成本課目標的討論問題及補充活動。
3. 需用的材料：
 - a. 每位兒童一本教義和聖約。
 - b. 有秒針的時鐘或手錶。
 - c. 圖片 5-51，馬丁手推車隊於 1856 年在懷俄明苦溪（福音圖片集 414 ; 62554）；圖片 5-52，三名年輕人援救馬丁手推車隊（福音圖片集 415 ; 62606）。

課程發展建議

請一位兒童作開會祈禱。

專心活動

告訴兒童你想讓他們進行兩項有關時間的活動。邀請一位兒童站到全班面前，請這位兒童不看時鐘或手錶，等他認為一分鐘到了就告訴你。示意兒童開始計時，在你計時的時候要和這位兒童及其他班員說話，以分散他的注意力。當他說一分鐘到的時候，告訴他實際上過了多少時間。

然後請全部的兒童站起來，看他們能不能像雕像一樣保持不動一分鐘。示意兒童開始計時，一分鐘到後說「停」。

指出計算時間不容易，有時感覺時間過得很快，有時覺得又過得很慢。

說明沒有人知道我們會活在世上多久，但神吩咐我們不管壽命有多長都要持守到底。持守到底的意思是過正義的生活，犯錯時要悔改，即使生活遇到困難也絕不放棄。我們若想和天父及耶穌基督再住在一起，就一定要勇敢地持守到底。說明勇敢的人堅毅、服從、勇氣十足並確實遵行耶穌基督的福音。告訴兒童他們會在本課學到早期聖徒勇敢地持守到底，直到生命終了。

談到手推車隊時，參照以下歷史故事教導兒童：勇敢遵行耶穌基督福音並持守到底是很重要的。適時展示圖片。

百翰·楊的計畫

很多聖徒坐牛拖的篷車來到鹽湖谷，這些聖徒中有人用教會借給他們的錢購買篷車和補給品。到了鹽湖谷後他們會工作賺錢還債，還清的債再借給別的聖徒橫越大平原。這筆錢就是所謂的永久移民基金。

這項基金是個很好的計畫，但有些人窮得還不了全部的債，而且有更多教友想到鹽湖谷。教會領袖只好想出花費較低的方法讓聖徒能到山谷來。百翰·楊會長在 1855 年寫說：「我們無法像過去一樣供應篷車和牛隻，所以我又回到原先的計畫——製作手推車，讓移民者用走的。……他們如果不能走得更快，至少可以和篷車一樣快，而且便宜多了」（“*Foreign Correspondence*,” p. 813; see also *Church History in the Fulness of Times*, p. 358）。手推車的費用預計是篷車的三分之一到二分之一。

手推車就像小型的無頂篷車，而且用人力代替牛來推或拉。除了手推車以外，先驅隊中每十個人有一、兩頭牛，還有幾輛搭載無法走路的人的篷車和牛隊。手推車的確有一些篷車所沒有的優點：有些路段不好走，篷車過不去，可是手推車卻可以輕易地通過。而且因為手推車比較小也比較輕，所以先驅者可以走得比較快，也不用擔心要照料這麼多動物。不過手推車也有其缺點：載食物和補給的空間較小，也不能遮風避雨。

第一批手推車隊

有些聖徒從歐洲渡海來到美國，再搭火車到愛阿華州的愛阿華市。他們在那裡打理好手推車，準備橫越大平原。第一批手推車隊在 1856 年 6 月 9 日出發。

手推車隊碰到很多考驗。有一天，手推車隊成員六歲的亞瑟·潘覺得不舒服，於是坐下來休息。其他隊員直到後來搭營時才注意到他沒跟上。他們一知道亞瑟不見了就開始找，可是兩天過了，他們得繼續趕路。亞瑟的父親留在車隊後面找亞瑟；亞瑟的母親給他父親一支鮮紅色的圍巾。倘若發現兒子已死，就用它把兒子包起來；若還活著，就揮動圍巾當信號。

全隊在亞瑟的父親找他的三天當中不斷的留意並祈禱。第三天的時候，亞瑟的母親安恩·潘回頭看到丈夫揮動紅圍巾。亞瑟的母親很高興能再見到亞瑟。自亞瑟不見以來，那晚是她頭一次可以好好睡一覺。

威利及馬丁手推車隊的困難

第一批的三個手推車隊雖碰到一些困難，但仍安然走過大平原。接下來的兩隊就沒這麼幸運（見補充活動1）。威利及馬丁手推車隊的隊員在那年夏天從英國來；他們到了愛阿華市後找不到手推車，只好等手推車造好。這兩隻隊伍在1856年7月底離開愛阿華市。他們的手推車是用還沒乾（青的）的木材所造的。結果木材乾了手推車也就壞掉了，造成更多延誤。聖徒的牛很多都被不友善的印第安人偷走。由於冬季暴風雪比往年來得早，再加上太晚出發和許多延誤，威利和馬丁的車隊產生很多問題。為了減輕重量而走快一點，聖徒放棄了多餘的衣物和棉被，結果暴風雪來時沒有衣物可以避寒。暴風雪以及嚴寒造成多人死亡，死者埋在淺坑裡，一路上都是。

解救威利和馬丁車隊

1856年10月，百翰·楊正為教友大會作準備時，聽說了威利車隊和馬丁車隊有難，於是便在教友大會期間組織救援隊。

以法蓮·漢克斯剛捕完魚回到鹽湖城。他回家的前一晚睡在朋友家。他還沒睡著，就聽到一個聲音叫著他的名字說：「手推車的人有難了，他們需要你；你會去幫他們嗎？」漢克斯弟兄回答：「會，有人叫我去我就去。」這樣的對話重覆三次。

百翰·楊召集志願者去幫忙威利車隊和馬丁車隊來到鹽湖谷，有些弟兄說他們會在幾天內準備好出發，只有以法蓮·漢克斯說：「我現在準備好了！」他是最先找到手推車隊的其中一人。在搜救的路上，他碰到前所未見最猛烈的暴風雨。地上積雪很深，他的篷車動彈不得。於是他放棄篷車帶著兩匹馬出發，一匹馬載他，另一匹馬載補給品。晚上他準備睡覺的地方時，心裡想著若能裹在牛皮裡睡覺，晚餐有肉吃該有多好。他祈求天父送給他一頭水牛。禱告完後，漢克斯弟兄抬起頭來，看到帳篷附近有一頭水牛，他一槍擊斃了水牛。早上他又打中了一頭水牛；他將肉放在馬背上，繼續往東走。

以法蓮·漢克斯在馬丁車隊準備紮營時找到他們。他們見到他和他帶來的水牛肉都高興極了。隊上有個人早先曾預言，當補給品吃光時，隊上的人會有水牛肉可吃。以法蓮·漢克斯應驗了這預言，而且在路途中他繼續射殺水牛，讓車隊的人有肉吃。

馬丁車隊來到甜水河時已四肢無力了。河又寬、水又深又冰冷，找不到過河的地方。所以他們只能祈禱了。後來救援隊來了三名十八歲的年輕人幫助他們脫困。喬治·郭、大衛·甘和艾倫·韓庭頓跳進冰水中開始背人過河。他們來回走了好幾趟，幾乎背了整隊的人過河。冰冷的河水使這三位年輕人健康受損，幾年後因為這些健康問題而紛紛過世。百翰·楊知道這三人所做的事以後哭了起來。他後來說光是這義舉，就能保證這三名年輕人在高榮國度佔有一席之地。

威利車隊和馬丁車隊多位隊員死於凍寒的暴風雪，其他人則是雙腳凍傷。瑪麗安·戈伯是馬丁車隊的隊員。有一次，車隊已經有好幾天沒有水喝，只喝溶化的雪水。瑪麗安生病的母親要求瑪麗安到幾哩外取一些清澈的泉水給她喝。有位婦女和瑪麗安一起去。他們在找泉水的路上看到一位老人倒在雪地裡，幾乎要凍死了。他們知道若不幫助這老人，他很快會死掉。於是兩人決定讓瑪麗安去取水，而她同伴回車隊去求救。

瑪麗安落單時就開始擔心會碰上不友善的印第安人。她只顧著注意印第安人，所以迷路了，在及膝的雪地裡亂走好幾個小時。搜救隊找到她時差不多已經半夜了。搜索隊帶瑪麗安回營區，試著用雪磨擦她凍壞的腳，把腳放入水裡來取暖。這是很痛苦的過程；瑪麗安的腳好了，但腳趾卻壞死了。

瑪麗安的母親在他們到鹽湖城那天過世。隔天百翰·楊和一位醫生來拜訪瑪麗安。她寫說：「楊弟兄走進來和我們每個人握手，一看到我們的情形——我們的腳凍傷而母親過世了——眼淚就掉了下來。」醫生得切除瑪麗安的腳趾，但百翰·楊應許瑪麗安雙腳的其他部分會痊癒。只是她的腳更加惡化了，醫生想切除腳踝以下的部分。瑪麗安想起先知的應許而拒絕這麼做。有位婦女每天來幫瑪麗安換繃帶。幾個月後，瑪麗安再去看醫生，他說：「嗯，瑪麗安，……我想你的腳這時應該已經爛到膝蓋了。」瑪麗安告訴他自己的腳很好，他不相信。她脫下襪子讓他看她的腳，結果醫生說她的腳能痊癒是一個奇蹟。（See “Mary Goble Pau,” pp. 144-45.）

付出代價的榮幸

由於意外的延誤和不利的環境，威利車隊和馬丁車隊中有將近兩百名隊員還沒到鹽湖谷就去世了。在他們之前或之後沒有一個車隊在來鹽湖谷的路上受到這麼多的苦難。

馬丁車隊到達鹽湖谷後幾年，一名教師在教會主日學中批評馬丁車隊當時橫越大平原是件多麼愚蠢的事。他還批評教會領袖竟然讓車隊在缺乏補給和保護的情形下作這樣的旅行。

課堂上有位老人聽了一會兒後，開口請教師停止批評。他說：「那麼晚才讓手推車出發有錯嗎？是不對，但我在那個車隊裡，我太太也是。……我們所吃的苦遠超過你所能想像的，而且很多人饑寒交迫而死。但你有聽過這隊的生還者說過一句批評的話嗎？這個車隊裡沒有一個人叛教或離開教會，因為我們每個人一路走來，絕對可以肯定神活著；因為我們在苦難中認識了祂。

「我拉手推車時，因為生病和沒吃東西而手腳發軟、渾身無力，幾乎不能向前再跨一步。往前看，只見到一堆土或斜坡。然後我說只要走到那裡，我就要放棄了，我再也拉不動了。……我走上土堆時，車子開始推我，我好多次回頭看是誰在推我的車，但看不到一個人。我立刻知道是神的天使在那裡。

「我後悔選擇拉手推車來這裡嗎？不。我在當時或在那之後都不曾有一刻覺得後悔。我們付出這樣的代價來更認識神是一個榮幸，我很感謝有這個榮幸和馬丁手推車隊來這裡」（quoted in David O. McKay, “Pioneer Women,” p. 8; emphasis in original）。

問題討論及應用

準備課程時，研究以下問題及參考經文。用你覺得最能幫助兒童了解經文並在生活中運用該原則的問題。與班上兒童一起研讀及討論參考經文，有助於他們獲得對經文的見解。

- 用手推車橫越大平原的優點在哪裡？你覺得這種旅行方式的困難在哪裡？聖徒為什麼願意一路走過大平原？
- 當我們受託去做一件困難的事時，要怎樣效法以法蓮·漢克斯的榜樣？我們怎樣為家人和朋友服務？神會如何幫助那些在正義中服務到底的人？（教約 76：5。）
- 三名十八歲的年輕人做哪些勇敢的事來幫助馬丁手推車隊？你想他們為什麼要這麼做？百翰·楊說這三名年輕人無私的舉動會有什麼酬賞？
- 瑪麗安·戈伯怎樣顯示她的信心？主給遭遇逆境的人什麼樣的安慰？（教約 121：7-8。）你面對過什麼逆境？你怎樣準備迎接逆境？說明對耶穌基督有信心並遵行福音，會幫助我們準備好面對生活中的任何問題。
- 那位老人為什麼覺得身為馬丁手推車隊的一員是項榮幸？誰幫他推車？我們若忠信並有耐心，誰會幫我們度過難關？（教約 24：8。）
- 你若是威利手推車隊和馬丁手推車隊隊員，你想最難忍受的是什麼？主對每位勇敢持守到底的人作了什麼應許？（教約 14：7；121：29。）
- 勇敢持守到底的是哪些人？是什麼特質幫助他們持守到底的？你想要有哪些勇敢的特質？你能做什麼來獲得並保有這些特質？（見補充活動 2。）

補充活動

你可以在課程中任何時候從事以下一種或一種以上的活動，或當作複習、摘要或挑戰。

1. 影印本課後面的「手推車路線」圖。帶小物品或一張色紙當標記。

給兒童看地圖，並說明地圖顯示威利和馬丁手推車隊所遭遇的逆境和苦難。問兒童以下問題（可以在課程結束時問所有的問題當作複習，或是在課程中說故事時，給每位兒童一道問題回答）。兒童每次正確回答一道問題就把標記往前挪一步。必要的話，重覆問一些問題，讓兒童能在地圖上走到鹽湖谷。

- 這些先驅者為什麼不用篷車和牛隊，卻用手推車？（手推車較便宜，走得比篷車快。）
- 手推車有哪些缺點？（得用手拉車；沒有很大的載物空間；不能遮風避雨。）
- 潘弟兄發現兒子還活著時，要做什麼信號？（他要揮動紅圍巾。）
- 造成威利和馬丁手推車隊延誤行程的原因有哪些？（他們從英國到美國的時間延後了；他們必須等手推車造好；不友善的印第安人偷走他們的牲畜；他們的手推車壞掉；冬季暴風雪提前來到。）
- 馬丁車隊的隊員怎樣渡過甜水河？（三名十八歲的年輕人背他們過河。）
- 以法蓮·漢克斯怎樣曉得手推車隊有難？（一個聲音三次對他說話。）
- 以法蓮怎樣回答他所聽到的聲音？（他回答說：「會，有人叫我去我就去。」）
- 瑪麗安·戈伯怎麼會迷路？（她替母親找水時擔心遇到印第安人。在她環顧四周留意印第安人時，迷失在雪地裡。）
- 百翰·楊應許瑪麗她的腳會怎樣？（他說她的腳會痊癒，不用切除整隻腳。）
- 那位老人說他再也推不動手推車時，誰幫他推車？（神的天使。）
- 你想具有哪些勇敢的特質？

2. 上課前，將以下名字寫在不同的紙上，然後把它們黏在教室裡的椅子底下：

潘弟兄

三名十八歲的年輕人（喬治、大衛和艾倫）

以法蓮·漢克斯

瑪麗安·戈伯

教會課程裡的老人

課程快結束前，請兒童看看他們座位底下有沒有黏一張紙，請找到名字
的兒童談談這個人曾表現的勇敢、忍耐的特質。

3. 幫助兒童背誦教義和聖約 14：7。
4. 唱或讀出「我要勇敢」（兒童歌本，第 85 頁）的歌詞。請每位兒童形容他
在下週表現勇敢的方法。
5. 唱或讀出「先驅者兒童邊走邊唱」（兒童歌本，第 137 頁），或「手推車」
（兒童歌本，第 136 頁）的歌詞。

結論

- 見證 見證每日勇敢遵行福音會幫助我們克服苦難，使我們在來生回到天父和耶穌基督的面前。
- 家庭作業建議 建議兒童在家閱讀教義和聖約 14：7 及 24：8，作為本課的複習。
- 家庭分享建議 鼓勵兒童與家人分享本課的某一部分，如故事、問題或活動，或與家人一起閱讀「家庭作業建議」。
- 請一位兒童作閉會祈禱。

手推車路線

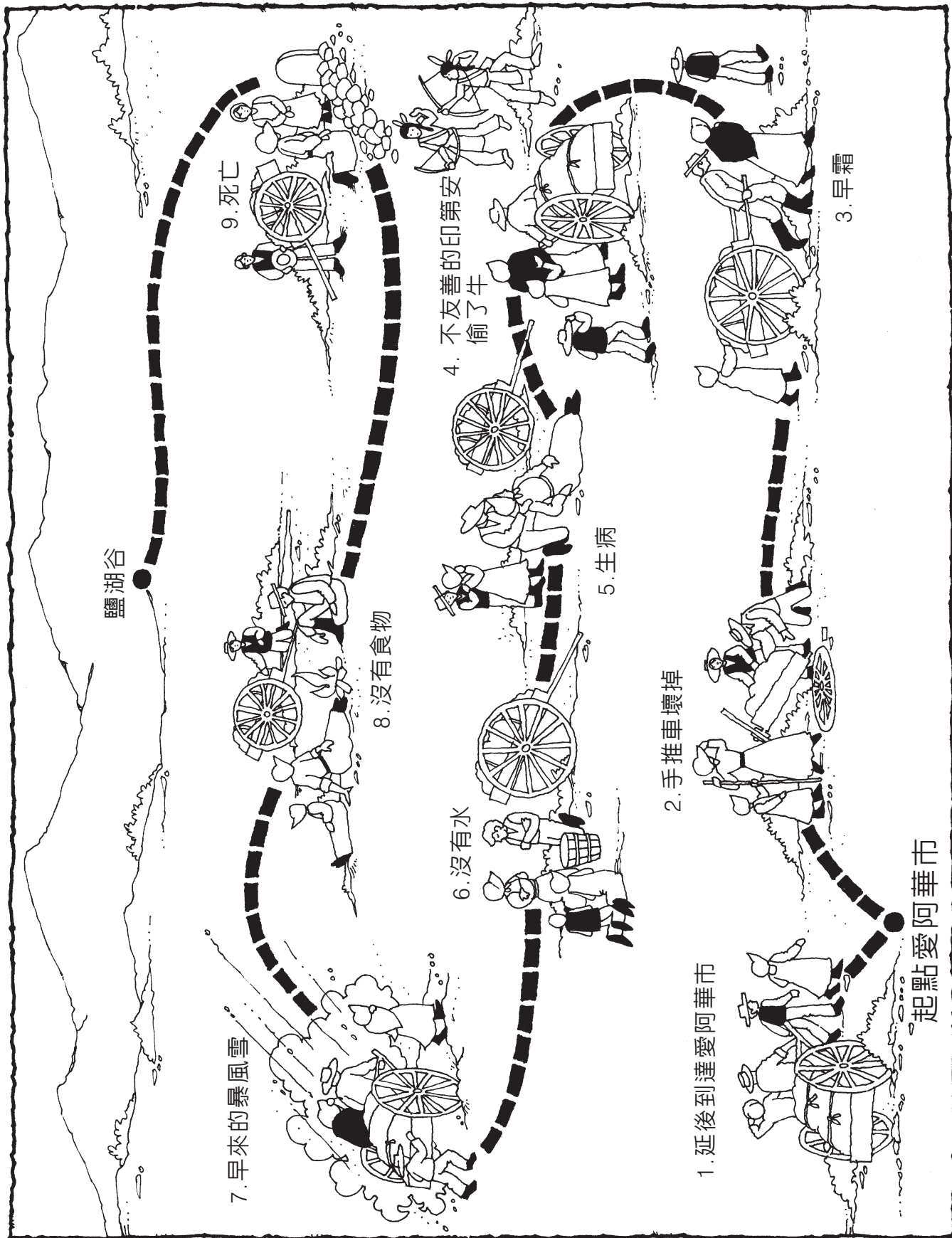

建造並奉獻 鹽湖聖殿

第 44 課

目標

幫助兒童有渴望遵行貞潔律法並配稱在聖殿內結婚。

準備事項

1. 虔敬研讀本課中的歷史故事及教義和聖約 46：33，109：20，131：1-4，132：15-21 及摩西書 2：27-28。然後研讀本課內容，以決定如何教導兒童經文與歷史故事。（見第 vi-vii 頁，「準備課程」及第 vii-viii 頁，「教導經文與歷史故事」。）
2. 補充閱讀：希拉曼書 5：12 及福音原則（31110），第 38 及 39 章。
3. 挑選能讓兒童參與且最能幫助他們達成本課目標的討論問題及補充活動。
4. 準備 9 張長方形的紙代表地基的石塊，或帶實物，如木塊或磚塊。在每塊上面寫出以下敘述：
 - 相信天父，耶穌基督及聖靈。
 - 跟隨先知和教會其他領袖。
 - 遵守貞潔律法。
 - 誠實。
 - 尊重並友愛家人。
 - 參加聖餐聚會及教會其他聚會。
 - 繳付十足的什一奉獻。
 - 遵守智慧語。
 - 悔改過去的罪。
5. 需用的材料：
 - a. 每位兒童一本教義和聖約。
 - b. 無價珍珠和摩爾門經。
 - c. 圖片 5-7，鹽湖聖殿頂端的天使摩羅乃；圖片 5-53，牛群運送造聖殿的花崗岩；圖片 5-54，聖殿廣場滿佈花崗岩；圖片 5-55，鹽湖聖殿（福音圖片集 502：62433）；圖片 5-56，亞當和夏娃（福音圖片集 101：62461）；圖片 5-57，年輕夫婦去聖殿（62559）。

教師注意：第十四任總會會長豪惠·洪德說：「兒童必須在比以往更年幼的時候就學習貞潔律法。用兒童容易了解的明確字眼來教導貞潔的誠命，建立兒童可以遵行的標準，這樣他們就能學會。成年的教友在穿著及舉止上表現

優美端莊時，即在強化此一教導。當兒童長大並了解主對他們的愛時，就更有可能藉著遵從主對端莊及貞潔的忠告，而在行為上反應出他們對祂的愛」(memo to the Primary General Presidency, 27 August 1994)。

課程發展建議

請一位兒童作開會祈禱。

專心活動

展示鹽湖聖殿的圖片。與兒童簡略討論聖殿的美及崇高。

- 是什麼使這棟建築維持挺直堅固的？

說明聖殿的地底下是超過八呎（約2.5公尺）高石塊疊成的穩固地基。蓋聖殿的人將這些石塊疊在一起，聖殿的牆才能穩固地矗立在地表上，而建築本身才能維持穩固，不會裂開或傾倒。

在黑板上（如圖所示）簡單畫出鹽湖聖殿的輪廓。

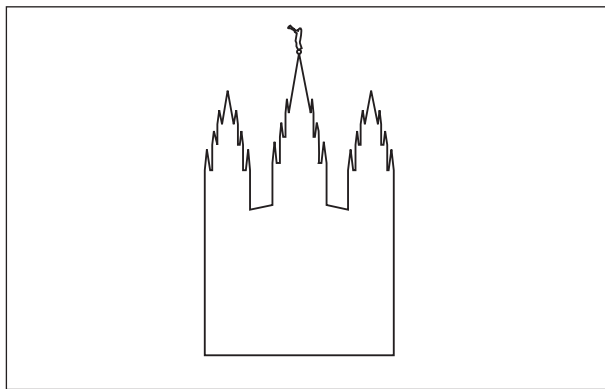

說明就像鹽湖聖殿是建立在穩固的基礎上一樣，天父要我們的生活也建立在穩固的根基上，這樣我們才能保持正義及堅強，並配稱進入聖殿。我們可以藉著做那些幫助我們配稱進入聖殿的事，來建立穩固的根基。使用你準備好的磚塊，簡略複習聖殿配稱的標準（你可以指出兒童稍後在本課中會學到貞潔律法）。

複習各項標準時，將寫著相關敘述的磚塊放在黑板上聖殿圖樣的下面，這樣好像磚塊疊成了地基（你若用真的磚塊，將它們放在靠近圖樣的地板或桌上。）

- 鹽湖聖殿下的地基若遭搬動或破裂會怎麼樣？（地基會不穩，聖殿可能裂開或傾倒。）

指著你所展示的磚塊。

- 我們生活中若遺失幾塊地基石塊會怎麼樣？（我們正義的根基會不穩，因而不配稱進入聖殿。）

向兒童說明他們會在本課更瞭解鹽湖聖殿建造的情形；以及他們如何在生活中建立正義的根基。

經文與歷史故事

參照以下歷史故事教導兒童鹽湖聖殿的建造及奉獻。然後使用本課「貞潔律法」的部分及「準備事項」中的經文幫助兒童了解：遵守貞潔律法非常重要，這樣他們才能配稱在聖殿內結婚，並獲得其中應許的永恆祝福。適時展示圖片。

安置聖殿地基

1853年2月，也就是第一批聖徒進入鹽湖谷五年半後，百翰·楊和其他弟兄舉行了破土典禮，開始建造鹽湖聖殿。兩個月後，他們又舉行了安置聖殿房角石的典禮。當天楊會長告訴教友，他每次看到聖殿建地時，就會看到聖殿的異象。

楊會長在異象中看到聖殿後就畫出聖殿的輪廓，建築家楚門·安吉爾則畫出聖殿詳細的建築設計圖。楊會長派安吉爾弟兄到英國研究大型建築，這樣才知道怎樣蓋出美麗又堅固的聖殿。楊會長說他要看到聖殿建得堅固「直到千禧年仍屹立不搖」(quoted in Richard Neitzel Holzapfel, *Every Stone a Sermon*, p.21)。

工人開始安置聖殿的地基；他們一層一層疊上巨大的砂岩塊，地基超過八呎深，花了五年才完成。1858年5月，由於教會和美國政府之間發生問題，聖殿停工了一段時間。美國總統聽到教友不守法的不實消息，就派軍隊來恢復秩序。百翰·楊唯恐軍隊會干擾聖殿建地，所以就用泥土埋好地基，使它看起來像一般的土地。

與政府之間的問題解決後，楊會長下令挖走地基上的土。工人發現地基石塊間的灰泥和碎石有裂縫，而且部分移位，造成某些大石塊破裂而變得不穩，無法支撐聖殿。工人移開第二、三層的碎石、灰泥及全部石塊，換上堅硬的花崗岩塊。這些花崗岩經切割後疊得剛剛好，所以不必用到碎石和灰泥。聖殿動工十四年後才完成聖殿地基更換的工作，於是工人開始蓋聖殿的牆。

石塊準備好了

蓋聖殿用的巨大花崗岩是在離聖殿建地二十哩（約32公里）外峽谷裡的採石場切割的。每塊花崗岩有幾噸重，得用牛隊拖車才運得動。有時從採石場載一塊花崗岩到聖殿建地要花四天時間。牛車時常壞掉，笨重的石塊因為掉出來而破裂。1869年，猶他州鋪上鐵路後，有一條路線從採石場通到聖殿建地，蒸氣引擎在一天內可以搬動很多的巨石，因此加快了聖殿的工程。

花崗岩一運到了聖殿的建地，技術良好的切割工就會加以切割。有的石塊刻上了太陽、月亮和星星等象徵，提醒著聖殿儀式所啓示的重要福音原則。切割和雕刻石塊要花上好幾天，甚至幾星期才完成。住在聖殿附近的兒童很喜歡在等待裝配的巨石間玩捉迷藏。

約翰·莫爾是在聖殿工作的一位石匠。每個星期一早上他會從出門走二十哩路到聖殿建地，工作一整個星期，然後星期五再走二十哩路回家料理農場。有次莫爾弟兄在意外中受傷，需要把腳切除。他給自己作了一隻木腳，練習用它走路直到可以忍受那種疼痛為止。然後他戴著義肢走到鹽湖城繼續聖殿的工作。他在聖殿東邊牆上刻上〔歸主為聖〕四個字。

聖殿落成與奉獻

聖殿動工至此已三十九年了，頂石（放在最高的塔尖上的圓石）也放好了。五萬人湧入聖殿廣場，還有數千人在街上或聖殿附近的建築物上觀看第四任總會會長惠福·伍會長啓動電力開關，讓頂石滑進定點。稍後摩羅乃天使雕像便樹立在頂石上。

隔年聖殿內部由木匠、水泥工、油漆工和其他手藝精巧的技工陸續完成。天花板和木製品飾以華麗的雕刻；曾在歐洲受過訓練的藝術家在教儀室牆上畫壁畫。不可思議的是，整座聖殿的內部一年就裝修完畢。

聖殿在 1893 年奉獻。第一場奉獻典禮在 4 月 6 日舉行，也是教會成立整整六十三年、聖殿動工剛滿四十年的日子。那天天氣寒冷，風強雨急又下著大雪，但是聖殿內一片祥和與寧靜。伍會長跪下來獻上祈禱文；祈禱文唸完後，會眾又像前幾次聖殿奉獻一樣（見第 26 及 35 課）高喊和散那，並唱「神靈如火」。

好多參加奉獻儀式的人看見天使並聽到天軍歌唱。伍會長後來說：「天軍也參與了〔第一場〕奉獻〔儀式〕，如果群眾的眼睛得以打開，他們就會看到約瑟和海倫〔斯密〕、百翰·楊、約翰·泰來以及曾在這福音期中生活的好人，連同〔以賽亞〕……以及所有曾預言到後期時代事工的聖先知和使徒們，都與我們同在。」（引自藍尼·高恩特，「神的力量與我們同在」，1993 年 11 月，聖徒之聲，第 52 頁；見補充活動 1）。

鹽湖聖殿奉獻時發生的神聖事件幫助人們感覺神的存在，並對聖殿及其教儀心存敬畏。我們現在看到聖殿時，就能提醒記得我們天父和耶穌基督愛我們，並要我們再和祂們同住。

貞潔律法

提醒兒童，如果要和天父、耶穌基督及家人住在高榮國度的最高層，我們必須在聖殿內結婚，並遵守在聖殿裡立的約（見教約 131：1-4）。

提到你在專心活動中展示的地基石塊，並指出上面寫著「遵守貞潔律法」的石塊。說明遵守貞潔律法是我們要配稱進入聖殿必須遵守的律法。這部分課程將說明什麼是貞潔律法，以及遵守貞潔律法為什麼很重要。

展示亞當和夏娃的圖片。請兒童說明這兩個人是誰，然後你自己唸或請一位兒童唸出摩西書 2：27-28，唸到遍滿大地。

- 亞當和夏娃結婚後，天父吩咐他們做什麼？（你可能需要說明「生養衆多，遍滿地面」是指生養兒女。）
- 亞當和夏娃生養兒女為什麼很重要？

提醒兒童我們來到世上的一個理由是要獲得骨肉的身體。說明天父為我們的幸福所準備的計畫中，有一部分是讓我們有生育兒女的權利，並為其他來到世上的靈準備骨肉身體。在天父的幸福計畫中，男孩與女孩會長大，在聖殿結婚而成為父親和母親。

說明因為生育兒女的能力是項神聖的權利，所以天父特別指示我們如何使用這項能力，這些指示稱為貞潔律法。貞潔律法是一項使我們在性方面保持純潔的律法，也就是說除了和丈夫或妻子外，不可以和任何人有性關係。貞潔律法也包括在言語、思想和行為上保持潔淨。我們不該說、想和做任何會褻瀆天父賜給我們的這項偉大能力的事。

告訴兒童聖靈會幫助他們辨別行為的對與錯。讓他們知道，如果他們對貞潔律法有任何疑問，應該請教父母或他們信任的大人。

幫助兒童了解，遵守貞潔律法對我們的幸福是如此的重要，以致於撒但企圖要我們違反這條誡命。兒童長大後，會受到誘惑去違反貞潔律法。但如果他們建立穩固的正義根基，下定決心現在就遵守貞潔律法，他們就更能抗拒誘惑。

準備課程時，研究以下問題及參考經文。用你覺得最能幫助兒童了解經文並在生活中運用該原則的問題。與班上兒童一起研讀及討論參考經文，有助於他們獲得對經文的見解。

- 聖徒建造鹽湖聖殿曾遇到什麼挑戰？你想聖殿終於落成後人們感覺如何？聖殿為什麼這麼重要？
- 建築工人要做什麼才能使聖殿照百翰·楊所希望的那樣，直到千禧年仍屹立不搖？聖殿為什麼要蓋在穩固的地基上？我們的生活為什麼要建立在正義的根基上？（希拉曼書5：12。）我們要如何建造這個根基？（見補充活動2和3。）
- 在聖殿印證為什麼這麼重要？天父應許給那些在聖殿結婚並遵守聖約的人什麼祝福？（教約131：1-4；132：19-21。）提醒兒童在聖殿結婚並遵守聖約的人將和天父、耶穌基督以及正義的家人住在高榮國度的最高層。
- 在聖殿印證並遵守聖約的人，他們的婚姻會持續多久？（教約132：19；見補充活動4和5。）說明他們會為今生與全永恆而結婚，意思是他們的婚姻持續到永遠。
- 沒有在聖殿結婚的人，他們的婚姻會持續多久？（只到他們死為止；見教約132：15。）這些人會怎樣？（教約132：16。）安慰那些家人還沒在聖殿印證的兒童，叫他們不要沮喪。他們能祈禱、做好榜樣，並讓父母知道他們對全家人印證在一起的感覺。他們的父母印證的機會可能還沒到。
- 遵守貞潔律法為什麼這麼重要？說明違反貞潔律法（且不悔改）的後果之一是不能配稱進入聖殿或參與聖殿教儀，因此也不能和天父及耶穌基督住在高榮國度。
- 請一位兒童唸出教義和聖約46：33。實踐美德和聖潔是什麼意思？說明實踐美德是指保持我們的身心潔淨。我們要如何不斷的實踐美德？（見補充活動2。）
- 我們應怎樣避免說粗話？說明粗話常用不莊重的言語來形容身體。提醒兒童貞潔律法不只是指我們的行為，也包括我們的思想和言語。天父要我們談到身體及其神聖的功能時心懷敬意。

補充活動

你可以在課程中任何時候從事以下一種或一種以上的活動，或當作複習、摘要或挑戰。

1. 說明在猶他州建造聖殿，應驗了耶穌基督誕生前幾百年的先知以賽亞的預言。自己唸或請一位兒童唸以賽亞書 2：2。指出鹽湖城位於美國西部瓦沙奇山脈中。
2. 準備以下字條，每張字條要一樣長：

穿著端莊。

使用潔淨的字句。

只看好的電影，電視及錄音帶。

只看優良的書籍和雜誌。

聆聽提升靈性的音樂。

保持身體神聖潔淨。

遵守智慧語。

思想純潔。

滿十六歲才開始約會。

選擇益友

在黑板上畫一塊不規則狀的地基石塊（要大到可以放進全部字條）然後寫上貞潔（如圖所示）。請兒童假想自己是石匠，必須把這塊石塊切得剛好放進穩固的地基裡。



給每位兒童一張字條，請他們唸出字條上的字，然後放在不規則狀的地基石塊內排成長方形，然後擦掉不規則形狀的線，留下切好的長方形基

石。幫助兒童了解他們去做字條上所寫的事時，就是在建立穩固的根基，幫助他們遵守貞潔律法。

提醒兒童鹽湖聖殿的原始地基所用的灰泥和碎石裂開又移位，造成大塊的基石裂開。請兒童指出會使他們的貞潔基石裂開的行為，如說粗話、看色情書刊或穿著不端莊，鼓勵兒童避免這樣的行為。

3. 說明第十二任總會會長賓塞·甘說過，年輕人應該早先時候就作出有助於達成高榮婚姻的決定。自己唸或請一位兒童唸以下引文：

「〔決定〕有兩種：『這我要做』及『這我絕不做』。……青年應該很早就已依照一個計畫而生活了。……〔他們應〕訂立一個教育的過程、傳道、尋找一位純潔的愛人做為人生伴侶，他們的聖殿婚姻和他們的教會服務。計畫了這樣的一個方針，和訂立了目標以後，就比較容易抗拒許多的誘惑，以及比較容易對第一根煙說『不』，對第一杯酒說『不』，……對終於會導致不道德之習行的第一個非禮的僭越說『不』」（參閱寬恕的奇蹟，第203頁）。

請兒童像賓塞·甘會長建議的那樣，訂立他們希望在今生達成，並會幫助他們配稱在聖殿結婚的目標。給他們每個人紙筆，請他們在紙上寫我計畫在聖殿結婚，在這主題下寫我會——及我不會——。要他們在各標題以下出幾件事，如「我會——每個安息日參加聚會，服從父母，結交益友、生活配稱進入聖殿」或「我不會——聽會趕走聖靈的音樂，看不道德的電視節目或電影，咒罵或說粗話。」

幫助兒童了解，他們人生中的選擇會決定他們將成為什麼樣的人。在聖殿結婚的目標會幫他們作正確選擇。

4. 說明在聖殿結婚的那天是人生最重要的日子之一。
 - 這個日子為什麼對你很重要？（這是回去和天父及耶穌基督住在高榮國度最高層的重要步驟。）

如果你已在聖殿結婚或婚後在聖殿印證，分享你對印證當天的情形有何感覺。方便的話，展示你的聖殿結婚照。若你還沒在聖殿印證，那麼在取得兒童會會長同意後，邀請已作過印證的人來與兒童分享他對此經驗的感覺。

5. 說出以下第七任總會會長禧伯·郭的故事：

鹽湖聖殿落成前，住在鹽湖城的教友得走三百哩路（約480公里）到猶他州聖喬治聖殿參與聖殿教儀。郭會長說：

「我一直到死的那天都會很感激，因為當我還是個不到二十一歲的年輕人時，我不理會朋友的話，不辭辛勞地從猶他郡到聖喬治，在聖喬治聖殿結婚。……在當時，路途既遙遠又難走，路況不佳又不穩定，來回各要花上好幾天的時間。

「很多人勸我不必多此一舉——何必跑那麼遠到聖喬治結婚。他們的理由是我可以請支聯會會長或主教為我主持婚禮，等鹽湖聖殿蓋好後再和妻兒到聖殿作永恆的印證。」

「為什麼沒有聽他們的話？因為我想締結今生及永恆的婚姻——因為我想有正確的起步。後來我更有理由高興了；因為當初決定到聖殿結婚，而沒有再等一段時間到更方便的時候。……」

「我外出參加某個支聯會的教友大會，我的一個女兒〔演講〕說：『我很感謝主，讓我在適當的情況下出生，出生在聖約中，而父母在主的聖殿中結婚及印證後生下了我。』」

「頓時我熱淚盈眶，因為她母親在鹽湖聖殿尚未蓋好就過世了。我很感謝自己沒有聽朋友的話；他們試圖勸我不要到聖喬治聖殿結婚。我很感謝當初的靈感和決心讓我的人生有正確的起步」（*Gospel Standards*, comp. G Homer Durham [Salt Lake City: *Improvement Era*, 1941], pp. 359-60）。

6. 幫助兒童背誦信條第十三條，討論這信條與貞潔律法有何關聯。
7. 唱或讀出以下一首或幾首歌曲的歌詞：「救主賜我聖殿」（兒童歌本，第73頁），「家庭能永遠在一起」（兒童歌本，第98頁），「我喜歡看到聖殿」（兒童歌本，第99頁），「勇於正義」（兒童歌本，第80頁），「我要遵從神的計畫」（兒童歌本，第86頁）。

結論

見證	見證遵守貞潔律法及配稱生活進入聖殿的重要。告訴兒童他們若保持配稱進入聖殿，就能找到真正的快樂，並能和天父、耶穌基督以及正義的家人永遠住在高榮國度的最高層。
家庭作業建議	建議兒童在家閱讀教義和聖約 131：1-4 及 132：15-21，作為本課的複習。
家庭分享建議	鼓勵兒童與家人分享本課的某一部分，如故事、問題或活動，或與家人一起閱讀「家庭作業建議」。 請一位兒童作閉會祈禱。

目標

幫助兒童渴望繳付什一奉獻。

準備事項

1. 虔敬研讀本課中的歷史故事；瑪拉基書 3：8-12；教義和聖約 64：23，119：4。然後研讀本課內容，以決定如何教導兒童歷史故事。（見第 vi-vii 頁，「準備課程」及第 vii-viii 頁，「教導經文與歷史故事」。）
2. 補充閱讀：福音原則（31110），第 32 章。
3. 挑選能讓兒童參與且最能幫助他們達成本課目標的討論問題及補充活動。
4. 用色紙畫出禮盒的圖形給每位兒童（如圖所示）。或上課前在黑板上畫幾個禮物盒。

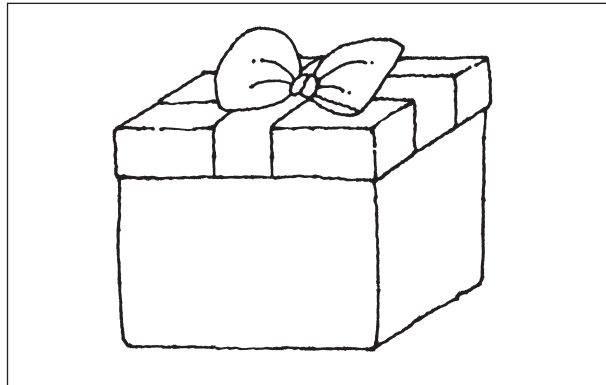

5. 需用的材料：
 - a. 每位兒童一本教義和聖約。
 - b. 每位兒童一支鉛筆。
 - c. 圖片 5-58，朗卓·舒。

課程發展建議

請一位兒童作開會祈禱。

專心活動

給每位兒童一個禮盒圖案（或提到畫在黑板上的禮盒），請兒童想像每個盒子裡有天父的一項祝福。

- 我們在這些盒子裡會找到什麼祝福？

給每位兒童鉛筆，要他們在禮物盒上寫出天父所賜的一項祝福。請他們分享自己的答案，並將盒子放在黑板、桌子或地板上展示。（盒子若是畫在黑板上，請兒童說出幾項祝福。他們這麼做的同時，在黑板上的每個盒子裡寫出祝福。）

- 我們要作哪些事才能獲得天父的祝福？

聽兒童的答案，然後說明在瑪拉基書 3：10 提到一件我們必須做的事。請一位兒童唸出瑪拉基書 3：10 第一句（唸到倉庫），其他兒童跟著看聖經。向兒童說明他們在本課會更瞭解什一奉獻律法和繳付十足什一奉獻的祝福。

歷史故事

參照以下歷史故事，教導兒童猶他地區的殖民工作在百翰·楊指導下進行的事。然後幫助兒童了解在聖喬治發生嚴重乾旱時，教友如何藉著繳付什一奉獻而獲得祝福，以及什一奉獻的錢如何使教會推展主的事工。強調教友繳付什一奉獻如何在個人及整體兩方面受到祝福。

成立新屯墾區

聖徒在猶他州的前十年，百翰·楊在猶他各地成立了約 100 個新屯墾區（新居留區）。每年都有上千的教友來到，都需要住的地方。楊會長派人到鹽湖城的四方去尋找安頓的地方：水源要充足，土壤要肥沃，還要有其他的必要資源；同時定居者不會受到不友善的印第安人侵襲。

百翰·楊挑選聰明能幹的弟兄去帶領這些屯墾區。主教、主領長老及支聯會會長監督城鎮的建設，也監督支分會的發展。只要有新屯墾區成立，蒙召去建設屯墾區的家庭常常是在總會教友大會上聽到楊會長唸出自己的名字後，才知道自己的召喚。有時候楊會長挑選出屯墾區的領袖，領袖再去找自願和他們搬到新屯墾區的家庭。教友剛從東部來猶他州時，通常會奉派住到新屯墾區。他們在那裡要靠自己的技能過活。每個屯墾區都需要各種不同的工人，如農夫、木匠、造磚的人、屠夫、麵包師父和學校老師。

不是每個人都很樂意搬進新屯墾區的；但聖徒多半會服從，並照先知的指示去做。有一次，猶他州尼腓市的居民準備了樂隊、標語、長青樹枝和鮮花，夾道歡迎楊會長和教會其他領袖。鎮上全部的女青年都身穿白色衣服迎接先知。十五歲的伊利莎白·克拉利琪也在其中。

在當地居民家中吃完一頓豐盛的晚飯後，楊會長和教會其他領袖在下午為尼腓市所有的聖徒舉行了一個聚會。聚會接近尾聲時，楊會長唸出蒙召的人的名字。這些人要帶著家人南移，住到一個叫「泥沼」的地方。人們聽到楊會長唸出名字才曉得誰得到召喚。伊利莎白的父親撒母耳·克拉利琪也在其中。伊利莎白一聽到父親的名字就哭了，因為她不想搬家。坐在伊利莎白隔壁的女孩的父親也被叫到名字；這個女孩跟伊利莎白說：「妳幹嘛覺得不高興？我父親也被叫到了，但妳看我都沒哭，因為我知道他不會去。」

伊利莎白回她說：「這就是我們不一樣的地方，我父親被召喚了，而我知道他一定會去：沒有任何事能阻止得了他。他每次接受了召喚都一定會去做；我難過的是他若不去，我會覺得可恥。」對伊利莎白來說，離開家鄉和朋友雖然很難，但她知道只要父親服從主並接受召喚去建設新屯墾區，她的家人一定會受到祝福。（See S. George Ellsworth, *Samuel Claridge: Pioneering the Outposts of Zion*, pp. 80-81.）

聖徒建造什一奉獻倉庫

楊會長希望新屯墾區的聖徒能供應自己所需。於是他指示他們在每個屯墾區建造什一奉獻倉庫或主教倉庫。聖徒需要倉庫來存放什一奉獻，因為當時聖徒大多用「實物」來繳付什一奉獻，也就是說人們用自己出產的東西替代金錢來繳付什一奉獻。比如說，農夫養的雞所下的蛋中，每十個蛋要帶一個到倉庫作為什一奉獻。有人帶他們種的食糧，養的動物，和自製品到什一奉獻倉庫。很多人也以勞力來付什一奉獻。他們每十天抽出一天，放下手邊的事來做教會的事工。每個屯墾區所收集的什一奉獻有三分之一用來供應社區裡有需要的聖徒，剩下的則送到鹽湖城什一奉獻總會辦事處，提供教會整體所需。

海侖·斯密遺孀瑪麗安·斐亭·斯密有一天來到鹽湖城的什一奉獻辦事處，用她種的最好的馬鈴薯繳什一奉獻。什一奉獻辦公室的一位職員責怪她說：「斯密太太，妳這樣的人也要繳什一奉獻，真是丟臉。」瑪麗安回答他說：「威廉，你自己才丟臉呢，你想阻止我獲得祝福嗎？如果我不繳什一奉獻，主就不會再祝福我了；我繳什一奉獻不只是為了遵守主的律法，也盼望藉此得到主的祝福。我遵守這項律法及其他律法，也盼望能讓家境好起來，供養我們一家人。」

瑪麗安的兒子，約瑟 F·斯密記載說瑪麗安遵守神的誡命，真的讓家境好轉。她的家人總是夠吃，也培養了堅強的見證。約瑟 F 說：「當威廉·湯普生告訴我母親她不該繳什一奉獻時，……我認為他真是世界上最好的人……我必須自己挖土，耕種，我必須幫忙鬆土，種下洋芋，挖洋芋，還有其他一切的事。然後載滿一整車我們最好的收穫，送到什一奉獻辦事處去。在我幼稚的想法中，我認為這似乎有些難於做到，尤其是當我看到我的某些玩伴……在玩耍，騎馬，和遊樂，他們一生中幾乎從沒做過一點工作……然而在我有了幾年經驗以後，我的看法改變了。我發覺我的母親是對的，而威廉·湯普生是錯的。……〔繳付什一奉獻〕是我所享有的一項祝福，我不願見任何人剝奪我此一樂事」（見福音教義，第 216-217 頁）。

朗卓·舒獲得有關什一奉獻的啓示

多年來，猶他州的屯墾區不斷進步。電報的發明使人們更方便做長途的通訊。全國各處都鋪了鐵路，使旅行更簡單，猶他的居民也更容易獲得發展較快地區的補給。教會雖然和美國政府及猶他境內的印第安人之間有些問題，但這些情形最後都獲得了解決。約翰·泰來會長在百翰·楊死後成為總會會長。惠福·伍繼他之後接任為會長；伍會長之後是朗卓·舒會長（展示朗卓·舒的圖片）。

朗卓·舒成為第五任總會會長時，教會負債累累。教會為解決和政府之間的問題付了很多錢，以致不夠錢買教會所需的一切用品。舒會長熱烈祈禱，求問主他要怎麼解決這難題。他的祈禱並沒有馬上得到回答，但他有個感覺，想到聖喬治和猶他州南部的其他城鎮拜訪。他不曉得自己為什麼應該到猶他州南部，只知道他必須服從聖靈的指引。於是他和教會其他領袖搭火車和馬車遠行到聖喬治。

舒會長來訪的時候，猶他州南部已經好幾個月沒下雨了。教會領袖一路南行，舒會長注意到龜裂的土壤和乾渴的動植物。沒有雨水，那裡的居民不知道怎麼種植作物來供應他們賴以維生的食物。

1899年5月17日，舒會長在聖喬治的教友大會上演講。演講當中，他突然沉默了。屋裡一片死寂，每個人都在等他開口。他再次開口說話時聲音非常宏亮，人們看得出來他正受主的啓發而說話，他說：「主的話是：後期聖徒照主的旨意去做，繳付十足的什一奉獻……的時刻已經來到。這是主對你們說的話，也是對錫安地上各屯墾區所說的話」（quoted in Le Roi C. Snow, “The Lord’s Way Out of Bondage,” p. 439）。

舒會長告訴聖徒主對他們沒有繳什一奉獻感到不悅。他應許他們如果繳交什一奉獻，雨就會降下；他們就能耕種並有好豐收。

舒會長在聖喬治演講完後，他希望整個教會都知道這項啓示。他在回鹽湖城的路上順道拜訪很多屯墾區，教導人民什一奉獻的律法。一回到鹽湖城，他就在聖殿召開了一項很重要的會議和聖職領袖談什一奉獻。他在一次演講中說：「最貧窮的人也繳得起什一奉獻；主要求我們這麼做。……每一個人都應繳什一奉獻。……我們應遵守這項律法。……我們應償還我們的債。願神祝福你們」（quoted in Carter E. Grant, *The Kingdom of God Restored*, p. 546）。各地的聖徒都接受了舒會長所說的話，並開始繳付什一奉獻。

舒會長焦急等待猶他州南部的氣象報告。一個月，兩個月過去了，但雨還是沒下。聖喬治的人不僅繳付十足的什一奉獻，甚至繳了更多的捐獻給主。先知更熱切地祈求主祝福這人民；因為他應許他們若繳什一奉獻就會下雨。終於在1899年8月2日，他收到電報說：「聖喬治下雨了。」聖徒受到祝福，可以在那年秋天豐收。

舒會長獲得啓示的隔年，聖徒的什一奉獻是他們前兩年所繳的兩倍。不只聖喬治的聖徒受到雨水的祝福，教會也在八年內付清債務。從那時起，因為忠信的教友繳付什一奉獻，教會一直有足夠的錢來推展主的事工。

準備課程時，研究以下問題及參考經文。用你覺得最能幫助兒童了解經文並在生活中運用該原則的問題。與班上兒童一起研讀及討論參考經文，有助於他們獲得對經文的見解。

- 教友怎樣知道自己蒙召到猶他區域的新屯墾區？他們如何藉著開發這些新屯墾區來表現他們的信心？
- 瑪麗安·斐亭·斯密即使財物不多，為什麼還要繳什一奉獻？邀請兒童談談他們或他們的家人由於繳什一奉獻而蒙福的經驗。
- 舒會長為什麼要遠行到聖喬治？（聖靈驅使他去的。）舒會長由於聽從聖靈的提示而如何蒙福？我們若照聖靈的提示去做會如何獲得祝福？
- 舒會長到聖喬治時正在擔心哪些問題？（教會的債務。）聖喬治的教友擔心哪些問題？（乾旱。）主對聖徒說他們可以如何解決這兩個問題？
- 我們為什麼要繳付什一奉獻？我們沒有付十足的什一奉獻就是在做什麼？（瑪拉基書 3：8。）什一奉獻為什麼是主的錢？提醒兒童地球上每樣事物都是耶穌基督在天父的指示下創造的，連我們賺的或從地上收成的都是祂們的恩賜。
- 主給那些繳付十足什一奉獻的人什麼應許？（瑪拉基書 3：10-12；教約 64：23。）什麼是十足的什一奉獻？（教約 119：4；見補充活動 1。）說明繳付十足的什一奉獻是指繳付我們所增加的或所賺的十分之一給主。
- 聖喬治的聖徒因繳付什一奉獻而受到什麼祝福？他們等了多久才下雨？聖徒在等待雨來的時候如何表現他們的信心？
- 當教友開始繳付十足的什一奉獻時，教會受到了什麼祝福？由於教友的什一奉獻，教會現在如何不斷地蒙福？什一奉獻有什麼用途？（見補充活動 3。）

補充活動

你可以在課程中任何時候從事以下一種或一種以上的活動，或當作複習、摘要或挑戰。

1. 提醒兒童十足的什一奉獻是我們所增加或所賺的十分之一。在黑板上寫幾個數目，教兒童怎樣算出每個數目的十分之一。給每位兒童紙筆，請他們用幾個不同數目的十分之一算出他們該繳的什一奉獻（你可以帶實物來，如銅板或水果，幫助年紀較小的兒童算出該實物的十分之一）。強調繳付收入的十分之一作為什一奉獻的重要。少於十分之一就是對主不誠實。

你可以給兒童一張什一奉獻及其他捐獻單，教兒童怎樣正確填寫這張單子。

2. 為了幫助兒童了解：繳付什一奉獻的祝福不見得是金錢上的，在幾張紙上寫以下祝福，然後放在一個容器裡（你可以用專心活動裡的那種禮盒）：

- 了解耶穌基督的福音
- 堅強的見證
- 感覺與天父接近
- 遵行福音的力量
- 能夠做家人的好榜樣
- 平安與喜悅
- 能夠無私地為人服務
- 永生
- 足夠的錢購買所需

自己唸或請一位兒童唸以下引用十二使徒定額組成員密文·培勒長老的話：

「主應許要供養誠實繳付什一奉獻的男人和女人，〔但是〕祂沒有應許他們會富有，也不會是物質上的富有。主至高的祝福是屬靈的，不是屬物質的」（quoted in *The Teachings of Ezra Taft Benson* [Salt Lake City: Bookcraft, 1988], pp. 472-73）。

接著，一次請一位兒童選一張紙，並唸出紙上的敘述。與兒童討論各項祝福的價值，以及繳付什一奉獻怎樣幫助我們獲得這些祝福。

3. 給每位兒童一張寫著談到什一奉獻以下用途的紙（看情形說明每項敘述）：

- 蓋教堂、聖殿及教會其他建築
- 支付支會、支聯會活動及課本的經費
- 付水電費及教堂管理費
- 供應傳教士旅費及生活所需
- 支付總會當局人員旅費及其他花費
- 支付聖殿及家庭歷史工作用的電腦
- 幫助發行教會刊物
- 支付教會衛星轉播
- 支付經文翻譯及出版

請一位兒童在黑板上畫一個圖，代表他紙上寫的什一奉獻的用途。請其他兒童試著猜猜看那個圖代表什麼。重覆這麼做，直到每位兒童都輪過一次。

4. 唸出並討論以下引用第七任總會會長禧伯·郭的話：

「什一奉獻是神的律法，繳付什一奉獻的後期聖徒會得到平安與喜悅。對主絕對誠實的人內心會得到滿足。……

「現在，我可以談談什一奉獻，因為從我還是個小男孩而開始賺錢起，我都會付什一奉獻。我對主誠實，而且我願意這麼做，終其一生也都會這麼做——那就是先對主誠實」（*Gospel Standards*, comp. G. Homer Durham [Salt Lake City: *Improvement Era*, 1941], pp. 60, 63）。

說明每年年底我們都有機會表明我們在財務上是否對主完全誠實，即所謂的什一奉獻年終面談。我們會與主教（或分會會長）面談，告訴他我們是否繳付十足的什一奉獻。

幫助兒童演出什一奉獻年終面談的情形。請一位兒童當主教，其餘兒童當繳付十足什一奉獻的家庭。請「主教」問這家庭每位成員是否繳付十足的什一奉獻，然後請他們回答。

5. 用你自己的話說出以下故事：

「〔1929年〕聖誕節快到時，很多工人失業。

「我們家算是幸運者之一，……我丈夫還有工作。

「但出人意料的是，他在聖誕節前一個星期遭到解雇。當他拿著最後的薪水——63塊錢——回家時，我們最先想到的是：『我們要怎麼用這筆錢？』

「我們還有罐頭水果和蔬菜，有牛和雞供應牛奶、奶油和雞蛋。我們的食物還算充裕，因此我們計畫花點錢替三個6歲、4歲、1歲的小孩買些聖誕禮物。

「然後主教宣佈說下週他將開始什一奉獻年終面談。我們每個月都付什一奉獻，但不是十足的。我們一直希望我們的經濟狀況會好轉，好補齊全部的金額。

「我們稍稍算了一下後，發現如果我們今年要算十足的什一奉獻者，還欠主教剛好60塊錢。我們從來不覺得60塊錢是筆大數目！我們學到了一生中最重大的教訓：『每次拿到薪水時要對主誠實。』

「……我們決定在還沒動用這筆錢之前，到主教家給他60塊錢。

「……我們還剩3塊錢買聖誕禮物。我們隔天……買了一小罐黑色油漆，一罐紅的，……我和丈夫在孩子睡了後做了好久，用不要的木頭作玩具，漆上油漆。我則縫製了填充動物玩偶，還做了一個洋娃娃。

「……雖缺錢用，我們還是安心地享受聖誕節。

「1月中旬左右，我丈夫接到一通電話，他得到了一份月薪150塊錢的工作。這對我們來說簡直是一筆財富！自那時起到我丈夫過世，他從未失業，我們在屬靈及屬世兩方面都很富足。

「我們在瑪拉基書3：10讀到：『你們要將當納的十分之一全然送入倉庫，使我家有糧，以此試試我，是否為你們敞開天上的窗戶，傾福與你們，甚至無處可容。』

「我們接受了這項挑戰，而祝福真的來到」（Jennie N. Ernstrom, “Tithing Came Before Presents,” *Ensign*, Dec. 1988, p. 41）。

6. 播放錄影帶「天上的窗戶」（53670 268）的一部分（32分鐘）。經兒童會會長的同意後，可以在分享時間向勇士班兒童播放。
7. 幫助兒童背誦瑪拉基書3：10。

結論

- 見證** 向兒童見證，當他們遵守什一奉獻律法時，會在屬靈及屬世兩方面受到祝福。可以談談自己因為繳什一奉獻所蒙受的祝福。
- 家庭作業建議** 建議兒童在家閱讀瑪拉基書3：8-12，作為本課的複習。
- 家庭分享建議** 鼓勵兒童與家人分享本課的某一部分，如故事、問題或活動，或與家人一起閱讀「家庭作業建議」。
- 請一位兒童作閉會祈禱。

目標

加強兒童對以下兩件事的見證：耶穌基督透過先知約瑟·斯密復興了祂真實的教會；祂今日仍領導著教會。

準備事項

1. 虔敬研讀尼腓二書 28：30，以帖書 4：11 及以下敘述見證的經文：
 - a. 教義和聖約 19：16-19，46：13，76：22-23；約瑟·斯密——歷史 1：17（耶穌基督是天父的兒子及我們的救主。）
 - b. 教義和聖約 21：1-3，135：3；約瑟·斯密——歷史 1：33（約瑟·斯密是先知，耶穌基督透過他在地面上復興祂的教會。）
 - c. 摩羅乃書 10：3-5，教義和聖約 17：6（摩爾門經是真實的。）
 - d. 教義和聖約 1：30，115：4；約瑟·斯密——歷史 1：10-19（耶穌基督後期聖徒教會是唯一真實的教會。）
 - e. 教義和聖約 1：38；21：1，4：28：6-7（我們今日由活著的先知帶領。）

然後研讀本課內容，以決定如何教導兒童歷史故事。（見第 vi-vii 頁，「準備課程」及第 vii-viii 頁，「教導經文與歷史故事」。）

2. 補充閱讀：福音原則（31110），第 16 及 17 章。
3. 挑選能讓兒童參與且最能幫助他們達成本課目標的討論問題及補充活動。
4. 準備以下字條：

我能加強我的見證——

耶穌基督是天父的兒子及我們的救主。

約瑟·斯密是先知，耶穌基督透過他
在地面上復興祂的教會。

摩爾門經是真實的。

耶穌基督後期聖徒教會
是唯一真實的教會。

我們今日由活著的先知帶領。

5. 需用的材料：

- a. 每位兒童一本摩爾門經、教義和聖約和無價珍珠。
- b. 幾本參考書，如字典或百科全書，雜誌如兒童園地，或適合在兒童會展示的教科書。
- c. 活著先知的照片（教堂圖書室或教會雜誌中有）；前面幾課的圖片可以在你教導經文故事說明你所複習的事件。

課程發展建議

請一位兒童作開會祈禱。

專心活動

在黑板上寫知識兩個字。

- 你怎樣學習新事物或獲得知識？

將參考書、雜誌或教科書拿給兒童，讓他們很快地找出可以和班上兒童分享的事情。（班上兒童人數若多於書本，讓兒童分組一起找。）讓兒童和大家分享他們找到的事情。說明獲得知識很重要，但是最重要的知識是知道耶穌基督的福音是真實的；這種知識稱為見證。在黑板上的知識兩個字旁寫見證。

- 你如何獲得見證？

與兒童一起唸尼腓二書 28：30，並討論這節經文的意思。說明見證需要一點一滴地建立。在我們在學習到一點福音知識並遵行的同時，我們就會學得更多，並且對已學到的事更有信心。當我們遵行福音原則時，聖靈會幫我們知道福音是真實的。請兒童仔細聽以下引文，看看第六任總會會長約瑟 F．斯密是怎樣獲得見證的。自己唸或請一位兒童唸這段引文：

「我經常出去並祈求主顯給我一個奇蹟，使我可以獲得一個見證。可是主留住奇蹟而顯給我真理，律上加律，令上加令，這裡一點，那裡一點。……祂不必差遣天使從天上下來做這事。……祂藉著活神之靈的微小聲音低語，讓我擁有這些見證」（in Conference Report, Apr. 1900, pp. 40-41）。

指出即使約瑟 F．斯密是一位先知，他也沒有經由奇蹟而得到見證，而是一點一滴獲得的。

告訴兒童他們在本課會討論福音見證的基本原則，複習他們已學到的原則，並學習他們如何加強對福音的見證。

經文故事

展示我能加強我的見證——的字條。與兒童討論什麼是見證。說明見證是一種由聖靈證實的知識，使我們知道某件事是真實的。幫助兒童了解，當我們學習福音並為我們所學到的事祈禱時，聖靈會幫我們知道耶穌基督的福音是真實的。

將其餘字條一次拿出一張。每展示一張字條，就翻開「準備事項」中的經文，使用最適合兒童的討論與應用問題，以教導兒童對耶穌基督的福音產生見證的基本原則。可以複習（或請兒童複習）前面課程中所討論的事件，適時展示圖片，以便幫助兒童了解這些見證。

討論完字條後，幫助兒童了解我們聽到這些事會有美好的感覺：耶穌基督是天父的兒子及我們的救主、約瑟·斯密是先知，耶穌基督透過他在地面上復興祂的教會、摩爾門經是真實的、耶穌基督後期聖徒教會是唯一真實的教會、我們今日由活著的先知帶領。這些是聖靈證明這些事是真實的時候所帶來的感覺。

幫助兒童了解他們已有初步的見證了。他們可以研究福音、祈禱、服從天父的誠命並和別人分享見證來加強自己的見證（見補充活動1，2，3和5）。說明我們向別人作見證，應提到見證的基本原則。

問題討論及應用

準備課程時，研究以下問題及參考經文。用你覺得最能幫助兒童了解經文，並在生活中運用該原則的問題。與班上兒童一起研讀及討論參考經文，有助於他們獲得對經文的見解。

- 耶穌基督是誰？（約瑟·斯密——歷史1：17。）耶穌如何成為我們的救主？（教約19：16-19；46：13。）我們如何知道耶穌基督是我們的救主？
- 當你學習到第一次異象和耶穌基督在嘉德蘭聖殿顯現時，你對耶穌基督有什麼認識？這些事情如何幫助你加強見證，知道耶穌基督是神的兒子及我們的救主？
- 約瑟·斯密如何找出他應加入的教會？（約瑟·斯密——歷史1：10-19。）效法約瑟·斯密的榜樣怎樣幫助我們加強對福音的見證？
- 耶穌基督透過約瑟·斯密在地面上復興了什麼？我們如何知道約瑟·斯密是耶穌基督藉以在地面上復興其教會的先知？（見補充活動4。）
- 約瑟·斯密如何幫助救主在地面上復興祂的教會？（教約135：3；你可以請每位兒童談談促使耶穌基督復興其教會的一個事件，如摩羅乃向約瑟·斯密顯現，約瑟獲得頁片，約瑟翻譯頁片或約瑟成立教會。）
- 為什麼終生研讀摩爾門經很重要？我們如何對摩爾門經的真實性獲得見證？（摩羅乃書10：3-5；幫助兒童了解我們可以運用摩羅乃書10：3-5所說的步驟來獲得對任何福音原則的見證，而不只是知道摩爾門經是真實的。）
- 耶穌基督的教會為什麼需要復興？（約瑟·斯密——歷史1：19；教約1：30。）我們要怎樣知道耶穌基督後期聖徒教會是耶穌基督真實的教會？

- 教會的全名叫什麼？（教約 115：4。）誰替教會取這名稱的？說明教會的名稱是耶穌基督親自賜給約瑟·斯密的。提醒兒童教會的名稱指出這是耶穌基督今日在地面上真實的教會。
- 誰是今日教會的元首？（耶穌基督。）誰是教會今日在地面上的領袖？（活著的先知。）自己唸或請一位兒童唸以下引用第十五任總會會長戈登·興格萊會長的話：「這個教會並不屬於它的總會會長。這教會的元首是主耶穌基督，我們每個人都承受了祂的名」（1995年7月，聖徒之聲，第75頁）。
- 展示活著先知的照片。他是誰？你對這個人認識多少？（給每位兒童機會談談他對先知瞭解多少。）先知做哪些事情？（他教導我們天父和耶穌基督要我們知道並去做的事：見教約 1：38；21：1，4。）
- 我們怎樣知道我們今日由活著的先知帶領？
- 對耶穌基督福音的見證是如何產生的？我們怎樣獲得見證？（透過聖靈；見以帖書 4：11。）
- 為什麼我們每個人自己擁有福音的見證是很重要的？如何加強自己的見證？（見補充活動 1，2，3 和 5。）
- 今年在兒童會學習教義和聖約及教會歷史怎樣幫助你加強對福音的見證？

補充活動

你可以在課程中任何時候從事以下一種或一種以上的活動，或當作複習、摘要或挑戰。

1. 強調每位教友自己擁有對耶穌基督福音的見證有多重要。自己唸或請一位兒童唸以下引用第十一任總會會長海樂·李的話：

「你必須接受你內在〔你的見證〕的光引導。若沒有內在的光，你將無法堅持」（*Stand Ye in Holy Places* [Salt Lake City: Desert Book Co., 1974], p. 95）。

說明我們可以運用別人的見證來幫助見證成長。比如說，我們相信摩爾門經是真實的，是因為我們知道我們的父母、主教或活著的先知明白摩爾門經是真實的。然而我們一定要努力獲得自己的見證，並保持堅強的見證。

請兒童輪流在黑板上畫出加強見證的方法，如聽從先知、祈禱、讀經文、當傳教士、去教會、參加家人家庭晚會、在兒童會演講、在兒童會唱歌、遵守智慧語和作明智的選擇。（你可以在不同的紙上寫幾項建議讓兒童選擇，或請兒童自己想。）請其他兒童試著指出圖畫的意思。

每位兒童都輪過後，問他們：

- 這些事如何幫助你加強見證？你若決定不做這些事，你的見證會怎樣？

2. 在一個還沒吹氣的氣球上寫見證。請兒童提出能幫助見證成長的建議，如祈禱、讀經文、和別人分享見證（見補充活動 1 的建議）。每當一位兒童提出一項建議後，就吹一口氣到氣球裡。討論氣球會膨脹，就好像他們若去做他們提出的建議時，他們的見證就會成長。

- 我們若不去做這些事，我們的見證會怎樣？

慢慢讓氣球消氣，並說明我們如果什麼都不做，不讓見證繼續成長的話，我們的見證就會像這個氣球一樣萎縮。

3. 說明獲得見證可比作種一粒種子。與兒童唸出並討論阿爾瑪書 32：36-39。

4. 說出以下第十五任總會會長戈登·興格萊十二歲時參加聖職聚會的經驗：

「會堂裡坐滿了人，……他們提高嗓音齊聲唱著宏偉的聖詩，『讚美與耶和華相通達的人！耶穌膏立他為先知先見，蒙神祝福最後福音期開啓，萬王稱頌全民內心敬重。』（聖詩選輯，第 15 首）……我的心確信他們所歌頌的人〔約瑟·斯密〕的確是神的先知，並且我感謝自己能說，我相信這樣堅定的信念是透過聖靈力量而來，而且絕不會消失」（*Gordon B. Hinckley: Man of Integrity, 15th President of the Church*, videocassette [53503]）。

邀請兒童分享聖靈讓他們強烈感覺到福音（或某些福音原則）是真實的這種經驗。你可以分享你自己的經驗。

5. 請一位兒童唸出以下引用十二使徒定額組成員麥康基布司長老的話：

「你想要獲得個人啓示〔見證〕的秘方嗎？我的秘方很簡單：

「1. 讀經文。

「2. 遵守誡命。

「3. 憑著信心求。」

（How to Get Personal Revelation, “*New Era*, June 1980, p 50）

- 約瑟·斯密怎樣應用這個秘方？你要怎樣應用這秘方？

可以請兒童將這個秘方寫在卡紙上，讓他們帶回家展示，以提醒他們時時記得增強自己的見證。

6. 邀請兒童分享他們對課程中所展示的字條感覺如何。幫助他們知道他們對教會及教導的美好感覺就是見證的開始。

7. 唱或讀出「耶穌基督的教會」（兒童歌本，第 48 頁），或「我知道救主活著」（聖詩選輯，第 76 首）的歌詞。

結論

- 見證** 強調每位教友自己對耶穌基督的福音有見證是很重要的。提醒兒童，他們對福音已有初步的見證，可以透過研讀和祈禱來加強他們的見證。表達你對耶穌基督、先知約瑟·斯密、摩爾門經、教會以及活著的先知的感激。分享你獲得見證的經驗，並邀請兒童表達他們對福音的感覺。
- 鼓勵兒童和家人分享見證。
- 家庭作業建議** 建議兒童在家閱讀摩羅乃書 10：3-5 及教義和聖約 1：30，76：22-23，作為本課的複習。
- 家庭分享建議** 鼓勵兒童與家人分享本課的某一部分，如故事、問題或活動，或與家人一起閱讀「家庭作業建議」。
- 請一位兒童作閉會祈禱。

聖職能造福我們的生活 (聖職準備課程)

目標 本課程旨在幫助 11 歲的兒童了解聖職的祝福及職責。應在你班上第一個兒童滿 12 歲之前教導。

準備事項

1. 虔敬研讀摩爾門經序言中「先知約瑟·斯密的見證」或約瑟·斯密——歷史 1:29-54，59，66-72；教義和聖約第 13 篇（包括前言）；教義和聖約 121：34-46。
2. 研讀課程以決定如何教導兒童經文故事（見「準備課程」，第 vi 頁及「教導經文與歷史故事」，第 vii 頁）。挑選最能幫助兒童達成本課目標的討論問題及補充活動。
3. 需用的材料：
 - a. 每位兒童一本摩爾門經。
 - b. 一本教義和聖約。
 - c. 一個光源，如手電筒、燈泡或燈籠。
 - d. 圖片 5-48，耶穌是基督（福音圖片集 240；62572）；圖片 5-15，施洗約翰授予亞倫聖職（福音圖片集 407；62013）；圖片 5-16，麥基洗德聖職的復興（福音圖片集 408；62371）；按立聖職（62341）。

課程發展建議 邀請一位兒童作開會祈禱。

專心活動 展示一個會發光的物體。

- 這個物體若要發光需要什麼？如果你有手電筒，表示手電筒裡的電池、燈泡及開關這些東西要正常運作，手電筒才會發光。一個燈泡需要有良好的鎢絲，而且要插入有連接電源的插座；開關也要打開，以便讓電流通過。

要班上的男孩站起來。這些男孩將來可能會獲得聖職；這種能力比電流還強大，因為這是奉神的名行事的能力和權柄。藉著此種能力，天父的兒女可以受洗並接受教會的其他教儀。但為了獲得這種能力並如天父所期望的那樣加以運用，男孩必須保持配稱並作適當的準備。

經文故事 適時使用圖片，根據「先知約瑟·斯密的見證」或約瑟·斯密——歷史 1：29-54，59，66-72 來教導約瑟·斯密獲得金頁片並蒙按立接受亞倫聖職的故事。（欲知教導經文故事的建議方式，見「教導經文」，第 vii 頁）。你可能需要幫學生簡單複習一下約瑟·斯密獲得金頁片的前因。

準備課程時，研究以下問題及參考經文。選用你覺得最能幫助兒童了解經文並在生活中運用該原則的問題。與班上兒童一起研讀及討論經文，有助於他們獲得自己對經文的見解。

- 為何約瑟·斯密在第一次異象後不能立刻翻譯金頁片、獲得聖職及組織教會？（因為他還沒有準備好；他需要在智慧和知識上有所成長。）
- 主要約瑟·斯密去做的第一項主要工作是什麼？（翻譯金頁片，所以我們才能有摩爾門經。）
- 天使摩羅乃第一次向約瑟·斯密顯現的那晚，約瑟·斯密在做什麼？（約瑟·斯密——歷史1：29-30。）在約瑟·斯密第一次見到金頁片之前，摩羅乃共向他顯現幾次？（約瑟·斯密——歷史1：30，44-49；四次。）你覺得為什麼摩羅乃要將他的第一次的信息重複三次？
- 在約瑟·斯密可以開始翻譯金頁片之前，他又接到其他什麼指示？（約瑟·斯密——歷史1：53-54）這項指示如何幫助約瑟·斯密準備去做其他更偉大的事？你正在做什麼事來為你的將來做準備？
- 大多數的後期聖徒男青年在12歲時，讓自己承擔什麼特殊的責任？（接受亞倫聖職，並被按立為祭司。）
- 約瑟·斯密如何獲得亞倫聖職？（約瑟·斯密——歷史1：68-70。）今日的男青年如何獲得亞倫聖職？（他要通過配稱面談，並由持有權柄按立他的人按手在他頭上。）
- 男孩應如何準備自己獲得聖職？女孩應如何準備自己獲得聖職的祝福？（男孩和女孩的準備方式是一樣的。他們要祈禱、有信心、向父母及教師學習福音、過配稱的生活、遵守誡命、服務他人、彼此尊重及誠實。）（見補充活動4。）
- 執事在教會中有什麼責任？（教約20：59。）他們如何履行這些責任？（傳遞聖餐、收集禁食捐獻、在聖餐聚會中擔任主教的信差並樹立好榜樣。）
- 誰是第一位傳遞聖餐的人？（耶穌基督）為何聖餐如此神聖？（此教儀象徵耶穌基督為我們每一個人所作的犧牲。）

自己唸或請一位班員唸出下面這段引自傑佛瑞·賀倫長老的話：「我們要求亞倫聖職青年配稱、虔敬地準備、祝福和傳遞象徵救主犧牲的聖餐。對青少年人而言，這是何等偉大的榮耀和神聖的託付！我想像不上天能再給諸位什麼更好的榮耀。我們真的很愛你們。當各位領用主的晚餐——聖餐——的時候，要衣著整齊並過著最配稱的生活」（1996年1月，聖徒之聲，第72頁）。

- 我們每一個人如何尊重並支持聖職？（接受聖職領袖提出的召喚；為他人服務；恭敬地談論教會領袖；並為父親、兄弟、家人和其他持有聖職者禱告。）（見補充活動3。）你所做的這些事如何能幫助你的父親或兄弟尊重他們的聖職？他們如何幫助你準備接受聖職或獲得聖職的祝福？

補充活動

你可以在課程中任何時候進行以下一種或一種以上的活動，也可當作複習、摘要或挑戰。

1. 在不同的紙條或卡片上寫出以下經由聖職而來的祝福：

獲得命名和祝福
受洗
獲得聖靈的恩賜
生病時獲得祝福
領用聖餐
傳教
在聖殿結婚

將班級分成小組，每一組發一張紙。邀請每一組的兒童分享合適的個人或家庭成員的經驗；這些經驗要和紙上所列的祝福相關。

2. 讓教室盡量暗下來，然後告訴兒童下面這個故事：一群遊客到了一個又深又黑的洞穴中；一進到洞內，導遊就把燈熄掉，等了數分鐘後就要每位遊客指著出口的方向。當燈光再度亮起，每個人都指著不同的方向。

打開教室的燈，分享下面這段引自羅拔·海爾斯長老的話：「如果這世上沒有聖職的力量，那麼撒但將肆無忌憚、隨心所欲地橫行統治。沒有聖靈的恩賜引導啟發我們，沒有先知奉主的名說話，沒有聖殿得以訂立神聖永恆的聖約，沒有權柄祝福、施洗、治癒或安慰。……沒有光，沒有希望——只有黑暗」（1996年1月，聖徒之聲，第34頁）。

3. 讀出或講述下面這個故事，看一個家庭怎麼做以支持父親的聖職召喚：

「〔多年前的總會教友大會，〕我跟泰福·彭蓀長老的六個兒女坐在一排，因為其中一個是我大學時同室好友，當麥基會長起立，宣布下一位演講者時，我的興趣更高升。我敬仰地瞧著還未見過面的彭蓀長老，朝麥克風走去。他身材高大，相信超過六呎。他擁有博士學位，國際間都知道他是美國農業部長，也是主的一位特別見證人。他莊重肅穆，似乎充滿自信。他曾經在世界各地，對許多會眾演講。忽然，一隻小手摸我手臂，一個小女孩挨過來，急迫的悄聲說：『為爸爸禱告。』

我有點驚訝，心裡想，『這個消息一定是從這一行逐個傳過來的，要我傳過去，我是說「為彭蓀長老禱告」呢？還是說「他們說要你為你們的父親禱告」呢？』想著必須立即採取行動，於是我也挨過去低聲簡單的說『為爸爸禱告。』

「我瞧著這項消息傳過去，直到彭蓀姊妹那邊，她的頭已低垂。

「自從那一日，我多次記起這個消息——為爸爸禱告，為一家之主祈禱，他擔任區會或家庭教導教師時，為他祈禱。他擔任政府要職時，他的業務擴大時，或者他減薪時，都要為他祈禱。他在家人家庭晚會上做忠告時，為他祈禱。他加班工作，好讓雅列可以去傳道，戴安可以去上大學，也要為他祈禱。他在聖餐聚會上講話，或者按手祝福母親迅速痊癒時，要為他禱告。……。如果他晚上回家時，疲倦沮喪，要為他祈禱。凡屬爸爸所作的一切事上——大事或小事，都要為他禱告。

「時間過去，總會大會相繼舉行。彭蓀會長每次站起來說話時，我都在想，『他的兒女，現在雖散居美國各地，卻一致在為他們的父親祈禱。』

「所以我相信，21年前那排座位上傳過來的消息，是一家人應當分享的最重要的一項信息。如果一個人能有他的兒子或女兒在世界某一處地方輕聲說，『為爸爸禱告』，那麼，他將有何等額外的力量與信心，面對日常生活中的挑戰。」（1976年4月，聖徒之聲，第12頁）

4. 當我們依照福音生活時，我們就能準備好接受責任，享受聖職的祝福。讀出「我的福音標準」（對神忠信小冊子中封底〔男孩用本36812 265；女孩用本36813 265〕），每讀完一則停一下，讓兒童想一想他們遵守這些標準的程度如何。讀完之後，你可以使用插圖、關鍵字或演默劇的方式來複習課程。

我的福音標準

1. 我要跟從天父為我準備的計畫。
2. 我會記住洗禮聖約並聽從聖靈。
3. 我要選擇正義。我知道犯錯時可以悔改。
4. 我會誠實對待天父、別人，和我自己。
5. 我會虔敬使用天父和耶穌基督的名字，我不會賭咒或使用粗魯的言語。
6. 我要在安息日做幫助我感覺與天父和耶穌基督接近的事。
7. 我要孝敬父母，盡我的責任來鞏固我的家庭。
8. 我要使我的心靈與身體保持神聖純潔，不會領受會傷害我的東西。
9. 我會穿著端莊，以表達對天父及對自己的尊重。
10. 我只閱讀和觀賞天父所喜悅的事物。
11. 我只聆賞天父所喜悅的音樂。
12. 我會結交好的朋友並親切對待別人。

13. 我現在要過配稱的生活，以便能去聖殿，並盡我的責任，以便能擁有永恆的家庭。。
5. 分享下面引自第 15 任總會會長戈登·興格萊的話：「這個教會並不屬於它的總會會長。這教會的元首是主耶穌基督，我們每個人都承受了祂的名。我們每個人在這偉大的事工中都有份。我們是來協助天父的事工，促成祂的榮耀，即『促成人的不死和永生』（摩西書 1：39）的。你們在自己範圍內的責任，與我在我範圍內的責任同樣重大。這教會的每項召喚都不是微小或不重要的。我們每個人履行自己的責任時，就會影響到他人的生活。」（1995 年 7 月，聖徒之聲，第 75-76 頁）
6. 唱或讀「家中有愛心」（兒童歌本，第 102 頁）的歌詞。

結論

- 見證** 見證聖職已經復興，而且聖職是為神行事的權柄。鼓勵男孩從現在開始過配稱的生活，以持有亞倫聖職，鼓勵全班過配稱的生活以接受所有聖職的祝福。鼓勵兒童尊重並支持聖職。
- 家庭分享建議** 鼓勵兒童與家人分享本課的某一部分，如故事、問題或活動，或與家人一起閱讀「家庭作業建議」。
- 家庭作業建議** 建議兒童在家研讀教義和聖約 121：34-46，作為本課的複習。
邀請一位兒童作閉會祈禱。

參考資料

每一課裡的歷史故事是從下列來源摘錄出來的。

第 1 課

Dean C. Jessee, ed. *The Personal Writings of Joseph Smith* (Salt Lake City: Deseret Book Co., 1984), p. 4.

J. W. Peterson, “Another Testimony: Statement of William Smith, Concerning Joseph, the Prophet,” *Deseret Evening News*, 20 Jan. 1894, p. 11.

Lucy Mack Smith, *History of Joseph Smith*, ed. Preston Nibley (Salt Lake City: Bookcraft, 1958), pp. 67, 82.

圓滿時代的教會歷史 (教會教育機構用書 [32502], 1993年), 第 21—24, 29—36 頁。

第 2 課

Milton V. Backman Jr. *American Religions and the Rise of Mormonism*, rev. ed. (Salt Lake City: Deseret Book Co., 1970), pp. 65—69, 179—81.

Roland H. Bainton, *Here I Stand: A Life of Martin Luther* (Nashville: Abingdon Press, 1950), p. 185.

Edwin Scott Gaustad, *A Religious History of America* (New York: Harper and Row, 1966), pp. 47—66.

圓滿時代的教會歷史 (教會教育機構用書 [32502], 1993年), 第 3—10, 17 頁。

第 3 課

圓滿時代的教會歷史 (教會教育機構用書 [32502], 1993年), 第 37 頁。

第 4 課

J. W. Peterson, “Another Testimony: Statement of William Smith, Concerning Joseph, the Prophet,” *Deseret Evening News*, 20 Jan. 1894, p. 11.

Lucy Mack Smith, *History of Joseph Smith*, ed. Preston Nibley (Salt Lake City: Bookcraft, 1958), pp. 82—83, 87.

圓滿時代的教會歷史 (教會教育機構用書 [32502], 1993年), 第 41—43 頁。

第 5 課

History of the Church, 1:18—20; 4:537.

Joseph Fielding Smith, *Essentials in Church History*, 27th ed. (Salt Lake City: Deseret Book Co., 1974), p. 52.

Lucy Mack Smith, *History of Joseph Smith*, ed. Preston Nibley (Salt Lake City: Bookcraft, 1958), pp. 104—8, 112—13, 118.

圓滿時代的教會歷史 (教會教育機構用書 [32502], 1993年), 第 44—47 頁。

第 6 課

History of the Church, 1:20—28.

Lucy Mack Smith, *History of Joseph Smith*, ed. Preston Nibley (Salt Lake City: Bookcraft, 1958), pp. 124—36.

圓滿時代的教會歷史 (教會教育機構用書 [32502], 1993年), 第 46—50 頁。

第 7 課

B. H. Roberts, *A Comprehensive History of the Church*, 1:117—20, 131.

Lucy Mack Smith, *History of Joseph Smith*, ed. Preston Nibley (Salt Lake City: Bookcraft, 1958), pp. 138—42.

圓滿時代的教會歷史 (教會教育機構用書 [32502], 1993年), 第 52—54 頁。

第 8 課

History of the Church, 1:39—42.

圓滿時代的教會歷史 (教會教育機構用書 [32502], 1993年), 第 55—56 頁。

第 9 課

History of the Church, 1:52—58.

Lucy Mack Smith, *History of Joseph Smith*, ed. Preston Nibley (Salt Lake City: Bookcraft, 1958), pp. 147—55.

“Report of Elders Orson Pratt and Joseph F. Smith,” *Millennial Star* 40 (9 Dec. 1878): 771—73.
圓滿時代的教會歷史（教會教育機構用書〔32502〕，1993年），第56—61頁。

第10課

Lucy Mack Smith, *History of Joseph Smith*, ed. Preston Nibley (Salt Lake City: Bookcraft, 1958), pp. 156—59, 166—67.

圓滿時代的教會歷史（教會教育機構用書〔32502〕，1993年），第62—66頁。

第11課

圓滿時代的教會歷史（教會教育機構用書〔32502〕，1993年），第67—68頁。

第12課

History of the Church, 1:78—81, 86—96, 106—9.

Lucy Mack Smith, *History of Joseph Smith*, ed. Preston Nibley (Salt Lake City: Bookcraft, 1958), p. 168.

圓滿時代的教會歷史（教會教育機構用書〔32502〕，1993年），第68—69，71—74頁。

第13課

Parley P. Pratt, *Autobiography of Parley P. Pratt* (Salt Lake City: Deseret Book Co., 1975), pp. 36—38, 41—43, 47—48, 52—57.

Lucy Mack Smith, *History of Joseph Smith*, ed. Preston Nibley (Salt Lake City: Bookcraft, 1958), pp. 168—71.

圓滿時代的教會歷史（教會教育機構用書〔32502〕，1993年），第55—56，75—77，79—88頁。

第14課

Carter E. Grant, *The Kingdom of God Restored*, 4th ed. (Salt Lake City: Deseret Book Co., 1965), pp. 83—84.

Lucy Mack Smith, *History of Joseph Smith*, ed. Preston Nibley (Salt Lake City: Bookcraft, 1958), pp. 190—91.

Buddy Youngreen, *Reflections of Emma, Joseph Smith's Wife* (Orem, Utah: Grandin Book Co., 1982), pp. 4—9, 11—12.

圓滿時代的教會歷史（教會教育機構用書〔32502〕，1993年），第42—43，161—162頁。

第15課

History of the Church, 1:104—5, 109—15.

圓滿時代的教會歷史（教會教育機構用書〔32502〕，1993年），第77—78，93頁。

第16課

History of the Church, 1:146.

Lucy Mack Smith, *History of Joseph Smith*, ed. Preston Nibley (Salt Lake City: Bookcraft, 1958), pp. 195—205, 208.

圓滿時代的教會歷史（教會教育機構用書〔32502〕，1993年），第89—92，99—100頁。

第17課

History of the Church, 1:390—91.

Dean C. Jessee, “‘Steadfast and Patient Endurance’: The Legacy of Edward Partridge,” *Ensign*, June 1979, pp. 41—47.

圓滿時代的教會歷史（教會教育機構用書〔32502〕，1993年），第95—99，100頁。

第18課

Karl Ricks Anderson, *Joseph Smith's Kirtland: Eyewitness Accounts* (Salt Lake City: Deseret Book Co., 1989), pp. 155—67.

多馬·孟孫，1991年1月，聖徒之聲，第61頁。

圓滿時代的教會歷史（教會教育機構用書〔32502〕，1993年），第95—99頁。

第19課

History of the Church, 1:215—16.

Parley P. Pratt, *Autobiography of Parley P. Pratt* (Salt Lake City: Deseret Book Co., 1975), pp. 61—62.

George A. Smith, in *Journal of Discourses*, 11:3—5.

圓滿時代的教會歷史（教會教育機構用書〔32502〕，1993年），第93—95頁。

第20課

History of the Church, 2:235—36, 348—51.

William E. Berrett, *The Restored Church*, 15th ed. (Salt Lake City: Deseret Book Co., 1973), pp. 99—100, 103—7.

H. Donl Peterson, "The Mormon Mummies and Papyri in Ohio," in Milton V. Backman Jr., ed., *Regional Studies in Latter-day Saint Church History — Ohio* (Provo, Utah: Brigham Young University, 1990), pp. 123 — 38.

H. Donl Peterson, *The Story of the Book of Abraham: Mummies, Manuscripts, and Mormonism* (Salt Lake City: Deseret Book Co., 1995).

圓滿時代的教會歷史 (教會教育機構用書 [32502], 1993年), 第73, 117 — 119, 159, 257 — 258頁。

第21課

History of the Church, 1:215 — 17, 260 — 65.

圓滿時代的教會歷史 (教會教育機構用書 [32502], 1993年), 第113 — 115頁。

第22課

History of the Church, 1:224 — 29, 234.

Gerry Avant, "Book' s History: A Tale of Mobs, Heroic Rescues," *Church News*, 30 Dec. 1984, p. 6.

Ivan J. Barrett, *Joseph Smith and the Restoration*, rev. ed. (Provo, Utah: Brigham Young University Press, 1973), pp. 244 — 53.

Maureen Ursenbach Beecher, "Discover Your Heritage: 'They Will Kill Us!' " *New Era*, Sept. 1974, pp. 36 — 37.

約瑟·斯密, 約瑟·斯密先知的教訓。約瑟·斐亭·斯密選錄 (台北發行中心, 1976年), 第156-157頁。

圓滿時代的教會歷史 (教會教育機構用書 [32502], 1993年), 第130 — 134, 159 — 160頁。

第23課

History of the Church, 2:379 — 82; 5:391 — 92.

Carter E. Grant, *The Kingdom of God Restored*, 4th ed. (Salt Lake City: Deseret Book Co., 1965), pp. 156 — 57.

第24課

Ivan J. Barrett, *Joseph Smith and the Restoration*, rev. ed. (Provo, Utah: Brigham Young University Press, 1973), pp. 218 — 21.

William E. Berrett, *The Restored Church*, 15th ed. (Salt Lake City: Deseret Book Co., 1973), pp. 100 — 102.

Brigham Young, in *Journal of Discourses*, 12:158.

圓滿時代的教會歷史 (教會教育機構用書 [32502], 1993年), 第123頁。

第25課

History of the Church, 1:349 — 53.

Karl Ricks Anderson, *Joseph Smith's Kirtland: Eyewitness Accounts* (Salt Lake City: Deseret Book Co., 1989), pp. 155 — 67.

William E. Berrett, *The Restored Church*, 15th ed. (Salt Lake City: Deseret Book Co., 1973), pp. 125 — 27.

Boyd K. Packer, *The Holy Temple* (Salt Lake City: Bookcraft, 1980), pp. 128 — 30.

Lucy Mack Smith, *History of Joseph Smith*, ed. Preston Nibley (Salt Lake City: Bookcraft, 1958), p. 230.

圓滿時代的教會歷史 (教會教育機構用書 [32502], 1993年), 第162 — 164頁。

第26課

History of the Church, 2:410 — 28, 434 — 36.

Karl Ricks Anderson, *Joseph Smith's Kirtland: Eyewitness Accounts* (Salt Lake City: Deseret Book Co., 1989), pp. 179 — 85.

William E. Berrett, *The Restored Church*, 15th ed. (Salt Lake City: Deseret Book Co., 1973), pp. 127 — 29.

Edward W. Tullidge, *The Women of Mormondom* (New York: Tullidge and Crandall, 1877), p. 95.

圓滿時代的教會歷史 (教會教育機構用書 [32502], 1993年), 第164 — 168頁。

第27課

History of the Church, 1:316 — 21, 374 — 76, 426 — 40.

Ivan J. Barrett, *Joseph Smith and the Restoration*, rev. ed. (Provo, Utah: Brigham Young University Press, 1973), pp. 233 — 72.

Parley P. Pratt, *Autobiography of Parley P. Pratt* (Salt Lake City: Deseret Book Co., 1975), pp. 93 — 106.

圓滿時代的教會歷史 (教會教育機構用書 [32502], 1993年), 第107, 127 — 139頁。

第28課

History of the Church, 2:63—123.

Carter E. Grant, *The Kingdom of God Restored*, 4th ed. (Salt Lake City: Deseret Book Co., 1965), pp. 182—88.

Lucy Mack Smith, *History of Joseph Smith*, ed. Preston Nibley (Salt Lake City: Bookcraft, 1958), pp. 226—29.

圓滿時代的教會歷史（教會教育機構用書〔32502〕，1993年），第141—152頁。

第29課

History of the Church, 2:490.

Leonard J. Arrington, *Brigham Young: American Moses* (New York: Alfred A. Knopf, 1985), pp. 72—78.

Matthias F. Cowley, *Wilford Woodruff: History of His Life and Labors* (Salt Lake City: Deseret News, 1909), p. 118.

Stanley B. Kimball, *Heber C. Kimball: Mormon Patriarch and Pioneer* (Urbana, Ill: University of Illinois Press, 1981), pp. 44—48, 52—53.

Orson F. Whitney, *Life of Heber C. Kimball*, 3rd ed. (Salt Lake City: Bookcraft, 1967), pp. 103—4, 120—22, 125—32, 265—66.

The Journal of Brigham: Brigham Young's Story in His Own Words, comp. Leland R. Nelson (Provo, Utah: Council Press, 1980), pp. 25—26.

圓滿時代的教會歷史（教會教育機構用書〔32502〕，1993年），第117，153—159，174—176，225—239頁。

第30課

History of the Church, 3:1—3, 8—9, 34—42.

Carter E. Grant, *The Kingdom of God Restored*, 4th ed. (Salt Lake City: Deseret Book Co., 1965), pp. 211—20.

Bruce R. McConkie, *Mormon Doctrine*, 2nd ed. (Salt Lake City: Bookcraft, 1966), pp. 19—21.

Orson Pratt, in *Journal of Discourses*, 18:343.

圓滿時代的教會歷史（教會教育機構用書〔32502〕，1993年），第176—178，181—189頁。

第31課

History of the Church, 3:149—99; 5:137.

Carter E. Grant, *The Kingdom of God Restored*, 4th ed. (Salt Lake City: Deseret Book Co., 1965), pp. 235—36.

Amanda Smith, “A Living Miracle of the Power of God,” in Leon R. Hartshorn, comp., *Remarkable Stories from the Lives of Latter-day Saint Women*, 2 vols. (Salt Lake City: Deseret Book Co., 1973—75), 1:164—67.

圓滿時代的教會歷史（教會教育機構用書〔32502〕，1993年），第193—206頁。

第32課

History of the Church, 3:188—99, 209—13, 306—21.

Parley P. Pratt, *Autobiography of Parley P. Pratt* (Salt Lake City: Deseret Book Co., 1975), pp. 179—80, 186—94, 209—15.

Lucy Mack Smith, *History of Joseph Smith*, ed. Preston Nibley (Salt Lake City: Bookcraft, 1958), pp. 290—91.

圓滿時代的教會歷史（教會教育機構用書〔32502〕，1993年），第204—209頁。

第33課

William E. Berrett, *The Restored Church*, 15th ed. (Salt Lake City: Deseret Book Co., 1973), pp. 157—63.

Richard Nietzel Holzappel and Jeni Broberg Holzappel, *Women of Nauvoo* (Salt Lake City: Bookcraft, 1992), pp. 28, 35—37, 53.

E. Cecil McGavin, *Nauvoo, the Beautiful* (Salt Lake City: Stevens and Wallis, Inc., 1946), p. 73.

B. H. Roberts, *A Comprehensive History of the Church*, 2:527.

Joseph Fielding Smith, *Essentials in Church History*, 27th ed. (Salt Lake City: Deseret Book Co., 1974), pp. 223—24.

Ann Gardner Stone, “Louisa B. Pratt,” in Vicky Burgess-Olson, ed., *Sister Saints* (n.p., 1978), p. 46.

“Brother Joseph,” *Friend*, Dec. 1972, p. 19; see also Don L. Searle, “A Disciple in Deed,” *Ensign*, June 1994, p. 12.

圓滿時代的教會歷史（教會教育機構用書〔32502〕，1993年），第213—219，240—250頁。

第 34 課

History of the Church, 5:86—91.

Ivan J. Barrett, *Joseph Smith and the Restoration*, rev. ed. (Provo, Utah: Brigham Young University Press, 1973), pp. 531—33.

圓滿時代的教會歷史（教會教育機構用書〔32502〕，1993年），第251，266—267頁。

第 35 課

History of the Church, 7:433, 549—51, 567.

Don Cecil Corbett, *Mary Fielding Smith: Daughter of Britain* (Salt Lake City: Deseret Book Co., 1966), pp. 155—57.

Carter E. Grant, *The Kingdom of God Restored*, 4th ed. (Salt Lake City: Deseret Book Co., 1965), pp. 194, 273—77.

E. Cecil McGavin, *The Nauvoo Temple* (Salt Lake City: Deseret Book Co., 1962), pp. 6, 10, 65, 87—104, 125—26, 139.

Brigham Young, in *Journal of Discourses*, 14:218—19.

圓滿時代的教會歷史（教會教育機構用書〔32502〕，1993年），第242—243，297—304頁。

第 36 課

History of the Church, 4:535—41.

圓滿時代的教會歷史（教會教育機構用書〔32502〕，1993年），第256—257頁。

第 37 課

History of the Church, 6:432—33, 443—48, 533—41, 545—46, 548—50, 555, 561, 592—622, 626—29; 7:97—106.

Reed Blake, “Martyrdom at Carthage,” *Ensign*, June 1994, pp. 30—39.

Lucy Mack Smith, *History of Joseph Smith*, ed. Preston Nibley (Salt Lake City: Bookcraft, 1958), pp. 309—10, 324.

圓滿時代的教會歷史（教會教育機構用書〔32502〕，1993年），第273—285頁。

第 38 課

History of the Church, 5:85; 7:152—53, 223—43.

Ivan J. Barrett, *Joseph Smith and the Restoration*, rev. ed. (Provo, Utah: Brigham Young University Press, 1973), pp. 644—46.

B. H. Roberts, *A Comprehensive History of the Church*, 2:413—28, 539—41; 3:134—36.

Descendants of Cornelius Peter Lott, 1798—1972, comp. Rhea Lott Vance (n.p., n.d.), pp. 7—8, 10—11.

圓滿時代的教會歷史（教會教育機構用書〔32502〕，1993年），第286—307，309，317—321頁。

第 39 課

History of the Church, 7:625—28.

Richard E. Bennett, *Mormons at the Missouri, 1846—1852* (Norman, Okla: University of Oklahoma Press, 1987), pp. 168—75.

Sarah Pea Rich, “‘The Spirit Tells Me You Are Out of Money,’ ” in Leon R. Hartshorn, comp., *Remarkable Stories from the Lives of Latter-day Saint Women*, 2 vols. (Salt Lake City: Deseret Book Co., 1973—75), 1:145—46.

B. H. Roberts, *A Comprehensive History of the Church*, 3:147—54.

Aurelia Spencer Rogers, *Life Sketches of Orson Spencer and Others, and History of Primary Work* (n.p.: George Q. Cannon and Sons, 1898), pp. 47—49, 202.

圓滿時代的教會歷史（教會教育機構用書〔32502〕，1993年），第309—321，329—331，411頁。

第 40 課

History of the Church, 5:85.

William E. Berrett, *The Restored Church*, 15th ed. (Salt Lake City: Deseret Book Co., 1973), pp. 245—61.

Paul E. Dahl, “William Clayton: Missionary, Pioneer, and Public Servant” (Ph.D. dissertation, Brigham Young University, 1959), pp. 98—103.

B. H. Roberts, *A Comprehensive History of the Church*, 3:160—231.

Joseph Fielding Smith, *Essentials in Church History*, 27th ed. (Salt Lake City: Deseret Book Co., 1974), pp. 356—71.

圓滿時代的教會歷史（教會教育機構用書〔32502〕，1993年），第312—313，329—333頁。

第 41 課

- Carter E. Grant, *The Kingdom of God Restored*, 4th ed. (Salt Lake City: Deseret Book Co., 1965), pp. 425—48.
- Jaynann Morgan Payne, “Eliza R. Snow: First Lady of the Pioneers,” *Ensign*, Sept. 1973, pp. 62—67.
- B. H. Roberts, *A Comprehensive History of the Church*, 3:268, 279—88, 292—93, 315—18, 329—35.
- Erastus Snow, “This Is the Place,” in Preston Nibley, comp., *Pioneer Stories* (Salt Lake City: Deseret Book Co., 1947), pp. 41—42.
- Edward W. Tullidge, *The Women of Mormondom* (New York: Tullidge and Crandall, 1877), pp. 350—51.
- 圓滿時代的教會歷史（教會教育機構用書〔32502〕，1993年），第333—340頁。

第 42 課

- Margaret McNeil Ballard, “I Walked Every Step of the Way,” in Leon R. Hartshorn, comp., *Remarkable Stories from the Lives of Latter-day Saint Women*, 2 vols. (Salt Lake City: Deseret Book Co., 1973—75), 2:10—11.
- Don Cecil Corbett, *Mary Fielding Smith: Daughter of Britain* (Salt Lake City: Deseret Book Co., 1966), pp. 209—13, 223—49.
- Julie A. Dockstader, “Children Entered Valley with ‘Hearts All Aglow,’ ” *Church News*, 23 July 1994, pp. 8—9.
- Susa Young Gates, *Lydia Knight's History* (Salt Lake City: Juvenile Instructor Office, 1883), pp. 64—76, 84—89.
- Susan Arrington Madsen, *I Walked to Zion* (Salt Lake City: Deseret Book Co., 1994), pp. 124—27.
- Edward W. Tullidge, *The Women of Mormondom* (New York: Tullidge and Crandall, 1877), pp. 336—37.
- 圓滿時代的教會歷史（教會教育機構用書〔32502〕，1993年），第337—338頁。

第 43 課

- LeRoy R. Hafen and Ann W. Hafen, *Handcarts to Zion* (Lincoln: University of Nebraska Press, 1960).
- Solomon F. Kimball, “Belated Emigrants of 1856,” *Improvement Era*, Feb. 1914, pp. 287—88.
- David O. McKay, “Pioneer Women,” *Relief Society Magazine*, Jan. 1948, p. 8.
- Joseph Fielding Smith, *Essentials in Church History*, 27th ed. (Salt Lake City: Deseret Book Co., 1974), pp. 397—402.
- Brigham Young, “Foreign Correspondence,” *Millennial Star* 17 (22 Dec. 1855): 813.
- “Church Emigration,” *Contributor* 14 (Mar. 1893): 199—205.
- “Mary Goble Pay,” in *A Believing People*, comp. Richard H. Cracroft and Neal E. Lambert (Provo, Utah: Brigham Young University Press, 1974), pp. 144—45.
- 圓滿時代的教會歷史（教會教育機構用書〔32502〕，1993年），第346—348，356—361頁。

第 44 課

- LaRene Gaunt, “‘The Power of God Was with Us,’ ” *Ensign*, Mar. 1993, pp. 28—31.
- Richard Neitzel Holzapfel, *Every Stone a Sermon* (Salt Lake City: Bookcraft, 1992).
- , “Every Window, Every Spire ‘Speaks of the Things of God,’ ” *Ensign*, Mar. 1993, pp. 7—21.
- Wallace Alan Raynor, *The Everlasting Spires: A Story of the Salt Lake Temple* (Salt Lake City: Deseret Book Co., 1965), pp. 102—3.
- Brigham Young, in *Journal of Discourses*, 1:133.
- Journal of Wilford Woodruff, vol. 5, 7 Dec. 1859, Historical Department, The Church of Jesus Christ of Latter-day Saints, Salt Lake City.
- “The Salt Lake Temple,” *Deseret News*, 1 Jan. 1893, pp. 3—6.
- 圓滿時代的教會歷史（教會教育機構用書〔32502〕，1993年），第444—446頁。

第 45 課

- Carter E. Grant, *The Kingdom of God Restored*, 4th ed. (Salt Lake City: Deseret Book Co., 1965), pp. 546—47.
- LeRoi C. Snow, “The Lord’ s Way Out of Bondage,” *Improvement Era*, July 1938, pp. 400—401, 439—42.
- S. George Ellsworth, *Samuel Claridge: Pioneering the Outposts of Zion* (Logan, Utah: S. George Ellsworth, 1987), pp. 80—81; see also “From An Adobe Hut to a Mansion of Brick and Stone,” *Deseret Evening News*, 6 June 1903.
- 約瑟F·斯密，福音教義。台北發行中心，1978年，第215-217頁。
- 圓滿時代的教會歷史（教會教育機構用書〔32502〕，1993年），第361—364，454—455頁。