

# 摩尔门经

福音教义教师用本

## 摩尔门经

福音教义教师用本



耶稣基督  
后期圣徒教会





# 摩尔门经

---

福音教义教师用本

This publication is a translation of an original English document. In China, it is for personal use by members of The Church of Jesus Christ of Latter-day Saints. Persons outside China are not authorized to distribute this publication in China. Any practices, organizations, and/or activities referenced in this publication that are not permissible under the laws and regulations of the People's Republic of China are not to be implemented there.

本出版物为其英文原文的翻译。在中国境内，本出版物供耶稣基督后期圣徒教会的成员个人使用。境外人士不得在中国境内发行本出版物。本出版物中任何与中华人民共和国法律和法规相悖的作法、组织及 / 或活动，皆不适用于中国。

耶稣基督后期圣徒教会  
美国印行

# 目录

## 批评与建议

由衷地感激您对此教师用本之批评与建议，来函请寄：

Curriculum Planning

50 East North Temple Street, Floor 24

Salt Lake City, UT 84150-3200

U.S.A.

电子邮件信箱：cur-development@ldschurch.org

请写上您的姓名、地址、所属支会和支联会，务必注明此教师用本的书名，然后提出您对本教师用本在深度与广度方面待改进之处的批评与建议。

Intellectual Reserve, Inc. 1999版权所有

美国印行

英语核准日期：8/96

翻译核准日期：8/96

Book of Mormon: Gospel Doctrine Teacher Manual 译本

Simplified Chinese

课目与标题	页次
给教师的帮助	v
1 “我们宗教的拱心石”	1
2 “依照他的旨意做一切的事情”（尼腓一书第1 ~ 7章）	6
3 生命树的异象（尼腓一书第8 ~ 11章；12：16-18；第15章）	11
4 “我被灵带走时所见到的事”（尼腓一书第12 ~ 14章）	16
5 “听从真理，留意真理”（尼腓一书第16 ~ 22章）	20
6 “自行选择自由和永生”（尼腓二书第1 ~ 2章）	25
7 “我知道自己信赖的是谁”（尼腓二书第3 ~ 5章）	29
8 “我们的神何其良善”（尼腓二书第6 ~ 10章）	33
9 “我的灵魂喜爱以赛亚的话”（尼腓二书第11 ~ 25章）	37
10 “他邀请所有的人都归向他”（尼腓二书第26 ~ 30章）	42
11 “对基督坚定不移……努力前进”（尼腓二书第31 ~ 33章）	47
12 “寻求神的国”（《摩尔门经》雅各书第1 ~ 4章）	51
13 橄榄树的比喻（《摩尔门经》雅各书第5 ~ 7章）	56
14 “为了一个睿智的目的”（以挪士书、雅龙书、奥姆乃书、摩尔门语）	61
15 “你们永远亏欠天父”（摩赛亚书第1 ~ 3章）	66
16 “你们被称为基督的孩子”（摩赛亚书第4 ~ 6章）	71
17 “一位先见……成为同胞的一大福祉”（摩赛亚书第7 ~ 11章）	75
18 “神要亲自……救赎他的人民”（摩赛亚书第12 ~ 17章）	79
19 “除了主……无人能拯救他们”（摩赛亚书第18 ~ 24章）	84
20 “我的灵魂不再痛苦”（摩赛亚书第25 ~ 28章；阿尔玛书第36章）	89
21 “阿尔玛……秉公审判”（摩赛亚书第29章；阿尔玛书第1 ~ 4章）	94
22 “你们在容貌上是否蒙得了他的形像？”（阿尔玛书第5 ~ 7章）	98
23 “不止一个见证人”（阿尔玛书第8 ~ 12章）	102
24 “按照我们对基督的信心，赐给我们力量” （阿尔玛书第13 ~ 16章）	107

25	“他们凭着神的力量和权柄教导”（阿尔玛书第17 ~ 22章）	112
26	“归信了主”（阿尔玛书第23 ~ 29章）	116
27	“万物都说明了真的有神”（阿尔玛书第30 ~ 31章）	120
28	“神的话在基督里面以促成救恩”（阿尔玛书第32 ~ 35章）	124
29	“侧耳听我的话”（阿尔玛书第36 ~ 39章）	128
30	“伟大的幸福计划”（阿尔玛书第40 ~ 42章）	133
31	“对基督的信仰坚定”（阿尔玛书第43 ~ 52章）	138
32	“他们确实服从……每一道命令”（阿尔玛书第53 ~ 63章）	142
33	“稳固的根基”（希拉曼书第1 ~ 5章）	146
34	“你们怎会忘了你们的神呢？”（希拉曼书第6 ~ 12章）	150
35	“悔改并转向主”（希拉曼书第13 ~ 16章）	155
36	“明天我就要来到世上”（尼腓三书第1 ~ 7章）	160
37	“凡愿意来的，我必接纳他”（尼腓三书第8 ~ 11章）	164
38	“旧事已成过去，一切都已成为新的”（尼腓三书第12 ~ 15章）	168
39	“看啊，我快乐十足”（尼腓三书第17 ~ 19章）	173
40	“我要……将他们聚集起来”（尼腓三书第16章；第20 ~ 21章）	177
41	“所有的事……〔他〕都向他们讲解”（尼腓三书第22 ~ 26章）	181
42	“这就是我的福音”（尼腓三书第27 ~ 30章；尼腓四书）	185
43	“你们怎会离开主的道呢？”（摩尔门书第1 ~ 6章；摩罗乃书第9章）	190
44	“我对你们讲话，就当你们是在我眼前一样”（摩尔门书第7 ~ 9章）	194
45	“从来没有人像你这般相信我”（以帖书第1 ~ 6章）	198
46	“凭着信心，一切都能实现”（以帖书第7 ~ 15章）	202
47	“保守他们在正道上”（摩罗乃书第1 ~ 6章）	206
48	“归向基督”（摩罗乃书第7 ~ 8章；第10章）	210

# 给教师的帮助

先知约瑟·斯密在一次与十二使徒的会议中：“告诉过弟兄们，《摩尔门经》是全世界最正确的一本书，也是我们宗教的拱心石，人若遵循其中的教训，比遵循任何其他的书更能接近神”（*History of the Church*, 4:461; see also the introduction to the Book of Mormon）。

身为福音教义班的教师，今年你有机会依据“世上最正确的书”来教导。凭着圣灵的引导，你可以帮助班员明白永恒的律法，增强他们对耶稣基督、他的福音以及先知约瑟·斯密的使命之见证。你也能够帮助他们得到勤于研读《摩尔门经》而来的其他祝福，正如泰福·彭荪会长所描述的：

“《摩尔门经》揭发基督的所有敌人。它击破错误的教义，并罢息纷争。（见尼腓二书3:12）它加强基督的谦卑跟随者抗拒今日恶魔的设计、策略与邪恶教义。而记录于《摩尔门经》中的那一类叛教情形，与今日我们所面临的情况类似。因此神以他无限的预知能力启示人民而写成的《摩尔门经》，使我们能看出今日的错误，并知道如何抗拒存在于现今社会中虚伪的教育、政治、宗教与哲学观念”（参见1975年8月，《圣徒之声》，第42页）。

“《摩尔门经》中有一种力量，在你认真研读的那一刹那，这力量马上就开始流进你的生活中。你必得到更大的力量，以抗拒诱惑。你必得到力量，以免受蒙蔽。你必得到力量，以行走在那条窄而小的道路上。……在你开始饥渴慕义，寻求这些经上的话语时，就必得到生命，并且得的更加丰盛”（1987年1月，《圣徒之声》，第5页）。

你在教导时，主的灵将对你见证《摩尔门经》的力量必使人们对耶稣基督和他的教义有更坚定不移的认知。

## 借着圣灵教导

在为福音教义班作准备时，寻求圣灵的启发和指引是很重要的。主说：“灵必借着信心的祈祷而给你们；你们如果没有接受到灵，就不要教导”（教约42:14）。切记，圣灵是你班级中的教师。

寻求圣灵的方式是祈祷、禁食、每日研读经文并遵守诫命。为课程作准备时，要祈求圣灵帮助你明白经文以及班员的需要。圣灵也会帮助你设计一些有意义的方法来讨论经文，并将其应用在现实生活中（见尼腓一书19:23）。有了圣灵相助，你将能成为主手中的一项利器，将他的话语教导给他的儿女。

以下是邀请圣灵到你班上的一些建议：

1. 邀请班员在课前及课后作祈祷。上课的时候，在心中祈求圣灵指引你、开启班员的心并赐予班员见证及启发。
2. 运用经文（见以下“专注于经文上”）。
3. 不要等到课程结尾时才作见证；当圣灵提示时，就作见证。为耶稣基督作见证，并经常邀请班员作见证。
4. 以圣诗、初级会诗歌或其他神圣的音乐，协助班员准备好自己的心去感受圣灵。
5. 向班员、其他人、天父和耶稣基督表达爱心。
6. 如果情况合适，可分享与课程有关的见解、感觉和经验，并邀请班员也如此做。班员也可以谈谈他们如何应用前几课所讨论的原则。

### 专注于经文上

培道·潘长老教导道：“人一旦了解真实的教义，就会改变态度与行为”（1987年1月，《圣徒之声》，第12页）。在准备课程和上课时，应将重点放在经文及近代先知所教导之福音的救恩教义上。因此，你必须勤勉、虔诚地研读经文。主已命令：“不要寻求宣讲我的话，先要寻求获得我的话，然后你的舌头必被松开；那时，如果你渴望，你就会得到我的灵和我的话，是的，即神的能力，以劝服世人”（教约11：21）。

鼓励班员每周带自己的经文来上课。一起阅读并讨论你所挑选的经文章节。

每一位班员都应该有一本《摩尔门经班员研读指南》（35684）。这本小册子会帮助班员改进研读技巧，帮助他们明白经文、应用经文、准备好在上课时讨论，并应用在家中的讨论上。鼓励班员在每周上课前阅读指定的经文范围及研读指南部分。

### 分享《摩尔门经》

泰福·彭荪会长要求本教会的成员分享《摩尔门经》。他说：

“要用《摩尔门经》淹没大地，这时日早已来临……如果我们不大力推广《摩尔门经》，神必会要我们负责。

“我们有《摩尔门经》，我们有成员，我们有传教士，我们有资源，而我们的世界又亟需要它。

“就是现在！”（1989年1月，《圣徒之声》，第3页）

今年你在主日学教导《摩尔门经》时，要鼓励班员与他们的非成员朋友和熟人分享《摩尔门经》（见第1课其他教学建议第2项）。年初时，你可以向主教团及支会传道领袖洽询，班员该如何取得《摩尔门经》以便与他人分享。

### 运用此教师用本

此教师用本是帮助你运用经文来教导福音教义的工具，也是专门为青年及成人的福音教义班所编写的，每四年使用一次。教导课程时，教师无须参考其他的资料或经文评注。罗素·培勒长老说：“教师应仔细阅读经文和课程后，再找辅助资料。有许多教师似乎没有完全读过已批准的课程教材，以致偏离了主旨。如果教师觉得有需要用一些较好的辅助资料，而不是课程和经文里的话，就应先考虑选用教会杂志”（1983年7月，《圣徒之声》，第108页）。

至少在上课前一周预习课程。若提早研读指派作业及课程资料，在平常生活中就能得到有益课程教导的心得与感想。平时在沉思课程时，要祈求圣灵的引导，并相信主必祝福你。

本用本内各课程里的资料，可能无法在一堂课的时间内上完。所以你要寻求主的灵，选择最能符合班员需求的经文故事、问题和课程中其他部分的资料。

每一课都包括了以下项目：

1. 标题。标题有两部分：一句短文或引文，以及准备课程之前你应阅读的经文。
2. 目标。目标的陈述中提供一项主要概念，让你在准备和教导课程时作为重点。
3. 准备事项。此栏概述课程大纲中之经文章节，也可能列出补充的阅读资料，以及准备事项的其他建议，例如你可以带到班上的资料等。这些资料中有许多可以在教会的图书室中找到。（所建议使用的图片后面有五码数字是教会图书编号；该图片若纳入福音图片集中，也会有图书编号。）
4. 专心活动。本项包含了简单的活动、实物教学或问题，帮助班员准备好学习、参与和感受到圣灵的力量。无论你采用用本中所列举的或是自创的专心活动，都务必让班员在课程开始时就能全神贯注。该项活动应该简短。
5. 经文讨论及应用。这是课程的主要部分。虔诚地研读经文内容，使你能有效地教导和讨论。运用“鼓励班级讨论”以及“使教导经文的方式多样化”（第ix页）中的建议来变化教学方式，以保持班员的兴趣。所选择的问题和教学方式也要适合班员的年龄和经历。
6. 结论。此栏有助你总结课程，鼓励班员遵行所讨论的原则，并提醒你作见证。务必要保留足够的时间为每个课程作总结。
7. 其他教学建议。教师用本中大多数课程皆备有此栏，其中列有经文中所寓含的其他真理、其他的教学方式、活动或补充课程大纲之建议等。你可以运用其中几项建议作为课程的一部分。



**鼓励班级讨论**

一般而言，你不应该长篇大论，而是要帮助班员参与有意义的经文讨论。班员的参与能帮助他们：

1. 更认识经文。
2. 更明白如何应用福音原则。
3. 更有决心遵行福音。
4. 邀请圣灵到课堂中。
5. 彼此教导、彼此启发，并能从他人的恩赐、知识、经验及见证中获得助益。

课堂内的讨论应帮助班员更接近救主，而且生活的样式也能像他的门徒一般。讨论方向若偏离了这些目标，请导回正题。

提出促进思考的问题可说是最有效的教学技巧之一，也是救主教导时所使用的。研读本教师用本时，要寻求圣灵的引导，以决定提出哪些问题。你和班员皆可由教师用本内所载的经文章节找到大部分问题的答案。其他问题的答案可能来自班员的经验。

协助班员了解经文，并加以应用，这要比教完所有课程资料更重要。如果班员因讨论热烈而大有收获，通常继续该项讨论会比教完课程资料更有帮助。

运用以下的指示来鼓励班级讨论：

1. 所提的问题要能引导班员思考和讨论，而不仅是回答“是”或“不是”。通常以“为什么”、“怎么做”、“谁”、“什么”、“何时”和“何处”所引导的问题来鼓励班员讨论最有效。
2. 鼓励班员分享经验，以显示如何将经文原则及教义应用在生活中。鼓励班员分享他们对于经文所教导之事的感想。班员发言后，要给予正面的评语。
3. 留意每位班员的需求。虽然你应鼓励所有班员参与班级讨论，然而也可能有些人在回答时会支吾其辞。你可以私下和他们谈谈，了解他们对朗读或参与课程的感觉。如果有人在被点名时会感到尴尬，就要留心，不要叫到他们。
4. 可以提供班员某些问题的经文参考资料，以协助找出答案。
5. 鼓励班员在研读每周的指派作业时，沉思《摩尔门经班员研读指南》中的问题。在准备每个课程时，你要考虑如何在课堂中讨论这些问题。如果班员读过指派作业，你所提的问题也是他们已经有准备的，那么他们就更容易参与讨论。

**使教导经文的方式多样化**

运用以下的建议来教导经文内容，效果会更好，也会更有变化：

1. 帮助班员了解经文教导了关于耶稣基督的哪些事。请他们想想那些经文如何增强了他们对救主的信心，并帮助他们感受救主的爱。
2. 请班员思考可以用哪些方式将经文应用在生活中，并加以分享。请他们针对挑选出来的经文，自行将自己的名字代入经文中，把经文比作自己。
3. 除了教导教义之外，要强调《摩尔门经》中每个激发信心的故事，确使班员都了解这些故事，并讨论怎样加以应用。问班员：“为何《摩尔门经》记录了这段故事？”或“从这则故事里我们可以学到什么，帮助我们更加跟随基督？”
4. 请班员留意在经文章节中一再出现对他们具有特殊意义之字句或概念。
5. 鼓励班员使用后期圣徒版《圣经》及《摩尔门经》后面的研读辅助工具，包括经文指南。
6. 在黑板上写出与经文故事有关的字句、关键词或问题。然后读出该故事或略述其意。当班员听到该字句、关键词或问题之答案时，就停下来加以讨论。
7. 在整本《摩尔门经》中，接着这句“由此可知”之后的话，都是在总结前面所教导的原则（范例，见希拉曼书3：28）。每当讨论过一段经文后，就请班员用“由此可知”这句来阐释该段经文所叙述之原则。
8. 留意并讨论《摩尔门经》中所使用的象征。例如，窄而小的道路通常用来象征福音（范例，见尼腓二书31：17-20；33：9；《摩尔门经》雅各书6：11；尼腓三书14：13-14；27：33）。
9. 留意经文中所述的人或事件怎样互相形成对比。例如，你可以比较拉曼和雷米尔与他们的弟弟尼腓和赛姆，或比较新约中救主的山上宝训与尼腓三书第12～14章中的故事。
10. 请班员读出经文故事中各个人物的对话，来演出经文故事。演出时务必要对经文有适度的尊重。
11. 将班员分成两组或多组。向他们叙述经文故事后，请各组写下该故事中所教导之原则与教义，然后让各组轮流讨论如何将之应用在生活中。
12. 请班员携带铅笔，将所讨论到的重要经文章节划记下来。
13. 在课程中依照“准备事项”的建议，播放《摩尔门经录影带》（53911）中的片段。

## 帮助新成员

你可能有机会教导新近加入教会的成员。你的教导能帮助这些新成员巩固信心。

总会会长团曾说：“教会中的每位成员都需要爱及灵性的滋养，特别是在受洗后的头几个月。当新成员获得真诚的友谊、服务的机会、以及从研读神的话语中获得灵性上的滋养时，他们所体验到的归信将持久不变，并成为‘与圣徒同国，是神家里的人了’（以弗所书2：19）”（1997年5月15日，总会会长团信函）。

## 教导青年福音

如果你教导的是青年，要记住他们通常都需要热烈参与，并请在讨论教义时以图片作为辅助教材。你可使用录影带、图片或是教师用本中所建议之活动，让青年对课程保持兴趣。其他有助教导青年福音之建议，请参阅《教导——没有更伟大的召唤》（33043）以及《教学指南》（34595）。

# “我们宗教的拱心石”

## 第1课

### 目标

帮助班员了解，《摩尔门经》为何是我们宗教的拱心石，以及遵行其法则可以如何帮助我们更接近神。

### 准备事项

1. 阅读下列经文，并加以沉思、祈祷：尼腓一书13：38–41；19：23；尼腓二书25：21–22；27：22；29：6–9；摩尔门书8：26–41；以帖书5：2–4；摩罗乃书1：4；10：3–5；教义和圣约10：45–46；20：8–12；84：54–58。同时研读《摩尔门经》的前言资料，包括标题页、绪言、摩尔门经简析、《摩尔门经》的来源、三位证人的证词及八位证人的证词。
2. 补充阅读：“摩尔门经——我们宗教的拱心石”（泰福·彭荪，1987年1月，《圣徒之声》，第3–5页）。
3. 为每位班员索取一本《摩尔门经班员研读指南》（35684）。（可向主日学会长团索取。）
4. 事先请一位班员准备好在上课时简述先知约瑟·斯密的证词、一位准备简述三位证人的证词、另一位准备简述八位证人的证词。
5. 如果能取得下列资料，请备妥在课程中使用：
  - a. 摩罗乃在约瑟·斯密的房里向他显现（62492；福音图片集404）及约瑟获得金页片（62012；福音图片集406）的图片。
  - b. 《摩尔门经录影带》（53911），“为了我们这个时代”，长四分钟的片段。

### 课程发展建议

#### 专心活动

适时采用下列活动或是你自创的活动来开始上课。

在黑板上画一座石拱门：

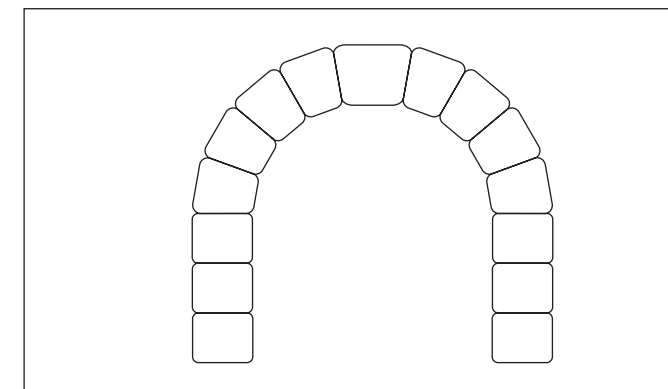

说明一座像这样的拱门若是搭建正确时，即使石块间不用灰泥砌合，照样能屹立不摇。

- 是什么使得拱门能砌合起来？

在拱门中央的石块写上拱心石字样。并说明拱门的拱心石支持了其他石块，使它们各安其所。本课将讨论耶稣基督后期圣徒教会的拱心石。

## 经文讨论及应用

虔敬地选择最能切合班员需要的经文章节、问题及本课中其他部分的资料。讨论如何将所选的经文应用在日常生活中。鼓励班员分享与经文原则有关的经验。

### 1. 《摩尔门经》是我们宗教的拱心石。

读出此教师用本开头“给教师的帮助”的第一段。

如果你要进行专心活动，则在黑板的拱心石字样下写上《摩尔门经》。

如果你不进行专心活动，则在黑板写上《摩尔门经》= 拱心石，并说明拱门的拱心石能支持其他石块各安其位免于坍塌。

- 你认为约瑟·斯密为什么要称《摩尔门经》为我们宗教的拱心石？

泰福·彭荪会长说：“就像拱心石移走，拱门就会垮掉一样，同样地，整个教会的兴衰是系于《摩尔门经》的真实性”（参见1987年1月，《圣徒之声》，第4页）。

- 为什么教会的“兴衰是系于《摩尔门经》的真实性”？

讨论过此问题后，请一位班员读出以下彭荪会长的话：“《摩尔门经》之所以是我们宗教的拱心石者有三：是我们对基督见证的拱心石、是我们教义的拱心石、是见证的拱心石”（1987年1月，《圣徒之声》，第3页）。

在黑板写上对基督的见证六个字。

- 请班员翻开《摩尔门经》的标题页，并说明此页是先知摩罗乃所写的。依据第二段的内容表示，《摩尔门经》有哪三大目的？（这是要昭示以色列家族的遗裔，主为他们祖先做了何等伟大的事；好使他们认识主的圣约，好使他们不会永远被抛弃——也要犹太人和外邦人确信耶稣是基督，是永恒之神，他向万国显示他自己。）
- 副标题耶稣基督的另一部约书是在1982年加入《摩尔门经》书名的。为什么拥有这部附加之救主的约书很重要？（见尼腓一书13：38-41；尼腓二书29：6-9）为什么向世人宣告《摩尔门经》为基督作见证很重要？

- 从《摩尔门经》中你已学到哪些关于耶稣基督的事？《摩尔门经》如何增强了你对耶稣基督的见证？

在黑板写上教义两个字。

- 《摩尔门经》何以是“我们教义的拱心石”？（见教约10：45-46；20：8-12）彭荪会长说：“主自己说过《摩尔门经》包含‘耶稣基督的圆满福音’（教约20：9）。这并不是指《摩尔门经》包含了神所透露的每项教导或教义，而是指我们可以在《摩尔门经》里见到救恩必需的一切教义。这些教义是用简单而明白的话语教导，这样连小孩子也能学通救恩及超升的道理”（1987年1月，《圣徒之声》，第4页）。

- 《摩尔门经》如何增强你对重要福音教义的理解力？

在黑板写上见证两个字。

- 为什么要对复兴的福音有见证就必须有《摩尔门经》？
- 对于那些对《摩尔门经》已获得见证并遵行其教导的人，会有什么祝福降临？为了能获得对《摩尔门经》真实性的见证，我们必须做什么？（见摩罗乃书10：3-5）

邀请班员谈谈他们是如何体验而知道《摩尔门经》是真实的。

### 2. 许多证人为《摩尔门经》作见证。

如果你要使用摩罗乃在约瑟·斯密的房里向他显现及约瑟·斯密获得金页片的图片，现在就把它展示出来。请指定的班员简述先知约瑟·斯密证词中记载的事件。然后说明在约瑟·斯密完成《摩尔门经》的翻译后，还有其他人也获特别恩典见到那页片。请指定的班员简述三位证人的证词及八位证人的证词。

- 为什么有其他的证人为金页片作见证是一件重要的事？（见以帖书5：2-4）你认为有其他的证人对先知约瑟·斯密有何帮助？
- 还有哪些证人能证实《摩尔门经》是真实的？

如果你要使用“为了我们这个时代”录影带，现在就可播放。

### 3. 《摩尔门经》是为我们这个时代所写的。

指出《摩尔门经》虽然是一部古代的文件，却是为我们这个时代所写并加以保存的（尼腓二书25：21-22；27：22；摩尔门书8：34-35；摩罗乃书1：4）。

- 与班员一起读摩尔门书8：26-41。说明这几节包含一则关于《摩尔门经》问世的预言。当《摩尔门经》再度公诸于世时，世上将存在哪些状况是摩罗乃已预见的？（在黑板上写出班员的回答。答案可包括以下所列各项。）



这些状况如何在今日世上应验？

- a. “神的大能被否认”（第28节）。
  - b. “地面上严重污染”（第31节）。
  - c. 人们“骄傲而自大”（第36节）。
  - d. 人们“爱金钱……更甚于爱贫困疾苦的人”（第37节）。
  - e. 人们“耻于承受基督的名”（第38节）。
- 古代先知的教导如何成为我们的一股助力？明白《摩尔门经》是为我们这个时代而写的，会如何影响我们的研读方式？（见尼腓一书19：23）

彭荪会长教导：“《摩尔门经》是为我们时代而写的。尼腓人从未得到这部经典；古代拉曼人也没有。《摩尔门经》是写给我们的。……《摩尔门经》的每位主要作者都作见证，他们是为了未来世代而写的。……他们若已看到我们的时代，并且选出那些对我们最具价值的事情记载下来，我们岂不应当勤读《摩尔门经》吗？我们应当常常自问：‘主为何启示摩尔门（或者是摩罗乃、阿尔玛），把那段经节记在他的纪录里呢？我们可以从中学到什么教训，以便帮助我们生活在今日的时代呢？’”（1987年1月，《圣徒之声》，第4页）

#### 4. 《摩尔门经》能让我们更接近神。

请一位班员再次读出此教师用本开头“给教师的帮助”的第一段内容。

- 什么是法则？（诫命或原则）《摩尔门经》的法则如何让我们更接近神？
- 如果我们不研读《摩尔门经》，对于我们个人和整个教会而言，将带来什么后果？（见教约84：54-58）
- 在定期研读《摩尔门经》并加以沉思之后，你的生活会得到什么样的改变及祝福？

结论

读出或请一位班员读出以下泰福·彭荪会长的话：

“《摩尔门经》中有一种力量，在你认真研读的那一刹那，这力量马上就开始流进你的生活中。你必得到更大的力量，以抗拒诱惑。你必得到力量，以免受蒙蔽。你必得到力量，以行走在那条窄而小的道路上。……在你开始饥渴慕义，寻求这些经上的话语时，就必得到生命，并且得的更加丰盛”（1987年1月，《圣徒之声》，第5页）。

鼓励班员借着今年研读《摩尔门经》，亲身体验这项应许的实现。

在圣灵的指引下，为本课所讨论的真理作见证。

发给每位班员一本研读指南。鼓励班员在每星期预习课程的经文时，参考其中的研读指南。

#### 其他教学建议

以下资料可用来补充本课所建议的课程大纲。你可以采用其中一项或多项建议，作为课程的一部分。

#### 1. 《摩尔门经》对福音复兴的重要性

将以下字句列在黑板上，但勿标出开头的数字：

6. 开始执行代替死者的圣殿事工。
3. 复兴麦基洗德圣职。
5. 召唤使徒。
1. 约瑟·斯密获得第一次异象。
4. 教会成立。
2. 翻译《摩尔门经》。

请班员排列这些事件发生的先后顺序（事件左边的数字指的是它们的正确顺序）；当班员排列出事件的适当顺序时，将这些数字写在黑板上。然后读出或请一位班员读出以下泰福·彭荪会长的解说：

“证明《摩尔门经》重要性的有力证据，可在末世万事陆续复兴中，从主安排《摩尔门经》问世的时间看出来。《摩尔门经》问世之前，只发生过第一次异象。……

“想想看其中隐喻何在。《摩尔门经》的问世发生在圣职复兴之前；就在教会成立前的若干日子发行问世。圣徒先蒙福得以一读《摩尔门经》，然后才蒙得一些启示，比方说：三阶层的荣耀、高荣婚姻、及为死者作事工等等伟大教义。《摩尔门经》在圣职定额组与教会成立之前问世。这难道不就透露了主是何等看重这部神圣经典的呢？”（1987年1月，《圣徒之声》，第3页）

#### 2. 分享《摩尔门经》

向主教团及支会传道领袖请教成员该如何取得《摩尔门经》，以便和非成员朋友们或熟人分享。

在班上，向班员提议今年课程的一项目标是与非成员朋友及熟识之人分享《摩尔门经》。向班员说明他们该如何取得《摩尔门经》，并鼓励每位班员在这一年中，至少送出一本《摩尔门经》给一位朋友或熟识之人。

这一年当中，在圣灵的指引下，经常询问班员是否有人尚未送出《摩尔门经》。邀请已完成的班员简单描述事情的经过。继续鼓励班员与他人分享《摩尔门经》。

# “依照他的旨意 做一切事情”

尼腓一书第1~7章

虔敬地选择最能切合班员需要的经文章节、问题及本课中其他部分的资料。讨论如何将所选的经文应用在日常生活中。鼓励班员分享与经文原则有关的经验。

**目标** 帮助班员从李海和尼腓的榜样中，领悟到安全与救恩是经由服从主而来。

## 准备事项

1. 阅读下列经文，并加以沉思、祈祷：
  - a. 尼腓一书第1~2章。李海在异象中看到耶路撒冷将被毁灭。他警告人民当悔改，却不为他们所接受，反而要谋害他的性命。主告诉李海带着全家人离开耶路撒冷。李海全家启程进入荒野。
  - b. 尼腓一书第3~4章。尼腓和他的哥哥们回耶路撒冷向拉班取铜页片。
  - c. 尼腓一书第5章。尼腓和他的哥哥们把铜页片带回他们家。这些页片使李海家庭得以将他们的语言、家谱以及神的教导与诫命保留给他们的子孙。
  - d. 尼腓一书第7章。尼腓和他的哥哥回耶路撒冷，劝以实玛利和他的家人加入他们进入荒野。
2. 补充阅读：摩赛亚书1:3-7；阿尔玛书3:11-12。
3. 事先请一位班员准备好在上课时简述尼腓和他的哥哥如何向拉班取得铜页片（尼腓一书3:9-4:38）。
4. 若能取得下列资料，请备妥在课程中使用：
  - a. 李海对耶路撒冷人民预言（62517；福音图片集300）及李海的家庭离开耶路撒冷（62238；福音图片集301）的图片。
  - b. 为每位班员准备一份纸笔。
5. 上课前，在黑板上列出第8页图表要用到的标题及经文出处。

## 课程发展建议

### 专心活动

适时采用下列活动或是你自创的活动来开始上课。

- 请班员想象，他们刚得知所居住的城市即将被毁灭，而他们必须马上离开。
- 听到这消息你有什么感受？你会怎么做？

如果你知道这消息是来自一位神的先知，你的感受与做法是否会有差别？

说明本课是关于李海和他全家人，因为耶路撒冷快要被毁灭而举家迁离家园的故事。本课将讨论他们离开耶路撒冷后往何处去及其间所发生的事。

## 1. 李海离开耶路撒冷并带着他全家人进入荒野。

讨论尼腓一书第1~2章。邀请班员朗读所选出的经文。

- 《摩尔门经》里所描述的事件中，最早的事件之一是李海和他全家人离开耶路撒冷。是什么样的情况造成这样的迁移？（见尼腓一书1:4-15, 18-20; 2:1-3。如果你要使用李海对耶路撒冷人民预言的图片，现在就展示出来。）
- 为何耶路撒冷的人民不接受李海及其他先知的信息？（见尼腓一书1:19-20; 2:12-13; 16:1-2）为何今日有些人不愿顺从主与他的仆人？尼腓对他父亲的信息有什么反应？（见尼腓一书2:16, 19）从尼腓身上，我们可以学到哪些事使你的心更敏于接受先知的教导？
- 如果尼腓愿意遵守诫命，主给他什么应许？（见尼腓一书2:19-20, 22）如果拉曼和雷米尔不顺从，主应许他们将发生什么事？（见尼腓一书2:21, 23-24）以上每个应许如何适用在我们身上？
- 李海带着全家人离开耶路撒冷后，进入了什么样的地方？（见尼腓一书2:2。如果你要使用李海的家庭离开耶路撒冷的图片，现在就展示出来。）他们离开的时候，留下了什么？（见尼腓一书2:4）李海一家必须舍弃房子、财产及朋友，你认为他们的感受如何？为了要服从主，你曾做过什么样的牺牲？你做这样的牺牲曾如何蒙受祝福？
- 进入荒野三天后，李海造了一座祭坛并向主献上感谢（尼腓一书2:6-7；亦见尼腓一书5:9; 7:22）。我们要如何使我们能在恶劣的环境下仍心怀感恩？
- 李海服从主并离开耶路撒冷，结果得到什么重大的祝福？（将班员的回答写在黑板上。答案可能包括李海及以实玛利家庭从毁灭中得救；以色列家族的一支被带领到应许地；耶稣基督的另一明证——《摩尔门经》——得以备妥。）

## 2. 尼腓和他的哥哥们回耶路撒冷取铜页片。

阅读并讨论自尼腓一书第3~4章中选出的经文。

- 李海为什么派他的儿子回耶路撒冷？（见尼腓一书3:1-4）拉曼和雷米尔对于被派回去有什么反应？（见尼腓一书3:5）尼腓有何反应？（见尼腓一书3:7）如果你被要求走这一趟，你可能会有什么反应？如果知道这是主要求你做的，会有所差别吗？



- 为何李海家庭需要取得铜页片？（见尼腓一书3：3，19-20；4：15-16；亦见尼腓一书5：21-22；摩赛亚书1：3-7）

让指定的班员简述尼腓和他的哥哥们如何取得那些页片（尼腓一书3：9-4：38）。

- 在哪些情况下我们可能需要“被灵引领着，事先并不知道〔我们〕该做什么”？（尼腓一书4：6）我们从尼腓的话，“然而我向前走”（尼腓一书4：7），可学到什么？
- 尼腓为什么不愿杀死拉班？（见尼腓一书4：10）尼腓又如何确信他应该杀死拉班？（见尼腓一书4：11-18）
- 让一位班员朗读尼腓一书3：7。主如何为尼腓“预备道路”使他能完成被命令去做的事情？主曾如何预备道路帮助你遵守他的诫命？
- 尼腓和他的哥哥们为什么要卓伦随他们回荒野？（见尼腓一书4：35-36）是什么说服卓伦与尼腓和他的哥哥们在一起？（见尼腓一书4：31-34。说明对李海时代的人而言，誓言是神圣的。卓伦知道尼腓绝对不会违背他的誓言。）为什么让人们知道我们是信守承诺的人是件重要的事？

指出拉曼和雷米尔虽然服从他们的父亲进入荒野，然后又回耶路撒冷取铜页片，可是在全家人的旅途中，他们时有怨言且一再反抗。相反的，尼腓和赛姆则是从头到尾都忠信服从。你可以说明赛姆虽然很少被提及，但经文指出他像尼腓一样，既有信心又服从（尼腓一书2：17；8：3）。

邀请一半的班员阅读列在黑板“尼腓”项下的经文章节。让他们找出描述尼腓性格的字句。再邀请其余班员阅读其他章节，找出描写拉曼和雷米尔性格的字句。你可以发给班员一人一份纸笔，让他们在阅读时做笔记。然后请班员报告查阅的结果。在黑板上写出每节经文的简短说明（如下表所列，你使用的字句不必完全相同）。

尼腓	拉曼和雷米尔
1：1知道他“有良好的父母”	2：11抱怨他们的父亲
2：16相信他父亲所讲的全部的话	2：13不完全相信李海的话
2：16, 19向主寻求知识	2：12“不知道……神的作为”
3：7愿意去做主所命令的事情	3：5抱怨主命令他们做的是“一件困难的事”
3：15没取得记录绝不回去	3：14才试过一次就想放弃
4：1, 3知道主“比拉班更强大”	3：31怀疑主能将拉班交到他们手中

当此表完成时，讨论以下问题：

- 尼腓如何表现出坚毅的信心？我们当如何效法他的榜样？
- 拉曼和雷米尔为何抱怨、反抗？（见尼腓一书2：11-12）他们为何无法明白神的措施？（见尼腓一书2：18）

### 3. 尼腓和他的哥哥们把铜页片带回家庭。

阅读并讨论自尼腓一书第5章中选出的经文。

- 李海和撒拉亚对他们的四个儿子最后带着铜页片回来有什么反应？（见尼腓一书5：1-9）他们的归来如何巩固了撒拉亚的见证？（见尼腓一书5：8）
- 铜页片里包含些什么？（见尼腓一书5：10-16；13：23。包含摩西的五部书、一份自犹太人直到西底家王〔约西元前600年〕的纪录、圣先知的预言及李海一家的家谱。）
- 李海做了哪些关于铜页片的预言？（见尼腓一书5：17-19）这些预言如何应验？

### 4. 尼腓和他的哥哥们为以实玛利及其家人返回耶路撒冷。

阅读并讨论自尼腓一书第7章中选出的经文。

- 尼腓和他的哥哥们为什么才刚刚带回铜页片又再度回耶路撒冷？（见尼腓一书7：1-2）以实玛利及其家人如何被说服加入李海一行人？（见尼腓一书7：4-5）
- 当他们在荒野中行进时，拉曼和雷米尔以及以实玛利的几个孩子为什么要反抗？（见尼腓一书7：6-7）你认为他们为什么想要回耶路撒冷？据尼腓所言，如果他们继续留在荒野并对主保持忠信，会有什么结果？（见尼腓一书7：13）如果他们折返而留在耶路撒冷，又将发生什么事？（见尼腓一书7：13-15）
- 尼腓在处理他哥哥们的事情上显示出哪些特质？（见尼腓一书2：17-18及7：21有一些例子。）在与家人及其他人相处时，我们可以如何表现这些特质？

### 结论

提醒班员由于李海和尼腓愿意服从，已使得千千万万的人蒙受祝福。鼓励班员要时时“去做主所命令的事”（尼腓一书3：7）。

在圣灵的指引下，为本课所讨论的真理作见证。

以下资料可用来补充本课所建议的课程大纲。可采用其中一项或多项建议，作为课程的一部分。

### 1. “出生自良好的父母”（尼腓一书1:1）

- “良好的父母”对于自己的儿女有哪些责任？（见尼腓一书1:1）为人父母者可以从李海和撒拉亚身上学到哪些善尽职责的方法？

### 2. 每个人都会遭遇逆境

将以下字词列在黑板上：灵性的、勇敢的、忧虑的、坚强的、喜悦的、忠信的、沮丧的、信赖的、气馁的、勤奋的、有耐心的、仁爱的。

请班员决定选用哪些字词来形容尼腓。将他们选的字词圈出来，再让他们将先前所选描述尼腓个性特征的说明与此作一比较。

然后说明所有的文字全是用来描述尼腓一生中各个时期的性格。并强调尼腓是个忠信的人，并且以其致力服从诫命而闻名。但是，即使是尼腓也会有忧虑、沮丧及气馁的时候。请指出我们通常会认为先知及其他教会领袖只有美好的经历，而从无挣扎的时候。然而，他们和我们一样，也会面临逆境与苦痛。

- 知道先知及其他教会领袖也会有考验对我们有什么帮助？
- 尽管尼腓“在〔他的〕一生中看到许多磨难”，他深知他已“蒙主大恩”（尼腓一书1:1）。遭遇许多不幸的事情怎么还可能仍蒙受主宠爱？苦痛如何能帮助我们蒙受祝福？（如果班员不愿意在班上分享他们的答案，请他们静静地沉思这个问题。）

### 3. 尼腓纪录的内容

- 尼腓一书第6章里提及尼腓说明他要将什么写入他的记录中。尼腓说他写纪录的目的是什么？（见尼腓一书6:3-4。注意亚伯拉罕、以撒和雅各的神是耶稣基督。）尼腓的纪录如何帮助你归向基督？

鼓励班员在他们的日记里写下自己的见证，同时也写下其他的灵性经验、心得及感受。

# 生命树的异象

尼腓一书第8~11章；12:16-18；第15章

**目标** 帮助班员了解生命树异象中的象征以及这些象征如何运用在生活中。

**准备事项** 阅读下列经文，并加以沉思、祈祷：尼腓一书第8-11章；12:16-18；第15章。

### 课程发展建议

**专心活动** 适时采用下列活动或是你自创的活动来开始上课。

说明经文中记载着许多具有象征意义的梦和异象。然后分享以下的例子，并要班员解释每个象征的意义：

- 尼布甲尼撒王梦见一个大像或人的雕像。这人像的每一部分都用不同的材质造成。有一块石头打碎了这人像，而那石头变成了一座大山，充满天下。（见但以理书2:31-45；亦见教约65:2。这像的不同部分代表曾掌管天下的列国。石块代表神的国度，在末世时代将取代其他诸国。）
- 法老梦见七只丑陋又干瘦的母牛吃尽七只肥壮又美好的母牛，以及麦子的七个细弱穗子吞了七个佳美穗子。（见创世记41:17-31。七只好母牛和七个好穗子代表埃及将来临的七个丰年。七只干瘦的母牛和七个细弱的穗子代表随丰年之后到来的七个荒年。）
- 在一次异象中，使徒彼得看见有不洁净的动物包在一块大布里从天而降，而他受命将这些动物宰了吃。（见使徒行传10:9-16, 28, 34-35。不洁净的动物代表外邦人，如今将蒙受福音教导。）

说明今天课程所要讨论的是经文里另一则具有象征意义的梦：李海和尼腓的生命树异象。生命树的异象不同于其他许多异梦或异象，因它们只适用于特定民族或特定时间（如法老的牛和麦子的梦）。而生命树的异象适用于神的每一个孩子。

### 经文讨论及应用

教导以下经文故事时，请讨论如何将故事中所包含的象征意义应用在日常生活中。鼓励班员分享和这些象征所阐释的原则相关的适当经验。



## 1. 生命树异象的象征

说明李海获得生命树的异象并告诉他的家人(尼腓一书8:2)。尼腓听到父亲所说关于异象中的事情后,也很想“看到、听到和知道[那些]事”(尼腓一书10:17;亦见其他教学建议第一项)。由于尼腓相信耶稣基督,他的要求蒙得准许(尼腓一书11:6)。借由尼腓亲身经验所写下的纪录,我们才得以明白这异象的含意。

讨论生命树的异象。讨论到李海和尼腓所看到的事物时,将异象的主要景物在黑板上画出来(或请一位或多位班员来画)。完成图看起来要像这样:

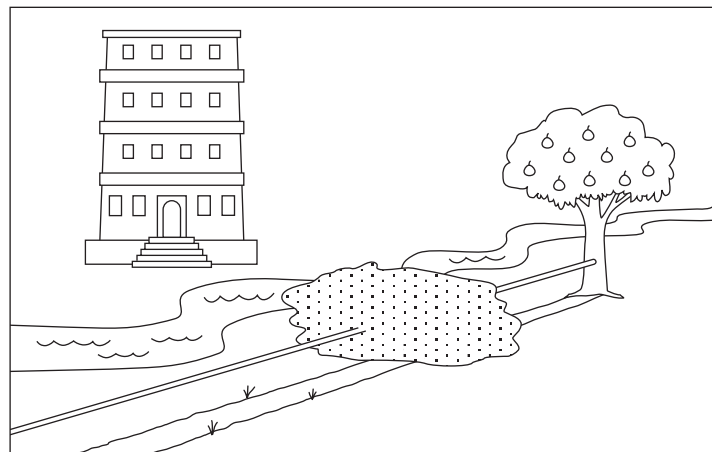

生命树及其果子

让一位班员读出尼腓一书8:2-10。然后在黑板上画出(或让一位班员画出)树和果子。

- 当尼腓看见生命树后,要求知道它的意义(尼腓一书11:8-11)。他得知生命树代表什么?(见尼腓一书11:21-25)尼腓看到了什么让他更明白神的爱?(见尼腓一书11:13-21, 24, 26-33。他看到耶稣基督的诞生、传道及赎罪。)

让一位班员朗读约翰福音3:16。强调天父“将他的独生子赐给[我们]”,正显示他爱我们之深。赎罪则是耶稣基督对我们伟大的爱之明证。

杰佛瑞·贺伦长老教导生命树是耶稣基督的象征。他说:“基督的形象和生命树[是]密不可分的……《摩尔门经》一开始,……基督就被描写成永生和喜悦的泉源、是神的爱活生生的证据,也是神将实现他与以色列家族、实际上即全人类所立之圣约,让他们回归永恒应许的途径”(Christ and the New Covenant [1997], 160, 162)。

- 神的爱在我们生活中有什么影响?我们如何才能更充分地体会神对我们的爱?
- 那棵树的果子代表什么?(见尼腓一书15:36;教约14:7)

- 李海和尼腓如何描述生命树及其果子?(请班员从适当的经文中找出以下所列的字句。当班员找到时,将字句写在黑板上,并视情况加以精简。)
  - “那是我尝过最甜美的”(尼腓一书8:11)
  - “是白色的,超过……任何白色”(尼腓一书8:11;亦见尼腓一书11:8)
  - “比其他所有果子都可口”(尼腓一书8:12;亦见15:36)
  - “美丽绝伦”(尼腓一书11:8)
  - “珍贵无比”;“[最]珍贵”(尼腓一书11:9;15:36)
  - “最能让灵魂快乐”(尼腓一书11:23;亦见尼腓一书8:10)
  - “神一切恩赐中最大的”(尼腓一书15:36)

强调永生是我们所能获得的祝福中“最甜美”且“[最]珍贵”的。由于神对我们的爱,我们都可透过耶稣基督的赎罪得到这项祝福。

- 在异象中,李海一吃到那树上的果子,就产生什么愿望?(见尼腓一书8:12)我们如何帮助所爱的人与救主更加接近,并获得永生的应许?

### 铁杆

请一位班员读出尼腓一书8:19-20。然后画出(或让一位班员画出)铁杆及通往生命树的道路。

- 铁杆代表什么?(见尼腓一书11:25;15:23-24)我们可以从何处找到神的话?(在经文、近代先知的教导以及圣灵的提示中。)神的话如何帮助我们归向基督?它如何帮助我们持守在永生的路上?

### 污秽水的深处、黑雾及广厦

请一位班员读出尼腓一书8:13, 23, 26-27。然后画出(或请一位班员画出)河水、黑雾及广厦。

- 污秽水的深处代表什么?(见尼腓一书12:16;15:26-29)
- 黑雾代表什么?(见尼腓一书12:17)黑雾产生什么影响?(见尼腓一书8:23;12:17)撒但为什么要使我们看不见神的爱、耶稣基督的赎罪、神的话?撒但用什么方法使我们看不见?
- 铁杆“沿着河岸延伸”(尼腓一书8:19),用来作为窄而小的路与污水间的屏障。它也让异象中的人在黑雾中有所凭恃(尼腓一书8:24, 30)。这一点教导我们神的话能给予我们什么样的帮助?
- 广厦代表什么?(见尼腓一书11:34-36;12:18)为什么要暗示这广厦是“耸立在空中”? (见尼腓一书8:26。注意这广厦并无稳固的基础。)骄傲如何阻碍人们获得永生?
- 在异象中,有些人吃了果子,却因为受到广厦的人嘲笑而觉得难为情(尼腓一书8:26-28)。我们要如何获得力量以抗拒迫害?

## 2. 生命树异象中的人

说明在异象中，李海看见“无数的人群”（尼腓一书8：21）。从这些人对那棵树和果子的态度，可将他们区分为四类。帮助班员用以下经文来区分并描述这四种类别。（你可以将班员分成四组，请每一组阅读一段经文，然后描述经文中提到那些人的行为。）

- 尼腓一书8：21-23。（有些人走上那条路，但是后来在黑雾中迷失了。）
  - 尼腓一书8：24-28。（有些人抓住铁杆直到他们抵达树边吃了果子，但是后来觉得不好意思而离开了。）
  - 尼腓一书8：30。（有些人抓住铁杆直到他们抵达树边吃了果子，后来仍保持忠信。）
  - 尼腓一书8：31-33。（有些人从未踏上那条路，反而直接走向广厦。）
- 我们如何从今日的世人中看到这些类别的人？（例如，有些人说他们需要永生，但却为了俗事，像是物质的富裕或尘世的享乐而分心，就像那些走上那条路但后来迷失的人一样。）
  - 在异象中，那些放开铁杆或离开生命树的人都走向什么样的道路？（见尼腓一书8：28，32；12：17）走向那些路的人下场如何？如果我们走入“禁途”、“陌生的路”或“宽路”，要如何才能回到窄而小的道路上？
  - 我们必须做些什么事情，才能持守在窄而小的路上？我们如何帮助他人持守在这道路上？

### 结论

建议班员在他们的经文上划记以下字眼：开始（尼腓一书8：22）、抓住（尼腓一书8：24）、紧握着（尼腓一书8：24）及一直（尼腓一书8：30）。指出这些字眼帮助我们明白，要抵达生命树必须怎么做：我们必须开始走上窄而小的道路，抓住铁杆并紧靠着它，而且一直向那棵树前进。

在圣灵的指引下，为本课所讨论的真理作见证。

### 其他教学建议

以下资料可用来补充本课所建议的课程大纲。可采用其中一项或多项建议，作为课程的一部分。

#### 1. “凡努力寻找的必找到”（尼腓一书10：19）

- 尼腓听到他父亲的异象后，产生了什么愿望？（见尼腓一书10：17）为了实现这个愿望，他做了什么事？（见尼腓一书10：17-19；11：1-6）当我们希求能明白福音真理时，尼腓的榜样对我们有何帮助？（请班员分享圣灵曾帮助他们明白福音真理的经验。）

- 拉曼和雷米尔对他们父亲的异象的反应，与尼腓的反应有什么不同？（见尼腓一书15：1-2）为什么拉曼和雷米尔无法明白李海教导他们的真理？（见尼腓一书15：3，8-11）

#### 2. “你明白神的纒尊降贵吗？”（尼腓一书11：16）

为了帮助班员明白“神的纒尊降贵”（尼腓一书11：16，26）这句话，解释纒尊降贵的意思是降低尊贵的身分迁就在低位者。然后分享以下布司·麦康基长老的话：

“神（意指父）的纒尊降贵是指，他……成为一位由凡尘妇女所生之后裔（耶稣基督）的生身父亲。另一个论及神（意指儿子）的纒尊降贵则是指，……他〔耶稣基督〕甘愿接受尘世一切磨难，忍受‘试探，忍受肉体的痛苦、饥渴、疲乏，甚至世人无法活着忍受的一切’（摩赛亚书3：5-8），最后还在最屈辱的方式下被处死”（*Mormon Doctrine*, 2nd ed. [1966], 155）。

#### 3. “他们都是一副嘲弄的模样”（尼腓一书8：27）

和班员讨论广厦时，指出广厦中的人有一种“嘲弄的模样”。这种嘲笑使得一些吃了果子的人觉得难为情而离开了（尼腓一书8：27-28）。

- 我们对待他人的哪些态度会导致他们因而离开？

强调有负责能力的人必须对他们自己的言行负责；然而，我们对他人的态度也能鼓舞他们努力行义，或令他们气馁。鼓励班员要彼此巩固，切勿嘲笑或轻视他人。

#### 4. 圣诗

与班员齐唱“铁杆”（《圣诗选辑》，第175首）或读出其歌词。



# “我被灵带走时 所见到的事”

尼腓一书第12~14章

虔敬地选择最能切合班员需要的经文章节、问题及本课中其他部分的资料。讨论如何将所选的经文应用在日常生活中。鼓励班员分享与经文原则有关的经验。

**目标** 帮助班员了解尼腓所见到之有关未来的异象，及其中的警告和应许如何适用于今日。

- 准备事项**
1. 阅读下列经文，并加以沉思、祈祷：
    - a. 尼腓一书第12章。尼腓在异象中看到他的后裔以及他哥哥的后裔。他看到他们彼此争战，又看到邪恶的一方在救主来临前败亡。他看到他们在救主来临后有一段时间是正义的，但后来又衰落，变得邪恶。
    - b. 尼腓一书第13章。尼腓在异象中看到一个大而可憎教会的建立、美洲的殖民开拓、叛教以及在末世的日子福音的复兴。
    - c. 尼腓一书第14章。尼腓在异象中看到保持忠信的外邦人得到应许蒙受祝福，而未保持忠信的外邦人受到诅罚，以及神的羔羊的教会终于战胜大而可憎教会。
  2. 如果你要进行专心活动，可预先在一大张画纸或卡纸或黑板上画年序表。

## 课程发展建议

**专心活动** 适时采用下列活动或是你自创的活动来开始上课。

展示以下年序表：

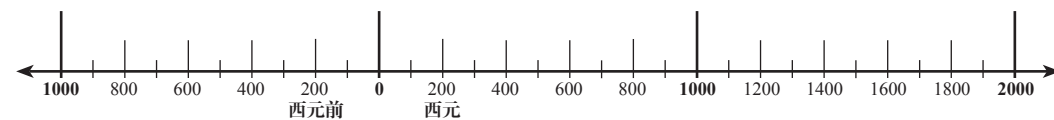

协助班员将以下事件排列在年序表上。你可以将事件发生日期写在年序表上，并邀请班员依据其对福音的了解，指出发生于不同时期的事件。或者你可以将事件列在黑板上，然后要班员说明各个事件发生的日期。

- a. 耶稣基督被钉十字架（西元33年）
- b. 大叛教（约西元100年至1800年）
- c. 拉曼人与尼腓人的最后战役（约西元385年）
- d. 哥伦布发现美洲（西元1492年）
- e. 耶稣基督福音的复兴（西元1820年至今）

班员将这些事件排列于年序表上后，请说明尼腓已在有关未来的异象中看到这些及其他的事件。

## 1. 尼腓看到他的后裔及他哥哥们的后裔未来的景况。

讨论尼腓一书第12章。邀请班员朗读选出的经文。说明在尼腓一书第12章中，尼腓描述他看到他的后裔及他哥哥们的后裔未来景况的异象。当你们讨论此章时，注意生命树异象中的一些象征（黑雾、广厦以及污秽水的深处），如何预示尼腓后裔的衰落。

- 尼腓如何描述救主探视美洲前世上将发生的情况？（见尼腓一书12：1-6）这些情况与救主第二次来临前的情况有何相似之处？（见约瑟·斯密《圣经》译本，英文本，马太福音1：27-37。）尼腓如何描述救主探视后的情况？（见尼腓一书12：11-12；亦见载于尼腓四书1：2-4此预言的应验。）是什么带来这正义与和平？（见尼腓四书1：15）
- 尼腓看到几近四代的正义之后，他的后裔和他哥哥们的后裔又开始彼此争战（尼腓一书12：12-15）。在这些战争中，尼腓看到他的后裔发生什么事？（见尼腓一书12：19-20）尼腓的后裔为什么会被击败并毁灭？（见尼腓一书12：19）骄傲及魔鬼的诱惑如何导致败亡？

## 2. 尼腓看到大而可憎教会的成立、美洲的殖民开拓、叛教以及福音的复兴。

阅读并讨论自尼腓一书第13章中选出的经文。说明尼腓一书第13章纪录了尼腓所见的以下异象：

- a. 大而可憎教会的建立。
- b. 美洲的发现及殖民开拓。
- c. 叛教及《圣经》中许多明白而宝贵的部分遗失。
- d. 《摩尔门经》的问世及福音的复兴。

### 大而可憎教会的建立

- 尼腓看到在“外邦人的民族中”建立了什么？（见尼腓一书13：4-5）谁是这大而可憎教会的基础？（见尼腓一书13：6）

布司·麦康基长老说：“魔鬼的教会和大而可憎教会的称号是用来辨识所有企图带领世人远离神及其律法，并因此远离神国度之救恩的教会或组织，无论其名称或性质为何——不管是政治的、哲学的、教育的、经济的、社会的、兄弟会的、公民的或宗教的”（*Mormon Doctrine*, 2nd ed. [1966], 137-38）。

强调大而可憎教会是各种形式叛教的象征。它代表所有的假教义、假崇拜及反宗教的态度，但并非代表当今世上任何一个特定的教会。

- “大而可憎教会”有哪些特征？（见尼腓一书13：5-9。答案可能包括它会削弱信心、渴望世俗的财富与罪恶，及企求世人的称赞。）在生命树异象的象征中，哪一个象征和大而可憎教会有关？（比较尼腓一书13：5-9及尼腓一书11：35-36。）
- 你看到哪些证据表明大而可憎教会正致力毁灭今日的圣徒？我们该如何确保自己不被那些诱导人远离神及其律法的人或组织所欺蒙？

#### 美洲的发现及殖民开拓

- “众水上航行”的外邦人据了解应是哥伦布及其他早期的美洲探险家和移民（尼腓一书13：12-13）是什么原因促使这些探险家和移民努力有成？（见尼腓一书13：14-19）
- 在福音的复兴过程中，这些早期的探险家和移民扮演了什么角色？（他们为美国的建立预备道路。而美国的宪法所确立的宗教自由，正是《摩尔门经》的问世及福音的复兴所必须的。见教约101：77-80。）

#### 叛教及《圣经》中许多明白而宝贵的部分遗失

- 尼腓看到被带到外邦人中的那部书是什么？（见尼腓一书13：20-23。《圣经》）大而可憎教会在那部书做了什么？（见尼腓一书13：24-26）为什么？（见尼腓一书13：27）
- 《圣经》中“许多明白而宝贵的事情”被取走后，产生了什么样的结果？（见尼腓一书13：29）

#### 《摩尔门经》的问世及福音的复兴

- 主早知道大而可憎教会必然会企图毁去《圣经》中神的话语。他如何确保他的话语得以保存并传给末世时代？（见尼腓一书13：35-36）尼腓的后裔所保存的记录是什么？（《摩尔门经》）
- 《摩尔门经》有哪些目的？（见尼腓一书13：40-41；亦见摩尔门书7：8-9；教约20：8-12。你可以将班员的回答列在黑板上。）你曾看过这些目的怎样实现？
- 《圣经》中有哪些教义是难懂的，但在《摩尔门经》中却是明白而宝贵的？（答案可能包括赎罪、复活及洗礼。你可以分享在《摩尔门经》中这些教义如何清楚地被教导的例子。例如，你可以请班员阅读阿尔玛书11：42-45，其中教导有关赎罪和复活等明白而宝贵的真理，或尼腓三书11：21-26及摩罗乃书8：11-12，其中教导有关洗礼的明白而宝贵的真理。）《摩尔门经》如何帮助你更了解《圣经》，或增强你对《圣经》的见证？

### 3. 尼腓看见应许给忠信者的祝福；他也看见大而可憎教会的毁灭。

阅读并讨论从尼腓一书第14章中选出的经文。

将全班分成两组。请一组查阅尼腓一书14：1-7，找出如果外邦人（非以色列人）对主保持忠信，将蒙应许得到的祝福。请另一组阅读相同的经文，找出如果外邦人硬起心来背离主，将会受到的诅罚。将这些项目列在黑板上。然后提出问题：

- 我们必须做什么事来软化我们的心，使我们能获得这些祝福？
- 为什么说现今世上只有两派势力？（见尼腓一书14：10；尼腓二书10：16）
- 大而可憎教会最后的下场为何？（见尼腓一书14：3-4，15-17；22：23）
- 尼腓看见在末世的日子，主教会的成员虽然相形之下为少数，却能克服大而可憎教会的迫害。尼腓看见神的圣徒用什么作为武器？（见尼腓一书14：14）我们要如何“以正义，并以神的大能武装起来”？

#### 结论

说明尼腓的异象提供了人类历史上许多已经发生以及即将要发生的事情的概观，也让我们明白我们只有两种选择：跟随耶稣基督或反抗他而跟随撒但。提醒班员，如果我们选择跟随耶稣基督，就都能得到尼腓一书第14章中所应许的祝福。

在圣灵的指引下，为本课所讨论的真理作见证。



# “听从真理， 留意真理”

尼腓一书第16~22章

## 目标

鼓励班员效法尼腓忠信及愿意服从的榜样。

## 准备事项

1. 阅读下列经文，并加以沉思、祈祷：
  - a. 尼腓一书第16章；17：1-3。李海的儿子及卓伦与以实玛利的女儿结婚。主赐予这群人利阿贺拿，他照着他们的信心和努力引领他们通过荒野。尼腓的弓折断后，猎取食物发生困难。除尼腓外，所有人都在抱怨；尼腓制作一张新的弓，询问李海要到哪里去获取食物，然后带着食物回来给这群人。
  - b. 尼腓一书17：4-55；18：1-4。尼腓服从主的命令去造船，展现了坚定的信心。
  - c. 尼腓一书18：5-25。拉曼、雷米尔、以实玛利的儿子以及他们的妻子们，共同参与船上的叛变。拉曼和雷米尔捆绑了尼腓，然而尼腓在这样的考验下仍表现出勇气及感恩。主兴起一场大风暴；拉曼和雷米尔释放尼腓，并由尼腓引导那艘船航向应许地。
2. 补充阅读：阿尔玛书37：38-46。
3. 预先和三位班员商谈，请他们每人准备简单地叙述下列的经文故事之一。请他们说明故事的内容，而非论及教义或其对经文如何应用于生活中的个人见解，因为这些部分将会在他们简述故事之后讨论。
  - a. 尼腓一书16：9-33
  - b. 尼腓一书17：4-55；18：1-4
  - c. 尼腓一书18：5-22
4. 如果能取得下列资料，请备妥在课程中使用：
  - a. 《利阿贺拿》(62041；福音图片集302)及李海和他的人民抵达应许地(62045；福音图片集304)的图片。
  - b. 《摩尔门经录影带》(53911)，“我要预备道路”，长八分钟的片段。

## 课程发展建议

### 专心活动

适时采用下列活动或是你自创的活动来开始上课。

将以下话语写在黑板上：

我不要。  
我考虑看看。  
我试试看。

请一位班员读出尼腓一书3：4。

- 如果尼腓用黑板上的话语之一来回答主的命令，可能会发生什么事情？尼腓如何回答？（“我会。”见尼腓一书3：7。）

擦去黑板上的字，然后用大字写上我会这句话。说明由于尼腓一直采取“我会”的态度，他和他的家人才得以在前往应许地的旅途中蒙受祝福——他毫不犹豫地服从主的诫命。本课告诉我们要如何效法尼腓的信心及愿意服从的榜样。

## 经文讨论及应用

虔敬地选择最能切合班员需要的经文章节、问题及本课中其他部分的资料。讨论如何将所选的经文应用在日常生活中。鼓励班员分享与经文原则有关的经验。

### 1. 主依据李海及以实玛利家庭的信心和努力来引导他们。

如果你要使用李海发现利阿贺拿的图片，现在就展示出来。请指定的班员简述尼腓一书16：9-33描述的事件。然后阅读并讨论自尼腓一书第16章；17：1-3中选出的经文。

- 主赐给李海的“圆球或导向器”称为“利阿贺拿”（阿尔玛书37：38）。利阿贺拿的用途是什么？（见尼腓一书16：10，29）人们要怎样做才能操作利阿贺拿？（见尼腓一书16：28-29；阿尔玛书37：40）当人们没有信心又不服从时，会产生什么结果？（见阿尔玛书37：41-42）
- 在我们一生中，有哪些指引像利阿贺拿一样，是照着我们的信心和努力来操作的？（答案可能包括经文，如同阿尔玛书37：38-46所说的；圣灵；教长祝福；活着的先知的教导；以及我们的良知，如以下引文所述。）这些指引如何帮助你？

宾塞·甘会长说：

“主给……每个人一个良心，这良心在他每次开始误入歧途时都会提醒他。他若倾听，就会听到良心的提醒；但是，人若对良心的提醒习以为常，又不加以理会，最后他们会一点感觉也没有。

“你必须体会到在你身上，是有一些像罗盘，或利阿贺拿的东西的。天父的每个孩子都有这项恩赐。……如果他不理会他所持有的利阿贺拿，最后这利阿贺拿就不再向他说话。……我们决不会走错航线……倘若我们倾听我们的利阿贺拿，即我们所称的良心的提醒”（1977年2月，《圣徒之声》，第68页）。

- 尼腓将弓折断时，拉曼和雷米尔的反应如何？（见尼腓一书16：18，20）李海的反应如何？（见尼腓一书16：20）尼腓的反应如何？（见尼腓一书16：22-23）从尼腓对这挑战的反应中，我们可以学习到什么以助于我们面对挑战？（答案可能包括，我们应信赖主、勤勉工作以克服这挑战，并避免抱怨主和他的仆人。）

- 尼腓做好新弓后，他问李海要到哪里去找食物（尼腓一书16：23）。李海对他儿子的请求有什么反应？（见尼腓一书16：24-25）李海谦抑自己转而求问主，产生了什么结果？（见尼腓一书16：26-32）从主对待李海的这个例子中，我们可以学到什么？（答案可能包括，当我们谦抑自己转而向主求助时，他会原谅并祝福我们。）
- 提起利阿贺拿，尼腓看到“主能借着微小的方法，促成伟大的事情”（尼腓一书16：29；亦见阿尔玛书37：6-7；教约64：33）。在你的生活中，你如何看出这是真的？知道这项原则对我们有什么帮助？

## 2. 尼腓服从主的命令去造船，展现了坚定的信心。

请指定的班员简述尼腓一书17：4-55；18：1-4中描述的事件。然后阅读并讨论自那些章节中选出的经文。

- 我们从尼腓在主命令他造船时的反应，可以学到什么？（见尼腓一书17：8-11，16-19，50-51；18：1-3；亦见《摩尔门经》雅各书2：17-18）  
多马·贝利长老说：“这是一个很有意思的经文故事，因为在这件事里，主先给予必要的协助，然后就退到一旁，让他的孩子自行处理。我有时会想，如果当初尼腓不是要求主指示他哪里可以找到制造工具的矿石，而是直接求主给他工具的话，结果会如何？我很怀疑主会答应尼腓这样的请求。我们要知道，主很清楚尼腓有能力制造工具；只要是我們有能力做到的事，主不太可能会帮我们做”（1992年1月，《圣徒之声》，第61页）。

如果你要播放“我要预备道路”，现在就播放。播完后，讨论主如何为主角苏珊预备道路去分享福音。帮助班员明白他们就像尼腓和苏珊，能从主的应许“如果你们遵守我的诫命，我必在你们前面预备道路”（尼腓一书17：13）中得到力量。

- 当拉曼和雷米尔看到尼腓打算造船时，他们有什么反应？（见尼腓一书17：17-22）尼腓借着提醒他们以色列人出埃及的事件严厉斥责他们。李海及其家人的出走与摩西及以色列人的出走有什么类似之处？（见尼腓一书17：23-44）
- 尼腓告诉拉曼和雷米尔，他们“不能察觉到〔主〕的话”（尼腓一书17：45）。能察觉到主的话是指什么意思？（见以下引文）是什么让人们变得“麻木了”？我们如何准备好自己来察觉主的话？

培道·潘长老教导：“圣灵与人类心灵沟通的管道通常是透过心智，而非感官。经由感受及提示而来的意念、感觉，我们得到圣灵的带领。要描述灵感是怎么一回事并不容易，经文教导我们，灵性沟通时所用的字句要靠‘意会’，不靠言传，要用属灵的眼睛去看，不能用肉眼”（1990年1月，《圣徒之声》，第13页）。

- 当人们像拉曼和雷米尔一样硬起心来违背真理时，将面临什么后果？（见尼腓一书17：46-47）
- 尼腓力劝他哥哥不得向他们的父亲抱怨（尼腓一书17：49）。抱怨对我们的家人有什么影响？对于家人之间背后中伤和说风凉话的情形，我们该如何去克服？
- 完成造船后，尼腓继续祷告祈求指引（尼腓一书18：1-3）。主如何回答他的祷告？（见尼腓一书18：1,3-4）为什么经常在祷告中寻求主是件重要的事？

## 3. 拉曼和雷米尔捆绑了尼腓，然而尼腓在这样的考验下仍表现出勇气及感恩。他们释放他后，由尼腓引导那艘船航向应许地。

请指定的班员简述尼腓一书18：5-22中描述的事件。然后阅读并讨论自尼腓一书18：5-25中选出的经文。

- 当他们航向应许地时，拉曼、雷米尔、以实玛利的儿子以及他们的妻子“开始寻欢作乐”（尼腓一书18：9）。对于他们的举动，尼腓有什么反应？（见尼腓一书18：10）这种作乐有什么不对？（见尼腓一书18：9。他们忘记了主，而且变得非常粗野。你可以用这节经文和教约136：28相比较。）
- 唯有哪一件事能说服拉曼和雷米尔释放尼腓？（见尼腓一书18：15-20）在拉曼和雷米尔反抗主、悔改，又继而反抗的过程中，他们的心也变得更加顽固了。（用尼腓一书18：20和尼腓一书2：14；7：19-21；16：39；18：4相比较。）一再犯相同的罪会有什么危险？（见教约82：7）
- 拉曼和雷米尔悔改并释放尼腓之后，主如何祝福这群人？（见尼腓一书18：21-25。如果你要使用李海和他的人民抵达应许地的图片，现在就展示出来。）
- 当这群人行经荒野、航越大海时，哪些情况造成了其中许多人的抱怨？（见尼腓一书16：18-20，34-36；17：21）遭遇这些苦难时，尼腓的态度如何？（见尼腓一书18：16。强调即使周遭的人都抱怨神，尼腓对主的爱和服从从未动摇。）

## 结论

指出《摩尔门经》里尼腓所写的最后一段话，“因为主这样命令我，我必须服从”（尼腓二书33：15）正是尼腓真实品格的最佳写照。然后分享以下禧伯·郭长老的话：

“当主命令而我们服从时，绝无克服不了的障碍”（in *Conference Report*, Oct. 1899, 18）。

在圣灵的指引下，为本课所讨论的真理作见证。



以下资料可用来补充本课所建议的课程大纲。可采用其中一项或多项建议，作为课程的一部分。

### 1. 经文追捕

让班员浏览尼腓一书第16 ~ 18章，查出描述尼腓的话及描述拉曼和雷米尔的话。将这些话列在黑板上，并以此彰显尼腓和他叛逆的哥哥们的差别。

### 2. 剖析尼腓一书第19 ~ 22章

- 尼腓等家庭抵达应许地后，主命令尼腓去做的首要事情之一就是写下这人民的纪录（尼腓一书19：1-4）。尼腓说他为他人民写下“神圣的事情”，“或许能说服他们，使他们能记得主，他们的救赎主”（尼腓一书19：5，18）。我们若记录生命中的神圣事件，我们的子孙将会得到什么祝福？
- 据尼腓所说，在救主尘世的传道期间世人会如何接待他？（见尼腓一书19：7-10）世人为什么拒绝耶稣，视他为“无物”？（见尼腓一书19：9）耶稣为什么甘愿忍受这样的迫害？（见尼腓一书19：9）
- 据尼腓所说，犹太人为什么会“被万民折磨”？（见尼腓一书19：13-14）当犹太人“不再将他们的心转离”反对耶稣时，会发生什么事？（见尼腓一书19：15-16）
- 尼腓教导他的兄弟关于“古代先知”以及“主在别的地方、在古代的人民中所行之事”（尼腓一书19：21-22）。你在研读经文并知道古时的先知后，曾蒙受什么样的祝福？
- “把所有的经文都比作对我们说的”为什么是很重要的事？（尼腓一书19：23）你曾因这样做而得到过什么益处？

尼腓一书第21 ~ 22章包含有关末世的日子的伟大预言。你可以复习以下章节：

- 尼腓一书21：22-23；22：6-8。福音的复兴将使分散的以色列人重聚。
- 尼腓一书21：26；22：10-12。主将使以色列人“从迷蒙和从黑暗中被带出来；他们会知道主是他们的救主和救赎主”。（注意《摩尔门经》在“将‘主’的圣约和他的福音带给那些属于以色列家族的人们”一事上，扮演着关键的角色。比较尼腓一书22：11-12与《摩尔门经》的标题页。）
- 尼腓一书22：13-15。拒绝神的民族将自相作战并被毁灭。
- 尼腓一书22：16-19。主将保全义人。
- 尼腓一书22：26。基督统治千禧年期间，撒但将被捆绑。

# “自行选择自由和永生”

尼腓二书第1~2章

**目标** 帮助班员更加渴望借着耶稣基督“全人类的伟大中保”以“选择自由和永生”（尼腓二书2：27）。

### 准备事项

1. 阅读下列经文，并加以沉思、祈祷：
  - a. 尼腓二书第1章。李海说他的人民已经依照圣约“获得一块应许地”。他劝告他的儿子要悔改、遵守神的诫命，并披上正义的甲冑。
  - b. 尼腓二书2：1-10。李海说救赎是借着耶稣基督的赎罪而来。
  - c. 尼腓二书2：11-30。李海说在天父的计划里，对立是必要的，因此我们可以“自行选择自由和永生，或……选择束缚和死亡”。
2. 如果你要进行专心活动，请带一个闹钟到课堂上。

### 课程发展建议

#### 专心活动

适时采用下列活动或是你自创的活动来开始上课。

带一个闹钟到课堂上来，并将它设定在开始上课的时候响起。当闹钟响时，向班员指出我们往往需要闹钟这样的东西来提醒我们。并说明本课的一开始是李海为了要帮助他某些儿子在灵性上觉醒所做的劝告。

#### 经文讨论及应用

本课所讨论的各章包含了李海给他的孩子们的遗言。鼓励班员设法在他们的生活中应用李海的劝告。虔敬选择最能切合班员需要的经文章节、问题及本课中其他部分的资料。

#### 1. 李海劝告他的儿子们要悔改、遵守神的诫命，并披上正义的甲冑。

讨论尼腓二书第1章。邀请班员朗读选出的经文。说明本章包含李海临死前给他儿子们的劝告。请班员找出李海特别劝告儿子去做的事情，及他应许他们若遵从他的劝告将会获得的祝福。

- 李海说尽管他的人民受了苦难，还是依照圣约“获得一块应许地”（尼腓二书1：5）。主与李海的人民立了什么约？（见尼腓二书1：6-7，9-10）李海说那块地上的居民若拒绝救主会发生什么事情？（见尼腓二书1：10-12）
- 李海命令他的儿子们要“从地狱的睡眠中觉醒，挣脱捆绑〔他们〕的可怕锁链”（尼腓二书1：13；亦见第14，21及23节）来激励他们悔改。犯了罪如何像是在沈睡中？而犯了罪又如何像是被锁链捆绑？

- 李海劝告他的儿子“从尘埃中起来，作个大丈夫”（尼腓二书1:21）。正义的人有做些什么特质？（见尼腓二书1:21-27。让班员从这几节经文查出李海所提的特质。你可以在黑板上写上这些以及其他的特质。）世人对男子气概的定义是什么？我们该如何帮助年轻人从世人所定义的男子气概中选择正义？
- 李海因忠信而获得什么祝福？（让一位班员朗读尼腓二书1:15。注意李海虽然有些儿子受到罪恶的“可怕的锁链”束缚，但是他仍“永远被围绕在〔救主的〕爱的臂膀中了”。强调只要我们谦卑地以悔改和服从归向基督，我们就能获救赎并“永远被围绕在〔救主的〕爱的臂膀中了”。）

## 2. 李海见证耶稣基督的赎罪。

阅读并讨论尼腓二书2:1-10。

- 李海说：“按照律法，凡属血气的没有一个能够称义，也就是说，按照律法，世人都要被剪除”（尼腓二书2:5）。被认为无罪即表示再度与神和谐，从罪的惩罚中得到赦免，而且被宣判为正义和无辜。律法如何将我们剪除，使我们无法被认为无罪？（见《摩尔门经》雅各书2:10；尼腓一书10:21。我们若违反诫命，就变得有罪且不洁净，而没有不洁的东西能和神在一起。）
- 既然按照律法我们无法被认为无罪，那要怎样才能被认为无罪，并使我们配称到神面前？（见尼腓二书2:6-8。强调由于耶稣基督的赎罪，我们能借由悔改而被赦免我们的罪。）
- 李海说救主将“满足律法的要求”（尼腓二书2:7）。“律法的要求”意指坠落的后果，以及对于不遵守神的诫命“所附的惩罚”（尼腓二书2:5, 10）。救主如何符合律法的要求？（见尼腓二书2:7；阿尔玛书34:13-16；教约19:16-19；45:3-5；亦见下列的引文。）  
约瑟 F·斯密会长说：“耶稣前来受苦，‘有义的代替不义的’，无罪的代替有罪的，并为罪人所违犯的律法接受惩罚”（*Gospel Doctrine*, 5th ed.[1939], 204）。
- 我们必须过什么样的生活，才能借着基督为我们的罪受苦而被认为无罪？（见尼腓二书2:7；亦见罗马书10:4；教约19:15-16；信条第3条。）
- 请一位班员朗读尼腓二书2:8。我们应当让人们知道的“这件事”是什么？（见尼腓二书2:6-8）我们该如何“让大地居民知道这件事”？我们让世人知道这件事，如何表明了我们对救主赎罪的感激？

## 3. 李海教导对立的重要，以及选择善恶的自由。

阅读并讨论自尼腓二书2:11-30中选出的经文。

当李海教导他的儿子们必须有对立存在时，他回顾了亚当和夏娃吃禁果这件事。让班员轮流读几节尼腓二书2:15-25中的经文。请他们查出(1)亚当和夏娃吃禁果前已存在的情况,以及(2)亚当和夏娃吃禁果后所体验的对立。将班员的回答摘要写在黑板上，制成图表。这图表看起来应与下表类似。

注意尼腓二书第2章中李海提到因坠落而导致的一些情况。不过，坠落的教义比起此章所提出的范围要广泛得多。班员应了解，由于坠落将肉体死亡和灵性死亡带到世上，因此救赎的计划才得以实行。

吃禁果前的情况	吃禁果后体验的对立
他们能为自己采取行动(尼腓二书2:15-16)，但是“不做善事，因为他们不知罪恶”(尼腓二书2:23)。	他们会做善事，也会犯罪(尼腓二书2:23)。他们受命悔改他们的罪(尼腓二书2:21)。
他们不用耕耘土地以取得食物(尼腓二书2:19；亦见摩西书2:29)。	他们必须工作以获取食物(尼腓二书2:19)。
他们不知欢乐或愁苦(尼腓二书2:23)。	他们能体验愁苦和欢乐(尼腓二书2:23)。
他们将停留在“同一状态中，永远如此，永无尽期”(尼腓二书2:22)。	他们坠落了并且会死亡——承受肉体的死亡(尼腓二书2:22；亦见摩西书6:48)。

- 如果亚当和夏娃没有吃那果子，他们将不会体验到此表所列出的对立情形(尼腓二书2:22-23)。亚当和夏娃的坠落使得世上有了对立，这让我们能获得什么祝福？（见尼腓二书2:23-27；摩西书5:10-12）
- 李海告诉他的孩子们“万事必须有对立”（尼腓二书2:11；亦见第15节）。依你所见，在日常生活中有对立的情形发生为什么很重要？（你可以让班员在讨论此问题时阅读尼腓二书2:11-13。）对立如何帮助我们进步？
- 根据尼腓二书2:24-28，天父期望我们能获得什么？（欢乐、自由及永生）他如何为我们预备道路以获得这些祝福？（见尼腓二书2:26-27；亦见约翰福音14:6）撒但企图使我们得到什么结果？（见尼腓二书2:18, 27, 29。悲惨、束缚及灵性死亡。）我们个人的行为如何决定我们能获得欢乐、自由及永生或愁苦、束缚及灵性的死亡？  
约瑟·胡适令长老教导：“主已赐给你们选择权的恩赐(见摩西书7:32)，也充分教导你如何辨别善良与邪恶(见尼腓二书2:5)。你可以自由选择(尼腓二书2:27)，也可以行动(见尼腓二书10:23；希拉曼书14:30)，但不可自由选择后果。选择好的、正确的事物可获得幸福与平安，选择



# “我知道自己信赖的是谁”

尼腓二书第3~5章

**目标** 帮助班员增强对先知约瑟·斯密的见证，并鼓励他们借由信赖主及遵守他的诫命以获得幸福。

- 准备事项**
1. 阅读下列经文，并加以沉思、祈祷：
    - a. 尼腓二书第3章。李海教导他的儿子约瑟关于那位曾经预言约瑟·斯密的古代先知约瑟。李海教导约瑟，他们的子孙将借着先知约瑟·斯密和《摩尔门经》蒙受祝福。
    - b. 尼腓二书第4章。李海在留给子孙遗言后去世。尼腓悲叹自己的罪恶但因神的慈爱而感到欢欣。
    - c. 尼腓二书第5章。拉曼和雷米尔对尼腓的愤怒与日俱增。尼腓的跟随者遵从主的诫命而离开了拉曼的跟随者。尼腓人“过着幸福的生活”，拉曼人则因罪恶受到诅罚。
  2. 补充阅读：约瑟·斯密《圣经》译本 (*Joseph Smith Translation*) 创世记 50:24-38。
  3. 你可以请一位班员准备朗读尼腓二书4:15-35。告诉班员这段经文有时被称作“尼腓的诗篇”，内容表达尼腓最深刻的感受。

## 课程发展建议

- 专心活动** 适时采用下列活动或是你自创的活动来开始上课。
- 告诉班员尼腓二书第3章中提到四位有着相同名字的人。邀请班员从尼腓二书3:1-15找出这四个人。等班员有充分时间看完经文后，问他们找到哪些人。以下列出是正确的答案：
- a. 约瑟，李海和撒拉亚最小的儿子（尼腓二书3:1-3）
  - b. 埃及的约瑟（尼腓二书3:4-5）
  - c. 约瑟·斯密（尼腓二书3:6-15）
  - d. 老约瑟·斯密（尼腓二书3:15）
- 在此简短活动之后，直接讨论尼腓二书第3章。
- 经文讨论及应用** 虔敬选择最能切合班员需要的经文章节、问题及本课中其他部分的资料。讨论如何将所选的经文应用在日常生活中。鼓励班员分享与经文原则有关的经验。

罪和邪恶终究会导致不幸、悲伤，和悲惨，这是毋庸置疑的”（1990年1月，《圣徒之声》，第73页）。

- 尼腓二书第2章包含了创造（尼腓二书2:14-15）、坠落（尼腓二书2:4-5, 8, 18-25）以及赎罪（尼腓二书2:3-4, 6-10, 26-27）的教义。这三大教义如何成为天父救赎计划的重心？

## 结论

强调透过耶稣基督的赎罪，我们可以“永远被围绕在〔救主的〕爱的臂膀中了”（尼腓二书1:15）。并请说明能够“自由选择”是一项伟大的祝福，并鼓励班员借着耶稣基督“全人类的伟大中保”（尼腓二书2:27），“选择自由和永生”。

在圣灵的指引下，为本课所讨论的真理作见证。

## 其他教学建议

以下资料可用来补充本课所建议的课程大纲。可采用其中一项或多项建议，作为课程的一部分。

### 以李海的教导对抗世人的教导

将“世人错误的教导”这标题及标题下的话写在黑板上。邀请班员想象他们听到他们的朋友、同事或学校老师在为这些错误的说法进行具有说服力的辩解。然后说明李海分享的真理能在我们面对世人错误的教导时，为我们带来平安和安心。在黑板“李海的教导”标题下，写出经文的章节出处。请班员阅读每段经文，以判别当他们为世人错误的教导而困扰时，这些经文如何帮助他们感到平安。鼓励班员讨论如何将这些经文应用在生活中。

世人错误的教导 没有善与恶。	李海的教导 尼腓二书2:5（“世人已蒙受充分教导，能分辨善恶。”）
没有律法。	尼腓二书2:5（“律法也已赐给世人。”）
没有基督。	尼腓二书2:6（“救赎靠着并且经由神圣弥赛亚而来到。”）
今生结束后就不存在了。	尼腓二书2:10（“所有的人……要站在〔神的〕面前，……接受他的审判。”）
没有神。	尼腓二书2:14（“的确有一位神。”）
人生没有目标。	尼腓二书2:25（“成了世人，才能有快乐。”）
我们的行动 取决于遗传和环境。	尼腓二书2:26-27 （我们“可以自己采取行动而不受支配。”我们可以“自行选择自由和永生，或……选择束缚和死亡。”）

## 1. 李海说他的子孙将借着先知约瑟·斯密和《摩尔门经》而蒙受祝福。

讨论尼腓二书第3章。邀请班员朗读选出的经文。

- 李海教导他的儿子约瑟关于雅各和拉结之子，即“被俘往埃及”的约瑟所做的预言(尼腓二书3:4; 亦见创世记30:22-24; 37:1-3, 23-28)。为什么埃及的约瑟与主所立的约对李海家族很重要?(见尼腓二书3:4-5; 《摩尔门经》雅各书2:25; 亦见创世记45:7)
- 埃及的约瑟在异象中所看到的“精选的先见”是谁?(见尼腓二书3:6-15。先知约瑟·斯密)约瑟·斯密如何“传〔主的〕话”?(见尼腓二书3:11及以下引文)经由约瑟·斯密所传达的神的话，你曾蒙受哪些祝福?  
黎嘉兰长老说：“先知约瑟·斯密带给我们《摩尔门经》、教义和圣约、无价珍珠及很多其他著作。从纪录看来，他给人类的启示真理比过往世上任何一位先知都多”(1981年10月,《圣徒之声》，第47页)。
- 主告诉埃及的约瑟有关包含犹太子孙纪录的《圣经》，和包含约瑟子孙纪录的《摩尔门经》的事情(尼腓二书3:12)。《圣经》和《摩尔门经》如何“结合在一起”?主说由于《圣经》和《摩尔门经》“结合在一起”，会带来什么祝福?(见尼腓二书3:12)
- 主应许埃及的约瑟的子孙发出的“一根正义的枝条”是“一根要被折下来的枝条”，并将会在“主〔的〕……圣约中记起”(尼腓二书3:5)。约瑟·斯密和《摩尔门经》在这些圣约的实现中扮演什么角色?(见尼腓二书3:12-13, 18-21, 30:3-6)这应许如何在今日实现?《摩尔门经》如何帮助你记住并遵守与主所立的约?
- 埃及的约瑟、李海的儿子约瑟及约瑟·斯密等人，除了名字相同外还有什么关联?(见尼腓二书3:4-7, 11-12, 18-21。答案可能包括血缘、圣约以及《摩尔门经》。)

## 2. 尼腓悲叹自己的罪恶但因神的慈爱而感到欢欣。

朗读并讨论自尼腓二书第4章中选出的经文。说明李海在临死前劝告并祝福他的子孙(尼腓二书4:3-12)。

李海去世后不久，“拉曼、雷米尔和以实玛利的儿子，都由于主的训诫而对〔尼腓〕发怒”(尼腓二书4:13)。当尼腓写下这些不断发生的困难时，他也将他的感受记录下来，这一段通称为“尼腓的诗篇”。说明诗篇就是诗词或诗歌，很像我们今日的圣诗，并以此当作讨论尼腓的诗篇前的引言。你可以请班员提出几首他们最喜欢的圣诗，并扼要谈谈那些圣诗对他们为什么别具意义。

如果你曾请班员准备朗读尼腓的诗篇，现在就请他或她读出。同时邀请其余班员安静地跟着阅读。

- 尼腓说：“我的灵魂因主的事而喜乐；我的心不断沉思我看到和听到的事”(尼腓二书4:16)。尼腓喜爱的是什么特别的事情?(见尼腓二书4:15-

16) 沉思的意义为何?我们要如何排出时间来沉思主的事情?沉思主的事情会如何帮助我们?

- 你会用什么词汇来形容尼腓?(答案可能包括正直、服从及谦卑。)尼腓为什么说他“真是苦啊!”,他的“灵魂因〔他的〕罪恶而悲伤”(见尼腓二书4:17, 27; 亦见尼腓一书10:6)在神的面前承认我们坠落的本性为什么很重要?  
泰福·彭荪会长说：“正如人在饥饿的时候才会想吃东西一样，人在知道为什么需要基督后，才会渴望获得基督的救恩。除非一个人能了解并接受坠落的教义，以及坠落对全人类造成的影响，否则他就不能充分且正确地知道为什么需要基督”(1987年7月,《圣徒之声》，第68页)。
- 尽管尼腓感觉受到被诱惑和罪恶所“重围”，但他如何找到了希望?(见尼腓二书4:18-19)主在过去曾如何帮助尼腓?(让班员阅读尼腓二书4:20-25找出此问题的答案。将他们的答案列在黑板上。以下所示为可能的答案。)主曾经：
  - a. 是尼腓的支柱(尼腓二书4:20)。
  - b. 在旷野中引导尼腓通过苦难(尼腓二书4:20)。
  - c. 用他的爱充满他(尼腓二书4:21)。
  - d. 使他的敌人蒙羞(尼腓二书4:22)。
  - e. 听他的呼求(尼腓二书4:23)。
  - f. 借着异象赐给他知识(尼腓二书4:23)。
- 你曾在何时从主那里蒙得类似的祝福?谨记你过去所蒙受的祝福，如何能帮助你度过艰难的时刻?
- 尼腓自问尽管有那些已看到的及所知道的事情，为何仍向悲哀和罪屈服让步(尼腓二书4:26-27)。为什么我们有时虽然已有福音知识却仍在悲伤与诱惑中挣扎?尼腓的诗篇怎样教导我们克服悲伤与诱惑?(见尼腓二书4:28-30)
- 尼腓的诗篇开头部分是对自己说的话(尼腓二书4:15-30)。诗篇的结尾是一段祈祷(尼腓二书4:30-35)。在这祈祷中，尼腓向天父祈求什么?(见尼腓二书4:31-33。邀请班员讨论尼腓的祈祷中对他们别具意义的部分。你可以运用以下的问题来鼓励讨论。)
  - a. 主如何“救〔我们〕脱离〔我们〕敌人的手”(见尼腓二书4:31, 33)
  - b. “见到罪就战栗”是指什么意思?(见尼腓二书4:31; 摩赛亚书5:2; 阿尔玛书13:12)
  - c. 你认为“行走低谷之路”及“严守平坦之途”是指什么意思?(尼腓二书4:32)
  - d. 你认为求主“用〔他的〕正义之袍围绕〔我们〕”是指什么意思?(尼腓二书4:33)



## “我们的神何其良善”

尼腓二书第6~10章

**目标** 帮助班员了解他们需要耶稣基督的赎罪，并教导他们如何获得赎罪的所有祝福。

**准备事项**

1. 阅读下列经文，并加以沉思、祈祷：
  - a. 尼腓二书9:1-26, 39-54。雅各见证借着救主的赎罪，我们能脱离属世的死亡和属灵的死亡，并得到救赎。他讨论能帮助我们获得赎罪的所有祝福的原则。
  - b. 尼腓二书9:27-38。雅各讨论使我们无法获得赎罪的所有祝福的态度和行为。
  - c. 尼腓二书第10章。雅各预言救赎主将被称为基督。雅各预言尼腓人的后裔将在不信中毁灭，以及在耶路撒冷的犹太人会将救主钉死在十字架上，并被分散直到他们相信他。雅各见证主与他人民的圣约并劝告人民与神的旨意协调。
2. 补充阅读：以赛亚书第49~52章。你可以分别比较以赛亚书49:22-26与尼腓二书6:6-7, 16-18；以赛亚书第50章与尼腓二书第7章；以赛亚书第51章与尼腓二书8:1-23；及以赛亚书52:1-2与尼腓二书8:24-25。
3. 如果你要进行专心活动，请带以下的图片到课堂上：山上宝训(62166；福音图片集212)；耶稣医好瞎子(62145；福音图片集213)；平静风和海(62139；福音图片集214)；耶稣祝福睚鲁的女儿(62231；福音图片集215)；基督和小孩子(62467；福音图片集216)；耶稣在客西马尼园祷告(62175；福音图片集227)以及耶稣被钉十字架(62505；福音图片集230)。

## 课程发展建议

## 专心活动

适时采用下列活动或是你自创的活动来开始上课。

展示“准备事项”所列的图片。邀请班员看着图片想想耶稣基督曾为他们做的事。然后请他们分享所想的一些事情。将他们的回答列在黑板上。

请班员朗读以下经文：尼腓二书6:17;7:2;8:3-6, 12。请他们从这些经文中找出描述救主为我们所做之事的文字。将这些文字列在黑板上。所列出的内容可能包括：拯救(尼腓二书6:17;7:2)、救赎(尼腓二书7:2)、安慰(尼腓二书8:3, 12)、光(尼腓二书8:4)、审判(尼腓二书8:4-5)及救恩(尼腓二书8:5-6)。

说明本课将讨论赎罪，而赎罪是耶稣基督为我们所做的最伟大的行为。

- 尼腓在他的祈祷中承诺要做什么？（见尼腓二书4:30, 34-35。他承诺要信赖主并永远赞美他。）尼腓说：“我必不信赖肉臂”，他的意思是什么？（见尼腓二书4:34;28:31）人们会以哪些方式“信赖肉臂”？这样做有什么危险？我们该如何增加对主的信赖？

### 3. 拉曼和雷米尔对尼腓的愤怒与日俱增，而后主命令尼腓的跟随者离开拉曼的跟随者。

阅读并讨论自尼腓二书第5章中选出的经文。

拉曼和雷米尔为什么对尼腓感到愤怒？（见尼腓二书4:13;5:3）拉曼和雷米尔因愤怒增强而打算做什么？（见尼腓二书5:2, 4。比较在尼腓二书4:27-29中，他们的愤怒及尼腓对自己的愤怒的控制。）当愤怒增强时会有什么危险？我们如何才能在家中、社区中及教会中都能使人和睦？

豪惠·洪德会长教导：“我们需要一个更平安的世界，但平安的世界来自更平安的家庭、邻里和社区。要培养和保持这种平安，‘我们要先去爱人，包括敌人和朋友。’……我们需要伸出友谊之手，我们需要更仁慈、更温柔、更能宽恕和更迟于发怒，我们需要以基督纯正的爱来彼此相爱。愿这成为我们的共同目标和愿望”（1992年7月，《圣徒之声》，第54页）。

- 由于尼腓的哥哥对他的愤怒，因此他祈求神的援助(尼腓二书5:1)。主如何回答他的祈祷？（见尼腓二书5:5）
- 当尼腓和他的人民离开后，他们“过着幸福的生活”（尼腓二书5:27）。他们做了什么事才得到这种幸福？（见尼腓二书5:10-17。答案可能包括，他们遵守诫命、保存铜页片上的纪录、建造圣殿及一起工作。）尼腓人的榜样能怎样帮助我们努力“过着幸福的生活”？

## 结论

在圣灵的指引下，为本课所讨论的真理作见证。

## 其他教学建议

以下资料可用来补充本课所建议的课程大纲。可采用其中一项或多项建议，作为课程的一部分。

#### “觉醒吧，我的灵魂！……欢欣吧，我的心”（尼腓二书4:28）

请说明当我们感到沮丧的时候，可以效法尼腓的榜样。尼腓二书第4及第5章中有几个例子可供我们效法并克服沮丧。与班员讨论以下例子：

- a. 阅读经文(尼腓二书4:15)。
- b. 喜爱并沉思主的事情(尼腓二书4:16)。
- c. 信赖主并仰望他的支援(尼腓二书4:20-21, 34)。
- d. 做热烈的祷告(尼腓二书4:24)。
- e. 要勤劳；要工作(尼腓二书5:15, 17)。
- f. 在圣殿中服务(尼腓二书5:16)。

虔敬选择最能切合班员需要的经文章节、问题及本课中其他部分的资料。讨论如何将所选的经文应用在日常生活中。鼓励班员分享与经文原则有关的经验。

### 1. 耶稣基督借着他的赎罪，救赎人们脱离了属世的死亡和属灵的死亡。

说明尼腓二书第9章包含了尼腓的弟弟雅各的教诲，该教诲是关于救恩计划中最重要的事件，也就是耶稣基督的赎罪。而了解本章的教导，将有助于明白雅各所形容的属世的死亡和属灵的死亡。

属世的死亡是肉体的死亡，即灵体与肉体的分离。由于亚当的坠落，全人类都将有属世的死亡（尼腓二书9：6）。在尼腓二书第9章中，雅各用以下的字句来表示属世的死亡：“死亡”（第6节）、“身体的死亡”（第10节）及“坟墓”（第11节）。

属灵的死亡是与神分离。由于亚当的坠落，我们全都与神分离（尼腓二书9：6）。我们若犯罪，就离神越远（罗马书3：23；阿尔玛书12：16；希拉曼书14：18）。在尼腓二书第9章中，雅各用下列的文字来表示属灵的死亡或与神分离：“与神隔离”（第9节）、“灵的死亡”（第10节）、“属灵的死亡”（第12节）、“地狱”（第12节）及“死亡”（第39节）。

讨论尼腓二书9：1-26, 39-54。邀请班员朗读所选出的经文。

- 救主如何克服属世的死亡和属灵的死亡？（见尼腓二书9：5-7, 12, 21-22；亦见路加福音22：44；摩赛亚书3：7；教约19：16-19）
- 借着耶稣基督的赎罪，全人类都将复活——被拯救脱离属世的死亡（尼腓二书9：12-13, 22）。若无基督复活的力量，我们将会如何？（见尼腓二书9：6-9。属世和属灵的死亡将永存。我们将永远与神隔离，而且我们的灵将隶属于撒但。我们将“与谎言之父为伍，像他一样悲惨”。）这情况如何显示属世的死亡和属灵的死亡是“可怕〔的〕怪物”？（尼腓二书9：10）
- 借着耶稣基督的赎罪，全人类得以回到神面前接受审判（尼腓二书2：10；9：15）。然而，并不是所有人都能“在神国中得救”，或者得允许永远住在神的跟前（尼腓二书9：23；摩尔门书7：7）。据雅各所言，要“在神国中得救”则我们必须做什么事？（让班员阅读尼腓二书9：18, 21, 23-24, 39, 41, 50-52找出此问题的答案。将他们的答案摘要写在黑板上。讨论以下所示的答案。）
  - a. 相信耶稣基督，那位以色列的圣者，并归向他（尼腓二书9：18, 23-24, 41）。为什么必须对耶稣基督有信心才能获得他的赎罪的所有祝福？
  - b. 忍受世上的十字架，且不理睬世人羞辱（尼腓二书9：18）。忍受世上的十字架是指什么意思？（见马太福音16：24；尼腓三书12：29-30）不理睬世人羞辱是指什么意思？（见尼腓二书9：49）

- c. 听从主的话（尼腓二书9：21）。我们如何听到主的声音？（见教约1：38；18：33-36；88：66）
- d. 悔改、受洗，并持守到底（尼腓二书9：23-24）。
- e. 拥有灵性之心（尼腓二书9：39；亦见罗马书8：5-8）。对你而言，拥有灵性之心是指什么意思？拥有灵性之心如何能导向“永生”？拥有肉欲之心是指什么意思？拥有肉欲之心如何造成属灵的死亡？我们该如何做才能更加拥有灵性之心？
- f. “饱享那不会坏也不会烂的事物”（尼腓二书9：50-51）。有哪些东西是永远不会毁灭的？我们要如何“饱享”这些东西？
- g. 记住神的话（尼腓二书9：52）。记住神的话如何能帮助我们获得赎罪的所有祝福？（见尼腓三书15：1）
- h. 不断祈祷和感谢（尼腓二书9：52）。祈祷及向天父表达感谢如何帮助你与他以及他的儿子更加地接近？

### 2. 使我们无法获得赎罪的所有祝福的某些态度和行为。

阅读并讨论尼腓二书9：27-38。说明雅各除了提到获得赎罪的所有祝福的必要条件外，也提到某些态度和行为会使我们无法获得那些祝福。

- 哪些态度和行为会使我们无法获得赎罪的所有祝福？（让班员阅读尼腓二书9：27-38找出此问题的答案。将他们的答案摘要写在黑板上。讨论以下所提供的答案。）
  - a. 违犯诫命并浪费我们被考验的日子（尼腓二书9：27）。在《摩尔门经》中，先知常常以“受验证的状态”或受验证的日子来表示我们的尘世生命（尼腓二书2：21；亦见尼腓二书2：30；摩尔门书9：28）。有些人可能会怎样浪费他们受验证的日子？（见尼腓二书9：38；阿尔玛书34：31-33；希拉曼书13：38）
  - b. 将学问、财富及其他偶像看得比神重要（尼腓二书9：28-30, 37）。追求知识及财富如何使我们无法获得赎罪的所有祝福？（见尼腓二书9：28, 30, 42）？在何种情况下，学问与财富是好的（尼腓二书9：29；《摩尔门经》雅各书2：18-19）？
  - c. 做灵性上的聋子和瞎子（尼腓二书9：31-32）。做灵性上的聋子和瞎子是指什么意思？我们要如何对福音的真理张开我们的耳朵与眼睛？
  - d. “内心未受割礼”（尼腓二书9：33）。在古代的以色列，有未受割礼的人就是违背与神所立之圣约的人（创世记17：11, 14）。如此说来，“内心未受割礼”是指什么意思？
  - e. 说谎和故意杀人及淫乱（尼腓二书9：34-36）。

### 3. 主记得他和他人民所立的圣约。

阅读并讨论自尼腓二书第10章中选出的经文。



# “我的灵魂喜爱以赛亚的话”

尼腓二书第11~25章

**目标** 鼓励班员阅读以赛亚的预言，并帮助他们了解这些预言如何适用在他们的生活中。

- 准备事项**
1. 阅读下列经文，并加以沉思、祈祷：
    - a. 尼腓二书第11章；25：1-7。尼腓见证以赛亚的写作之重要，并教导有助于我们了解这些写作的方法。
    - b. 尼腓二书12：1-12。以赛亚看到末后的日子中的圣殿及以色列人的聚集。
    - c. 尼腓二书15：26-29；21：12。以赛亚预言主将竖起大旗聚集以色列人。
    - d. 尼腓二书第16章；第22章；25：19-30。以赛亚和尼腓见证救主救赎的能力。
  2. 如果能取得下列图片，请备妥在课程中使用：以赛亚记写基督诞生（62339；福音图片集113）；盐湖圣殿（62433；福音图片集502）；耶稣是基督（62572；福音图片集240）。
  3. 为增进你对以赛亚的了解，你可以复习旧约福音教义班教师指南（35570）中的第36~40课。

## 课程发展建议

- 专心活动** 适时采用下列活动或是你自创的活动来开始上课。
- 阅读摩赛亚书8：17-18。然后问班员下列问题：
- 先见能看到什么？（过去、现在以及未来的事。）先见对我们为什么如此重要？
- 说明因为以赛亚是先见，所以他在异象中看到像是天庭的战争、救主死后耶路撒冷的毁灭、哈米吉多顿战役，以及救主在千禧年的统治等这些事件。
- 以赛亚的许多写作似乎很难懂，因为其内容用象征语法描述范围极广的过去和未来的事。然而，只要我们持续下工夫虔诚地加以阅读研究，终究会明白的。本课讨论的是以赛亚最重要的一些写作。
- 经文讨论及应用** 虔敬选择最能切合班员需要的经文章节、问题及本课其他部分的资料。讨论如何将所选的经文应用在日常生活中。鼓励班员分享与经文原则有关的经验。

- 雅各预言尼腓人的子孙会“在肉身中因不信而灭亡”，而在耶路撒冷的犹太人则会将救主钉死在十字架上，并因他们的罪恶而遭到分散（尼腓二书10：2-6）。但是这些人若相信主并悔改他们的罪，主会为他们做什么？（见尼腓二书10：2，7-8，21-22；亦见尼腓一书21：15-16；尼腓二书9：1-3，53；30：2）这一点如何适用在我们个人身上？（见摩赛亚书26：22）

培道·潘长老教导：“有人认为一旦犯错（或多次犯错），便万劫不复，这种消极的思想不是来自神的，他曾说，只要我们悔改，他不仅会原谅我们的错，还会忘记我们的错”（1989年7月，《圣徒之声》，第55页）。

- 雅各说他的人民“当满心欢喜”，因为主记得他的约民（尼腓二书10：22-23）。从主记得他的约民这点认知上，我们如何找到安慰？
- 在雅各对人民这段讲道的的结语中，他鼓励他们记住什么事？（见尼腓二书10：23-24）我们用什么方法来选择永远死亡的道路或永恒生命的道路？（见尼腓二书2：26-27）与神的旨意协调是指什么意思？记得“唯有靠着并且经由神的恩典，〔我们〕才能得救”，为什么很重要？

## 结论

请一位班员朗读尼腓二书10：25，这是雅各这段讲道的结语。请表达你对耶稣基督赎罪的感激，并鼓励班员“选择……永恒生命的道路”（尼腓二书10：23）。

在圣灵的指引下，为本课所讨论的真理作见证。

## 其他教学建议

以下资料可用来补充本课所建议的课程大纲。可采用其中一项或多项建议，作为课程的一部分。

### 1. 圣诗

与班员齐唱一首关于耶稣基督的爱的圣诗，如“牧者所爱”（《圣诗选辑》，第136首），或读出其歌词。

### 2. 以色列人的聚集

- 以色列人将如何聚集？（见尼腓二书10：8-9）

泰福·彭荪会长教导：

“亚伯拉罕的后裔（也就是我们）的责任，是成为传教士以‘将这事工和圣职传给万国’（亚伯拉罕书2：9）。摩西已在嘉德兰圣殿中，将聚集以色列人的权钥交付给约瑟·斯密（见教约110：11）。

“那么，什么是神用来聚集以色列人的工具？这工具和使世人相信耶稣是基督、约瑟·斯密是神的先知、耶稣基督后期圣徒教会是真实的教会，其所用的为同一工具，也就是那本称为我们宗教拱心石的经文”（1987年7月，《圣徒之声》，第69页）。

### 1. 尼腓为以赛亚的写作作见证，并提供了解写作内容的方法。

讨论尼腓二书第11章；25：1-7。邀请班员朗读选出的经文。如果你要使用其他教学建议中的第1项，就请指定好的班员针对以赛亚及其时代作一简短的报告。

- 尼腓为何会发现以赛亚的话对他的纪录很重要？（见尼腓一书19：23；尼腓二书11：2-6，8；25：3。请不同的班员分别朗读这些经文。每读完一段，就请一位班员在黑板写上经文出处之章节，以及引用以赛亚的话的理由。以下所示为一范例。）

#### 尼腓为什么引用以赛亚的话

尼腓一书19：23	为“更能劝服他们相信主”
尼腓二书11：2-4	为耶稣基督提供另一位证人
尼腓二书11：5-6，8	帮助我们（他的读者）欢欣
尼腓二书25：3	要显示神的惩罚

- 这些理由对今日的我们为什么很重要？了解以赛亚的话为什么会使我们欢欣？

说明尼腓提供了几个能帮助我们更加了解以赛亚写作的方法。如果时间充裕，就与班员讨论这些方法。

方法1：“把所有的经文都比作对我们说的”（尼腓一书19：23；亦见尼腓二书11：2，8）。以赛亚有许多预言与末世时代的事件有关。当我们目睹这些预言应验并参与其实现的过程时，就更能了解以赛亚的教导，并加以应用在生活中。例如，尼腓二书第15章包含以赛亚预言主将“向远方的民族竖立大旗”（尼腓二书15：26）。这预言能帮助我们更了解分享复兴的福音——大旗或标准，以引导所有国族归向主的重要。

方法2：“明白有关犹太人中预言的方式”（尼腓二书25：1）。以赛亚的预言是以犹太人所习惯的阅读及聆听的方式所写成的。如果我们能记住，他使用的是他那个时代的犹太人所熟悉的想象和象征，就更能了解以赛亚的写作。例如，在尼腓二书12：1-3中，以赛亚使用“山”这个字来象征灵性崇高的地方、一个接受启示并与神更接近的地方，例如圣殿。

方法3：“知道神的惩罚”（尼腓二书25：3；亦见第6节）。以赛亚预见以色列和犹大诸国将因其邪恶而受苦难，但是他也预言一旦他们悔改并跟随耶稣基督，则他们即能再次获得祝福。从以赛亚对以色列和犹大所发生的事情之记载，以及从他预言以色列家族在未来的重振等情形，我们能更加了解神对我们的生活产生了什么影响，还有他如何根据各民族的正义赐予祝福。

方法4：“熟悉〔耶路撒冷〕周围的地区”（尼腓二书25：6）。知道以色列的地理和地名，能帮助我们更明白以赛亚对以色列和犹大诸国以及其周围各民族的预言。例如，在尼腓二书20：28-34中，以赛亚提到亚述人军队所经过的城市名称，以及他们如何在抵达耶路撒冷时遭遇阻拦。这事件的确照他所预言的发生了。

方法5：要“充满预言之灵”（尼腓二书25：4）。

- 什么是预言之灵？（见启示录19：10）。我们要如何得到？预言之灵如何帮助我们了解以赛亚所说有关救主的教导？

### 2. 以赛亚看见末世的圣殿及以色列人的聚集。

阅读并讨论尼腓二书12：1-12。如果你要使用盐湖圣殿的图片，现在就展示出来。

- 盐湖圣殿如何应验记载在尼腓二书12：2-3中以赛亚的部份预言？你认为以赛亚为什么形容圣殿是“主的山”？（古代先知常常上山与主交谈并接受他的启示。）所有的圣殿如何能成为我们崇拜时的“山”？

强调耶稣基督后期圣徒教会已建立在众山之巔，而且圣殿也已兴建，让人们可以前去学习有关主的事情。

- 以赛亚形容圣殿是遮蔽风雨的“藏身之处”（见尼腓二书14：6）。有哪些灵性风暴的例子是我们今生要面对的？圣殿如何能在这些风暴中保护我们？
- 身为后期圣徒，我们要如何照着尼腓二书12：3-5所描述的，协助神的国度在世上建立？（见教约133：7-14）
- 以赛亚劝告雅各的家族要“在主的光明中行走”，不要“步入歧途，各自走上自己的歹路”（尼腓二书12：5）。在尼腓二书12：7-12中，特别提到哪些罪恶？这些罪恶如何至今依然盛行？我们要如何避免这些陷阱，“在主的光明中行走”？

### 3. 以赛亚预言主将竖起大旗并聚集以色列人。

阅读并讨论尼腓二书15：26-29；21：12。

- 以赛亚预言主将“向远处的民族竖起大旗”（尼腓二书15：26；亦见尼腓二书21：12）。什么是大旗？（一种标志或旗子；某种标准的持有者。）以赛亚说当大旗竖起时将发生什么事？（见尼腓二书15：26-29）
- 当天使摩罗乃向约瑟·斯密显现时，他说以赛亚书第11章（引用在尼腓二书第21章）就要应验（约瑟·斯密——历史1：40）。耶稣基督复兴的福音如何成为对所有民族的大旗？（见教约64：41-43；105：39；115：4-6）



- 各民族将被“聚集”的预言如何在今日应验？（见尼腓二书21：12。传教士到世界各地传扬福音，并聚集人们归向真理。）我们每个人该如何促使这项预言应验呢？

#### 4. 以赛亚和尼腓见证耶稣基督救赎的能力。

阅读并讨论从尼腓二书第16章；第22章；25：19–30中选出的经文。如果你要使用以赛亚记写耶稣基督诞生的图片和耶稣基督的图片，现在就展示出来。

- 尼腓二书第16章纪录了以赛亚看见主的某次异象。以赛亚如何形容异象中的景物？（见尼腓二书16：1–4）以赛亚在主面前有什么感受？（见尼腓二书16：5）
- 天使以红炭接触以赛亚的嘴唇有何象征意义？（见尼腓二书16：6–7。以赛亚的罪已蒙赦免。）当以赛亚听到主的声音时，他有什么反应？（见尼腓二书16：8）你曾在其他哪些经文中看到类似的话？（见亚伯拉罕书3：27）在哪些时候我们可能要对主做类似的反应？
- 请班员阅读尼腓二书22：1–6。并说明这几节经文的内容是以赛亚形容所有的人在千禧年间如何赞美救主。而在这几节经文当中，最令你印象深刻的是什么？救主为我们做过哪些“甚是美好”的事（尼腓二书22：5）？
- 邀请班员浏览尼腓二书25：19–30并讨论尼腓对救主的见证。在尼腓的见证中，最令你印象深刻的是什么？我们如何像尼腓“辛勤地……劝我们的子女……相信基督”？（尼腓二书25：23；亦见第26节）。
- 尼腓说“在我们尽力而为后，才能借着恩典得救”（尼腓二书25：23）。这段话对于耶稣基督的恩典与我们的行为之间的关系，教导了哪些事？（见尼腓二书10：24–25；教约20：29–31）这段话如何鼓励你全力以赴？
- 请一位班员朗读尼腓二书25：29。本周你可以做哪些事以更充分地遵行尼腓的劝告，“尽能、尽意、尽力并用整个灵魂崇拜他”去崇拜主？（你可以邀请班员思考这个问题而不必出声回答。）

#### 结论

指出救主用以下这段话来认可以赛亚的教导：“我给你们一条诫命，你们要努力查考这些事；因为以赛亚的话是伟大的”（尼腓三书23：1）。

在圣灵的指引下，为本课所讨论的真理作见证。

#### 其他教学建议

以下资料可用来补充本课所建议的课程大纲。可采用其中一项或多项建议，作为课程的一部分。

#### 1. 圣诗

请一位班员唱出“在巍峨高山上”（《圣诗选辑》，第5首），或读出其歌词，当作讨论的一部分。你可以和班员讨论这首圣诗如何赞美以赛亚对福音复兴预言的应验。

#### 2. “称恶为善，称善为恶”（尼腓二书15：20）

在什么情况下，我们可能会像古代以色列人一样“称恶为善，称善为恶”？（尼腓二书15：20）。我们如何确知我们能辨别真正的善与恶？（见摩罗乃书7：12–17）

#### 3. 《摩尔门经》如何使我们更了解以赛亚

- 《摩尔门经》是帮助我们了解以赛亚写作的最佳指南。与班员分享以下《摩尔门经》帮助我们了解以赛亚的方法。
  - a. 《摩尔门经》中以整体或局部的方式引用以赛亚书全文66章中的22章，并包含了对这些章节的补充注释。由于《摩尔门经》中的先知与以赛亚年代相近，所以他们的注释能帮助我们了解以赛亚的写作。
  - b. 《摩尔门经》中所引用的以赛亚的写作包括了那些未曾出现在其他版本的以赛亚书中的话语、词汇和解译。
  - c. 当今世上最古老的以赛亚书版本是在死海卷轴中发现的。“以赛亚卷轴”可溯自西元前200年（*Bible Dictionary, Dead Sea Scrolls*, 654）。然而，《摩尔门经》中的以赛亚书各章则可溯自尼腓的时代，即约西元前600年。约瑟·斯密翻译的《摩尔门经》所提供给人世的以赛亚写作版本，比死海卷轴还早了400年。
  - d. 由于以赛亚书的前33章和后33章的风格不同，很多人相信以赛亚书是出自两个不同之人的手笔。《摩尔门经》同时引用前半段和后半段的以赛亚书，并辨识出作者就是以赛亚，因此确认其写作的真实性。

# “他邀请所有的人都归向他”

尼腓二书第26~30章

虔敬选择最能切合班员需要的经文章节、问题及本课中其他部分的资料。讨论如何将所选的经文应用在日常生活中。鼓励班员分享与经文原则有关的经验。

<b>目标</b>	帮助班员了解透过福音的复兴及《摩尔门经》中的教导,主将使真理战胜邪恶。
<b>准备事项</b>	<p>阅读下列经文,并加以沉思、祈祷:</p> <ul style="list-style-type: none"> <li>a. 尼腓二书第26章。尼腓预言救主在尼腓人之间传教。尼腓也预见他人民的骄傲和祭司权术以及最后的毁灭。</li> <li>b. 尼腓二书第27章。尼腓见证《摩尔门经》的问世是福音复兴的一部分。</li> <li>c. 尼腓二书第28章。尼腓预言撒但将在末后的日子散布假教义。</li> <li>d. 尼腓二书第29-30章。尼腓教导《摩尔门经》的重要以及接纳者将蒙受的祝福。</li> </ul>

<b>课程发展建议</b>	
<b>专心活动</b>	<p>适时采用下列活动或是你自创的活动来开始上课。</p> <p>阅读以下勤·柯克长老的话:</p> <p>“去年夏天,在一段偏僻的沙漠公路上,我们看到前面的路面似乎浸满了水,我的子女勇于将他们全部积蓄打赌,说眼前的景物是真实的。但在数分钟后,我们走到那处地点一看,滴水全无。这是何等大的一个幻觉呢!</p> <p>“在今生里,确有许多事物看似是这样的,但转眼间却是另一件相反的事,撒但就是用这种方法行事。他善于使用幻觉,他创造幻觉,意图转移,削弱,变更后期圣徒的力量和注意力,从而使他们离弃神纯正的真理”(1982年7月,《圣徒之声》,第39页)。</p> <ul style="list-style-type: none"> <li>• 什么是幻觉?(会欺骗或误导人的事物。)撒但会利用哪些幻觉引人误入歧途?在这些幻觉和真理之间我们该如何辨识?</li> </ul> <p>说明本课所讨论的经文章节包含了有关末后日子强而有力的预言。尼腓预言有人将被撒但蒙骗而远离真理。然而,他也预见福音的复兴以及那些将赐予义人的祝福。本课会讨论这些预言,同时帮助我们了解如何避免受撒但的谎言蒙骗,并继续忠于真理。</p>

## 1. 尼腓预言救主在尼腓人之间传道。

讨论尼腓二书第26章。邀请班员朗读选出的经文。并说明尼腓预见在救主探视尼腓人之前,将会有历经许多代“许多战争和纷争”(尼腓二书26:1-2)。他预言从基督去世到他在尼腓人中间传道的这段时期,恶人必将灭亡(尼腓二书26:3-7)。

- 尼腓如何形容那些在救主来临时被保留下来的人?(见尼腓二书26:8)这些相同的特质为什么对今日的我们很重要?正义的尼腓人和他们的后裔会蒙受什么样的祝福?(见尼腓二书26:9)
- 尼腓预言他的人民在经过四代的和平与正义之后,将面临“迅速的毁灭”(尼腓二书26:10)。是什么造成这样的毁灭?(见尼腓二书26:10-11)为何骄傲是如此严重的罪?我们如何在生活中保有主的灵与我们同在?
- 尼腓如何描述撒但引导人走向毁灭的方式?(见尼腓二书26:22。你可以说明亚麻绳是由质地轻细的纤维所制成。)撒但在用“坚韧的绳索”绑住人们之前,用哪些手段来运用“亚麻绳”?
- 尼腓如何描述救主引导人获得救恩的方式?(见尼腓二书26:23-27,33)我们如何帮助他人“领受他的救恩”?(尼腓二书26:24)。
- 尼腓警告要提防祭司权术。什么是祭司权术?(见尼腓二书26:29;阿尔玛书1:16)当今世上有哪些祭司权术的例子是大家有目共睹的?我们如何抵御这些情况?(见尼腓二书26:30-31;尼腓三书18:24;摩罗乃书7:45-47)

## 2. 尼腓见证《摩尔门经》的问世。

阅读并讨论自尼腓二书第27章中选出的经文。

- 第27章包含更多关于末后的日子的预言。尼腓二书第27章所描述的事件有哪些已在本福音期应验?(给班员一点时间复习尼腓二书27:6-35。你可以将全班分组,让各组分别讨论这段经文中不同的几节。将他们的答案摘要写在黑板上。以下列出一些答案,并且列出鼓励班员参与讨论的问题。)
  - a. 一部古代的书要交付给一个人翻译(尼腓二书27:9)。这部书是什么?(见尼腓二书27:6)主选择由一位年轻而没有学问的人来翻译《摩尔门经》,理由是什么?(见尼腓二书27:19-23)
  - b. 这部书中一部分内容要拿给一位有学问的人看,而那人也会要求看这本书(尼腓二书27:15)。这几节中预言了什么事件?(约瑟·斯密——历史1:63-65)那位有学问的人为什么想看那部书?(见尼腓二



书27:16)对于追求世上荣耀的人来说,《摩尔门经》可能会以哪些方式“封住”?

- c. 证人将见证《摩尔门经》的真实性(尼腓二书27:12-14)。让证人亲眼目睹那些页片为什么很重要?(见以帖书5:2-4;亦见哥林多后书13:1)
- d. 《摩尔门经》的力量将在人们的生活中显现出来(尼腓二书27:26, 29-30, 35)。由于《摩尔门经》的力量,你在自己或他人的生活中看到什么样的改变?

### 3. 尼腓预言撒但将在末后的日子里散布假教义。

阅读并讨论自尼腓二书第28章中选出的经文。

- 尼腓预言在末后的日子,人们将否认神的权力并教导错误、虚妄、愚蠢的教义(尼腓二书28:3-9;亦见尼腓二书26:20-21)。这情况如何盛行在约瑟·斯密的时代?(见约瑟·斯密——历史1:5-6, 19, 21)这情况如何在今日盛行?
- 尼腓如何形容那些人们用来使罪恶合理化的错误教导?(见尼腓二书28:7-9)在今日人们会用哪些方式自圆其说,为罪恶找借口?而不担心“犯点小罪”会有什么危险呢?(尼腓二书28:8)
- 尼腓也预见在末后的日子人们的心中将充满骄傲(尼腓二书28:12-15)。尼腓人骄傲的最后下场是什么?(见尼腓二书26:10-11)骄傲为何是我们灵性成长的绊脚石?我们要怎么做才能克服骄傲?
- 尼腓教导骄傲会使得许多人“剥夺穷人”(尼腓二书28:13)。为什么渴望“华丽的衣服”或其他奢侈品可能造成我们漠视贫穷人?我们可以用什么方法帮助那些在属灵和属世上较不幸的人?
- 据尼腓所言,在末后的日子许多人对主的话将做何反应?(见尼腓二书28:20, 28)为什么主的话往往会“煽动[许多人]恼怒美好的事物”?
- 尼腓预言撒但将安抚人们,“哄他们安于肉欲的安全感”(尼腓二书28:21)。什么是肉体的安全感?(肉体指的是肉欲。拥有肉体的安全感即表示满足肉体欲望所带来的安全感,或信赖世俗的事物或观念。)耽于肉体的安全感会如何阻碍我们悔改?“小心翼翼地[带]领他们”(尼腓二书28:21)这句话如何显示出撒但的伎俩?

雅各·傅士德长老分享以下的譬喻:“汤玛士·罗文……说:‘作家兼评论家瑞吉·马格曾说过一则故事,讲到几只青蛙在一大锅水里毫无反抗地活活被烫死。它们为什么不反抗呢?因为他们被放进锅里的时候,水是温的。接着温度上升速度非常轻微,……只是稍微热了些,然后温度就这样不断上升。因为变化缓慢,几乎没有感觉,以致青蛙们早已适应了新环境,直到一切为时已晚。瑞吉·马格先生所讲的重点并不在青蛙,

而是我们,以及我们往往如何接受了邪恶,只要那不会带给我们突如其来的震撼。我们倾向去接受道德上错误的事情,只要那不会超出我们已接受之事情的范围太多就好’”(National Press Club Forum)。

在分享这则譬喻之后,傅士德长老说:“古代先知早已预言了这种渐进的过程”(参见1989年7月,《圣徒之声》,第30页)。

- 尼腓形容撒但会用哪些方法“巧言”欺骗人?(见尼腓二书28:22)你认为撒但为何要使我们相信没有魔鬼也没有地狱?研读《摩尔门经》如何能帮助我们保持灵性的警觉,避免“在锡安中安逸无虑”? (尼腓二书28:24)

泰福·彭荪会长说:“《摩尔门经》揭发基督的所有敌人。它击破错误的教义,并罢息纷争。(见尼腓二书3:12)它加强基督的谦卑跟随者抵抗今日恶魔的设计、策略与邪恶教义。《摩尔门经》中之那一类叛教,与今日我们所有的类似。因此神以他无限的预知能力启示人民而写成的《摩尔门经》,使我们能看出今日的错误,及知道如何抗拒存在于现今社会中虚伪的教育、政治、宗教与哲学观念”(参见1975年7月,《圣徒之声》,第42页)。

### 4. 尼腓教导《摩尔门经》的重要性。

阅读并讨论自尼腓二书第29~30章中选出的经文。

- 在末后的日子为什么有些人会拒绝《摩尔门经》?(见尼腓二书29:3;亦见尼腓二书28:29)为什么研读《圣经》之外我们还需要研读《摩尔门经》?(见尼腓二书29:4-14;亦见尼腓二书28:30)
- 尼腓预言《摩尔门经》将顺利地带领外邦人(尼腓二书30:3)、李海的后裔(尼腓二书30:3-6)以及犹太人(尼腓二书30:7)相信耶稣基督是救主。这些预言如何开始应验?

### 结论

说明借着研读《摩尔门经》及遵行福音,我们能获取力量,抵御撒但骗人的幻觉,并且只要我们努力持守在窄而小的道路上,就能蒙受指引。鼓励班员不仅自己研读《摩尔门经》,并且能与家人一起研读,以获得主应许给义人的祝福。

在圣灵的指引下,为本课所讨论的真理作见证。

### 其他教学建议

以下资料可用来补充本课所建议的课程大纲。可采用其中一项或多项建议,作为课程的一部分。

#### 1. “大举区分世人”(尼腓二书30:10)

- 尼腓预言在千禧年前主必“大举区分世人”(尼腓二书30:10)。尼腓如何形容那样的区分?(见尼腓二书30:10)千禧年间义人将享有那些祝福?(见尼腓二书30:12-18)

# “对基督坚定不移…… 努力前进”

第11课

尼腓二书第31~33章

目标 帮助班员了解基督的教义，更加渴望向前推进，饱享他的话。

## 准备事项

1. 阅读下列经文，并加以沉思、祈祷：
  - a. 尼腓二书31:1-18。尼腓教导基督的教义。他教导耶稣受洗是要“尽诸般的义”，又教导我们必须受洗并跟随他。他也教导关于圣灵的祝福和力量。
  - b. 尼腓二书31:19-21。尼腓教导我们必须努力前进并持守到底。
  - c. 尼腓二书第32章。尼腓谈到饱享基督的话并时常祷告的重要。
  - d. 尼腓二书第33章。尼腓宣告如果人们相信基督就会相信他的话。他警告说，将来我们会依照对他的话的接受或拒绝而接受审判。
2. 补充阅读：摩罗乃书7:13-17；教义和圣约20:37, 71-74。

## 课程发展建议

### 专心活动

适时采用下列活动或是你自创的活动来开始上课。

请班员描述一场宴会。桌上会摆设什么样的食物？宴会和便餐有什么不同？经过几分钟讨论后，请一位班员读出尼腓二书32:3，自“所以，我对你们说过”开始读起。告诉全班，主已邀请我们赴宴——一场要赐予我们永生的宴会。本课讨论尼腓教导如何遵行基督的教义并饱享基督的话。

### 经文讨论及应用

尼腓是神最勇敢的儿子之一。尽管他遭遇家庭的不睦、斗争及其他考验，他仍全心全意爱主。他充满信心、热情及正直，并且服从而从不动摇。你在研读指定的这几章经文时，记住这些话是尼腓最后所说的话。

#### 1. 尼腓教导基督的教义。

阅读并讨论自尼腓二书31:1-18中选出的经文。指出尼腓以要讲“几句跟基督教义有关的话”（尼腓二书31:2）开始他最后的写作。请班员在他们讨论第31章时，沉思这句话及其可能的意义。说明在本课稍后你将问他们对“基督教义”的想法。

- 尼腓首先提醒人民他先前所说关于耶稣洗礼的事情（尼腓二书31:4）。耶稣为什么要受洗？（见尼腓二书31:5）他如何借着洗礼“尽了诸般的

## 2. 青年活动

向班员展示本页的三种视觉错觉图（可能的话，你可以为每位班员复制一份视觉错觉的资料）。与班员讨论图形下的问题。（图形1的A和B两条线长度相同。图形2和3中间尖头的部分并未接触到其余两个尖头。）用几分钟谈论这些错觉后，再提出以下的问题：

- 这些图片是如何骗人的？撒但利用哪些错觉欺骗我们？要看出或了解真理，我们该如何做？

图形1

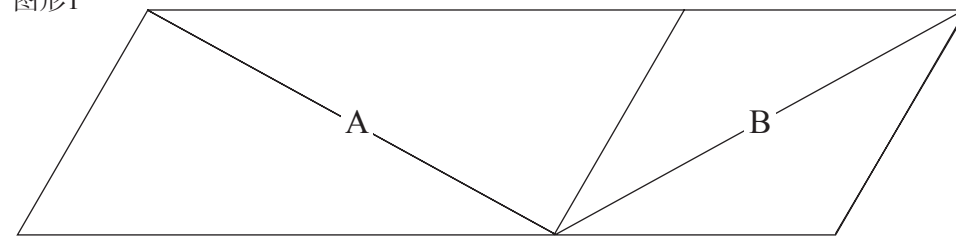

哪一条比较长，是A或B？

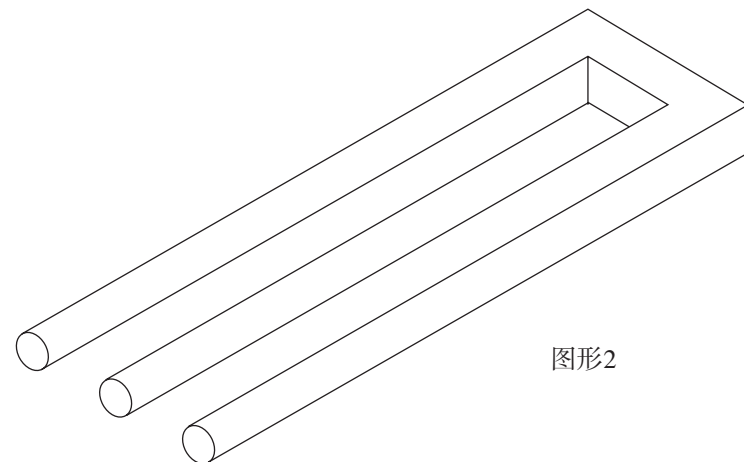

图形2

中间尖头的部分接触到哪里？

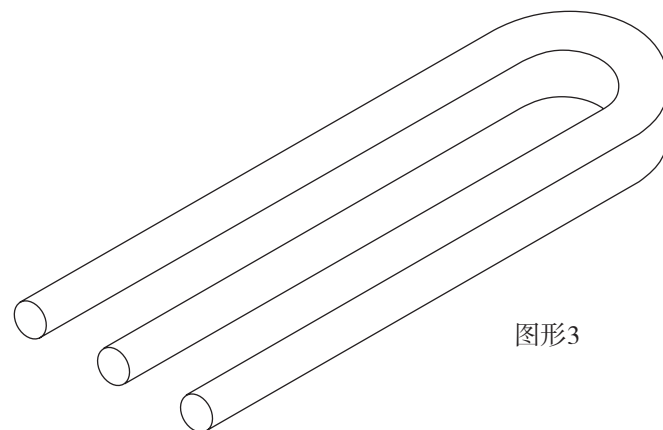

图形3



义”？（见尼腓二书31：6-7。你可以指出约瑟 F. 斯密会长所说尽了诸般的义就是“成全律法”[in *Conference Report*, Apr. 1912, 9]。)

- 根据尼腓二书31：9，耶稣还为了什么原因要受洗？我们为什么要受洗？（让班员阅读尼腓二书31：13，17，及教义和圣约20：37，71-74找出这问题的答案。将答案摘要写在黑板上。以下列出一些答案。）
  - a. 要获得圣灵的恩赐（尼腓二书31：13）。
  - b. 要获得罪的赦免（尼腓二书31：17）。
  - c. 要进入通往永生道路的门（尼腓二书31：17）。
  - d. 要获得接纳加入主的教会（教约20：37，71-74）。
- 尼腓劝告他的人民要“跟随子，在神前不伪善，不欺骗”（尼腓二书31：13）。你认为在神前不伪善、不欺骗是指什么意思？“全心全意”地跟从子如何能帮助我们避免伪善和欺骗？
- 我们表明愿意借着洗礼“随〔救主〕进入水中”后，会获得什么恩赐？（尼腓二书31：13）。尼腓形容一个人在洗礼并获得圣灵的恩赐后，将能怎样说话？（见尼腓二书31：13）“说天使的语言”是指什么意思？（见尼腓二书32：2-3。意思是借着圣灵的力量说出基督的话。）在什么情况下我们能蒙受祝福用“天使的语言”说话？（答案可能包括在对朋友或家人做教导或见证时、在教会演讲时或在祈祷时。）
- 尼腓也教导在洗礼后我们能“借着火和圣灵”获得罪的赦免（尼腓二书31：17）。你认为尼腓为什么用“火”一字来形容这个过程？（就像火能洁净和清洁一样，圣灵也能净化那些真诚悔改并受洗的人的罪。）
- 尼腓说圣灵“为父与子作见证”（尼腓二书31：18）。为什么我们必须借着圣灵才能获得对父与子的见证？
- 圣灵的作证会以哪些方式来到？（见教约8：2及以下引文）明白圣灵如何向我们倾诉为什么很重要？（见尼腓二书32：5）
 

培道·潘会长教导：“圣灵说话的声音被形容为一种‘低沉微小的声音’，这声音我们是感觉多过听到的”（1995年1月，《圣徒之声》，第65页）。

附注：教会的成员会时常感觉到灵的影响，却未能察觉所体验的感觉是来自圣灵。在这一年中，你若在课程中感觉到灵的影响，可以先停下来与班员分享你的感受。说明他们感觉灵的影响的方式和你的可能不尽相同，但灵的影响总是会带来平安和喜悦。

## 2. 尼腓说我们必须努力前进并持守到底。

阅读并讨论尼腓二书31：19-21。向班员说明尼腓教导洗礼是走上通往永生的窄而小的道路那扇当进入之门。他也教导走上这条道路的意义。

- 尼腓在尼腓二书31：19问了什么问题？这问题的答案是什么？（见尼腓二书31：19-20）你认为“努力前进”是指什么意思？（借着决心，不顾逆境和混乱而前进。）哪些事会使我们分心而无法努力前进？为什么努力前进是持守到底的一个重要部分？
- 拥有“必须对基督坚定不移”是指什么意思？（尼腓二书31：20）跟随基督如何帮助我们拥有“完全光明的希望”？当我们努力前进时，有哪些方法可以彼此相助？当教会的新成员开始走上这条道路时，我们能做那些事帮助他们？
 

戈登·兴格莱会长教导：“由于归信者的数目以前所未有的速度增加，因此我们也必需在他们找寻他们的方向时，提供更多实质上的帮助。他们每一位都需要三件事情：朋友、责任和用‘神美好的话’（摩罗乃书6：4）滋养着。提供这些事情是我们的本份和责任”（1997年7月，《圣徒之声》，第56页）。
- 根据尼腓二书第31章中尼腓的教导，你如何为“基督教义”下定义？（见尼腓二书31：13，15；亦见尼腓三书11：31-40。答案应该包括相信基督、悔改、洗礼、接受圣灵的恩赐，以及持守到底。）

## 3. 尼腓谈到饱享基督的话的重要。

阅读并讨论自尼腓二书第32章中选出的经文。

- 在尼腓二书第32章，尼腓另外指示有关我们进入通往永生的道路后必须做的事（尼腓二书32：1-3）。这三节经文提到哪些特别的指示？我们可凭借什么来源获得基督的话？
- 你认为饱享这些话是指什么意思？（见以下引文）以其“饱享”与阅读或甚至研读相比有什么不同？我们如何帮助他人饱享基督的话？
 

尼尔·麦士维长老说：“我们需要以经文中基督的话，以及经由活着的先知而赐给我们饱享这些话。光是偶尔浅尝一下是不够的。（见尼腓二书31：20及32：3）饱享的意思是津津有味、愉悦、像在鉴赏般地享用——不是饿了不加思索地囫圇吞枣，而是以感恩之心享用、以愉悦的心情品尝这几世纪来……细心亲切准备好的佳肴美馔”（*Wherefore Ye Must Press Forward* [1977], 28.）。
- 关于基督的话尼腓做了什么应许？（见尼腓二书32：3）你如何发现这是真实的？
- 尼腓教导说灵会教导或鼓励人祷告（尼腓二书32：8）。为什么我们在“为主做任何事”之前祈祷很重要？（尼腓二书32：9）你听从这些忠告时，曾获得什么样的祝福？

# “寻求神的国”

# 第12课

《摩尔门经》雅各书第1~4章

**目标** 帮助班员有更大的渴望去光大他们的召唤、在思想行为上贞洁，并邀请他人来归向基督。

- 准备事项**
1. 阅读下列经文，并加以沉思、祈祷：
    - a. 《摩尔门经》雅各书第1章。雅各光大主给他的召唤，对人民宣讲悔改。
    - b. 《摩尔门经》雅各书第2~3章。雅各警告人民不要贪爱财富、骄傲及不贞。他应许心地纯洁的人，只要他们仰望神、接受他的话语并怀着信心祈祷，神必在他们的苦难中安慰他们。
    - c. 《摩尔门经》雅各书第4章。雅各见证耶稣基督的赎罪。他警告人民不要“看目标看过了头”。
  2. 如果能取得家人家庭晚会录影带(53736 268)，请在课程中播放“悔改：永不嫌迟”，长六分钟的片段。
  3. 如果你要进行专心活动，则带一个放大镜到课堂上(或上课前在黑板上画一个)。

## 课程发展建议

**专心活动** 适时采用下列活动或是你自创的活动来开始上课。  
展示放大镜(或上课前在黑板上画一个)。

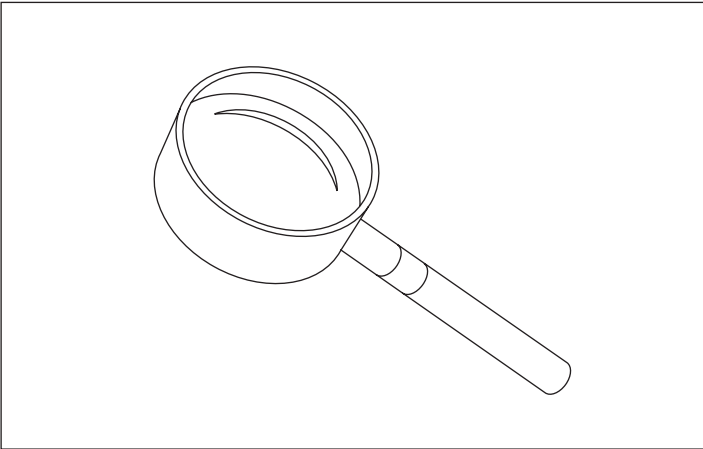

- 放大镜有什么作用？“光大”的意义为何？（在意义上扩大、加强；使能得到更高的评价或尊重。）“光大”教会的召唤是指什么意思？

## 4. 尼腓宣告如果人们相信基督就会相信他的话。

阅读并讨论自尼腓二书第33章中选出的经文。说明这一章包含尼腓作证他所说的话是真实的，以及这些话对所有人的重要。

- 为什么尼腓的话“极有价值”？（见尼腓二书33：3-5）我们如何才能得知这些话的价值？我们如何才能知道尼腓的话是真实的？（见尼腓二书33：10；亦见摩罗乃书7：13-17）
- 尼腓说我们将在审判栏前“面对面”地见到他（尼腓二书33：11）。尼腓的话如何“在末日定〔我们〕的罪”？（见尼腓二书33：14。我们如果选择拒绝这些话或不服从其中教导的原则，必从主的面前被剪除。）
- 尼腓最后的写作中有一段宣告是“因为主这样命令我，我必须服从”（尼腓二书33：15）。为什么尼腓的写作以此宣告作为结束很合适？从尼腓的榜样你学到哪些有助你更加服从的事？

## 结论

再次简述基督的教义，包括相信基督、悔改、洗礼、获得圣灵的恩赐，以及持守到底。

在圣灵的指引下，为本课所讨论的真理作见证。

## 其他教学建议

以下资料可用来补充本课所建议的课程大纲。可采用其中一项或多项建议，作为课程的一部分。

### 1. 突破理解的障碍

- 阅读并讨论尼腓二书32：7。为什么灵阻止尼腓继续说下去？这些经文所提到的问题如何依然在今日盛行？我们如何彼此相助避开这些陷阱？



请一位班员朗读《摩尔门经》雅各书1:17-19。邀请其他班员指出那些形容雅各如何光大主所给的召唤的字句。你可以将他们的答案写在黑板上。这些答案可包括下列各项：

- 蒙得主的差遣(《摩尔门经》雅各书1:17)。
- 经过圣化或按立(《摩尔门经》雅各书1:18)。
- 承担责任(《摩尔门经》雅各书1:19)。
- 尽力教导神的话(《摩尔门经》雅各书1:19)。
- 用全力工作(《摩尔门经》雅各书1:19)。

请说明尼腓的尘世生命即将终了时，他将有关尼腓人属灵福祉的责任交付给弟弟雅各和约瑟。雅各感觉到他的召唤重大，也为他人民越来越骄傲所造成的贪婪和不贞而焦虑。他极力劝告他们悔改——借着赎罪与神和谐。邀请班员思考他们自己在教会中的召唤，以及他们如何能更加光大他们的召唤。

#### 经文讨论及应用

虔敬选择最能切合班员需要的经文章节、问题及本课中其他部分的资料。讨论如何将所选的经文应用在日常生活中。鼓励班员分享与经文原则有关的经验。

#### 1. 雅各光大主给他的召唤。

讨论《摩尔门经》雅各书第1章。邀请班员朗读选出的经文。说明雅各是李海和撒拉亚在荒野中所生的儿子。他在年轻时看见救主，并蒙按立圣职(尼腓二书2:4;6:2;11:3)。他成为小页片的保管人并继承尼腓的职务。

- 尼腓将小页片交给雅各时，也同时交付他特别的指示。尼腓命令雅各在这些片页上记录什么？(见《摩尔门经》雅各书1:1-4)记录并保存这些资料为什么是件重要的事？(见《摩尔门经》雅各书1:5-8)这几节教导了哪些我们一生中应当记录的事？
- 雅各写他的人民“非常爱戴尼腓”(《摩尔门经》雅各书1:10)。他们为什么如此非常爱戴尼腓？(见《摩尔门经》雅各书1:10)你对那些出力为你服务的人有什么感受？
- 雅各说他在教导人民之前“事先蒙得主的差遣”是指什么意思？(《摩尔门经》雅各书1:17-18)我们如何蒙得主的差遣？(借着蒙受召唤及按立。)我们如何得知主要我们在召唤上做什么事？
- 雅各说如果他和约瑟没有尽力教导人民，会发生什么事情？(见《摩尔门经》雅各书1:19)为什么光大我们的召唤那么重要？(如果你未进行专心活动，则请多利用些时间讨论光大召唤的意思。)
- 你曾看过哪些人是光大召唤的好榜样？我们如何能更加光大我们的召唤？(见教约58:26-28)你在尽力履行召唤后曾蒙受什么祝福？

#### 2. 雅各警告不要贪爱财富、骄傲及不贞。

讨论《摩尔门经》雅各书第2~3章。邀请班员阅读选出的经文。

- 雅各在教导尼腓的人民时说，他“心情因更加渴望和担心”(《摩尔门经》雅各书2:3)。为什么雅各的灵魂“极为沉重”？(见《摩尔门经》雅各书2:5-9;亦见《摩尔门经》雅各书1:15-16)你认为雅各为什么用“重担”来形容罪？(《摩尔门经》雅各书2:5)
- 追求物质的财富如何成为雅各时代的尼腓人的绊脚石？(见《摩尔门经》雅各书2:12-16)获取丰富的物质财富如何可能导致骄傲？有哪些合适的方法可以善用财富？雅各给我们哪些忠告帮助我们免于误用财富？(见《摩尔门经》雅各书2:17-21)

宾塞·甘会长教导：

“拥有财富未必构成罪恶。可是罪恶可以由获取和使用财富而起。……‘贪财是万恶之根：有人贪恋钱财，就被引诱离了真道，用许多愁苦把自己刺透了。但你这属神的人要逃避这些事，追求公义、敬虔、信心、爱心、忍耐、温柔。’(提摩太前书6:10-11)

“《摩尔门经》中的历史很生动地显出，爱好财富具有腐蚀性的影响。……如果那些人民为了良善的目的，而使用他们的财富，他们就能够享有一种持续的顺利繁荣。可是他们似乎不能够在一段持续的期间内同时富有又正义”(《宽恕的奇迹》，第40页)。

- 雅各警告人民不要骄傲及贪恋财富后，又叫他们悔改他们的淫乱。尼腓人如何为自己的淫乱辩解？(见《摩尔门经》雅各书2:23-24)今日许多人如何为他们的不贞辩解？
- 贞洁为什么很重要？(见《摩尔门经》雅各书2:27-29;亦见出埃及记20:14;哥林多前书6:18-20)性的淫乱如何影响犯罪者的家人、朋友和社会大众？(见《摩尔门经》雅各书2:31-35;3:10)雅各给予那些曾受他人淫乱所伤的人什么忠告和安慰？(见《摩尔门经》雅各书3:1-2)
- 犯淫乱的人要如何做才能得到宽恕？

泰福·彭荪会长提出使不贞洁的行为获得宽恕的五个步骤(“The Law of Chastity”, in *Brigham Young University 1987-88 Devotional and Fireside Speeches*[1988], 53-54)请与班员讨论这些步骤：

“1. 马上离开使你犯罪或可能使你犯罪的环境。”

“2. 呼求主赐予你力量获胜。”

“3. 让你的圣职领袖帮助你，解决你的违诫，完全恢复你跟主的关系。”

“4. 汲取神圣的泉源(经文和先知的言语)，使你的生活充满积极的力量。”

“5. 记住，经由适当的悔改，你能再度洁净。”

- 据雅各所言，拉曼人如何因贞洁而蒙福？（见《摩尔门经》雅各书3：5-7）贞洁的祝福有哪些？

### 3. 雅各见证耶稣基督的赎罪。

阅读并讨论自《摩尔门经》雅各书第4章中选出的经文。如果你要使用“悔改：永不嫌迟”录影带，现在就播放。

- 雅各呼吁他的人民悔改之后，他作证透过赎罪就有希望得到赦免，并以此结束他的训诫。经文和先知如何帮助我们获得对赎罪的见证？（见《摩尔门经》雅各书4：4-6）我们要如何获得雅各所说的来自基督的希望？（见《摩尔门经》雅各书4：10-12）
- 你认为犹太人看向“目标看过了头”是指什么意思？（见《摩尔门经》雅各书4：14。犹太人喜爱解说经文中难懂的文句，然而没有信心及圣灵的帮助他们还是无法明白。他们藐视经文中“明白的话”，不寻求耶稣基督反而用其他的方法和手段寻求救恩。）
- 在日常生活中，我们如何有时也会“看目标看过了头”？我们如何更勤于谨记救主在我们生活中的重要？

请一位班员朗读摩赛亚书3：17来结束此单元。

## 结论

说明雅各的教导帮助我们了解光大召唤及避免骄傲与淫乱的重要。雅各借着在他的训诫结尾时强调赎罪的重要性，来教导我们必须信赖救主。

在圣灵的指引下，为本课所讨论的真理作见证。

## 其他教学建议

以下资料可用来补充本课所建议的课程大纲。可采用其中一项或多项建议，作为课程的一部分。

### 1. 雅各谴责未经许可的多重婚姻风俗

- 尼腓人举出什么例子为他们的淫乱辩解？（见《摩尔门经》雅各书2：23-24）大卫和所罗门为什么是坏榜样？（见教约132：38-39）。主赐予大卫和所罗门妻室和姬妾，但是他们在圣约之外又另娶妻室而犯罪。你可以说明在古代妾并不是淫乱的情妇，而是社会地位较低的合法妻子。（See Bruce R. McConkie, *Mormon Doctrine*, 2nd ed.[1966], 154）
- 雅各教导尼腓人什么样的婚姻律法？（见《摩尔门经》雅各书2：27-28）先知约瑟·斯密教导：“我时常说，男人在同时只应有一位妻子，除非主有另外的指示”（《先知约瑟·斯密的教训》，第324页）。

说明主曾赐予这项指示（见教约第132篇），但是后来当情况改变时，他便取消了对多重婚姻的认可（见正式宣言一）。强调主的律法中所提到的婚姻，在现代和在雅各的时代都是一样的。

## 2. 认清并预防虐待

雅各斥责未善待妻子、儿女的尼腓男人（见《摩尔门经》雅各书2：9，31-32，35）。后期圣徒教会领袖也提出强烈警告，反对任何形式的虐待。总会会长团和十二使徒定额组警告，“违反贞洁圣约、虐待配偶儿女或未克尽家庭职责的人，有一天要在神前为此负责”（“家庭：致全世界文告”，1996年6月，《圣徒之声》，第11页）。

虐待可以定义为以一种贬低他人身分、造成伤害或严重冒犯他人的方式，对待某人或向某人说话。适时采用下列特别的定义和指示与班员讨论：

虐待儿童是指受信托或有控制权的人，威胁儿童或造成儿童肉体、情感上的伤害。这包括肉体上的虐待、漠视、情感的虐待以及性虐待。

虐待配偶也可能是在身体、情感或性方面的虐待。情感的虐待包括以损人名誉的外号加以称呼、贬低身分的评论、不正当的控制、强迫、恐吓、孤立、胁迫或操纵。身体虐待包括扣留生活必需品，以及使用身体暴力如推撞、窒息、抓伤、掐捏、监禁或殴打。性虐待可能是情感上的也可能是身体上的，包括性骚扰、使承受痛苦及暴力的使用或胁迫。

圣职领袖、家庭成员以及其他人都应共同努力预防虐待，并协助受虐者获得治疗。领袖及家庭成员还应设法帮助施虐者悔改；教会纪律可能是完成此举所必需的。

如果班员需要更多关于预防虐待的资料，可以向主教索取教会出版的两本小册子：防范并处理儿童虐待事件（35665）以及防范并处理配偶虐待事件（35869）。此外，他们也可自行向主教询问有关虐待的预防和因应之道的特别建议。

- 我们能如何协助认清及预防虐待？我们能如何帮助曾受虐待伤害的人？

### 3. 雅各警告不可有种族歧视

- 为什么许多尼腓人看不起拉曼人？（见《摩尔门经》雅各书3：5，9）雅各对于这种歧视说了些什么？（见《摩尔门经》雅各书3：8-9）歧视会如何使教会无法完成其神圣使命？

豪惠·洪德会长说：

“复兴福音的核心理念是所有的人都是神的儿女，而其信息则是神爱世人。

“……我们信仰的效力并不受限于历史、国籍或文化。福音并不是某个民族或某个时期特有的财产”（1992年1月，《圣徒之声》，第19页）。



雅各书第5~7章

**目标** 帮助班员更加了解徐纳斯的橄榄树的比喻，以及该比喻如何适用在我们这个时代。

- 准备事项**
1. 阅读下列经文，并加以沉思、祈祷：
    - a. 《摩尔门经》雅各书第5章。雅各引证徐纳斯用来描述以色列家族的历史与命运之园生和野生橄榄树的比喻。
    - b. 《摩尔门经》雅各书第6章。雅各劝告他的听众悔改并跟随基督。
  2. 补充阅读：尼腓一书10：12-14；22：3-5。

### 课程发展建议

**专心活动** 适时采用下列活动或是你自创的活动来开始上课。

在黑板上画一棵橄榄树，接着请班员在一分钟内说出他们所能想到有关橄榄树的事情，越多越好。将他们的答案写在黑板上图形的四周。如果班员需要协助，就提出以下所示或其他教学建议第二项所列的一些答案。

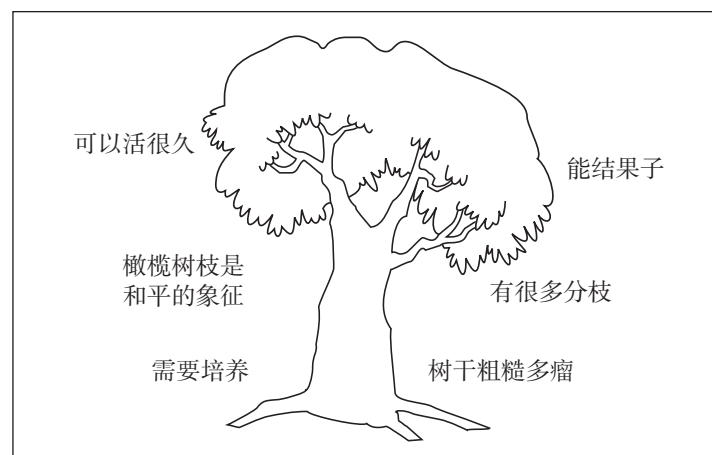

说明本课讨论橄榄树如何被用来当作主对待以色列家族的象征。

**经文讨论及应用** 虔敬选择最能切合班员需要的经文章节、问题及本课中其他部分的资料。讨论如何将所选的经文应用在日常生活中。鼓励班员分享与经文原则有关的经验。

### 1. 雅各引证徐纳斯的橄榄树之比喻。

讨论《摩尔门经》雅各书第5章。邀请班员朗读选出的经文。说明在本章中，雅各引证《摩尔门经》中数次提及的希伯来先知徐纳斯的比喻。比喻是一种写作的手法，以一个物品或事件来形容或代表另一件事物。徐纳斯的比喻用橄榄树扼要地说明了以色列的历史并预言其命运。

- 在这则比喻中徐纳斯用什么做象征？这些象征有什么意义？

请班员尽量发言，从比喻中辨认出其主要的象征及这些象征的意义。并将发言结果列表在黑板上。完成后应类似下表：

徐纳斯的比喻	
象征	意义
果园	世界
果园主人	耶稣基督
园生橄榄树	以色列家族，主的约民
野生橄榄树	外邦人（未生于以色列家族者）
枝条	人群
仆人	先知及其他蒙召唤服务的人
果子	人的一生活或作为

将这表留在黑板上一整节课。

- 这则比喻以果园主人发现他的园生橄榄树开始凋谢为开端（《摩尔门经》雅各书5：3-4）。这凋谢代表什么？（叛教）果园主人发现园生橄榄树开始凋谢时做了什么事？（见《摩尔门经》雅各书5：4-14你可能要说明接枝是一种步骤，在此步骤中第二棵植物被接到第一棵植物上，借着这种方式使其永远成为第一棵植物的一部分。）主人为什么要仆人接枝野生的枝条？（见《摩尔门经》雅各书5：11，18）
- 在此比喻中接枝代表什么？（借着洗礼将外邦人带入以色列家族。）福音首次传到外邦人是在什么时候？（见使徒行传第10章）
- 将园生的枝条移植到果园中最低的地方代表什么意义？（见尼腓一书10：12-13）这些园生的枝条代表哪些特别的族群？（见尼腓一书2：19-20；22：3-4）以色列为什么会分散？（见阿摩司书9：8-9）
- 果园主人一再地和他的仆人一起修剪、耙土并滋养他的树。这暗示了耶稣基督与他人民的生活之间有何关联？
- 主人第二次巡视果园时，在接枝到园生树的野生枝条上发现了什么？（见《摩尔门经》雅各书5：15-18）结好的果子象征什么？新归信者如何为教会注入活力和力量？

- 主人在巡视果园各处种植的原(园生)的枝条时,发现了什么? (见《摩尔门经》雅各书5:19-25。指出种在瘠地上的枝条结出好果子,种在好地上的枝条结出的果子则有好有坏。)这些情况如何适用在今日的我们身上?
- 主人第三次巡视果园时,所有的果子发生了什么事? (见《摩尔门经》雅各书5:29-32,37-42)各种各样的坏果子象征什么? (全体世人的叛教。)叛教是什么造成的? (见《摩尔门经》雅各书5:37,40,48)果园中“高处”可能象征什么? 我们的自大或骄傲如何阻碍我们结好果子?
- 主人对他果园败坏情形的反应告诉我们主对他的人民有何感觉? (见《摩尔门经》雅各书5:41,47)知道主爱你如何使你的生活有所不同?  
你可以指出其他几节经文也形容了主对我们的爱。以下是一些建议:
  - a. “我要修剪、翻土、培植这棵树,……而不致枯死”(《摩尔门经》雅各书5:4)。
  - b. “我很难过要失去这棵树了”(《摩尔门经》雅各书5:7)。
  - c. “我们该怎么处理这棵树,才能为我自己再保留好果子呢?”(《摩尔门经》雅各书5:33)
  - d. “我也能再因果园的果子欢喜”(《摩尔门经》雅各书5:60)。
- 主人决定如何拯救他败坏的果园? (见《摩尔门经》雅各书5:49-54,58,62-64。他决定再次培植及修剪果园,并将一些移植的枝条接枝回原来的树上。)这最后一次的培植、修剪和接枝代表什么意义? (见尼腓一书10:14;尼腓二书29:14;教约33:3-6。福音的复兴以及分散的以色列人的聚集。)
- 《摩尔门经》雅各书5:61,70中提到的“其他仆人”是谁? (见教约133:8)这些仆人虽然不多,但他们努力的成果如何? (见《摩尔门经》雅各书5:71-75)在主果园中,我们如何能协助这最后一次的培植、修剪和接枝?

## 2. 雅各劝告听众悔改并跟随基督。

阅读并讨论自《摩尔门经》雅各书第6章中选出的经文。

- 雅各讲述徐纳斯的比喻之后,作了什么预言? (见《摩尔门经》雅各书6:1)雅各在《摩尔门经》雅各书6:2提到的是什么时期? (末世时代)这告诉我们徐纳斯的比喻和我们有什么关联?
- 请一位班员朗读《摩尔门经》雅各书6:4-5。这几节经文谈到救主在末世时代将如何收回以色列?

- 雅各见证徐纳斯比喻中的事件将全部发生之后,又强调了哪些福音原则? (见《摩尔门经》雅各书6:3-13)那些被“用神美好的话滋养着”的人有什么责任? (见《摩尔门经》雅各书6:11-12;摩罗乃书6:3-4)我们能用哪些特别的方式履行这些责任? (强调每位成员都能履行这些责任。例如,我们可以邀请非成员朋友与传教士交谈、可以勤奋地在家庭教导和探访教导上服务,夫妇也能一起做全部时间的传教服务。)

## 结论

约瑟·斐亭·斯密会长说:“今日后期圣徒到世界各地去,如同果园中的仆人,收集这果子并加以保存,留待主人来临的时刻”(Answers to Gospel Questions, comp. Joseph Fielding Smith Jr., 5 vols.[1957-66], 4:142)。强调我们应该参与这项伟大的聚集工作。因为我们曾蒙受主的培植,所以有义务帮助他人也获得此滋养。

在圣灵的指引下,为本课所讨论的真理作见证。

## 其他教学建议

以下资料可用来补充本课所建议的课程大纲。可采用其中一项或多项建议,作为课程的一部分。

### 1. 歇雷的错误教导

讨论歇雷的故事,见《摩尔门经》雅各书7:1-23。

- 歇雷如何引诱许多人远离真理? (见《摩尔门经》雅各书7:1-7)你看到哪些证据显示今日有些人用类似的方法引诱他人远离基督?
- 雅各何以能击败歇雷? (见《摩尔门经》雅各书7:8-22)我们如何保护自己免于遭受反基督者的蒙骗? (见《摩尔门经》雅各书7:23;罗马书16:17-18;以弗所书4:11-15)

约瑟·斐亭·斯密会长说:“世上没有一件事对我们来说跟遵从耶稣基督的福音一样重要了。我们来查阅这些经文。我们来认识主所启示的事。让我们来使我们的生活与他的真理和谐一致。那么我们就不会受骗”(《救恩的教义》,第一卷,第290页)。

### 2. 关于橄榄树的补充资料

我们对橄榄树了解得越多,就越能了解徐纳斯为什么蒙启示选用这特别的树来象征以色列。在课程中适时分享以下的讯息(需要的话,请在专心活动中运用这些讯息):

- a. 橄榄树是一种能结许多果子的植物。它需要持续不断的滋养才能存活。
- b. 橄榄树枝在传统上是和平的象征。



# “为了一个睿智的目的”

以挪士书、雅龙书、奥姆乃书、摩尔门语

目标 强调经文是被预备及保存来引导、指示我们的。

- c. 橄榄树必须小心修剪才能结很多的果子。
- d. 野生的橄榄树要变成园生的且产量丰富，其主干必须完全修剪掉，然后再将园生橄榄树的一个枝条接枝到野生的树干上。
- e. 一棵橄榄树也许能结果子达数世纪之久。现在在以色列生长的树，有些已经盛产超过400年的时间了。
- f. 当一棵橄榄树变老并开始死去时，它的根将抽出新芽，若将其接枝并加以修剪，新芽将会长成成熟的橄榄树。因此，树根能继续生长新的树和果子达数千年。

### 3. 青年活动

橄榄树的比喻对年轻人而言可能很难懂。讨论时，你可以请班员在黑板上画出这个比喻，或是将教室摆设得像果园（世界），并于讨论此比喻时，请班员在其间走动，如下所示：

在海报纸上画一棵橄榄树并标明为耶路撒冷（以色列家族）。将这海报放在教室中央的地板上。另外，在其他海报上，各画一根橄榄树的枝条并且标明部分以色列家族散布的区域（美洲、欧洲、非洲、亚洲等等）。再将这些海报放在教室四周的地板上。讨论这个比喻时，请班员适时在海报与海报间移动。例如，请一些班员代表以色列家族（园生或原来的枝条），一些人代表外邦人（野生的枝条）。在讨论到果园主人接枝野生枝条时，请代表外邦人的班员移动到中央的海报纸旁。而谈到果园主人取下原来的枝条种在果园的各处时，则请代表以色列家族的班员移动到教室四周的海报纸旁。

### 准备事项

1. 阅读下列经文，并加以沉思、祈祷：
  - a. 以挪士书。以挪士在他父亲教导的影响下祈求赦免。在获得赦免后，以挪士为他的人民尼腓人，也为他们的敌人拉曼人祷告。他请求主保留尼腓人的纪录。
  - b. 雅龙书。雅龙记写拉曼人经常前来与尼腓人作战。由于先知和教师劝告尼腓人不断悔改、遵守神的诫命并仰望弥赛亚的来临，使他们抵挡住拉曼人且在那地上顺利繁荣。
  - c. 奥姆乃书。奥姆乃、艾曼龙、凯密希、阿宾纳顿及亚玛力记写纪录。尼腓人历经许多年的和平与许多年的战争，他们之中“比较邪恶”人被毁灭了。摩赛亚和他的跟随者遇到柴雷罕拉的人民（缪莱克人）。
  - d. 摩尔门语。摩尔门将尼腓小片加入他所节录的大片中，他知道这样做是“为了一个睿智的目的”。
2. 如果你要进行专心活动，就请一位班员事先准备好，分享一则如果该班员未曾记录在日记中，如今就会遗忘的事件或感受。或从你的日记中准备分享此类事件或感受。
3. 将下表画在黑板或一大张纸上：

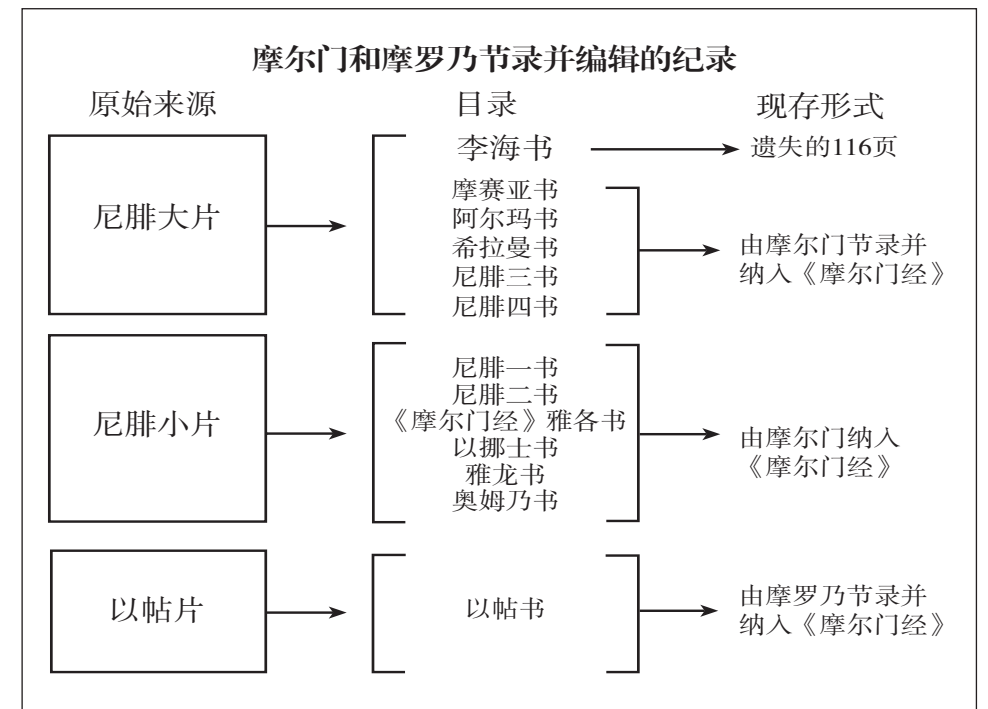

4. 如果能取得摩尔门节录页片(62520;福音图片集306)的图片,请备妥在课程中使用。

## 课程发展建议

### 专心活动

适时采用下列活动或是你自创的活动来开始上课。

请指定的班员分享一则如果他未曾记录在日记中,如今就会遗忘的事件或感受(或讲述一则你自己的此类事件或感受)。请这位班员回答以下的问题:

- 你为什么会写下这件事(或感受)?在你的日记中写下这件事为你带来什么益处?

然后请所有班员讨论以下的问题:

- 尼腓提出哪些理由说明他所记写的纪录很重要?(见尼腓一书6:4; 9:5; 19:3; 尼腓二书25:26)

请说明所有记写《摩尔门经》的记录保管者,都极力在保存主的话语以及帮助他们的人民体验学习遵守他的诫命。他们知道记录这些资料对未来世代很重要。而由于他们勤奋地记录,也由于神的手保护及保存这些记录,我们才能从这些早已离我们远去的人之灵性成败中学习。

指出本日课程讨论的四部书——以挪士书、雅龙书、奥姆乃书及摩尔门语——是由八个人所记写的,他们就像尼腓一样,了解记写神圣纪录的重要性。

### 经文讨论及应用

虔敬选择最能切合班员需要的经文章节、问题及本课中其他部分的资料。讨论如何将所选的经文应用在日常生活中。鼓励班员分享与经文原则有关的经验。

#### 1. 以挪士为他自己、尼腓人及拉曼人祈祷。

讨论以挪士书。邀请班员朗读选出的经文。

- 以挪士将教导他福音的事归功于谁?(见以挪士书1:1)以挪士的父亲是谁?(见《摩尔门经》雅各书7:27)以“主的教养和训诫”教导儿女的意义为何?(见以下引文)正直父母的教导和榜样如何帮助儿女培养对救主的信心?

戈登·兴格莱会长忠告家长要当子女的正义榜样,就像以挪士的父亲对他一般:“对待你的孩子如同神的儿女。要仁慈、爱他们、尊重他们、与他们一同商议、教导他们、为他们祈祷、引导他们。如此神必赐福给他们,也必赐福给你”(in *Church News*, 1 Nov. 1977, 2.)。

- 雅各的教导影响以挪士去做什么事?(见以挪士书1:3-4)以挪士如何形容他对主的祈祷?(见以挪士书1:2)你认为以挪士为什么称他的那次经历是“热烈的”?他寻求赦免的经过教导我们哪些关于悔改的事?

- 以挪士如何知道他的罪获得赦免?(见以挪士书1:5-6)我们如何知道我们的罪已得赦免?(见以下引文)是什么使以挪士的罪得到赦免?(见以挪士书1:7-8)为什么对基督有信心对于我们的悔改和获得赦免是必需的?

海乐·李会长说:“如果你已竭尽所能悔改你的罪,……并已倾全力改正也作了弥补……那么,你会想要得到这项肯定的答复,即主是否已接受了你。在你灵魂深处的悔改过程中,若经寻求而获得良心的平安,那么你可以知道,主已接纳了你的悔改”(*Stand Ye in Holy Places* [1974], 185.)。

- 以挪士知道他的罪已得赦免后,又为了什么祈祷?(见以挪士书1:9, 11-13)以挪士为什么要确定那纪录得以保存?(见以挪士书1:13-14)

- 我们能向以挪士学习哪些关于祈祷的事?

- 以挪士形容他那个时代的尼腓人“非常倔强”,只有“极度严厉”以及“极为明白的言词”才能打动他们(以挪士书1:22-23)。依你所见,以挪士时代的尼腓人和某些现代的人有何类似之处?

- 对于以挪士的信心和见证,最令你印象深刻的是什么?(请特别参见以挪士书1:15-18, 26-27。)

#### 2. 尼腓人在不断悔改中顺利繁荣。

阅读并讨论自雅龙书中选出的经文。

- 雅龙说他为了什么目的稍微加写一点纪录?(见雅龙书1:1-2)雅龙为何不将他所得的预言和启示的事情纪录下来?

- 雅龙如何形容他的人民尼腓人?(见雅龙书1:3-4;亦见其他教学建议。)他们为什么能在那地上顺利繁荣并制住拉曼人?(见雅龙书1:5, 7-12)

- 尼腓人之所以成功,先知、祭司和教师在其中各扮演什么角色?(见雅龙书1:11-12)“用话刺痛他们的心”是指什么意思?(雅龙书1:12)你的心曾被先知、某位教会领袖或教师的话所刺痛吗?

- 尼腓人的领袖劝人民要“仰望弥赛亚,相信他要来,就像他已来临一样”(雅龙书1:11;亦见摩赛亚书3:13)。我们如何在预备救主的第二次来临时遵从这劝告?



### 3. 奥姆乃、艾曼龙、凯密希、阿宾纳顿及亚玛力记写纪录。

阅读并讨论自奥姆乃书中选出的经文。指出奥姆乃书涵盖的时间约有200年，并由五位纪录保管者记写，然而长度却只有30节。

- 虽然奥姆乃书的作者所写不多，但每一位作者都遵守诫命记写并保存页片。为什么保存这纪录这么重要？

说明奥姆乃书的后半部由亚玛力记写，他以呈现出一个未保存本身记录之民族的下场来说明保存记录的重要。

- 亚玛力记录摩赛亚及其跟随者的故事；他们受主命令离开尼腓地。摩赛亚和他的跟随者被引领到哪里？（见奥姆乃书1:13）他们在柴雷罕拉地找到什么人？（见奥姆乃书1:14）这些人民来自何处？（见奥姆乃书1:15-16；亦见尼腓一书1:4，其中说明李海和他的家人进入荒野时，当时西底家是耶路撒冷的王。）
- 柴雷罕拉的人民（缪莱克人）为什么很高兴看到摩赛亚及其跟随者？（见奥姆乃书1:14）由于缪莱克人在离开耶路撒冷时，并未带走任何记录，这使得亚玛力所说的什么后果临到他们身上？（见奥姆乃书1:17。他们的语言讹误并且失去对耶稣基督及他所教导的知识。）如果没有经文我们可能会受到什么影响？（见摩赛亚书1:3-5）我们有经文却不加以研读时，又会受到什么影响？

说明借着翻译缪莱克人所保存镌有文字的巨石，摩赛亚得知另一文明族群雅列人曾在那地上生存（奥姆乃书1:20-22）。雅列人是在巴别塔时期来到西半球的。雅列民族的最后存活者柯林德茂曾和缪莱克人住过一段时间。请指出雅列人的纪录节录在以帖书中，稍后的课程中将讨论之。

- 从奥姆乃书1:25-26中，我们学到关于亚玛力哪些事？我们如何依照亚玛力的劝告，“把〔我们〕整个灵魂当献祭”献给救主？

### 4. 摩尔门将尼腓小片加入他所节录的大片中。

阅读并讨论自摩尔门语中选出的经文。指出《摩尔门经》自尼腓一书到奥姆乃书是直接按照时间顺序编排的。然而，摩尔门语的记写则比亚玛力完成奥姆乃书晚500多年。如果你要使用摩尔门节录页片的图片，现在就展示出来。

- 摩尔门是在什么时候记写摩尔门语？又为了什么原因写下此部书？（见摩尔门语1:1-5）

说明摩尔门节录尼腓大片之后，又发现尼腓小片，于是把它们纳入他的纪录中（摩尔门语1:3-5）。《摩尔门经》的前六部书自尼腓一书到奥姆乃书，就是这些小片的翻译。标题为摩尔门语的这部书是摩尔门对他为什么加入尼腓小片的解释。其作用为小片和大片之间的桥梁。

- 摩尔门对尼腓小片有何感受？（见摩尔门语1:4, 6）他为什么要将尼腓小片收入他的纪录中？（见摩尔门语1:7）摩尔门提到的“睿智的目的”是什么？

展出显示摩尔门和摩罗乃节录并编辑纪录的表（见“准备事项”第4项）。注意表上未列的几部书（摩尔门语、摩尔门书及摩罗乃书）是摩尔门和摩罗乃写的。

说明尼腓小片涵盖的时间范围（西元前600到200年）与尼腓大片中最初的纪录相同。表面上看起来摩尔门似乎没有必要将二者同时收入他的节录中。但是主知道尼腓大片中最初的纪录的译稿会在几世纪后遗失，也就是马丁·哈里斯将116页的《摩尔门经》译稿带给他家人和朋友观看的时候。当这116页译稿遗失后，主指示约瑟·斯密不要再翻译相同的纪录（教约10:8-14）。这些纪录在今日的《摩尔门经》中已看不到了。同一时期的叙述则由尼腓小片中的记事所取代。

- 摩尔门说他节录所有神圣纪录的目的是什么？（见摩尔门语1:2, 8；亦见《摩尔门经》的标题页。）读《摩尔门经》时，将这目的谨记在心为何是件重要的事？

## 结论

提醒班员《摩尔门经》的作者记写并保存他们人民的记录，使得未来的世代能知道主与这些人民的关系。鼓励班员研读《摩尔门经》，让他们能够蒙得本书中主的话语之带领与指示。

在圣灵的指引下，为本课所讨论的真理作见证。

## 其他教学建议

以下资料可用来补充本课所建议的课程大纲。可采用其中一项或多项建议，作为课程的一部分。

### 感觉圣灵的提示

请一位班员朗读雅龙书1:3。

- 雅龙提到哪四种情况会使我们感受不到灵的提示？（心地顽硬、耳朵失聪、心智盲目及颈项强硬。）

与班员讨论这四种象征的情况代表什么意义，以及它们如何使我们无法感受到灵的提示。

- 克服这些情况的人将蒙受什么祝福？（见雅龙书1:4）

摩赛亚书第1~3章

**目标** 帮助班员更加了解他们亏欠神，并鼓励他们“借着主基督的赎罪”“脱离自然人”（摩赛亚书3：19）。

**准备事项**

1. 阅读下列经文，并加以沉思、祈祷：
  - a. 摩赛亚书第1章。便雅悯王教导他的儿子们铜页片上所载之真理的重要性。他拣选儿子摩赛亚继承王位，并吩咐摩赛亚把人民集合起来。
  - b. 摩赛亚书第2章。便雅悯王教导人民为他人服务就是为神服务。他提醒他们是“永远亏欠〔他们的〕天父，应当献上〔他们〕自己 and 所有的一切”。
  - c. 摩赛亚书第3章。便雅悯王重述天使对耶稣基督和他的赎罪的预言。
2. 如果能取得下列资料，请备妥在课程中使用：
  - a. 便雅悯王向人民演说（62298；福音图片集307）的图片。
  - b. 《摩尔门经录影带》（53911）“成为基督的孩子”，长十一分钟的片段。

### 课程发展建议

**专心活动** 适时采用下列活动或是你自创的活动来开始上课。

邀请班员观看此用本的封面。指出班员研读指南的封面也有相同的图片。然后分享以下资讯：

- a. 《摩尔门经》共有238章。
- b. 其中只有50章（约占百分之21）所纪录的事件内容是发生在耶稣诞生之后。
- c. 其中只有18章（约占百分之8）所纪录的事件内容是耶稣探访尼腓人的纪录。

请班员安静思考如何回答以下问题：

- 你认为为什么会选这张图片来代表我们研读《摩尔门经》？

请一位班员朗读摩赛亚书3：13。强调耶稣基督是《摩尔门经》的中心人物。他的赎罪适用于那些活在他降生尘世进行传道之前的人、适用于那些活在他尘世传道期间的人、也适用于今日的我们。请说明本日的课程以及下周的课程重点是便雅悯王的话语；他曾生活于耶稣基督的尘世传道及赎罪前的数百年，担任先知和领袖，帮助他的人民培养对基督的信心。

虔敬选择最能切合班员需要的经文章节、问题及本课中其他部分的资料。在准备及教导本课时，务必留下足够的时间讨论摩赛亚书第3章，其中包含了有关耶稣基督赎罪的有力教导。

### 1. 便雅悯王教导他的儿子们，并叫摩赛亚把人民集合起来。

讨论摩赛亚书第1章。邀请班员朗读选出的经文。

- 在摩赛亚书中，对便雅悯王的第一件记事不是关于他身为国王的统治，而是记载他身为父亲的教导（摩赛亚书1：2-8）。这一点教导我们哪些有关便雅悯王的事？父母能从这个榜样中学到什么？
- 便雅悯王教导他儿子什么？（见摩赛亚书1：2-7。注意第3节和第5节中的奥秘指的是属灵的真理，唯有借启示才能得知。）研读经文的尼腓人和不研读经文的拉曼人之间有什么不同？（见摩赛亚书1：5）你如何看到这种差异在现代社会中反映出来？父母如何帮助子女培养对经文的喜爱？
- 便雅悯王“把刻在铜页片上的纪录也交托给〔摩赛亚〕”（摩赛亚书1：16）。主已命令现代的先知、先见、启示者将经文“安全保存”（教约42：56）。为什么将经文“安全保存”是件重要的事情？（见摩赛亚1：3-5）
- 便雅悯王为什么叫他的儿子摩赛亚把人民集合起来？（见摩赛亚书1：10-12。注意便雅悯王所提到的名字是基督的名字。在结束演讲前，便雅悯王教导人民要承受基督的名。你会在第16课中讨论此项教导。）

### 2. 便雅悯王教导人民他们永远亏欠神。

阅读并讨论自摩赛亚书第2章中选出的经文。

- 人民到圣殿聆听便雅悯王演讲时，他们如何在一抵达圣殿时就组织并安顿好他们自己？（见摩赛亚书2：5-6；亦见其他教学建议第一项。）当便雅悯王发觉并非全部的人都能听到他说话时，他做了什么事？（见摩赛亚书2：7-8。如果你要使用便雅悯王向人民演说的图片，现在就展示出来。）这样的聚集和今日的总会大会有何类似之处？
- 便雅悯王告诉人民，他并未吩咐他们前来轻忽他的话（摩赛亚书2：9；注意轻忽某人的话即看轻这些话）。当人民聆听他的教导时，他劝告他们什么？（见摩赛亚书2：9）对活着的先知的教导开启我们的耳朵和心扉是指什么意思？
- 便雅悯王担任国王的方式那一点最令你印象深刻？（见摩赛亚书2：10-16）便雅悯王的领导对他的人民产生什么影响？（见摩赛亚书1：1；6：7）
- 便雅悯王谈了哪些关于服务的教导？（见摩赛亚书2：17-19）我们对他人的服务如何显示我们对神的感激？什么样的服务态度会启发人“感谢〔他们〕天上的王”？（见摩赛亚书18：8-10；教约18：10-16的一些例子。）



- 请一位班员朗读摩赛亚书2:20-21。成为一个无用的仆人是是什么意思？为什么即使我们用整个灵魂来赞美和侍奉神，仍然是无用的仆人？（见摩赛亚书2:22-25；亦见以下引文及其他教学建议第二项。）这一点教导哪些关于天父爱我们的事？

约瑟·斐亭·斯密会长说：“你认为我们之中有任何一个人，不管多么努力……报答得了我们得自天父和耶稣基督的祝福吗？那伟大的爱和伴随着的祝福，借着耶稣基督被钉十字架、受苦及复活而施予我们，是我们肉体的理解力所无法领悟的。我们永远报答不起”（in Conference Report, Apr. 1966, 102; or *Improvement Era*, June 1966, 538.）。

- 身为无用的仆人，我们是“永远亏欠〔我们的〕天父，应当献上〔我们〕自己和所有的一切”（摩赛亚书2:34）。我们该如何这样做？（见摩赛亚书2:17, 22; 4:10）当我们把“自己和所有的一切”献给天父时，他将赐予我们什么？（见摩赛亚书2:22, 41；亦见教约84:38）
- 受教导后又拒绝遵守诫命的人会有什么后果？（见摩赛亚书2:36-39）据便雅悯王所言，那种经常被比作如火湖般的痛苦是如何造成的？（见摩赛亚书2:38；亦见摩赛亚书3:23-27）

### 3. 便雅悯王重述天使对耶稣基督和他的赎罪的预言。

阅读并讨论自摩赛亚书第3章中选出的经文。说明在便雅悯王向人民演说前，有位天使前来向他“宣布大喜的好信息”（摩赛亚书3:1-4）。摩赛亚书第3章包含这位天使的信息。

- 请一位班员朗读摩赛亚书3:5-10。耶稣为什么要忍受试探、痛苦、饥饿、干渴及疲乏？（见阿尔玛书7:11-12）他为什么要为世人的邪恶忍受痛苦？（此问题及接着的三个问题的答案见以下引文。）知道他是神的儿子和马利亚的儿子为什么是件重要的事？他为何要献出他的生命？就哪些方面来说这是“大喜的好信息”？（摩赛亚书3:3）。

罗拔·海尔斯长老说：“关于救主，我们必须记住的是，唯有他有能力舍下他的生命而再度取回生命。他从肉身的母亲马利亚那里获得死亡的能力，而从他不朽的天父那里获得克服死亡的能力。我们的救主耶稣基督心甘情愿地受死，并且事先告诉他的门徒这事会发生。有人会问为什么？答案就是要把不朽带给全人类，并且让那些相信他的人获应许得永生（见约翰福音3:15）；还有就是献出他自己的生命作为他人的赎价（见马太福音20:28），并克服撒但的力量，使得罪可以得到宽恕。没有耶稣的赎罪，世上的男女和神之间的鸿沟就无法跨越。我们如果能理解赎罪，就会以敬畏和感激之心来记得他”（1998年1月，《圣徒之声》，第29页）。

- 据天使所言，哪些人将借着耶稣基督的赎罪获得救恩？（见以下所列。）这如何显示赎罪的力量能确保“正义的审判临到人类儿女”？（摩赛亚书3:10）。

- a. “那些不知道神对他们的旨意就去世的人，或那些无知地犯罪的人”（摩赛亚书3:11；注意自教义和圣约137:7-9中我们得知死去而没有福音知识的人们，如果全心全意接受福音，将可成为高荣国度的继承者）。
- b. 那些有福音知识且悔改并运用对耶稣基督的信心的人（摩赛亚书3:12-13）。
- c. 幼年即死亡的小孩（摩赛亚书3:16, 18, 21；亦见教约137:10）。

- 为什么小孩子“在神前无可指摘”？（见摩赛亚书3:16, 21；摩罗乃书8:12；教约29:46。因为借着赎罪他们是“因基督得生命”的，所以尽管他们“因本性而坠落”，依然能“在神前无可指摘”。）

- 天使说：“自然是神的敌人”（摩赛亚书3:19）。何谓“自然人”？（见阿尔玛书42:6-10及以下引文）

布司·麦康基长老说：“亚当坠落后，人在本性上变得肉欲、好色、像魔鬼一样；成了坠落的人。……世上所有有负责能力的人都承继这种坠落状态，意即试验的状态，在此状态下肉欲的本性会渴望想要属世的事物。而处于这种状态时，“自然是神的敌人”，除非他遵从救赎的伟大计划，在正义中重生。（摩赛亚书3:19）因此，若无主的赎罪，全人类将永远处在迷失及坠落中”（*Mormon Doctrine*, 2nd ed.[1966], 267-68）。

- 我们如何“脱离自然人”？（见摩赛亚书3:19。讨论以下所提供答案。）
  - a. 顺服“神圣之灵的劝导”。这一点如何帮助我们“脱离自然人”？（见尼腓二书32:5；摩赛亚书5:2；尼腓三书28:11）
  - b. “借着主基督的赎罪而成为圣徒”。作一个真正的圣徒的意义为何？（你可以指出圣徒含有神圣、圣洁的意思。在《摩尔门经》中，此语是用来指为主的教会献身的成员。例如，见尼腓一书14:12及尼腓二书9:18中使用的圣徒一语。）赎罪如何帮助我们成为真正的圣徒？
  - c. “变得像小孩”一样。我们如何像小孩一样“因基督得生命”？（见摩赛亚书3:17-19, 21；亦见尼腓二书25:23-26；摩罗乃书8:10）

如果你要使用“成为基督的孩子”录影带，请现在就播放。

- 天使说救主的知识将传遍哪些地方？（见摩赛亚3:20）这预言要如何应验？它会如何继续应验？

如果你在本课进行中尚未请一位班员朗读摩赛亚书3:19, 请现在就邀请。  
在圣灵的指引下, 为本课所讨论的真理作见证。

### 其他教学建议

以下资料可用来补充本课所建议的课程大纲。可采用其中一项或多项建议, 作为课程的一部分。

#### 1. “他们……搭起帐篷, ……朝向圣殿”(摩赛亚书2:6)

当人民前去聆听便雅悯王的演说时, 他们“他们在圣殿四周搭起帐篷, 每人将帐篷门口朝向圣殿”(摩赛亚书2:6)。拿这人民与“渐渐挪移帐棚, 直到所多玛”(创世记13:12)的罗得相比较。请说明罗得最初只是住得离邪恶的城市所多玛很近, 但最后的结局是他和他的家人住进了所多玛城里(创世记14:12)。

- 我们可能做出哪些与朝着所多玛移动帐棚之类相同的事? 而我们可能做出哪些类似于朝着圣殿移动帐棚相同的事? 我们如何使自己的家更加朝向圣殿而不是朝向世俗的场所?

#### 2. “永远亏欠”(摩赛亚书2:34)

在黑板上画一个天平, 如以下所示:

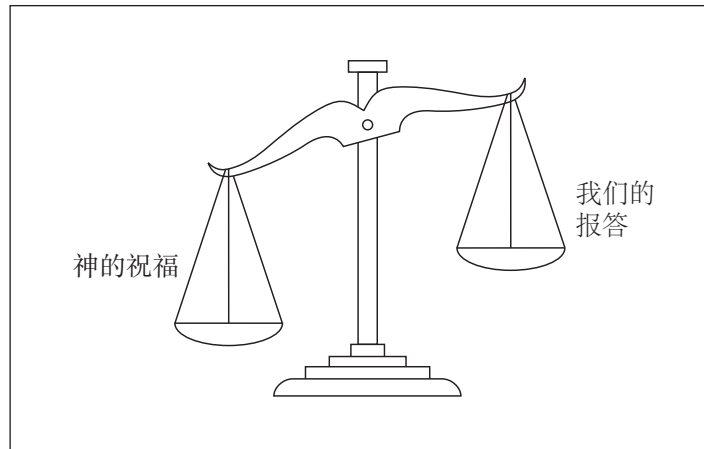

- 这个天平为什么不平衡?

让班员朗读摩赛亚书2:20-25。邀请他们一面朗读, 一面找出我们对主的报答及主所赐给我们的祝福。在天平标明我们的报答的那一端列出我们的报答方法。在天平标明神的祝福的另一端列出神给我们的祝福。帮助班员了解我们永远亏欠神。

# “你们被称为基督的孩子”

## 第16课

摩赛亚书第4~6章

### 目标

鼓励班员寻求那经由运用对耶稣基督的信心而获得的内心“巨大的变化”, 并加以保持。

### 准备事项

1. 阅读下列经文, 并加以沉思、祈祷:
  - a. 摩赛亚书4:1-12。便雅悯王的人民以谦卑寻求并获得罪的赦免来回应他的话。
  - b. 摩赛亚书4:13-30。便雅悯王规劝他的人民, 要教导子女福音, 并且按照他们所有分给穷人并遵守神的诫命。
  - c. 摩赛亚书第5~6章。便雅悯王所有的人民都体验了“巨大的变化”, 并立约在所有事情上遵守神的诫命, 依他的旨意而行。便雅悯王告诉人民, 由于他们所立的约, 他们将被称为基督的孩子。
2. 如果能取得便雅悯王向人民演说(62298; 福音图片集307)的图片, 请备妥在课程中使用。

### 课程发展建议

#### 专心活动

适时采用下列活动或是你自创的活动来开始上课。

将以下标题写在黑板上:

神的左手

神的右手

- 坐在神的右边的含意为何? (获得超升, 再度与神同住。)什么样的人有权利坐在神的右边? 什么样的人坐在神的左边? (见马太福音25:33-34; 教约29:27。将班员对这两个问题的答案列在黑板上适当的标题下。)

请说明便雅悯王在讲道结束时, 告诉他的人民必须要做哪些事才有权利坐在神的右边。而我们同样地能从便雅悯王的话中得到教导, 因为他所说的条件对我们来说也是相同的。

#### 经文讨论及应用

虔敬选择最能切合班员需要的经文章节、问题及本课中其他部分的资料。讨论如何将所选经文应用在日常生活中。鼓励班员分享与经文原则有关的经验。



## 1. 便雅悯王的人民寻求并获得罪的赦免。

阅读并讨论摩赛亚书4:1-12。如果你取得便雅悯王向人民演说的图片，请整堂课程都展示该图片。

- 便雅悯王教导人民有关救主的使命后（见第15课），看到“他们倒在地上”（摩赛亚书4:1）。人民为什么会倒在地上？（见摩赛亚书4:1-2）我们如何“不如地上的尘土”？（见希拉曼书12:4-8；摩西书1:9-10）你认为便雅悯王为什么要强调他人民的“微不足道”及不配称？（见摩赛亚书4:5-8, 11-12）？为什么我们必须认清我们对主的依赖？
- 在了解自己的“肉欲状态”后，便雅悯王的人民怎么做？（见摩赛亚书4:2）是什么使得他们“充满喜乐”？（见摩赛亚书4:3）是什么使他们的罪获得饶恕？他们如何知道自己已获得了饶恕？我们悔改后如何知道自己已获得饶恕？（你可以引用第63页海乐·李会长的话来帮助回答此问题。）
- 关于如何获得罪的赦免，便雅悯王教导了哪些？（见摩赛亚书4:9-10）而关于如何一直保有罪的赦免，又教导了哪些？（见摩赛亚书4:11-12, 26）“一直保有罪的赦免”是指什么意思？
- 在我们为自己的弱点而感到沮丧时，便雅悯王对他人民所说的话如何为我们带来希望？

## 2. 便雅悯王教导他的人民如何过基督般的生活。

阅读并讨论自摩赛亚书4:13-30中选出的经文。你可以将班员分成三组来进行讨论。指定给每一组以下一段经文，请他们一起阅读并以一句话总结该段经文。（每一段经文出处的后面都附有一句可以加以运用的简述句；班员的措词不必与这些完全相同。）

第1组：摩赛亚书4:13-15（教导孩子。）

第2组：摩赛亚书4:16-26（分给穷人。）

第3组：摩赛亚书4:27-30（慎思、慎言及慎行。）

待三组完成阅读和总结后，请在黑板写上标题“便雅悯王的忠告”。并邀请每一组派一人在黑板的标题下写出该组的总结。

- 据便雅悯王所言，父母对子女有什么责任？（见摩赛亚书4:14-15）当今世上，什么情况使得便雅悯王给父母的忠告显得格外重要？为什么父母教导子女福音是件非常重要的事？  
戈登·兴格莱会长说：“社会的健全，人民的幸福、繁荣、和平端赖父母对子女的教养”（1994年1月，《圣徒之声》，第67页）。
- 我们要如何教导孩子彼此相爱、彼此服务？（青年班的教师可以讨论班员如何影响较年幼的孩子。）

- 便雅悯王也指示他的人民要关怀有需要的人（摩赛亚书4:16）。据便雅悯王所言，为什么有些人拒绝帮助有需要的人？（见摩赛亚书4:17, 22）为什么我们如果抱持这种态度就“极需悔改”？（见摩赛亚书4:18-23）就何种意义而言我们都是乞丐？（见摩赛亚书4:19-20）

- 为什么爱心服务是身为基督的教会之成员一项的重要品格？

- 在施助有需要的人时，我们要如何效法天父的榜样？（见摩赛亚书4:16, 20-21）我们如何确定在施助有需要的人时所提供的帮助及方式是正确的？

你可以说明帮助有需要的人并没有唯一正确的方法。我们应该谨记便雅悯王所教导的原则，在个别情况下寻求灵的指引（见摩罗乃书7:18）。你也可以指出主已设立许多方法，使我们能帮助有需要的人。当我们缴付禁食捐献或捐赠金钱、物品、时间或从事教会其他服务时，我们可以确定，这些奉献都已被明智地运用。

- 对于无法将自己的所有物分给他人的穷人，便雅悯王有什么忠告？（见摩赛亚书4:24-25）我们如何在任何经济状况下都能培养一颗慷慨的心？

- 你认为为他人服务如何能帮助我们继续保留罪的赦免？（见摩赛亚书4:26）

- 请一位班员朗读摩赛亚书4:27。做任何事都要“明智而得体”是指什么意思？你如何因这项忠告而获得帮助？

- 便雅悯王教导他的人民若要避免犯罪并持守对神的承诺，就必须留心自己的思想、言语及行为（摩赛亚书4:29-30）。我们的思想、言语及行为彼此之间有何关联？留心我们的思想将如何影响我们的言语及所为？

## 3. 便雅悯王的人民体验一种“巨大的变化”，并立约在一切事上遵行神的旨意。

讨论摩赛亚书第5~6章。邀请班员朗读选出的经文。

- 人民如何知道便雅悯王的话是真实的？（见摩赛亚书5:2）主的灵对人民有什么影响？（见摩赛亚书5:2-5）当我们“不再想作恶”时，这对我们的生活和人际关系会产生哪些影响？

- 明白那些聆听便雅悯王讲道，并体验心中极大改变的人民已经是基督的教会之成员这件事实，为什么对我们很重要？

- 我们一旦体验了“心〔中〕……巨大的变化”（摩赛亚书5:2），若要持续这种改变，将会面临到什么样的挑战？我们该如何面对这些挑战？

- 成为基督的孩子是指什么意思？（见摩赛亚书5:2, 5-7）“承受基督的名”是指什么意思？（见摩赛亚书5:8-11；亦见次页引文）我们每天可以做

# “一位先见……成为同胞的一大福祉”

摩赛亚书第7~11章

**目标** 鼓励班员遵从教会领袖的忠告，特别是主所召唤的先知、先见、启示者。

## 准备事项

1. 阅读下列经文，并加以沉思、祈祷：
  - a. 摩赛亚书第7~8章。艾蒙率领一支探险队要调查早年离开柴雷罕拉回到尼腓地的人民的情况。艾蒙和他的兄弟发现林海和他的人民。艾蒙教导林海的人民，得到有关该人民的纪录，并获悉该人民所发现的24片雅列人的页片。他说明摩赛亚是一位先见，能够翻译镌刻在页片上的文字。
  - b. 摩赛亚书第9~10章。林海的祖父曾倪夫的一部分记录，叙述曾倪夫的人民如何抵达尼腓地的简短经历。其中也叙述主如何在他们与拉曼人的战争中增强他们。
  - c. 摩赛亚书第11章。曾倪夫的儿子挪亚以邪恶治国。人民不顾先知阿宾纳代的警告，对挪亚及其祭司的邪恶置若罔闻。

## 课程发展建议

### 专心活动

适时采用下列活动或是你自创的活动来开始上课。

将以下图表画在黑板上：

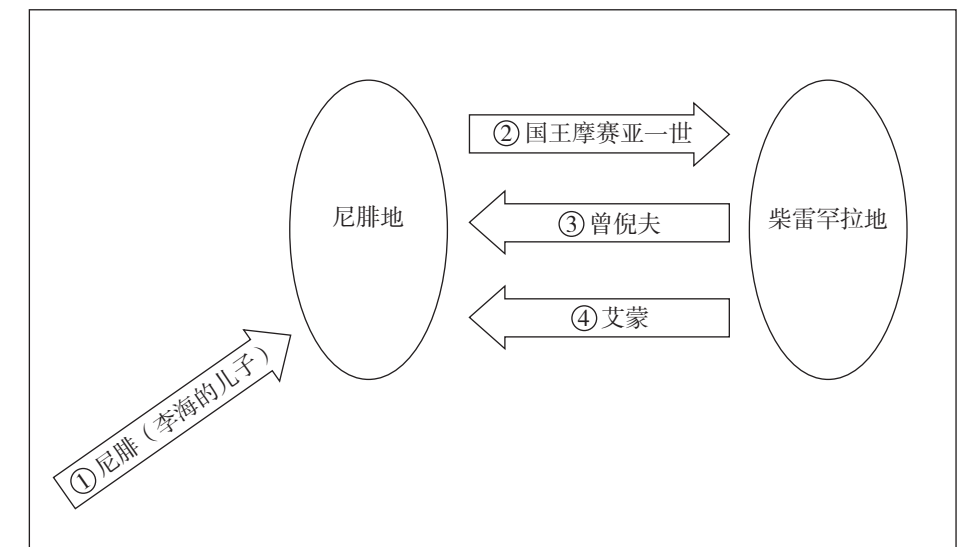

请说明如果先了解尼腓二书第5章、奥姆乃书及摩赛亚书第7和9章中所描述的事件，则会有助于我们明白摩赛亚书中主与他人民之间的关系。告诉班

哪些事让基督的名字一直留在我们的心上？（见摩赛亚书5：11-15）

达林·邬克司长老解释：“我们愿意承受耶稣基督的名表明了我们决心要尽一切所能，以便在末日时，蒙他拣选，算入站在他右边的人群中，并以他的名来称呼。就此神圣的意义而言，我们证明我们愿意承受耶稣基督的名，构成了我们在高荣国度中寻求高升的必要资格。高升就是永生，是‘神的一切恩赐中最大的’”（1985年4月，《圣徒之声》，第71页）。

- 便雅悯王的人民所立的约，和我们在洗礼时所立下且在每次领受圣餐时加以更新的约，两者之间有什么类似之处？（见摩赛亚书5：5，7-8；教约20：37，77，79）为什么经常更新此圣约对我们而言很重要？
- 便雅悯王看到他所有的人民（除了年纪太小的）都立约遵守神的诫命（摩赛亚书6：1-2）。为什么把他们的名字记录下来是一件重要的事？
- 为什么在人民中任命教师和祭司很重要？（见摩赛亚书6：3）我们的教师和教会领袖如何帮助我们谨记所立的约及承诺？

## 结论

阅读或请一位班员读出摩赛亚书5：15，那是便雅悯王演说中最后的话语。请指出我们每个人都可以享有这些祝福。并鼓励班员寻求那巨大的改变，使他们因此能成为基督的孩子，并将这样的变化加以保持。

在圣灵的指引下，为本课所讨论的真理作见证。

## 其他教学建议

以下资料可用来补充本课所建议的课程大纲。可采用其中一项或多项建议，作为课程的一部分。

### 1. “在这头衔下得有自由”（摩赛亚书5：8）

- 便雅悯王称呼他的人民为基督的孩子，说：“在这头衔下得有自由”（摩赛亚书5：8）。服从主如何带来自由？

先知约瑟·斯密教导：“在服从中却有无瑕的、完全的喜乐与平安；因为神已预定了我们的幸福，……他从未——他决不会制定一项其性质不是促进他所预定的幸福的法令，或赐给他的人民一条这样的诫命的”（《先知约瑟·斯密的教训》，第256页）。

- 遵守神的诫命如何为你及周遭的人带来幸福？

### 2. “人怎么会认得他没有侍奉过……的主人呢？”（摩赛亚书5：13）

- 便雅悯王问：“人怎么会认得他没有侍奉过……的主人呢？”（摩赛亚书5：13）。你曾如何借着侍奉基督而更加认识他？



员你将用黑板上的图表扼要叙述那些事件。请读出以下的资料或用自己的话分享之(标号与黑板上的号码是一致的):

1. 李海死后,主命令尼腓的跟随者离开拉曼的跟随者。尼腓人在一块他们称为尼腓地的土地上定居下来(尼腓二书5:5-8)。这块土地后来又称为“李海尼腓地”(摩赛亚书7:1)。
2. 大约400年后,尼腓人由一位名为摩赛亚的国王统领。主命令摩赛亚带着“凡听从主声音”的人逃离尼腓地。摩赛亚及其人民发现一群人称为柴雷罕拉人。两派人民结合后自称尼腓人。摩赛亚被任为他们的国王(奥姆乃书1:12-19)。
3. 一群尼腓人离开柴雷罕拉地,想要收复部分尼腓地(奥姆乃书1:27)。他们由一名称为曾倪夫的男子所领导并取回那块土地,之后曾倪夫成为他们的国王(摩赛亚书9:1-7)。
4. 大约79年后,第一位国王摩赛亚的孙子摩赛亚王二世,“想知道那些上李海尼腓地,或李海尼腓城居住的人的情况”。他准许一名称为艾蒙的男子率领一支探险队前往调查(注意这位艾蒙和那位后来在拉曼人中传福音的摩赛亚的儿子艾蒙并非同一人)。艾蒙和他的兄弟发现林海王及其人民。林海是曾倪夫的孙子(摩赛亚书7:1-11)。

#### 经文讨论及应用

虔敬选择最能切合班员需要的经文章节、问题及本课中其他部分的资料。讨论如何将所选的经文应用在日常生活中。鼓励班员分享与经文原则有关的经验。

#### 1. 艾蒙和他的兄弟发现林海王及其人民。艾蒙教导林海关于先见的重要。

阅读并讨论自摩赛亚书第7~8章中选出的经文。见专心活动第4项中有关摩赛亚书7:1-11的解说。

- 林海为什么要俘虏艾蒙和他的同伴?(见摩赛亚书7:8-11)林海知道艾蒙是谁后,为什么很高兴?(见摩赛亚书7:12-15。说明在本课稍后你们将讨论林海的人民如何受束缚。)林海与艾蒙交谈后,向他的人民分享了什么信息?(见摩赛亚书7:17-20,29-33)此举显示林海身为领袖的哪些特质?
- 林海告诉艾蒙,他曾派遣43人去寻觅在柴雷罕拉的弟兄们(摩赛亚书8:7)。结果这群人却发现什么?(见摩赛亚书8:8-11;亦见以帖书1:1-2。他们发现雅列文明的遗迹。雅列人在尼腓人抵达的数世纪前定居在那里。)
- 关于雅列人的24片金页片,林海对艾蒙提出什么要求?(见摩赛亚书8:11-12)知道雅列人“毁灭的原因”对林海的人民——以及对我们——有什么帮助?

- 艾蒙如何回应林海的要求?(见摩赛亚书8:13-14。他说,柴雷罕拉的国王摩赛亚是一位先见,能翻译这纪录。)艾蒙还提到哪些与先见有关的头衔?(见摩赛亚书8:16)我们今日支持那些人为先知、先见和启示者?(总会会长团及十二使徒定额组成员。)

- 先见的职责是什么?(见摩赛亚书8:13,17-18)近代的先知、先见和启示者如何履行这些职责?(见以下引文。你可以让班员讨论其他能显示总会会长团及十二使徒定额组成员在执行先见任务的总会大会讲词、文告或事件。)近代的先知、先见和启示者如何成为你的“一大福祉”?

培道·潘长老说:

“经文中提到先知为‘塔上的守望人’,‘[在]敌人还远的时候……就可以看到’,他能‘看到肉眼看不到的事物;……主为他的人民兴起一位先见了’。

“[多]年前,总会弟兄警告我们预作准备,以防止家庭破碎。……总会会长团引进了每周的家人家庭晚会,……提供父母教导子女的优良教材,并应许父母,忠信实行者必获祝福。

“除了教义和神所启示的组织保持不变外,其余的教会组织则有所更动,以加强各组织之间,以及各组织与家庭之间的联系。……教会课程也根据经文,作了全面的修定,……也投入无数年的时光来准备出版新版的《圣经》、《摩尔门经》、教义和圣约及无价珍珠。……

“如果我们现在才对家庭的悲惨境遇作出反应,那么我们的景况会如何将难以想象;但这并非我们面临的情况。我们并没有慌乱地寻找途径;我们知道该做什么,该教导什么。……

“我们遵行的方向并非我们自己捏造的。救恩计划,这伟大的幸福计划已启示给我们,当教会和成员有更多需要时,先知和使徒会不断地接受到启示”(1994年7月,《圣徒之声》,第21页)。

#### 2. 曾倪夫的纪录叙述曾倪夫人民的一段简短经历。

阅读并讨论自摩赛亚书第9~10章中选出的经文。说明摩赛亚书的第9~22章包含一段关于那些离开柴雷罕拉回到尼腓地之人民的经历。这段经历从林海的祖父曾倪夫的纪录开始。

- 曾倪夫是一群想自拉曼人手中收复部分尼腓地的尼腓人中的一员(摩赛亚书9:1)。拉曼人对尼腓人的态度如何?(见摩赛亚书10:11-17。他们“发怒”,因为他们觉得自己的祖先拉曼和雷米尔曾“遭他们的弟弟错待”。因此,他们教导子女要憎恨尼腓人。)过去的传言有时会如何激起人民的恨意?(你可以邀请班员分享在社区、国家或世界上有类似情况的例子。)为什么这样的传言一再延续下来?

# “神要亲自…… 救赎他的人民”

摩赛亚书第12~17章

**目标** 帮助班员感激耶稣基督赎罪的重要，并忠于他们对赎罪的见证。

## 准备事项

1. 阅读下列经文，并加以沉思、祈祷：
  - a. 摩赛亚书第12~13章。阿宾纳代呼吁挪亚王和他的祭司悔改。他劝告他们遵守诫命。他教导他们，摩西律法的施行和教仪是耶稣基督赎罪的表征和象征。
  - b. 摩赛亚书第14~16章。阿宾纳代引用以赛亚的话。他为赎罪作见证，并规劝挪亚的祭司教导人民救赎是经由基督而来的。
  - c. 摩赛亚书第17章。挪亚的一名祭司阿尔玛悔改并记录阿宾纳代的话。阿宾纳代以他的生命印证他对救主的见证。
2. 如果能取得阿宾纳代在挪亚王面前(62042；福音图片集308)的图片，请备妥在课程中加以运用。
3. 如果你要进行专心活动，请将列在活动中的—些或所有图片带到课堂上。

## 课程发展建议

### 专心活动

适时采用下列活动或是你自创的活动来开始上课。

说明许多经文上记载主曾命令人民去完成困难的任务。

- 经文中记录了哪些困难的任务或召唤？（下列为一些可能的回答，答案后面是描述该事件之图片的图片编号。）
  - a. 建造方舟(62053；福音图片集102)
  - b. 摩西带领以色列人出埃及(62100)
  - c. 李海对耶路撒冷人民预言(62517；福音图片集300)
  - d. 以斯帖来到亚哈随鲁王面前(福音图片集125)
  - e. 阿宾纳代在挪亚王面前(62042；福音图片集308)
  - f. 拉曼人撒母耳在城墙上(62370；福音图片集314)
  - g. 第一次异象(62470；福音图片集403)
- 为什么这些任务都是艰难的？你认为这些人为什么会不顾恶劣的处境，甘心去履行他们的任务？

展示阿宾纳代在挪亚王面前的图片，并说明本课将讨论阿宾纳代的教导。鼓励班员找出阿宾纳代为了向人民传道而情愿牺牲性命的理由。

- 我们能向曾倪夫学习哪些有关消弭恨意的事情？（见摩赛亚书9：1。曾倪夫被派去侦查如何消灭拉曼人。然而，当他看到拉曼人之中的“美好的事”后，就不想消灭他们了。）我们该怎样做才能真正看出别人的优点？
- 曾倪夫在致力于“继承他祖先的土地”一事上犯了什么错误？（见摩赛亚书7：21-22；9：3）由于曾倪夫太过热中于“继承他祖先的土地”，所造成的结果如何？（见摩赛亚书9：3-12；10：18）即使理由正当，过份热中还是会产生哪些危险？我们该如何做才能致力于主的事工，又不至于太过热中？
- 由于决心取得部分尼腓地，使得曾倪夫和他的人民“迟于记起主〔他们的〕神”（摩赛亚书9：3）。最后是什么让他们转向主？（见摩赛亚书9：13-17）当他们记起主并祈求解救时如何蒙受祝福？（见摩赛亚书9：18；10：19-21）身为教会的成员，我们已立约要“一直记得”主（教约20：77，79）。我们能做哪些事来让自己遵守此项圣约？

3. 阿宾纳代警告人民，但是他们对挪亚的邪恶置若罔闻。

阅读并讨论自摩赛亚书第11章中选出的经文。

- 在曾倪夫之后谁继任为王？（见摩赛亚书11：1）挪亚是什么样的统治者？（见摩赛亚书11：1-19。你可以在黑板上列出挪亚“随心所欲而行”及“改变了国家的事务”的一些行事方式。）
- 挪亚如何影响他人民的生活？（见摩赛亚书11：2，5-7）人民及挪亚该如何共同为他们的罪恶负责？
- 主差遣先知阿宾纳代呼吁挪亚及其人民悔改（摩赛亚书11：20）。主借着阿宾纳代赐下什么警告？（见摩赛亚书11：20-25。课程中先前曾讨论过先见的职责，你可以讨论阿宾纳代如何履行这项职责。）
- 挪亚及其人民对阿宾纳代的警告有什么反应？（见摩赛亚书11：26-28；亦见摩赛亚书12：13-15）为什么人民气愤的对象是阿宾纳代，而不是课他们税捐、要他们维持罪恶的挪亚？（见摩赛亚书11：7，29）
- 为什么在今日有一些人会反对像阿宾纳代这种主的仆人，而喜欢像挪亚这种人？认识并跟随神的先知为什么很重要？（见摩赛亚书8：16-18；教约1：38；84：36-38）

## 结论

鼓励班员遵行正义的领袖所给的忠告，特别是主所召唤的先知、先见和启示者。

在圣灵的指引下，为本课所讨论的真理作见证。



虔敬选择最能切合班员需要的经文章节、问题及本课中其他部分的资料。讨论如何将所选经文应用在日常生活中。鼓励班员分享与经文原则有关的经验。

### 1. 阿宾纳代呼吁挪亚及其他的祭司们悔改, 劝告他们要遵守诫命并教导赎罪。

讨论摩赛亚书第12 ~ 13章。邀请班员朗读选出的经文。如果你使用阿宾纳代在挪亚王面前的图片, 则请在整堂课程中展示之。

- 阿宾纳代首次向挪亚的人民传道之后两年, 他回来告诉他们, 由于他们不悔改, 他们将受处罚并要受束缚(摩赛亚书12:1-7)。他也说如果他们不悔改就会被毁灭(摩赛亚书12:8)。人民对这信息的反应如何?(见摩赛亚书12:9-16)你认为他们为什么替挪亚辩护?
- 在阿宾纳代驳倒了祭司们的那些想“使他自相矛盾”的讯问后, 有位祭司问了他关于某段经文的疑问(摩赛亚书12:20-24; 请一位班员朗读这几节经文)。那些祭司为什么无法了解这段经文的意思?(见摩赛亚书12:25-27。注意这段经文的意思将在本课稍后讨论。)用我们的心去求了解是指什么意思? 为什么用心研读及教导福音很重要?(见教约8:2-3)
- 祭司宣称他们教导的是摩西律法; 阿宾纳代则揭露这件事出了什么问题?(见摩赛亚书12:28-37)为什么我们努力按照所教导的真理生活很重要?
- 什么事让阿宾纳代得以传讲他的信息?(见摩赛亚书13:1-9。请指出主这样做使阿宾纳代能为耶稣基督的赎罪作见证。这说明了赎罪信息的重要。)
- 阿宾纳代为什么向挪亚和他的祭司宣读十诫?(见摩赛亚书13:11)将诫命“写在〔我们〕的心上”是指什么意思? 将诫命写在我们的心上如何影响我们更努力去遵行诫命?
- 阿宾纳代因为挪亚和他的祭司们未遵守摩西律法, 而呼吁他们悔改, 并说: “救恩不单由律法而来”(摩赛亚书13:28)。救恩是如何到来的?(见摩赛亚书13:14, 28, 32-35; 信条第3条。)
- 摩西律法的目的是什么?(见摩赛亚书13:29-33。说明摩西律法的施行和教仪是未来事物的表征和象征。这些事是为了帮助人仰望基督而赐予的。)

### 2. 阿宾纳代引用以赛亚的话, 为赎罪作见证, 并劝告挪亚的祭司们要教导人民: 救赎是经由基督而来的。

阅读并讨论自摩赛亚书第14 ~ 16章中选出的经文。

- 阿宾纳代引用先知以赛亚的话, 作为他对耶稣基督的见证的一部分。从摩赛亚书第14章所引用的预言中, 我们学到哪些关于救主的事情?(请班员轮流读这一章里的各节经文, 找出此问题的答案。将他们的答案摘要写在黑板上。下列为可能的答案。)

- 救主为人柔和谦卑(摩赛亚书14:2)。
- 许多人拒绝他(摩赛亚书14:3)。
- 他承担我们的忧伤和悲哀(摩赛亚书14:4)。
- 他将我们所有人的罪恶都放在自己身上(摩赛亚书14:5-6, 8, 10-12)。
- 他甘愿承受折磨和杀害(摩赛亚书14:7-9)。
- 他没有作过坏事(摩赛亚书14:9)。

- 阿宾纳代说救主“满足公道的要求”(摩赛亚书15:9)。公道要求的是什么?(见阿尔玛书42:11, 14)救主做了什么事满足了公道的要求?(见摩赛亚书15:9; 阿尔玛书42:12-13, 15)
- 阿宾纳代谈到耶稣基督的后裔或儿女(摩赛亚书15:10; 亦见摩赛亚书14:10)。做耶稣基督的儿女是指什么意思?(见摩赛亚书15:11-14; 亦见摩赛亚书5:5-7。说明耶稣基督是救恩的根源。他和那些接受他福音的人之间存在着一层父与子的关系。当我们信赖他, 悔改我们的罪, 并立约遵行他的旨意和诫命时, 就成了他的后裔或儿女。)
- 提醒班员, 挪亚的某位祭司请阿宾纳代解说以赛亚的话“那报佳音……这人的脚在山上何等佳美!”(摩赛亚书12:20-24)。这些佳音是什么?(见摩赛亚书15:19-25; 教约76:40-42)那些来分享这些佳音的使者是谁?(见摩赛亚书15:13-18。救主本人、先知及其他分享福音的人。)我们如何能将这佳音带给其他人?
- 我们如果信赖基督、跟随他并接受他的赎罪, 死后将有什么祝福?(见摩赛亚书15:21-23; 16:8-11)我们如果拒绝基督和他的赎罪, 则会发生什么事?(见摩赛亚书15:26-27; 16:2-3, 5, 10-12)
- 阿宾纳代在结束讲道时, 规劝挪亚和他的祭司们做什么事?(见摩赛亚书16:13-15)我们如何将这忠告应用在自己的生活中?

### 3. 阿宾纳代用性命印证他对救主的见证。

阅读并讨论自摩赛亚书第17章中选出的经文。

- 阿宾纳代对挪亚王及其人民的任务是否达成? 达成与否的原因何在? 有谁因阿宾纳代的教导而归信?(见摩赛亚书17:2-4; 阿尔玛书5:11-12; 亦见其他教学建议第四项。)
- 阿宾纳代传达完信息后, 挪亚王及审判者决定如何处置他?(见摩赛亚书17:1, 7)阿宾纳代本来可以如何避免被处死?(见摩赛亚书17:8)他为什么不愿收回他所说过话?(见摩赛亚书17:9-10, 20)尽管我们可能不须要为我们的信仰而死, 但在哪些方面我们仍然可以效法阿宾纳代的榜样?

泰福·彭荪会长说: “基督改变人, 改变了的人能改造世界。因基督而改变的人将由基督领导, ……由基督领导的人将……在基督里效劳。他们必以

主的意念为意念。(见约翰福音5:30)他们永远都作主所喜悦的事。(见约翰福音8:29)他们不仅愿意为主而死,更重要的是他们愿意为他而活”(1989年10月,《圣徒之声》,第2-3页)。

## 结论

指出阿宾纳代和阿尔玛的作为能帮助我们明白赎罪的重要性。阿宾纳代的生命受主所保护,因此能为赎罪作见证(摩赛亚书13:1-9)。阿宾纳代在分享此信息后,“他以死印证他的话的真实”(摩赛亚书17:20)。阿尔玛“把阿宾纳代所说的话都写了下来”(摩赛亚书17:4)。然后他服从阿宾纳代的命令,“教导……救赎是经由主基督……而来的”(摩赛亚书16:15)。请鼓励班员忠于他们的见证并分享赎罪的信息。

在圣灵的指引下,为本课所讨论的真理作见证。

## 其他教学建议

以下资料可用来补充本课所建议的课程大纲。可采用其中一项或多项建议,作为课程的一部分。

### 1. 圣诗

与班员齐唱一首有关耶稣基督赎罪的圣诗,如“令我惊奇”(《圣诗选辑》,第116首)、“大爱与大智”(《圣诗选辑》,第118首),或读出其歌词。也可以播放一首和赎罪有关的圣诗。

### 2. 播放录影带

在你们讨论阿宾纳代对救主的见证及挪亚王和他的祭司们的反应时,播放家人家庭晚会录影带(53736 268)“你们怎样看待基督呢?”,长五分钟片段。

### 3. “父与子”(摩赛亚书15:2)

利用以下资料说明摩赛亚书15:1-9中阿宾纳代的教导。

阿宾纳代说耶稣是“父与子”时,他所教导的并不是指天父和耶稣基督是同一人。天父、耶稣基督及圣灵是三位个别且不同的人物(教约130:22)。

古代先知谈到神或主时,所指的往往是耶和華,即降世前的弥赛亚(摩赛亚书13:33-34;14:6)。因此,阿宾纳代所教导的“神要亲自降临人类儿女中间,且要救赎他的人民”(摩赛亚书15:1;亦见摩赛亚书7:27-28),指的是耶稣基督。摩赛亚书15:1-9中阿宾纳代所说的是耶稣在救恩方面所扮演的父亲之角色及他身为神之子的角色。

耶稣扮演父的角色包括(a)他担任“天地之父,从开始以来万物的创造主”(摩赛亚书3:8)的事工;(b)他负起使命,作那些接受他福音并跟随他的人的父亲(摩赛亚书5:7;15:10-13;以帖书3:14);以及他代表天父说话及行动的权柄,亦即所谓的“权柄的神授”。耶稣扮演神之子的角色包括(a)他为世人的罪恶赎罪(摩赛亚书15:6-9)及(b)他担任我们和天父之间的调节者与中保(《摩尔门经》雅各书4:10-11;教约45:3-5)。

阿宾纳代说耶稣“因为肉身”而被称为子,又“因为他是由神的大能成胎的”而被称为父(摩赛亚书15:2-3;亦见教约93:3-4)。阿宾纳代说“子的旨意吞没于父的旨意中”(摩赛亚书15:7),所指的是耶稣使他的肉身从属于他的灵(摩赛亚书15:2-5;亦见尼腓三书1:14)。当耶稣让他的肉身从属于他的灵的时候,也就是让他的意愿从属了天父的意愿(马太福音26:39;教约19:16-19)。

## 4. 传道事工意想不到的成效

说明阿宾纳代死的时候或许不知道会有人相信他的教导。但是阿尔玛的确因为阿宾纳代的努力而归信,他和他的后裔也对许多世代的尼腓人有着极大的影响。分享戈登·兴格莱会长以下所说的故事:

“你不知道你可以成就多少善事;你无法预见你投入的努力所产生的成果。多年以前,曾任美国南部各州传道部会长的十二使徒定额组成员查理·加里斯会长,曾告诉我这则故事。他说当年有位在〔美国〕南方传教的传教士在结束他的传道事工时来找他卸任。这位传道部会长问他,你的传教成功吗?”

“他说,不。”

“怎么回事?”

“因为我的工作毫无成果。我浪费自己的时间也浪费了我父亲的钱。这段时间都白白糟蹋了。”

“加里斯弟兄说,难道你没带任何人受洗吗?”

“他说,我在那里两年只带了一个人受洗。那是田纳西州乡下地方一个十二岁的男孩。”

“因此他怀着挫败感返乡了。加里斯弟兄说,我决定追踪那个受洗的男孩。我要知道他后来的情况。……”

“……追踪了许多年。他担任了主日学监督,后来又成为分会会长。结婚后,他搬出先前和父母同住的租来的小农场,挣得一块自己的土地,并且有很好的收成。接着他担任区会会长。卖掉田纳西那块土地后,搬到爱达荷州买下了蛇河边的一座农场,在那里发达起来。他的孩子长大了,出去传教,返乡。孩子们有了自己的孩子,也都出去传教。”

“加里斯弟兄接着说,我刚花了一星期的时间在爱达荷州查访那个家庭中每位我所能找到的成员,并和他们谈论他们传道的种种。我发现,那位自认失败的传教士所促成的一名田纳西州乡下小男孩的洗礼,最后的结果却是,让超过1,100人加入了教会。”

“亲爱的弟兄姐妹们,你们在传教时,永远无法预言你的工作将来的成效”(Teachings of Gordon B. Hinckley [1997], 360-61.)。



# “除了主…… 无人能拯救他们”

摩赛亚书第18~24章

**目标** 鼓励班员增强他们的决心，履行洗礼圣约并信赖主。

- 准备事项**
1. 阅读下列经文，并加以沉思、祈祷：
    - a. 摩赛亚书第18章。阿尔玛教导洗礼圣约，且为一群人施洗，并在这群人中建立教会。
    - b. 摩赛亚书第19章。挪亚王背叛他的人民并被火烧死。挪亚的儿子林海成为国王。
    - c. 摩赛亚书第20 ~ 22章。林海的人民受拉曼人的束缚。他们在束缚中设法自我解救，后来悔改转而依赖主。主最后将他们自束缚中解救出来。
    - d. 摩赛亚书第23 ~ 24章。阿尔玛的人民被拉曼人俘虏，并由曾任挪亚祭司的艾缪伦统治。他们向主求助，主使他们的负担减轻，将他们自束缚中解救出来。
  2. 如果你要进行专心活动，请带阿尔玛在摩尔门水流为人施洗的图片（62332；福音图片集309）到课堂上。你可以在课程中一直运用这张图片。

## 课程发展建议

**专心活动** 适时采用下列活动或是你自创的活动来开始上课。

问班员：

- 哪些地方是你见过最美的？是什么原因让你觉得那些地方很美丽？

展示阿尔玛在摩尔门水流为人施洗的图片。

- 是什么原因让阿尔玛的人民觉得这个地方很美？（请一位班员朗读摩赛亚书18：30。邀请一两位班员分享一个对他们而言灵性意义重大的地方。）

说明本课将讨论阿尔玛的人民在“摩尔门地”所立的约。

**经文讨论及应用** 虔敬选择最能切合班员需要的经文章节、问题及本课中其他部分的资料。讨论如何将所选经文应用在日常生活中。鼓励班员分享与经文原则有关的经验。

## 1. 阿尔玛教导洗礼圣约并为许多人施洗。

阅读并讨论自摩赛亚书第18章中选出的经文。提醒班员挪亚王的一位祭司阿尔玛相信阿宾纳代的教导。他从挪亚的仆人那里逃出来藏在荒野中，并在那里“把阿宾纳代所说的话都写了下来”（摩赛亚书17：2-4）。然后他“悔改了他的罪恶……开始教导阿宾纳代的话”（摩赛亚书18：1-3）。相信阿尔玛的人都到一个叫摩尔门的地方去聆听他的教导（摩赛亚书18：4-6）。

- 阿尔玛在“摩尔门地”教导些什么？（见摩赛亚书18：7）阿尔玛教导过的人民有什么愿望？（见摩赛亚书18：8）“进入神的羊圈，被称为他的人民”是指什么意思？（见摩赛亚书18：16-17；亦见希伯来书8：10；阿尔玛书5：60）
- 那些身为“神的羊圈”的成员愿意做什么事？（请班员阅读摩赛亚书18：8-9找出此问题的答案。将他们的答案摘要写在黑板上。然后讨论以下所提示的答案。）
  - a. “承担彼此的重担”（摩赛亚书18：8）。我们如何能“承担彼此的重担”？承担彼此的重担如何使那些重担减轻？你曾因他人承担你的重担而蒙受过什么祝福？
  - b. “与哀者同哀”（摩赛亚书18：9）。“与哀者同哀”为什么是有帮助的？
  - c. “安慰需要安慰的人”（摩赛亚书18：9）。我们如何能适时安慰他人？
  - d. “作神的证人”（摩赛亚书18：9）。“愿意随时随地，在所有的事上作神的证人”是指什么意思？（摩赛亚书18：9）。
- 阿尔玛向人民传道后，又邀请他们做什么？（见摩赛亚书18：10。他邀请他们受洗并与主立约。）什么是约？
 

约瑟·斐亭·斯密会长教导：“圣约就是至少两方成立的一种合约及协议。在福音圣约这个情形天上的一方是主，地上的一方是人。在这圣约中，人允诺遵守诫命，于是主应许酬赏他们”（1970年10月，总会大会演讲词，第99页）。
- 墨林·罗慕义会长提到摩赛亚书18：8-13说：“没有其他解释，比阿尔玛所说的洗礼之约更好”（1976年2月，《圣徒之声》，第75页）。根据摩赛亚书18：8-13，我们洗礼时立约要做些什么事情？（亦见摩罗乃书6：2-3；教约20：37）我们若受洗并遵守洗礼圣约，主应许会做什么？（见摩赛亚书18：10，12-13；亦见尼腓二书31：17）
- 人们对阿尔玛的洗礼邀请有什么反应？（见摩赛亚书18：11。如果你要使用阿尔玛为人洗的图片，现在就展示出来。）我们能做那些事来帮助他人获得这极大的喜悦？（你可以鼓励班员想出他们可以分享福音的对象。）
- 那些人受洗后，阿尔玛命令他们将“他们的心在合一和彼此相爱中交织在一起”（摩赛亚书18：21）。要服从这项诫命，我们在家中及支会或分会中该怎么做？（见摩赛亚书18：19-21）

## 2. 挪亚王背叛他的人民并被火烧死。

阅读并讨论自摩赛亚书第19章中选出的经文。说明挪亚王的人民中有些人开始反抗他(摩赛亚书19:2-3)。挪亚王快被其中一位名为基甸的人杀死前,看到拉曼人的大军正朝他们攻过来。(摩赛亚书19:4-6)

- 挪亚王看到攻过来的拉曼人时做了什么事?(摩赛亚书19:7)挪亚最关心的是谁?(摩赛亚书19:8)相较于今日,有哪些人也像挪亚一样企图将我们带离开主和他的先知?
- 阿宾纳代对挪亚王的死作了什么预言?(见摩赛亚书12:3)这项预言如何应验?(见摩赛亚书19:18-20。指出如摩赛亚书11:29所示的,人民曾一度眼睛糊涂看不见挪亚王的邪恶,然而在最后人民则视他的生命价值像“熔炉中的衣服”一样。)

## 3. 林海的人民受磨练,最后终于蒙主解救。

阅读并讨论自摩赛亚书第20~22章中选出的经文(注意这几章的内容包含艾蒙及其兄弟找寻林海的人民,如同第17课所讨论的)。说明挪亚被杀后,他的儿子林海成为国王。林海起誓说他和他的人民愿向拉曼人的国王进贡他们一切所有的半数,用以换取拉曼人不杀害他们(摩赛亚书19:25-26)。

- 经过两年的和平,拉曼人向尼腓人兴起战争(摩赛亚书20:7-10)。拉曼人为什么企图消灭林海的人民?(见摩赛亚书20:1-6)
- 拉曼人得知错怪林海的人民后,就和平地回到自己的土地上(摩赛亚书20:17-26)。然而,“许多天后,拉曼人对尼腓人的怒气又被激起”(摩赛亚书21:2)。拉曼人在未违背他们国王不杀害尼腓人的誓言之情形下,对尼腓人做了什么事?(见摩赛亚书21:3)
- 林海的人民所受的束缚如何应验阿宾纳代的预言?(请班员比较摩赛亚书21:3-5,14-15与摩赛亚书11:20-25和12:2,4-5。)林海的人民为什么受束缚?(见摩赛亚书7:25-32;20:21。他们反对阿宾纳代的教导,也不理会他对他们罪恶的后果之警告。)为什么记住罪恶必带来后果很重要?
- 在三次攻击拉曼人的战役中失败后,林海的人民终于怎么做?(见摩赛亚书21:13-14)为什么主迟于回答他们的呼求?(见摩赛亚书21:15;亦见教约101:1-9)虽然主没有立即解救他们,但还是为他们做了什么事?(见摩赛亚书21:15-16)为什么主有时会使我们“渐渐在这地昌盛”?
- 林海的人民如何逃离拉曼人?(见摩赛亚书22:3-12)他们受到柴雷罕拉的人民什么样的接待?(见摩赛亚书22:13-14)

## 4. 主将阿尔玛的人民自束缚中解救出来。

阅读并讨论自摩赛亚书第23~24章中选出的经文。帮助班员明白,对于三次企图自行解救后才转而向主求助的林海人民,以及完全向主求助的阿尔玛人民,主祝福这两者之间的方式有何不同。

- 阿尔玛和他的人民在摩尔门地时,挪亚王“派军队消灭他们”(摩赛亚书18:33)。主警告阿尔玛的人民并加强他们,使他们能逃走(摩赛亚书18:34-35;23:1-5)。这和林海人民的经历有什么不同?(见摩赛亚书19:6。注意在拉曼人第一次攻击这些人民时,那时挪亚是他们的国王,人民并未接获警告。)
- 阿尔玛对人民要求他做国王有什么反应?(见摩赛亚书23:6-7)阿尔玛对于“自以为高人一等[的心态]”所带来的危险有什么看法?(见摩赛亚书23:8-14)我们能从阿尔玛和他的人民那里学到什么,可以帮助我们避免犯这种错误?(见摩赛亚书23:15)
- 阿尔玛的人民在他的领导下过着正义的生活并繁荣起来(摩赛亚书23:15-20)。虽然如此,主却让他们受挪亚王的一位祭司艾缪伦束缚(摩赛亚书23:23-39)。阿尔玛人民的束缚如何应验阿宾纳代的预言?(见摩赛亚书12:2,4-5)我们错误的决定所产生的后果,可能会以那些方式在经过一段时间后才发生,即使我们的罪都已获得了宽恕?  
马文·艾希顿长老说:“我们有自由选择生活的方式并不代表也有自由免于个人行为的后果。神爱我们是永恒不变也不会减少的,但他不能使我们免于错误选择导致的痛苦后果”(1991年1月,《圣徒之声》,第18页)。指出主虽然不能使阿尔玛的人民免于为他们过去罪恶的后果受苦,却在他们遭受困难时安慰并加强他们。本课其余的部分将讨论他如何将他们自束缚中解救出来。
- 摩尔门提到阿尔玛人民的说:“主认为该惩戒他的人民了”(摩赛亚书23:21)。主为什么要磨练他的人民?(见摩赛亚书23:21;教约95:1-2)主在磨练我们时,我们该如何反应?(见摩赛亚书23:22)
- 听到艾缪伦下令不可祈祷否则处死的威胁后,阿尔玛的人民怎么做?(见摩赛亚书24:10-12)主如何回答他们静默的祈祷?(见摩赛亚书24:13-16)这如何帮助他们履行他们在摩尔门水流所立的约,为主“作见证”?(见摩赛亚书24:14)
- 当我们“愉快且耐心地顺服主所有的旨意”时,我们的担子为何会减轻?(见摩赛亚书24:15)主曾以哪些方法加强你,帮助你“轻易地挑起[你]的重担”?这一点如何帮助你为神作证人?
- 为什么主给那些在束缚之中的阿尔玛人民的祝福,比给林海人民更快速且更丰盛?(比较摩赛亚书21:5-15与摩赛亚书23:26-27;24:10-16)?这一点如何适用于我们的生活?



# “我的灵魂不再痛苦”

## 第20课

摩赛亚书第25~28章；阿尔玛书第36章

**目标** 鼓励班员继续运用悔改的原则、真正归信并分享福音。

### 准备事项

1. 阅读下列经文，并加以沉思、祈祷：
  - a. 摩赛亚书第25章。林海的人民、阿尔玛的人民与摩赛亚的人民在柴雷罕拉地聚集。林海和他的人民受洗。摩赛亚王授权阿尔玛在柴雷罕拉地全境建立神的教会。
  - b. 摩赛亚书第26章；27：1-7。很多成员被不信者带进罪恶之中。主告诉阿尔玛，那些悔改的将得宽恕，但是那些不悔改的则不得接纳为成员。摩赛亚发出公告，禁止相信者与不信者之间互相迫害。
  - c. 摩赛亚书27：8-31；阿尔玛书36：6-23。小阿尔玛和摩赛亚的四个儿子企图破坏神的教会。为了回答他们父亲及其他成员的祷告，一位天使向他们显现，于是小阿尔玛和摩赛亚的儿子们归信了。小阿尔玛为他的归信作见证。
  - d. 摩赛亚书27：32-28：20；阿尔玛书36：24。小阿尔玛和摩赛亚的儿子致力宣扬福音。
2. 请一位班员事先准备简单地叙述导致小阿尔玛和摩赛亚的儿子们归信的事件（摩赛亚书27：8-24）。
3. 如果能取得小阿尔玛归信的图片（福音图片集321），请备妥在课程中使用。

### 课程发展建议

#### 专心活动

适时采用下列活动或是你自创的活动来开始上课。

问班员：

- 你们有多少人是归信者？

指出我们通常以归信者一词来表示年满八岁以上受洗加入教会的人。然而，就另一个意义而言，我们每一个人都应该成为归信者。不论是在何时受洗，我们每个人都必须获得自己对耶稣基督福音的见证。对一些人来说，这种归信是突然且戏剧化的；但是对大部分人来说，则是微妙而和缓的过程。有些人的归信很容易，其他的人则必须艰苦奋斗才能培养这种见证与决心。（注意在第22课对归信的过程有更进一步的探讨。）

本课讨论的五位年轻人虽然他们的父亲都是坚强且忠信的教会领袖，但是他们仍然必须亲自体验对耶稣基督福音的归信过程。

- 阿尔玛的人民和林海的人民在主解救他们之前，都受困于邪恶的统治者。阿尔玛发觉在挪亚王的时代，人民也是“受罪恶枷锁的束缚”（摩赛亚书23：12）。罪恶为何是一种束缚？我们能从林海人民和阿尔玛人民身上学到哪些关于从罪的束缚中获得解救的事情？（见摩赛亚书7：33；21：14；23：23；29：18-20；亦见教约84：49-51。唯有主能将我们自罪的束缚中解救出来。我们必须借着悔改、信心、谦卑及持久的服从向他求助。）

### 结论

简要复习主在洗礼圣约中的应许（摩赛亚书18：10，13）。指出经由主所应许的祝福，我们应不难遵守圣约去“侍奉他、遵守他的诫命”（摩赛亚书18：10）。强调我们接受洗礼的教仪，持续悔改、对耶稣基督有信心、谦卑及服从，就可以自罪的束缚中得到解救，进而走上永生的道路（尼腓二书31：17-20）。

在圣灵的指引下，为本课所讨论的真理作见证。

### 其他教学建议

以下资料可用来补充本课所建议的课程大纲。可采用其中一项或多项建议，作为课程的一部分。

#### 1. “阿尔玛……就和希兰一同埋入水中”（摩赛亚书18：14）

利用以下这段话说明阿尔玛如何拥有施洗的权柄，并指出阿尔玛在为希兰施洗时并未替自己施洗：

约瑟·斐亭·斯密会长教导：“阿尔玛在阿宾纳代来到之前已受过洗并持有圣职，但他在邪恶的挪亚王的统治下，与其他的祭司们相处在一起，而当他为希兰施洗时，他觉得他需要洁净他自己，所以他就把自己埋入水中，作为一项完全悔改的表征”（《救恩的教义》，第二卷，第313页）。

#### 2. 谦卑事主

- 阿尔玛开始为人民施洗前，曾祈祷：“主啊，请将您的灵倾注于您的仆人，使他能以圣洁的心做这事工”（摩赛亚书18：12）。如果我们以这种精神侍奉主，会如何蒙受祝福？

#### 3. “守安息日，并保持这日神圣”（摩赛亚书18：23）

- 守安息日为什么很重要？（见摩赛亚书18：23，25）你守安息日为圣时，曾蒙受了什么样的祝福？你会做哪些事来保持这一天的神圣？

#### 4. 帮助有需要的人

- 关于分给有需要的人，阿尔玛教导了哪些原则？（见摩赛亚书18：27-29）为什么在属灵和属世方面都要能分给他人是件很重要的事？慷慨地施与及感恩地接受会得到什么祝福？

虔敬选择最能切合班员需要的经文章节、问题及本课中其他部分的资料。讨论归信耶稣基督福音的重要性，并鼓励班员分享与所讨论的经文原则有关的经验。

### 1. 林海和阿尔玛的人民加入在柴雷罕拉地的摩赛亚的人民。

讨论摩赛亚书第25章。邀请班员朗读选出的经文。说明林海的人民和阿尔玛的人民加入柴雷罕拉的摩赛亚王的人民(摩赛亚书22:11-14; 24:20, 23-25)。帮助班员了解在柴雷罕拉摩赛亚王统治下,此时已结合了四个族群:

- 林海的人民:他们是曾倪夫及其他从柴雷罕拉返回尼腓地的人民的后裔。
- 阿尔玛的人民:他们是在挪亚王统治时由曾倪夫的后裔族群分裂出来的。
- 尼腓人:他们是留在柴雷罕拉的人。
- 缪莱克人:他们是柴雷罕拉的原有居民。

说明所有这些人现在都自称尼腓人(摩赛亚书25:12-13)。

- 摩赛亚集合柴雷罕拉林海的人民,为他们宣读林海人民和阿尔玛人民的纪录(摩赛亚书25:5-6)。柴雷罕拉的人民对这些纪录有什么反应?(见摩赛亚书25:7-11)他们的反应如何显出他们的仁爱?
- 从研读林海和阿尔玛人民的记事中,你获得什么益处?
- 摩赛亚读完纪录后,邀请阿尔玛说一些话(摩赛亚书25:14)。阿尔玛说了什么?(见摩赛亚书25:15-16)要人民记住是谁解救他们脱离束缚为什么很重要?阿尔玛的教导对林海及其人民有什么影响?(见摩赛亚书25:17-18)
- 摩赛亚授权阿尔玛“在柴雷罕拉全地建立教会”(摩赛亚书25:19-20)。人民集合分成不同的聚会团体后,如何还能保持“一个教会”? (见摩赛亚书25:21-24)在我们面临使这个世界性的教会保持为“一个教会”的挑战时,他们的榜样如何帮助我们?

### 2. 很多成员被不信者带进罪恶中。

阅读并讨论自摩赛亚书第26章;27:1-7中选出的经文。

- 为什么在“新生的一代”中,有许多人不愿加入教会?(见摩赛亚书26:1-4)老一辈的人能如何帮助年轻人获得对耶稣基督及其福音的见证?老一辈的人能如何帮助年轻人感受神的爱,并了解他们和他之间的关系?
- 不信者将许多教会成员带进罪恶中。阿尔玛对犯了罪的成员有什么责任?(见摩赛亚书26:6-8)主赋予今日教会领袖什么责任来帮助犯了严重罪行的成员?

- 摩赛亚不愿审判犯罪的人时,阿尔玛向谁请教?(见摩赛亚书26:10-14)你在祷告中向神求助时,曾经如何蒙得关于本身职责方面的指引?
- 主告诉阿尔玛如何处置犯罪的人?(见摩赛亚书26:29-30,32)为什么认罪是悔改的重要步骤?为什么“宽恕彼此的过错”很重要?(摩赛亚书26:31)你曾因宽恕某人或得到某人宽恕而蒙受什么样的祝福?
- 虽然教会“又开始享有和平”,成员还是经常受到不信者的迫害(摩赛亚书26:37-38;27:1)。听到成员抱怨这种迫害时,摩赛亚王怎么做?(见摩赛亚书27:1-5)今日的成员可能会受到哪些方式的迫害?我们可以用哪些积极的方式处理迫害事件?

### 3. 小阿尔玛和摩赛亚的儿子得天使造访。

阅读并讨论自摩赛亚书27:8-31;阿尔玛书36:6-23中选出的经文。说明即使在摩赛亚发出禁止迫害的公告之后,还是有不信者继续企图破坏教会。这些不信者包括摩赛亚的四个儿子和阿尔玛的一个儿子(摩赛亚书27:8-9)。

请指定的班员简述导致小阿尔玛和摩赛亚的儿子归信的事件(摩赛亚书27:8-24)。如果你要使用小阿尔玛的图片,请现在就展示出来。

- 主为什么要派遣天使向小阿尔玛及其同伴说话?(见摩赛亚书27:14)当所爱的人偏离福音时,我们的祈祷会有什么帮助?  
杰佛瑞·贺伦在担任教会教育委员时说过:“对人类心灵而言,恐怕没有任何痛苦能和父亲或母亲为孩子的灵魂忧虑相比。……[但是]父母千万不能放弃希望、关心或信任。当然,他们也不能放弃祷告。有时祷告可能是唯一可行之道——却也是最有效的”(“Alma”, Son of Alma, *Ensign*, Mar. 1977, 80-81.)。
- 当正义的人为了所爱之人的迷失向主祈祷时,主会以哪些方法施助作为回应?(帮助班员了解主不会总是以对待阿尔玛那样的方式派来天使,但是他会用其他无数种方法施助。他可能会差来一位感受敏锐的领袖或朋友、用心奉献的家庭教导教师或探访教师,或是一场灵感的训诫,来影响我们求神施助的对象。)你曾看过祈祷的力量如何在看似无可药救的情况下发挥效用?
- 天使对小阿尔玛说什么?(见摩赛亚书27:13-17)天使离开后,小阿尔玛发生了什么事?(见摩赛亚书27:18-19)当阿尔玛听到他儿子遇见天使的经过后,有什么反应?(见摩赛亚书27:20)他为什么很快乐?

说明在归信多年后,阿尔玛将自己的归信经历告诉儿子希拉曼(阿尔玛书36:6-24)。利用摩赛亚书第27章及阿尔玛书第36章中的记载,帮助班员对照阿尔玛被宽恕之前和之后的感受(可考虑请一些班员看摩赛亚书第27章的



记事，其余的人看阿尔玛书第36章的记事)。你可以将讨论的摘要做成如下的图表：

之前	之后
肉欲和坠落的，将被丢弃(摩赛亚书27:25-27; 阿尔玛书36:11)	被主救赎，从圣灵而生(摩赛亚书27:24-25; 阿尔玛书36:23)
经历了许多苦难(摩赛亚书27:28)	从永恒的燃烧中抢救出来(摩赛亚书27:28)
在苦胆和罪恶的束缚中(摩赛亚书27:29)	从苦胆和罪恶的束缚中获得救赎(摩赛亚书27:29)
身处最黑暗的深渊(摩赛亚书27:29)	目睹神的奇妙之光(摩赛亚书27:29)
为永恒的折磨所苦(摩赛亚书27:29)	灵魂不再痛苦(摩赛亚书27:29)
因记起自己的许多罪过而备受折磨(阿尔玛书36:17)	不再受罪的记忆折磨了(阿尔玛书36:19)
感受剧烈且极度的痛苦(阿尔玛书36:20-21)	感受强烈、甜美的喜悦(阿尔玛书36:20-21)
一想到要来到神的面前，灵魂就深为难以形容的恐惧所苦(阿尔玛书36:14-15)	灵魂渴望到神面前(阿尔玛书36:22)

- 是什么将阿尔玛自痛苦中解救出来？(见阿尔玛书36:17-18)
- 阿尔玛归信的经历与我们的经历有何相似之处？(见以下引文找出可能的答案)

布司·麦康基长老说：“阿尔玛是一种典型的例子。罪恶的恐惧将他吞没，这滋味应该让国度中每一位任性的成员尝尝；这样他们自然会悔改，就像我们这位尼腓人朋友一样”(A New Witness for the Articles of Faith [1985], 229.)。

#### 4. 阿尔玛和摩赛亚的儿子致力宣扬福音。

阅读并讨论自摩赛亚书27:32-28:20; 阿尔玛书36:24选出的经文。

- 小阿尔玛和摩赛亚的儿子在归信后做了什么事？(见摩赛亚书27:32-37)这如何显示他们是真正的归信了？我们的行为如何反映我们真诚且彻底的归信？
- 为什么摩赛亚的儿子及其同伴要到拉曼人中宣扬福音？(见摩赛亚书28:1-3及以下引文)由于摩赛亚王儿子们的努力传道，主赐予摩赛亚王什么应许？(见摩赛亚书28:6-7)

多马·贝利长老说：“随着归信而来的，就是分享的欲望。这种欲望并不是出于责任感，而是出于真诚的爱及对已接受的事物的感谢，虽然这种分享的责任落在圣职上。当我们在生命里获得这颗“重价珠子”时，我们不能只从各自欣赏中而感到满足，我们一定要分享”(1984年7月，《圣徒之声》，第107页)。

- 我们归信之后该如何坚定决心去分享福音？

#### 结论

说明我们每个人都必须去体验自己的归信历程。虽然比起阿尔玛和摩赛亚的儿子的归信经历，我们的可能较微妙而和缓，但结果是一样的。

阅读摩赛亚书27:29。强调借着悔改及耶稣基督的赎罪，我们能获得饶恕，我们的灵魂“不再痛苦”。然后我们便能成为主手中的工具，造福他人的生活。

在圣灵的指引下，为本课所讨论的真理作见证。

#### 其他教学建议

以下资料可用来补充本课所建议的课程大纲。可采用其中一项或多项建议，作为课程的一部分。

“他们用甜言蜜语欺骗”(摩赛亚书26:6)

- 为什么小阿尔玛和摩赛亚的儿子以及其他的不信者能将成员带进罪恶中？(见摩赛亚书26:6; 27:8-9)谄媚的话会如何欺骗我们，使我们走错路？对于那些我们容许能影响我们要小心谨慎，为什么很重要？(见以下引文)对耶稣基督的信心这项基础如何能帮助我们避免受到不信者谄媚话语的影响？

泰福·彭荪长老说：“为博得世人的赞赏，我们喜欢受到世人所敬仰之人的礼遇。但其中存在着真正的危险，因为通常为了得到这种礼遇，我们必须结合并奉行让某些人跻身显赫地位的邪恶势力及策略。……我们今日正为世上显赫人士谄媚的话所困扰”(in Conference Report, Oct. 1964, 57; or *Improvement Era*, Dec. 1964, 1067.)。

## “阿尔玛…… 秉公审判”

摩赛亚书第29章；阿尔玛书第1~4章

**目标** 帮助班员了解有关统治权方面的正义原则并避免祭司权术及骄傲。

**准备事项** 阅读下列经文，并加以沉思、祈祷：

- 摩赛亚书第29章。摩赛亚教导有关建立良好政体的原则，并警告他的人民拥立国王的危险。人民采纳他的警告，派任法官担任他们的政治领袖，并由小阿尔玛担任首席法官。
- 阿尔玛书第1章。小阿尔玛担任首席法官及大祭司。他与人民间的祭司权术相对抗。
- 阿尔玛书第2~3章。爱姆立沙企图为王，但遭受舆论反对。他和他的跟随者投靠拉曼人，并在额上做红色记号，他们与相信神的尼腓人作战。
- 阿尔玛书第4章。教会顺利繁荣但人民却开始骄傲起来。阿尔玛辞去法官的审判席位，献身传道事工。

### 课程发展建议

**专心活动** 适时采用下列活动或是你自创的活动来开始上课。

请将以下的字句列在黑板上：君主政体、共和政体、民主政体、神权政体。

- 这些字词的意思是什么？（适时采用以下的定义帮助班员了解。）

君主政体：由一人（如：国王）单独统治

共和政体：由一群选举所产生的代表统治

民主政体：由人民管理，取决于大多数人的意见

神权政体：由神启示先知来统治

- 摩赛亚统治下的尼腓人拥有什么形态的政府？

说明摩赛亚担任国王及先知多年，借着来自神的启示领导人民。在摩赛亚王统治后，小阿尔玛获派担任尼腓人的首席法官，于是开始一种新的政府形态及一段称为“法官统治”的时期。根据经文记载，“阿尔玛遵行主的道，遵守他的诫命，秉公审判”（摩赛亚书29：43）。本课说明如何组织法官体制以施行正义的领导，并描述阿尔玛在担任治理人民的首席法官与主领大祭司时所面对的一些挑战。

### 经文讨论及应用

虔敬选择最能切合班员需要的经文章节、问题及本课中其他部份的资料。讨论如何将所选的经文应用在日常生活中。鼓励班员分享与这些经文原则有关的经验。

#### 1. 摩赛亚教导建立良好政体的原则。

讨论摩赛亚书第29章。邀请班员朗读选出的经文。说明由于摩赛亚王的所有儿子都拒绝继承他的王位，因此摩赛亚以书面的方式对人民宣布，他提出一种政府体系，以便在他去世后取代国王的统治。

- 关于拥立国王，摩赛亚给他的人民什么忠告？（见摩赛亚书29：13，16）摩赛亚举了哪两种人作为例子来描述不同类型之国王？（见摩赛亚书29：13，18。你可以简短复习这两种国王对人民的影响。）摩赛亚如何形容由邪恶的领袖统治的后果？（见摩赛亚书29：16-18，21-23）
- 摩赛亚建议人民制定法官体系以取代国王统治。摩赛亚说这些法官应具备什么特质？（见摩赛亚书29：11；亦见教约98：10）为什么这些特质对今日领袖而言也很重要？
- 人民将依照什么样的法律基础接受审判？（见摩赛亚书29：11；亦见摩赛亚书29：12-14）人民若遵行以正义原则为基础的法律时，能享有什么祝福？
- 摩赛亚提议用什么方式限制邪恶的个人或团体所能获取的权力？（见摩赛亚书29：24-26，28-29。他提议所有事都依人民的公意而行，派定法官且要法官对人民负责，并有上诉体系对付不按照法律审判的法官。）
- 摩赛亚说若大多数人民选择邪恶时，会发生什么事情？（见摩赛亚书29：27）我们有哪些方法可以帮助他人了解并选择正义？

#### 2. 小阿尔玛担任首席法官与祭司权术对抗。

阅读并讨论自阿尔玛书第1章选出的经文。说明人民听从摩赛亚的忠告，在全地派定法官，由小阿尔玛担任首席法官。

- 法官统治的第一年，一名称为尼贺的人被带到阿尔玛面前接受审判（阿尔玛书1：1-2，15）。尼贺教导了人民什么事情？（见阿尔玛书1：3-4）他的教导有什么影响？（见阿尔玛书1：5-6）你认为尼贺的教导为什么吸引这么多人民的认同？在这个时代，你曾听过哪些相同的教导？
- 尼贺在向人民宣讲时，遇见了在教会里担任教师的成员基甸（阿尔玛书1：7-8；你可以提醒班员基甸在林海王时是一位忠信的队长）。基甸对尼贺的错误教导有何反应？（见阿尔玛书1：7）知道神的话并为神的话作见证如何帮助我们抵抗错误的教义？



- 尼贺对基甸发怒，并用剑将他杀死(阿尔玛书1:9)。当人民将他带到阿尔玛面前时，阿尔玛判他犯下哪两样罪行？(见阿尔玛书1:10-13。祭司权术及谋杀。)什么是祭司权术？(见阿尔玛书1:16；亦见尼腓二书26:29)对于祭司权术，阿尔玛提出什么警告？(见阿尔玛书1:12)在这个时代你曾看到哪些祭司权术的迹象？
- 虽然尼贺因其罪行被处死，祭司权术及其他邪恶的事却继续在这地上蔓延开来(阿尔玛书1:15-16)。属于教会的人们和不属于教会的人们之间发生了什么事情？(见阿尔玛书1:19-22)我们该如何对待不认同我们信仰的人？(见教约38:41)
- 这样的争执如何使教会的一些成员受到影响？(见阿尔玛书1:23-24)我们可以从那些持守在神的教会的人身上学到什么？(见阿尔玛书1:25)我们要如何“稳固不移”地遵守神的诫命？  
阿尔玛书1:26-30形容教会的人民有一段和平与繁荣的时期。你可以朗读这几节经文，然后讨论以下的一些问题。
- 祭司如何看待他们所教导的人？(见阿尔玛书1:26)为什么这种态度在我们教导他人的时候很重要？你曾如何因教师的谦卑教导而蒙受祝福？
- 阿尔玛如何形容成员以何种方式对待那些有需要的人？(见阿尔玛书1:27)效法他们的榜样如何能为我们的生活带来平安？

### 3. 爱姆立沙企图为王，但遭人民公意拒绝。

阅读并讨论自阿尔玛书第2 ~ 3章中选出的经文。

- 在法官统治的第五年，一个名叫爱姆立沙的狡猾的人，集合了许多想立他为全地之王的跟随者(阿尔玛书2:1-2)。爱姆立沙为什么想当国王？(见阿尔玛书2:4)当大多数人民投票反对他时，他做了什么事？(见阿尔玛书2:7-10)
- 尼腓人与爱姆立沙人之间的第一场战役结果如何？(见阿尔玛书2:16-19)阿尔玛派探子跟踪爱姆立沙人的余党，结果探子看到什么？(见阿尔玛书2:23-25)尼腓人虽然人数较少，为什么能击败爱姆立沙人与拉曼人的联合大军？(见阿尔玛书2:27-28)
- 爱姆立沙人如何让自己有别于尼腓人？(见阿尔玛书3:4, 13)这些记号如何应验了一则预言？(见阿尔玛书3:14-19)“〔明白〕他们给自己招来诅罚”为什么对我们很重要？(阿尔玛书3:19)

### 4. 教会顺利繁荣但人民却开始骄傲起来。阿尔玛辞去审判席位献身传道事工。

阅读并讨论自阿尔玛书第4章中选出的经文。

- 尼腓人虽然在对抗爱姆立沙人与拉曼人的战争中获胜，然而许多人在战争中死去，存活下来的人则面对着牲口和谷物的极大损失(阿尔玛书4:1-2)。这些不幸产生哪些结果？(见阿尔玛书4:3-5)我们的不幸如何可以使我们觉醒，记起我们的职责？
- 成员从非常正义转向骄傲和虚荣，花了多少时间？(见阿尔玛书4:5-6。一年。)你认为繁荣顺利的人为什么往往难以避免骄傲与虚荣？我们如何避免犯这些罪？
- 骄傲如何影响教会的人民对待教会内外其他人的方式？(见阿尔玛书4:8-12)这会如何影响非成员对教会的观感？(见阿尔玛书4:10)教会成员的榜样为什么对教会的传道事工很重要？你是否曾看过有人因教会成员的榜样而受良好的影响？
- 对于人民不断加增的骄傲和邪恶，阿尔玛做何反应？(见阿尔玛书4:15-18)他为何这样做？(见阿尔玛书4:19)宣讲神的话如何能“唤醒〔人民〕记起自己的职责”？宣讲神的话如何能“抑制”骄傲、诡诈和纷争？
- “用纯正的见证来压制他们”一句提示阿尔玛用什么权柄来教导？(阿尔玛书4:19)你的生活曾因听到他人对福音的见证而有过什么样的改变？当今世上有哪些问题可以借着宣讲福音及遵行福音而解决？

### 结论

邀请班员沉思阿尔玛面对的挑战与我们今日遭遇的问题有何相似之处，以及解决这些问题的方式又有哪些是类似的。

说明在未来几周，班员将研读阿尔玛在担任人民的大祭司时，对于他所面对的其他挑战做出的反应。鼓励班员观察阿尔玛如何以宣讲神的话来处理他所面对的每一种情况。

在圣灵的指引下，为本课所讨论的真理作见证。

# “你们在容貌上是否蒙得了他的形像？”

阿尔玛书第5~7章

## 目标

帮助班员明白经历内心的改变并继续处于归信状态的意义。

## 准备事项

1. 阅读下列经文，并加以沉思、祈祷：
  - a. 阿尔玛书第5章。阿尔玛劝告柴雷罕拉的成员，在生活中做好准备以经验心中“巨大的改变”。
  - b. 阿尔玛书第6章。柴雷罕拉有许多人谦抑自己并悔改他们的罪。阿尔玛和人民在柴雷罕拉建立了教会的秩序。
  - c. 阿尔玛书第7章。阿尔玛在基甸山谷为耶稣基督作见证。他鼓励人民继续跟随救主。
2. 补充阅读：“慎防骄傲”（泰福·彭荪,1989年7月,《圣徒之声》,第3-5页）。

## 课程发展建议

### 专心活动

适时采用下列活动或是你自创的活动来开始上课。

在黑板上画两颗大的心。说明心通常用来象征我们的愿望和情感。在其中一颗心的上方写上骄傲。

- 骄傲的人把心放在什么东西上？（让两位班员朗读阿尔玛书4:8及阿尔玛书5:53。）哪些是“世俗无益的事物”的例子？（在上方写有骄傲的那颗心里面写上班员的回答。）

在第二颗心的上方写上谦卑。

- 谦卑的人有什么愿望？（在上方写有谦卑的那颗心里面写上班员的回答。）

说明当我们在神前谦抑自己的时候，就是准备好要“从神而生”并在“心〔中〕体验……巨大的改变”（阿尔玛书5:14）。本课讨论在哪些情况下主能改变我们的心。

### 经文讨论及应用

虔敬选择最能切合班员需要的经文章节、问题及本课中其他部份的资料。讨论如何将所选的经文应用在日常生活中。鼓励班员分享与这些经文原则有关的经验。

## 1. 阿尔玛教导人民如何经验心中“巨大的改变”。

阅读并讨论自阿尔玛书第5章中选出的经文。提醒班员阿尔玛在人民的政府中担任首席法官。身为首席法官，他有权执行这地上的法律。他也是教会的主领大祭司。身为大祭司，他有责任宣讲神的话。他看到成员的邪恶后，便辞去首席法官职位，“完全献身于……高级圣职，……为神的话作见证”（阿尔玛书4:11-20）。对阿尔玛而言，为什么宣讲耶稣基督的福音比担任首席法官重要？以下是泰福·彭荪会长的说明：

“主的影响是由内而外，世界的影响是由外而内。……世界以改变环境来塑造人；基督改变人，然后由人改变环境。世界想塑造人类的行为，但是基督能改变人性”（1989年10月,《圣徒之声》,第5页）。

- 阿尔玛在演讲一开始，便提到他们的上一代自肉体 and 灵性的束缚中被解救的事迹（阿尔玛书5:3-9）。你认为对人民而言，为什么记住祖先被囚禁与得到解救的事迹很重要？（在班员讨论此问题时，你可以让他们阅读阿尔玛书5:5-7。）阿尔玛如何形容这些经由主“改变了他们的心”之后的祖先？（见阿尔玛书5:7-9）
- 请一位班员读出阿尔玛书5:10中的三个问题。这些问题的答案是什么？（见阿尔玛书5:11-13）是什么信息导致阿尔玛的父亲心中“起了巨大的改变”？（见摩赛亚书16:13-15）那些在老阿尔玛教导福音时就相信的人后来怎样了？（见阿尔玛书5:13；亦见摩赛亚书18:1-11）别人对救主的见证如何帮助我们经验内心的改变？
- 在阿尔玛对柴雷罕拉人民所发表的整个演说中，从头到尾都提到心中“极大的改变”及“从神而生”（阿尔玛书5:14）。我们通常用归信一词来表示这种经验。归信的义意为何？（见摩赛亚书5:2;27:24-26）归信是一种单一的事件还是一段过程？

布司·麦康基长老教导：“除非在……不寻常的情况下，如阿尔玛所遭遇的（摩赛亚书第27章），否则灵性的重生是一段过程。它不是在转瞬间发生，而是日积月累来的。悔改的人渐渐对灵性事实敏感起来，直到完全活在基督中，并有资格永远与他同住”（*Doctrinal New Testament Commentary*, 3 vols.[1966-73], 3:401）。

你可以和班员一起研读阿尔玛书5:45-46，作为此讨论的一部分。注意即使是经历过奇迹式归信的阿尔玛，也“禁食祷告了许多天以知道这些事”。

说明阿尔玛在对柴雷罕拉的人民讲道时，问了他们一连串的问题。当我们持续保持归信的状态时，也可以利用这些问题来做自我检视。请班员轮流读出阿尔玛书5:14-21, 26-31。邀请他们讨论这几节中对他们别具意义的问题。你可以利用以下讨论问题的方式鼓励并帮助班员沉思如何持续保持归信的状态：



- 阿尔玛提到要“在〔我们〕的容貌上刻上神的形像”（阿尔玛书5：19）。形像指的是人的行为或面貌上所呈现的特质。邀请班员安静思考如何回答以下阿尔玛所问的问题：“你们在容貌上是否蒙得了他的形像？”
- 想象自己接受主的审判对我们会有什么帮助？（见阿尔玛书5：15-19）
- 阿尔玛问：“如果你们体验过心的变化，如果你们曾觉得要唱救赎之爱的歌，……你们现在还能有这种感觉吗？”（阿尔玛书5：26）邀请班员安静思考他们如何回答此问题。一旦人“觉得要唱救赎之爱的歌”后，有什么事情可能会减弱那份感觉？我们要怎么做才能持续保持归信的状态？
- 我们如何使自己“一直无可指摘地行走在神前”？（见阿尔玛书5：27，50-51）
- 骄傲和猜忌如何使我们无法准备好迎见神？（见阿尔玛书5：28-29）如果我们像第30及31节所记载的一样嘲弄和迫害他人，为什么就是没有准备好迎见神？
- 阿尔玛问过这些问题后，劝告人民悔改他们的罪（阿尔玛书5：31-32）。然后他向他们再次保证，他们能借着耶稣基督的赎罪得到宽恕（阿尔玛书5：33-35）。救主对我们发出什么样的邀请？（见阿尔玛书5：33-35）这项邀请如何能带给我们希望？
- 阿尔玛对柴雷罕拉境内不义的人民说：“任凭牧人呼唤了，且仍在呼唤，却总不听从他的声音！”（阿尔玛书5：37）阿尔玛指的牧羊人是谁？（见阿尔玛书5：38）救主如何在我们后面呼唤？我们可以做哪些事情来听从他的声音？
- 我们能从阿尔玛书5：43-49中学到哪些关于召唤先知的事？
- 阿尔玛警告人民不应当始终坚持、继续他们的邪恶（阿尔玛书5：53-56；注意阿尔玛用“执意、一直、坚持”等字眼问了四次。）为什么弃罪是悔改的必要步骤？（见阿尔玛书5：56；亦见摩赛亚书16：5；教约58：42-43）
- 阿尔玛命令他人民：“你们要离开恶人，远离他们”（阿尔玛书5：57）。我们如何生存在这世上又能远离邪恶？

## 2. 阿尔玛和人民建立柴雷罕拉教会的秩序。

阅读并讨论自阿尔玛书第6章中选出的经文。

- 在阿尔玛演讲后，有许多人悔改他们的罪并在神前谦抑自己（阿尔玛书6：1-2）。为什么其他人不愿悔改他们的罪？（见阿尔玛书6：3。他们“内心骄傲而自大”。）骄傲如何使人无法悔改？我们要如何克服心中的骄傲？泰福·彭荪会长说：“骄傲的治疗药是谦卑——温顺、服从（见阿尔玛书7：23）。……让我们选择谦卑。我们克服对兄弟姐妹的敌意，尊敬人如

自己，高举人和自己一样或高过自己，就能选择谦卑。……我们接受劝告和管教，就能选择谦卑。……我们宽恕冒犯我们的人，就能选择谦卑。……我们不自私的为人服务，就能选择谦卑。……我们去传教，传播福音使别人谦卑，就能选择谦卑。……我们更常去圣殿，就能选择谦卑。……我们认罪、弃罪并从神而生，就能选择谦卑。……我们爱神，顺从他的旨意，以他为第一优先，就能选择谦卑”（1989年7月，《圣徒之声》，第5页）。

- 阿尔玛和柴雷罕拉的人民借着按立祭司和长老、为新归信者施洗，以及时常聚在一起禁食和祷告，“开始……建立了教会的秩序”（阿尔玛书6：1-6）。教会中这种秩序如何帮助我们持续保持归信的状态？

## 3. 阿尔玛为耶稣基督作见证。他鼓励基甸的人民跟随救主。

阅读并讨论自阿尔玛书第7章中选出的经文。说明阿尔玛在柴雷罕拉教导后，便前往基甸的山谷向那里的人民讲道（阿尔玛书6：8）。

- 阿尔玛告诉基甸的人民将来“很多事会发生”，但是耶稣基督的降临是最重要的（阿尔玛书7：7）。阿尔玛说救主在世上的使命是什么？（见阿尔玛书7：10-13）救主为什么要承担我们的痛苦、折磨、疾病和罪过？（见阿尔玛书7：11-14。适时邀请班员分享他们对于救主具有能够了解他们的需要、考验和悲伤，并除去他们的罪的能力的感受。）
- 阿尔玛带给基甸人民的信息和带给柴雷罕拉人民的信息有哪些不同？那些信息中有哪些类似之处？为什么基甸的人民努力过正义的生活，阿尔玛却仍然向他们宣讲悔改？（见阿尔玛书7：9，14-16，22，26）

## 结论

请一位班员读出阿尔玛书7：23-25。说明这几节所描述的就是阿尔玛所说经验心中的改变，并仍然“唱救赎之爱的歌”的人（阿尔玛书5：26）。只要我们持续保持归信的状态，就能期待被接纳“到天国，不再离开”那一日的到来（阿尔玛书7：25）。

在圣灵的指引下，为本课所讨论的真理作见证。

## 其他教学建议

以下资料可用来补充本课所建议的课程大纲。可采用此项建议，作为课程的一部分。

### 播放录影带

如果能取得《摩尔门经录影带》（53911），请在课程中播放“你们能否想象”，长七分钟的片段。在此段演出中，一位年轻人自问阿尔玛书第5章里的一些问题。你可以事先观看这段演出，判断其中处理这些问题的方式是否对你所教导的人有所帮助。

阿尔玛书第8~12章

**目标** 帮助班员更加了解救赎的计划，以及不止一个证人为福音真理作见证的力量。

- 准备事项**
1. 阅读下列经文，并加以沉思、祈祷：
    - a. 阿尔玛书第8~9章。阿尔玛在米勒克讲道之后，呼吁艾蒙乃哈的人民悔改，但是他们不听他的话。他离开后又因一位天使的命令而回去。阿尔玛受到艾缪莱克的接待，两人并一同受命令在艾蒙乃哈讲道。
    - b. 阿尔玛书第10章。艾缪莱克对艾蒙乃哈的人民讲道，并描述他归信的经过。人民很惊奇有另一个人可为阿尔玛的教导作见证。艾缪莱克与邪恶的律师和法官力辩。
    - c. 阿尔玛书第11章。艾缪莱克与齐爱治乐争论，并为基督的降临、恶人受审判及救赎的计划作见证。
    - d. 阿尔玛书第12章。阿尔玛进一步解释艾缪莱克的话，对心地顽硬和邪恶提出警告，并为坠落和救赎的计划作见证。
  2. 请一位班员事先准备简述阿尔玛和艾缪莱克如何相遇的故事（阿尔玛书8：19-32）。
  3. 请两位班员准备读出阿尔玛书11：21-40中的对话，一个人念艾缪莱克的话，另一个人念齐爱治乐的话。
  4. 如果你要进行专心活动，则请带一个装有物品的盒子或袋子到课堂上。并带一件较不常见且班员不会预期或相信你会有物品。要确定盒子或袋子能将物品遮蔽妥当使班员看不到。

### 课程发展建议

**专心活动** 适时采用下列活动或是你自创的活动来开始上课。

展示一个装有物品的盒子（或袋子；见“准备事项”第4项）。告诉班员盒子里面装的是什么，但是不要把物品拿给他们看。问他们是否相信真的有这样的物品装在盒子里。

等班员回答后，邀请其中一人来看看盒子里的物品。请这个人告诉其他班员盒子里面有什么。然后再问班员他们是否相信这物品在盒子里。

- 为什么在另外有人来看过之后，大家就比较容易相信那件物品确实在盒子里？

### 经文讨论及应用

说明阿尔玛在向艾蒙乃哈人民宣讲悔改的时候，艾缪莱克也在其中。本课讨论艾缪莱克的见证如何加强了阿尔玛的教导。

虔敬选择最能切合班员需要的经文章节、问题及本课中其他部份的资料。讨论如何将所选的经文应用在日常生活中。鼓励班员分享与这些经文原则有关的经验。

#### 1. 阿尔玛呼吁艾蒙乃哈的人民悔改，但是他们不听他的话。

讨论阿尔玛书第8~9章。邀请班员朗读选出的经文。提醒班员阿尔玛将审判席位交给尼腓哈，并开始他传道的行程，其中包括前往邪恶的艾蒙乃哈城。

- 在基甸及米勒克的人民中建立了教会的秩序之后，阿尔玛前往艾蒙乃哈地讲道。他在那里遭遇到什么挑战？（见阿尔玛书8：8-9）阿尔玛书8：10中，用什么字句来形容阿尔玛在艾蒙乃哈卖力工作的情形？艾蒙乃哈的人民对阿尔玛讲道的反应如何？（见阿尔玛书8：11-13）
- 当阿尔玛离开艾蒙乃哈向亚伦城行进的时候，发生什么事情？（见阿尔玛书8：14-17）据天使所言，阿尔玛有什么应当快乐的理由？（见阿尔玛书8：15）阿尔玛对天使的指示有什么反应？（见阿尔玛书8：18）我们能从他的反应中学到什么？

请指定的班员简述阿尔玛和艾缪莱克相遇的经过（阿尔玛书8：19-32）。如果事先没请班员做这件事，则请自行讲述这故事。

- 主如何准备艾缪莱克与阿尔玛一起讲道？（见阿尔玛书8：20, 27；10：7-11）个人会经由哪些方式做好准备去执行主的事工？
- 艾蒙乃哈的人民为什么继续抗拒阿尔玛的警告？（见阿尔玛书9：5）他们用什么论证拒绝他的信息？（见阿尔玛书9：2, 6）
- 阿尔玛说艾蒙乃哈中邪恶的人民已经忘记他们祖先的正义传言、神的诫命，以及主解救他们祖先的事情（阿尔玛书9：8-11）。他们的健忘如何导致邪恶？人们为什么会忘记主为他们及其他人所做的事？你觉得有哪些有效的方法能记得主对你的祝福？
- 阿尔玛警告艾蒙乃哈邪恶的尼腓人，如果他们不悔改，那么在审判的日子，拉曼人的情况要比他们的“好受”（阿尔玛书9：15）。为什么会这样？（见阿尔玛书9：14-24；亦见路加福音12：47-48；教约82：3）主对于那些得到较多知识的人有什么要求？
- 阿尔玛教导哪些关于“应许已给了拉曼人”的事情？（见阿尔玛书9：16-17）这些应许如何在今日应验？



## 2. 艾缪莱克向艾蒙乃哈的人民讲道。

阅读并讨论自阿尔玛书第10章中选出的经文。说明阿尔玛对人民讲过话后，艾缪莱克站向前去开始对他们讲道。艾缪莱克是李海的后裔，有许多财富，在认识的人之中“颇受敬重”。（阿尔玛书10：2-4）

- 艾缪莱克说他曾“多次蒙召”却“不肯听”，虽“知道了这些事”却“不想知道”（阿尔玛书10：6）。主以哪些方式呼唤我们？为什么我们有时会迟于回答他？我们如何能更加敏于接纳他？

- 艾缪莱克终于在什么时候归信？（见阿尔玛书10：7-11；你可以请一位班员朗读这五节全部。）

- 质问艾缪莱克的律师有什么企图？（见阿尔玛书10：13-16，31-32）他们为什么无法欺骗他？（见阿尔玛书10：17）

艾缪莱克斥责律师，并警告他们是在替人民安置毁灭的基础（阿尔玛书10：17-21,27）。他们如何安置这基础？是什么使这人民尚未被毁灭？（见阿尔玛书10：22-23）你认为义人的祷告如何有助于反抗今日邪恶的影响？

- 人民为什么对艾缪莱克的话感到惊奇？（见阿尔玛书10：12）在分享福音时，有一位以上的证人有什么益处？我们如何在分享福音时彼此支持？（你可以提及教会中以两人一组做教导的同伴，如全部时间传教士、家庭教导教师、探访教师及父母。）

邀请班员注意观察本课其余那些谈到关于阿尔玛和艾缪莱克如何宣讲相同教义，且持续支持对方的部份。在讨论教义时，你可以将其摘要写在黑板上。下列图表即为参考范例。

教义	艾缪莱克的见证	阿尔玛的见证
赎罪	阿尔玛书11：40	阿尔玛书12：33-34
悔改	阿尔玛书11：40	阿尔玛书12：24
审判	阿尔玛书11：41	阿尔玛书12：14
复活	阿尔玛书11：41-42	阿尔玛书12：24-25

## 3. 艾缪莱克与齐爱治乐力辩，并为基督作见证。

阅读并讨论自阿尔玛书第11章中选出的经文。说明第11章一开始是对尼腓人货币制度的描述。从阿尔玛书11：20开始，则是艾缪莱克被艾蒙乃哈地最狡猾的律师之一齐爱治乐质询的记事。

- 艾蒙乃哈的法官怎样赚钱？（见阿尔玛书11：1，20）他们为什么要与阿尔玛及艾缪莱克争辩？（见阿尔玛书11：20）

请两位指定的班员读出艾缪莱克和齐爱治乐之间的对话。（见阿尔玛书11：21-40）或用本课后其他教学建议来介绍这几节。然后讨论这部分剩下的问题。

- 艾缪莱克如何回答齐爱治乐的第一个问题？（见阿尔玛书11：21-22）我们如何能保持所说的话及教导与主的灵和谐？

- 齐爱治乐问艾缪莱克，耶稣是否会在人民的罪恶中拯救他们（阿尔玛书11：34）。艾缪莱克说我们无法在罪恶中被拯救的理由是什么？（见阿尔玛书11：34，37）我们会在罪恶中被拯救的这项错误的见解，和能因脱离罪恶而被拯救这真理之间有什么差别？（如果我们不悔改并停留在罪恶的状态，就无法被拯救。如果我们悔改，耶稣基督就能拯救我们脱离罪恶。）

- 基督的赎罪为全人类带来哪些祝福？（见阿尔玛书11：42-43）哪些祝福只赐给对他有信心及遵守他的诫命的人？（见阿尔玛书11：40-41）

- 艾缪莱克教导哪些关于复活的事情？（见阿尔玛书11：43-45）为什么知道这些真理对我们很重要？

## 4. 阿尔玛进一步解释艾缪莱克的话，并对心地顽硬的人提出警告。

阅读并讨论自阿尔玛书第12章中选出的经文。指出艾缪莱克回答齐爱治乐的质询后，齐爱治乐“开始颤抖了”（阿尔玛书11：46）。阿尔玛见此情形，便开始开口“证实艾缪莱克的话，……阐明艾缪莱克尚未说明的事情或经文”（见阿尔玛书12：1）。

- 自阿尔玛书12：3-6阿尔玛对齐爱治乐所讲的话中，我们能学到撒但的企图是什么？以及他如何进行工作？（指出撒但经常设法欺骗一个人以便将更多人带向毁灭。）在撒但的精心设计下，我们该如何保护自己？

- 阿尔玛说我们内心的情况会如何影响我们明白神的话？（见阿尔玛书12：9-11）心地不顽强的人会得到什么祝福？（见阿尔玛书12：10）我们如何培养我们的心去认识、了解并接受神的话？（见尼腓一书2：16；15：11）

- 阿尔玛说硬起心来反对神的话的人，将被他们的话、作为及思想定罪（阿尔玛书12：13-14）。你认为主为什么要按照我们的思想、话语及作为来作审判？

- 阿尔玛如何形容那些不愿悔改并这样死于自己罪恶中的人的情况？（见阿尔玛书12：14-18）为什么这些人将“如同没有救赎一样”？（见教约19：16-18）

# “按照我们对基督的信心， 赐给我们力量”

阿尔玛书第13~16章

**目标** 帮助班员认清光大他们被预立的角色、召唤及圣职责任的重要性，并帮助他们明白听从先知的忠告有助于我们进入主的安息所。

- 准备事项**
1. 阅读下列经文，并加以沉思、祈祷：
    - a. 阿尔玛书第13章。阿尔玛强而有力地教导了关于圣职及预立的教义。
    - b. 阿尔玛书第14章。阿尔玛、艾缪莱克及其他忠信的信徒因正义而遭受迫害。由于阿尔玛和艾缪莱克对基督的信心，主将他们自监狱中救出来。
    - c. 阿尔玛书第15章。齐爱治乐得治愈并受洗。许多沙度的人民受洗。
    - d. 阿尔玛书第16章。拉曼人毁灭艾蒙乃哈，应验了阿尔玛的话。主使人民的心做好准备，愿意接受阿尔玛、艾缪莱克及其他人的话。
  2. 补充阅读：约瑟·斯密《圣经》译本，创世记 14:25–40；以帖书 12：12–13。
  3. 如果你要进行专心活动，则带一张描绘接受圣职的图片到课堂上，如基督按立使徒（62557；福音图片集211）或麦基洗德圣职的复兴（62371；福音图片集408）。

## 课程发展建议

- 专心活动**
- 适时采用下列活动或是你自创的活动来开始上课。
- 告诉班员你将在黑板上写一个最重要的问题。然后在黑板写上如何两个字？
- 请说明当牵涉到我们个人的行为时，这个问题就显得很重要。为了加以说明，请班员想象以下的情况：
- a. 一个年轻人知道他需要在某一个时间到某个地方去，却不知道如何去那里。
  - b. 一位妇人知道她需要受洗，却不知道如何进行。
  - c. 一个人知道耶稣是救主，却不知道如何归向他。（分享这个例子时，可以请班员阅读尼腓一书 15：14。）
- 说明阿尔玛在教导艾蒙乃哈的人民时，谈到有一个方法能使我们知道如何归向基督。他用“怎样”一词，而不是用如何一词。请一位班员读出阿尔玛书 13：1–2。
- 展示一张描绘按立圣职的图片（见“准备事项”第3项）。说明本课有一部分要讨论圣职的序位如何帮助我们“知道怎样指望他儿子的救赎”（阿尔玛书 13：2）。

- 阿尔玛书 12：22–34 包含阿尔玛对亚当的坠落及救赎计划的描述。关于今生的目的，阿尔玛有什么教导？（见阿尔玛书 12：24）知道此一原则如何帮助我们生活得更加正义？
- “神让〔亚当和夏娃〕知道救赎计划后，就赐给他们诫命”这一点为什么意义重大？（见阿尔玛书 12：32）知道救赎的计划如何帮助我们遵守诫命？父母和教师在教导诫命的重要时如何能应用此一原则？
- 为什么我们有必要知道神为我们的救赎预备了一个计划？救赎的计划教导我们哪些关于神的公道与慈悲的事情？

## 结论

指出阿尔玛和艾缪莱克一起努力担任耶稣基督福音的证人时，他们相互巩固并强而有力地教导了救赎计划。请鼓励班员借着找机会为福音作见证而彼此巩固。

在圣灵的指引下，为本课所讨论的真理作见证。

## 其他教学建议

以下资料可用来补充本课所建议的课程大纲。可采用此项建议，作为课程的一部分。

### 回答齐爱治乐的问题

让班员阖上经文，在尚未讨论前，设法正确回答阿尔玛书 11：26–39 中齐爱治乐问艾缪莱克的问题。比较他们的答案与艾缪莱克的答案。然后讨论齐爱治乐如何设计让艾缪莱克的答案前后矛盾。指出我们必须了解福音原则并寻求圣灵的指引，才能准备好回答这种问题。



虔敬选择最能切合班员需要的经文章节、问题及本课中其他部份的资料。讨论如何将所选的经文应用在日常生活中。鼓励班员分享与这些经文原则有关的经验。

### 1. 阿尔玛发表一场关于圣职及预立的有力演说。

讨论阿尔玛书第13章。邀请班员朗读选出的经文。并说明阿尔玛教导齐爱治乐及其他在艾蒙乃哈的人关于救赎的计划之后，就为圣职及预立的教义作见证。指出阿尔玛在这讲词中所说的祭司是麦基洗德圣职中的大祭司（阿尔玛书13：10）。

- 人最初“已蒙召唤和预备了”以按立圣职是在什么时候？（见阿尔玛书13：3）

先知约瑟·斯密说：“每一个获得一项召唤来对世上居民施助的人，都是在此世界以前的天上大会议中被按立到该目的的”（《先知约瑟·斯密的教训》，第365页）。

- 在前生，人如何表明他们配称获得预立接受麦基洗德圣职？（见阿尔玛书13：3-5）在今生，人必须怎样作才能配称保有他们的预立？（见阿尔玛书13：8-10）
- 阿尔玛所教导的预立如何影响我们去支持蒙召唤来主领我们的人？这些教导如何影响我们去回应圣职领袖向我们所提出的召唤及其他指派？  
宾塞·甘会长教导：“在我们未来到这世界前，忠诚的女子被赐予特定指派，而忠诚男子则被预派担任圣职工作。虽然我们现今已不记得前生的详尽情形，但我们曾经答应此事的这项光荣事实并不会改变。你对这些许久之之前已等待你去作的事情要负起责任，就像去支持先知和使徒一样”（参见1980年3月，《圣徒之声》，第139页）。
- 阿尔玛说人要接受麦基洗德圣职才能“教导人类儿女〔神〕的诫命，使他们也能进入他的安息”（见阿尔玛书13：6；亦见第1节）。麦基洗德圣职持有人拥有什么机会教导？进入主的安息所是指什么意思？（见以下引文）你认为要进入主的安息所，为什么必须教导并学习福音？

布司·麦康基长老教导：“对世人而言，要进入主的安息所就是要完全了解神在末世的伟大事工。〔约瑟 F. 斯密会长说：〕‘那意指与神的知识和爱和谐一致，并对他的目的和他的计划具备相当程度的信心，使我们知道我们是对的，不必寻求其他事情；我们不会再被一切异教之风动摇，或中了人的诡计和欺骗的魔术。’这样的安息就是‘脱离世上宗教的骚扰；脱离四处风行的叫嚣——因为看哪，基督在这里；看哪，基督在那里’（*Gospel Doctrine*, 5th ed., pp.58, 125-126）。在永恒中，主的安息指的是继承永生，获得神完全的荣耀（教约84：24）”（*Mormon Doctrine*, 2nd ed. [1966], 633）。

- 我们要如何才能变得纯洁无瑕，蒙允许进入神的安息所？（见阿尔玛书13：11-12）我们必须过什么样的生活，才能借着羔羊的血及圣灵蒙得圣化？（见阿尔玛书13：12-13, 16, 27-29；尼腓三书27：19-20。）

请一位班员朗读阿尔玛书13：2, 16。然后复习下列各节。帮助班员了解圣职序位如何帮助我们知道怎样仰望救主的救赎。并请特别强调斜体字部分。

- 阿尔玛书13：3-4。（那些被预立接受麦基洗德圣职的人，“因他们极大的信心和良好的行为，……〔而被〕召唤和预备了”。）
- 阿尔玛书13：6。（他们是“被按立〔被预立〕……来教导人类儿女〔神〕的诫命，使他们也能进入他的安息”。）
- 阿尔玛书13：8。（在今生，他们是被“用神圣教仪来按立”。）
- 阿尔玛书13：10。（他们借着持续的信心和良好的行为并借着悔改，显示他们配称保有他们的预立。）

- 信心和悔改如何帮助我们仰望耶稣基督的救赎？良好的行为和服从诫命如何帮助我们仰望他？圣职教仪又如何帮助我们仰望他？

- 阿尔玛提出麦基洗德作为伟大的大祭司的榜样（阿尔玛书13：14-15）。我们能从麦基洗德的榜样学到什么事情？（见阿尔玛书13：17-18；亦见约瑟·斯密《圣经》译本，创世记14:25-40。）

- 从阿尔玛书13：27中，我们能学到哪些关于阿尔玛对艾蒙乃哈人民的爱？

- 请一位班员读出阿尔玛书13：27-29中阿尔玛对人民的要求。为什么不要拖延悔改很重要？（见阿尔玛书34：32-36）我们若“不断警醒，不断祷告”，将蒙得什么祝福？（见阿尔玛书13：28）我们如何能“抱着将获得永生的希望”？（见阿尔玛书13：29；摩罗乃书7：41）

### 2. 阿尔玛、艾缪莱克及其他信徒因正义而遭受迫害。

阅读并讨论自阿尔玛书第14章中选出的经文。

- 许多艾蒙乃哈的人民相信阿尔玛和艾缪莱克的教导，开始悔改及研读经文（阿尔玛书14：1）。然而，大多数的人民却发怒并迫害阿尔玛和艾缪莱克（见阿尔玛书14：2-5）。为什么有些人听到悔改的呼唤时会发怒？（见尼腓一书16：1-3）
- 齐爱治乐看到自己在人民中引起的一切后，做了什么事？（见阿尔玛书14：6-7）看到齐爱治乐认罪并为阿尔玛及艾缪莱克辩护时，人民的反应如何？（见阿尔玛书14：7）
- 艾蒙乃哈中邪恶的人民对相信神的话的人民做了什么事？（见阿尔玛书14：7-9）为什么主容许这样的事情发生？（见阿尔玛书14：10-11；60：13）为什么阿尔玛和艾缪莱克得以逃过一劫是主的旨意？（见阿尔玛书14：12-13）

- 阿尔玛和艾缪莱克在监狱中被迫害多日后，最后如何获救？（见阿尔玛书14：26-29；以帖书12：12-13。他们“按照〔他们〕对基督的信心”获赐力量和权力。）我们必须具备哪些条件才能被拯救？为什么我们必须将信心放在基督上才能得救？（见摩赛亚书3：17；摩罗乃书7：33）

### 3. 齐爱治乐得治愈并受洗。

阅读并讨论自阿尔玛书第15章中选出的经文。说明阿尔玛和艾缪莱克被主救出监狱后，便前往沙度地。在那里，他们遇见因相信神的话而遭驱逐出艾蒙乃哈并被石头掷打的人（阿尔玛书15：1；亦见阿尔玛书14：7）。齐爱治乐也是其中之一（阿尔玛书15：3）。

- 齐爱治乐因为邪恶而遭受灵性和肉体上的煎熬，但是一听到阿尔玛和艾缪莱克在沙度地，“心中勇气大增”（阿尔玛书15：3-4）。他向阿尔玛和艾缪莱克恳求什么？（见阿尔玛书15：5）这如何显示他对他们的信赖？他若想要被治愈就必须将他的信赖放在谁的身上？（见阿尔玛书15：6-10）
- 我们能从齐爱治乐被治愈后的行为中学到什么事情？（见阿尔玛书15：11-12）
- 沙度地的人民不像留在艾蒙乃哈的人民，他们相信阿尔玛教导的信息并受洗（阿尔玛书15：12-15）。阿尔玛看到他们“止住了心中的骄傲”（阿尔玛书15：17；注意止住一词的意思是减缓或停止）。人民谦抑自己后做了什么事情？（见阿尔玛书15：17）为什么要真诚崇拜神就必须先在他面前谦抑自己？
- 艾缪莱克为了选择遵行福音及传道而舍弃哪些事情？（见阿尔玛书15：16）他得到了什么？（见阿尔玛书8：30；34：1，8；以帖书12：12-13）你为选择遵行和教导福音做过哪些牺牲？你如何因为这么做而蒙受祝福？
- 阿尔玛一看到教会已在沙度建立，就对艾缪莱克做了什么事情？（见阿尔玛书15：18）这种行为如何显示阿尔玛的为人？我们该如何向他人施助，并在主里加强他们？

### 4. 拉曼人毁灭艾蒙乃哈，应验了阿尔玛的话。

阅读并讨论自阿尔玛书第16章中选出的经文。

- 距阿尔玛和艾缪莱克在艾蒙乃哈讲道大约一年之后，拉曼人侵入尼腓人的土地（阿尔玛书16：1-2）。在艾蒙乃哈的尼腓人发生了什么事？（见阿尔玛书16：2-3，9-11）这如何应验阿尔玛的预言？（见阿尔玛书9：4-5，12，18）
- 卓伦及其跟随者为什么有办法击散拉曼人并解救他们被俘去的弟兄们？（见阿尔玛书16：4-8）从比较艾蒙乃哈的毁灭及卓伦军队的获胜中，我们

可以学到什么事情？（比较阿尔玛书9：1-8及15：15与阿尔玛书16：4-6；亦见尼腓二书4：34。强调我们应信赖神及他的先知超过尘世的知识、权力或财产。）

- 艾蒙乃哈毁灭后，主准备好人民的心接受阿尔玛、艾缪莱克及其他被拣选来担任此事工的人所宣讲的话（阿尔玛书16：13-21）。主如何准备人民的心，使他们能接受他的话？（见阿尔玛书16：16）我们如何确保自己“纯正地”宣讲神的话？（见阿尔玛书16：21；亦见摩赛亚书18：18-20；教约52：9）

### 结论

邀请班员分享他们在讨论阿尔玛书第13-16章后的心得感想。

阅读马太福音11：28-30及阿尔玛书13：27-29。强调在这充满怀疑与困惑的世界上，明白借着圣职我们可以“知道如何期待他儿子的救赎”，是一件令人感到安慰的事（阿尔玛书13：2）。只要我们仰望主、信赖他并听从他的先知的忠告，就能进入他的安息所。

在圣灵的指引下，为本课所讨论的真理作见证。

### 其他教学建议

以下资料可用来补充本课所建议的课程大纲。可采用其中一项或多项建议，作为课程的一部分。

#### “凭神的预知”（阿尔玛书13：3）

阅读以下泰福·彭荪会长所说的话，加强班员对他们的预派的了解：

“神保留了你们……让你们在主第二次来临前的末世时代来到世上。……神在这最后一刻保留了他最坚强的儿女；他们将胜利地建立神的国。这就是你们来此的目的，你们这一代必须准备好迎见神。

“自古以来，众先知已穿越时间的长廊预见了我们这一世代，而亿万已去世和未出生的人，也都注视着你们。不要弄错了你们是精选的一代。在如此短暂的时间里，主对我们这一代忠信者的期望比历代都高”（《女青年课本3》，第7课，第23页）。



# “他们凭着神的力量和权柄教导”

阿尔玛书第17~22章

虔敬选择最能切合班员需要的经文章节、问题及本课中其他部份的资料。讨论如何将所选的经文应用在日常生活中。鼓励班员分享与这些经文原则有关的经验。

## 目标

鼓励班员效法摩赛亚儿子的榜样，分享福音、施助他人。

## 准备事项

1. 阅读下列经文，并加以沉思、祈祷：
  - a. 阿尔玛书17：1-18。摩赛亚的儿子向拉曼人宣讲福音。
  - b. 阿尔玛书17：19-39；18；19。艾蒙服事并教导拉摩那王。国王、王后及许多拉曼人归信。
  - c. 阿尔玛书第20～22章。艾蒙在灵的带领下救他的弟兄离开监狱。拉摩那的父亲归信。
2. 请一位班员事先准备简述阿尔玛书17：19-39。并请其针对事件的经过作报告，但勿讨论有关教义或个人应用的部份，因为这些将在报告之后讨论。
3. 如果能取得艾蒙保卫拉摩那王的羊群的图片（62535；福音图片集310），请备妥在课程中使用。

## 课程发展建议

### 专心活动

适时采用下列活动或是你自创的活动来开始上课。

将以下文字写在黑板上：知道、感觉、行动

- 这些文字和传道事工有什么关联？

嘉禄·亚萨长老提及以下的经验：

“不久前，我听到一位新归信者的见证。这个年轻人，显然是因为神的灵而被感动。他说，他的最大愿望，是与他的家人朋友分享此复兴的福音。他双眼含泪，语声颤抖的说：

“‘我要他们知道我所知道的。

“‘我要他们感觉到我所感觉的。

“‘我要他们做我已做的。

“这就是传教士精神这种精神促使我们不顾自己而只关心别人的福利。任何一个曾经光荣地传道服务者，或曾协助引导朋友归信，或与传教士有密切交往者，必能见证此真实性”（1977年2月，《圣徒之声》，第33页）。

说明摩赛亚的儿子归信后，很渴望与人分享福音。在经文中他们的经验提供我们极其伟大的传道服务榜样。本课讨论他们如何成为神手中的工具，带领拉曼人认识真理。

### 1. 摩赛亚的儿子向拉曼人宣扬福音。

说明阿尔玛在前往曼他地的旅途中遇到摩赛亚王的儿子，当时他们正好在拉曼人中传道14年后归来。阿尔玛书第17～26章记录摩赛亚的儿子在传道期间的经验和教导。阅读并讨论阿尔玛书17：1-18。

- 为什么摩赛亚的儿子是如此有力又有效的教师？（见阿尔玛书17：2-4。在黑板上写出标题“传道事工成功的关键”。在标题下写上“研读、禁食及祈祷”。）我们个人的配称及准备的程度如何影响我们成为主手中有效工具的能力？你是否看过某位传教士或某个人因个人的准备而蒙福的？
- 为了从事传道事工，摩赛亚王的儿子做了哪些牺牲？（见阿尔玛书17：5-6）他们为什么愿意这么做？（见阿尔玛书17：9，16；亦见摩赛亚书28：1-3。在黑板写上“爱神及爱人”。）我们如何培养对他人的爱与关怀，一如摩赛亚的儿子所表露的？
- 摩赛亚的儿子向“野蛮、顽硬且凶残的民族”讲道（阿尔玛书17：14）。主赐给他们什么安慰和忠告帮助他们为传道作准备？（见阿尔玛书17：10-11）摩赛亚的儿子在蒙得主的安慰及指引后，有什么感受？（见阿尔玛书17：12）这几节经文如何帮助我们面对自己的召唤之挑战？

### 2. 艾蒙服事并教导拉摩那王，许多人民归信。

请指定的班员简述阿尔玛书17：19-39所描述的事件。然后阅读并讨论自阿尔玛书17：19-39；18；19中选出的经文。如果你要使用艾蒙保卫拉摩那王的羊群的图片，现在就可展示出来。

- 为什么当国王的羊群被驱散后，艾蒙的内心会“充满快乐”？（见阿尔玛书17：29）艾蒙如何将这件事转变为积极的经验？（见阿尔玛书17：30-39）
- 听到仆人说艾蒙如何保卫他的羊群时，国王的反应如何？（见阿尔玛书18：2-5）国王问艾蒙人在哪里时，艾蒙正在做什么？（见阿尔玛书18：8-9。在黑板写上提供服务并培养信任。）这件事如何有助于拉摩那王准备好接受教导？（见阿尔玛书18：10-11）
- 艾蒙前来见国王时，国王的仆人如何称呼他？（见阿尔玛书18：13）艾蒙对拉摩那王所说的话如何显示他仍是个谦卑的仆人？（见阿尔玛书18：14-17）
- 你认为为什么艾蒙在设法教导国王之前，先服事他是一件很重要的事？为他人服务并培养与其之间的信任关系，如何能帮助我们向福音的信息介绍给他们？我们如何能为所教导的人服务？

- 艾蒙开始教导拉摩那王时，如何帮助国王明白有关神及天上的事？（见阿尔玛书18：24–33。他用国王能够明白的方法教导。）我们在教导福音时该如何效法这个榜样？
- 在对拉摩那王有了相当程度的了解之后，艾蒙教导国王哪些基本的教义？（见阿尔玛书18：34–39。在黑板写上教导经文记载的救赎计划。）为何在今日《摩尔门经》是教导这些真理的一项重要工具？
- 拉摩那王在聆听并相信艾蒙的话之后，做了什么事？（见阿尔玛书18：40–41）为什么对人而言，在接受福音原则的教导之后寻求宽恕很重要？在归信过程中为什么祈祷是不可缺少的步骤？
- 拉摩那王祷告之后就倒在地上。王后看着拉摩那王像死去一样时，如何展现出她的信心？（见阿尔玛书19：1–5，8–9）
- 拉摩那在归信后，对王后说话时强调什么事？（见阿尔玛书19：12–13）
- 拉摩那对王后说过话后，又再度倒在地上，连王后及所有仆人也一样，只有艾别丝例外（阿尔玛书19：13，15–16）。艾别丝是谁？（见阿尔玛书19：16–17。当班员讨论艾别丝时，你可以指出她是一位尽管周遭的人未归信主，却依然保持归信的好榜样。）艾别丝明白事情经过后作了什么事？（见阿尔玛书19：17）我们要怎样才能更清楚地辨认并利用机会分享福音？
- 当人民来到国王的家中时，有哪些不同的反应？（见阿尔玛书19：18–28）艾别丝如何设法平息人民之间的纷争？（见阿尔玛书19：28–29）国王和王后站起来之后，如何表明他们的归信？（见阿尔玛书19：29–31，33）
- 你认为摩尔门希望我们从艾蒙和拉摩那王及其人民的经验中学到什么事情？（见阿尔玛书19：36。答案可以包括主的手臂是“向每个肯悔改并相信他名的人伸出的”。）

### 3. 艾蒙在灵的带领下救出他的弟兄。拉摩那的父亲归信。

阅读并讨论自阿尔玛书第20 ~ 22章中选出的经文。

- 当教会在拉摩那王的国度中建立之后，拉摩那王想做什么事？（见阿尔玛书20：1）为什么对新归信者而言，与他人分享见证很重要？我们如何继续保有这种热诚？
- 拉摩那和他父亲之间的对话如何显示拉摩那归信的深入？（见阿尔玛书20：13–15）
- 拉摩那王的父亲为何对艾蒙感到惊奇？（见阿尔玛书20：26–27）为什么用爱与见证来软化一个人的心会如此有效？（邀请班员分享关于他人的爱与见证曾如何软化他们的心、他们的家人或朋友的心之经验。）

说明阿尔玛第21章开始陈述艾蒙的弟弟亚伦及其弟兄的记事。他们向耶路撒冷的亚玛力人和艾谬伦人宣讲福音，但是这些叛教的尼腓人心地非常顽强，不愿听从。亚伦和他的弟兄离去，开始在密度乃地讲道，他们在那里被捕入狱受苦。

- 当亚伦和他的弟兄自监狱被释放出来并获得食物和衣服后，随即做了什么事？（见阿尔玛书21：14–15。在黑板写上不畏艰苦勇往直前。）为什么即使在苦难中仍持续做神国度的事工对我们而言很重要？
- 亚伦和他的弟兄如何知道他们该去哪里教导福音？（见阿尔玛书21：16）他们如何在灵的带领下蒙受祝福？（见阿尔玛书21：17）你曾如何因留意灵的提示而蒙受祝福？
- 亚伦在灵的带领下来到拉摩那王的父亲的家中（阿尔玛书22：1）。艾蒙的榜样如何帮助拉摩那王的父亲准备好接受教导？（见阿尔玛书22：2–3。在黑板写上作好榜样。）你见过成员的榜样如何使他人受到良好的影响吗？
- 亚伦对拉摩那的父亲的教导与艾蒙对拉摩那的教导有何相似之处？（比较阿尔玛书18：24–39与阿尔玛书22：7–14。）当拉摩那的父亲问到该如何获得救赎的希望时，亚伦怎么说？（见阿尔玛书22：16。将班员的答案列在黑板上。其中可能包括下列各项。）
  - a. “跪在神前。”
  - b. “悔改一切的罪。”
  - c. “凭信心呼求〔神〕的名。”
- 国王愿意付出什么牺牲以认识神？（见阿尔玛书22：15，17–18）我们能从国王的榜样中学到什么事情？
 

泰福·彭荪会长提到阿尔玛书22：15，18说：“假若我们渴望真正认识基督，我们必须抛弃一切的罪，因为我们决不会认识他，除非我们已像他的时候。这里有些人好像那位国王一样，必须要祈祷，直到‘根除心中这个恶灵’，而使他们充满快乐”（1984年1月，《圣徒之声》，第66页）。
- 国王像他的儿子拉摩那一样，身体被灵的力量压倒了。国王站起来之后宣讲他的见证，许多人因这次的经验而归信（阿尔玛书22：18–26）。国王归信后做了些什么事情帮助传教士带领成千上万的人认识主？（见阿尔玛书22：26；23：1–6）你曾否有过或是知道由于一人的归信而对许多人产生正面影响的经历吗？

### 结论

指出我们目前传道的方式与艾蒙及亚伦所做的类似，即：鼓励传教士建立信赖的关系、顺从灵并教导经文记载的救赎计划。

在圣灵的指引下，为本课所讨论的真理作见证。



阿尔玛书第23~29章

## 目标

鼓励班员加强本身归信的情况，并更加渴望帮助他人归信。

## 准备事项

1. 阅读下列经文，并加以沉思、祈祷：
  - a. 阿尔玛书第23 ~ 24章。成千上万的拉曼人在接受摩赛亚的儿子教导后归信。归信的拉曼人自称安太尼腓李海人。为了向神证明他们绝不再因沾染血而犯罪，安太尼腓李海人掩埋他们的剑，当拉曼人大军前来攻击他们时也不愿使用。
  - b. 阿尔玛书第27 ~ 28章。艾蒙带领安太尼腓李海人到尼腓人那里寻求保护。尼腓人给予安太尼腓李海人裘勋地，并保证会保护他们对抗他们的敌人。拉曼人再度前来与尼腓人作战并且战败。
  - c. 阿尔玛书第26, 29章。艾蒙回顾与他的弟兄成功地向拉曼人讲道时，因主而感到荣耀。阿尔玛希望所有人都能借着悔改和救赎计划得到快乐。
2. 如果能取得安太尼腓李海人掩埋他们的武器的图片(62565;福音图片集311)，请备妥在课程中使用。

## 课程发展建议

## 专心活动

适时采用下列活动或是你自创的活动来开始上课。

问班员：

- 真正归信的人有那些不同的特质或行为？

说明本课谈论到有一群人彻底归信主，以致经文记载他们“从此没有叛离过”（阿尔玛书23:6）。

## 经文讨论及应用

虔敬选择最能切合班员需要的经文章节、问题及本课中其他部份的资料。讨论如何将所选的经文应用在日常生活中。鼓励班员分享与经文原则有关的经验。

## 1. 安太尼腓李海人归信主。

讨论阿尔玛书第23 ~ 24章。邀请班员朗读选出的经文。提醒班员拉摩那的父亲是所有拉曼人的国王，他是经由亚伦的教导而归信(阿尔玛书第22章)。

- 拉曼人的国王归信后做了什么事情？（见阿尔玛书23:1-2）？他为什么这样做？（见阿尔玛书23:3）这篇公告和亚伦及其弟兄的后续行动产生了什么结果？（见阿尔玛书23:4-7）
  - 归信的拉曼人以那些行动表明他们的归信是真实而恳切的？（将班员的回答摘要写在黑板上。以下列出部分答案及鼓励班员们讨论的问题。）
    - a. 他们“归信了主”（阿尔玛书23:6）。为什么以耶稣基督作为人们归信的核心很重要？人们可能因哪些其他的原因受教会吸引？（答案可能包括传教士的人格特质、朋友的影响或社交活动的吸引力。）为什么单是有这些事物无法促成真正的归信？
    - b. 他们“希望……有别于他们的弟兄”（见阿尔玛书23:16）。归信的拉曼人采用什么方法使自己与那些依然邪恶的弟兄有所区别？（见阿尔玛书23:16-18;27:27-30）我们归信后在哪些方面和世人有所区别？为什么我们与世人有这样的区别是件很重要的事？
    - c. 他们向神表达感激，甚至在考验及苦难的时候亦然（阿尔玛书24:6-10, 23）。安太尼腓李海人由于归信而面临什么苦难？（见阿尔玛书24:1-2, 20-22;27:1-3）尽管遭遇到苦难，他们仍为了什么事感谢神？（见阿尔玛书24:7-10）心怀对神的感激如何能帮助我们面对考验及苦难？
    - d. 他们“把他们的剑，……深深埋在土里”（阿尔玛书24:15-17）。如果你要使用安太尼腓李海人的图片，现在就展示出来。安太尼腓李海人为什么要把他们的剑和其他武器掩埋起来？（见阿尔玛书23:7;24:11-13, 18-19）为什么掩埋武器比仅仅承诺不使用武器有更重大的意义？为什么我们有时候可能会“背叛神”？我们该如何做才能掩埋“作乱的武器”？
    - e. 他们对他们的弟兄表现出“伟大的爱”（阿尔玛书26:33）。安太尼腓李海人掩埋武器的决定如何表现出他们对同胞的爱和对神的爱？（见阿尔玛书24:18;26:32-34）归信如何能使一个人增加对他人的爱？
  - 未归信的拉曼人看到安太尼腓李海人不愿拿起武器与他们对抗时，有什么反应？（见阿尔玛书24:20-27）依据摩尔门的记载，我们能从这事件中学到什么？（见阿尔玛书24:27；注意摩尔门的评论的开头用语是“由此可知”。）
- 2. 安太尼腓李海人到尼腓人那里寻求保护。**
- 研读并讨论自阿尔玛书第27 ~ 28章中选出的经文。
- 为什么艾蒙及其弟兄力劝安太尼腓李海人前往尼腓人居住的柴雷罕拉地？（见阿尔玛书27:1-5）为什么国王对带领人民前去柴雷罕拉一事有

所迟疑？（见阿尔玛书27：6）是什么原因让国王决定前往柴雷罕拉？（见阿尔玛书27：7-14）我们对主的信心能如何能帮助我们面对可怕的处境？

- 当艾蒙请尼腓人准许安太尼腓李海人进入他们的地方时，尼腓人怎么做？（见阿尔玛书27：20-26）尼腓人如何帮助安太尼腓李海人遵守他们与主所立的约？我们如何帮助他人保持对主归信？

指出安太尼腓李海人在裘勋地定居下来后，就被称为艾蒙人（阿尔玛书27：26）。在《摩尔门经》其他所有的章节——以及本福音教义其余的所有课程——都用艾蒙的人民或艾蒙人来称呼他们。

- 艾蒙人在裘勋地定居之后发生了什么大悲剧？（见阿尔玛书28：1-3）此场大战役后，许多人为战争中被杀死的人而悲痛（阿尔玛书28：4-6）。为什么有些悲痛的人感到惧怕，其他人却感到快乐？（见阿尔玛书28：11-12）我们能从这些人的反应中学到什么？（见阿尔玛书28：13-14）

### 3. 艾蒙和阿尔玛为达成主的事工而欢欣。

阅读并讨论自阿尔玛书第26及29章中选出的经文。指出阿尔玛书第26章记录了艾蒙对于与他的弟兄成功地将福音带给拉曼人一事的感受。阿尔玛书第29章记录了阿尔玛对于艾蒙及其弟兄传道成功的感受，经文中并显示阿尔玛渴望着所有人都有机会聆听及接受福音的渴望。

主赐予艾蒙及其弟兄什么“伟大的祝福”？（见阿尔玛书26：1-9）我们如何成为“神手中的工具，促成〔他〕伟大的事工”？（见阿尔玛书26：22）

- 当亚伦责备艾蒙自夸时，艾蒙有什么反应？（见阿尔玛书26：10-16，35-37）我们如何“夸耀〔我们的〕的神”并“以主为荣”？主曾如何让你拥有超乎本身的力量去协助完成他的事工？
- 亚伦及其弟兄当初宣布要向拉曼人传道时，柴雷罕拉的人民有什么反应？（见阿尔玛书26：23-25）当人们对人们是否接受福音事先抱持着成见，而且不让他们自行决定是否接受福音时，则关于这种情形我们能从上述的例子学到什么？我们如何克服这种倾向？
- 我们能从艾蒙及其弟兄身上学到哪些面对苦难的方法？（见阿尔玛书26：27-30）持守耐心并信赖主如何帮助你从困难情势中体验美好的结果？
- 阿尔玛为什么希望当天使？（见阿尔玛书29：1）阿尔玛说如果“每一个灵魂”都能悔改并来就神，会有什么结果？（见阿尔玛书29：2；亦见阿尔玛书28：14）哪些经验曾让你明白遵行福音能为生活带来快乐？
- 为什么阿尔玛觉得他想当天使的渴望是犯了罪？（见阿尔玛书29：3,6-7）我们如何在努力成长及自我改善时，满足于主所给我们的恩赐？

- 阿尔玛说神是“按照世人的愿望赐给他们死亡或生命”（阿尔玛书29：4）。这句话是指什么意思？（见尼腓二书2：27）
- 阿尔玛因主为他及他的祖先所做的事而快乐（阿尔玛书29：10-13）。主为你及你的家人做了什么事而使你快乐？（如果班员不想在课堂上分享他们的想法，就邀请他们安静沉思此问题。）

### 结论

复习安太尼腓李海人表露他们真正归信的方式。在圣灵的指引下，为本课所讨论的真理作见证。

### 其他教学建议

以下资料可用来补充本课所建议的课程大纲。可采用其中一项或多项建议，作为课程的一部分。

#### 传道事工使爱与快乐滋长

艾蒙强调传教士和他们所教导的人之间的爱与快乐（阿尔玛书26：1-4，9，11，13，30-31，35）。邀请班员表达对教导他们福音的人的爱，或与他人分享福音时所体验到的快乐。



# “万物都说明了真的有神”

阿尔玛书第30~31章

**目标** 帮助班员学习如何辨识及驳斥错误的教导，并忠于对耶稣基督的见证。

- 准备事项**
1. 阅读下列经文，并加以沉思、祈祷：
    - a. 阿尔玛书30：1-18。反基督者柯力何宣讲“绝对不会有基督”及“人不论做什么都无罪”，而诱离许多柴雷罕拉人的心。
    - b. 阿尔玛书30：19-60。柯力何企图在裘勋地和基甸地宣讲。人民不愿聆听，并将他带到他们的领袖面前。随后柯力何被带到曾见证基督的来临及神的存在的阿尔玛面前。柯力何因要求显神迹而变成哑巴。
    - c. 阿尔玛书第31章。阿尔玛率领传道团去改正叛教的卓伦人；卓伦人采纳错误的信仰及骄傲的崇拜方式。
  2. 请一位班员准备朗读阿尔玛书31：15-18，请另一位班员准备朗读阿尔玛书31：26-35。

**课程发展建议**

**专心活动** 适时采用下列活动或是你自创的活动来开始上课。

请班员想出一个实际存在但他们从未去过的地方。

- 你为什么相信有这地方存在？

说明本课讨论有一个人宣称人们无法知道未曾见过的事物。柯力何辩称未曾见过神的人无法知道他的存在。但是就像我们有其他的纪录帮助我们知道我们未曾见过的地方一样，我们也有先知的见证、经文及圣灵的恩赐帮助我们知道神确实存在，而且他的福音是真实的。

指出柯力何的教导在当今世上相当地普遍。明白人民如何回应他的谎言，可以帮助我们面对类似的错误哲理和概念。

**经文讨论及应用** 虔敬选择最能切合班员需要的经文章节、问题及本课中其他部份的资料。讨论如何将所选的经文应用在日常生活中。鼓励班员分享与经文原则有关的经验。

**1. 柯力何诱离许多柴雷罕拉人的心。**

讨论阿尔玛书30：1-18。邀请班员朗读选出的经文。说明当艾蒙人在裘勋地定居下来并将前来争战的拉曼人驱离该地之后，尼腓人在法官统治的第16年及第17年的大部分时间都过着和平的日子。

- 接近第17年年底时发生什么事情中断了人民平静的生活？（见阿尔玛书30：6，12）什么是反基督者？（见 Bible Dictionary, Antichrist, 609，其中说明反基督者是“任何假冒真实福音或救恩计划的人或事物，并且是为了反对基督而公开或秘密设立的”。）
- 柯力何在柴雷罕拉的人民间散布哪些错误的教导？（请班员阅读阿尔玛书30：12-18找出此问题的答案。部份答案显示如下：）
  - a. “绝对不会有基督……你们无法知道你们没有看见的事；所以你们无法知道将来有位基督”（阿尔玛书30：12-15）。如果已进行过专心活动，请现在再提出来，并简短地讨论某些我们知道其确实存在却可能未曾看过的事物。
  - b. “没有人能知道未来的事”（阿尔玛书30：13）。指出柯力何说没有人能知道未来之事，又说不会有基督；这是互相矛盾的。
  - c. 相信赎罪“是心智狂乱的结果”（阿尔玛书30：16）。
  - d. “因此每个人凭其才智而昌盛，每个人凭其能力获胜”（阿尔玛书30：17）。
  - e. “人不论做什么都无罪”（阿尔玛书30：17）。
  - f. “人死了，什么都结束了”（阿尔玛书30：18）。
- 柯力何的教导对听从他的人有什么影响？（见阿尔玛书30：18）为什么这些教导会导致人们犯罪？我们对耶稣基督、赎罪及来生的知识会如何影响我们每天所做的决定？

**2. 柯力何被带到为基督的来临作见证的阿尔玛面前。**

阅读并讨论自阿尔玛书30：19-60中选出的经文。说明柯力何在柴雷罕拉散布错误的教导之后，又企图在裘勋及基甸的人民间宣讲相同的事情。然而，这些人民不像柴雷罕拉的人民，他们提供了我们该如何面对像柯力何这种人的好榜样。在黑板写上标题“对付现代的柯力何”。讨论时请在这标题下列出于此段落中所提供的概念。

- 柯力何企图在艾蒙人之间散布错误的教导时，艾蒙人做了什么事情？（见阿尔玛书30：19-21）他们的行动如何显示他们比柴雷罕拉的尼腓人“更聪明”？（柴雷罕拉的人民听从柯力何的错误教导；艾蒙和基甸的人民则否。）在类似的情况下，我们如何能表现出智慧并运用洞察力？（在黑板的标题之下写上“表现出智慧”。）
- 柯力何对教会领袖提出什么错误的指控？（见阿尔玛书30：23-24，27-28，31）你认为他为什么要这样做？为什么服从教会领袖并不像柯力何所说的会带来束缚，反而是真正地让我们自由？

- 阿尔玛对柯力何指控教会领袖有什么反应？（见阿尔玛书30：32-35。在黑板写上“明辨真理”。）明辨真理如何能帮助我们面对错误的教导？
- 阿尔玛对柯力何所称没有神一事有什么反应？（见阿尔玛书30：39。在黑板写上“作个人的见证”。）我们为耶稣基督作见证时会如何蒙受祝福？
- 阿尔玛为什么有办法看穿柯力何？（见阿尔玛书30：42）我们如何辨识真理与错误的教导？（见摩罗乃书10：5。在黑板写上“寻求圣灵的指引”。）
- 柯力何要求显神迹来证明神的存在时，阿尔玛指出了哪些迹象作为神活着的证据？（见阿尔玛书30：44。阿尔玛引用了“所有这些弟兄”、先知、经文及“所有的事物”的见证。请在黑板写上“教导从先知及经文而来的真理”）这些证据如何帮助你增强信心？
- 即使阿尔玛已作了见证，柯力何仍继续要求显神迹（阿尔玛书30：45）。柯力何看到什么神迹？（见阿尔玛书30：49-50）为什么要有这项神迹？（见阿尔玛书30：47）明白自己受骗的柯力何说是什么原因使他顺从魔鬼？（见阿尔玛书30：53）
- 柯力何的下场如何？（见阿尔玛书30：54-56，58-59）你认为摩尔门为什么要将柯力何的事件摘录在他的页片中？这事件教导我们歪曲主道路的人会有何种下场？（见阿尔玛书30：60）

### 3. 阿尔玛率领传道团去改正叛教的卓伦人。

阅读并讨论自阿尔玛书第31章中选出的经文。

- 阿尔玛为什么决定去向卓伦人传道改正他们？（见阿尔玛书31：1-6。他对他们的偶像崇拜感到悲痛。此外，尼腓人还担心卓伦人会加入拉曼人。）为什么阿尔玛相信他和他的弟兄应当宣讲神的话？（见阿尔玛书31：5）你曾见过神的话如何改变人们的生活吗？
- 卓伦人曾经是教会成员，但是却“陷入极大的错误”（阿尔玛书31：8-9）。他们为什么会堕入叛教？（见阿尔玛书31：9-11）我们该如何防止个人的叛教？
- 从卓伦人的崇拜方式中，阿尔玛和他的弟兄看出什么事？（见阿尔玛书31：12-13。你可以指出卓伦人除了谬误的崇拜方式外，同时他们“各自回家，再也不谈他们的神，直到再次聚在一起上圣台”。）阿尔玛和他的弟兄目睹这种错误的崇拜后，有什么反应？（见阿尔玛书31：19，24）

说明第31章包含两篇祷告——一篇是卓伦人的，一篇是阿尔玛的。请指定的班员读出这些祈祷文（见“准备事项”第2项）。请班员在此时思考这两篇祈祷文的差异。以下所列为两篇祈祷文的重点。

#### 卓伦人的祈祷文

您过去是灵，现在是灵，永远都是灵（阿尔玛书31：15）。

“我们不相信我们弟兄的传统”（阿尔玛书31：16）。

“不会有基督”（阿尔玛书31：16）。

“我们将来必得救”，但是其他人则将被“抛下地狱”（阿尔玛书31：17）。

其他人是被“愚蠢的传统”所束缚（阿尔玛书31：17）。

“我们〔是〕精选而圣洁的人民”（阿尔玛书31：18）。

#### 阿尔玛的祈祷文

“赐我力量，使我能承担我的软弱”（阿尔玛书31：30）。

“求您借着基督安慰我的灵魂”（阿尔玛书31：31）。

“赐我成功，也赐和我同在的工作者成功”（阿尔玛书31：32）。

“求您借着基督安慰〔我的同工们〕的灵魂”（阿尔玛书31：32）。

帮助我们将卓伦人带到“归向您”（阿尔玛书31：34-35）。

“〔卓伦人〕的灵魂很宝贵”（阿尔玛书31：35）。

“赐给我们力量与智慧”（阿尔玛书31：35）。

- 阿尔玛的祈祷文与卓伦人的祈祷文有什么不同？（你可以将卓伦人的骄傲、自私及不信与阿尔玛的谦卑、仁爱及信心作比较。）
- 哪些态度大大地阻碍了卓伦人对基督抱持着信心？（见阿尔玛书31：24-29）骄傲对我们的崇拜有何影响？（见阿尔玛书15：17；34：38；教约59：21）骄傲为什么会阻碍救恩？
- 由于卓伦人的邪恶，阿尔玛的“心中忧伤”。他热切祈求能与他的弟兄将他们“再度带领他们归向〔基督〕”（阿尔玛书31：24，34）。今日我们对那些远离耶稣基督教导的人有什么责任？（见尼腓三书18：32）祈祷如何有助我们传道或执行各种召唤？
- 阿尔玛及其弟兄蒙受什么祝福？（见阿尔玛书31：38）我们若借着信心为正义的事情祈祷，主会如何帮助我们？（邀请班员分享他们因为凭着信心祈祷而蒙主祝福的经验。）

#### 结论

指出柯力何和卓伦人的理念在今日相当普遍。从教室到工作场所、在媒体、书籍，甚至家中，都有人宣讲柯力何的错误教义以“中断我们的喜乐”（阿尔玛书30：22）。同时，今日有许多人像卓伦人一样，将心放在“世上无益的东西”上（阿尔玛书30：27）。鼓励班员借着勤读《摩尔门经》、每天祈祷并持续遵从神的诫命来巩固自己。

在圣灵的指引下，为本课所讨论的真理作见证。



# “神的话在基督里面 以促成救恩”

阿尔玛书第32~35章

**目标** 帮助班员明白神的话会将他们带向耶稣基督，并鼓励他们在心里“培植神的话”（阿尔玛书32：40）。

**准备事项**

1. 阅读下列经文，并加以沉思、祈祷：
  - a. 阿尔玛书32：1-27。阿尔玛鼓励谦卑的卓伦人运用信心并在心里为神的话让出些地位。
  - b. 阿尔玛书32：28-43。阿尔玛将神的话比作一粒种在人民心里的种子。他教导人民必须极小心培植神的话，使得他们有一天能获得永生。
  - c. 阿尔玛书第33章。阿尔玛引用先知对耶稣基督的见证，并规劝人民将神的话种在心里。
  - d. 阿尔玛书第34章。艾缪莱克为耶稣基督的赎罪作见证。他命令人民祈祷并运用信心悔改。
2. 如果要进行专心活动，则请带一粒种子到课堂上。

## 课程发展建议

**专心活动** 适时采用下列活动或是你自创的活动来开始上课。

展示带到课堂上的种子。请班员想象有人给他们这粒种子，并告诉他们这粒种子会长成一棵树，结出可口的果子。

- 你会如何查明这粒种子是否真的能结出可口的果子？

说明本课一开始讨论阿尔玛书第32章。此章包含一篇阿尔玛将神的话比作一粒种子的讲道。他规劝一群谦卑的卓伦人“让出地方，使〔这〕种子能种在”他们的心里（阿尔玛书32：28）。他应许他们只要培养这粒种子，将来就能长成生命树，那树的果子是“最为宝贵”，而且“一切甜蜜的更甜蜜”（阿尔玛书32：40-42）。

**经文讨论及应用** 虔敬选择最能切合班员需要的经文章节、问题及本课中其他部份的资料。讨论如何将所选的经文应用在日常生活中。鼓励班员分享与经文原则有关的经验。

**1. 阿尔玛教导谦卑的卓伦人运用信心并在心里为神的话让出些地位。**

阅读并讨论自阿尔玛书32：1-27中选出的经文。提醒班员阿尔玛、艾缪莱克及其弟兄曾进入卓伦人的会堂。他们在那里听到卓伦人宣称“不会有基督”（阿尔玛书31：16-17）。阿尔玛、艾缪莱克及他们的弟兄听到这错误的教导后，就分开去宣讲神的话及并为基督作见证（阿尔玛书31：36-37；32：1）。

- 阿尔玛在宣讲时，有一大群卓伦人来到他那里。看到这些卓伦人前来，阿尔玛为什么非常快乐？（见阿尔玛书32：6-8）是什么事使这些人准备好来聆听神的话？（见阿尔玛书32：2-5）
- 为什么卓伦人被迫谦卑反而有福了？（见阿尔玛书32：12-13）为什么谦抑自己比被迫谦卑更好？（见阿尔玛书32：14-16）神的话如何能使我们谦抑自己？
- 阿尔玛教导卓伦人有信心的意义为何？（见阿尔玛书32：17-18，21）阿尔玛说要培养对神的信心首先该怎么做？（见阿尔玛书32：22）我们可以透过那些方式获得神的话语？（见阿尔玛书17：2；32：23；教约1：38；18：33-36）
- 阿尔玛鼓励听他话的人去做什么事，以知道他的话是真实的？（见阿尔玛书32：26-27）“唤醒和激发〔我们〕的心力”是指什么意思？我们如何“试验”神的话？（见约翰福音7：17）你曾在试验神的话时获得那些体验？

**2. 阿尔玛教导人民在心里培养神的话。**

阅读并讨论阿尔玛书32：28-43。

- 阿尔玛将神的话比作种子，劝告卓伦人“让出地方，使种子能种在”他们的心里（阿尔玛书32：28）我们如何在心里为神的话“让出地方”？
- 据阿尔玛所言，神的话一旦种在人民的心里后，他们会开始体验到什么？（见阿尔玛书32：28-31，33-35。你可以将班员的回答写在黑板上。）你认为感觉到神的话“在〔我们〕心中膨胀”是指什么意思？经文如何扩大我们的灵魂、启发我们的悟性并扩展我们的心智？就哪些意义而言，神的话曾令你感觉甘美？
- 神的话开始在我们心里生长时，我们必须继续做那些事情？（见阿尔玛书32：37）我们要如何“要极细心培植〔神的话〕”？（见阿尔玛书32：41）你认为让神的话在我们心里生根长大是指什么意思？（阿尔玛书32：37）
- 神的话开始在我们心里生长后，如果我们不加理会又不去培植它，会发生什么事？（见阿尔玛书32：38-40）我们的哪些作为可能会导致我们的土地或心灵成为瘠地？

- 阿尔玛在讲道结束前，将神的话比作一棵从一粒种子长成的树（阿尔玛书32：37）。他指的是什么树？（见阿尔玛书32：40-42）

请扼要地提及李海和尼腓所见的生命树之异象。提醒班员生命树是耶稣基督的象征（请见本教师用本第12页）。并指出在那异象中神的话是以铁杆来表示，而在阿尔玛的讲道中则以种子来代表神的话，而两者都是要引导人归向那以生命树为代表的救主。

杰佛瑞·贺伦长老在谈到阿尔玛书第32章时说：“在这篇精彩的讲道中，阿尔玛将读者的注意力自概括性地谈论对于如种子般的神的话之信心上，引申到专注地讲述对于基督，即神的话，的信心上”（*Christ and the New Covenant* [1997], 169.）。

- 生命树的果子是什么？（永恒生命。见阿尔玛书32：41；33：23；亦见尼腓一书15：36；教约14：7）

### 3. 阿尔玛引用先知对耶稣基督的见证，并规劝人民将神的话种在他们心里。

阅读并讨论自阿尔玛书第33章中选出的经文。请说明人民在聆听阿尔玛的讲道后，极想知道“他们应该以什么方式开始运用信心”（阿尔玛书33：1）。阿尔玛借着引用徐纳斯、徐诺克和摩西等先知所给予有关耶稣基督的教导来回答。

- 阿尔玛对卓伦人叙述徐纳斯的哪些教导？（你可以请班员轮流读出阿尔玛书33：3-11的经文。）阿尔玛引用徐纳斯对祷告的教导是为了什么目的？（见阿尔玛书33：11-14。他要教导卓伦人运用对神的儿子的信心。注意天父是“由于〔他〕子的缘故”垂听我们的祷告，并将他的责罚从我们身上移开。）
- 阿尔玛告诉卓伦人先知徐诺克也为基督作见证（阿尔玛书33：15）。徐诺克教导了什么事？（见阿尔玛书33：16）为什么徐诺克的教导是针对卓伦人讲述的重要教导？（见阿尔玛书31：12, 16-17）
- 阿尔玛论及摩西在荒野中所铸造和竖起的一条铜蛇（阿尔玛书33：19；亦见民数记21：9）。这铜蛇怎么是耶稣基督的记号或象征？（见阿尔玛书33：19；亦见约翰福音3：14-16；希拉曼书8：13-15）阿尔玛对铜蛇的记载教导我们哪些关于运用对耶稣基督的信心的事？（见阿尔玛书33：20-23；亦见阿尔玛书37：46）

### 4. 艾缪莱克为耶稣基督的赎罪作见证。他命令人民祷告并运用信心悔改。

阅读并讨论自阿尔玛书第34章中选出的经文。说明阿尔玛说完话后，艾缪莱克就站起来开始教导人民。

- 阿尔玛和艾缪莱克看出人民对于他们是否该相信基督仍存有疑问（阿尔玛书34：2-5）。艾缪莱克如何解答此疑问？（见阿尔玛书34：6-8）我们如

何获得对基督如此坚强的见证？经文、先知及其他关于基督的证据如何增强你对他的见证？

- 为什么没有耶稣基督的赎罪，“全人类……都必灭亡”？（见阿尔玛书34：8-9；亦见阿尔玛书22：14）为什么只有耶稣能为世人所犯的罪赎罪，并救我们离开坠落的影响？（见阿尔玛书34：10-12）艾缪莱克教导赎罪是“无限而永恒的牺牲”是指什么意思？（见阿尔玛书34：14-16）

布司·麦康基长老教导：“人无法使自己复活；人无法拯救自己；人类的力量无法拯救别人；人类的力量无法赎他人的罪。救赎的事工必须是无限而永恒的，必须由一无限存在者来完成；神必须亲自赎世人的罪”（*A New Witness for the Articles of Faith* [1985], 111-12.）。

- 你认为艾缪莱克在阿尔玛书34：17-29的忠告，对于那些相信只需在会堂崇拜且一星期只要崇拜一次的卓伦人有什么帮助？我们能从这忠告中学到什么？
- 艾缪莱克在人民获得许多关于救主的证据之后，命令他们做什么事情？（见阿尔玛书34：30-31；亦见第15-17节，其中运用信心而悔改等字眼出现四次。）对基督的信心为什么是悔改的必要部分？
- 艾缪莱克警告不要再拖延或延迟我们悔改的日子（阿尔玛书34：31-36）。人们为何有时会拖延悔改？阿尔玛书34：32的忠告如何影响我们每天的生活方式？

## 结论

指出种果树的目的就是为了能尝到它的果子。我们若“让出地方，使〔神的话〕能种在”心里时，就可以“盼望〔所结的〕果子”（阿尔玛书32：28, 41）。读出阿尔玛书32：41-42中阿尔玛对这果子的描述。提醒他们这果子是永恒生命，唯有借着耶稣基督的赎罪我们才能尝这果子（阿尔玛书34：14-16）。

在圣灵的指引下，为本课所讨论的真理作见证。

## 其他教学建议

以下资料可用来补充本课所建议的课程大纲。可采用其中一项或多项建议，作为课程的一部分。

### 1. “我希望你们记得这些事”（阿尔玛书34：37）

邀请一位班员朗读阿尔玛书34：37-41中艾缪莱克对卓伦人的结语，作为本课的总结。

### 2. 巩固教会的新成员

- “较有名望的那部分卓伦人”将那些相信阿尔玛及其弟兄的话的人民驱逐出境（阿尔玛书35：1-6）。艾蒙人如何接纳这些人？（见阿尔玛书35：7-9）这个榜样教导我们该如何巩固新归信者？



阿尔玛书第36~39章

**目标** 教导班员有关阿尔玛对于在福音中保持忠信的忠告之事，并帮助父母了解如何教导正义及不正义的子女，给予他们忠告之事。

**准备事项**

1. 阅读下列经文，并加以沉思、祈祷：
  - a. 阿尔玛书第36 ~ 37章。阿尔玛重述他的归信过程并向他的儿子希拉曼作见证。他指示希拉曼要保管神圣的纪录。
  - b. 阿尔玛书第38章。阿尔玛称赞他儿子希伯隆信心坚定并鼓励他继续在正义中持守到底。
  - c. 阿尔玛书第39章。阿尔玛为儿子柯林安顿不道德的丑行告诫他，并忠告柯林安顿关于这种罪行的后果。
2. 如果能取得金页片的图片（福音图片集325），请备妥在课程中使用。

## 课程发展建议

**专心活动** 适时采用下列活动或是你自创的活动来开始上课。

问班员：

- 你父母所给你的最佳忠告或劝告是什么？这项忠告或劝告为何如此珍贵？

给班员时间思考，然后邀请他们分享答案。

说明本课讨论的各章包含阿尔玛给儿子希拉曼、希伯隆及柯林安顿的忠告。这些忠告同样适用在我们身上。

**经文讨论及应用** 虔敬选择最能切合班员需要的经文章节、问题及本课中其他部份的资料。讨论如何将所选的经文应用在日常生活中。鼓励班员分享与经文原则有关的经验。

### 1. 阿尔玛分享他的见证并将纪录交给他的儿子希拉曼。

讨论阿尔玛书第36 ~ 37章。邀请班员朗读选出的经文。

- 阿尔玛书第36章包含了阿尔玛向儿子希拉曼所作的见证（特别见第3-5节及26-28节）。为什么让孩子听到父母作见证是件很重要的事？你父母的见证如何影响了你的生活？

- 阿尔玛在见证中将他的归信过程告诉希拉曼（阿尔玛书36：6-24；亦见阿尔玛书38：7-9，阿尔玛将他的归信经过告诉儿子希伯隆，而在第20课中更详细地讨论阿尔玛的归信经过）。你认为阿尔玛为什么要向儿子分享他归信的经历？你曾经因聆听别人的归信经历而得到什么益处？

- 阿尔玛多次鼓励希拉曼效法他的榜样。（你可以与班员复习下列经文，显示阿尔玛给希拉曼的谕示。）为何父母为他们的孩子立下正义的榜样是件很重要的事？

- a. “你照着我所做的去做”（阿尔玛书36：2）。
- b. “我恳请你听我的话，向我学习”（阿尔玛书36：3）。
- c. “你也应该像我一样，记住……”（阿尔玛书36：29）。
- d. “你应像我一样知道”（阿尔玛书36：30）。

- 如果要使用金页片的图片，现在就展示出来。阿尔玛如何向希拉曼强调保存纪录的重要性？（见阿尔玛书37：1-2,6-12）保管纪录在哪些方面是“微小而简单的事”却能产生“伟大的事”？（阿尔玛书37：6-7）如果我们勤勉研读经文，经文会为我们带来那些“伟大的事”？（见阿尔玛书37：8-10）

- 阿尔玛告诉希拉曼要教导人民什么事情？（见阿尔玛书37：32-34）父母、教师及其他成人该如何帮助今天的年轻人“在〔他们〕年轻的时候要学习智慧”？（阿尔玛书37：35）

- 请一位班员朗读阿尔玛书37：36-37。当你致力奉行这忠告时，你的生活怎样受到影响？我们该如何更重视这项忠告？

- 阿尔玛如何将神的话与利阿贺拿相比较？（见阿尔玛书37：38-45）我们必须如何做才能使神的话成为每个人的利阿贺拿？

- 阿尔玛劝告希拉曼：“不要因为方法简单而变得懒惰”（阿尔玛书37：46；亦见民数记21：5-9；尼腓一书17：41）。就何种意义而言，获得永恒生命的方法是容易的？为什么方法容易对某些人而言反而是绊脚石？我们如何专注于保持对基督单纯且具有拯救力量的信心？我们如何“注意仰望神而活”？（阿尔玛书37：47）

### 2. 阿尔玛称赞并鼓励他的儿子希伯隆。

阅读并讨论自阿尔玛书第38章中选出的经文。指出阿尔玛也向他的儿子希伯隆作见证并告诉希伯隆他的归信经过（阿尔玛书38：6-9）。

- 希伯隆的哪些特质带给他父亲极大的快乐？（见阿尔玛书38：2-4）父母能辨识子女的良好特质及正义生活并加以称赞，为何是件重要的事情？

- 请一位班员朗读阿尔玛书38：5。信赖神如何帮助你度过考验和苦难的时刻？

- 尽管希伯隆信心坚定，阿尔玛仍以告诫结束对儿子所说的话（阿尔玛书38：10-15）。为什么即使对义人而言，获得忠告及警告仍是件重要的事情？我们如何能学会虚心接纳这种忠告及警告？
- 阿尔玛劝告希伯隆继续教导神的话，要“努力并节制”，“要勇敢，但不要傲慢”（阿尔玛书38：10,12）。与他人分享信仰时，我们该如何奉行此忠告？
- 阿尔玛警告希伯隆不要自夸他的智慧或力量（阿尔玛书38：11）。对自己的智慧或力量感到骄傲如何会导致更大的罪？我们如何能克服这种骄傲？（见阿尔玛书38：13-14。我们“随时在神前承认〔我们的〕不配称”。）
- 阿尔玛劝告希伯隆要“控制〔他〕所有的情感”（阿尔玛书38：12）。控制所有的情感是指什么意思？（你可以指出这就像用马勒来控制 and 引导马匹一样。）为什么想要“满怀爱心”就必须控制所有的情感？

### 3. 阿尔玛告诫他儿子柯林安顿要悔改。

阅读并讨论自阿尔玛书第39章中选出的经文。指出阿尔玛对他儿子柯林安顿的忠告与对其他儿子的忠告有些不同。希拉曼和希伯隆一直生活正义，但是柯林安顿则已犯了严重的罪。

- 柯林安顿犯了什么罪？（见阿尔玛书39：2-3）为什么性罪是一项如此令人痛心的罪行？

培道·潘长老教导：

“我们的身体——它是圣洁的——具有一种创造力，或者说是一种光，有力量燃烧着其他的光。这项恩赐，只可以在神圣的婚约下使用。借着运用这项创造力，孕育出一个身体，以使另一个灵进入其中，而诞生为人。

“这项能力是美好的。它可以创造家庭，维系家庭的生命，而家庭乃幸福快乐的泉源。

“这项创造力或者说生殖力，并不是这计划中偶然附加的一部份，而是不可或缺的一环，没有它，这计划就无法实现；误用它，可摧毁整个计划。

“今生的快乐幸福，大部份根据于你们怎样使用这项神圣的创造力。如果〔撒但〕诱惑你们过早使用这项创造力，或误用它，或未达成成熟年龄就用它，你们就将失去永恒进步的机会。

“保护你们的恩赐，你们未来的快乐幸福就在其中。……永恒家庭生活，将能够实现，因为天父已恩赐你最美好的恩赐创造生命力。它是快乐与幸福的主要关键”（参阅1973年1月，《圣徒之声》，第15-16页）。

- 为什么阿尔玛觉得有必要和柯林安顿讨论他的罪？（见阿尔玛书39：7-8，12-13）对于已经犯错或犯罪的孩子，父母能向阿尔玛学习到哪些劝告的方式？（答案可能包括下列各项。）

- 阿尔玛提醒柯林安顿是什么导致柯林安顿犯罪（阿尔玛书39：2-4）。
- 他向柯林安顿说明他的罪会带来什么后果（阿尔玛书39：7-9，11）。
- 他教导柯林安顿如何悔改并且在将来不再犯（阿尔玛书39：9-14）。
- 他教导柯林安顿关于神的爱及宽恕（阿尔玛书39：15-19）。

- 柯林安顿的哪些行为或态度导致他犯罪？（见阿尔玛书39：2-3）我们该如何巩固自己以抗拒撒但的引诱去做坏事？（见阿尔玛书39：4，13；教约121：45）
- 柯林安顿的罪行对他人产生了什么影响？（见阿尔玛书39：11，13）你认为柯林安顿的行为为什么比阿尔玛的话更能影响卓伦人？成员树立良好的榜样为什么很重要？你曾因人们的好榜样而蒙得什么祝福？（邀请班员安静思考他们的行为可能会如何影响他人对教会的看法。）
- 对于柯林安顿该如何悔改他的罪并避免将来再犯，阿尔玛提出什么忠告？（见阿尔玛书39：9-14。将班员的答案列在黑板上。以下列出部份答案，和鼓励班员参与讨论的问题。）
  - “不要再追求眼睛的欲望”（阿尔玛书39：9）。我们选择去观看或注意的事情会如何影响我们保持道德清白的决心？
  - “要与你的哥哥商量”（阿尔玛书39：10）。与正义的家人或朋友商量如何能增强我们抗拒诱惑的力量？
  - “不要让自己被虚妄愚蠢之事引入歧途”（阿尔玛书39：11）。撒但企图用哪些虚妄愚蠢之事把我们引入歧途？
  - “你当尽意、尽能、尽力转向主”（阿尔玛书39：13）。面临诱惑时我们该如何向主求助？
  - “承认你的过失和所犯的过错”（阿尔玛书39：13）。为什么承认犯错是悔改必要的步骤之一？
  - “不要追求这世上的财富和无益的东西”（阿尔玛书39：14）。追求财富或“世上无益的东西”会如何诱使我们犯罪？
- 阿尔玛教导柯林安顿哪些关于基督的事情？（见阿尔玛书39：15-19。将班员的回答写在黑板上。）了解这些事情如何帮助我们面对犯罪的诱惑？

### 结论

指出阿尔玛教导柯林安顿如何悔改与恢复忠信，并劝告希拉曼和希伯隆如何保持忠信。鼓励班员在生活中应用阿尔玛的忠告。鼓励为人父母的班员在教导及劝告孩子时，效法阿尔玛的榜样。

在圣灵的指引下，为本课所讨论的真理作见证。



以下资料可用来补充本课所建议的课程大纲。可采用其中一项或多项建议，作为课程的一部分。

### 1. 给孩子的个别忠告

请一位班员朗读阿尔玛书35：16。

- 从这节经文中，我们可以学习到哪些关于教导不同个性、挑战及需要的孩子们的事？（指出阿尔玛“个别地”和每个儿子谈话。他不是向他的儿子们一起说话或给每个人相同的信息；他单独和每一位儿子谈话并告诉每个儿子应该特别聆听的事。）经常个别教导孩子为什么是有益的？

### 2. 父母对子女的责任

- 父母在养育子女方面有什么责任？（见摩赛亚书4：14-15；教约68：25-28）

邀请班员找出经文中有哪些正义的父母同时拥有正义及不正义的孩子。答案可能包括下列的人：

亚当和夏娃（亚伯和该隐）

以撒和利百加（雅各和以扫）

李海和撒拉亚（尼腓、赛姆、雅各、约瑟、拉曼和雷米尔）

小阿尔玛（希拉曼、希伯隆和柯林安顿）

请指出即使是正义的父母也有可能要面对与不正义孩子相处的挑战。

强调父母有责任教导孩子福音并鼓励他们遵行福音原则，但是他们仍必须尊重孩子的选择权。父母不能强迫孩子过正义的生活。

### 3. “这么大的罪”（阿尔玛书39：7）

你可以强调阿尔玛对贞洁律法的教导。确使班员明白什么是贞洁律法，该律法为什么很重要，以及如何坚定地遵守贞洁律法。在教导年轻人关于遵守贞洁律法时，可以使用《巩固青年》小册子（34285）。与主教商量，为那些尚未拥有此小册子的班员各索取一份。

戈登·兴格莱会长以下这段话可能也很受用：

“你们所住的世界充满了可怕的诱惑。猥亵低级的色情正如吞噬人们的可怕潮流般横扫大地。它是毒药。不要去看它，也不要读它。如果你去看去读，它就会毁灭你。……远离它，避开它，就如同避开重病一般，因为它也会致命。思想和行为都要纯洁。神为了某个目的在你里面植入了一种神圣的动力，这动力也很容易被翻转为邪恶毁灭的用途。你还年轻时，不要固定与某人约会。等到你到达考虑要结婚的年龄时，才是固定约会的时机。但尚在中学就读的男孩不需要这样做，女孩也不需要”（1998年1月，《圣徒之声》，第59页）。

# “伟大的幸福计划”

阿尔玛书第40~42章

**目标** 帮助班员更加了解死后的生活，以及透过耶稣基督的赎罪他们才能得到的慈悲。

### 准备事项

1. 阅读下列经文，并加以沉思、祈祷：
  - a. 阿尔玛书40：1-23。阿尔玛教导柯林安顿关于死亡及复活。
  - b. 阿尔玛书40：24-26；41。阿尔玛教导柯林安顿，在复活之后义人要回复到幸福的状态，恶人要回复到悲惨的状态。
  - c. 阿尔玛书第42章。阿尔玛教导柯林安顿有关伟大幸福计划中的公道与慈悲。
2. 补充阅读：教义和圣约第138篇。
3. 如果能取得《摩尔门经录影带》（53911），请在课程中播放“中保”，长十一分钟的片段。如果无法使用录影带，可以准备读出或讲述此比喻，以下出版资料可找到此比喻：《福音原则》（06195），第12章；1977年10月，《圣徒之声》，第49页。

### 课程发展建议

**专心活动** 适时采用下列活动或是你自创的活动来开始上课。

请将以下图表画在黑板上：

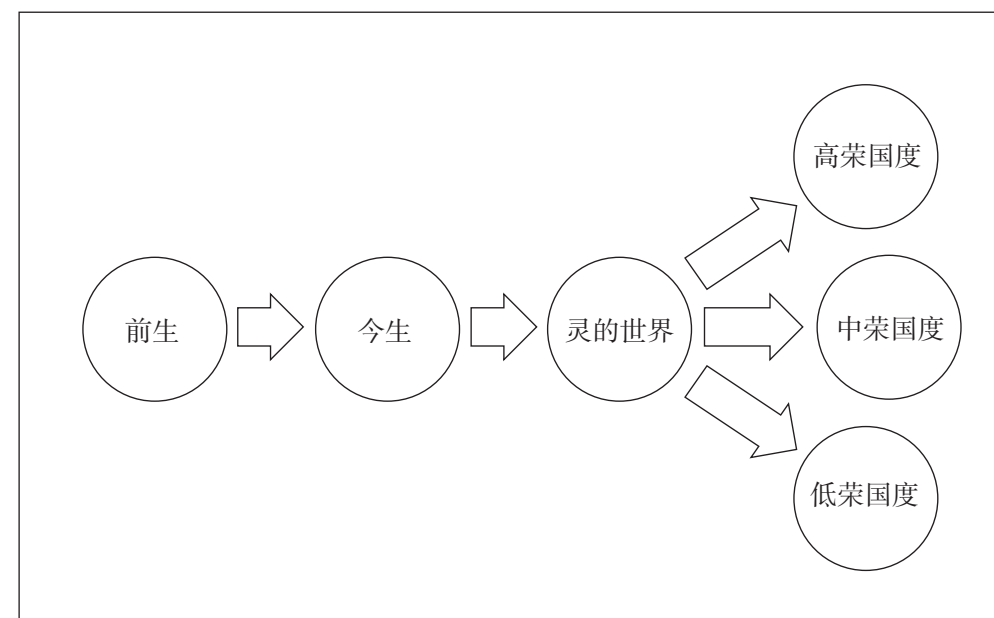

说明我们通常画这样的一张图表来教导救恩计划。然而，如果我们仅仅以此说明该计划，就无法提及耶稣基督在计划中所扮演的核心角色。我们也无法提及计划中的主要教义，如坠落、赎罪及选择权。

读出尼尔·麦士维长老以下这段话：

“主形容他的救赎计划是幸福的计划。……在交谈时，我们有时会太随便地提及这伟大的构想；甚至在黑板上和纸上画出草图，仿佛这是一个人房屋增建部分的平面图。然而，一旦我们真正花时间去思考这计划，就会发现它实在太惊人、太难以抗拒了！”（Thanks Be to God, *Ensign*, July 1982, 51.）

说明今天你们将讨论阿尔玛对他儿子柯林安顿所提的一些忠告。阿尔玛在教导柯林安顿时，提到天父的计划是“复原的计划”（阿尔玛书41：2）、“伟大的救恩计划”（阿尔玛书42：5）、“伟大的幸福计划”（阿尔玛书42：8）、“救赎计划”（阿尔玛书42：11）及“伟大的慈悲计划”（阿尔玛书42：31）。阿尔玛在教导这计划时，主要在强调坠落、耶稣基督的赎罪及个人的选择权。

#### 经文讨论及应用

虔敬选择最能切合班员需要的经文章节、问题及本课中其他部份的资料。讨论如何将所选的经文应用在日常生活中。鼓励班员分享与经文原则有关的经验。

#### 1. 阿尔玛教导柯林安顿关于死亡及复活。

说明阿尔玛书第40～42章延续阿尔玛对他任性的儿子柯林安顿的忠告。阿尔玛看出柯林安顿的品行不端有一部分是因缺乏见证和对某些福音基本教义的误解所造成。阿尔玛帮助柯林安顿了解死后会发生的事情。

讨论阿尔玛书40：1-23。邀请班员朗读选出的经文。

- 阿尔玛如何决定他该和柯林安顿谈论的主题？（见阿尔玛书40：1；亦见41：1；42：1）你认为阿尔玛为什么能“理解”柯林安顿的忧虑？我们如何能更加理解我们所教导的人？
- 在死亡与复活之间我们的灵会经历什么事情？（见阿尔玛书40：11-13。灵会前往乐园或灵监。说明第13节里的“外层黑暗”指的是我们常称为灵监的地方。）阿尔玛如何形容乐园及灵监？（请班员阅读阿尔玛书40：11-15，21找出此问题的答案。你可以将班员的回答在黑板上摘要地写成以下的图表。

乐园	灵监
幸福的状态	悲惨的状态
安息与平安的状态	有哭泣、哀号与切齿的黑暗状态
没有烦恼或悲伤	恐惧地等待神愤怒如火的义愤临头

说明1918年约瑟 F·斯密会长得到的一项启示，可帮助我们更加了解灵在死亡及复活之间的情形（教约第138篇）。在启示中，斯密会长看见救主在乐园中服务，以及福音被教导给那些在灵监中的人。斯密会长领悟在灵监的灵可接受福音的教导，使他们在最后的审判前有机会悔改（教约138：29-34，57-59）。

- 阿尔玛说我们将会有一段指定的时间里复活（阿尔玛书40：21）。复活的含义为何？（见阿尔玛书40：21，23。灵魂与身体会重新结合，并且身体会回复到“完善的躯体”。）谁会复活？（见阿尔玛书40：5；亦见11：42-44）
- 阿尔玛说有几件关于死亡及复活的事情是他不知道的（阿尔玛书40：2-5，8，19-21）。即使阿尔玛并不知道复活教义的所有细节，我们仍可从他对此事的见证中学到什么？（帮助班员明白，并不一定先要了解一项教义或事件的所有细节，才能对它的真实性获得见证。）

#### 2. 阿尔玛说，复活之后义人将回复到幸福的状态，恶人将回复到悲惨的状态。

阅读并讨论自阿尔玛书40：24-26；41中选出的经文。

- 阿尔玛指出复活是一种复原，因为灵魂和身体会重新结合，身体会回复到“完美的躯体”（阿尔玛书40：23；41：2）。我们复活并“按〔我们的〕的行为受审判”后，会有什么进一步的复原情形发生？（见阿尔玛书41：3-6。义人将回复到幸福的状态，恶人将回复到悲惨的状态。）回复到美好或邪恶是指什么意思？

布司·麦康基长老说：“复活是一种复原，是身体与灵魂的复原，也是个人今生相同的智力和灵性的程度与态度的复原”（*Mormon Doctrine*, 2nd ed. [1966], 641）。

- 就何种意义而言，“〔我们〕都是自己的审判者”？（见阿尔玛书41：7-8。我们对行善或做恶的选择已决定死后复原的状态。）



- 阿尔玛解释柯林安顿无法从罪恶中回复到幸福,因为“邪恶绝非幸福”(阿尔玛书41:10)。为什么邪恶无法带来幸福?(见阿尔玛书41:10-13;希拉曼书13:38)对于有些人似乎能从违反诫命的活动中找到幸福的这种辩解,你要如何回应?

泰福·彭荪会长说:“人可能从罪恶中获得一时之乐,结局却是不乐……罪恶引起与神不协调,使灵与精神颓废不已”(1975年2月,《圣徒之声》,第42页)。

- 阿尔玛说柯林安顿该怎么做才能让美好的事回复到他身上?(见阿尔玛书41:14-15)什么样的经验让你知道“你付出的必再还给你”这句话是真实的?

### 3. 阿尔玛教导柯林安顿公道与慈悲。

阅读并讨论自阿尔玛书第42章中选出的经文。说明柯林安顿因他父亲的教导而困扰。他不能了解为什么“罪人〔要被〕交到悲惨的状态中”(阿尔玛书42:1)。对此,阿尔玛教导他有关神的公道。他也教导,耶稣基督为世人赎罪“以促成慈悲的计划,满足了公道的要求”(阿尔玛书42:15)。

请班员朗读阿尔玛书42:6-7,10,18,帮助他们了解阿尔玛对于公道的教导。朗读完毕后,帮助他们了解下列的真理:

- 由于亚当和夏娃的坠落,我们处于坠落的状态。我们是会朽坏的——必定要死亡——而且不完全。在此种坠落的状态下,我们无法与不朽且完全的神同住。公道要求我们从神面前被剪除。
  - 我们若犯罪,就是将自己与神隔绝得越远,因为“绝不洁之物能与神同住”(尼腓一书10:21)。公道要求我们为自己的罪受罚。
- 如果我们只受制于公道,会发生什么事情?(见阿尔玛书42:14)要怎样才能满足公道的要求,使我们能回到天父面前居住?(见阿尔玛书42:15)
- 如果要使用“中保”录影带,现在就播放。如果要自行读出或讲述此比喻,请现在进行。并请指出债务人代表我们每个人,债权人代表公道,债务人的朋友则代表救主。
- 耶稣基督的赎罪如何“满足公道的要求”? (见摩赛亚书15:7-9。他牺牲性命,亲自担负起全人类的罪。)
  - 阿尔玛见证“慈悲因赎罪而来”(阿尔玛书42:23)。我们必须怎样做才能获得神完全的慈悲?(见阿尔玛书42:13,23,27,29-30;亦见阿尔玛书41:14;教约19:15-18)

### 结论

指出柯林安顿在得到父亲这项忠告之后,就悔改并回去从事传道服务(阿尔玛书43:1;49:30)。请强调我们若遵行神的诫命并悔改我们的罪,就能借着救主的赎罪享有慈悲。

在圣灵的指引下,为本课所讨论的真理作见证。

虔敬选择最能切合班员需要的经文章节、问题及本课中其他部份的资料。帮助班员了解如何将这些经文应用在日常生活中，不论是在和平或战乱时刻。鼓励班员分享与经文原则有关的适当经验。

阿尔玛书第43~52章

**目标** 帮助班员明白，尼腓人在战时的态度和行动如何可以作为我们面对尘世的纷争及与撒但作战的典范。

### 准备事项

1. 阅读下列经文，并加以沉思、祈祷：
  - a. 阿尔玛书第43 ~ 44章。拉曼人在柴雷罕纳的率领下，前来与尼腓人作战，企图将他们带进束缚中。尼腓人在摩罗乃的率领下，为保卫家人与自由而战。尼腓人因为“一种更好的信念所鼓舞”，也因为运用对耶稣基督的信心而获胜。
  - b. 阿尔玛书45：20-24；第46章。亚玛利凯想当国王而导致尼腓人之间的纷争。摩罗乃队长高举“自由的旗帜”激励人民，他们立誓跟随神。亚玛利凯和一些跟随者加入拉曼人。
  - c. 阿尔玛书第47 ~ 48章。亚玛利凯叛变成为拉曼人的国王。他煽动拉曼人对尼腓人作战。摩罗乃队长协助尼腓人准备好采取正当防卫。
  - d. 阿尔玛书第49 ~ 52章。尼腓人和拉曼人持续作战。属于国王派的人民打算拥立一名国王来统治尼腓人，但是失败了。铁安肯杀死亚玛利凯，而由亚玛利凯的兄弟艾摩龙继位担任拉曼人的国王。
2. 如果能取得摩罗乃队长高举自由的旗帜的图片(62051；福音图片集312)，请备妥在课程中使用。

### 课程发展建议

#### 专心活动

适时采用下列活动或是你自创的活动来开始上课。

问班员：

- 你认为摩尔门为何要将这么多关于战争的记载收录在《摩尔门经》内？

除了班员的答案外，你可以提供以下意见：

1. 摩尔门知道《摩尔门经》将会在一个全世界普遍都有战争的时期被阅读及研读。这些写作教导我们如何在发生冲突的时刻仍保持基督般的品性。
2. 摩尔门极详细地记录了救主显现之前尼腓人的历史。我们可以研读尼腓人的经历，并为基督第二次来临前发生在我们时代的类似事件做准备。

说明本课将讨论尼腓人与敌人间的战役所带给我们的启示，教导我们如何处理尘世的纷争，以及如何在与撒但作战时，保卫自己和家人。

### 1. 尼腓人为保卫家人及自由而战。

讨论阿尔玛书第43 ~ 44章。邀请班员朗读选出的经文。

- 尼腓人为什么与拉曼人作战？（见阿尔玛书43：3-4，9-11，45-47；48：14）在何种情况下主允许人民作战？

曾任总会会长团成员的查理·宾洛会长说：“对我们而言，为了复仇或报复而从事杀人流血的事是不对的。但是当主命令或启示他的仆人劝告以色列的儿女为正义之战出力时，情形就有所不同了。……我们将奋起运用实力和力量争取胜利；不是为了要流血，不是为了要毁灭我们的同胞，而是为了自卫，及为了维护自由——这项来自高天启示的神圣原则，并且要将此原则传给后世子孙”（In Conference Report, Oct. 1917, 21.）。

大卫奥·麦基长老说：“在两种情况下，真正的基督徒参战——请注意，我说的是参战而非发动战争——可被判定为正当：（1）有人企图控制并剥夺另一个人的自由选择权时，及（2）为了忠于自己的国家。而也可能会有第三种情况存在，〔那就是〕，保卫受到强大残暴国家不公平欺压的弱国”（In Conference Report, Apr. 1942, 72.）。

- 当摩罗乃遇到柴雷罕纳的时候，他将尼腓人的战胜归功于谁？（见阿尔玛书44：3-4）尼腓人如何表明了对基督的信心？（见阿尔玛书43：23，49-50）
- 我们能在家中或社区内做哪些事情以保留尼腓人所珍视的自由？
- 请讨论下列那些引导正义的尼腓人在作战时的态度及行动的原则。了解并应用这些原则，如何有助于为现今的世界带来更大的和平？我们如何应用这些原则来处理个人生活中的纷争？
  - a. 只为正当理由而战，如：自卫(阿尔玛书43：8-10，29-30，45-47；48：14；你可以指出由尼腓人发动战争的首次记录是在摩罗乃书4：1-4)。
  - b. 对敌人不怀恨意，就如同对自己一样地为他们寻求最大的利益(阿尔玛书43：53-54；44：1-2，6)。
  - c. 过正义的生活并信赖神(阿尔玛书44：3-4；48：15，19-20)。
  - d. 跟随正义且睿智的领袖(阿尔玛书43：16-19；48：11-13，17-19；亦见教约98：10)。



## 2. 摩罗乃队长高举“自由的旗帜”以激励人民。

阅读并讨论自阿尔玛书45:20–24及第46章中选出的经文。说明在结束对拉曼人的战争后，希拉曼及其弟兄前往各地讲道，并重建教会的组织(阿尔玛书45:20–22)。然而，有些尼腓人变得骄傲而叛离教会。亚玛利凯是这群叛离者的领袖，他想做尼腓人的国王(阿尔玛书45:23–24;46:1–4)。

- 亚玛利凯如何得以说服他人跟随他？(见阿尔玛书46:1–7, 10)支持他的人民他们的动机是什么？(见阿尔玛书46:4–5)我们能从亚玛利凯及其跟随者的故事中学到什么事情？(见阿尔玛书46:8–9)
- 如果要使用摩罗乃队长高举自由的旗帜的图片，请现在展示出来。摩罗乃为什么制作自由的旗帜？(见阿尔玛书46:11–13, 18–20)人民对自由的旗帜有什么反应？(见阿尔玛书46:21–22)订立并遵守圣约如何影响我们的生活？

## 3. 亚玛利凯成为拉曼人的国王并煽动他们作战。

阅读并讨论自阿尔玛书第47 ~ 48章中选出的经文。

亚玛利凯在无法成为尼腓人的国王后做了什么事？(见阿尔玛书46:33; 47:1, 4。请班员简述亚玛利凯如何成为拉曼人的国王[阿尔玛书47:1–35]，或自行简述这事件。)

- 尼腓人最强的敌人当中有些人在过去曾是尼腓人，包括艾缪伦人(阿尔玛书24:29–30;43:6–7)、卓伦人(阿尔玛书30:59;31:8–11;43:4)、亚玛利凯(阿尔玛书46:1–7)、摩林安顿(阿尔玛书50:26, 35)，以及亚玛利凯的兄弟艾摩龙(阿尔玛书52:3)。为什么离开教会的人往往会强烈地反对教会？(见摩赛亚书2:36–37;阿尔玛书47:35–36)

有个人不明白为何离开教会的人往往会如此猛烈地攻击教会，先知约瑟·斯密告诉他以下这段话：“加入教会前你是中立的。一旦听到福音宣讲，善恶即摊开在你面前。你可以任选其一或两者都不选。有两位对立的主人要邀你侍奉他们。你加入了本教会就表示接受征召去侍奉神。你一旦这么做，就脱离了中立地位，永远无法再回去。要是你舍弃所应该侍奉的夫子，那必定是受到邪恶一方的怂恿，然后你会听命于他，成为他的仆人”(in "Recollections of the Prophet Joseph Smith," *Juvenile Instructor*, 15 Aug. 1892, 492)。

- 请比较亚玛利凯和摩罗乃(阿尔玛书48:1–17)。并强调就像一位恶人能在人民中造成极大的邪恶一样(阿尔玛书46:9)，一位像摩罗乃这样的义人同样地能在人民中激发极大的正义。我们该如何鼓励并支持正义的领袖？我们每个人该如何在人们之间激励正义？

## 4. 尼腓人和拉曼人之间的战争持续进行。

阅读并讨论自阿尔玛书第49 ~ 52章中选出的经文。说明这些经文章节延续对尼腓人和拉曼人进行作战的记事。而这段记事能帮助我们在与撒但及其徒众的持续战争中对抗他们；因为他们正发动一场反对真理和正义的战争，并意图摧毁我们获得永生的机会。

- 《摩尔门经》中有关战争的记事如何能应用在我们对抗撒但的影响力这件事上？(以下列出部分例子及促进讨论的应用问题。班员也可以提出其他的例子。)
  - a. 尼腓人筑墙保护他们的城市免于受到拉曼人的攻击(阿尔玛书48:7–9;49:2–4, 13, 18)。什么样的防备能保护我们免于受到撒但的影响？
  - b. 尼腓人不断增强防备(阿尔玛书50:1–6)。我们为何必须不断增强防备以抵抗撒但？
  - c. 尼腓人遵守神的诫命并服从他们的教会领袖(阿尔玛书44:3–4;49:30;50:20–22)。神的诫命以及教会领袖的忠告如何帮助我们对抗邪恶？
  - d. 尼腓人感谢神在战争中保护他们(阿尔玛书45:1;49:28)。对主的感激如何保护我们抗拒撒但？
  - e. 纷争如何导致尼腓人之间相互争斗而让拉曼人有力量支配他们(阿尔玛书51:2–7, 12–23;53:8–9)。纷争如何让撒但有力量支配我们？团结和拥有他人的支持如何帮助我们对抗邪恶？
  - f. 正义的尼腓人甚至在战时都能繁荣并感到快乐(阿尔玛书49:30;50:23)。我们如何能寻得平安与幸福，即使是在邪恶猖獗的时期？

### 结论

请指出《摩尔门经》这几章经文所教导的原则能帮助我们及家人免于遭受邪恶的猛烈攻击。这些原则也能帮助我们在战争及苦难的时刻拥有内在的平安。

在圣灵的指引下，为本课所讨论的真理作见证。

### 其他教学建议

以下资料可用来补充本课所建议的课程大纲。你可采用此项建议，作为课程的一部分。

### 播放录影带

如果能取得《摩尔门经录影带》(53911)，请在课程中播放“对基督有坚定的信心”，长十五分钟的片段。

# “他们确实服从…… 每一道命令”

阿尔玛书第53~63章

**目标** 帮助班员明白，他们若效法希拉曼所率领的英勇青年战士的榜样，主必定会巩固他们。

- 准备事项**
1. 阅读下列经文，并加以沉思、祈祷：
    - a. 阿尔玛书53：10-19；56：1-8。两千名勇敢的年轻艾蒙人立誓为尼腓人的自由而战。他们请求希拉曼担任他们的领袖。
    - b. 阿尔玛书56：9-58：41。青年战士忠于他们母亲的教导，运用对神的信心奋勇作战。另有60名年轻的艾蒙人加入。所有2060名年轻士兵都受了伤，但没有一个人被杀死。
  2. 如果能取得两千青年战士的图片（62050；福音图片集313），请备妥在课程中使用。

## 课程发展建议

- 专心活动**
- 适时采用下列活动或是你自创的活动来开始上课。
- 请展示青年战士的图片。并朗读阿尔玛书57：25-26，念至第26节竟保全了性命一语为止。
- 指出在尼腓人和拉曼人之间的战争中，必定有其他的尼腓人战士奇迹似地存活下来。然而，也有许多正义的尼腓人战死（阿尔玛书56：10-11；57：36）。希拉曼所率领的年轻战士是《摩尔门经》所记载唯一没有士兵在战争中被杀的军队。
- 告诉班员，我们就像希拉曼的青年战士一样，隶属于一支伟大的军队。然后读出以下泰福·彭荪会长所说的话。说明这段话虽然是针对亚伦圣职持有人说的，却适用于所有教会成员。
- “你们之所以出生在这个时代里，是因为你们需要去履行一项神圣荣耀的使命。你们之所以等到这圆满的福音期才出生，并非是出于偶然。你们在全永恒中早就被预先按立好在此一独特的时代出世。
- “你们将是主在末日时的皇家军。……
- “我把你们当做是今天的希拉曼之子，正进行着灵性上的战斗。要切记《摩尔门经》里所记载的两千青年战士”（1986年7月，《圣徒之声》，第35页；注意青年意思是年轻的一辈）。

- “主的皇家军”其意义为何？（见以弗所书6：11-18；彼得前书2：9；教约138：55-56）身为主军队的一员，我们正在进行哪些灵性上的战斗？

说明本课在讨论帮助2060名艾蒙战士从主那里获得如此多力量的原则和特质。只要我们遵行这些原则并培养这些特质，我们的灵性力量就会增强。我们将会成为“主的皇家军”里更有成效的一员。

## 经文讨论及应用

虔敬选择最能切合班员需要的经文章节、问题及本课中其他部份的资料。讨论如何将所选的经文应用在日常生活中。鼓励班员分享与经文原则有关的适当经验。

### 1. 两千名勇敢的年轻艾蒙人立誓为尼腓人的自由而战。

阅读并讨论自阿尔玛书53：10-19；56：1-8中选出的经文。在讨论此段记事之前，邀请班员简短地复习艾蒙人（安太尼腓李海人）在归信时（阿尔玛书24：15-18；53：10-11）所立的和平誓约。

- 尼腓人曾立下承诺要保护艾蒙人对抗拉曼人（阿尔玛书27：22-24；53：12）。艾蒙人看到尼腓人的痛苦患难时，他们打算怎么做？（见阿尔玛书53：13）希拉曼为什么劝人民不要违反所立的誓言？（见阿尔玛书53：14-15；56：8）这一点教导我们哪些关于遵守约定的事？
- 艾蒙人的儿子们如何帮助尼腓人？（见阿尔玛书53：16）年轻的艾蒙人如何表明他们要帮助尼腓人的决心？（见阿尔玛书53：17。他们立下誓约，并决心“无论如何”都要遵守誓约。请在黑板写上“订立并遵守神圣的誓约”。）
- 只要我们与主立约并“在一切情形下”遵守圣约，主会如何增强我们？  
泰福·彭荪会长说：“那些将自己的生命献给主的人，必将发现他们的生命更加丰盛。他会加深他们的喜悦，增广他们的视野，强化他们的理解力，强壮他们的肌肉，快活他们的心情，加倍他们的祝福，增加他们的机会，宽慰他们的灵魂，赐给他们朋友，倾注平安给他们。为神丧失生命的、将要得着生命”（*The Teachings of Ezra Taft Benson* [1988], 361；1987年12月，《圣徒之声》，第4页）。
- 年轻的艾蒙人请希拉曼担任他们的领袖（阿尔玛书53：19；56：1，5）。希拉曼是先知，也是领导教会的大祭司（阿尔玛书37：1-2，14；46：6）。为什么决定服从先知会使年轻的艾蒙人在战时的战力增强？什么样的领袖会使人民在灵性战争中变弱？
- 年轻的艾蒙人对于他们所接获的诫命有什么反应？（见阿尔玛书57：21。请在黑板上写“确实地服从先知”。）为什么确实地服从主的先知的教导是件重要的事情？（见下列引文）今日我们必须特别做哪些事，才算“确实地”服从先知？



海乐·李会长教导：

“撒但的力量将会增强；我们从各方面都可以明显看出……”

“如今我们做成员的唯一安全之道，就是完完全全按着主在教会组成那天对成员所说的话去做。我们必须学习听从主将借着他的先知所赐的话语和诫命，就是‘就是他在完全圣洁地行走在我面前时所接受……的一切话语和诫命；……要用一切耐心和信心接受他的话，就像从我口中接受一样。’（教约21：4-5）有些事情是需要忍耐和信心的，你可能不喜欢教会主管持有权柄人员所交代的事，那些事可能与你的政治观点不合，可能与你的社会观点不合，可能干涉到你的某些社交生活；但是，如果你以忍耐和信心听从这些事情，如同是主自己亲口所说的一样，那么应许就是：‘地狱的门必不能胜过你们；是的，主神要从你们面前驱散黑暗的力量，并使诸天为你们的益处和他名的荣耀而震动。’（教约21：6）”（1970年10月，大会报告，第75页）

## 2. 青年战士运用对神的信心勇敢地作战。

讨论阿尔玛书56：9-58：41。邀请班员朗读选出的经文。如果要使用青年战士的图片，现在就展示出来。

- 年轻的艾蒙人首先遭逢的军队就是拉曼人中最坚强且人数最多的军队（阿尔玛书56：34-43）。希拉曼询问青年战士是否要和这支队伍作战时，他们的回答是什么？（见阿尔玛书56：44-47）这些战士是从谁那里学会拥有这么大的信心和勇气？（见阿尔玛书56：47-48；亦见阿尔玛书53：21；57：21。如果教导的对象是成人，就在黑板写上“教导我们的子女相信神”。如果对象是青年，就写上“服从父母正义的教导”。）
- 你可以读出以下宾塞·甘会长的话，来强调母亲对子女的影响：  
“作一个正义的女性在任何年代都是件光荣的事。尤其是能在我们救主来临前最后的一段时代作一位正义的妇女，真是一个特别崇高的召唤。在今天一位正义的女性的力量 and 影响要比在平静的时代强十倍。她被安置在世上以充实、保卫、看顾社会最基本最高贵的组织，也就是家庭。社会里其他的组织都可能动摇，甚至倾倒，但是正义的女子能帮助拯救家庭，使它成为处于暴风和打击中的人们所知道的唯一屹立不摇的圣所”（1979年2月，《圣徒之声》，第144-145页）。
- 青年战士并不怀疑他们母亲的见证（阿尔玛书56：48）。为什么让子女知道父母有坚强和坚定不移的见证是件很重要的事？父母可以用哪些方式向子女分享见证？
- 在一次艰难的战役中，有许多尼腓人“〔正要〕退却”（阿尔玛书57：20；亦见第12-19节）。年轻的艾蒙人在这场战役的反应是什么？（见阿尔玛书57：19-20。在黑板写上即使在他人“退却”时，也要“坚定不惧”。）

- 年轻的艾蒙人他们的信心和勇气产生了什么结果？（见阿尔玛书57：22-25；58：31-33，39）即使是在朋友、同伴和他人“正要退却”的情形下，我们应如何保持“坚定不惧”？我们该如何巩固那些“正要退却”的人？
- 年轻的艾蒙人在哪些方面展现出“坚定不惧”？（见阿尔玛书53：20-21；57：26-27；58：40中的一些例子。）
  - a. “他们非常勇敢”（阿尔玛书53：20。）
  - b. “他们……任何时候，托付他们任何事情，他们都值得信赖”（阿尔玛书53：20。）
  - c. “他们是真诚而认真的人”（阿尔玛书53：21。）
  - d. 他们拥有“对受教导要相信的事有极大的信心”（阿尔玛书57：26。）
  - e. “他们不断信赖神”（阿尔玛书57：27。）
  - f. “他们固守神用以解放他们的自由”（阿尔玛书58：40。）
  - g. “他们天天牢记着主他们的神”（阿尔玛书58：40。）
  - h. “他们继续谨守〔神的〕规章、法典和诫命”（阿尔玛书58：40。）
  - i. 他们“坚信那将来之事的预言”（阿尔玛书58：40。）

强调年轻的艾蒙人在年轻时代尚未担任士兵前，就已培养出这些特质。如果教导的对象是青年，请在黑板写上“在年轻时代培养正义的特质”。

- 由希拉曼、基特和铁奥纳所率领的尼腓人的军队在一场战役中，遭遇“无数敌军”，但是柴雷罕拉地所提供他们的援助却很少（阿尔玛书58：1-9）。尼腓人后来向谁寻求力量？（见阿尔玛书58：10。在黑板写上“祈求力量和获得解救”。）
- 主如何回答尼腓人的祷告？（见阿尔玛书58：11-12）这样的答复能如何帮助我们“勇气大增”？

## 结论

读出第142页泰福·彭荪会长的话，并根据此段引文来复习写在黑板上的原则。在圣灵的指引下，为本课所讨论的真理作见证。

## 其他教学建议

以下资料可用来补充本课所建议的课程大纲。可采用此项建议，作为课程的一部分。

## 阿尔玛书第60 ~ 61章中的见识

讨论阿尔玛书第60及61章，其中包含摩罗乃给这地的统治者派贺蓝的书信，以及派贺蓝的答复。这两章所包含的教训有：

- a. 运用主为我们预备的所有方法（阿尔玛书60：21）。
- b. 清洁“器皿的内部”（阿尔玛书60：23）。
- c. “〔我们〕立约遵守神的诫命，就受这约定限制”（阿尔玛书60：34）。
- d. 追求神的荣耀，而非“世上的荣誉”（阿尔玛书60：36）。
- e. 不生气（阿尔玛书61：9）。

希拉曼书第1~5章

**目标** 鼓励班员将见证建立在耶稣基督的基础上。

- 准备事项**
1. 阅读下列经文，并加以沉思、祈祷：
    - a. 希拉曼书第1 ~ 2章。随着秘密工作和邪恶的遽增，尼腓人内部的纷争逐渐衍生。甘大安敦成为凯虚库门秘密盗党的领袖。
    - b. 希拉曼书第3章。千千万万的人加入教会并开始顺利繁荣。有些成员变得自高自大。
    - c. 希拉曼书第4章。由于尼腓人的邪恶和骄傲，拉曼人和尼腓人的叛离者击败了尼腓人。
    - d. 希拉曼书第5章。尼腓和李海谨记父亲的忠告，将他们的根基建立在基督的盘石上。他们在宣讲悔改时，有奇迹发生。
  2. 如果要进行专心活动，请从以下选项中挑选出一项：
    - a. 请一小群班员准备在课堂上献唱圣诗“稳当根基”（《圣诗选辑》，第41首）的第1, 2, 3及7段。
    - b. 准备与班员一起唱出“稳当根基”的第1, 2, 3及7段或读出其歌词。
    - c. 请一小群初级会的小朋友到班上来献唱“盖房子”（《儿童歌本》，第130页）。此项活动应与小朋友的家长及初级会领袖、教师一起安排。

**课程发展建议**

**专心活动** 适时采用下列活动或是你自创的活动来开始上课。

讲介事先准备好的教学活动（见“准备事项”第2项）。

在献诗或献唱之后，说明今天的课程是在显示出将信赖建立在财富或体力等薄弱基础上的人，与将基础建立在“〔他们〕救赎主这块盘石上，……其上的盘石是稳固的根基”（希拉曼书5：12）的人，两者之间有何差异。

**经文讨论及应用** 虔敬选择最能切合班员需要的经文章节、问题及本课中其他部份的资料。讨论如何将所选的经文应用在日常生活中。鼓励班员分享与经文原则有关的适当经验。

**1. 尼腓人内部的纷争逐渐衍生。**

讨论希拉曼书第1 ~ 2章。邀请班员朗读选出的经文。说明首席法官派贺蓝去世，他儿子中的三位——派贺蓝、派安卡和派寇美拿——争夺审判席位（希拉曼书1：1-4）。

- 派贺蓝被选任为首席法官后，派安卡和派寇美拿分别有什么反应？（见希拉曼书1：5-7）由于派安卡叛变，发生了什么事情？（见希拉曼书1：8-13）
- 派寇美拿成为首席法官之后，拉曼人前来与尼腓人作战（希拉曼书1：13-17）。尼腓人为什么未做好防御准备以抵抗外来的拉曼人攻击？（见希拉曼书1：18）纷争如何使国家和社会变弱？又如何使得支会和支联会变弱？如何使得家庭和个人变弱？我们该如何避免或平息纷争？
- “极擅辞令和权术”的甘大安敦，成为凯虚库门一党的首领（希拉曼书2：4）。甘大安敦为了说服凯虚库门的跟随者跟随他，做了什么承诺？（见希拉曼书2：5；亦见希拉曼书5：8）人们有时会在哪些方面受到谄媚及被允诺拥有权势的影响？我们如何避免这种影响？

**2. 千千万万的人加入教会；有些成员变得自高自大。**

阅读并讨论自希拉曼书第3章中选出的经文。

- 希拉曼书第3章的内容约涵盖了尼腓人11年的历史。在那11年间，尼腓人经历了和平的时期和纷争的时期。在那几年里是什么扰乱了尼腓人的和平？（见希拉曼书3：36）骄傲会如何扰乱我们生活中的平静？我们该怎么做才能慎防骄傲？（见希拉曼书3：27-30；亦见申命记8：11, 17-18；阿尔玛书62：48-51）
- 请一位班员朗读希拉曼书3：29。“接受神的话”是指什么意思？我们“接受神的话”时，会蒙受什么祝福？（见希拉曼书3：27-30；亦见尼腓一书11：25；15：24）
- 在第51年，有些成员开始迫害他人（希拉曼书3：33-34）。谦卑的基督跟随者对于来自骄傲的成员所施加的迫害有什么反应？（见希拉曼书3：35）他们的榜样如何帮助我们面对迫害、批评或痛苦？
- 谦虚的教会成员因为“把心顺从于神”而成为圣洁（希拉曼书3：35）。圣化是指什么意思？（借着耶稣基督的赎罪而变为洁净、纯洁和无罪的过程。见教约76：41；88：74-75）把心顺从于神是指什么意思？

**3. 拉曼人和尼腓人的叛离者击败了尼腓人。**

阅读并讨论自希拉曼书第4章中选出的经文。



- 尼腓人的叛离者怂恿拉曼人与尼腓人作战。拉曼人击败尼腓人并占领他们许多土地(希拉曼书4:5)。编纂希拉曼书的摩尔门看出尼腓人变弱的原因是什么?(见希拉曼书4:11-13)尼腓人的行为与今日某些人的行为有何类似之处?指出我们依靠着主会如何使我们获得力量?
- 摩罗乃哈、李海和尼腓讲了“许多事……并针对他们的邪恶……告诉他们如果他们不悔改,会有何事临到他们”的预言(希拉曼书4:14)。人民开始悔改后,有什么事情发生?(见希拉曼书4:15-16;亦见第21-26节)

#### 4. 尼腓和李海记得父亲的忠告。在他们传道时发生奇迹。

阅读并讨论自希拉曼书第5章中选出的经文。

- 尼腓为什么要放弃审判席位去宣扬神的话?(见希拉曼书5:1-4)尼腓和李海记得父亲曾告诉他们哪些有关他们名字的事情?(见希拉曼书5:5-7)先知、教会中的其他领袖及其他义人的榜样曾带给你什么帮助?
- 希拉曼教导他儿子哪些关于耶稣基督赎罪的事?(见希拉曼书5:9-11)
- 请一位班员朗读希拉曼书5:12。建立在基督的盘石上是指什么意思?(亦见尼腓三书14:24-27)撒但向我们发出的强烈风暴是什么?基督如何帮助我们抵挡这些风暴?
- 我们为何称基督是我们的盘石?人们有时会将他们的生活建立在基督以外的哪些基础上?你曾因将生活建立在基督的盘石上而蒙受哪些祝福?
- 尼腓和李海宣讲福音时,柴雷罕拉发生了哪些伟大的奇迹?(见希拉曼书5:17-19)为什么拉曼人拒绝接受“祖先邪恶的传统”是很重要的事?(见希拉曼书5:19, 51;亦见摩赛亚书1:5)  
李察·司考德长老说:“我见证:你若将耶稣基督教会的成员身份看得最重要,并将他的教导当做生活的基础,就能消除幸福的障碍,找到更大的平安。家中或国内的传统、习俗或社会潮流若与神的教导相冲突,就要加以舍弃。若这些传统、习俗与救主的教导和谐一致,就应珍惜并遵行,以维护你的文化及传承。但有一项传承是你们永远无须变更的,那就是天父儿女所得的传承”(1998年7月,《圣徒之声》,第97页)。
- 请一位班员朗读希拉曼书5:21-32。人民开始悔改后,发生了什么事?(见希拉曼书5:43-45)圣灵如何向人民作见证?(见希拉曼书5:45-47)圣灵如何在你的生活中为真理作见证?
- 人民获得了对救主的见证后,做了什么事情?(见希拉曼书5:49-52)我们获得对耶稣基督的神性及拯救力量的见证后,就有什么责任?(见教约33:9;88:81)

#### 结论

请一位班员再次朗读希拉曼书5:12。强调我们可以借着将基础建立在耶稣基督的盘石上,保护自己免于受到骄傲、纷争及撒但“强烈风暴”的侵袭。

在圣灵的指引下,为本课所讨论的真理作见证。

#### 其他教学建议

以下资料可用来补充本课所建议的课程大纲。可采用其中一项或这两项建议,作为课程的一部分。

##### 1. “我儿,记住啊!”(希拉曼书5:5-14)

- 《摩尔门经》里有超过240个记住或类似的字眼(如记住、记得或不要忘记)。这样的文字有15个出现在希拉曼书第5章。我们必须记住什么?(见希拉曼书5:9;亦见摩赛亚书3:7)为什么记住是一件重要的事情?

宾塞·甘长老说:

“当你翻阅字典想查出最重要的字眼时,你知道那会是什么吗?大概是‘记住’这个字。因为[我们]所有人都已立约……我们最需要的就是要记住。那正是为什么每个人每个安息日都要参加圣餐聚会——领受圣餐并聆听祭司祈祷,使[我们]‘……一直记得他,并遵守他赐给[我们]的诫命’……是的,就是‘记住’这个字”(“Circles of Exaltation” [address to religious educators, Brigham Young University, 28 June 1968], 8.)。

##### 2. “把[我们的]心顺从于神”(希拉曼书3:35)

在讨论希拉曼书3:35时,请分享以下尼尔·麦士维长老所说的这段话:

“我们只有顺服主,才能了解神对我们的旨意。如果我们真正信赖神,为什么不能顺从于他慈悲的大智呢?况且,他比我们还了解我们自己,以及可能发生在我们身上的事”(1985年7月,《圣徒之声》,第62页)。

# “你们怎会忘了你们的神呢？”

希拉曼书第6~12章

**目标** 帮助班员清楚明白从正义转向邪恶，从邪恶再回到正义的循环。

- 准备事项**
- 阅读下列经文，并加以沉思、祈祷：
    - 希拉曼书6：1-14。拉曼人变得比尼腓人正义。人民蒙受平安和繁荣的祝福。
    - 希拉曼书6：15-10：1。尼腓人变得骄傲又邪恶。尼腓呼唤人民悔改。在目睹首席法官被刺的相关事件后，有些人接受尼腓为先知，但是大部分的人依旧不悔改。
    - 希拉曼书10：2-11：6。主赐予尼腓封印的权力。尼腓求主降下饥荒来责罚尼腓人。
    - 希拉曼书11：7-38；第12章。尼腓人谦抑自己并悔改。主应允尼腓的呼求而降雨，并再度以平安和繁荣祝福尼腓人。摩尔门指出正义和邪恶的循环，并说明要如何打破这个循环。

2. 准备以下字条：

正义与繁荣
骄傲与邪恶
毁灭与痛苦
谦卑与悔改

- 如果不想使用字条，则请在需要用到字条时将句子写在黑板上。
- 如果能取得《摩尔门经录影带》(53911)，请在课程中播放“骄傲的循环”，长十五分钟的片段。如果无法使用录影带，则请指定一位班员事先准备简述希拉曼书7：13-29，第8章，第9章所记载的事件。

**课程发展建议**

**专心活动** 适时采用下列活动或是你自创的活动来开始上课。  
 请将以下数字写在黑板上：2, 3, 5, 8, 12。

**经文讨论及应用**

指出这些数字是依据一项特别的数学规则排列而成的。问班员此数列接下来的三个数字是什么。(接下来的三个数字是17, 23及30。你可以说明这数列是采用第一个数字加1形成第二个数字, 第二个数字加2形成第三个数字, 第三个数字加3, 依此类推而来的。)

说明《摩尔门经》里有个模式几乎和这种数列一样可预知。这种模式重复了许多次。我们可以借着辨识这模式, 避免重蹈尼腓人毁灭的覆辙。

虔敬选择最能切合班员需要的经文章节、问题及本课中其他部份的资料。讨论如何将所选的经文应用在日常生活中。鼓励班员分享与经文原则有关的适当经验。

本课分成四个部分。每一部分论及骄傲循环中的一个阶段。提及所谈到的每个时期的时候, 请将与每一部分有关联的字条贴在黑板上。并依照以下所画出的箭头, 将字条连结起来：

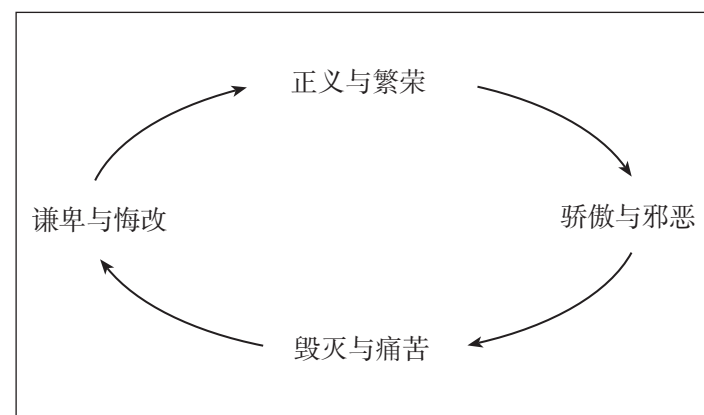

**1. 人民正义，蒙受平安与繁荣的祝福。**

阅读并讨论自希拉曼书6：1-14中选出的经文。提醒班员尼腓和李海曾向拉曼人传道，并帮助许多人悔改而接受洗礼。拉曼人不久就变得比尼腓人还正义。

- 拉曼人的哪些特质使他们变得比许多尼腓人正义？（见希拉曼书6：1）归信的拉曼人如何设法帮助尼腓人？（见希拉曼书6：4-6）而结果如何？（见希拉曼书6：7-14）

将写上正义与繁荣的字条贴在黑板上。

**2. 尼腓人变得骄傲与邪恶。尼腓呼吁他们悔改。**

讨论希拉曼书6：15-10：1。邀请班员朗读选出的经文。指出尼腓人变得繁荣后，许多人开始忘记神，转而追求财富及其他属世的事物。

将写上骄傲与邪恶的字条贴在黑板上。

- 为什么繁荣往往导致邪恶？（见希拉曼书6：17；7：20-21）



- 请班员阅读希拉曼书6:21-24及7:4-5, 指出甘大安敦盗匪的性格特征。这样的特质有哪些仍存在于现今的社会? 我们该如何适当地对抗社会中的邪恶势力?
- 谁是秘密结社的始作俑者? (见希拉曼书6:25-30) 当撒但“尽其所能地抓住〔他们〕的心”时, 尼腓人怎么做? (见希拉曼书6:31)

请班员研读希拉曼书6:34-38, 找出尼腓人和拉曼人之间的悬殊差别。你可以将班员的回答写在黑板上, 并摘要列表如下:

尼腓人	拉曼人
在不信中衰落(第34节)。	对神的认识增加(第34节)。
邪恶和憎行与日俱增(第34节)。	在神前行真理和正义之道(第34节)。
主的灵就开始退出(第35节)。	接受圣灵(第36节)。
扶植并支持甘大安敦盗党(第38节)。	向甘大安敦盗党宣讲神的话(第37节)。

- 灵为什么“从尼腓人那里退出”? (见希拉曼书6:35) 主为什么“倾注他的灵在拉曼人身上”? (见希拉曼书6:36) 这一点可以教导我们哪些有关如何接受圣灵影响的事?

请说明当尼腓人继续留在邪恶中时, 主差遣了希拉曼的儿子尼腓去呼唤他们悔改。尼腓看到人民的邪恶时, “心因满腔悲伤而肿胀”(希拉曼书7:6)。他跪在花园内的塔楼上祈祷。当他向神倾泻灵魂时, 有一群人聚集过来, 很想知道他为何为这人民的邪恶而悲痛(希拉曼书7:11)。

如果要使用《摩尔门经录影带》“骄傲的循环”, 请现在播放。如果不使用录影带教学, 则请指定的班员简述希拉曼书7:13-29, 第8章, 第9章中提及的事件。

- 尼腓谴责人民的邪恶时, 人民的反应如何? (见希拉曼书8:1-10) 为什么还有这么多人不悔改?
- 在西安德坦承杀死他的首席法官弟兄后, 人民的反应如何? (见希拉曼书9:39-10:1) 人民在争论尼腓是否是一位先知或神之后, 留下尼腓一个人站在那里。有什么事会让我们不听近代先知的話?

泰福·彭荪会长说: “最难服从先知的两群人就是骄傲的博学者和骄傲的富人。博学者可能认为先知只有在与他们的看法一致时, 才是受到了启示; 否

则先知不过是提供自己的意见罢了——他说的话就如同常人一般。富人可能认为他们没必要去听取一位卑微先知的忠告”(The Teachings of Ezra Taft Benson [1988], 138)。

### 3. 主赐予尼腓封印的权力。不肯悔改的尼腓人遭遇战争和饥荒。

研读并讨论从希拉曼书10:2至11:6这部分经文。指出尼腓人忘记主并继续处在邪恶中。由于人民的邪恶, 他们经历极大的毁灭与痛苦。

- 主赐予尼腓封印的权力, 说: “甚至凡事都必照〔尼腓〕的话成就”(希拉曼书10:5-10)。主为什么将这么重大的权力交托给尼腓? (见希拉曼书10:4-5)
- 人民反对尼腓又不服从神之后的下场如何? (见希拉曼书10:18-11:2) 尼腓祈求何事以帮助人民记起主并悔改? (见希拉曼书11:4) 为什么尼腓祈求的是饥荒而不是战争? (见希拉曼书11:4) 尼腓的祷告得到什么样的回复? (见希拉曼书11:5-8)

将写上毁灭与痛苦的字条贴在黑板上。

### 4. 尼腓人谦抑自己并悔改。

研读并讨论自希拉曼书11:7-38及第12章中选出的经文。说明饥荒带来的毁灭与痛苦使尼腓人转向主祈求。他们谦抑自己并悔改。

将写上谦卑与悔改的字条贴在黑板上。

- 我们能从主回答尼腓停止饥荒的祈求中学到什么? (见希拉曼书11:10-17) 主在停止饥荒之前向人民要求什么? (见希拉曼书11:14-15)
- 人民如何因忠信而再度蒙受祝福? (见希拉曼书11:20-21)
- 这短暂的谦卑和正义时期结束前的第一个征兆是什么? (见希拉曼书11:22) 尼腓、李海及其弟兄如何平息这场纷争? (见希拉曼书11:23) 教导“教义真谛”如何能帮助我们平息纷争?
- 紧接在另一段邪恶与战争时期所带来的毁灭后, 是什么事情帮助人民悔改并向主求助? (见希拉曼书11:28-34) 我们的周遭充满着类似的邪恶情况, 我们应该如何一直记得主?
- 两年后, 尼腓人“又开始忘记主他们的神”(希拉曼书11:36)。你认为人民为什么这么快就忘记主? 今日我们可能在哪些情况下忘记主?
- 摩尔门说: “人类儿女……不如地上的尘土”(希拉曼书12:7)。他是以什么为基准作此论述? (请班员轮流读出希拉曼书12:1-6, 8的经文。)

## “悔改并转向主”

希拉曼书第13~16章

目标	提醒班员关于悔改、转向主及跟随先知的重要。
----	-----------------------

准备事项	<ol style="list-style-type: none"> <li>1. 阅读下列经文，并加以沉思、祈祷： <ol style="list-style-type: none"> <li>a. 希拉曼书第13章。一位拉曼人先知撒母耳预言尼腓人将被毁灭，除非他们悔改。</li> <li>b. 希拉曼书第14章。撒母耳预言救主诞生及死亡之前的预兆。他继续呼唤人民悔改。</li> <li>c. 希拉曼书第15~16章。撒母耳告诉尼腓人关于拉曼人归信的经过。有些尼腓人相信撒母耳并受洗。其他人则硬起他们的心并企图杀死撒母耳，然而撒母耳受到神的力量保护。</li> </ol> </li> <li>2. 如果能取得拉曼人撒母耳在城墙上的图片(62370；福音图片集314)，请备妥在课程中使用。</li> </ol>
------	---



课程发展建议	<p>适时采用下列活动或是你自创的活动来开始上课。</p> <p>请班员想象有一位推销员只卖一样产品：那产品就是不幸。</p> <ul style="list-style-type: none"> <li>• 这位推销员要怎样才能卖出他的产品？（答案可能包括他可以让不幸看起来很吸引人，或是他可以让别人误以为他的产品能带来幸福而非不幸。）</li> <li>• 撒但所能提供的只有不幸(尼腓二书2:17-18, 27)。撒但如何让不幸和罪过看起来很诱人？他又如何企图使人相信幸福和正义是惹人厌的？</li> </ul> <p>说明本课将讨论拉曼人先知撒母耳的预言。撒母耳向一群自甘屈服于撒但诱惑下的尼腓人讲道。他们“以作恶追求幸福”，那是与神的性质相反的(希拉曼书13:38)。</p>
--------	---

专心活动	<p>虔诚选择最能切合班员需要的经文章节、问题及本课中其他部份的资料。讨论如何将所选的经文应用在日常生活中。鼓励班员分享与经文原则有关的适当经验。</p>
------	---



经文讨论及应用	<ol style="list-style-type: none"> <li>1. 撒母耳警告尼腓人，他们将被毁灭，除非他们悔改。</li> </ol>
---------	--



- 我们有遵守或不遵守神的诫命的自由，但无法选择我们行动的后果。摩尔门说不遵守的人命运将如何？（见希拉曼书12:25-26）悔改并服从主的人命运又将如何？（见希拉曼书12:23-24, 26）

- 将班员的注意力引至黑板上所示的循环。人们要如何才能脱离这循环？（见阿尔玛书62:48-51；希拉曼书12:23-24）

戈登·兴格莱会长说：“寻求真实而非人为的事物；寻求永恒不变的真理，而非昙花一现的意念；寻求神永恒的事物，而非那些今日还在，明日就消逝的事物”（*Teachings of Gordon B. Hinckley* [1997], 494；1997年3月，《圣徒之声》，第16页）。

结论	<p>读出以下戈登·兴格莱长老谈论《摩尔门经》的这段话：</p> <p>“没有任何其他书写的遗言是那么清楚的说明这事实，那就是当人们和国族行走于对神敬畏，和对其诫命的服从时，他们就繁荣和成长进步。但当他们漠视他及他的话语时，衰败就会来临，而除非用正义来加以挽救，否则势必导致无能及死亡”（见1980年3月，《圣徒之声》，第9页）。</p> <p>在圣灵的指引下，为本课所讨论的真理作见证。</p>
----	--

其他教学建议	<p>以下资料可用来补充本课所建议的课程大纲。可采用其中一项或这两项建议，作为课程的一部分。</p> <p><b>1. 避免骄傲的循环</b></p> <p>请班员想出他们曾做过的一个困窘或愚蠢的错误或决定。然后请他们想想他们如何避免再犯同样的错误。让班员有机会分享这些经验。</p> <p>讨论尼腓人为什么一再做出使他们从正义走向邪恶，最后导致毁灭与痛苦的决定。</p> <ul style="list-style-type: none"> <li>• 我们可以从尼腓人身上学到哪些事情，以警惕自己避免犯下相同的错误？</li> </ul> <p><b>2. “他们都见证基督的来临”（希拉曼书8:22）</b></p> <p>说明先知为耶稣基督作见证，正如同天上及地上的一切事物皆为耶稣基督作见证一样。然后请班员轮流读出希拉曼书8:11-24的经文，从这些经文中找出救主的许多见证人。讨论时，你可以特别着重于摩西关于铜蛇的记事：</p> <ul style="list-style-type: none"> <li>• 铜蛇是什么的象征？（见希拉曼书8:13-15；亦见民数记21:6-9；约翰福音3:14-16）我们该如何增加对基督的信心？你对基督及他的赎罪的信心如何影响你的生活？</li> </ul> <p>你可以从最近一期《利阿贺拿》中的总会大会报告或总会会长团信息中，读出现任总会会长的见证，做为此次课程的总结。</p>
--------	---



讨论希拉曼书第13章。邀请班员朗读选出的经文。说明有位拉曼人先知撒母耳来到柴雷罕拉讲道，但是尼腓人将他赶走。主命令撒母耳重返柴雷罕拉并对人民作预言。由于人民不让撒母耳进城，他就站在城墙上向他们预言（希拉曼书13：1-4）。如果要使用撒母耳的图片，请现在展示出来。

- 撒母耳警告人民，由于他们心地顽硬，主将从他们那里取走他的话并收回他的灵（希拉曼书13：8）。为什么这些后果会临到心地顽硬的人身上？（见摩赛亚书2：36-37）我们该如何软化我们的心？

- 主透过先知撒母耳说：“凡悔改转向我的人有福了”（希拉曼书13：11）。有些人可能会如何试着悔改却不转向主？为什么转向主是悔改的必要部分？

泰福·彭荪会长教导：

“悔改并不只是改变行为而已。世上有许许多多的人克服了不良的习惯以及肉体的软弱，表现出极大的意志力和自制，不过，这些人并没把夫子放在心上，有时甚至公然排斥他。因此，这种行为的改变，尽管是朝积极的方向去做，却不能算是真正的悔改。……

“……真正的悔改是以对主耶稣基督的信心为基础、为出发点的，此外别无他途。……真正的悔改涉及心的变化，而不只是行为的改变而已”（*The Teachings of Ezra Taft Benson* [1988], 71；1990年3月，《圣徒之声》，第4，7页）。

- 尼腓人“把〔他们的〕心放在财富上”（希拉曼书13：20-21）。此外，他们也不听那位赐给他们财富的主所讲的话（希拉曼书13：21）。因此尼腓人及他们的财富都受到诅罚（希拉曼书13：17-22）。人们以哪些方式将时间和注意力放在属世的事物上甚于放在属灵的事物上？我们如何评估自己对本身的属灵福祉是否足够用心？
- 撒母耳说尼腓人一直记着他们的财富，却不记得为此而感谢主（希拉曼书13：22）。为什么对某些人而言，在蒙受祝福而变得富足后，就不容易心存感激？感恩之心能如何抑制骄傲？我们该如何向主表达感激？
- 尼腓人迫害并杀死他们那时代的先知，却说：“若我们生在祖先的时代，我们就不会杀害先知”（希拉曼书13：24-25；与马太福音23：29-39相对照）。为什么有时候人们会赞扬已过世的先知却反对活着的先知？（见希拉曼书13：26）有些人如何让自己“被那愚蠢而盲目的向导带领”？（见希拉曼书13：27-29）
- 据撒母耳所言，尼腓人“以作恶追求幸福”（希拉曼书13：38）。为什么在罪恶中要找到真正的幸福是不可能的？（见希拉曼书13：38；亦见阿尔玛书41：10-11）我们如何能找到真正的幸福？（除了询问班员的回答外，

你还可以读出下一页的一段话。）我们该如何帮助他人找到真正的幸福？

先知约瑟·斯密说：“幸福是我们生存的目标和目的；如果我们走在那条通往那里的路上，必能达到终点；而那条路就是美德、正直、忠信、圣洁，和遵守神所有的诫命”（《先知约瑟·斯密的教训》，第255-256页）。

## 2. 撒母耳预言救主诞生和死亡之前的预兆。他继续呼唤人民悔改。

阅读并讨论自希拉曼书第14章中选出的经文。

- 撒母耳预言救主的诞生和死亡（希拉曼书14：2，15）。撒母耳说救主诞生和死亡时会有什么预兆？（见希拉曼书14：3-7，20-28。这些预言会在其他教学建议中提到。预言的应验将在第36课讨论。）

- 撒母耳说如果人民肯悔改，就可以借着基督的功劳而获得罪的赦免（希拉曼书14：13）。功劳是指使一个人有资格获得酬赏的特质或行为。为什么只有借着救主的功劳我们才能获得罪的赦免？（见尼腓二书2：7-9；阿尔玛书22：14）

泰福·彭荪会长教导：“即使是最正直、最圣洁的人也无法单靠自己的功绩来拯救自己”（*The Teachings of Ezra Taft Benson*, 71）。

- 据撒母耳所言，耶稣为什么一定要牺牲？（见希拉曼书14：15-18）了解救主的牺牲对你有什么影响？
- 撒母耳说：“若〔人们〕被定罪，那是他们咎由自取”（希拉曼书14：29）。为什么会这样？（见希拉曼书14：30-31）为什么我们“被容许为自己采取行动”是必要的？

## 3. 有些人相信撒母耳并受洗。其他人则硬起他们的心并企图杀死撒母耳。

阅读并讨论自希拉曼书第15-16章中选出的经文。

- 主为什么要惩戒尼腓人？（见希拉曼书15：3；亦见希伯来书12：6）主的惩戒如何显示他对我们的爱？我们能从主的惩戒中学到什么？

请一位班员朗读希拉曼书15：7-8。在班员朗读的同时，在黑板上画出以下图表：

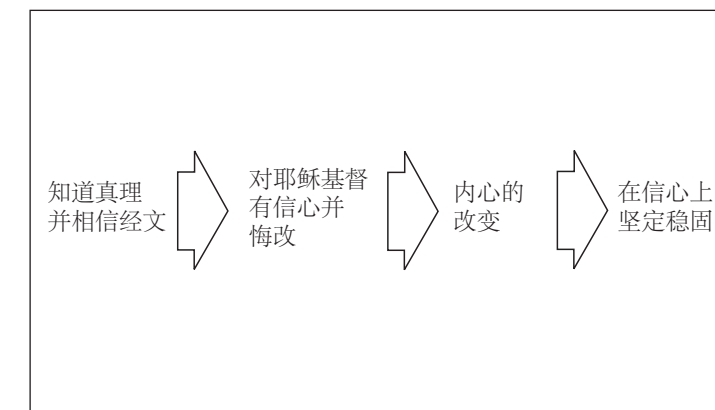

- 知道真理并相信经文如何能引领我们建立信心并促进悔改？信心和悔改又如何带来内心的改变？
- 曾经历内心改变的拉曼人依旧“在信心上……坚定稳固”（希拉曼书15：8）。我们在经历过内心的改变后，必须做什么才能确保这种内心的改变会持续下去？（见尼腓二书31：19-20）
- 尼腓人对撒母耳的预言和警告有什么反应？（见希拉曼书16：1-7）你觉得为什么许多人即使在目睹撒母耳受到奇迹似的保护后，却仍不相信他？
- 尽管目睹先知的预言应验，然而大多数的尼腓人却开始硬起心肠，依靠自己的力量和智慧（希拉曼书16：13-15）。这些不相信的尼腓人对他们所见到的预兆作何强辩？（见希拉曼书16：16-23）尝试只靠自己的智力去明白福音会有什么危险？

## 结论

在圣灵的指引下，为本课所讨论的真理作见证。

你可以采用其他教学建议来复习撒母耳的预言，并显示研读这些预言如何能帮助我们为救主的第二次来临做准备。

## 其他教学建议

以下资料可用来补充本课所建议的课程大纲。你可采用此项建议，作为课程的一部分。

### 为第二次来临做准备

读出泰福·彭荪会长以下这段话：

“从尼腓人的历史纪录可以看出，救主访问美洲之前的时代，跟现在我们期待救主第二次来临的时代，有很多相似的地方”（1987年7月，《圣徒之声》，第3页）。

在这段话中，彭荪会长所指的“尼腓人的历史纪录”是指尼腓三书——尼腓人蒙复活的主探视之前的记载。次页图表则是将彭荪会长的话应用于希拉曼书——亦即尼腓人在目睹救主诞生的预兆之前的记事。

运用此表显示希拉曼书第13～16章所记载的预言和事件，与耶稣基督第二次来临之前的征兆和事件相似。《摩尔门经学员研读指南》内有本表的摘要。

希拉曼书第13～16章中所记载的预言和事件	预言或事件	第二次来临前的征兆和事件
希拉曼书16：1, 3, 6, 10	坚强的义人为少数	尼腓一书14：12； 《摩尔门经》雅各书5：70
希拉曼书16：13-14	灵性的显示和奇迹	约珥书2：28-30； 教约45：39-42
希拉曼书13：22；16：12, 22-23	极大的邪恶	提摩太后书3：1-5； 教约45：27
希拉曼书13：2, 6, 8, 10-11；14：9, 11；15：1-3, 17；16：2	拒绝主的先知及他们对悔改的呼吁	教约1：14-16
希拉曼书15：4-11	许多拉曼人的归信	教约49：24
希拉曼书14：3-4	预言有一个没有黑暗的夜晚	撒迦利亚书14：7；亦见 《先知约瑟·斯密的教训》 第286-287页。
希拉曼书14：5-6, 20	预言天上所出现的征兆和奇事	约珥书2：30-31； 教约45：40
希拉曼书16：13-18	否认征兆、奇事和基督的来临	彼得后书3：3-4； 教约45：26
希拉曼书14：21, 23, 26	预言大风暴及其他大自然的毁灭力量	启示录16：18, 21； 教约88：88-90
希拉曼书14：24；15：1	预言恶人的毁灭	以赛亚书26：21； 玛拉基书4：1； 教约1：9；133：41

- 现代人与基督诞生前的尼腓人有哪些相似之处？

读出泰福·彭荪会长以下这段话：

“《摩尔门经》中，我们可以见到一个预备主第二次来临的典范。这部经典的主要部分在于基督眷顾美洲大陆之前的数十年间。仔细研究那段史实，就能看出：为何有些人死于他来临前那次可怕的惩罚中，以及其他因何得以站在满地富的圣殿附近，伸手摸他手上、脚上的伤痕。……难道有人会怀疑这部经典不是为我们而写的？或者怀疑我们不能从其中得到特别的力量、特别的安慰以及特别的保护？”（1987年1月，《圣徒之声》，第4页）

邀请班员分享他们在讨论希拉曼书第13～16章时所得到的见解与印象。问他们这些事情如何能帮助他们为救主的第二次来临做准备。



# “明天我就要来到世上”

尼腓三书第1~7章

经文讨论及应用

虔敬选择最能切合班员需要的经文章节、问题及本课中其他部份的资料。讨论如何将所选的经文应用在日常生活中。鼓励班员分享与经文原则有关的适当经验。

**目标** 帮助班员了解遇到考验及试探时必须忠信持守。

**准备事项** 阅读下列经文，并加以沉思、祈祷：

- 尼腓三书1:1-22。不信的人不顾这地所发生的预兆和奇迹，宣称救主来临的时间已过去。邪恶者计划杀害相信者。救主降生的预兆显现，证明那些忠信持守的人是对的。
- 尼腓三书第2~4章。这地的人愈来愈邪恶。甘大安敦盗匪的势力增强，前来与尼腓人作战。尼腓人悔改他们的邪恶，主帮助他们打败甘大安敦盗匪。
- 尼腓三书第5~7章。尼腓人弃绝他们的罪并过正义的生活。随着人们的繁荣，教会中有人变得骄傲，并开始有纷争。人民不久即生活在“非常邪恶的状态中”。尼腓宣讲悔改及对基督的信心，只有少数人归信。

## 课程发展建议

**专心活动** 适时采用下列活动或是你自创的活动来开始上课。

“有一个在国内游历的人来到一个大城市，那是一个非常富裕，美轮美奂的大城市；他一面欣赏这个城市一面对他的向导说：‘这必然是群很正义的人民，因为这么大的一个城市，我只看到一个小魔鬼。’

“向导回答说：‘先生，你不明白，这城市是完完全全陷入各种邪恶的、败坏的、堕落的、可憎的情况，所以一个魔鬼便足以控制统治他们了。’

“当他往前走时，他来到一条崎岖的小径，看到一个老人正设法爬上山坡，身边围绕着七个身材高大，面目狰狞的魔鬼。

“这个旅客便说：‘他想必是个穷凶恶极的老人！因为有这么多魔鬼侍候着他！’

“‘这个人’向导回答说：‘是这国家里唯一的义人，那群家伙正是七个最凶恶的魔鬼，他们正千方百计想将他带离正道，但他们全都无法得逞’”（in *Deseret News*, 11 Nov. 1857, 7:287；参见1982年4月，《圣徒之声》，第98页）。

说明当我们努力忠信地遵守诫命时，必会遭到阻挠。今天的课程要讨论尼腓人中相信者所遭受的反对力量。有些人持守下去无视于所有的反对势力，其余的虽蒙受极大的祝福却很快地“离弃正义”（尼腓三书7:8）。从这几章经文中我们可以学到在考验及试探中仍保持忠信的重要。

## 1. 救主降生的预兆证明那些忠信持守的人是对的。

阅读并讨论自尼腓三书1:1-22中选出的经文。说明本章的事件发生于撒母耳预言耶稣降生之后的五年。撒母耳说：“再过五年……那时神的儿子就要来临”（希拉曼书14:2-7）。

- 在等待撒母耳的预言应验时，“相信的人都开始非常忧伤”（尼腓三书1:7）。他们忧伤的原因有哪些？（见尼腓三书1:5-9）
  - 有些不信的人说预言应验的时候已经过去，相信的人之信心是徒然了（见尼腓三书1:5-6）。
  - 不信的人“在各地引起大骚动”（尼腓三书1:7）。
  - 有一个日子已定下来，要把所有相信的人处死（尼腓三书1:9）。
- 尽管有这些信心上的考验，相信的人还是会怎么做？（见尼腓三书1:8）信心受到考验时，我们该怎么做才能保持坚定不移？
- 尼腓看到不信的人之邪恶时，他为他的人民向神祈求（尼腓三书1:10-11）。尼腓为他的人民祷告一整天后，有什么信息向他显露？（见尼腓三书1:12-14。你可以请一位班员朗读这几节经文。）撒母耳的预言如何应验？（见尼腓三书1:15-21）这项记载如何有助于巩固你对耶稣基督的信心？

## 2. 甘大安敦盗匪前来与尼腓人作战。

讨论尼腓三书第2~4章。邀请班员朗读选出的经文。

- 撒但如何设法使人民背离对救主的信心并且不相信其降生之事？（见尼腓三书1:22；2:1-3。指出撒但逐渐赢得人民的心，人民很快就“开始忘记……征兆和奇事”。）在这个时代你曾看过与教会为敌的人用过哪些这样的伎俩？我们该怎么做才能记住我们的灵性经验并好好保存？
- 人民愈来愈邪恶后，会面临什么危险？（见尼腓三书2:11-13, 17-19）什么样的行为和态度会对我们今日的安全造成威胁？
- 基督降生后第16年，身为尼腓人的总督，也是首席法官的拉康以阿斯，收到甘大安敦盗匪的首领基底安海的一封信（尼腓三书3:1）。基底安海对拉康以阿斯有什么要求？（见尼腓三书3:6-8）
- 甘大安敦盗匪扬言要毁灭尼腓人时，人民立刻在拉康以阿斯和吉吉度乃的指挥下着手准备保卫自己。我们能从他们的行动中学习到什么，以便在

面对试探和恐惧时保护我们自己？（请班员阅读尼腓三书3：12-26找出此问题的答案。将班员的回答摘要地写在黑板上。以下列出一些答案，并且附上鼓励班员讨论的问题。）

- a. “这位统治者拉康以阿斯，是个正义的人，不[会]……惊吓”（尼腓三书3：12）。恐惧会如何使人屈服于试探？面对试探或困难时，个人的正义如何帮助我们保持勇敢？
- b. 拉康以阿斯叫人民“呼求主……赐给……力量”（尼腓三书3：12）。祈求拥有力量来面对试探或挑战为什么很重要？
- c. 拉康以阿斯把人民“集合在一起”（尼腓三书3：13，22）。让尼腓人集合在一地来保卫他们自己为什么很重要？（见尼腓三书4：3-4）我们与其他成员团结起来能够如何提升我们的能力以抵抗邪恶势力？（见摩罗乃书6：4-6）
- d. “他派人在他们四周构筑……防御工事”并部署守卫“驻扎在四周”（尼腓三书3：14）。我们如何能做好自我防御以对抗试探？
- e. 尼腓人确实“竭力按照拉康以阿斯的话去做”（尼腓三书3：16）。服从蒙受启示的领袖可得到什么样的祝福？
- f. 他们“悔改了所有的罪”（尼腓三书3：25）。悔改如何有助我们蒙主赐予更大的力量？
- g. 他们“借着甲冑和各种盾牌而强大”（尼腓三书3：26）。我们曾受劝告要穿戴什么样的盔甲？（见教约27：15-18）我们为什么被教导要穿起神的全副军装？我们如何天天穿上这军装？

- 当甘大安敦盗匪来侵袭尼腓人时，尼腓人所做的准备产生了什么结果？（见尼腓三书4：11-13，16-29）尼腓人在胜利后如何表达他们的快乐？（见尼腓三书4：30-33）对于主所给予的保护和祝福，我们要如何向他表示感恩？

### 3. 尼腓人过正义的生活并繁荣起来；但是骄傲与纷争逐渐产生。

阅读并讨论自尼腓三书第5～7章中选出的经文。说明尼腓人在基督降生后第21年打败甘大安敦盗匪。又过了13年，救主前来造访尼腓人并施助他们。

- 尼腓人在打败甘大安敦盗匪后享有太平盛世与繁荣（尼腓三书5：1-26；6：1-9）。之后发生了什么事情而使得他们的和平中止？（见尼腓三书6：10-15。你可以简短地复习第34课所讨论的骄傲的循环。）
- 由于人民继续留在邪恶中，因此先知前来呼吁他们悔改，但人民拒绝并杀害先知（尼腓三书6：17-23）。秘密结社兴起，人民很快分裂成许多部族（尼腓三书6：27-30；7：1-5）。尼腓对这种邪恶有什么反应？（见尼

腓三书7：15-19）他的努力产生什么结果？（见尼腓三书7：21-26）

在黑板写上下列年代。指定由不同的班员朗读相关的经文。每读出一段经文，就请班员描述当时人民的灵性状态。

主后21-26年 尼腓三书5：1-3（人民“尽最大的努力”侍奉神。）

主后26-27年 尼腓三书6：4-5（秩序非常良好并有极大的繁荣。）

主后28年 尼腓三书6：9（继续享有和平。）

主后29年 尼腓三书6：10-16（有争论、骄傲和自夸。）

主后30年 尼腓三书6：17-18（“他们已处于非常邪恶的状态中了”。）

主后31年 尼腓三书7：21（有些人归信主。）

主后32-33年 尼腓三书7：23（尼腓继续疾呼悔改。）

- 如果人民能保持忠信，则所有人都可享有什么样的祝福？（见尼腓三书10：18-19。人民中较正义的那些人在救主被钉十字架而造成的毁灭期间得以幸免于难。他们因复活后的救主的来访，得到极大的祝福。人民中较邪恶的那些人则被毁灭。这些事件将在下一课讨论。）

### 结论

请说明我们也在等待救主的来临。在这段等待的时期，撒但设法让我们转向邪恶，就像他曾对尼腓人所做的一样。如果我们能像拉康以阿斯时代的人民一样准备好自己，并在正义中持守到底，必能配称获得主所要赐给我们的一切。

在圣灵的指引下，为本课所讨论的真理作见证。

### 其他教学建议

以下资料可用来补充本课所建议的课程大纲。可采用此项建议作为课程的一部分。

**“我是……耶稣基督的门徒”（尼腓三书5：13）**

请一位班员朗读尼腓三书5：13。说明这一节是先知摩尔门所说的话。

- 在今日成为耶稣基督的门徒具有什么含意？



# “凡愿意来的， 我必接纳他”

尼腓三书第8~11章

**目标** 帮助班员了解撒母耳的预言如何应验,以及凡归向救主的人所能享有的祝福。

- 准备事项**
1. 阅读下列经文,并加以沉思、祈祷:
    - a. 尼腓三书第8章。基督死亡时,美洲发生大毁灭。许多城市被毁灭。
    - b. 尼腓三书第9~10章。幸存者听到主的声音邀请他们归向他、悔改并归信。
    - c. 尼腓三书第11章。复活的救主从天上降下并教导人民。
  2. 如果能取得下列图片,请备妥在课程中使用:基督向尼腓人显现(62047;福音图片集315)及耶稣教导西半球的人民(62380;福音图片集316)。
  3. 上课前,请将第165页的图表写在黑板上。

## 课程发展建议

**专心活动** 适时采用下列活动或是你自创的活动来开始上课。

说明尼腓三书第11章通常是人们从传教士手中接受《摩尔门经》之后,受邀请去阅读的第一章。此章包含复活的救主造访尼腓人的记载。

- 你认为尼腓三书第11章为什么是促使他人认识《摩尔门经》的一个有效方法?你读过此章后有什么感想和体验?

指出描述救主造访尼腓人的这几章经文,是《摩尔门经》中最强而有力的经文之一。本课讨论在耶稣被钉十字架时,发生于美洲的灾难,其中也包含他在尼腓人中间施助的记载。

**经文讨论及应用** 虔敬选择最能切合班员需要的经文章节、问题及本课中其他部份的资料。讨论如何将所选的经文应用在日常生活中。鼓励班员分享与经文原则有关的适当经验。

### 1. 耶稣死亡时,美洲发生大毁灭。

讨论尼腓三书第8章。邀请班员朗读选出的经文。提醒班员,拉曼人撒母耳已预言耶稣被钉十字架时将发生惊人的毁灭(希拉曼书14:20-27)。在耶稣降生的征兆出现后的第33年,人民“开始殷切期盼”撒母耳的话的应验(尼腓三书8:3)。

将班员的注意力引向黑板上的图表:

撒母耳的预言	应验
希拉曼书14:21, 23	尼腓三书8:5-7, 17-18; 9:8
希拉曼书14:24	尼腓三书8:8-10, 14
希拉曼书14:20, 27	尼腓三书8:20-21

请班员阅读列在“撒母耳的预言”项目下的每段经文,然后阅读列在“应验”项目下的相关经文。

- 当毁灭停止时,全地笼罩着浓厚的黑暗(尼腓三书8:19-23)。为什么完全一片黑暗对救主的死亡而言是一个贴切的征兆?(见尼腓三书9:18;亦见约翰福音8:12;教约11:28)救主曾以哪些方式将光带进你的生命中?
- 那些劫后余生的人的反应是什么?(见尼腓三书8:23-25)阅读他们的经验如何能帮助我们为主的第二次来临做准备?

### 2. 幸存者听见主的声音邀请他们归向他。

阅读并讨论自尼腓三书第9~10章中选出的经文。

- 在毁灭过后,幸存的尼腓人听见基督的声音述说不同的城市是如何被毁灭的(尼腓三书9:1-12)。主宣告毁灭的原因是什么?(见尼腓三书9:12。你可以指出他在第2-12节一再重复地说明这原因。)他向幸存者发出了什么邀请?(见尼腓三书9:13-14。你可以指出在第14节中,“归向”这个字出现了两次。亦见以下引文。)今日我们必须做什么以来接受这项邀请?

杰佛瑞·贺伦长老说:“[耶稣]慈爱地说:‘来跟从我。’不管你要去哪里,首先来看我怎么做,看我在何处,如何支配我的时间。学我的样式,与我同行,与我交谈,相信我,听我的祷告,然后你们也会得到你们祈祷的答案。神必让你的心得到安息。来,跟从我”(1998年1月,《圣徒之声》,第74页)。

你可以请班员在此时或课程结束时,唱“来近主耶稣”(《圣诗选辑》,第64首)或读出其歌词。

- 耶稣宣告摩西律法已因他而成全,他不再接受供祭和燔祭(尼腓三书9:17,19)。他说我们必须献什么样的祭品?(见尼腓三书9:20)献上“一颗破碎的心和一个痛悔的灵”是指什么意思?(见以下引文)对于献出这样祭品的人,主应许什么?(见尼腓三书9:20)

曾任总会会长团成员的小路宾·克拉克会长说：“订下了由基督而来的新约后，犯罪的人必须将自己的生命当作祭品献出，而非献出其他生物的血；他必须舍弃他的罪，他必须悔改，他必须以自己当作祭品”（*Behold the Lamb of God* [1962], 107）。

- 耶稣说过他曾为谁舍命？（见尼腓三书9：22）我们必须具备哪些小孩子般的特质才能归向救主？（见摩赛亚书3：19）
- 在耶稣宣告灾祸的程度，并应许救赎相信他的人后，又经过了好多时辰的静寂。耶稣再度说话时，用了什么比喻来形容他对聚集他人民的热切渴望？（见尼腓三书10：4-6。指出耶稣使用这比喻三次，但在每节经文中这比喻都稍有不同。）他为什么要聚集我们？（见以下引文）我们该如何协助此项聚集的工作？（见教约4：1-7）  
先知约瑟·斯密教导：“在这世上的任何时代中聚集……神的人民的目的是为何？……这主要的目的，是要为主建立一所屋宇，使他能在其中将他屋宇的教仪及他国度的荣耀启示给他的人民，并教导人民救恩的道路……为了这同一个目的，神在此末世将他的人民聚集在一起”（《先知约瑟·斯密的教训》，第307-308页）。
- 基督在呼唤人民悔改并来就他之后，停止对人民说话。悲痛三天过去了。然后黑暗消散、喧嚣和毁灭也停止，人民的哀痛转成了喜乐（尼腓三书10：9-10）。这些人民为何得以保全生命？（见尼腓三书10：12-13）他们蒙得了什么祝福？（见尼腓三书10：18-19）
- 摩尔门对于我们，也就是阅读此记事的读者，有什么忠告？（见尼腓三书10：14）

### 3. 耶稣基督从天上降下并教导人民。

阅读并讨论自尼腓三书第11章中选出的经文。说明人民聚集在满地富地圣殿的周围，惊异着曾经发生的变化，并“谈论其死亡征兆已经显示的这位耶稣基督”（尼腓三书11：1-2）。

- 人民正谈论所发生的事时，他们听见了父神的声音。那声音像什么？（见尼腓三书11：3）那声音他们听了几次后才听懂？（见尼腓三书11：4-6）
- 人民最后是怎样听懂那声音的？（见尼腓三书11：5）你认为他们“启耳倾听”是指什么意思？（尼腓三书11：5）我们如何才能将神的话听得更清楚、更明白？
- 父神如何介绍救主？（请一位班员朗读尼腓三书11：7。）救主如何介绍他自己？（请一位班员朗读尼腓三书11：8-11。如果要使用耶稣向尼腓人显现的图片，请现在展示出来。）

- 耶稣向群众里的每个人提出什么邀请？（见尼腓三书11：13-15；亦见尼腓三书17：25，其中提到群众有2500人。如果要使用耶稣教导的图片，现在就展示出来。）我们能从救主这项爱的榜样中学到什么事情？
- 救主赐予尼腓及其他人施洗的权力之后，又教导他们哪些关于洗礼的事情？（见尼腓三书11：22-27）为什么以正确的方式受洗，并由持有权柄者施洗很重要？
- 耶稣教导人民对于洗礼或他的教义的其他要点“不可……有争论”（尼腓三书11：22，28）。为什么对福音教义起争论是件危险的事？（见尼腓三书11：29；教约10：62-63）我们如何能在教义的真理中合而为一？
- 救主教导了哪些他的教义？（见尼腓三书11：30-38。答案应包括相信天父和耶稣基督、悔改并成为像小孩子一样、受洗以及接受圣灵。）他赐予什么应许给那些将生活建立在他的教义上的人？（见尼腓三书11：39）
- 我们如何能更彻底地遵照救主的指示，“到大地各端”宣扬这些话？（尼腓三书11：41）。

### 结论

读出尼腓三书10：14，并提醒班员理解与探索经文的重要。随着义人与恶人之间的差距扩大，迫害也随之加遽，但只要研读经文并跟随先知，我们就会被巩固。

在圣灵的指引下，为本课所讨论的真理作见证。

### 其他教学建议

以下资料可用来补充本课所建议的课程大纲。可采用此项建议，作为课程的一部分。

### 复习活动

展示耶稣教导西半球的人民的图片（62380；福音图片集316）作为复习活动。读出以下的话，并请班员辨识每句话的对错。请班员读出为每段话所列举的经文。

1. 这张图片的事件是发生在柴雷罕拉城。（错；见尼腓三书11：1。）
2. 人民已经听见主的声音了。（对；见尼腓三书9：1-2。）
3. 主叫他们不要碰他。（错；见尼腓三书11：14。）
4. 耶稣基督在造访尼腓人时已经拥有复活的身体。（对；见尼腓三书11：15。）
5. 劫后余生的人是完全无罪的。（错；见尼腓三书9：13。）
6. 耶稣教导人民正确的洗礼方式。（对；见尼腓三书11：21-26。）



# “旧事已成过去，一切都已成为新的”

尼腓三书第12~15章

**目标** 鼓励班员经由效法耶稣基督的榜样，遵行他教导尼腓人的更高律法，而成为耶稣基督真正的门徒。

- 准备事项**
1. 阅读下列经文，并加以沉思、祈祷：
    - a. 尼腓三书12：1-12。耶稣教导尼腓人八福。
    - b. 尼腓三书12：13-16。耶稣宣示他的跟随者要做世上的盐及做他人的光。
    - c. 尼腓三书12：17-48；15：1-10。耶稣宣告他已成全摩西律法。他教导人民更高的律法。
    - d. 尼腓三书第13-14章。耶稣教导尼腓人必须怎样生活才能成为他真正的门徒。他告诉他们凡聆听并遵行他的话的人，就像聪明人把房子盖在盘石上。
  2. 补充阅读：马太福音第5-7章；教约101：39-40；103：9-10。
  3. 如果要进行专心活动，则请带几张耶稣基督的图片（可取自教会图书室或福音图片集）到课堂上来。
  4. 如果要进行第170页的活动，则带两个透明的容器到课堂上来。一个装入干净的盐，另一个装入混合的盐和土。

## 课程发展建议

### 专心活动

适时采用下列活动或是你自创的活动来开始上课。

展示一些耶稣基督的图片。指出不同的艺术家在呈现耶稣的个性时运用了各种不同的方式来画耶稣。然后请班员思考以下问题，但不必回答：

- 如果有人请你描述耶稣的个性，你会说些什么？

说明海乐·李会长曾对耶稣的个性作过精确的描述。然后读出李会长以下的这段话：

“夫子在他的山上宝训里，多少给了我们一些启示，使我们得以一窥他完美的个性，那或许可说是一本自传，其中的每一个字都是以他自己一生的事迹所写成的，使我们每个人的生活都有了准则”（*Stand Ye in Holy Places* [1974], 342.）。

说明耶稣在造访尼腓人时，发表了一篇类似山上宝训的讲道。我们在研读并应用这篇讲道中的教导时，将学到更多关于救主个性的事情。我们也能仿效夫子的一生，发展出自己人生的蓝图或计划。

## 经文讨论及应用

虔敬选择最能切合班员需要的经文章节、问题及本课中其他部份的资料。讨论如何将所选的经文应用在日常生活中。鼓励班员分享与经文原则有关的适当经验。

### 1. 耶稣教导尼腓人八福。

阅读并讨论自尼腓三书12：1-12中选出的经文，如以下所列。你可以请班员比较尼腓三书12：3-12与马太福音5：3-12山上宝训里的类似教导。

- 尼腓三书12：3。来就基督是什么意思？（在班员讨论此问题时，你可以提及尼腓三书9：13-14，20-22及以帖书12：27。）“虚心”或谦卑如何能帮助我们来就基督？
- 尼腓三书12：4。主提供我们哪些方式使我们得到安慰？（见约翰福音14：26-27；摩赛亚书18：8-9中的例子。）
- 尼腓三书12：5。温顺的意义为何？  
戈登·兴格莱会长说：“温顺意味着感激的心情，与自负的态度相反。温顺是知道有一个超越自己的更伟大力量；对神有所认知，并领受他的诫命”（"With All Thy Getting Get Understanding," *Ensign*, Aug. 1988, 3-4.）。
- 尼腓三书12：6。你认为“饥渴慕义”是指什么意思？我们“饥渴慕义”的时候，必被什么充满？
- 尼腓三书12：7。我们有怜悯之心为什么是件重要的事？我们为什么需要主的怜悯？（见尼腓二书2：8-9）
- 尼腓三书12：8。我们为什么必须心地纯洁才能得见神？（见尼腓一书10：21）我们可以用哪些方式使自己心地纯洁？（见教约93：1有关于此问题的一些答案。）
- 尼腓三书12：9。我们如何在家庭及社会中成为排难解纷的人？
- 尼腓三书12：10-12。为何正义的人有时会遭受迫害？我们对迫害该如何回应？（见尼腓三书12：44；路加福音6：35）

### 2. 耶稣宣示他的跟随者要做世上的盐及做他人的光。

阅读并讨论尼腓三书12：13-16。

耶稣说：“我要你们作世上的盐”（尼腓三书12：13）。为帮助班员了解“世上的盐”的意思，请亲自读出或请一位班员读出布司·麦康基长老以下的这段话：

“在古代希伯来人中，盐……是用来当防腐剂，或用在食物的调味及所有献祭的动物上。（利未记2：13；以西结书43：24；马可福音9：49-50）盐在献

祭的教仪上是如此重要，因此便成为神与该神圣教仪相关人民间立约的象征。（利未记2：13；民数记18：19；历代志下13：5）

“因此，主先是对犹太人，之后又对另外一大群希伯来人（即尼腓人）说他们有能力作世上的盐的这番话是具有深远意义的。……换句话说，他们有能力在这世界上产生调和、调味及保存的影响，这影响力会带给其他所有的人平安与祝福”（*Mormon Doctrine*, 2nd ed. [1966], 667–68）。

- 我们的影响力如何帮助他人获得平安和其他的祝福？

展示装盐的容器（见“准备事项”第4项）。问班员他们比较愿意使用哪一种盐？然后读出嘉禄·亚萨长老以下这段话：“一位世界知名的化学家告诉我，盐不会因时间而失去它的味，唯有与别的东西混合或污染时才会失味”（1980年11月，《圣徒之声》，第56页）。

- 我们该如何避免受到属世事物的“污染”？
- 请班员朗读教义和圣约101：39–40及103：9–10。这几节经文教导了哪些有关“作世上的盐”及“作世上的光”的事情？后期圣徒如何能做“世人的拯救者”？（答案可能包括分享福音及从事圣殿事工。）
- 我们让我们的光“照在人前”？（见尼腓三书12：16；18：24）我们若让我们的光照耀出来，会产生什么结果？（见尼腓三书12：16）

### 3. 耶稣宣告他成全了摩西律法。他教导人民更高的律法。

阅读并讨论自尼腓三书12：17–48；15：1–10中选出的经文。请说明这几节经文提到的律法是摩西律法。摩西律法是一种严格的行事和仪式的制度，其中包含动物的献祭（摩赛亚书13：29–30）。其目的是帮助以色列人仰望耶稣基督的赎罪（尼腓二书25：24；摩赛亚书13：31–33；阿尔玛书34：13–14）

- 是谁将摩西律法赐给了以色列人？（见尼腓三书15：4–5）
- 耶稣向尼腓人宣告他已成全了摩西律法（尼腓三书12：17–19；15：2–5）。耶稣如何成全此律法？

救主为我们赎罪后便成全了摩西律法（阿尔玛书34：13–16）。在救主赎罪之后，人们不再被命令去实行动物的献祭，而那原是摩西律法所要求的一部分，也是用来显明耶稣基督的赎罪牺牲。取而代之的是人们被命令要“献上破碎的心和痛悔的灵作为……祭品”（尼腓三书9：20；亦见第19节）。

请说明当耶稣宣告他已成全了摩西律法之后，便赐予尼腓人更高的律法。将以下图表写在黑板上，并列你认为对班员最有帮助的文章节。请班员读出写在“摩西律法”标题下的每段经文，然后读出列在“更高的律法”标题下的相关经文。请他们讨论这些律法之间的差异。邀请他们分享这更高的律法如何能帮助我们与主更加接近。

摩西律法	更高的律法
尼腓三书12：21	尼腓三书12：22–24
尼腓三书12：27	尼腓三书12：28–30
尼腓三书12：31	尼腓三书12：32；亦见其他教学建议第一项
尼腓三书12：33	尼腓三书12：34–37
尼腓三书12：38	尼腓三书12：39–42
尼腓三书12：43	尼腓三书12：44–45

- 耶稣在教导尼腓人要爱他们的仇敌之后，说：“所以我希望你们像我一样完全，或像你们在天上的父一样完全”（尼腓三书12：48）。为什么我们需要耶稣基督的赎罪才能成为完全？（见尼腓二书2：7–9；尼腓三书19：28–29；摩罗乃书10：32–33）

### 4. 耶稣教导尼腓人必须怎样生活才能成为他真正的门徒。

阅读自尼腓三书第13～14章中选出的经文。说明这两章教导我们如何做耶稣基督真正的门徒。讨论以下列出的部分或所有的教导。

- 尼腓三书13：1–8，16–18。为什么耶稣谴责某些做好事的人，如赈济（施予穷人）、祷告及禁食之人？我们在服务及行善时应抱持什么样的动机？
- 尼腓三书13：9–13；14：7–11。在这几节经文中，耶稣教导我们该如何祷告？
- 尼腓三书13：14–15。为什么宽恕他人是件重要的事？我们如何能变得更易于宽恕人？
- 尼腓三书13：19–24。让眼睛“专一”是指什么意思？（见教约88：67–69）为什么我们无法同时侍奉神，又侍奉玛门（属世的事物）？
- 尼腓三书13：25–34。救主在这几节经文里所说的话是对谁的指示？（见尼腓三书13：25）虽然我们并未接受到指示“不要忧虑”吃的、喝的和穿的，然而我们如何将这些话应用在生活中？把神的事情置于生活首位的人将会有什么样的祝福？
- 尼腓三书14：1–5。我们该如何避免不当地论断或批评他人？
- 尼腓三书14：6。马太福音7：6有相同的教导。这节经文在约瑟·斯密《圣经》译本中是说，耶稣命令他的门徒要宣讲悔改甚于教导国度的奥秘（Joseph Smith Translation, Matthew 7:9–11）。为什么将福音教导的重点放在基本的教义上是件重要的事？



# “看啊，我快乐十足”

第39课

尼腓三书第17~19章

**目标** 帮助班员感受主耶稣基督的爱，并培养更大的渴望去运用对他的信心，为他作见证。

**准备事项**

1. 阅读下列经文，并加以沉思、祈祷：
  - a. 尼腓三书第17章。耶稣教导了尼腓人之后，命令他们回家去沉思、祈祷并为他第二天再来做准备。耶稣有感于人民希望他留下，因此多逗留了一段时间，治愈病人、祝福孩童，并为人们祷告。
  - b. 尼腓三书第18章。耶稣在尼腓人中制定圣餐礼，并在他升天之前赐给他们更多的忠告。
  - c. 尼腓三书第19章。尼腓人传布着耶稣来访的消息，有一大群人聚在一起等他再来。门徒教导并施助那群人。门徒受了洗，并接受圣灵和天使的施助。救主重返教导人民，并为他们祷告。
2. 如果要进行专心活动，则准备播放“我快乐十足”，《摩尔门经录影带》(53911)长四分钟的片段。如果不方便取得录影带，则准备展示耶稣治愈尼腓人(62541；福音图片集317)及耶稣祝福尼腓儿童的图片(福音图片集322)，并请一位班员准备朗读尼腓三书17:5-13, 17-24。
3. 你可以在班员进教室时弹奏或播放与救主有关的圣诗，以营造虔诚的气氛。

## 课程发展建议

**专心活动** 适时采用下列活动或是你自创的活动来开始上课。

播放“我的快乐是十足的”这段录影带。如果不方便取得录影带，则展示耶稣治愈尼腓人及祝福儿童的图片，请指定的班员朗读尼腓三书17:5-13, 17-24。

邀请班员说说他们若置身群众之中经历那些事件会是怎样的情形。说明本课将讨论这些事件，以及更多有关复活后的救主造访尼腓人时所做之事与教导。

**经文讨论及应用** 虔诚选择最能切合班员需要的经文章节、问题及本课中其他部份的资料。讨论如何将所选的经文应用在日常生活中。鼓励班员分享与经文原则有关的适当经验。

- 尼腓三书14:12。遵行这些原则如何使我们成为基督更好的门徒？
- 尼腓三书14:13-14。通往永生的路是窄的，而通往死亡的路是大的，这句话为何意义重大？
- 尼腓三书14:15-20。这项教导为何在今日尤其重要？（见约瑟·斯密——马太1:22，其中有对末世时代的描述。）
- 尼腓三书14:21-23。为什么要进入天国就必须遵照天父的旨意而行？（见教约130:20-21）
- 尼腓三书14:24-27。耶稣所说将房子盖在盘石上或砂土上的这则比喻，如何适用在我们的生活中？（见希拉曼书5:12）

## 结论

请一位班员朗读尼腓三书15:1。说明我们若遵行救主的教导生活，必能拥有稳当根基，受到巩固，经得起任何可能的考验或试探。我们将成为“世上的盐”及“世上的光”，并有能力帮助他人，与救主更加接近(尼腓三书12:13-16)。

在圣灵的指引下，为本课所讨论的真理作见证。

## 其他教学建议

以下资料可用来补充本课所建议的课程大纲。可采用其中一项或两项建议，作为课程的一部分。

### 1. 耶稣对于离婚的教导

讨论尼腓三书12:32中救主的教导时，你可以分享以下的资料：

在古代以色列，男人可以因为无关紧要的理由而遗弃或休掉他的妻子。然而，在一个完美的世界里，诸如高荣国度，离婚是不存在的。由于这世界尚未臻完善，离婚被容许，但只有在最严重的原因下才能发生。在马太福音19:9耶稣指出凡只是为了小事而休妻的人，在神眼里这人与他妻子还是有婚姻关系，如果他另娶就是犯奸淫。（见雅各·陶美芝，《耶稣是基督》，第468-470页）

### 2. “你们就是我说的那些人：我另外有羊”（尼腓三书15:21）

- 请一位班员朗读约翰福音10:16。这些“另外的羊”指的是谁？（见尼腓三书15:21；16:1-3）为什么耶路撒冷的门徒无法明白耶稣关于“另外的羊”的教导？（见尼腓三书15:14-19）不信如何使人们无法完全领悟神的话？

### 1. 耶稣吩咐尼腓人为他所教导的事情沉思并祈祷。他治愈病人、祝福小孩，并为人们祷告。

讨论尼腓三书第17章。邀请班员朗读选出的经文。

- 耶稣要离开尼腓人时，看出人民无法完全了解他所教导的事（尼腓三书17：1-2）。他指示人民怎么做？（见尼腓三书17：3）沉思的意义为何？沉思如何能帮助尼腓人做好准备接受救主更多的指示？沉思如何能帮助我们更加了解福音原则？  
约瑟·胡适令长老教导：“沉思，即是说在心中思量，考虑，默想，能打开个人理解力的属灵眼睛，而且，……主的灵亦会停留在沉思者身上”（1982年7月，《圣徒之声》，第36页）。
- 耶稣也告诉人民要为他教导他们的事情祈祷。祈祷如何能帮助我们更加了解福音原则？我们还可以用哪些方法来“准备好〔我们〕的心”以接受主的真理？
- 耶稣为什么要“多逗留一些时候”和人民在一起？（见尼腓三书17：5-6）此举如何显露出他对人民的感情？你曾经如何感受到耶稣对你的爱及关怀？

如果要进行专心活动，请现在播放“我的快乐是十足的”录影带。或请班员依据救主在尼腓人中逗留期间所做的事作出摘要（尼腓三书17：7-25）。

- 是什么使得尼腓人中的患病者和残废者蒙得救主的治愈？（见尼腓三书17：7-9，20）病患和残废者蒙治愈后，人民做了什么事情？（见尼腓三书17：10）我们该如何为救主赐予我们的祝福向他表示感激？
- 尼腓人的小孩如何蒙受祝福？（见尼腓三书17：21。强调救主一一祝福了他们，这显示出他对小孩子的挚爱。你也可以读出马太福音19：13-15。）
- 救主命令尼腓人要变成像小孩子一样（尼腓三书11：37-38）。耶稣要我们拥有哪些孩子般的特质？（见摩赛亚书3：19）我们该如何做以培养这些特质？

### 2. 耶稣在尼腓人中制定圣餐礼。

阅读并讨论自尼腓三书第18章中选出的经文。

- 耶稣祝福过小孩后，在尼腓人中制定圣餐礼（尼腓三书18：1-4）。我们自尼腓三书18：1-11中学到哪些关于圣餐教仪的事情？（答案可包括下列各项。）
  - a. 圣餐必须由曾接受过按立执行此事的人祝福及传递（尼腓三书18：5）。
  - b. 所有配称的成员都可领受圣餐（尼腓三书18：5，11）。
  - c. 面包与酒代表救主的身体和血（尼腓三书18：7，11；亦见教约27：2，注意现在我们是用水代替酒。）

- 我们借着领受圣餐证明何事？（见尼腓三书18：7，10-11）记得并效法基督的人会有哪些应许的祝福？（见尼腓三书18：7，11）我们该如何准备自己来领受每星期的圣餐？领受圣餐如何成为你的一项祝福？
- 救主教导门徒哪些关于配称领受圣餐的事？（见尼腓三书18：26-29；亦见哥林多前书11：28-29）不配称地领受圣餐为什么会为我们带来罪罚？
- 救主告诉门徒对于不配称领受圣餐的人该怎么做？（见尼腓三书18：29-32）为什么他指示他们不可将不配称领受圣餐的人赶出去？（见尼腓三书18：32）为什么继续施助那些已背弃福音的人是件重要的事？我们可以用哪些方法来做这件事？
- 主为什么命令人民到他跟前去？（见尼腓三书18：25）为什么为耶稣基督作见证对我们而言是件重要的事？

### 3. 门徒教导群众并给予施助。救主返回教导人民，并为他们祷告。

阅读并讨论自尼腓三书第19章中选出的经文。

- 看过救主的尼腓人在他升天后做了什么事情？（见尼腓三书19：1-3）听到尼腓人为救主所作的见证的那些人，对那些见证有什么反应？（见尼腓三书19：3）我们有哪些机会能为救主作见证？
- 正当群众等待着救主第二天的降临时，十二位门徒教导人民，与他们一起祷告并施助他们。（尼腓三书19：4-8；注意这应验了救主在前一天对他们的指示，一如尼腓三书18：16所记载。）门徒祈求什么？（见尼腓三书19：9；亦见第10-15节及其他教学建议第2项。）你认为门徒为什么如此“渴望获赐圣灵”？（尼腓三书19：9）为什么我们接受圣灵是一件极为重要的事情？
- 耶稣命令门徒祷告后，“离开他们中间，走到离他们不远的地方”独自祷告（尼腓三书19：17，19）耶稣为什么祈祷？（见尼腓三书19：21，23。你可以将此祷告与约翰福音17：20-23中耶稣被钉十字架前伟大的调停祷告相比较。）为什么耶稣基督的跟随者与基督和父“合而为一”是件重要的事？我们要如何与他们合而为一？
- 为什么尼腓人中的门徒的祷告令主感到喜悦？（见尼腓三书19：24-25。你可以将班员的答案写在黑板上。）我们如何在祷告中效法那些门徒的榜样？
- 为什么群众在耶稣第三次祷告时才能听到并明了他的话？（见尼腓三书19：31-33）打开心扉是指什么意思？我们该怎么做才能打开心扉让圣灵来教导我们？



提醒班员尼腓人由于他们极大的信心(尼腓三书17:20; 19:35)及热烈的祷告(尼腓三书19:6-9),因此蒙福能看见并听见奇妙的事物。指出我们若运用对耶稣基督的信心,在个人及家庭的祷告中热烈祈求,主的灵就会与我们同在,并在我们所行的一切事上祝福及帮助我们。

在圣灵的指引下,为本课所讨论的真理作见证。

### 其他教学建议 s

以下资料可用来补充本课所建议的课程大纲。可采用其中一项或多项建议,作为课程的一部分。

#### 1. “随时警醒,常常祷告”(尼腓三书18:15)

请班员读出尼腓三书18:15, 18-19, 21。

- 祷告如何能保护我们避开撒但的诱惑? 家庭祷告对你的家庭产生什么影响? 我们该如何加强每天作家庭祷告的决心?

#### 2. “他们祈求他们最渴望的事情”(尼腓三书19:9)

在讨论尼腓三书19:9前,发给班员纸笔,请他们列出六项他们最渴望的事物。(如果不方便取得纸笔,则邀请班员想想他们最渴望的事物即可。)然后请他们将清单上觉得不适合祈求的项目划掉。并邀请一位班员读出尼腓三书19:9。

- 尼腓人中的门徒最渴望的是什么? 我们如何增加自己对正义和灵性的渴望?

#### 3. “他们向耶稣祷告”(尼腓三书19:18)

请班员阅读尼腓三书19:22,说明尼腓人中的门徒为什么向耶稣祷告(尼腓三书19:18, 24-25, 30)。你也可以读出布司·麦康基长老以下这段话:

“经文里唯一直接向子祈祷,就是在这位已复活的神圣人物亲自站在祷告者面前的时候——这也是这么做的原因!”(Doctrinal New Testament Commentary, 3 vols. [1966-73], 2:79)。

指出耶稣在这时亲自向父祷告(尼腓三书19:19-24, 27-29, 31)。我们所有的祈祷都应对天父说并奉耶稣基督的名结束。

# “我要…… 将他们聚集起来”

尼腓三书第16章; 第20~21章

**目标** 帮助班员了解有关聚集以色列人及建立锡安的末世事工。

### 准备事项

1. 阅读尼腓三书第16, 20及21章,并加以沉思、祈祷。这几章包含复活后的救主对尼腓人的部分教导。在这几章经文里,主教导并预言末后日子中福音的复兴,及以色列家族的聚集。
2. 补充阅读:尼腓三书第29-30章;摩尔门书5:9-24;信条第10条。
3. 上课前,请将以下问题写在黑板上:

何谓以色列家族?  
以色列人为什么被分散?  
谁是外邦人?  
外邦人与以色列人的分散和聚集有什么关系?  
何谓以色列人的聚集?  
有什么预兆显示末世时代以色列人的聚集已经开始?  
身为成员,我们对以色列人的聚集负有什么责任?

4. 如果要进行专心活动,则将下列部分或全部的物品带到课堂上:
  - a. 图片:雅各祝福众子(福音图片集122);约瑟·斯密(62449;福音图片集400);及受洗的男孩(62018)或洗礼(福音图片集601)。
  - b. 一本《摩尔门经》。
  - c. 一个传教士名牌或另一样代表传道事工的物品。
  - d. 一张你个人的家庭照片。

### 课程发展建议

**专心活动** 适时采用下列活动或是你自创的活动来开始上课。

展示带到课堂上的物品(见“准备事项”第4项)。说明这些物品每一件都代表今天课程的一个重要部分。请班员在上课时记住这些物品,并设法将这些物品与尼腓三书第16, 20及21章做一联想。

虔敬选择最能切合班员需要的经文章节、问题及本课中其他部份的资料。讨论如何将所选的经文应用在日常生活中。鼓励班员分享与经文原则有关的适当经验。

### 1. 救主预言以色列家族的分散。

将班员的注意力引至黑板上的第一个问题(见“准备事项”，第3项)：

- 何谓以色列家族？

说明以色列家族和以色列人这个头衔，指的是雅各的后裔，雅各这名字被更名为以色列(如果已进行专心活动，可以展示雅各祝福众子的图片，作为此说明的一部分)。在经文中，以色列家族的成员指的是“主的约民”(尼腓一书15:14)及“圣约中的子孙”(尼腓三书20:25-26)。尼腓人是出自以色列家族，他们是雅各的儿子约瑟的后裔(尼腓一书5:14)。

说明救主教导有关以色列人的分散。然后将班员的注意力引至黑板上第二个问题：

- 以色列人为什么被分散？

邀请一位班员朗读尼腓三书16:4。鼓励其他班员跟着阅读，找出此问题的答案。在班员讨论问题时，务必让他们了解以色列家族是“因〔他们的〕不信而分散到世界各地”。

### 2. 救主预言以色列家族属灵的聚集。

将班员的注意力引至黑板上第三个问题：

- 谁是外邦人？

说明在经文里，外邦人一词是用来指不是出生在以色列家族的人或没有福音的民族。本课所讨论的各章里，外邦人一词指的是没有福音的民族，即使那些民族中有某些人是雅各的后裔，也被称为外邦人。

将班员的注意力引至黑板上第四个问题：

- 外邦人与以色列人的分散和聚集有什么关系？

邀请一位班员读出尼腓三书16:7-9及21:1-5。鼓励其他班员跟着阅读，找出此问题的答案。

强调救主预言外邦人会参与以色列人的分散工作。并且强调这预言也说到透过外邦人，以色列人最后将接受复兴的福音并聚集起来。

将班员的注意力引至黑板上第五个问题：

- 何谓以色列人的聚集？

邀请一位班员读出尼腓三书16:4, 12; 20:10-13。鼓励其他班员跟着阅读，找出此问题的答案。在班员讨论此问题时，务必让他们了解以下事情：

以色列人的聚集指的是人民获得对救赎主及他复兴的福音的见证，并加入他的教会(如果已进行专心活动，可以展示洗礼的图片作为此讨论的一部分)。

在教会复兴的早期阶段，部分以色列人的聚集是主所命令的；他要他教会的成员加入北美洲的圣徒团体，无论这团体是在密苏里、伊利诺或盐湖山谷等地点。在未来，当以色列家族聚集至他们的继地时(见本课第3部分)，将会有另一次属世的聚集。然而，现在所进行的是属灵的聚集。

宾塞·甘会长说明：“远方各国的人接受福音，留居他们的本土，就是‘聚集以色列’。为墨西哥的人聚集以色列之地，就是在墨西哥；为北欧半岛的人‘聚集以色列’之地，就是斯堪的纳维亚半岛；聚集德国的就是在德国，波里尼西亚的是在太平洋诸岛；巴西的是在巴西；阿根廷的是在阿根廷”(1975年8月，《圣徒之声》，第31页)。

将班员的注意力引至黑板上第六个问题：

- 有什么预兆显示末世时代以色列人的聚集已经开始？

邀请一位班员读出尼腓三书21:2-7及29:1-2。鼓励其他班员跟着阅读，找出此问题的答案。

- 尼腓人的“话语”及“事工”已经如何临到外邦人？(借着《摩尔门经》的翻译。如果已进行专心活动，可以使用《摩尔门经》作为此讨论的一部分。)《摩尔门经》在聚集以色列人一事上，扮演了哪些角色？(将尼腓三书16:4, 12; 20:10-13与尼腓一书6:3-4及《摩尔门经》的标题页相比对，找出一些例子。强调《摩尔门经》的记载是为了要教导主的圣约，使所有人信服耶稣是基督。)

- 主提到有位仆人将促成《摩尔门经》问世的“伟大而奇妙的事工”(尼腓三书21:9-10)。那位仆人是谁？(约瑟·斯密。如果已进行专心活动，可以展示约瑟·斯密的图片作为此讨论的一部分。)

你可以指出约瑟·斯密正是雅各的后裔(尼腓二书3:3-8, 11-12)，但他住在外邦人的国家。他复兴福音并促成《摩尔门经》的问世，因而使主所说“真理必临到外邦人”的应许应验了一部分(尼腓三书16:7)。

- 请一位班员朗读尼腓三书16:11-12。在圆满的福音借着外邦人而复兴之后，主应许会怎么做？(他应许会记起他与以色列家族所立的圣约。)

- 主应许要记起的圣约是亚伯拉罕圣约(尼腓三书20:25, 27, 29; 21:4; 摩尔门书5:20)。亚伯拉罕圣约的祝福与责任是什么？(见创世记17:1-8; 亚伯拉罕书2:6, 9-11)



# “所有的事…… 〔他〕都向他们讲解”

尼腓三书第22~26章

**目标** 帮助班员培养极大的渴望去探求先知的话语。

- 准备事项**
1. 阅读下列经文，并加以沉思、祈祷：：
    - a. 尼腓三书第22章；23：1-5。救主引用了以赛亚对末后日子里的以色列家族的一些预言。他命令人民研读以赛亚及其他先知的话语。
    - b. 尼腓三书23：6-14；第24章；第25章。救主命令人民在他们的纪录里加入拉曼人撒母耳及玛拉基的话语。
    - c. 尼腓三书第26章。救主解释从太初到他将在荣耀中来临时的一切事情。
  2. 补充阅读：以赛亚书第54章；玛拉基书第3-4章。
  3. 如果能取得基督要求看纪录的图片（福音图片集323），请备妥在课程中使用。
  4. 如果要进行专心活动，则请一位或多位初级会小朋友或班员准备献唱“读，思量，祈祷”（《儿童歌本》，第65页）。或是准备播放这首歌或请一位班员准备好读出这首歌的歌词。

## 课程发展建议

**专心活动** 适时采用下列活动或是你自创的活动来开始上课。

将以下字词写在黑板上：读，思量，祈祷

邀请指定的人演唱或读出“读，思量，祈祷”。请班员仔细聆听，并思考曲中的信息及这首歌与所研读经文间的关联。

歌曲结束时，说明本课在阐明救主如何运用经文来教导宝贵的真理。我们若对经文加以研究、思量并祈祷，就更能领悟这些真理。

**经文讨论及应用** 虔敬选择最能切合班员需要的经文章节、问题及本课中其他部份的资料。讨论如何将所选的经文应用在日常生活中。鼓励班员分享与经文原则有关的适当经验。

### 1. 救主引用了部分以赛亚关于以色列家族的预言。

讨论尼腓三书第22章；23：1-5。邀请班员朗读选出的经文。说明第22章记载救主引用整章以赛亚对末世时代锡安的荣耀之教导（以赛亚书第54章）。

- 悔改并归向神的外邦人会发生什么事情？（见尼腓二书30：2；尼腓三书16：13；21：6, 22。所有悔改并借着洗礼归向主的人都算是他的约民。）

约瑟·斐亭·斯密会长说：“每一位接受福音的人成为属于以色列家族。换言之，他们成为被拣选的家系的家人，亦即经由获得应许的以撒和雅各而成为亚伯拉罕的子孙。那些成为本教会成员的人极大多数是经由约瑟的儿子以法莲的，亚伯拉罕的真正后裔。那些不是亚伯拉罕和以色列真正后裔的人必成为这样的人，而当他们受洗并被证实时他们被接枝到树上而有资格享有身为继承人的一切权利与特权”（《救恩的教义》，第三卷，第200-201页）。

邀请一位班员读出黑板上第七个问题：

- 身为教会成员的我们，对以色列人的聚集负有什么责任？  
让班员有机会回答此问题。你可以提出下面的问题以鼓励更多的讨论。如果已进行专心活动，可以在讨论中展示照片及传教士名牌（或其他物品）。
- 本教会的使命是邀请所有人归向基督。我们借着宣扬福音、救赎死者及成全圣徒来实现这使命。教会的使命对以色列的聚集有何贡献？

### 3. 救主预言以色列家族属世的聚集。

- 请一位班员朗读尼腓三书16：16及20：14。根据这几节经文，主赐予尼腓人什么特别的应许？（他们将被赐予美洲的土地当作继地。亦见尼腓二书1：5-7。）伴随着此应许而来的是什么责任？（见以挪士书1：10；以帖书2：8-9）
- 请班员轮流读出尼腓三书21：22-29的经文。根据这几节经文，在末后的日子这片继地将发生什么事情？（一座名为新耶路撒冷的城市将建立。）指出原有的耶路撒冷城亦将重建（尼腓三书20：29-34）。犹太人将蒙赐予这地当作继地。
- 救主说他将聚集他的人民，并在他们之中再度建立锡安（尼腓三书21：1）。虽然锡安一词通常是指特定的地方，它同时也是指一种心灵和思想的状态。经文如何形容锡安？（见教约97：21及摩西书7：18-19中的例子。）今日我们如何开始在家里、支会及支联会建立锡安？

## 结论

提醒班员在末后的日子，以色列家族这个头衔涵盖了所有悔改、跟随耶稣基督并受洗加入他教会的人。鼓励班员在生活中配称成为主的约民。在圣灵的指引下，为本课所讨论的真理作见证。

- 以赛亚勉励以色列家族：“扩张你帐幕之地，……放长你的绳子，坚固你的桩子”（尼腓三书22：2）。帐幕和桩子象征什么？（见以下引文）你认为“扩张你帐幕之地”和“坚固你的桩子”是指什么意思？

泰福·彭荪会长说：

“先知们将末世的锡安比为一个遮盖全地的大帐篷，这帐篷由绑在木桩上的绳索支撑着。这些木桩，当然，就是遍布世界各地的组织。目前，以色列正向锡安的各个木桩（支联会）聚集……”

“……支联会是避难所，要保护圣徒不受敌人明的或暗的攻击。这种防御是经由圣职管道而来的指示，能巩固见证，促进家庭团结及个人正义”（1991年8月，《圣徒之声》，第3-4页）。

- 我们个人和家庭要如何确保支联会成为对抗邪恶的避难所和防御地？
- 以赛亚如何形容主和以色列家族之间的关系？（见尼腓三书22：4-10。他形容主是丈夫，以色列是妻子。）这篇叙述教导我们哪些有关主对他人民的热爱？  
杰佛瑞·贺伦长老教导：“耶和华是新郎，以色列人是新娘，这种形象的描述是经文里最常见的隐喻；主和他的先知就用此来形容神与圣约儿女之间的关系。……基督偶尔会对以色列人的退步发出正义之怒，但那总是很短暂的，只是‘些许片刻’。怜悯和慈悲总是会再度来临，并且是以一种最令人安心的方式。山陵可能消失，海水可能枯干……但主的仁慈与平安永远不会自他的约民身上取走。他以至高的誓言起誓，他对他们不会永远愤怒”（*Christ and the New Covenant* [1997], 290）。
- 主如何形容以色列家族在末后的日子里将聚集的地方？（见尼腓三书22：11-12；亦见启示录21：18-21）有哪些事已应许了那些将居住在这地方的人？（见尼腓三书22：13-17）这些应许如何为苦痛中的人带来力量？
- 耶稣引用这些预言之后，他对人民说：“你们应该查考这些事”（尼腓三书23：1）。研读经文而不只是阅读经文的意义为何？  
亨利·艾宁长老说：“我们珍视神的话，不只是阅读经文章节，还要加以研究。研究的时候若能沉思这些章节，让圣灵帮助我们珍视这些话语，而不是囫圇吞枣，便能得到更多的滋养”（1998年1月，《圣徒之声》，第95页）。
- 你曾因研读经文而得到什么样的祝福？（你可以邀请班员分享哪一段特别的经文曾经给予他们启示或理解力，或者带给他们个人问题的解答。）
- 人民将救主的话记录下来为什么是件重要的事？（见尼腓三书23：3-5）

- 救主命令人民：“要查考众先知的的话，因为有许多先知为这些事作证”（尼腓三书23：5）。先知为哪些事情作了证？你曾如何因为古代和现代先知的见证获得巩固？

## 2. 救主命令人民加添他们的记录。

阅读并讨论自尼腓三书23：6-14；第24章；第25章选出的经文。说明耶稣在命令人民写下他所教导的事情后，便继续教导人民其他的经文。如果要使用耶稣要求看纪录的图片，请现在展示出来。

- 耶稣命令尼腓人在他们的记录中加入拉曼人撒母耳的预言。在这预言中，撒母耳说，“许多圣徒已复活，向许多人显现，施助他们”（尼腓三书23：6-13）。你认为这段特别的纪录为什么重要？（答案可能包括撒母耳预言的应验为复活的真实性作见证。）
- 耶稣告诉人民写下撒母耳的预言之后，又命令他们做什么事情？（见尼腓三书23：14）我们能用哪些特别的方式更有效地教导救主的话？
- 耶稣也命令人民写下先知玛拉基的话（尼腓三书24：1）。为什么玛拉基的话不在尼腓人的记录里？（玛拉基是旧约的先知，由于他在世的年代是李海离开耶路撒冷近200年后，所以他的话没有纪录在铜页片里。）
- 玛拉基的哪些教导对我们特别重要？（请班员阅读尼腓三书24：1，8-18及25：1-6，找出此问题的答案。你可以将全班分成四组。邀请每一组查阅以下一段经文，并描述玛拉基教导的事。然后讨论以下所示的经文。）
  - a. 比较尼腓三书24：1与玛拉基书3：1。为主的第二次来临预备道路的使者指的是何事？（见教约45：9。复兴的福音，包括由天上使者复兴的权钥和能力。）就哪一方面而言，约瑟·斯密可以被视为最后福音期的使者？
  - b. 比较尼腓三书24：8-12与玛拉基书3：8-12。在这几节经文里，有哪些祝福是应许给缴付什一奉献及其他捐献的人？你曾如何因缴付什一奉献及其他捐献而受到祝福？
  - c. 比较尼腓三书24：13-18与玛拉基书3：13-18。为什么有些人可能认为“侍奉神是徒然的”？（见尼腓三书24：14-15）我们要如何坚定我们的信心，即使是在邪恶似乎猖狂的时代里？
  - d. 比较尼腓三书25：1-6与玛拉基书4：1-6。连根和枝都不剩留是指什么意思？（根指的是你的父母和祖先，枝指的是你的儿女和后裔。若要与根枝连结，我们必须接受圣殿教仪。）主说在第二次来临之前他将派遣谁出现？以来加已经在什么时间和什么地点重返？（见教约110：13-16）他复兴了哪些权钥？（印证能力的权钥，即为我们提供使祖先和子孙相连结的方法。）



### 3. 救主从头解释一切事情。

阅读并讨论自尼腓三书第26章中选出的经文。

- 救主为什么要教导尼腓人关于玛拉基的预言？（见尼腓三书26：2）玛拉基的哪些教导对你格外重要？
- 在讨论过玛拉基的预言之后，救主教导人民哪些事？（见尼腓三书26：1, 3-5。如有必要，说明解释的意思是做仔细且详尽的说明。）为什么我们应当用“〔从头〕开始”教导福音，就像耶稣所做的一样？
- 摩尔门在他的纪录中，只记下耶稣教导人民的“一小部分”（尼腓三书26：8）。仅仅拥有这一小部分如何试验我们的信心？我们如何能接受“更重大的事”？（见尼腓三书26：9）

宾塞·甘会长说：“多年以来有许多人问我，‘你觉得我们什么时候才能得到《摩尔门经》剩余的纪录？’我都这么说，‘会众里有多少人想读页片中被封起来的部分？’几乎每次我都会得到一致肯定的答案。然后我再问相同的会众，‘有多少人读完那已对我们公开的部分？’总是有许多人还未读完《摩尔门经》中未被封起的部分。人往往渴望去追求那些特别、难以达到的事。我发现到许多人尚未能遵行较基本的律法，就想要遵行更高层次的律法”（*The Teachings of Spencer W. Kimball*, ed. Edward L. Kimball[1982], 531-32）。

- 邀请一位班员读出尼腓三书26：14, 16。这几节经文显示救主如何关心小孩子？
- 尼腓人在目睹这些事情后如何彼此对待？（见尼腓三书26：19-21）我们如何在婚姻、家庭、支会及支联会中效法他们的榜样？

### 结论

说明救主借着引用经文和命令人民研读及增添经文来向我们显示经文的重要性。我们若对经文加以研究、思量和祈祷，就会明白得更透彻，并能更有效地教导他人经文。

在圣灵的指引下，为本课所讨论的真理作见证。

尼腓三书第27~30章；尼腓四书

**目标** 帮助班员了解耶稣基督福音的基本教义，并教导他们遵行福音是通往真实和永恒幸福的唯一道路。

- 准备事项**
1. 阅读下列经文，并加以沉思、祈祷：
    - a. 尼腓三书第27章。救主命令十二位尼腓人门徒以他的名称呼教会。他解释他的福音。
    - b. 尼腓三书第28章。救主一一应允十二位尼腓人门徒心中的愿望。门徒中有三位渴望而且已被赐予权力留在世上宣扬福音，直到救主在他的荣耀中再次来临。
    - c. 尼腓四书。全部的人民都归信，并建立一个完全和平的社会。许多年以后，大多数的人民在不信中衰落且拒绝福音。
  2. 补充阅读：教义和圣约39：1-6。
  3. 如果能取得基督和三位尼腓人的图片（福音图片集324），请备妥在课程中使用。

### 课程发展建议

**专心活动** 适时采用下列活动或是你自创的活动来开始上课。

在黑板写上摩尔门教会。请班员安静思考对这别名的感觉。然后读出培道·潘长老以下这段话：

“别人称呼我们为摩尔门教徒，我并不介意他们使用这个称呼。然而，有时候我们也会倾向于自称是‘摩尔门教会’。我认为这么做并不恰当”（1998年12月，《圣徒之声》，第19页）。

- 为什么我们自称是“摩尔门教会”并不恰当？

总会会长团说：“牢牢记住这是耶稣基督的教会；在与人接触时请强调这项事实。……我们觉得有些成员被经常听到的‘摩尔门教会’误导了”（1998年12月，《圣徒之声》，第19页）。

将黑板上的摩尔门教会擦掉。告诉班员尼腓三书第27章提到耶稣指示尼腓人门徒如何称呼他的教会。

虔敬选择最能切合班员需要的经文章节、问题及本课中其他部份的资料。讨论如何将所选的经文应用在日常生活中。鼓励班员分享与经文原则有关的适当经验。

### 1. 救主命令尼腓人门徒以他的名称呼教会。他解释他的福音。

阅读并讨论自尼腓三书第27章中选出的经文。

- 耶稣的尼腓人门徒正在“共同热切祈祷并禁食”时，耶稣来到他们中间问道：“你们希望我给你们什么呢？”（尼腓三书27：1-2）。门徒向他要求什么？（见尼腓三书27：3）他怎样回答他们的问题？（见尼腓三书27：4-9）
- 主已命令他复兴的教会要像尼腓人的教会一样，以他的名称呼（教约115：4）。为什么对我们而言，谨记本教会是以耶稣基督之名来称呼很重要？
- 耶稣说：“所以你们无论做什么，都要奉我的名”（尼腓三书27：7）。有哪些事我们是奉基督的名做的？（除询问班员的回答之外，你可以读出以下引文。）

培道·潘会长说：

“我们的每个祷告都是奉他的名，所执行的每项教仪都奉他的名，每项洗礼、证实、祝福、按立，每场讲道、每次见证都以呼求他的名作为结束。我们在医治病患并行其他不可说、且我们并不刻意张扬的奇迹时，也都是奉他的名。

“在圣餐仪式中，我们承受基督的名，我们立约记得他并遵守他的诫命。在一切我们相信的事上他无所不在”（1998年12月，《圣徒之声》，第19-20页）。

- 耶稣基督说他的教会除了要以他的名称呼，还必须“建立在〔他的〕福音上”。他说：“如果教会是建立在我的福音上，那么父必在其中显示他的事工”（尼腓三书27：10）。父的事工是什么？（部分答案请参考尼腓三书21：1-9，24-29；摩西书1：39。）你曾在耶稣基督后期圣徒教会如何看到这些事工？

请指出当后期圣徒作见证时，他们通常会说他们知道福音是真实的。请班员安静思考，在他们说了“我知道福音是真实的”后，若被人问道“福音是什么？”时，他们会如何回答。

在黑板写上这就是我的福音。说明耶稣在指示门徒他的教会必须建立在他的福音之上后，便对他的福音作了一个简洁而完备的定义。请班员轮流读尼腓三书27：13-22，找出耶稣基督福音的不同层面。你可以邀请一位班员将这些答案写在黑板上。以下是可能的回答：

- 耶稣服从父的旨意（尼腓三书27：13）
- 赎罪（尼腓三书27：14）
- 复活（尼腓三书27：14-15）
- 审判（尼腓三书27：14-15）
- 悔改（尼腓三书27：16，19-20）
- 洗礼（尼腓三书27：16，20）
- 对耶稣基督的信心（尼腓三书27：19）
- 圣灵的恩赐（尼腓三书27：20）
- 持守到底（尼腓三书27：16-17，19）

- 救主对于那些在生活中遵行他福音的人有什么应许？（见尼腓三书27：21-22）
- 耶稣问他的门徒：“你们应当是怎样的人呢？”此问题的答案是什么？（见尼腓三书27：27。邀请班员安静思考要怎样做才能更像救主。）

### 2. 救主应允十二门徒的愿望。门徒中有三人选择留在世上直到他第二次来临。

阅读并讨论自尼腓三书第28章中选出的经文。说明救主在返回他父身边之前，一一和他的门徒说话，并问每个人对他有什么要求。有九个人要求在到达了一定的年龄后，他们的传道事工可以结束，然后能够很快到他那里去，在他的国度中。其余三人迟迟不敢表达愿望，但救主知道他们的想法（尼腓三书28：1-5）。如果你要使用基督和三位尼腓人的图片，现在就展示出来。

- 最后三位尼腓人门徒的愿望是什么？（见尼腓三书28：7-9。他们要留在世上带领灵魂归向基督直到世界终了。）耶稣说这些门徒由于他们的愿望而“更有福了”（尼腓三书28：7）。我们能从这段叙述中学到什么？（见教约15：6；16：6；18：10-16）
- 三位门徒的愿望得到回应，他们变了形像，意即他们的肉体暂时改变而“可以看到属神的事物”（尼腓三书28：13-15）。然后他们变成肉身不死的状态。尼腓三书第28章提到哪些关于肉身不死之人的事情？（见尼腓三书28：7-40及以下所列。你可以将全班分成三组，指定一组阅读第7-17节，另一组阅读第18-28节，第三组阅读第29-40节。请每一组报告他们被指定的经文中所教导有关肉身不死之人的事情。）
  - 肉身不死之人永远不会尝受死亡或忍受死亡痛苦（尼腓三书28：7-8，38）。
  - 当救主在他的荣耀中来临时，他们将“在一眨眼之间从必死变成不死”（尼腓三书28：8）。
  - 他们不会体验到痛苦或忧愁，除非是为世人的罪而忧愁（尼腓三书28：9，38）。



- d. 他们帮助人们归信主(尼腓三书28:9, 18, 23, 29-30)。
- e. 他们不会被杀死或受到任何的伤害(尼腓三书28:19-22)。
- f. 撒但无法试探他们或有任何权势超越他们(尼腓三书28:39)。
- g. 他们要留在肉身不死的状态中,直到审判的日子,那时他们将复活并被接进神的国度中(尼腓三书28:40)。

附注:关于这三位尼腓人肉身不死的故事经常流传着。本教会的成员在采纳或转述这些故事时应谨慎。请勿在上课时讨论这些故事。

### 3. 在多年的和平之后,大多数的人民在不信中衰落并拒绝福音。

阅读并讨论自尼腓四书中选出的经文。说明在短短的尼腓四书中,涵盖着摩尔门节录约300年左右的历史。这历史原本是由四人写成的:救主十二位尼腓人门徒之一的尼腓、尼腓的儿子阿摩司、阿摩司的儿子阿摩司及阿摩龙。这部书的前半部描写一段极为正义和幸福的时期,后半部则讲述人民的日渐邪恶。

你可以请班员轮流读出尼腓四书第1-18节,并开始对尼腓四书进行讨论。请班员找出在这些经文中对人民品格的描述。也将班员所提到的那些品格列在黑板上。

- 在耶稣造访之后,有许多年人民之中没有纷争(尼腓四书第2, 4, 13, 15-18节)。为什么没有纷争?(见尼腓四书第15节。)我们如何才能像尼腓四书所描写的正义的人民一样?我们该怎么做才能使神的爱住在我们的心中?

戈登·兴格莱会长说:“假如需要改进这个世界,则爱的过程一定在人类心中起了一种转变。当我们不顾自己而献出我们对神对人的爱,而且我们尽心、尽性和尽意去做,那就可以办得到”(1984年8月,《圣徒之声》,第5页)。

- 在这段和平期间,没有“任何什么什么人”(尼腓四书第17节)。这是指什么意思?(见尼腓四书第2-3, 15-17节)今日所存在的问题中,有哪些是因族群间的区分而产生的?尽管我们有所不同,福音在哪些方面能帮助我们团结一致?
- 什么事结束了这段长时期的和平?(请班员浏览尼腓四书第20-46节,找出此问题的答案。将他们的答案摘要写在黑板上。以下为可能的回答: )
  - a. 阶级的划分与创制(尼腓四书第20, 26, 35节)
  - b. 富有所产生的骄傲与贪婪(尼腓四书第23-25, 41, 43节;亦见尼腓三书27:32)
  - c. 自称认识基督却否认他大部分福音的教会(尼腓四书第26-29, 34节)
  - d. 为协助人民获取利益而建立的教会(尼腓四书第26-29, 41节)
  - e. 刚硬的心(尼腓四书第31节)

- f. 迫害基督的跟随者(尼腓四书第29-34节)
- g. 父母教导儿女不要相信基督(尼腓四书第38节)
- h. 父母教导儿女憎恨(尼腓四书第39节)
- I. 秘密结社(尼腓四书第42, 46节)

- 尼腓四书第40-46节中所形容的态度和行为造成了尼腓人的毁灭。为什么详细审察这件事对我们是件重要的事?

### 结论

请一位班员朗读尼腓三书27:10, 22, 28-29中主的应许。指出人民若能持续忠于福音,就“没有比这人民更幸福的了”(尼腓四书第16节)。

在圣灵的指引下,为本课所讨论的真理作见证。

### 其他教学建议

以下资料可用来补充本课所建议的课程大纲。可采用其中一项或两项建议,作为课程的一部分。

#### 1. 对迫害的回应

- “耶稣的人民”在遭受迫害时有何反应?(见尼腓四书第34节)这种反应如何显示他们确实是耶稣的人民?(见尼腓三书12:10-12, 38-39)我们若遭受迫害该如何回应?

戈登·兴格莱会长说:“让我们以爱心和善行对待辱骂我们的人。……基督劝我们‘有人打我们的一边脸,连另一边脸也转过来’。让我们存基督的精神,努力用好行为克服邪恶”(1983年1月,《圣徒之声》,第103页)。

#### 2. 从尼腓三书第29 ~ 30章所得到的领悟

讨论尼腓三书第29 ~ 30章。第29章教导《摩尔门经》的问世与主和以色列人间圣约实现的关联性(尼腓三书29:1-4, 8-9)。第30章包含主命令摩尔门写给末世时代外邦人的话。

# “你们怎会离开主的道呢？”

摩尔门书第1~6章；摩罗乃书第9章

**目标** 帮助班员明白，尽管这世界上的邪恶持续加增，也要在生活中遵行福音原则的重要性。

## 准备事项

1. 阅读下列经文，并加以沉思、祈祷：
  - a. 摩尔门书第1章。摩尔门在还很小的时候就被交付保管神圣纪录的责任。邪恶遍布全地面，但摩尔门却是正义的。他蒙救主眷顾，但被禁止向人民宣讲。
  - b. 摩尔门书第2章；3：1-16。摩尔门成为尼腓人军队的领袖，率领尼腓人在许多战役中对抗拉曼人。尼腓人因他们的邪恶而在战争中受苦。摩尔门取得尼腓片并继续记录。最后因为尼腓人的邪恶，摩尔门拒绝领导他们。
  - c. 摩尔门书3：17-22；5：8-24。摩尔门对末世时代的人讲话，说明他节录与记写这些记录的目的。
  - d. 摩尔门书第4章；5：1-7；第6章；摩罗乃书第9章。尼腓人继续与拉曼人作战。摩尔门同意再度率领军队。他从歇姆山取出纪录，藏在克谟拉山中。在最后一场激烈战役中，除了24名尼腓人外，其余的人都被杀死。
2. 如果能取得《摩尔门经录影带》（53911），请备妥在课程中播放“你们这些俊美的人啊”，长五分钟的视频。如果不便取得录影带，则准备展示摩尔门向一度是伟大的民族告别的图片（62043；福音图片集319），并请一位班员朗读摩尔门书6：16-22。

## 课程发展建议

### 专心活动

适时采用下列活动或是你自创的活动来开始上课。

问班员：

- 如果你要驾驶一艘帆船，你会希望这艘船具有什么装备？

请接纳所有的回答，然后说明摩尔门将他的人民尼腓人比作一艘缺乏重要装备的帆船。并请一位班员朗读摩尔门书5：17-18。

就哪些方面而言，不跟随救主的人民就“像……没有帆，没有锚……〔的〕船”一样？

指出摩尔门不像其余的尼腓人，他始终运用福音当作他一生的帆和锚。甚至在周遭的人似乎都变得邪恶的时候，他仍生活正义。本课将讨论摩尔门和他人民的结局，以及我们如何能运用福音当作生活中的帆和锚。

## 经文讨论及应用

虔敬选择最能切合班员需要的经文章节、问题及本课中其他部份的资料。讨论如何将所选的经文应用在日常生活中。鼓励班员分享与经文原则有关的适当经验。

### 1. 摩尔门被赋予神圣镌文的责任。

讨论摩尔门书第1章。邀请班员朗读选出的经文。说明摩尔门负责节录所有页片，也就是我们所知的《摩尔门经》。摩尔门书第1~6章涵盖摩尔门对于自己时代及人民的记录。

- 摩尔门被赋予神圣镌文的责任时他的年纪多大？（见摩尔门书1：2-3；亦见其他教学建议。）阿摩龙指示摩尔门如何处理页片？（见摩尔门书1：3-4）年幼的摩尔门具备什么样的品格，使他得以准备好担负起保管和节录神圣镌文的职责？
- 摩尔门15岁时，“蒙主亲访，体会并领悟了耶稣的良善”（摩尔门书1：15）。我们如何能知道耶稣的仁慈？
- 为什么主禁止摩尔门向尼腓人宣讲？（见摩尔门书1：16-17）尼腓人由于他们的心地顽强还遭受到哪些其他的损失？（见摩尔门书1：13-18。注意被取走的“所爱的门徒”是那三位愿意留在世上直到救主第二次来临的尼腓人门徒；见尼腓三书28：1-9。）如果我们对主和他的仆人硬起心肠，则可能遭受什么损失？

### 2. 摩尔门成为尼腓军队的首领。尼腓人因为他们的邪恶而在战争中受苦。

阅读并讨论自摩尔门书第2章；3：1-16中选出的经文。

- 在摩尔门的一生中，尼腓人的社会里有哪些情况存在？（见摩尔门书1：19；2：1，8，10，18）这些情况如何应验先前先知的预言？（见摩尔门书1：19；摩塞亚书12：4-8；希拉曼书13：5-10）尽管我们像摩尔门一样生活在相当邪恶的时代，我们能做哪些事来保持信心和个人的正义？（可能的答案见阿尔玛书17：2-3；希拉曼书3：35；教约121：45-46。）
- 为什么摩尔门看到他人民悲伤自己却快乐起来？（见摩尔门书2：10-12）为什么他的快乐是徒然的？（见摩尔门书2：13-14）“引起悔改的忧伤”和“诅罚的忧伤”之间有什么不同？（亦见哥林多后书7：9-10）
- “带着破碎的心和痛悔的灵归向耶稣”是指什么意思？（摩尔门书1：14；亦见尼腓三书9：20；教约59：8）
- 虽然摩尔门看到了他人民的邪恶，但是仍有什么事带给他希望和平安？（见摩尔门书2：19）今日处在这世界邪恶的环境里，我们该如何保有希望和平安？
- 摩尔门说当他的人民在战争中击败拉曼人时，“他们不明白是主保全了他们”（摩尔门书3：3）。为什么认清我们所获得的祝福皆是从主而来的是一件重要的事？（见摩尔门书3：9）



- 摩尔门在领导尼腓军队30多年之后，他由于人民的邪恶及复仇的念头而拒绝再领导他们(摩尔门书3:9-13)。主已命令他们不可寻仇,他宣示:“复仇在我”(摩尔门书3:14-15)。人民寻仇会带来什么后果?我们心中若有报复的念头,该如何加以克服?
- 我们能从摩尔门身上学到如何对待心地顽强的人?(见摩尔门书3:12)我们如何对这样的人培养更大的爱心?继续为心地顽强的人祷告为什么很重要?

### 3. 摩尔门说明他节录和记写这些记录的目的。

阅读并讨论自摩尔门书3:17-22;5:8-24选出的经文。指出摩尔门在拒绝率领尼腓军队之后,说他将“作个……证人”,记录发生在尼腓人之中的事件(摩尔门书3:16)。在这几节经文里,摩尔门直接向他记写此记录目的之对象讲话。

- 摩尔门的记录是要写给谁看的?(见摩尔门书3:17-19;5:9-10,14。将班员的回答列在黑板上。)
- 这记录是为了什么目的而记写并保存的?(见摩尔门书3:20-22;5:14-15。答案可包括以下所列各项。)摩尔门的写作已如何协助这些目的在你的生活中实现?
  - a. “使你们知道,你们都必须站在基督的审判宝座前,……按自己的行为受审判”(摩尔门书3:20)。
  - b. “使你们相信……耶稣基督的福音”(摩尔门书3:21;亦见摩尔门书5:15)。
  - c. 证明“耶稣是真正的基督,是真正的神”(摩尔门书3:21;亦见摩尔门书5:14)。
  - d. 要“劝服大地各端的每个人悔改”(摩尔门书3:22)。

### 4. 在最后一场激烈战役中,除了24名尼腓人外,其余的人都被杀死了。

阅读并讨论自摩尔门书第4章;5:1-7;第6章;摩罗乃书第9章中选出的经文。

- 在论及尼腓人为何败给拉曼人一事上,摩尔门说“恶人自有恶人来惩罚”(摩尔门书4:5)。你认为这是指什么意思?你如何看到这样的事情在当今的世界上演着?
- 摩尔门答应再度带领军队时,心中有什么感受?(见摩尔门书5:2)摩尔门对谁能带领尼腓人在战争中获胜一事有什么觉悟?这和尼腓人相信他们能获胜的看法有什么不同?(见摩尔门书5:1)
- 摩尔门为什么从歌姆山取出页片?(见摩尔门书4:23;亦见摩尔门书1:3-4)他为什么要将页片藏在克谟拉山?(见摩尔门书6:6)保护这页片为什么很重要?

- 克谟拉最后战役的结果如何?(见摩尔门书6:7-15)

如果要使用“你们这些俊美的人啊”录影带,请现在播放。如果不方便取得录影带,则展示摩尔门向尼腓民族告别的图片,并请一位班员朗读摩尔门书6:16-22。

- 克谟拉战役之后,拉曼人搜索残余的24名尼腓人并加以杀害,最后只剩下摩罗乃(摩尔门书8:2-3)。尼腓人的民族因而全部灭亡。为什么这种“大灾难”会临到尼腓人身上?(见摩尔门书1:13,16;2:26-27;3:2-3;4:12;5:2,16-19;摩罗乃书9:3-5,18-20)
- 我们也同样生活在众多邪恶之中。个人的正义如何能使一个不义的社会有所改变?

尼尔·麦士维长老警告:“只有团体及个人的自我约束和改革,才终能拯救社会。只要有足够数目抗拒罪恶的灵魂,才能改变日常的世界。身为成员,我们必须是这个抗拒罪恶的文化的一部分”(1993年7月,《圣徒之声》,第67页)。

### 结论

强调尼腓人的社会由于极大的邪恶而被毁灭。尽管我们也生活在一个极邪恶的时期里,但千万不可同流合污。而借着效法摩尔门坚定及信心的榜样,并借着研读他悉心保存的纪录,我们就能抵御这个时代邪恶的影响力,并为他人提供勇气和希望的典范。

在圣灵的指引下,为本课所讨论的真理作见证。

### 其他教学建议

以下资料可用来补充本课所建议的课程大纲。可采用其建议,作为课程的一部分。

#### 1. 正义的青年

- 阿摩龙将记录交付给摩尔门时,摩尔门的年纪多大?(见摩尔门书1:2-4)摩尔门见到耶稣基督时,他年纪多大?(见摩尔门书1:15)指出约瑟·斯密在14岁那年蒙得第一次异象,见到父与子;而他21岁时从天使摩罗乃那里得到金页片。

强调正义和智慧并不受年龄或其他因素所限制。主会祝福那些侍奉他的人,无论年纪大小。

#### 2. 青年讨论

提醒班员:摩尔门即使在周遭的人都变得邪恶的时候,仍保持正义与忠信。

- 我们如何能不顾来自不义社会的压力而保持忠信?这么做会有什么益处?
- 我们如何帮助周遭不遵行福音的人?摩尔门如何对待他周遭不义的人?(见摩尔门书3:12的例子。)我们要如何伸出爱和友谊的援手,而又不致于使自己陷入动摇个人标准的情况里?

# “我对你们讲话，就当你们是在我眼前一样”

摩尔门书第7~9章

**目标** 帮助班员了解摩尔门和摩罗乃对生活在末世时代人民的警告及忠告。

- 准备事项**
1. 阅读下列经文，并加以沉思、祈祷：
    - a. 摩尔门书第7章。摩尔门规劝李海在末世时代的后裔要悔改、相信基督并受洗。
    - b. 摩尔门书第8章。摩罗乃预言《摩尔门经》将在极邪恶的日子问世。
    - c. 摩尔门书第9章。摩罗乃呼唤末世时代的人民相信基督。他宣告主是一位奇迹之神。
  2. 补充阅读：《摩尔门经》的标题页。
  3. 你可以事先告诉四位班员，请他们一人朗读以下一段经文：尼腓二书28：2-6；摩尔门书9：7；约瑟·斯密——历史1：17-19，21-22；以及信条第7条。
  4. 如果要进行专心活动，则在上课前将以下叙述写在黑板上：
 

“我对你们讲话，就当你们是在我眼前一样。”

“耶稣基督已将你们显示于我，我知道你们的行为。”

## 课程发展建议

**专心活动** 适时采用下列活动或是你自创的活动来开始上课。

说明教师通常在课程开始的时候用故事、实物或有趣的问题来吸引大家的注意力。接着提出你写在黑板上的话语（见“准备事项”第4项）。

- 这些叙述为什么会吸引我们的注意力？（摩罗乃在西元前400年左右做这些叙述时，他是直接对我们说话的。见摩尔门书8：35。）

指出摩尔门书第7-9章所有的教导都是直接针对生活在末世时代的人。摩尔门书第7章包含特别针对末世时代李海的后裔所给予的忠告；摩尔门书第8~9章则包含给末世时代所有的人的忠告。

**经文讨论及应用** 虔敬选择最能切合班员需要的经文章节、问题及本课中其他部份的资料。讨论如何将所选的经文应用在日常生活中。鼓励班员分享与经文原则有关的适当经验。

1. 摩尔门规劝李海在末世时代的后裔要悔改、相信基督并受洗。

阅读并讨论摩尔门书第7章，其中包含摩尔门对末世时代李海后裔所说的话。你可以说明末世时代李海的后裔分布在北、中和南美洲，以及太平洋诸岛。

- 请一位班员朗读摩尔门书7：2。指出在摩尔门最后的信息中，这些话是摩尔门对末世时代李海的后裔所说的开头语。为什么对李海的后裔而言，知道他们是“属于以色列家族的”是一件重要的事？主曾经应许要赐予正义的以色列家族成员哪些祝福？（见亚伯拉罕书2：8-11）
- 摩尔门给予末世时代李海的后裔那些指示？（见摩尔门书7：3-10及以下列表。表中的部分项目另有鼓励班员讨论的问题。）
  - a. 悔改、洗礼及接受圣灵的恩赐（摩尔门书7：3，5，8，10）。
  - b. 放下作战的武器，除非神命令你们（摩尔门书7：4）。
  - c. 认识你们的祖先（摩尔门书7：5）。为什么对末世时代李海的后裔而言，认识他们的祖先是一件重要的事？（见摩尔门书7：9及《摩尔门经》的标题页。）知道神在我们祖先中所做的事工如何使我们所有的人受惠？
  - d. 相信基督和他的赎罪（摩尔门书7：5-7，10）。
  - e. 研读《圣经》和《摩尔门经》中的福音（摩尔门书7：8-9）。《摩尔门经》如何帮助人们相信《圣经》？（见摩尔门书7：9；亦见尼腓一书13：38-40；尼腓二书3：11-12）
- 主曾说在此福音期“拉曼人将如玫瑰盛开”（教约49：24）。此预言正于现今的世代中如何地应验了？

2. 摩罗乃预言《摩尔门经》将在一个极邪恶的日子问世。

阅读并讨论自摩尔门书第8章中选出的经文。说明此章包含摩罗乃在其父亲摩尔门死后的初次写作。

- 请一位班员朗读摩尔门书8：1-5。读到这些话语时，你感受到摩罗乃的哪些情绪？我们能从摩罗乃虽然孤单却仍勤勉不懈的精神中学到什么？
- 摩罗乃在预言有关约瑟·斯密的事情时说到：“那位要公布这纪录〔《摩尔门经》〕的人必蒙祝福”（摩尔门书8：16；亦见第14-15节。）摩罗乃在约瑟·斯密将《摩尔门经》“从黑暗被带到光明”一事上扮演什么角色？（见摩尔门书8：14；约瑟·斯密——历史1：30-35，46，59。）我们能做那些事使《摩尔门经》继续“从黑暗被带到光明”？

泰福·彭荪会长说：“我要赞扬忠信的圣徒，他们很努力地用《摩尔门经》淹没大地，并且遵行其中的教训。我们不但必须加倍努力分发更多本《摩尔门经》，还必须更勇敢的实践书中的伟大信息，并将这些信息传遍全世界”（1989年7月，《圣徒之声》，第3页）。



- 请一位班员朗读摩尔门书8:21-22。摩尔门书8:22中摩罗乃的话能如何增强我们为主效力？
- 关于《摩尔门经》问世时这世上的状况，摩罗乃作了什么预言？（请班员轮流读出摩尔门书8:26-33的经文。读完后，请他们讨论这几节经文所提到的状况如何在现今的社会显明。）摩罗乃为什么能够如此清楚地预言末世时代的事情？（见摩尔门书8:34-35）
- 摩罗乃说他要末世时代的我们讲话，“就当〔我们〕是在〔他〕眼前一样”（摩尔门书8:35）。然后他说：“我知道你们行事内心骄傲”（摩尔门书8:36）。摩罗乃说了哪些关于末世时代骄傲情形的事情？（见摩尔门书8:36-41）
- 骄傲如何影响人们对待贫困者的态度？（见摩尔门书8:37, 39）
- 请一位班员朗读摩尔门书8:38。为什么有些人会“耻于承受基督的名”？为什么记住“无穷的幸福”比“世人的称赞”更有价值并且对我们有益？
- 关于摩罗乃对于骄傲所说的预言，我们该如何回应？

泰福·彭荪会长说：

“骄傲的治疗药是谦卑——温顺、服从（见阿尔玛书7:23）。就是破碎的心和痛悔的灵（见尼腓三书9:20; 12:19; 教约20:37; 59:8; 诗篇34:18; 以赛亚书57:15; 66:2）。……”

“神会有一群谦卑的人民，不论我们愿意选择谦卑或被迫谦卑。……”

“让我们选择谦卑”（1989年7月，《圣徒之声》，第5页）。

### 3. 摩罗乃规劝末世时代的人民相信基督。

阅读并讨论自摩尔门书第9章中选出的经文。

- 摩尔门书第9章一开始是摩尔门对末世时代不信基督的人所说的话（摩尔门书9:1）。为什么这样的人“和……神住在一起，……要比……和受惩罚的灵魂同住在地狱中更悲惨”？（见摩尔门书9:3-5）在摩尔门书9:6中教导我们必须怎么做才能与神同住？（亦见教约121:45）
- 邀请四位班员读出以下经文：尼腓二书28:2-6；摩尔门书9:7；约瑟·斯密——历史1:17-19, 21-22；及信条第7条（见“准备事项”第3项）。这四段经文彼此间有什么关联？摩罗乃对不相信圣灵恩赐的人说了什么话？（见摩尔门书9:8-10）
- 摩罗乃对认为神不再行奇迹的人说：“我要向你们显示一位奇迹之神”（见摩尔门书9:11）。他教导哪些事以显示主是一位奇迹之神？（见摩尔门书9:11-17，以下所列大纲。指出这些教义简要地说明了救赎的计划。）

- a. 天、地和人类的创造（摩尔门书9:11-12, 17）。
- b. 坠落（摩尔门书9:12）。
- c. 借着救主而来的救赎（摩尔门书9:12-13）。
- d. 所有人的复活（摩尔门书9:13）。
- e. 所有人回到主面前接受审判（摩尔门书9:13-14）。

- 摩罗乃指出耶稣和他的使徒所行的“许多大奇迹”（摩尔门书9:18）。在耶稣和他的使徒所行的奇迹中，有哪些奇迹曾使你得到启发？
- 是什么原因使得奇迹不向某些人显现？（见摩尔门书9:20）相信基督的人会有什么样的奇迹继续跟随着他们？（见摩尔门书9:21-25）
- 如果有人告诉你主不是奇迹之神，你会怎样回答？你有哪些经验能够适宜地分享，以见证主是奇迹之神？
- 摩罗乃劝告我们：“不要怀疑，只要相信”（摩尔门书9:27）。在此福音期，先知约瑟·斯密宣示：“怀疑存在的地方，信心就失去力量”（*Lectures on Faith* [1985], 46）。我们要怎样做以克服我们的怀疑？

约瑟·斯密教导：“知道自己弱点又想要犯罪的人，会不断对救恩抱持怀疑，除非他们对神的美德有所认知，知道他的迟于发怒与长久的宽容，知道他宽恕的性情，以及他真的宽恕不义、违诫与罪行。对这些事实有所认知即可去除怀疑，使得信心持续茁壮”（*Lectures on Faith*, 42）。

### 结论

如果你尚未提到摩尔门书9:27，则请一位班员读出来。并指出摩罗乃虽然警告我们有关神的审判，但他也见证主是“奇迹之神”，他的赎罪促成人类的救赎（摩尔门书9:11-12）。

在圣灵的指引下，为本课所讨论的真理作见证。

# “从来没有人像你 这般相信我”

以帖书第1~6章

虔敬选择最能切合班员需要的经文章节、问题及本课中其他部份的资料。讨论如何将所选的经文应用在日常生活中。鼓励班员分享与经文原则有关的适当经验。

## 目标

帮助班员从雅列的哥哥的榜样中明白信心能使我们永远与主同在。

## 准备事项

1. 阅读下列经文，并加以沉思、祈祷：
  - a. 以帖书第1章。主应允雅列的哥哥的请求，并允诺带领雅列一家人到一处应许地。
  - b. 以帖书第2章。雅列家庭动身前往应许地。
  - c. 以帖书第3章。雅列的哥哥看到耶稣基督。
  - d. 以帖书第4章。摩罗乃封存雅列的哥哥的写作，直到外邦人悔改并运用信心。
  - e. 以帖书6：1-12。雅列家庭来到应许地，他们在抵达时赞美主对他们的慈爱。
2. 补充阅读：创世记11：1-9；摩赛亚书8：7-11。
3. 如果能取得雅列的哥哥见到主的手指的图片（62478；福音图片集318），请备妥在课程中使用。

## 课程发展建议

### 专心活动

适时采用下列活动或是你自创的活动来开始上课。

与班员分享以下故事：

“瑞诺·柯洪长老住在嘉德兰时，他的儿子出生了。有一天，约瑟·斯密会长正好经过他家门口，柯洪长老请先知进来，并请他给小婴孩祝福，为他命名。约瑟就依其所求为婴孩取了一个名字，叫马洪利·摩林口茂。祝福完之后，先知将婴儿放在床上，转身对柯洪长老说：‘我给你儿子取的名字，就是雅列的哥哥的名字；主刚刚告诉〔启示〕我这个名字。’威廉·柯洪长老……听到了先知向他的父亲所说的话。这就是雅列的哥哥的名字在本福音期首次为教会知悉的经过”（George Reynolds, *The Jaredites, Juvenile Instructor*, 1 May 1892, 282）。

说明本课讨论雅列的哥哥，马洪利·摩林口茂。主对他说：“从来没有人像你这般相信我”（以帖书3：15）。由于他的信心，雅列家庭得以在巴别塔之后蒙祝福保有他们的语言，并蒙指引安然到达应许地。他的榜样能使我们更加了解信心的重要与力量。

### 1. 主应允雅列的哥哥的请求。

讨论以帖书第1章。邀请班员朗读选出的经文。并说明先知以帖记写雅列人的记录，他们是在主混乱那些企图建造巴别塔之人的语言时离开巴比伦的（以帖书1：33-43；亦见创世记11：1-9）。以帖将此记录记写在24片金页片上，后来被林海的人民发现（摩赛亚书8：7-11）。以帖书包含摩罗乃对以帖的记录之节录。

- 当人民被分散而且语言也被混淆的时候，雅列请他的兄弟去求主。雅列的哥哥是什么样的人？（见以帖书1：34）
- 为了回应雅列的请求，雅列的哥哥“向主呼求”（以帖书1：34-39）。“向主呼求”和单单说出祈祷词有什么不同？我们该怎么做才能使祷告更有效？（见阿尔玛书34：17-28）
- 雅列的哥哥每次祈祷，主就“怜悯”他和他的人民（以帖书1：35，37，40）。你曾如何感受到主以怜悯回答你的祷告？
- 主指示这人民要做什么准备？（见以帖书1：41-42）主应许引导雅列家庭前往应许地的原因是什么？（见以帖书1：43。注意主的话：“你向我呼求了这么久。”）我们能从这个榜样中了解到哪些有关祷告的力量之事？

### 2. 雅列人动身前往应许地。

阅读并讨论自以帖书第2章中选出的经文。

- 主应许要带领雅列人前往“应许地……比其他所有土地都精选的土地”（以帖书2：7）主为谁保留那块精美土地？（见以帖书2：7）主给予雅列的哥哥哪些关于应许地的警告？（见以帖书2：8）
- 关于神对于应许地的法令，摩罗乃说了那些事？（见以帖书2：9-12。指出这些警告和应许是针对所有将居住在美洲的人提出的，不只是对雅列人而已。）
- 雅列人抵达海边后，就搭起帐幕在那里住了四年（以帖书2：13）。四年终了时，主对雅列的哥哥讲话。主为什么惩戒他？（见以帖书2：14）为什么我们有时会忘记呼求主？
- 雅列的哥哥悔改并开始建造船只准备越过大海（以帖书2：15-17）。船只造好后，雅列的哥哥遇到什么问题？（见以帖书2：19）主指示雅列的哥哥怎样做让船只中有空气？（见以帖书2：20）



- 雅列的哥哥求问如何让船中有光时，主如何回答？（见以帖书2：23-25）我们能从主的回答中学到什么事情？（见以下引文。）为什么除了向主求援之外，我们自己全力以赴也很重要？

罗素·纳尔逊长老说他常常听到戈登·兴格莱会长说：“我不知道要怎样完成工作，我只知道要跪下来祈求帮助，然后站起来开始工作”（1998年1月，《圣徒之声》，第17页）。

- 你认为让船只中有光这项挑战如何帮助雅列的哥哥成长？生活中的挑战如何能使我们受益？

### 3. 雅列的哥哥看见耶稣基督。

阅读并讨论自以帖书第3章中选出的经文。

- 雅列的哥哥提议如何解决让船只中有光这问题？（见以帖书3：1-5）这如何显示他的谦卑与信心？（你可以请班员找出雅列的哥哥的话语中表现出他的谦卑与信心的字句。）
- 雅列的哥哥说完后，主用他的手指一一接触那些石子（以帖书3：6）。为什么雅列的哥哥看到主的手指时那么恐惧？（见以帖书3：6-8。如果你要使用雅列的哥哥见到主的手指的图片，请现在展示出来。）主对于雅列的哥哥的信心说了些什么话？（见以帖书3：9）
- 主在向雅列的哥哥显现他自己之前，问了什么问题？（见以帖书3：11）雅列的哥哥的回答如何表现出他的信心？（见以帖书3：12。他甚至在听见主的话之前就已接受他的话了。）我们该如何效法他的榜样？
- 主如何向雅列的哥哥形容他自己？（见以帖书3：13-14。你可以请一位班员朗读这些经文。）是什么条件使得雅列的哥哥能在主的面前？我们若要永远在主的面前需符合什么条件？
- 主显示什么给雅列的哥哥看？（见以帖书3：15-18，25-26）在雅列的哥哥看到这些事情后，主指示他怎么做？（见以帖书3：21-24，27-28；4：1）

### 4. 摩罗乃封存雅列的哥哥的写作。

阅读并讨论自以帖书第4章中选出的经文。

- 摩罗乃如何形容雅列的哥哥所看到的异象？（见以帖书4：4）主命令摩罗乃如何处理雅列的哥哥的记录和译具？（见以帖书4：3，5）我们何时才能得到这些记录？（见以帖书4：6-7。当我们的信心像雅列的哥哥之信心一样大并成为圣洁时，就能得到。）
- 有关在末后的日子否认他的话的人，主教导了哪些事情？（见以帖书4：8，10，12）相信主的话的人会有什么祝福？（见以帖书4：11）圣灵以哪些方式帮助你知主的话是真实的？

- 主劝告外邦人和以色列家族归向他并接受伟大的祝福和知识（以帖书4：13-14）。他说我们必须做哪些事才能归向他？（见以帖书4：15，18）他对做这些事情的人应许了什么祝福？（见以帖书4：15-19）

### 5. 雅列人来到应许地。

阅读并讨论自以帖书6：1-12中选出的经文。说明这几节经文继续记录雅列人前往应许地的旅程。讨论雅列人前往应许地的旅程如何能比作我们人生的旅程。

- 主使船只中的石子“在黑暗中发光，照亮男人、女人和小孩”（以帖书6：3）。主为我们的人生旅程准备什么样的“光”？
- 雅列人在尽力为他们的旅程做好准备后，又做了什么事？（见以帖书6：4。他们将自己交托给主。）我们该如何向主表明同样的信赖？
- 雅列人顺着风向前航行，他们从白天到黑夜都做些什么事情？（见以帖书6：8-9）我们能以哪些方式赞美主？
- 雅列人抵达应许地后做了什么事情？（见以帖书6：12）在哪些方面而言，这和我们回到天父身边的情形相似？

### 结论

读出杰佛瑞·贺伦长老以下这段话：

“雅列的哥哥对自己或许没有多大的信心，但是他对神的信心却是前所未有的。我们所有的人都能从中得到希望。他的信心是毫无怀疑或限度。……此事让我们明确地了解到，面对寻常挑战的平凡人也能够揭开不信的障翳，进入永恒的境界”（*Christ and the New Covenant* [1997], 29）。

在圣灵的指引下，为本课所讨论的真理作见证。

### 其他教学建议

以下资料可用来补充本课所建议的课程大纲。可采用此项建议作为课程的一部分。

#### 以帖书第5章的教导

- 以帖书第5章是对谁写的？（约瑟·斯密）摩罗乃在以帖书5：3所说的三位证人是谁？（奥利佛·考德里、大卫·惠特茂和马丁·哈里斯。见《摩尔门经》前言资料里三位证人的证词。）三位证人的证词如何协助你巩固对《摩尔门经》的见证？

# “凭着信心， 一切都能实现”

以帖书第7~15章

**目标** 帮助班员了解运用信心、谦抑自己及留意先知的忠告的重要。

**准备事项**

1. 阅读下列经文，并加以沉思、祈祷：
  - a. 以帖书12:1-22。摩罗乃说明信心的重要，并举例说明信心的力量。
  - b. 以帖书12:23-41。主教导摩罗乃，他赋予我们弱点是要我们谦卑。摩罗乃吩咐我们要“寻求先知和使徒们记述的这位耶稣”。
  - c. 以帖书13:1-12。摩罗乃记录以帖对应许地的预言。
  - d. 以帖书13:13-15:34。摩罗乃记录以帖对雅列文明毁灭的记载。

## 课程发展建议

**专心活动** 适时采用下列活动或是你自创的活动来开始上课。

请班员阅读摩赛亚书8:8-9, 12, 19; 28:17-19。

此处所指的是何种记录？（雅列人的记录，由摩罗乃节录在以帖书中。）摩赛亚的人民听到这纪录有什么反应？你认为阅读这纪录为什么对我们很重要？

说明本课讨论自雅列人抵达应许地而经过许多代之后，直到完全毁灭为止的记载。虽然关于他们毁灭的记录十分悲惨，但我们就像摩赛亚的人民一样能为那纪录所带给我们的知识感到庆幸。

**经文讨论及应用** 虔敬选择最能切合班员需要的经文章节、问题及本课中其他部份的资料。讨论如何将所选的经文应用在日常生活中。鼓励班员分享与经文原则有关的适当经验。

### 1. 摩罗乃说明信心的重要。

说明雅列人在抵达应许地之后，开始“繁衍……在这地日渐强大”（以帖书6:18）。雅列和他的哥哥去世后，一位国王被任命来统治人民（以帖书6:21-30）。以帖书第7~11章记录正义与邪恶国王的更替、人民中秘密结社的兴起，以及蒙召唤来向雅列人宣讲悔改的先知的教导（见其他教学建议第一及第二项中有关以帖书第7~11章更多的讨论）。以帖书第12章开始了以帖教导的记载，以帖是那些先知中的一位。

阅读并讨论自以帖书12:1-22中选出的经文。

- 以帖劝告人民要相信神，他说：“凭着信心，一切都能实现”（以帖书12:3）。以帖如何形容相信神的人？（见以帖书12:4）信心和希望如何能成为我们的碇锚？有哪些例子显示出信心能成就荣耀神的好工作？

- 以帖对人民预言“伟大而奇妙的事”，但是人民不相信他。为什么？（见以帖书12:5）

请班员回想自己或他人因遵行预言的忠告，特别是无法“看到”或明白这忠告的理由时，而蒙受祝福的例子。邀请他们适时分享他们的经验。

- 摩罗乃记载人民因为没有看到而不相信以帖的预言。接着摩罗乃为信心下了一个定义，并且提出了一些例子。他如何为信心下定义？（见以帖书12:6；亦见希伯来书11:1；阿尔玛书32:21）你认为我们“的信心受到考验之前，〔我们〕不能获得见证”是指什么意思？（以帖书12:6；亦见以帖书12:29-31；教约58:2-4）考验曾以哪些方式增强并坚定你的信心？

- 摩罗乃列举因信心而成就的一些事迹。他列出哪些事迹？（见以帖书12:7-22。将班员的回答列在黑板上。同时建议班员将这几节经文中出现的信心一词全都划记下来。）经文里还有哪些例子显示信心的力量？

- 先知约瑟·斯密教导：“借着信心我们的的确确获得所有属世的祝福，同样的，凭着信心我们的的确确蒙得所有属灵的祝福”（*Lectures on Faith* [1985], 3）。你曾因信心蒙受什么祝福？（你可以邀请班员思考此问题，但不必出声回答出来。）

### 2. 主教导摩罗乃，他赋予我们弱点是要我们谦卑。

阅读并讨论自以帖书12:23-41中选出的经文。

- 摩罗乃对于外邦人将如何看待他的纪录有什么顾虑？（见以帖书12:23-25）主的回答是什么？（见以帖书12:26）为什么以柔和的心来阅读摩罗乃的话——及所有经文——是件很重要的事？

请一位班员朗读以帖书12:27。引导班员注意主对谦抑自己并对他有信心的人的应许（“我必为他们使软弱的东西变成坚强”）。请班员回想这应许曾在经文、在他们或他人的生活中实现的例子。邀请他们分享一些例子。

- 摩罗乃记写信心、希望和仁爱的重要（以帖书12:28-34）。这些特质如何使我们归向基督？

- 摩罗乃劝告我们要“寻求先知和使徒们记述的这位耶稣”（以帖书12:41）。今日我们可透过哪些方式“寻求耶稣”？对这样做的人，主应许了什么？（见以帖书12:41）为什么我们需要神和他儿子的恩典？



### 3. 摩罗乃记录以帖对应许地的预言。

阅读并讨论以帖书13:1-12。

- 以帖对于新耶路撒冷和旧耶路撒冷有什么预言？（请班员阅读以帖书13:2-12，找出此问题的答案；亦见以下所列。）
  - a. (“李海要从那里来的”)旧耶路撒冷，将“要要被重建而成为属主的圣城”(以帖书13:5)。这将由犹太的后裔在主第二次来临前完成。
  - b. 主第二次来临前，“新耶路撒冷则要……建立于此地〔美洲〕”(以帖书13:6)。新耶路撒冷将由约瑟家族的遗裔建成一座圣城(以帖书13:8)。
  - c. 以诺城将从天上降下，成为新耶路撒冷的一部分(以帖书13:3, 10；亦见启示录21:2, 10。)这将发生在第二次来临之后。
- 摩罗乃如何形容配称住在这些圣城中的人？（见以帖书13:10-11）“用羔羊的血洗过了”是指什么意思？（借着耶稣基督的赎罪洗净我们的罪。）

### 4. 这地上战争四起。雅列文明被摧毁。

阅读并讨论自以帖书13:13-15:34中选出的经文。说明人民将以帖赶走，于是他在藏身的岩洞中完成剩余的纪录(以帖书13:13-14)。人民很快地陷入战争与秘密结社中。

- 以帖住在岩洞第二年的时候，主的话临到他。主指示他怎么做？（见以帖书13:20-21）柯林德茂对以帖的预言如何反应？（见以帖书13:22）

说明以帖书13:23-15:28描述因不同派别的图谋夺权而持续发生的血腥残杀。数百万的雅列人在战争中被杀。柯林德茂虽然在许多战役中失利并多次受伤，却并未死去。在此纪录的末尾，柯林德茂和希士聚集所有人民进行最后一场战役。经过数日的争战，只有柯林德茂和希士幸存。

- 最后一场战役如何结束？（见以帖书15:29-32）这如何应验以帖的预言？（见以帖书13:20-21）
- 关于在深陷罪恶之前悔改的重要性，我们能从雅列人的纪录中学到什么？（见以帖书15:1-5, 18-19；亦见希拉曼书13:32-33, 38）犯罪会如何限制我们的选择权？
- 尼腓人的历史和雅列人的历史彼此间有何相似之处？我们能从这些文明的记载中学到什么？

### 其他教学建议

以下资料可用来补充本课所建议的课程大纲。可采用其中一项或多项建议，作为课程的一部分。

#### 1. 跟随先知的重要

指出雅列人的历史让人们看到了以下的模式：

- a. 人民越来越邪恶。
- b. 先知呼吁人民悔改。
- c. 人民接受先知并蒙受祝福，或反对先知而开始遭受邪恶的后果。
- d. 对这后果作出回应，人民悔改并跟随先知，或继续邪恶而趋于毁灭。

你可以阅读并讨论以帖书7:23-27；9:23-35；11:1-8, 11-14, 19-23中这种模式的实例。

#### 2. 摩罗乃发出警告反对秘密结社。

雅列和他的兄弟去世后，人民由世袭的国王统治。随着世代的更迭，王位之争越演越烈。在此纷争加剧的情况下，雅列的女儿想尽办法使她父亲成为国王(以帖书8:8；提醒班员此记载中名叫雅列的人是以帖书第1~6章提及的雅列的后裔。)

- 雅列的女儿用来使她父亲为王的计策是什么？（见以帖书8:9-12）这计策如何开始了这地上的秘密结社？（见以帖书8:13-18）
- 关于秘密结社的危险性，摩罗乃教导了哪些事？（见以帖书8:21-22）他为什么将这些事情写在纪录中？（见以帖书8:23, 26）我们该如何辨识秘密结社并保护自己不为其所害？（见以帖书8:23-25）

#### 3. “因为你已看到自己的弱点，你必成为坚强”(以帖书12:37)

- 当海仑·斯密准备前往卡太基监狱——他和先知约瑟·斯密后来被谋杀的地点时，他读了以帖书12:36-38，并将那页折了起来(教约135:4-5)。这几节经文提供了什么样的安慰？哪些经文曾经巩固或安慰过你？

结论

在圣灵的指引下，为本课所讨论的真理作见证。

**目标** 使班员更加了解福音教仪和彼此巩固的必要。

**准备事项**

1. 阅读下列经文，并加以沉思、祈祷：
  - a. 摩罗乃书第1章。摩罗乃在尼腓人的毁灭中幸存下来，继续他的写作。然而由于他“决不会否认基督”，因此必须一直躲藏。
  - b. 摩罗乃书第2 ~ 5章。摩罗乃教导必要的福音教仪。
  - c. 摩罗乃书第6章。摩罗乃说明成为成员资格，以及保存纪录与交谊的必要。
2. 补充阅读：“圣殿、归信者存留、传道服务一席谈”（戈登·兴格莱会长，1998年1月，《圣徒之声》，第56–60页）；“照顾新成员”（卡尔·普瑞特，1998年1月，《圣徒之声》，第11–12页）。

### 课程发展建议

**专心活动** 适时采用下列活动或是你自创的活动来开始上课。

请班员回想最近一次出席其他支会或分会圣餐聚会的情形。

- 不论你参加世上那一处本教会的圣餐聚会，聚会中的哪些部分是相同的？（答案可以包括祈祷、唱圣诗、祝福和领受圣餐、授予新归信者圣灵的恩赐，以及在见证或演讲时奉耶稣基督的名结束。）你觉得为什么在这些事情上一致是一件很重要的事？

说明本课讨论摩罗乃对福音的教仪之教导，包括授予圣灵的恩赐、按立祭司和教师、主理圣餐及洗礼，而这也是今日复兴教会中的一部分。他的教导使我们明白在古代救主建立的教会中存在相同的教仪，这些教仪仍在现今的教会里继续执行。这些教导也帮助我们履行成员的职责，彼此巩固以“保守〔我们〕在正道上”（摩罗乃书6：4；亦见尼腓二书25：28–29）。

**经文讨论及应用** 虔敬选择最能切合班员需要的经文章节、问题及本课中其他部份的资料。讨论如何将所选的经文应用在日常生活中。鼓励班员分享与经文原则有关的适当经验。

### 1. 摩罗乃在尼腓人的毁灭中幸存，继续他的写作。

阅读并讨论摩罗乃书第1章。说明摩罗乃本以为他所节录的以帖的纪录将是他最后的写作。然而由于他还活着，因此他继续撰写记录。

- 请班员朗读摩罗乃书1：1–4。摩罗乃是在什么环境下写下此章？（见摩罗乃书1：1。他孤单一人躲着拉曼人时。）拉曼人为什么要杀他？（见摩罗乃书1：2–3）我们如何从这件事上看出摩罗乃的信心？我们要如何对耶稣基督培养如此坚强的见证？
- 摩罗乃为什么要继续写作？（见摩罗乃书1：4。请指出尽管摩罗乃那个时代的拉曼人要杀他，他还是一直关心拉曼人的后代子孙。）

### 2. 摩罗乃教导必要的福音教仪。

阅读并讨论自摩罗乃书第2 ~ 5章中选出的经文。说明《摩尔门经》教导我们福音教仪的重要。然而，在摩罗乃书之前，关于如何执行教仪的记载比较少。请讨论摩罗乃帮助我们让我们更加了解教仪如何在古代教会中执行。

邀请一位班员朗读摩罗乃书第2章，其中描述救主按手在尼腓人门徒头上时，对他们说的话。请在黑板写上标题授予圣灵的恩赐。

- 救主如何指导门徒授予圣灵的恩赐？（见摩罗乃书2：2。在黑板的标题下，写上借着奉耶稣基督的名按手。）

邀请一位班员朗读摩罗乃书第3章，其中描述门徒如何按立祭司和教师。在黑板写上标题按立祭司和教师。

- 祭司和教师被按立是为了做什么？（见摩罗乃书3：3。在第二个标题下，写上宣讲悔改和罪的赦免。）这些职责与今日圣职持有人的任务有何相似之处？（见教约20：46–59）我们该如何帮助亚伦圣职持有人明白并履行他们被指派的任务？

邀请两位班员朗读摩罗乃书第4及5章，其中描述主理圣餐的方式。请在黑板写上标题主理圣餐。

- 我们透过圣餐立下了什么誓约？（见摩罗乃书4：3；5：2。在第三个标题下，写上记得、效法并服从救主。）我们因此而得到什么应许？你虔敬并配称地领受圣餐时，有何感受？
- 为什么第2 ~ 5章对我们这个时代很重要？（答案可以包括这几章经文帮助我们明白福音教仪历经不同时期的一贯性。）你看到相同的教仪在主教会中不同的福音期出现后，如何使你更加获得巩固？



### 3. 摩罗乃说明成为成员的条件及保存纪录与交谊的必要。

阅读并讨论摩罗乃书第6章。

- 摩罗乃对于洗礼的条件有什么教导？（见摩罗乃书6：1-3）

请班员想想在洗礼后继续履行这些条件的一些人的榜样。邀请他们适时分享这些榜样。

- 摩罗乃教导说，人们受洗并接受圣灵的恩赐之后，“他们就被算在基督教会的人中；他们的名字被记录下来”（摩罗乃书6：4）。他们的名字为什么会被记录下来？（见摩罗乃书6：4）谁有责任知道资深的成员和新成员都“被记得并用神美好的话滋养”？（强调我们每个人都有此机会和责任。然后分享以下引文。）

戈登·兴格莱会长教导：“任何一位归信者的信心减弱都是不幸的事；任何成员变得不活跃都是需要严正关切的事。主丢下九十九只羊去寻找迷失的那一只。他对半途离开福音的人非常关切，因此他视这件事为他重要教导中的一项重点。我们必须经常提醒教会职员及成员履行交谊的重责大任，即要以非常真诚、温馨和美好的方式对待归信者，也要以爱心援助因某些原因渐渐不活跃的成员”（in *Church News*, 8 Apr. 1989, 6）。

戈登·兴格莱会长又说：“由于归信者的数目以前所未有的速度增加，因此我们也必需在他们找寻他们的方向时，提供更多实质的帮助。他们每一位都需要三件事情：朋友、责任和用‘神美好的话’（摩罗乃书6：4）滋养着”（1997年7月，《圣徒之声》，第56页）。

- 我们该如何奉行兴格莱会长的忠告？你曾如何因他人记住你并滋养你而蒙福？
- 摩罗乃记录成员“常常聚在一起”（摩罗乃书6：5）。为什么？（见摩罗乃书6：5-6）我们会如何因一起禁食和祈祷得到巩固？教会的聚会如何提供我们机会彼此讲述“有关〔我们〕灵魂福祉的事”？为什么我们聚在一起领受圣餐很重要？
- 摩罗乃教导教会的聚会是如何受到主领的？（见摩罗乃书6：9）我们每个人该如何邀请圣灵来到我们的聚会？

#### 结论

说明摩罗乃教导成员彼此巩固的重要。鼓励班员找出他们能“记得并滋养”支会或分会中其他成员的方法。

在圣灵的指引下，为本课所讨论的真理作见证。

#### 其他教学建议

以下资料可用来补充本课所建议的课程大纲。可采用此建议，作为课程的一部分。

#### 帮助他人我们的支会和分会感觉受欢迎。

卡尔·普瑞特长老谈到他和家人拜访教会其他支会时的感受。与班员分享以下引述：

“我们的子女特别喜欢去拜访某些支会，因为他们很快就能在男女青年中找到朋友，而我们都能感受到成员热情、诚心地欢迎我们；然而其他的支会让我的子女不太愿意再次造访，因为他们可以清楚地感觉到成员并未热情、诚心地欢迎我们。

“后来我们开始注意到：在我们所拜访的……支会，如果我们是慕道友或新成员，我们不会觉得自己受欢迎。……”

“这些经验……让我们意识到我们大家都需要改善所谓的‘交谊技巧’。……”

“弟兄姐妹们，我们拥有神赐予他子女的最丰富祝福；我们拥有耶稣基督圆满的福音，我们应该是全世界最开朗、友善、快乐、仁慈、体贴、细心和最有爱心的人。……”

“来到我们教会的非成员、新成员和访客，是否能从我们热烈的欢迎、自然的微笑，还有我们眼光中流露出的善意和诚恳的关怀认出我们是他的门徒呢？”（1998年1月，《圣徒之声》，第12页）

- 你认为访客和新归信者在我们的支会或分会的感受如何？（请班员沉思此问题，不必出声回答。）我们该如何改善对待访客和新归信者的方式？

摩罗乃书第7~8章；第10章

**目标** 教导班员如何辨别善恶，以及如何获得对福音和《摩尔门经》的见证。

- 准备事项**
1. 阅读下列经文，并加以沉思、祈祷：
    - a. 摩罗乃书7：1-19。摩尔门说明如何辨别善恶（注意这些话是由摩尔门的儿子摩罗乃所记录）。
    - b. 摩罗乃书7：20-48。摩尔门说明奇迹是借着对耶稣基督的信心而来的力量所行的。他说明信心、希望和仁爱的重要。
    - c. 摩罗乃书第8章。摩尔门在写给摩罗乃的一封信中，指出获得救恩的条件，并说明小孩子都会借着基督的赎罪而得救。
    - d. 摩罗乃书第10章。摩罗乃说明圣灵会向借着信心求问的人见证一切的真理。他叙述属灵的恩赐并劝告所有人归向基督。

### 课程发展建议

**专心活动** 适时采用下列活动或是你自创的活动来开始上课。

讲述以下故事：

1910年2月一个寒冷的日子，一位新教牧师傅郎契斯卡拾获一本饱经风吹雨打，没有封面的宗教书。他出于好奇，用报纸包起了这本书，将它带回家。回家后，他清理过这本书后就加以阅读。他说：“我读了又读，看了又看，觉得此书正是救赎主的第五本福音书。”

他发现的这本书正是《摩尔门经》。读完后，他遵从了摩罗乃书10：4的劝告。“当晚，我锁上了房门，手上拿著书跪下来，读了摩罗乃的第十章。我奉子耶稣基督的名向永恒的父神祈求，祈求他告诉我此书是否是神的话语；此书是否正确、对人有益；我是否该引用其中的话语，连同四福音书中的话语一并用来讲道。

“海风袭来，我觉得很冷。我的心跳逐渐加快，一种快乐的感觉，有如找到某种宝贵而不凡的东西般，安慰着我的心灵，带给我一种难以言喻的喜悦。我确信，神已给了我回答，此书对我与所有那些愿意倾听其中话语之人必带来最大的益处。”

### 经文讨论及应用

傅郎契斯卡这次所获得的见证帮助他度过许多次困难的经历。他因教导《摩尔门经》而被解除牧师职位。直到1930年，他才知道这本书的书名及出版的教会。因为战争及其他政治上的问题，又过了21年后他才得以受洗。虽然历经重重困难，他依然对《摩尔门经》的真实性拥有坚强的见证。（见1988年6月，《圣徒之声》，第15-16页）

请指出本课将讨论《摩尔门经》的最后几章。在这些写作中，包含了摩罗乃所给予我们该如何对《摩尔门经》的真实性获得个人见证的指示。

虔敬选择最能切合班员需要的经文章节、问题及本课中其他部份的资料。讨论如何将所选的经文应用在日常生活中。鼓励班员分享与经文原则有关的适当经验。

#### 1. 摩尔门说明如何辨别善恶。

讨论摩罗乃书7：1-19。邀请班员朗读选出的经文。指出摩罗乃书第7章包含了摩尔门的话，而由他的儿子摩罗乃记录下来。

- 摩尔门称本教会的成员为“基督和平的信徒”（摩罗乃书7：3）。摩尔门是以什么为根据来作此判断？（见摩罗乃书7：4-5）我们要如何才能成为“基督和平的信徒”？
- 摩尔门教导哪些关于做好事的动机的重要性？（见摩罗乃书7：6-9）“用真心诚意”来呈献礼物或祷告是指什么意思？我们要如何纯正自己做好事的动机？
- 摩尔门教导我们该如何辨别善恶？（见摩罗乃书7：12-19）
 

请在黑板写上 \_\_\_\_\_ 邀请我爱神和侍奉神吗？ \_\_\_\_\_ 是来自神的启发吗？鼓励班员运用这些问题来衡量事情或行为是善或恶。（你可以指出要判断某事物是否将我们带向神，要比判断某事物是否将我们带向魔鬼来得容易。撒但骗人的伎俩常会怂恿我们认为某些事物“不是太坏”——也就是虽然不好，但也不算邪恶。强调凡事若非将我们带向神，就必然会带我们远离他。）
- 摩尔门警告人民“要注意，不要将邪恶的判断成属于神的，或将良善而属于神的判断成属于魔鬼的”（摩罗乃书7：14；亦见尼腓二书15：20）。在今日你在哪些方面看到这种事情发生？（你可以将班员的回答写在黑板称恶为善与称善为恶的标题下。）
- 我们已被赐给什么样的影响力来帮助我们辨别善恶？（见摩罗乃书7：16，18-19）



说明“基督的灵”或“基督的光”是“借着耶稣基督而降临到人类身上的一种振奋人心、使人崇高和坚毅不挠的影响力”（Bible Dictionary, Light of Christ, 725）。这是所有人都能感受到的，而且还能帮助人做好准备寻找真理及接受圣灵。基督的光帮助我们辨别善恶，因此通常又被称为我们的良心。

- 基督的光曾以哪些方式帮助你辨别善恶？我们要如何更愿意接受基督的光的指引？

## 2. 摩尔门说明信心、希望和仁爱的重要。

阅读并讨论自摩罗乃书7：20–48中选出的经文。

- 摩尔门问道：“你们怎么能够接受每一样美好的事物呢？”（摩罗乃书7：20。）他如何回答这个问题？（见摩罗乃书7：21–26。“所有美好的事物都来自基督”，而且我们可以运用对他的信心“接受”这些事物。）

请班员回想他们或他人靠着信心而得到的祝福。邀请他们适时分享这些例子。

- 信心和奇迹之间有什么关联？（见摩罗乃书7：28–30，35–38）为什么必须先要有信心才会有奇迹？（见摩罗乃书7：37；亦见以帖书12：12，18及以下引文。）为什么不是单靠奇迹就能为信心建立稳固的基础？

百翰·杨会长说：“奇迹，或是神的权能特别的显现，并不是给不信者的；而是用来安慰圣徒，增强及坚定那些爱神、敬畏神，侍奉神之人的信心的”（《总会会长的教训：百翰·杨》，第255页）。

- 什么是希望？信心和希望之间有什么关联？（见摩罗乃书7：40–42）  
布司·麦康基长老教导：“启示中所用的希望一词，指的是忠信者将来在神的国度中获得永恒救恩的愿望。……信心和希望密不可分。希望使〔我们〕在最初有信心，然后再由于信心使希望增强直到获得救恩”（*Mormon Doctrine*, 2nd ed.[1966], 365–66）。
- 人在拥有信心和希望之前必须具备什么特质？（见摩罗乃书7：43）为什么一个人必须“温顺谦卑”才能拥有真正的信心和希望？
- 摩尔门说除了信心和希望外，我们还必须要有仁爱。什么是仁爱？（见摩罗乃书7：46–47）仁爱的特质有那些？（见摩罗乃书7：45。你可以将班员的回答列在黑板上。）生活中曾有那些经验使你确信“仁爱是从不失败的”？
- 我们该如何增加信心和希望？我们要如何充满基督纯正的爱？为什么我们必须努力去拥有信心、希望和仁爱？（见摩罗乃书10：20–21）

## 3. 摩罗乃说小孩子都会借着基督的赎罪而得救。

阅读并讨论自摩罗乃书第8章中选出的经文。指出此章包含了摩尔门写给他儿子摩罗乃的一封信。

- 为什么小孩子不必受洗？（见摩罗乃书8：8–9，11，19–20。注意摩尔门所教导有关小孩子的事也适用于“每个没有律法的人”〔摩罗乃书8：22〕，也就是在心智上无法明白诫命和福音教仪的人。）为什么小孩子受洗是“对神的嘲弄”？（见摩罗乃书8：20，22–23）
- 小孩子能得救是因为他们天真无邪，没有犯罪的能力。对于曾犯过罪的我们，要如何才能借着基督的赎罪得到救恩？（见摩罗乃书8：10，24–26）

## 4. 圣灵为一切真理作见证。属灵的恩赐伴随所有归向基督的人。

阅读并讨论自摩罗乃书第10章中选出的经文。

摩罗乃书第10章是《摩尔门经》的最后一章，其中包含摩罗乃的结语。这一章是对谁写的？（见摩罗乃书10：1）摩罗乃“说几句劝告你们的话后”来结束他的记录（摩罗乃书10：2）。“劝告”这个字的意义为何？（强烈地建议或敦促。）请班员快速浏览全章，找出摩罗乃劝告本书读者去做的事。（答案列出如下。你可以请班员朗读有劝告含意的各节经文。）

- “要记住……主对人类儿女一直多么慈悲”（第3节）。
- “要奉基督的名求问神，那位永恒之父，这些是否真实”（第4节）。
- “不要否认神的大能”（第7节）。
- “不要否认神的恩赐”（第8节）。
- “记住，每一项好的恩赐都来自基督”（第18节）。
- “记住，〔基督〕是昨日、今日、永远都一样的”（第19节）。
- “记住〔摩罗乃所写的〕这些事”（第27节）。
- “要归向基督”（第30节）。

- 邀请班员想一想他们是否已获得《摩尔门经》是神的话语的见证。圣灵在我们获得对属灵事物的见证上扮演什么角色？（见摩罗乃书10：4–5）为什么我们无法单靠着自己的智慧得到见证？（见哥林多前书2：11；阿尔玛书26：21–22；摩罗乃书10：6–7）

- 摩罗乃劝告我们“不要否认神的大能”（摩罗乃书10：7）。有时候我们可能会在哪些方面否认神的力量？（除了请班员回答外，你还可以读出以下引文。）

杰佛瑞·贺伦长老教导：

“救主说：‘我留下平安给你们；我将我的平安赐给你们。……你们心里不要忧愁，也不要胆怯’（约翰福音14：27）。

“我谨向你们陈述，这句话可能是救主诫命中经常不被遵从的一项，甚至在忠信的后期圣徒中亦然；我甚至怀疑还有什么事会比我们抗拒这项邀请更让主慈悲的心感到悲伤的。我以家长的身分对你们说：这就像如果我的一个孩子在生活上有什么苦恼、不快乐或不服从，我会多么担心一样。虽然如此，如果我觉得在这个时候孩子竟然无法信任我的帮助、或认为他的利益对我不重要，或受我照顾不能感到安全，我会更加痛苦。同样，我确信没有人能体会世人的救主慈爱的心会被伤得多么深，如果他发现他的子民对他的照顾没有信心、在他手中不能感到安全、或不信赖他的诫命”（Come unto Me, *Ensign*, Apr. 1998, 19）。

- 摩罗乃教导了哪些属灵的恩赐？（见摩罗乃书10：8-19）为什么每个人会从神那里得到不同的恩赐？（见教约46：11-12）
- 你在沉思《摩尔门经》的信息时曾学习到或感受到什么？（如果班员不想在班上分享看法，可以邀请他们安静思考此一问题。）
- 摩罗乃的劝告“归向基督”如何反映了《摩尔门经》的全部信息？（摩罗乃书10：30，32）本年度《摩尔门经》的研读课程在哪些方面帮助你归向基督？

---

## 结论

在圣灵的指引下，为本课所讨论的真理作见证。

---

## 其他教学建议

你可以分享以下话语来鼓励班员继续研读《摩尔门经》：

戈登·兴格莱会长说：“我要敦促每位男女……以及每位年纪大到能识字的男孩和女孩，在未来一年再一次阅读《摩尔门经》。……没有任何事情比得上在我们个人生活中，加强对耶稣是基督、是活神活着的儿子拥有不可动摇的信念更为重要的事。……那就是这本旷世奇书问世的目的”（in *Church News*, 4 May 1996, 2）。

约瑟·斐亭·斯密会长说：“凡未慎重、仔细研读《摩尔门经》者，皆未能在神的面前蒙悦纳”（1987年1月，《圣徒之声》，第66页）。

泰福·彭荪会长说：“目前主日学及福音进修班每四年上一次《摩尔门经》，但教会成员个人及家庭的研读计划绝不可采用这种四年一次的方式，我们每天都要研读《摩尔门经》，这本书使人‘若遵循其中的教训，比遵循任何其他书更能接近神’（*History of the Church*, 4:461）”（1989年1月，《圣徒之声》，第3页）。

彭荪会长也说：“每一位后期圣徒都应将研读此书当作毕生努力的事”（1988年5月，《圣徒之声》，第7页）。