

Неделно училище за деца 2

Избери правилното А
Възраст 4–7 години

Неделно училище за деца 2

Избери правилното А

За обучение на деца от 4 до 7 години

© 1995 на Intellectual Reserve, Inc.
Всички права запазени.
Printed in USA.

Одобрено на английски: 12/93
Одобрено за превод: 12/93
Превод на *Primary 2: Choose the Right A*
Bulgarian

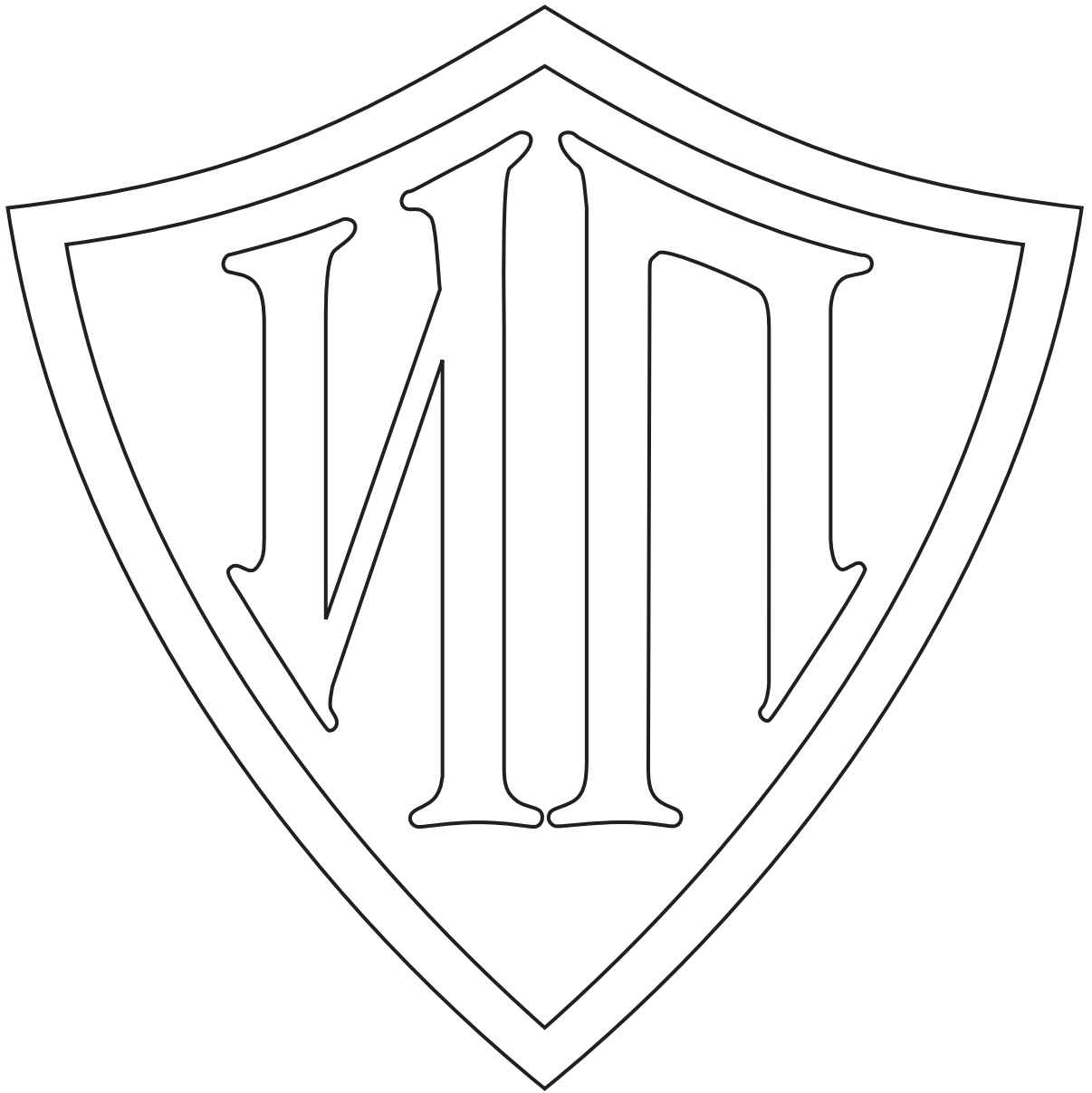

Съдържание

Номер и заглавие на урока	Страница
В помощ на учителя	vii
1 Щастието идва, когато избираме правилното	1
2 Мога да избирам правилното	7
3 Аз съм Божие дете	13
4 Избирам да следвам Исус Христос	19
5 Мога да правя правилни избори	24
6 Имаме специални семейства	29
7 Раждането на Исус Христос донесло радост на земята	35
8 Небесният Отец бди над мен	40
9 Исус Христос е бил дете като мен	45
10 Мога да говоря с Небесния Отец в молитва	51
11 Мога да разкажа на другите за Исус Христос	58
12 Мога да се подготвя за кръщение	63
13 Дарът на Светия Дух може да ми помогне	70
14 Да имаме смелостта да изберем правилното	78
15 Следвайте Ме, елате с Мен	86
16 Исус Христос има силата да изцелява	92
17 Свещеничеството ми помага	98
18 На молитвите се дава отговор по най-добрия начин	104
19 Исус Христос ме обича	110
20 Ученията на Исус Христос са голямо съкровище	116
21 Мога да бъда благоговеен	123
22 Блажени са миротворците	130
23 Исус Христос е добрият пастир	135
24 Мога да показвам благодарност	140
25 Помнете, че трябва да кажете “Благодаря”	146
26 Избирането на правилното ми дава чувство на щастие	151
27 Мога да помогна на другите да бъдат щастливи, като споделям	157
28 Мога да бъда мил и добър	161
29 Мога да бъда добър пример	167
30 Мога да бъда покорен	174

31	Ще се подчинявам на закона	181
32	Обичайте се един друг	187
33	Мога да плащам десятък	195
34	Винаги казвай истината	201
35	Имам таланти	207
36	Мъдър съм, когато избирам правилното	214
37	Мога да пазя светостта на Неделния ден	220
38	Ще си спомням за Исус Христос по време на причастието	228
39	Мога да следвам Исус Христос, като служа на другите	235
40	Мога да прощавам на другите	240
41	Исус Христос е нашият Спасител	247
42	Църквата на Исус Христос е на земята	253
43	Исус Христос ще дойде отново	260
44	Мога да показвам любов към животните	266
45	Празнуваме Възкресението на Исус Христос (Великден)	273
46	Исус Христос е най-великият дар (Коледа)	279
	Текстове на песните	285

В помощ на учителя

Цел Този наръчник е написан в помощ на обучението на децата, така че като следват примера на Исус Христос, те да могат да избират правилното, да бъдат кръстени и да станат членове на Църквата на Исус Христос на светите от последните дни.

**Послание към
учителите в
Неделното
училище за деца**

Нашият Небесен Отец ви е дал свещеното призование да учите децата на Евангелието на Исус Христос и да им помагате да се научат как да живеят според него. Като служите на децата и приканвате всяко едно “да дойде в Христа”, вие ще благословите техния живот. Можете да им помогнете да започнат да разбират благословиите на Небесния Отец и да получат свидетелства за Евангелието. Вие също ще израстнете духовно и ще се учите от децата. Службата ви в Неделното училище за деца може да ви донесе голяма радост. Като служите на децата от Неделното училище за деца, вие служите също и на Небесния Отец (вж. Мосия 2:17).

Като живеете според принципите на Евангелието, изучавате Писанията, следвате съветите на свещеническите ръководители и се приближавате до Небесния Отец чрез молитва, вие ще получавате вдъхновение от Светия Дух по отношение на децата, които обучавате. Често споделяйте свидетелството си пред децата и позволете на Светия Дух да работи чрез вас в това важно призование. Като правите това, Духът ще ви насочва, така че онова, което правите в Неделното училище за деца, да е приемливо за вашия Небесен Отец.

**Информация за
уроците**

ИП означава “Избери правилното!”. Щитът ИП, който се намира в началото на този наръчник, и пръстенът ИП (31362) се използват в няколко урока. В допълнение към това урок 1 съдържа указания за създаването на диаграма ИП, която също ще бъде използвана в няколко урока. Пръстенът ИП служи като личен предмет, който да напомня на своя притежател да избира правилното. Ако в района, където живеете, могат да се набавят пръстени ИП, се посъветвайте с епископа или президента на клон дали районът или клонът разполага със средства за закупуване на пръстен за всяко дете.

**Времето за
уроци**

Молитва Започвайте и завършвайте всеки урок с молитва. Давайте на всяко дете възможността редовно да казва молитвата. Направете молитвата значима част от урока, като давате указания и предложения по отношение на молитвите и като питате децата за идеи, които да бъдат включени в молитвата. Съсредоточавайте предложенията си върху нуждите на класа и посланието на урока.

Преподаване на уроците	<p>Подгответе всеки урок внимателно и с молитва, така че децата да го разбират и да му се наслаждават и по такъв начин ще имате напътствията на Духа.</p> <p>Преподавайте уроците подред с изключение на уроци 45 и 46 (Великден и Коледа). Ако на някое от децата във вашия клас му предстои да бъде кръстено през годината, бихте могли да преподадете уроци 12 и 13, посветени на кръщението и потвърждението, преди кръщението на първото дете от вашия клас.</p> <p>Подберете онези материали от урока, които са подходящи за класа ви. Изброените в края на всеки урок дейности за обогатяване имат за цел да бъдат използвани по време на урока както вие прецените. Не всички материали в урока или дейности за обогатяване ще са подходящи за децата във вашия клас или район на живеене. Някои дейности може да бъдат твърде трудни за деца на четири години, а други може да бъдат твърде елементарни за деца на седем години, за да им харесат.</p> <p>Подберете дейности, на които вашият клас ще реагира добре. Ако има по-малки деца в класа ви, бихте могли, ако желаете, често да използвате по време на урока песни и игри с пръсти, за да помогнете да се задържи вниманието им. Можете да повторите няколко пъти дадена песен или игра с пръсти, ако тя се харесва на децата. При по-малки деца за илюстриране на понятието, което се преподава, можете да използвате вместо ленти с думи картини, които сте нарисували или изрязали от списания.</p> <p>Не четете урока пред децата. Те ще реагират по-добре, ако го представите със свои собствени думи. Често давайте кратко лично свидетелство, за да бъде по-голяма вероятността членовете на класа да чуват и реагират на евангелското послание чрез Духа.</p> <p>При преподаването на уроците може да ви помогне наръчникът <i>“Преподаването—няма по-велико призвание”</i> (36123).</p>
Музиката в класната стая	<p>Музиката може да доведе Духа Господен в класната стая. Пеенето на целия клас може да направи уроците ви по-интересни и да помогне на децата по-добре да запомнят понятията от урока.</p> <p>Текстовете към песните, които са използвани повече от веднъж в този наръчник, са отпечатани в края на наръчника. Текстове към песните, които са използвани само веднъж в наръчника, са включени в самите уроци. Музиката към тези песни може да се намери в <i>Children’s Songbook</i> (34831).</p> <p>Не е необходимо да сте умел музикант, за да направите пеенето в класната стая възнаграждаващо преживяване. Децата няма да знаят дали пеете добре или не. Те ще знаят само това, че обичате да пеете. Разучавайте и упражнявайте песните у дома като част от подготовката за урока. Ако се нуждаете от специална помощ, помолете музикалния ръководител на Неделното училище за деца или пианиста за съдействие. (За допълнителна помощ вижте <i>“Music in the Classroom,” The How Book for Teaching Children</i> (31109), стр. 40–42.)</p> <p>Бихте могли, ако желаете, да използвате заедно с песните подходящи действия, особено ако има по-малки деца в класа ви. Можете също да кажете думите, вместо да ги изпеете.</p>
Символът на вярата	<p>Символът на вярата е важна част от учебната програма на Неделното училище за деца. Когато в урок се използва някоя от точките на Символа</p>

на вярата, насърчете децата да запомнят колкото може по-голяма част от съответната точка.

Писанията

Носете своите Писания в клас всяка седмица и нека децата виждат, че ги четете и преподавате от тях. Ако децата имат свои екземпляри от Писанията, насърчавайте ги да ги носят в клас всяка седмица. Помагайте на по-големите деца да намерят и да прочетат пасажите, които се използват в урока. От време на време поднасяйте своето свидетелство за ценността на Писанията.

Помощни средства за преподаване

Картини. Повечето от използваните в уроците картини са номерирани и включени в пакет, който придружава наръчника. Тези картини трябва да останат с наръчника. Необходимите за всеки урок картини са изброени в списък в раздел "Подготовка" на урока. В раздел "Подготовка" се съдържа още и библиотечен номер за картини с по-голям размер, с които може да разполага библиотеката във вашата сграда за събрания (някои от картините в библиотеката може да са различни картини, посветени на същата тема), както и номер на картини, които се намират в Комплекта с евангелски картини.

Нагледни материали за изрязване. Нагледните материали за изрязване към уроците се съдържат в наръчника и трябва да бъдат пазени в наръчника. Изрежете и използвайте фигурите по време на съответните уроци. Ще е необходимо да прилагате и други прости помощни средства, предлагани в уроците, като например ленти с думи, диаграми и листовки. Запазете тези помощни материали, за да бъдат използвани отново при други уроци и през следващите години.

Музика. Вж. "Музиката в класната стая", стр. viii.

Храна. Когато даден урок предполага използването на храна, молим предварително да проверите при родителите на децата, за да се уверите, че никое от децата няма алергии или други неблагоприятни физически реакции към храната. Молим да не носите храна в неделята за пост.

Представяне на евангелски материал във времето за споделяне

Понякога от класа ви ще бъде поискано да направи просто представяне на евангелски материал във времето за споделяне на Неделното училище за деца. Такова представяне трябва да бъде приспособявано от уроците. Търсете подходящи идеи за времето за споделяне, докато подготвяте и представяте урока. Можете също да изберете да споделите принцип от настоящото детско представяне в събранието за причастие.

Когато насърчавате децата да преподават някой евангелски принцип под ваше ръководство, вие използвате ефективен метод, който им помага да научат и да споделят този принцип.

Погрижете се представянето на определена тема във времето за споделяне да е просто и да не изисква много репетиции. Може да използвате част от времето, определено за урока, за да подготвите представянето. Следните предложения могат да бъдат използвани за ефективни и прости представяния на различни теми в клас:

1. Помогнете на децата да представят като сценка история или ситуация от някой урок.
2. Накарайте децата да разкажат история от урок, като използват картини, ленти с думи или изрязани фигури.
3. Накарайте децата да обяснят своите чувства за предстоящите си кръщения. Ако някои от децата са навършили осем години и са били кръстени, помолете ги да споделят своите чувства във връзка с кръщението.
4. Помогнете на децата да повторят на глас и да обяснят точка от Символа на вярата. Можете също, ако желаете, да ги накарате да изпеят някоя от песните, посветени на точка от Символа на вярата от *Children's Songbook*, стр. 122–33.

За допълнителна помощ вижте *Primary Sharing Time Resource Manual* (33231).

Споделяне със семействата на децата

Насърчавайте децата да споделят със своите семейства онова, което научават в Неделното училище за деца. Канете родители да посещават и участват във вашите часове от време на време, за да обогатят уроците. Бъдете отворени за идеи от родителите, които ще помогнат на Неделното училище за деца да придобие повече значение за децата им.

Подготовка за кръщение

Ако в класа ви има седем-годишни деца, някои от тях вероятно ще бъдат кръстени през годината. Като учител в Неделното училище за деца вие можете да подкрепяте семействата на децата и да помагате на членовете на класа да се подготвят за кръщение. Имайте в предвид следните предложения, които ще ви помогнат да направите това:

1. Ако е възможно, преподайте уроците, посветени на кръщението и потвърждението (уроци 12 и 13) преди кръщението на първото дете от вашия клас.
2. Отделете няколко минути от времето за урока в неделята преди кръщението на всяко дете, за да обсъдите важността на този обред.
3. Ако е възможно, присъствайте на кръщението на всяко дете заедно с член на президентството на Неделното училище за деца, както и с онези членове на класа, които могат да присъстват.
4. Помогнете на децата да подготвят за времето за споделяне представяния в класа, посветени на кръщението.

Разбиране на децата

Вашето призвание да обучавате децата на Евангелието на Исус Христос е свято доверие, дадено ви чрез вашето епископство или президентство на клон. Тези свещенически ръководители са ви призовали чрез вдъхновение от Небесния Отец. Вие можете значително да повлияете на децата в класа ви да следват Спасителя през своя живот.

Винаги демонстрирайте положително отношение и любов към децата в класа. Запознайте се с талантите, интересите и способностите на всяко

дете. Приспособете онези дейности от урока, които изискват четене и писане, към способностите на децата.

Помагайте на всяко дете да изгради положително чувство за собствената си ценност, като ги слушате и им отдавате колкото може повече лично внимание.

Тези уроци са написани както за класове с деца от една и съща възраст, така и за класове с деца от смесена възраст, които са от 4 до 7-годишни. Въпреки това може да ви се наложи да приспособите уроците според възрастите на децата във вашия конкретен клас. Независимо как е организиран класът ви, разбирането на общите възрастови особености на децата ще ви помогне да преподавате по-ефективно. Това може да ви помогне да знаете защо децата се държат по съответния начин и как да ги обучавате, така че най-добре да могат да учат. Разбирането на децата ще ви помогне също да поддържате положителни чувства в класната стая. Когато подготвяте своите уроци, правете преглед на следващите по-долу характеристики. Помнете обаче, че всяко малко момче или момиче узрява със собствена скорост. Това са само общи указания.

Децата на 4 години

Четири е възрастта, когато детето открива. *Защо* и *как* са две от най-често използваните думи от 4-годишните. Четиригодишните деца са много активни. Следват общите характеристики на 4-годишните деца:

1. Те могат да бягат, да скачат и да се катерят с по-голяма лекота и увереност от 3-годишните. Могат да хвърлят или ритат топка и да построяват къщичка от блокчета.
2. Обичат да казват неща като "Това вече го правих; сега мога да направя нещо различно".
3. Харесва им да играят с други деца, но не са социално готови за голяма група.
4. Въпреки че искат и се нуждаят от други деца, с които да играят, повечето време те играят сами. Могат да играят или да танцуват по музика в група, но не обръщат много внимание как другите деца играят или танцуват.
5. Освен че задават въпроси, те могат да провеждат разговор с друго дете или с възрастен.
6. Тъй като имат най-вече домашен опит, те говорят най-често за дома и семейството. Децата от тази възраст обичат да разказват на учителя за своето семейство. Те по-скоро биха разказвали за себе си, отколкото да слушат разказите на другите деца. Обичат уроци и дейности, които са фокусирани върху семейството.
7. Живеят напълно в сегашното място и време. Вчера и утре означават малко. Те обаче демонстрират голямо вълнение във връзка с предстоящи събития и тъй като все още не могат да схванат какво означава времето, биха могли да попитат за някое бъдещо събитие с въпроса: "Това утре ли ще бъде?".
8. Обичат да слушат приказки и стихове от забавачницата. Искат да чуват любимите си приказки отново и отново без ни най-малка промяна. Харесва им, след като чуят приказката, да играят ролята на героите.
9. Могат с малко помощ да се научат да се молят.

Децата на 5 години имат склонността да са по-уверени в себе си и като цяло на тях може да се разчита. Те обикновено са научили онова, което се очаква от тях в домакинството. Играят добре с други деца, но могат също да се забавляват сами по различни начини, като например подскачат насам-натам или рисуват рисунки. Следват няколко от типичните модели на поведение при 5-годишните деца:

1. Координацията на големите им мускулни групи продължава да се подобрява. Могат да прескачат, да се претъркулват и да подскачат на един крак. Могат да дърпат шейна или количка с известна лекота.
2. Координацията на техните по-малки мускулни групи сега им позволява да залепват, да изрязват картинки и да оцветяват предварително нарисувани картини, въпреки че може да не останат в рамките на линиите.
Много от тях могат също да си завързват обувките.
3. На тях може да се разчита повече и те са по-независими от 4-годишните. Те често обичат да помагат в домашната работа и са щастливи, когато могат да работят заедно с родителите си.
4. Те са сериозно заинтересувани, когато питат: “За какво е това?” или “Как работи това?”. Искат и трябва да получават обмислени и честни отговори на език и с подробности, които могат да разберат.
5. Те обичат своите учители и мислят, че е привилегия да седят до тях. Много им харесва, когато учителите ги помолят да помогнат за урока, като държат картина или като направят нещо друго.
6. Харесват проекти за малки групи и драматизации за дома и семейството.
7. Обичат да слушат и да разказват приказки и молят за същата приказка отново и отново. Повторението е техният главен начин за учене. Те често могат да разкажат приказка дума по дума, докато обръщат страниците на дадена книга.
8. Обикновено са приятелски настроени, съчувствени, привързани и готови да помогнат, но когато не получат своето, могат да станат много шумни в недоволството си.
9. Харесва им да получават нови привилегии, които показват, че са по-големи и по-възрастни.
10. С възможност за задържане на вниманието от 10 до 12 минути, те бързо преминават от една дейност към друга. Започват да мислят, че са твърде големи за игрите с пръсти и искат повече дейности за по-големи деца или упражнения за почивка.
11. Често искат да си играят с нещо, с което вече си играе друго дете. Опитвайте се да се справяте с такива проблеми внимателно; учете децата да се редуват.
12. Предпочитат по-малките групи пред по-големите. По-скоро биха играли с един най-добър приятел, отколкото с група от 10 деца.
13. Все още не са се научили да правят разлика между въображение и реалност. Ето защо някое дете може да каже, че часовникът му е направен от злато, че баща му е по-голям от всеки друг баща или че рибата, която е уловило, е изключително дълга. Това е нормална фаза

в живота на детето. Децата имат нужда от време, за да отличават онова, което е действително, от онова, което не е. С развитието на децата тази фаза преминава.

14. Учат с голямо желание. Тъй като Небесният Отец е много реален за тях, много се интересуват от Него и задават много въпроси за Него. Харесва им да се молят и е възможно да могат да се молят без помощ.

Децата на 6 години

Децата на 6 години са придобили добър контрол над своите тела и имат голямо количество енергия, която да изразходят за научаването на нови умения и за усъвършенстване на тези, които вече са придобили. Те могат, например, да се научат да скачат на въже, да отблъскват топка, да свирят с уста, да правят кълбо напред и да карат велосипед. На 6-годишните деца може все още да им е трудно да използват малките си мускулни групи, но могат да се научат да пишат четливо буквите от азбуката, собствените си имена и още някои думи. Следват други общи характеристики на 6-годишните деца:

1. Способността им за задържане на вниманието нараства. Въпреки че могат да бъдат много неукротими, те могат също да се концентрират върху дадена дейност в продължение на 15 или 20 минути в зависимост от интереса им.
2. Харесват им движения, в които участва цялото тяло, като катерене на дървета, работа с уреди на игрището или надбягвания.
3. Обичат игрите и приятелските състезания.
4. Мнението на учителя е много важно за тях. Желаят да седят до учителя и да помагат в урока, като държат картини или носят материали обратно в библиотеката.
5. Все още обичат да слушат приказки, да ги драматизират и да се представят за някого. Много от тях обичат да се обличат с дрехите на възрастните.
6. Те са много щедри, привързани и сговорчиви до момента, в който не получат своето. Тогава могат да станат много шумни в недоволството си.
7. Може да са усъвършенствали прескачането, бягането в галоп и подскачането. Обичат да използват тези умения по време на игрите.
8. Много са загрижени по отношение на това кое е добро и кое лошо поведение.
9. Вярата им в Небесния Отец и в Исус Христос нараства. Повечето деца на 6 години могат да се молят сами, ако са имали предварителен опит у дома или по време на други уроци.

Децата на 7 години

На 7-годишна възраст децата все още са близо до своите родители и все още високо ценят тяхната любов, внимание и съчувствие, но все повече започват да имат връзки с хора и ситуации извън дома. Имат свои лични вкусове и искат да им бъде позволявано сами да вземат някои решения. Те са живи, енергични и изключително заинтересувани от живота около себе си. Изследват много дейности и обичат да повтарят онези, които им доставят удоволствие. Следват други общи характеристики на 7-годишните деца:

1. Големите им мускулни групи са добре контролирани и стават по-грациозни, бързи и пъргави.
2. Контролът над малките им мускулни групи се подобрява. Могат да изписват букви с по-голяма лекота и точност.
3. Много деца обичат да играят игри с голямо физическо натоварване, като играят някои отново и отново.
4. Често са неуморими и неукротими. Пълни са с енергия, но се уморяват лесно. Периодите на почивка са важни.
5. Обичат да събират неща и да говорят за тях. Обичат също да говорят за неща, които са направили или сами, или в групи.
6. Продължителността на задържане на вниманието им нараства. Децата на тази възраст могат да изпълнят проект, който ги интересува, дори ако това отнема от 20 до 25 минути. При повечето от уроците те все още се нуждаят от промяна във вида дейност.
7. Започват да общуват по-малко с представителите на противоположния пол.
8. Стават по-малко изискващи и по-малко решени да стане именно тяхното.
9. Стават по-независими и по-логични в мисленето си.
10. По-добре разбират кое е правилно и кое погрешно и са много критични към онези, които не вършат онова, което те считат за правилно.
11. Очакват с желание кръщението.
12. Могат да се молят сами и често очакват незабавен отговор на молитвите си.
13. Може да се гордеят с това, че могат да постят поне за едно хранене в неделата за пост и че плащат десятък.

**Специални
указания за
включване на
деца с
увреждания**

Спасителят ни е дал пример, който да следваме, като търсил и показвал състрадание към хората с увреждания. Когато след Своето възкресение посетил нефитите, Той казал:

“Имате ли болни сред вас? Доведете ги тук. Имате ли някои, които са куци или слепи, или хроми, или сакати, или прокажени, или изсъхнали, глухи, или страдащи по някакъв друг начин? Доведете ги тук и Аз ще ги изцеля, защото Аз ви съчувствам” (3 Нефи 17:7).

Като учител в Неделното училище за деца вие сте в отлична позиция да показвате състрадание. Дори и да не сте обучени да оказвате професионално съдействие, вие можете да разбирате и да подпомагате децата с увреждания. Необходими са загриженост, разбиране и желание всеки член на класа да бъде включен в учебните дейности.

Децата с увреждания могат да бъдат докоснати от Духа—независимо от нивото на тяхната способност да разбират. Въпреки че някои деца може да не са в състояние да присъстват през цялото време в Неделното учи-

лице за деца, те се нуждаят от възможността да присъстват поне за кратко време, за да почувстват Духа. Може да е необходимо по време на Неделното училище за деца да има придружител на даденото дете, който да е чувствителен към нуждите му в случай, че детето има нужда за известно време да е извън групата.

Пред някои от членовете на класа може да стои предизвикателството, което идва от факта, че имат затруднения в ученето, интелектуални увреждания, проблеми с езика или говора, загуба на зрение или слух, поведенчески и социални проблеми, душевни заболявания, проблеми с движението и подвижността или хронически здравословни недостатъци. За някои езикът и културната обстановка може да се окажат непознати и трудни. Независимо от личните обстоятелства всяко дете има същите нужди да бъде обичано и прието, да научи за Евангелието, да чувства Духа, да участва успешно и да служи на другите.

Следните указания могат да ви помогнат да обучавате дете с увреждания:

- Гледайте отвъд увреждането и опознайте детето. Бъдете естествени, приятелски настроени и топли.
- Научете какви са конкретните предизвикателства пред детето и какви са силните му страни.
- Положете всички необходими усилия да научите членовете на класа и да им напомняте за отговорността им да уважават всеки член на класа. Помагането на член на класа с увреждане може да бъде за целия клас учебно преживяване за служене подобно на Христос.
- Намерете най-добрите методи за обучаване на детето, като се посъветвате с неговите родители, с други членове на семейството и, когато е подходящо, с детето.
- Преди да поискате от дете с увреждания да прочете нещо, да каже молитва или да участва по някакъв друг начин, го попитайте какво чувства относно възможността да участва в урока. Подчертавайте способностите и талантите на всяко дете и търсете начини всяко дете да може да участва в спокойна обстановка и успешно.
- Приспособявайте материалите от урока и физическата обстановка по такъв начин, че да отговарят на личните нужди на децата с увреждания.

Справяне с проблеми, произтичащи от малтретиране

Като учител можете да разберете за деца в класа ви, които страдат от емоционално и физическо малтретиране. Ако сте загрижени за някое от децата във вашия клас, молим ви да се посъветвате с вашия епископ. Докато се готвите и представяте урока, се молете за ръководство и напътствие от Господ. Помогнете на всяко малко момче или момиче в класа ви да почувства, че е скъпоценно дете на Небесния Отец и че Небесният Отец и Исус Христос обичат всеки един от нас и искат да сме щастливи и в безопасност.

Щастието идва, когато избираме правилното

Урок
1

Цел Да се помогне на всяко дете да разбере, че щастието идва, когато избираме правилното.

- Подготовка**
1. С дух на молитва изучете Матей 5:6 и 3 Нефи 12:6. Вижте също Учение и Завети 58:27 и *Евангелски принципи* (31110), глава 4.
 2. Направете диаграма ИП. Закрепете картина 2-1, “Исус с дете”, към по-голям лист хартия или парче картон. Напишете отчетливо буквите *ИП* над картината, а думите *Ще избирам правилното* под картината. Запазете тази диаграма за употреба при бъдещи уроци.
 3. Разговаряйте с родителите на всяко дете, за да научите някои подробности за всяко дете, които да бъдат споделени пред класа.
 4. Подгответе се да прочетете текста на песента “Избери правилното!” (*Children’s Songbook*, стр. 160). Текстът на тази песен е включен в края на наръчника.
 5. Необходими материали:
 - а. Библия или Книга на Мормон.
 - б. Тебешир, дъска за писане и изтривалка.
 - в. Пръстен ИП за всяко дете, което все още няма такъв (вж. “Информация за уроците” във “В помощ на учителя,” стр. vii)
 - г. Екземпляр или нарисувано върху прозрачна хартия копие на щита ИП (намира се в началото на наръчника) за всяко дете.
 - д. Цветни моливи и ножици.
 - е. Дълго влакно прежда за всяко дете.
 6. Извършете необходимата подготовка за всяка дейност за обогатяване, която искате да използвате.
-

Предложение за развитие на урока

Кажете откриващата молитва, като изразите любовта си към Небесния Отец, Исус Христос и децата в класа.

Небесният Отец и Исус Христос ни обичат

Дейност за привличане на вниманието

Разкажете на децата малко за себе си и за вашите чувства и желания по отношение на класа на Неделното училище за деца през тази година. Представете всяко дете пред останалите членове на класа, при което кажете нещо за него.

Диаграма ИП

Поставете на видно място диаграмата ИП, която сте направили. Кажете на децата, че през тази година на Неделното училище за деца те ще учат за Исус Христос, нашия Спасител. Едно от най-важните неща, които те ще научат, е колко много Исус обича всяко едно от тях. Свидетелствайте, че Исус обича всяко дете във вашия клас. Споменете всяко дете по име

като в този пример: “Исус обича Стефани.” Кажете на децата, че Небесният Отец обича също и всяко от тях.

Небесният Отец и Исус Христос искат да бъдем щастливи

Представяне от учителя

Кажете на децата, че тъй като Исус Христос и Небесният Отец обичат всеки един от нас толкова много, те искат ние да сме щастливи. Споделете с децата някои случаи, когато сте се чувствали наистина щастливи. (Примери за това могат да бъдат кръщението, споделянето с другите, правенето на нещо забавно с приятелите ви, работата по постигането на цел, прекарването на приятни мигове със семейството ви, четенето и ученето за Исус Христос, сключването на брак в храма или служенето на мисия.)

Детско участие

Накарайте децата да разкажат за случаи, когато са щастливи. Ако децата се нуждаят от известен подтик, им задайте въпроси като следните:

- Щастлив/-а/ ли си, когато играеш с твоите братя и сестри?
- Щастлив/-а/ ли си, когато помагаш на своята майка или татко?
- Щастлив/-а/ ли си, когато извършваш любима дейност?
- Щастлив/-а/ ли си, когато идваш на църква?

Избирането на правилното носи щастие

Разказ и обсъждане

Разкажете следния разказ със свои думи:

Джеймз бил момче точно във възрастта, когато да бъде член на класата. Един ден той попитал своята учителка от Неделното училище за деца дали може да доведе малкото си кученце в класа. Неговата учителка му отговорила: “Избери правилното, Джеймз! Избери правилното!”

- Какво мислите, че избрал да направи Джеймз?

Когато попитал своята учителка от Неделното училище за деца дали да доведе един приятел на църква, тя казала: “Избери правилното, Джеймз! Винаги избирай правилното!”

- Какъв избор мислите, че направил той?

Джеймз бил чувал своите родители да казват същите тези думи много пъти: “Избирай правилното, Джеймз! Небесният Отец и Исус искат ние винаги да избираме правилното.”

- Какво означава да изберем правилното?

Един ден, когато Джеймз се върнал в къщи от училище, той видял, че майка му е оставила един сладкиш за него и един за брат му. Джеймз много обичал сладкишите и бързо изял своя. След това той погледнал към сладкиша на брат си. Брат му не си бил в къщи и наоколо нямало някой, който да каже “Избери правилното, Джеймз! Винаги избирай правилното!”

- Какво бихте направили вие?
- Какво би направил Джеймз, ако трябваше да избере правилното?

Джеймз изял сладкиша на брат си. Когато братът на Джеймз си дошъл в къщи видял, че за него няма сладкиш. Той си помислил, че майка му е забравила да остави сладкиш и бил много тъжен. Джеймз се почувствал зле, тъй като бил изял сладкиша на брат си.

- Джеймз избрал ли правилното?
- Щастлив ли бил Джеймз от своя избор?
- Какво би трябвало да направи Джеймз сега?

Помогнете на децата да измислят начини, по които Джеймз би могъл да поправи своя погрешен избор. Подчертайте, че ние трябва винаги да се опитваме да избираме правилното, но ако все пак изберем погрешното, би трябвало да се опитае да поправим своя погрешен избор. Когато правим погрешен избор, ние ще бъдем нещастни, но когато правим правилен избор, ще бъдем щастливи.

Стих от
Писанията

Кажете на децата, че Исус ни е казал, че ще бъдем щастливи тогава, когато избираме правилното. Прочетете на глас Матей 5:6 или 3 Нефи 12:6 (до *праведност*). Обяснете, че да “гладуваме и жадуваме за праведност” означава да избираме правилното. Ние ще бъдем благословени, когато избираме правилното.

ИП означава “Избери правилното”

Дейност върху
дъската за
писане

- Как би могла майка ви да постави отличителен знак, че нещо ви принадлежи, без да изписва цялото ви име? (Би могла да използва вашите инициали.)

Обяснете, че инициалите са първите букви на нашите имена.

Кажете на децата кои са вашите инициали. Изпишете ги на дъската за писане и повторете вашето име, като посочвате всеки инициал в подходящия момент.

- Кои са вашите инициали?

Напишете на дъската инициалите на децата и покажете как те представят техните имена. Най-напред изпишете инициалите и след това добавете останалите букви на имената. (Ако класът ви е голям, използвайте като примери инициалите само на няколко от децата.)

Изпишете *ИП* вертикално върху дъската, както е показано по-долу. Кажете на децата да си вдигнат ръцете, ако могат да прочетат буквите.

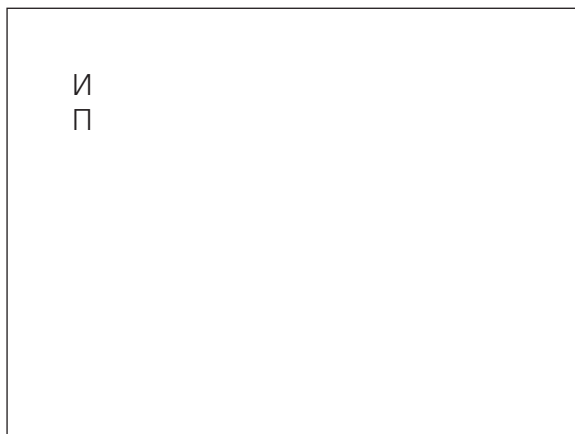

Прочетете инициалите на глас с целия клас. Кажете на децата, че тези инициали символизират две важни думи. Изпишете докрай думите върху дъската:

Избери
правилното

Прочетете думите с децата и ги накарайте да повторят инициалите. След това кажете заедно какво символизират инициалите.

Подчертайте пред децата, че когато казват “ИП”, те трябва да си мислят за “Избери правилното”. Кажете им, че тези инициали ще им помагат да помнят, че трябва да следват Исус Христос и да вършат онези неща, които ще ги направят щастливи.

Ние можем да помним, че трябва да избираме правилното

Диаграма ИП

Използвайте картината на Исус Христос върху диаграмата ИП. Кажете на децата, че тази година те ще научат в Неделното училище за деца много от нещата, които Исус направил и на които учел, докато бил на земята. Обяснете, че Исус винаги избирал правилното и желае и ние да избираме правилното, за да бъдем щастливи и да можем да помагаме и на другите да бъдат щастливи. Накарайте децата да се изправят и заедно да кажат думите върху диаграмата ИП: “Ще избирам правилното”.

Песен

Помогнете на децата да изпеят или да кажат думите на песента “Избери правилния начин!” Повторете песента няколко пъти, докато децата сами могат да изпеят или да кажат някои от думите.

Пръстен ИП

Раздайте пръстени ИП на онези деца, които все още нямат (ако не разполагате с пръстени ИП, преминете направо към дейността “Щит ИП” и обсъдете буквите върху щита). Накарайте всички деца да погледнат към своите пръстени.

- Какво символизират инициалите върху пръстена? (Избери правилното.)

Кажете на децата, че техните пръстени ИП могат да им помогнат да запомнят, че Исус желае те да избират правилното.

Дейност “Щит ИП”

Дайте на всяко дете цветни моливи и екземпляр от щита ИП за оцветяване. Помогнете на всяко дете да изреже щита и да направи малка дупка в горната част, през която да прекара влакно от прежда. Завържете преждата с възел, за да може детето да носи щита на врата си.

Обобщение

Направете преговор на обсъждането

- Какво означава *ИП*?
- Какво означава да избираме правилното?
- Кой обича всеки един от нас и желае да бъдем щастливи? (Небесният Отец, Исус Христос.)

- Какво искат Небесният Отец и Исус Христос да правим, за да можем да бъдем щастливи?

Свидетелство

Дайте своето свидетелство, че Небесният Отец и Исус Христос искат да сме щастливи. Кажете на децата, че можем да намерим мир и щастие, като следваме Небесния Отец и Исус и избираме правилното.

Похвалете децата, че са избрали правилното, като са дошли в Неделното училище за деца, и ги насърчете да присъстват всяка седмица.

Насърчете децата да запомнят наизуст през следващата седмица текста върху диаграмата ИП (“Ще избирам правилното”).

Поканете някое дете да каже закриващата молитва.

Дейности за обогатяване

Изберете от следващите дейности онези, които ще дадат най-добър резултат при децата във вашия клас.

Можете да ги използвате в рамките на самия урок или като преговор или обобщение. За допълнителни напътствия вижте “Времето за уроци” във “В помощ на учителя”.

1. Обяснете на децата, че в Неделното училище за деца тази година те ще научат много неща за избирането на правилното.

Поставете на видно място картина 2-4, “Доземният живот”; картина 2-24, “Призоваване на рибарите”; и картина 2-39, “Пророкът Джозеф Смит”. Кажете на децата, че ще научат за някои важни хора, които са избирали правилното. Дайте кратко предварително обяснение за всяка картина.

- Картина 2-4. Ние избираме правилното, като избираме да дойдем на земята (вж. урок 4).
- Картина 2-24. Апостолите на Исус избрали правилното, като изоставили риболова си, за да Го следват (вж. урок 15).
- Картина 2-39. Джозеф Смит избрал правилното, като се молил, за да открие истинската църква (вж. урок 20).

2. За да помогнете на децата да се опознаят по-добре, напишете името на всяко дете върху малко листче хартия и сложете листчетата в съд. Нека всяко дете избере име от съда и да съобщи някои характерни особености за онзи, чието име е било изтеглено, докато останалите от класа познаят кой е той или тя. Характерните особености могат да се дадат с изречения като “Този човек се смее много”, “Този човек е облечен в синьо”, или “Този човек има черна коса”.

3. Опишете някои действия, които децата биха могли да предприемат. Помолете децата да се изправят, ако действието представлява правилен избор и да седнат, ако действието представлява погрешен избор. Използвайте следващите примери или измислете свои:

- Да ставаме сутрин рано, за да сме готови на време за църква.
- Да се оплакваме на висок глас, когато не получим каквото искаме за закуска.
- Да помогнем на малката си сестра да намери загубената си обувка.

- Да кажем “здравей” на новото дете в нашия клас на Неделното училище за деца.
- Да тропаме шумно с крака, когато влизаме в сградата за събрания.
- Да мислим за Исус Христос по време на причастието.
- Да слушаме тихо урока в нашия клас на Неделното училище за деца.

Мога да избирам правилното

Урок
2

Цел Да се помогне на всяко малко момче или момиче да разбере, че то може да избере правилното, като си зададе въпроса: “Какво би искал Исус да направя?”

Подготовка

1. С молитвен дух изучете 2 Нефи 31:10.
2. Направете гнездо с яйца в него, за да илюстрирате разказа в урока. Напълнете съд със слама, трева или прежда. Сложете три твърдо сварени яйца в гнездото. Ако нямате на разположение яйца, изрежете три парчета хартия с форма на яйце, които да сложите в гнездото.
3. Номерируйте пет листчета хартия с номера от 1 до 5 и ги сложете в малка торбичка или в друг съд.
4. Подгответе се да прочетете текста към песента “Опитвам се да бъда като Исус” (*Children’s Songbook*, стр. 78). Текстът на тази песен е включен в края на наръчника.
5. Необходими материали:
 - а. Книгата на Мормон.
 - б. Диаграма ИП (вж. урок 1).
6. Направете необходимата подготовка за всяка дейност за обогатяване, която искате да използвате.

Предложение за развитие на урока

Поканете някое дете да каже откриващата молитва.

Ако сте насърчили децата да извършат нещо през седмица, проследете дали са го направили. Бихте могли, ако желаете, да попитате децата дали са могли да запомнят наизуст думите от диаграмата ИП (“Ще избирам правилното”).

Исус Христос иска от нас да избираме правилното

Дейност за привличане на вниманието

Накарайте децата да изиграят играта “Следвай ръководителя”. Децата застават в колона. Първото дете от колоната тича, подскача, прескача или извършва някакво друго действие до другия край на стаята. Другите деца го следват, като извършват онова, което е направило първото дете. Тогава първото дете отива в края на колоната и второто дете става ръководител. Повтаряйте, докато всяко дете е имало възможността да бъде ръководител.

Обсъждане на Писанията

Прочетете на глас първата част на 2 Нефи 31:10 до “Следвайте Ме” включително. Обяснете, че тези думи е казал Исус Христос. Исус иска да Го следваме.

- Как можем да следваме Исус?

Прочете на глас останалата част от 2 Нефи 31:10. Обяснете, че ние следваме Исус Христос, когато се подчиняваме на заповедите и вършим онова, което Той би направил.

Диаграма ИП

Поставете на видно място диаграмата ИП. Кажете на децата, че като научават все повече за Исус, те ще могат да правят по-добри избори, защото ученията на Исус ни казват кое е правилното.

Обяснете, че когато трябва да направим труден избор, можем да си зададем въпрос, който би могъл да ни помогне да узнаем онова, което е правилно. Въпросът е: “Какво би искал Исус да направя?”

Разказ и обсъждане

Разкажете със свои думи следния разказ, като използвате направеното от вас гнездо за илюстрация.

Едно малко момче на име Уорън живеело близо до един подслон за птици. Подслонът е място, където птиците са защитени. Работата на бащата на Уорън била да помага за защитата на птиците. Уорън бил намерил едно гнездо във високата трева близо до тяхната къща и много обичал да гледа яйцата в гнездото, когато птицата-майка не била наблизо. Един ден, когато Уорън гледал яйцата, той чул силен шум. Погледнал нагоре и видял, че две момчета от неговото училище са убили с прашка една птица.

Двете момчета видели Уорън и дошли, за да погледнат гнездото. Едно от момчетата искало да счупи яйцата. Уорън убедил момчетата да не чупят яйцата и им казал, че е незаконно да убиват птици в района на подслона. Момчетата казали на Уорън най-добре да не казва на никого, че са убили птица. Те не искали да бъдат наказани за това, че са нарушили закона. Докато си отивал в къщи, Уорън вървял много бавно, като си мислел какво трябва да направи. Ако казал на баща си за момчетата, те биха могли да му се подиграят или да го наранят.

Посочете картината на Исус върху диаграмата ИП.

- Какъв въпрос би трябвало да си зададе Уорън, за да си помогне да избере правилното? (“Какво би искал Исус да направя?”)
- Вие какво бихте направили?

Уорън решил да каже на баща си за момчетата. Баща му казал, че ще говори с момчетата и с техните родители. Когато Уорън казал на баща си, че се тревожи от среща с момчетата в училище, баща му предложил да намери начин да направи момчетата свои приятели.

Уорън не искал да бъде приятел с момчета, които биха убили птица и смачкали нейните яйца. Той бил обезпокоен от предложението, което направил баща му. През цялата тази нощ Уорън мислил за казаното от баща му. Уорън трябвало да вземе още едно решение.

- Какво решение трябвало да вземе Уорън?

Посочете картината на Исус върху диаграмата ИП отново.

- Какъв въпрос би трябвало да си зададе Уорън? (“Какво би искал Исус да направя?”)
- Какво би трябвало да направи Уорън?

Когато Уорън отново видял момчетата, те му били много разгневени, че е казал на баща си за тях. Заплашили, че ще го набият. Уорън се страхувал,

но решил да направи онова, което Исус би поискал от него да направи. Той казал на момчетата, че той и баща му ще ходят на излет в събота и ги попитал дали и те биха искали да дойдат с тях. Момчетата били изненадани и за известно време не казали нищо. Те не очаквали Уорън да се отнесе приятелски към тях. Най-накрая се съгласили да отидат. Когато казал “довиждане” на момчетата, Уорън изпитвал чувство на покой. Той разбрал, че правилното нещо, което трябвало да направи, било да се сприятели с момчетата. (Адаптирано от Claudia Remington, “The Nest,” *Friend*, май 1980, стр. 2–5.)

- Защо Уорън изпитал чувство на покой?
- Кога сте изпитвали чувство на покой, тъй като сте избрали правилното и сте направили онова, което Исус иска от вас да направите?

Поканете децата да говорят за всякакви преживявания, които са имали във връзка с избирането на онова, което е правилно.

Ние можем да правим онова, което Исус Христос иска да правим

Обсъждане

Накарайте децата да повторят въпроса: “Какво би искал Исус да направя?” Кажете им, че ще се упражняват в отговарянето на този въпрос. Покажете торбичката или съда с номерираните хартийки в него. Нека децата се редуват в избирането на къс хартия. Прочетете ситуацията, която съответства на номера, който всяко дете е избрало, и накарайте детето да отговори на въпросите. (Ако класът ви е много голям, бихте могли, ако желаете, да добавите повече ситуации.)

1. Строите с вашите строителни блокчета. Малката ви сестричка удря и събаря онова, което сте построили.
 - Какъв въпрос би трябвало да си зададете?
 - Какво би искал Исус да направите?
2. Приятелят ви е дошъл у вас да си играете. Вашият брат иска да играе с вас и с вашия приятел, но вие бихте предпочели да играете само с вашия приятел.
 - Какъв въпрос би трябвало да си зададете?
 - Какво би искал Исус да направите? (Посочете, че да поканите брат си да играе не е единственият отговор; помогнете на децата да измислят други добри решения.)
3. Искате да играете на топка с децата на съседите. Те ви наричат с обидни имена и ви казват да си ходите в къщи. И на вас ви се иска да им отговорите с обидни думи.
 - Какъв въпрос би трябвало да си зададете?
 - Какво би искал Исус да направите?
4. Майка ви иска от вас да си оправите леглото преди да излезете да играете. Вашите приятели ви чакат на входната врата.
 - Какъв въпрос би трябвало да си зададете?
 - Какво би искал Исус да направите?

5. Баща ви се нуждае от помощ за почистването на двора около къщата ви. На вас повече ви се иска да влезете в къщи и да довършите книгата, която четете от известно време.

- Какъв въпрос би трябвало да си зададете?
- Какво би искал Исус да направите?

Обяснете, че ученията на Исус не ни казват какво точно да правим във всяка ситуация. Исус желае да се научим да правим мъдри избори. Той желае да се научим как да мислим и да показваме любов и доброта.

Обобщение

Песен

Заедно с децата изпейте или кажете думите на песента “Опитвам се да бъда като Исус”

Свидетелство

Напомнете на децата, че ние можем да изберем да бъдем като Исус Христос, като избираме правилното. Свидетелствайте, че Исус ги обича и желае те да избират правилното, за да изпитват чувство на щастие и покой.

Насърчете децата, когато ще трябва да вземат решение през следващата седмица, да си зададат въпроса “Какво би искал Исус да направя?”

Поканете някое дете да каже закриващата молитва. Помолете детето да се помоли членовете на класа да запомнят да си задават въпроса какво би искал Исус да правят.

Дейности за обогатяване

Изберете от следващите дейности онези, които ще дадат най-добър резултат при децата във вашия клас. Можете да ги използвате в рамките на самия урок или като преговор или обобщение. За допълнителни напътствия вижте “Времето за уроци” във “В помощ на учителя”.

1. Дайте на децата листове хартия и цветни моливи и ги накарайте да нарисуват картини на неща, които Исус би искал да правят, като например да идват на църква, да помагат на своите родители, да утешават самотно дете или да си играят със своите братя и сестри. Напишете върху листа на всяко дете “Какво би искал Исус да направя?”
2. Прочетете текста на песента “Имай смелостта да вършиш правилното” (*Children’s Songbook*, стр. 158) или “Смелостта на Нефи” (*Children’s Songbook*, стр. 120). Текстът на песента “Имай смелостта да вършиш правилното” е включен в края на наръчника. След това напомнете на децата историята за Уорън. Уорън трябвало да направи няколко трудни избора.

- Защо понякога е трудно да изберем правилното?

Кажете на децата, че макар понякога да е трудно, ако ние винаги се опитваме да изберем правилното, ще изпитваме чувство на покой и щастие.

Смелостта на Нефи

Господ заповядал на Нефи да тръгне и вземе плочите от злия Лаван, който бил в града.

Както Ламан, така и Лемуил се страхували да опитат.

Нефи бил смел. Ето какъв бил неговият отговор:

“Ще отида; ще направя онова, което Господ заповядва.

Знам, че Господ ще осигури начин; Той иска да се подчиня.
Ще отида; ще направя онова, което Господ заповядва.
Знам, че Господ ще осигури начин; Той иска да се подчиня.”

(© 1986 на Wilford N. Hansen Jr. и Lisa Tensmeyer Hansen. Used by permission.)

3. В края на урока направете за всяко дете копие от материала за раздаване. Изрежете малките ленти с думи в долния край на материала за раздаване (оставете числата). Дайте на всяко дете копие от песента и набор от ленти с думи. Прочетете лентите с думи и песента върху материала за раздаване и помогнете на децата да решат на кои места в песента трябва да се поставят лентите с думи. Дайте на децата малко лепило или лепенки, за да залепят лентите с думи към своите копия от песента. Напишете четливо или накарайте децата да напишат четливо своите имена върху раздадените им материали.

След като децата приключат със залепването на своите ленти с думи, им помогнете да изпеят един или два пъти “Избери правилния начин”. Похвалете ги за добре свършената работа.

Избери правилния начин

Има _____ (1) _____ начин да живеем и да сме щастливи;

Той е _____ (2) _____ всеки ден.

Аз научавам ученията на _____ (3) _____;

Те ще ми помагат и ще ми покажат начина.

_____ (4) _____ начин и бъдете щастливи.

Винаги трябва _____ (5) _____.

(1)

(2)

(3)

(4)

(5)

Цел Да се помогне на всяко дете да осъзнае, че Небесният Отец обича всеки от нас, защото сме Негови деца.

- Подготовка**
1. С молитвен дух изучете Псалм 82:6. Вижте също Евреите 12:9, Моисей 1:39 и *Евангелски принципи* (31110), глава 2.
 2. Направете хартиена верига от кукли, като нагънете лист хартия като акордеон (вж. илюстрацията по-долу). Нарисувайте половинка на човешка фигура върху сгънатия край на хартията. Изрежете около фигурката, но не изрязвайте мястото на сгъване на хартията, където е тялото, или около ръката. Куклите ще се разгънат като хванати за ръце. Ако желаете, можете да изрежете куклите в клас, докато децата гледат, или да направите по една малка хартиена верижка от кукли за всяко дете.
 3. Подгответе три ленти с думи:

Дух

Физическо тяло

Семейство
 4. Подгответе се да изпеете или да кажете думите към песента “Моят Небесен Отец ме обича” (*Children’s Songbook*, стр. 228) и “Чедо на Бога съм” (*Химни и детски песни*, стр. 58). Текстът към песента “Чедо на Бога съм” е включен в края на наръчника.
 5. Необходими материали:
 - а. Библия.
 - б. Малко огледало.
 - в. Ръкавица с 5 пръста (ако няма на разположение ръкавица, бихте могли, ако желаете, да донесете картина или рисунка на ръкавица).
 - г. Картина 2-2, “Семейство с бебе” (62307), или снимка на новородено бебе.
 6. Направете необходимата подготовка за всяка дейност за обогатяване, която искате да използвате.

Предложение за развитие на урока

Поканете някое дете да каже откриващата молитва.

Ако сте насърчили децата да извършат нещо през седмицата, проследете дали са го направили. Ако желаете, можете да ги накарате да докладват за своите преживявания, когато са си задавали въпроса: “Какво би искал Исус да направя?”

Кой съм аз?

Дейност за привличане на вниманието

Задайте въпроса:

- Кой съм аз?

След като децата са отговорили, повторете пълното си име.

Посочете към всяко дете и попитайте “Кой си ти?” Нека всяко момче или момиче отговори, като каже името си. Обяснете, че всеки от нас е неповторима личност.

Обсъждане

Покажете картина 2-21, “Семейство с бебе”, и нека децата да посочат членовете на семейството или да покажат снимката на новородено бебе.

- На каква възраст мислите, че е това бебе?
- Къде е живяло това бебе преди да се роди на земята?

Обяснете, че преди да дойдем на тази земя, ние всички сме живели на небето заедно с Небесния Отец. Ние сме Негови деца. Ето защо Го наричаме Небесен Отец. Ние също сме живели с нашата небесна майка и със всички останали деца на Небесния Отец. Всеки, който е бил роден на тази земя, е дете на Небесния Отец. Ние не си спомняме живота с Небесния Отец, но знаем, че сме Негови деца, защото четем за това в Писанията.

Стих от Писанията

Прочетете на глас последната част от Псалм 82:6, като започнете от “всички сте”. Обяснете, че “*Всевишният*” означава Небесният Отец.

Обяснете, че всички верни духовни деца на Небесния Отец искат да дойдат на земята. Много от Неговите духовни деца вече са били родени, но все още има много, които чакат да дойдат на земята.

Имаме духовна същност

Обсъждане

Поставете на видно място лентата с думата “Дух”.

Обяснете на децата, че преди да дойдем на земята, когато сме живели на небето, ние не сме имали физически тела. Ние сме били духове.

- Какво означава дух?

Обяснете, че нашите духове са онази част от нас, която ни прави живи.

- Как мислите че изглежда вашият дух?

Дайте на децата малко огледало и накарайте всяко едно от тях да погледне в него. Попитайте децата дали огледалото им дава някаква представа за това как изглежда техният дух.

Обяснете им, че нашите духове приличат на нашите физически тела. Духовете имат например очи, уши, ръце и крака.

Предметен урок

Поставете на масата ръкавица. Обяснете, че макар ръкавицата да има формата на ръка, тя не може да се движи като ръката, защото не е жива. Когато се сложи ръка в ръкавицата, тогава ръкавицата може да се движи. Пъхнете ръката си в ръкавицата и размърдайте пръстите си.

Обяснете, че ръкавицата е като физическото тяло, а ръката е като духа. Телата ни не могат да се движат без нашите духове в тях. Нашите духове не могат да бъдат видяни в телата ни—точно както ръката в ръкавицата не може да бъде видяна. (Вж. Boyd K. Packer, *Teach Ye Diligently* [Salt Lake City: Deseret Book Co., 1975 г.], стр. 231–33.)

Имаме физически тела

Обсъждане	<p>Поставете на видно място лентата с думите “Физическо тяло”.</p> <p>Обяснете, че когато сме дошли на земята, на всеки от нас е било дадено физическо тяло. Накарайте децата да назоват някои от частите на своите физически тела, като например очите, ушите, ръцете и краката.</p> <ul style="list-style-type: none"> • Какво може да прави физическото ви тяло?
Дейност	<p>Нека децата назоват и демонстрират някои от многото неща, които могат да правят техните физически тела, като например скачане, подскачане, мърдане, говорене, пълзене или танцуване.</p>
Обсъждане на хартиените кукли	<p>Покажете на децата веригата от хартиени кукли.</p> <ul style="list-style-type: none"> • По какво приличаме на тези хартиени кукли? (Ние също имаме ръце, крака и глави.) • По какво се различаваме от тях? (Те са направени от хартия; ние имаме тела от плът и кости. Те не са живи, а ние сме живи. Те всички изглеждат еднакво, а всеки от нас изглежда различно.) • Какво би било, ако всички изглеждахме еднакво?
Игра	<p>Помолете децата да се изправят всеки път, когато казвате твърдение, което ги описва. Помолете ги да седат, ако твърдението не ги описва. Използвайте твърдения, които демонстрират сходствата и различията между децата във вашия клас, като например:</p> <ul style="list-style-type: none"> • Всички момичета да станат. • Всеки, който има кафяви очи, да стане. • Всеки, който има нос, да стане. • Станете, ако имате руса коса. <p>Посочете, че всички ние имаме много общи неща, но няма двама човека, които напълно да си приличат. Обяснете, че Небесният Отец е планирал всеки от нас да има физическо тяло, което да е подобно на другите тела, но да не е напълно еднакво с никое друго тяло. Всеки един от нас е различен от всеки друг.</p>
<p>Ние имаме семейства, които ни обичат</p>	
Представяне от учителя	<p>Поставете на видно място лентата с думата “Семейство”.</p> <p>Кажете на децата, че Небесният Отец ни обича толкова много, че е изпратил всеки от нас на земята, за да получи тяло. Той ни е изпратил в семейства, които биха се грижили за нас и биха ни учили за Небесния Отец и за Исус Христос.</p>
Разказ	<p>Разкажете следния разказ със свои думи:</p> <p>Един ден рано сутринта едно момче и баща му тръгнали на дълъг излет. Те искали да прекарат деня заедно в лов на риба и затова опаковали своите принадлежности и тръгнали към едно малко и красиво езеро. След като вървели много дълго, момчето започнало да се уморява и да върви все по-бавно и по-бавно.</p>

Когато езерото се появило пред погледа им, бащата забързал напред, за да види красивите сини води на езерото. Той си мислел, че синът му ще го настигне.

Когато бащата стигнал до езерото, разбрал, че синът му не го е настигнал. Не можел да види сина си. Бащата пуснал пръчката на въдицата си на земята и затърсил навсякъде своя син. Той викал с всички сили, но синът му не отговарял. Бащата се уплашил. Синът му загубил ли се е? Да не е пострадал?

Бащата коленичил и се помолил. Той помолил Небесния Отец да му помогне да намери своя син. След това се изправил и тръгнал обратно по пътеката. Скоро той намерил сина си. Бащата прегърнал своето момче и му казал колко много го обича. (Адаптирано от Owen C. Bennion, "Turning the Heart of a Father," *Ensign*, май 1971 г., стр. 28–30.)

Обсъждане

- Момчето знаело ли, че баща му го обича? (Баща му го взел да ловят риба, търсил го когато се загубило, молил се за него и показал колко е щастлив, че го е намерил.)
- Как знаете, че вашето семейство ви обича?

След като децата са отговорили, обяснете, че има много начини, по които нашите родители и семейства ни показват, че ни обичат.

Имаме Небесен Отец, който ни обича

Обсъждане

- Как знаете, че Небесният Отец ви обича?

Песен

Кажете на децата, че Небесният Отец ни обича и желае да сме щастливи. Той ни е дал един красив свят, в който да живеем. Изпейте или кажете текста на песента "Моят Небесен Отец ме обича", като помогнете на децата да извършат посочените действия:

Винаги когато чуя *(покрийте ушите си с шепи)* песента на птица *(размахайте ръце като крила)*

или погледна към синьото, синьо небе *(вдигнете ръце, като очертаете свод)*, когато чувствам дъжд върху лицето си *(мърдайте с пръсти подобно на капки дъжд)*

или когато вятър духа край мен *(размахайте и двете си ръце напред и назад)*, винаги когато докосна кадифена роза *(направете се, че миришете цвете)* или вървя покрай нашето люляково дърво *(вървете на място)*, аз се радвам, че живея в този красив свят *(протегнете силно ръце)*, който Небесният Отец е създал за мен *(прегърнете се)*.

Той ми е дал очите, за да мога да виждам *(посочете към очите)* цвета на пеперудените криле *(допрете палци и размахайте ръце като крила)*.

Той ми даде уши, за да мога да чувам *(посочете към ушите)*

очарователния звук на нещата *(покрийте ушите си с шепи)*.

Той ми е дал моя живот, моя ум *(посочете отстрани към главата си)*, моето сърце *(посочете сърцето)*:

Благодаря Му благоговейно *(скръстете ръце пред гърдите)*

за всички Негови творения, едно от които съм аз *(силно протегнете ръце)*.

Да, аз зная, че Небесният Отец ме обича *(поставете длан върху сърцето си)*.

Обсъждане

- Кои неща ви напомнят, че Небесният Отец ви обича?
- Как се чувствате, като знаете, че сте дете на Небесния Отец и че Той ви обича?

Обобщение

Песен	<p>Накарайте децата да изпеят първия куплет на песента “Чедо на Бога съм”. Напомнете на децата, че <i>Бог</i> е друго име на Небесния Отец.</p> <p>Посочете, че думите на песента ни казват, че всеки от нас е възлюбено дете на Небесния Отец и че Той е планирал ние да дойдем на земята и да получим нашите физически тела. Той също е планирал да имаме семейства, които да ни обичат и да ни учат, за да можем да се завърнем и да живеем отново с Него.</p>
Свидетелство	<p>Свидетелствайте, че знаете, че Небесният Отец ни обича, защото ни е дал физически тела, красива земя, на която да живеем, и семейства, които ни обичат.</p> <p>Насърчете децата да благодарят на Небесния Отец в своите молитви тази вечер, че им е дал възможност да дойдат на земята.</p> <p>Поканете някое дете да каже закриващата молитва.</p>

Дейности за обогатяване

Изберете от следващите дейности онези, които ще дадат най-добър резултат при децата във вашия клас. Можете да ги използвате в рамките на самия урок или като преговор или обобщение. За допълнителни напътствия вижте “Времето за уроци” във “В помощ на учителя”.

- Отрежете хартиените кукли, като ги отделите една от друга и дайте по една на всяко дете. Накарайте децата да оцветят или украсят куклите. Когато свършат, накарайте ги да покажат своите кукли на останалите деца от класа. Посочете колко различна и красива е станала всяка кукла. Напомнете на децата, че ние си приличаме, но никой човек не прилича напълно на друг човек.
- Накарайте децата да седнат в кръг. Подхвърлете малка чантичка за бобени зърна или друг мек предмет на някое дете и задайте въпрос за урока. Помолете детето да отговори на въпроса и да ви подхвърли чантичката за бобени зърна обратно. Повторете, докато всяко дете е имало възможността да отговори поне на един въпрос. Използвайте следващите въпроси или измислете свои:
 - Къде сме живели всички преди да дойдем на земята? (На небето.)
 - С кого сме живели? (С Небесния Отец, Исус Христос и всички останали.)
 - Къде живеем сега? (На земята.)
 - Как изглеждат нашите духове? (Като нашите физически тела.)
- Дайте на децата хартия и черни или цветни моливи и ги накарайте да нарисуват картини на неща, които им напомнят, че Небесният Отец ги обича.
- Накарайте децата да се изправят и да изиграят играта “Учителят казва”. Обяснете им, че те ще трябва да направят онова, което им казвате да направят, само ако кажете “Учителят казва” преди да дадете разпорежданията. Помолете децата да извършат действия, като това да си скръстят ръцете, да докоснат раменете си и да се обърнат в кръг, като понякога казвате “Учителят казва” преди да поискате нещо, а друг

път само изисквате действието. Ако някое дете извърши действието без да сте казали “Учителят казва”, то ще трябва да остане седнало до края на играта. Повторете играта колкото пъти искате.

Напомнете на децата, че техните физически тела ги правят способни да извършват всички тези действия.

Избирам да следвам Исус Христос

Урок 4

Цел Да се помогне на всяко дете да разбере, че по време на доземния живот ние сме живели с Небесния Отец и Исус Христос и сме избрали да Ги следваме.

Подготовка

1. С молитвен дух изучете Иов 38:7, Моисей 4:1–4, Авраам 3:24–28 и Символа на вярата 1:1. Вж. също *Евангелски принципи* (31110), глава 3.
2. Подгответе се да изтананикате или изпеете първия куплет на “Чедо на Бога съм” (*Химни и детски песни*, стр. 58). Текстът на тази песен е включен в края на наръчника.
3. Необходими материали:
 - а. Библията и Скъпоценен бисер.
 - б. Диаграма ИП (вж. урок 1).
 - в. Картина 2-3, “Исус Христос” (Комплект “Картини от Евангелието” 240; 62572); картина 2-4, “Доземният живот”.
3. Направете необходимата подготовка за всяка дейност за обогатяване, която искате да използвате.

Предложение за развитие на урока

Поканете някое дете да каже откриващата молитва.

Ако сте насърчили децата да извършат нещо през седмицата, проследете дали са го направили.

Ние сме деца на Бог

Дейност за привличане на вниманието

Кажете на децата, че ще изтананикате песен. Помолете ги да слушат внимателно и да ви кажат името на песента, когато свършите. Изтананикайте “Чедо на Бога съм.”

- Коя песен изтананиках?
- Песента какви казва, че сте вие?

Накарайте децата да изпеят първия куплет на песента.

Направете разговор на обсъждането

Напомнете на децата, че по време на предишния урок сте говорили за това, къде сме живели преди да дойдем на земята.

- Къде сме живели преди да дойдем на земята?
- С кого сме живели на небето?
- Какво прави всички нас братя и сестри? (Ние всички сме деца на Небесния Отец.)

На небето ние сме направили важен избор

Представяне от учителя

Кажете на децата, че ще научат за нещо много вълнуващо, което е станало преди да се родим, по времето, когато сме живели с Небесния Отец.

Покажете картина 2-4, "Доземният живот". Обяснете, че е показано как един художник си представя небето. Обяснете, че на небето ние всички сме били духове, които са ходели и разговаряли с Небесния Отец.

Попитайте децата как си представят, че са живели с Небесния Отец. Помогнете им да разберат колко чудесно е било, че сме можели да го виждаме и да бъдем с Него.

Кажете на децата, че докато сме били на небето, Небесният Отец ни призовал да присъстваме на едно голямо събрание. Там присъствали всички деца на Небесния Отец. Небесният Отец искал да говори пред нас.

Обяснете, че Небесният Отец ни казал, че е необходимо да се отделим от Него за известно време, за да получим физическо тяло и да се научим да избираме правилното. Небесният Отец ни казал, че ще осигури място, където да можем да направим тези неща.

- Къде искал Небесният Отец да отидем? (На земята.)

Небесният Отец ни казал, че когато дойдем на земята, ние няма да си спомняме, че сме живели с Него. Той ни казал също, че ще се нуждаем от Някой, Който да ни помогне да се завърнем на небето, за да живеем отново с Него след приключването на нашия престой на земята. Той обещал да изпрати Някой, Който да ни помогне.

Обсъждане

- Какви чувства изпитвате, като знаете, че Небесният Отец ви обичал дотолкова, че да изпрати Някой, Който да ви помогне да се завърнете на небето, за да живеете отново с Него?

Обяснете, че когато Небесният Отец ни казал, че ще изпрати Някой, Който да ни помогне, ние всички сме възкливали от радост (вж. Иов 38:7).

Покажете картина 2-3, "Исус Христос".

- Кой е това?

Обяснете, че Исус Христос живял на небето с нас. Той е Първородният сред духовните деца на нашия Небесен Отец.

Точка от Символа на вярата

Кажете на децата, че като Църква разполагаме с набор от заявления, който се нарича Символът на вярата. В него се казва в какво вярваме. Помогнете на децата да научат наизуст първата част от първа точка на Символа на вярата. "Ние вярваме в Бог, Вечния Отец, и в Неговия Син Исус Христос."

Кажете на децата, че *Бог, Вечният Отец*, е друго име на Небесния Отец.

Разказ от Писанията и обсъждане

Кажете на децата, че Небесният Отец попитал кого да изпрати, за да ни учи. Отворете Скъпоценен бисер на Авраам 3:27 и прочетете на глас, че Исус отговорил: "Ето Ме, изпрати Мен." Исус казал, че ще направи всичко, което Небесният Отец ще поиска от Него да направи, за да ни помогне. Прочетете на глас последната част от Моисей 4:2 (от "Отче"). Исус също казал, че ще отдаде цялата слава на Небесния Отец. Обяснете накратко значението на "слава".

- По какво разбираме, че Исус обичал Небесния Отец? (Той искал да направи онова, което Небесният Отец поиска от Него.)
- Кого още обича Исус? (Нас.)

Подчертайте любовта на Исус към Небесния Отец и към нас, като направите преглед на онова, което Исус желаел да направи.

Исус Христос искал:

- Да дойде на земята, за да ни помогне.
- Да свидетелства за Небесния Отец.
- Да ни научи кой е правилния начин да живеем и да сме щастливи.
- Да ни покаже какво да направим, за да можем отново да живеем с Небесния Отец.
- Да даде Своя живот за нас.

Посочете, че един друг духовен син, на име Луцифер, също искал да бъде изпратен на земята да ни помогне. Той казал на Небесния Отец, че ще дойде на земята и ще принуди всички нас да правим онова, което е правилно. Той не искал да ни остави да избираме сами. Луцифер поискал Небесният Отец да му даде цялата почит и слава.

Прочетете на глас решението на Небесния Отец от Авраам 3:27: “Ще изпратя Първия.”

- Кого избрал Небесния Отец да Му помага?

Обяснете, че Луцифер много се разгневил, че не бил избран. Той не приел плана на Небесния Отец. Вместо това Луцифер предизвикал голяма война на небето. Това не било война с оръжия и бомби, но война с думи и опити да накара хората да го последват. Луцифер убедил някои от нашите духовни братя и сестри, че неговите зли идеи са добри, и те избрали да последват него вместо Исус.

Кажете на децата, че Луцифер още е наричан Сатана или Дяволът.

Обсъждане

- Кого сме избрали да последваме—Исус или Сатана?

Помолете децата да се изправят, ако са избрали да последват Исус. Обяснете, че всички те са избрали да следват Исус и затова всички трябва да се изправят.

Обяснете, че знаем, че сме последвали Исус, защото сме тук на земята. На духовете, които последвали Сатана, не било позволено да се родят на земята и да получат физически тела.

Кажете на децата колко сте щастливи, че сте избрали да следват Исус. Кажете им, че се гордеете с тях, защото са избрали да следват Исус, а не Сатана. Похвалете децата за това, че са избрали правилното.

Искаме да продължим да следваме Исус Христос

Представяне от учителя

Подчертайте пред децата, че те не са били принудени да следват Исус. Имали са избор. Те са могли да последват Сатана. Но избрали правилния път.

Кажете на децата, че в този живот на земята те имат същия избор. Сатана все още се опитва да ни накара да го последваме. Небесният

Отец желае да следваме Исус, защото това ще ни направи щастливи и ще ни даде възможност да живеем отново с Небесния Отец и Исус. Но ние не сме принудени да следваме Исус. Можем да изберем дали да правим добрите неща, които Исус желае да правим, или лошите неща, които желае да правим Сатана.

Диаграма ИП

Покажете диаграмата ИП. Попитайте децата кой е на картината върху диаграмата. Прочетете думите върху диаграмата, докато ги посочвате. След това накарайте децата да кажат заедно с вас “Ще избирам правилното”.

Обсъждане

Нека децата отговорят на следващите въпроси (или на такива, които вие сте измислили), които се отнасят до това какво биха направили те, за да следват Исус:

- Ако избирате да следвате Исус, какво бихте направили, ако случайно нараните някого?
- Ако избирате да следвате Исус, как бихте се държали по време на този урок? (Накарайте децата да демонстрират действия като: да седят тихо, да слушат, да участват по подходящ начин и да не безпокоят другите деца.)
- Ако избирате да следвате Исус, какво бихте могли да направите или кажете, ако някой ви даде подарък или направи нещо за вас?
- Ако избирате да следвате Исус, как ще се отнесете към някой, който не е бил мил и добър с вас?

Използвайте отново диаграмата ИП и накарайте децата да повторят думите върху нея.

Обобщение

Свидетелство

Дайте свидетелство, че преди да дойдем на земята, всеки от нас е направил избор. Избрали сме да последваме Исус Христос и отново ще живеем с Него и с Небесния Отец, ако правим онова, което Исус ни учи да правим.

Обяснете, че всяка седмица децата в Неделното училище за деца ще участват за неща, които Исус желае да правим.

Насърчете децата да благодарят в своите молитви на Небесния Отец, че е изпратил на земята Исус, за да бъде нашият Спасител. Предложете им да помолят Небесния Отец да им помага да правят правилни избори, за да могат в един бъдещ ден отново да живеят с Него и Исус.

Поканете някое дете да каже закриващата молитва.

Дейности за обогатяване

Изберете от следващите дейности онези, които ще дадат най-добър резултат при децата във вашия клас. Можете да ги използвате в рамките на самия урок или като преговор или обобщение. За допълнителни напътствия вижте “Времето за уроци” във “В помощ на учителя”.

1. Накарайте децата да погледнат към своите пръстени ИП. Ако децата не носят пръстени ИП, можете, ако желаете, да завържете като пръстен малко конец около пръста на всяко дете. Кажете на децата, че техните

пръстени ще им напомнят, че са избрали да следват Исус и че трябва да продължават да правят правилни избори.

2. Кажете думите на първия куплет на песента “Живял съм на небето” (*Children’s Songbook*, стр. 4):

Преди много време съм живял на небето—това е вярно.
Живял съм там и съм обичал хора, които познавам. Също и ти.
Тогава Небесният Отец представил красив план
за земята и за вечното спасение на човека.

След прочитането задайте въпроси като следващите за това какво се говори в песента (при необходимост повтаряйте стихове от песента, за да помогнете на децата да отговорят):

- Според песента къде сте живели? Кога сте живели там?
- С кого сте живели там?
- Какво направил Небесният Отец, докато сме били на небето с Него?
- За какво бил планът?

Прочетете втория куплет на песента и задайте подобни въпроси:

Отец казал, че се нуждае от Някой, Който да има достатъчно любов
да даде Своя живот, за да можем всички да се върнем там горе.
Имало и един друг, който се стремял към божествена почит.
Исус казал: “Отче, изпрати Мен и славата да бъде Твоя.”

(© 1987 на Janeen Jacobs Brady. Used by permission.)

3. Накарайте децата да нарисуват рисунки, на които да покажат как според тях е на небето.
4. Изпейте или кажете думите на песента “Той изпрати Сина Си” (*Children’s Songbook*, стр. 34) или “Ще следвам плана на Бог” (*Children’s Songbook*, стр. 164). Текстът на песента “Той изпрати Сина Си” е включен в края на учебника.

Ще следвам плана на Бог

Животът ми е дар, животът ми има план.
Животът ми има цел; започнал е на небето.
Изборът ми бил да дойда в този красив дом на земята
и да търся Божията светлина, която да ме води от моето раждане.
Ще следвам плана на Бог за мен.
Ще се държа здраво за Неговото Слово и любов.
Ще работя и ще се моля;
винаги ще вървя по Неговия път.
Тогава ще имам щастие на земята
и в моя дом във висините.

Цел Да се помогне на всяко дете да разбере, че можем да избираме правилното, защото Небесният Отец ни е дал свобода на избор.

- Подготовка**
1. С дух на молитва изучете Матей 21:14–16 и Учение и Завети 37:4. Вижте също *Евангелски принципи* (31110), глава 4.
 2. Подгответе се да прочетете текста към песента “Избери правилното” (*Children’s Songbook*, стр. 160). Текстът на тази песен е включен в края на наръчника.
 3. Ако през следващата седмица желаете да използвате дейност за обогатяване 1 от урок 6 (вж. стр. 28), подгответе бележки, подобни на следната, които всяко дете да занесе в къщи на своите родители:

Моля кажете на (името на детето) как е било избрано неговото (нейното) име, за да можем да говорим за това следващия път в клас. Благодаря Ви.

Ако през следващата седмица желаете да използвате дейност за обогатяване 2 от урок 6, подгответе бележки, в които молите родителите на всяко дете да изпратят следващата седмица семейна снимка с тяхното дете (това може да е същата бележка като горната, ако ще използвате и двете дейности).

4. Необходими материали:
 - а. Библия и Учение и Завети.
 - б. Диаграма ИП (вж. урок 1).
 - в. Съд, съдържащ малки неща с различни цветове като бомбони или лъскави камъчета. Нека има достатъчно от всеки цвят, за да може всяко дете да има избор между няколко цвята.
5. Направете необходимата подготовка за всяка дейност за обогатяване, която искате да използвате.

Предложение за развитие на урока

Поканете някое дете да каже откриващата молитва.

Ако сте насърчили децата да извършат нещо през седмицата, проследете дали са го направили.

Небесният Отец и Исус Христос желаят да избираме за себе си

Дейност за привличане на вниманието

Покажете съда с малки предмети и нека всяко дете си избере по един. Кажете на децата, че току-що са направили избор. Всеки ден ни се налага многократно да избираме.

- Какви избори сте правили днес? (Отговорите могат да включват избора на облекло, избора какво да се яде на закуска или избора как да се използва свободното време.)

Кажете на децата, че правенето на избори е много важна част от живота на земята. Някои избори са лесни, а други са трудни. Правото да избираме ни е било дадено, когато сме живели на небето с Небесния Отец и Исус Христос.

Представяне от учителя

Припомнете на децата, че преди да дойдем на земята, Небесният Отец ни е призовал да участваме в едно събрание. Вижте дали децата си спомнят от предишния урок онова, което се случило на това събрание. Ако не си спомнят, направете бърз преговор, като изтъкнете следните идеи:

На това събрание Небесният Отец представил план как да ни помогне да станем като Него. Ние сме избрали да следваме плана и затова всеки един дошъл на земята и получил физическо тяло. Ако, докато сме на земята, изберем да спазваме заповедите, ще можем отново да живеем с Небесния Отец. Исус Христос предложил да дойде на земята, за да ни покаже какво да направим, за да можем отново да живеем с Небесния Отец. Луцифер искал да дойде на земята и да принуди всеки да спазва заповедите. Той не искал да дава на хората свобода да избират каквото и да било. Но Исус искал да следва плана на Небесния Отец. Той искал хората да могат да избират как да живеят.

Обяснете, че Небесният Отец знаел, че за нас ще е най-добре да избираме за себе си, за да можем да се научим да правим правилни избори. Това, че можем да избираме за себе си, се нарича “свобода на избор”. Накарайте децата да кажат на глас няколко пъти израза “свобода на избор”.

Обяснете, че Луцифер (който е наричан също Сатана) и неговите последователи все още се борят против плана на Небесния Отец. Те желаят да използват нашата свобода на избор, за да изберем да следваме тях, вместо Исус и вместо да вършим онова, което е правилното.

Диаграма ИП

Поставете на видно място диаграмата ИП.

- Какво искал да направи Исус, за да ни помогне да избираме правилното? (Той искал да дойде на земята, за да ни научи на правилното, за да можем да избираме мъдро.)

Посочете думите върху диаграмата ИП. Кажете думите на глас и след това накарайте децата да ги повторят с вас.

Децата могат да избират да вършат онова, което е правилно

Разказ от Писанията

Разкажете със свои думи случката, която се намира в Матей 21:14–16. Обяснете, че някои от главните свещеници не вярвали, че Исус Христос е Спасителят—Онзи, Когото Небесният Отец е изпратил да им помогне. Те наблюдавали внимателно Исус, като се опитвали да открият нещо неправилно, което да прави Той, за да направят така, че Той да бъде убит.

Обяснете, че когато Исус изцелил слепите и сакати хора в храма, главните свещеници се разгневили. Когато децата започнали да хвалят Исус, свещениците се разгневили дори още повече и поискали Исус да спре децата. Но вместо това Той попитал свещениците дали не са чели в Писанията, че малките деца ще Го хвалят.

Посочете, че точно както децата в тази история, така и децата в класа ви могат да изберат да следват и да хвалят Исус.

Стих от
Писанията

Отворете Учение и Завети и прочетете на глас част от Учение и Завети 37:4: “Нека всеки човек избере за себе си”. Обяснете, че в този стих “*всеки човек*” означава всички хора. Ние всички можем да избираме онова, което правим. Накарайте децата да станат и да повторят изречението.

Диаграма ИП

Посочете диаграмата ИП и накарайте децата отново да повторят думите върху диаграмата.

Ние можем да избираме правилното

Разказ

Разкажете на децата историята за едно дете, което избрало да върши онова, което би искал Исус. Ако желаете, можете да използвате следната история:

Британи се събудила в неделя сутринта недоволна. Била си легнала твърде късно, а трябвало да става твърде рано. Трябвало да изчака да дойде нейният ред в банята. След това не можела да си намери една от обувките. После пък си ударила палеца на крака в един стол. По-големият ѝ брат ѝ се ядосал, защото си мислел, че заради нея ще закъснее цялото семейство.

По време на урока в Неделното училище за деца Британи не пяла. Не се усмихвала. Даже не слушала. Искало ѝ се да не е в Неделното училище за деца. Тя седнала на задния ред, намръщила се и заиграла с някои неща в джоба си.

• Какви избори направила Британи?

Учителката на Британи била положила големи усилия да подготви урока и знаела, че Британи не слуша. След урока учителката на Британи говорила с Британи насаме и я попитала какво не е наред. Британи започнала да плаче. Тя желала да е щастлива и учителката ѝ също да е щастлива.

Учителката на Британи я попитала дали би искала да опита един експеримент. Британи си помислила, че думата експеримент звучи като нещо забавно. Нейната учителка обяснила, че избирането на правилното и правенето на онова, което Исус желае да правим, могат да ни помогнат да бъдем щастливи. Британи се съгласила следващата неделя да се опита да направи онова, което Исус би желал да прави по време на Неделното училище за деца.

Следващата събота нейната учителка ѝ напомнила за експеримента. Британи си казала: “Утре ще правя онова, което Исус желае да правя.”

В неделя сутринта, когато Британи се събудила, тя била развълнувана да опита експеримента. Бързо се приготвила за църква и помогнала също и на сестра си да се приготви. Когато Британи пристигнала в Неделното училище за деца, тя се усмихвала. Изпяла откриващата песен и седяла благоговейно по време на откриващата молитва. Момчето, което седяло до Британи, постоянно ѝ шепнело и скоро Британи му зашепнала в отговор и не слушала. Точно преди времето за урока Британи видяла картината на Исус на стената. Тя си спомнила, че искала да прави онова, което Исус желае тя да прави. Британи отишла тихо в класната стая и седнала на предния ред. Тя слушала урока и отговаряла на въпросите, които ѝ

задавала нейната учителка. Британи се чувствала щастлива. Тя се радвала, че е избрала правилното. Тя открила, че избирането на правилното и правенето на онова, което Исус желае да прави, я било накарало да се чувства щастлива.

Обсъждане

- Защо Британи се почувствала щастлива?
- Кога сте се чувствали щастливи, защото сте избрали правилното?

Обобщение

Дейност

Накарайте всяко дете да свие ръката си в юмрук, като палецът му сочи навън. Кажете на децата, че ще опишете някои избори, които те биха могли да направят. Ако описваният избор е такъв, какъвто Исус би желал да направят, ще трябва да вдигнат палците си нагоре. Ако описваният избор е такъв, какъвто Сатана би желал да направят, ще трябва да насочат палците си надолу. Използвайте следващите примери или измислете свои:

- Избрали сте да дойдете в Неделното училище за деца.
- Избрали сте да пеете в Неделното училище за деца, когато ръководителката е помолила всички да пеят.
- Избрали сте да държите очите си отворени по време на молитвата.
- Избрали сте да доведете свой приятел на църква.
- Избрали сте по време на причастието да шепнете на свой приятел.
- Избрали сте да отидете тихо до класната си стая.
- Избрали сте да се смеете, когато друго дете се спъне или падне.
- Избрали сте да безпокоите другите деца, като вдигате шум.
- Избрали сте да помагате на учителя по време на дадена дейност.
- Избрали сте да се подиграете на някой, който е дал погрешен отговор на даден въпрос.
- Избрали сте да слушате тихо, когато учителят разказва история.

Песен

Водете децата в пеенето или казването на глас на думите на песента "Избери правилния начин!".

Свидетелство

Кажете на децата колко сте благодарни, че Небесният Отец ни е дал свободата да избираме. Изразете своята увереност в способността на децата да правят правилни избори.

Помолете децата да бъдат готови да разкажат следващата седмица пред класа за правилен избор, който всяко от тях е направило през седмицата.

Материал за раздаване

Ако сте подготвили за децата бележки за урока следващата седмица, дайте на всяко дете бележка. Обяснете на децата за бележките и им кажете да дадат бележките на своите родители.

Поканете някое дете да каже закриващата молитва.

Дейности за обогатяване

Изберете от следващите дейности онези, които ще дадат най-добър резултат при децата във вашия клас. Можете да ги използвате в рамките на самия урок или като преговор или обобщение. За допълнителни напътствия вижте “Времето за уроци” във “В помощ на учителя”.

1. Накарайте всички деца да застанат прави. Изберете някое момче или момиче за водач и му дайте монета или копче. Нека водачът застане пред класа със скрита в ръката си монета. Нека останалите деца в класа предположат в коя ръка е монетата. След като всеки е казал своето предположение, водачът разкрива в коя ръка е монетата. Онези деца, които са отгатнали правилно, правят крачка напред към водача. Останалите остават на местата си. Продължете, докато някое дете достигне до водача.

- Защо всеки от вас не отгатваше правилно всеки път? (Нямахте информация, която да ви помогне да отгатнете.)
- Предполагането добър начин ли е за правене на избори?

Помогнете на децата да разберат, че не е необходимо да предполагаме за своите решения. Исус ни е научил какво трябва да правим. Ако правим онова, което Небесният Отец и Исус желаят да правим, ние винаги ще избираме правилното.

2. Дайте на децата листове хартия и цветни моливи и ги накарайте да нарисуват себе си как вършат неща, които Исус Христос иска да вършат в Неделното училище за деца. Примери за това могат да са тихото седене, пеенето, помагането на учителката или тихото ходене.

3. Помогнете на децата да изпеят или кажат думите на песента “Слушайте, слушайте” (*Children’s Songbook*, стр. 107), като използват посочените действия:

Слушайте тихия тънък глас (*сложете ръка на ухото!*)
Слушайте! Слушайте (*сложете пръст на устните!*)
Когато трябва да направите избор (*протегнете напред ръце с дланите нагоре*),
Той ще ви води винаги (*скръстете ръце*).

Повторете песента няколко пъти, за да помогнете на децата да запомнят текста.

Имаме специални семейства

Урок
6

Цел Да се помогне на всяко дете да разбере, че Небесният Отец е планирал децата да израстват в семейства.

Подготовка

1. С молитвен дух изучете Лука 1:26–38 и Матей 1:18–25.
2. Изрежете следващите букви от хартия. Направете всяка буква висока около 8-10 см.:

СЕМЕЙСТВО

3. Подгответе се да прочетете текста на песента “Щастливо семейство” (*Children’s Songbook*, стр. 198). Текстът на тази песен е включен в края на наръчника.
4. Необходими материали:
 - а. Библия.
 - б. Снимка на вашето семейство (по избор).
 - в. Листове хартия и черни или цветни моливи.
 - г. Картина 2-5, “Възвестяването”; картина 2-6, “Рождество Христово” (Комплект “Картини от Евангелието” 201; 62495).
5. Направете необходимата подготовка за всяка дейност за обогатяване, която искате да използвате.

Забележка: Бъдете чувствителни към семейното положение на отделните членове. Помогнете на децата да разберат, че най-важното нещо в семейството не е броят на хората в него, а членовете на семейството да се обичат и да се грижат един за друг.

Предложение за развитие на урока

Поканете някое дете да каже откриващата молитва.

Ако сте насърчили децата да извършат нещо през седмицата, проследете дали са го направили. Можете да поканите, ако желаете, всяко дете да разкаже за случай през изминалата седмица, когато той или тя са избрали правилното.

Семействата са част от плана на Небесния Отец

Дейност за привличане на вниманието

- Къде сте живели преди да дойдете на земята?

Повторете отново пред децата, че всеки от нас е избрал да следва плана на Небесния Отец и е дошъл на земята. Кажете на децата, че когато сме дошли на земята, Небесният Отец ни е благословил с хора, които да ни помагат и да ни обичат.

Кажете на децата, че ще им дадете белези, по които да отгатнат кои са тези хора. Некарайте различни деца едно след друго да издигат всяка по-редна буква от думата “*семејство*”. Накарайте децата да казват името на буквата. Тогава дайте белег. Някои възможни белези са дадени на следващата страница.

1. **Б**ащата е част от него.
2. **М**айката е част от него.
3. **Б**ратята и сестрите са част от него.
4. **А**з съм част от него.
5. **Л**юбовта е част от него.
6. **В**ие сте част от него.

След като сте казали всички белези, повторете думата “*семејство*” заедно с децата.

Обсъждане

- Защо се нуждаем от семейства?

Обяснете, че когато сме били бебета, сме имали нужда да живеем с хора, които биха се грижили за нас. Небесният Отец е планирал всеки от нас да живее в семејство, което да ни обича и да се грижи за нас. Докато растем, нашите семейства също ни учат и ни помагат да правим мъдри избори.

Небесният Отец планирал Исус Христос да бъде роден в семејство

Разказ от Писанията и обсъждане

Обяснете, че Небесният Отец планирал Исус Христос да бъде роден в семејство. Мъжът и жената, които били избрани да обичат и да се грижат за Исус на земята, обичали Небесния Отец и спазвали Неговите заповеди.

Покажете картина 2-5, “Възвестяването”, и разкажете историята за посещението на ангела Гавриил при Мария, както се намира в Лука 1:26–38.

- Коя е жената на тази картина? (Вж. Лука 1:27.)
- Кой е мъжът на тази картина? (Вж. Лука 1:26.)

Обяснете, че Мария била изненадана и малко уплашена, когато видяла ангела, но желаела да направи всичко, което Небесният Отец искал тя да направи (вж. Лука 1:29, 38).

- Какво казал ангелът на Мария? (Вж. Лука 1:31–32.)
- Кой щял да бъде бащата на бебето? (Небесният Отец.)

Покажете картина 2-6, “Рождество Христово”.

- Кой е мъжът на тази картина?

Кажете на децата, че Иосиф бил праведен мъж, избран от Небесния Отец да се ожени за майката на Исус и да обича и да се грижи за Исус. Обяснете, че един ангел също посетил Иосиф преди Исус да се роди. Разкажете накратко историята от Матея 1:18–25. Прочетете на глас онава, което ангелът казал на Иосиф в Матея 1:21.

- Как ангелът казал на Мария и Иосиф да нарекат бебето?

Обяснете, че името *Исус* означава спасител. Исус щял да спаси всички нас от нашите грехове и да ни помогне да се завърнем да живеем с Небесния Отец завинаги. Пророците, които живели на земята преди Исус да се роди, предсказали, че името на Спасителя ще бъде Исус Христос. Думата *Христос* означава “Помазаният”, което означава избран от Небесния Отец.

- Защо се нуждаел Исус от семейство?

Нашите семейства ни обичат

Представяне от учителя

Обяснете, че всички семейства са различни. Някои семейства имат двама родители, а някои имат само един. Някои семейства имат много деца, а някои имат малко деца или едно дете. Някои семейства имат деца, родители, дядовци и баби, лели и чичовци, които всички живеят заедно. Някои деца живеят с възрастни, които не са им роднини, но въпреки това ги обичат и се грижат за тях. Семействата правят различни неща заедно и показват любов по различни начини. Важното нещо в семейството е членовете му да се обичат и да се грижат един за друг. Всеки се нуждае да бъде част от семейство.

Обсъждане

- Какво е правило за вас семейството ви, когато сте били бебета?
- Какво прави семейството ви за вас сега?
- Какво правите вие за другите членове на вашето семейство?

Детско участие

Покажете снимката на вашето семейство, ако сте донесли такава. Посочете членовете на вашето семейство и кажете защо всеки един от тях е важен за вас. Накарайте децата да говорят за своите семейства. Поканете децата да ви разкажат за случаи, когато са се чувствали щастливи, защото са знаели, че техните семейства ги обичат.

Нашите семейства ни помагат

Обсъждане

Помолете децата да слушат, докато посочвате примери за това как членове на семейството си помагат и се обичат. След като сте посочили всеки пример, помолете децата да кажат как хората от примера са показали любов един към друг. Използвайте следващите примери или измислете свои:

- По-малкият брат на Кърк, Ерик, се боял през нощта и затова Кърк му помогнал да каже молитва, за да се почувства в безопасност. След това Кърк изпял песен, за да помогне на Ерик да заспи.
- Майката на Кейтлин отсъствала от къщи за едно денонощие. Кейтлин изрязала от хартия фигура с формата на сърце и написала върху нея съобщение, в което казвала на майка си колко много я обича. Тя оставила съобщението върху възглавницата на майка си, за да го намери, когато се прибере у дома.
- Бабата на Иван всяка седмица отделяла време, за да помага на Иван да се упражнява как да пише правилно думите от училище. Нейната помощ и похвали го насърчили да научи всички думи в своя списък.

- Тони си поставил за цел да прочете Книгата на Мормон, преди да бъде кръстен. Всяка вечер по-голямата му сестра сядала до него и слушала, докато той четял. Тя помагала на Тони да разбере по-трудните думи. С помощта на сестра си Тони успял да постигне целта си.
- Хейди дочула, че някои нейни съученици се закачат с по-малкия ѝ брат. Той бил почти разплакан и Хейди го взела със себе си и изиграла една игра с него. По-късно тя казала на своите съученици, че не трябва да се закачат с другите деца.

Предметен урок Вдигнете ръката си с изправени пръсти. Обяснете, че членовете на семейството могат да работят заедно като пръстите и палеца на ръката. Накарайте децата да се опитат да вдигнат своите книги с Писанията или някакъв друг предмет с една ръка и без да използват своя палец. Обяснете, че макар да може да успеят да вдигнат предмета само с пръстите си, много по-лесно е, когато използват с пръстите и палеца. Напомнете на децата, че всеки член на семейството е важен. Когато всички членове на семейството работят заедно, те могат да постигнат много.

Художествена дейност Дайте на децата хартия и черни или цветни моливи и ги накарайте да нарисуват на рисунка своите семейства. Върху всяка рисунка поставете заглавие *Моето семейство ме обича*.

Обобщение

Песен Заедно с децата изпейте или кажете думите към песента “Щастливо семейство.”

Свидетелство Дайте свидетелство, че Небесният Отец желае всеки от нас да бъде обичан и за него или за нея да се грижи семейство. Напомнете на децата, че всяко семейство е различно и всяко семейство е важно. Свидетелствайте, че те могат да направят много, за да помогнат на своите семейства да бъдат щастливи.

Насърчете децата да покажат на своите семейства рисунките, които са нарисували, и да им кажат колко много ги обичат.

Поканете някое дете да каже закриващата молитва. Помолете детето да благодари на Небесния Отец за семействата.

Дейности за обогатяване

Изберете от следващите дейности онези, които ще дадат най-добър резултат при децата във вашия клас. Можете да ги използвате в рамките на самия урок или като преговор или обобщение. За допълнителни напътствия вижте “Времето за уроци” във “В помощ на учителя”.

1. Ако е приемливо за обичаите във вашата страна, накарайте всяко дете да дойде подготвено да разкаже как е било избрано неговото или нейното име. Това може да бъде направено, като се изпрати бележка до родителите на децата в края на урок 5, в която родителите се молят да кажат на своето дете как е било избрано неговото или нейното име (вж. стр. 24). По време на урока в класа обяснете, че когато сме били родени, нашите семейства са избрали имена за нас. Накарайте всяко дете да каже на останалите деца как е било избрано неговото или нейното име. (Ако е възможно, бихте могли да се свържете през седмицата с родителите на всяко дете, за да им напомните да направят

необходимото детето им да дойде готово да разкаже как е било избрано неговото или нейното първо име.)

- Осигурете всяко дете да донесе от къщи снимка/рисушка на своето семейство (съберете ги в началото на урока, за да не отвличат вниманието на децата). Нека едно след друго децата покажат снимките/рисушките и разкажат едно или две неща, които им харесват в тяхното семейство. (Ако планирате да използвате също и дейността за обогатяване 1, можете да добавите молбата за семейна снимка/рисушка към бележките, които са били изпратени в края на урок 5 на родителите.)

- Заедно с децата изпейте или кажете текста на песента “Тук сме заедно” (*Children’s Songbook*, стр. 261), като използвате названията на членове на семейството:

Тук сме заедно, заедно, заедно;

о, тук сме заедно като семейство.

Има татко и майка и сестра и брат;

о, тук сме заедно в този светъл слънчев ден.

Изпейте допълнителни куплети, като използвате названия като *баба*, *дядо*, *леля* и *чичо*, така че всички членове на семейството да бъдат назовани.

Напомнете на децата, че Небесният Отец е планирал да живеят в семейства, които ще ги обичат и ще им помагат.

- Накарайте всяко дете да начертае контурите на ръката си, като я постави върху лист хартия. Накарайте децата да нарисуват лица върху пръстите, които представляват членове на семейството или да нарисуват сърце в средата, което показва любов. Напомнете на децата, че членовете на семейството са като пръстите на ръка– всеки от тях е важен.
- Нека децата изиграят сценки, в които изпълняват роли, показващи как членовете на едно семейство могат да си помагат. Използвайте ситуациите от урока или измислете свои.

- Помогнете на децата да извършат действията от следващия куплет, докато вие казвате думите:

Моето семейство

Точно като птиците високо на дървото (*махайте с ръце като с крила*), аз си имам мое собствено семейство (*посочете към себе си*).

Те ми дават храна (*направете все едно, че ядете*)

и ме учат да играя (*скочете*),

за да имам щастие и безопасност през целия ден (*усмихнете се с широка усмивка*).

- Изпейте или кажете следващите думи (те могат да бъдат изпети, като се използва музиката на песента “Фермерът в долчинката”), докато децата обикалят в кръг, хванати за ръце:

Вашето семейство ви обича много;

вашето семейство ви обича много;

хей-хоу, семейството, хей-хоу!

Вашето семейство ви обича много;

Изберете дете, което да застане в средата на кръга, докато пеете следващия куплет:

Това семейство има баща,
това семейство има баща,
хей-хоу, семейството, хей-хоу!
Това семейство има баща.

Повторете този куплет, като замествате *баща* с *майка* и накарате друго дете да се присъедини към първото в центъра на кръга. Продължавайте, като използвате названията на други членове на семейството, докато всички деца застанат в центъра. Когато всички деца са застанали заедно, изпейте първия куплет още веднъж.

Раждането на Исус Христос донесло радост на земята

Урок
7

Цел Да се помогне на всяко дете да почувства радостта, която раждането на Исус Христос донесло на земята.

- Подготовка**
1. С молитвен дух изучете Лука 2:1–20.
 2. Донесете 12-месечен календар или направете лента на времето за дейността, посветена на рожден ден. За да направите лента на времето, разделете дълга лента хартия на дванадесет еднакви подразделения и напишете един след друг имената на месеците—по един във всяко подразделение.
 3. Открийте кога е рождения ден на всяко дете в класа ви, като попитате секретарката на Неделното училище за деца, чиновника на района или клона, или родителите на децата.
 4. С одобрението на вашата президентка на Неделното училище за деца поканете майка или жена, на която предстои да ражда, за да разкаже накратко на децата как тя се готви за раждането на бебе. Помолете я да спомене своето чувство на възбуждане.
 5. Подгответе се да изпеете или кажете думите на първия куплет на “Там, там далече в Юдейско поле” (*Химни и детски песни*, стр. 52).
 6. Необходими материали:
 - а. Библия.
 - б. Малък лист хартия и молив за всяко дете.
 - в. Тиксо или друг залепващ материал.
 - г. Картина 2-6, “Рождество Христово” (Комплект “Картини от Евангелието” 201; 62495).
 7. Направете необходимата подготовка за всяка дейност за обогатяване, която искате да използвате.

Забележка: Докато обсъждате раждането на децата, бъдете внимателни към чувствата на осиновените деца или на децата, отглеждани от семейство, в което не са родени, ако има такива в класа ви. Направете необходимото те да разберат, че тяхното раждане също е било радостно събитие.

Предложение за развитие на урока

Поканете някое дете да каже откриващата молитва.

Ако сте насърчили децата да извършат нещо през седмица, проследете дали са го направили.

Рождените дни са нещо специално

Дейност за привличане на вниманието

Кажете на децата, че си мислите за един специален ден. Обяснете, че ще им дадете белег за разпознаване и ги помолете да чуят белега и да си вдигнат ръцете, когато разберат за кой ден мислите. Изтананикайте песен, посветена на рождения ден, като например "Happy Birthday" или посочете някой друг очевиден белег.

- За кой специален ден си мисля?
- Какво харесвате най-много в рождения си ден?

Дейност с календара или лентата на времето

Раздайте моливите и листовете хартия. Накарайте всяко дете да напише своето име върху листа хартия. (Ако е необходимо, помогнете на децата.)

Изложете на видно място календара или лентата на времето. Поканете децата да казват имената на месеците заедно с вас, докато вие ги четете. Прочетете отново имената на месеците един след друг и поканете всяко дете, което има рожден ден през този месец, да залепи с тиксо листчето хартия с името си върху календара или лентата на времето.

- Какви чувства мислите, че е изпитвало вашето семейство, когато сте се родили?

Гост-говорител

Представете майката или жената, на която предстои да ражда, и нека тя изрази своите чувства във връзка с подготовката за раждането на бебе.

Обсъждане

Говорете с децата за нещата, които техните семейства може да са правили, за да се подготвят за тяхното раждане, като например молитви да са здрави, избор на име за тях, сдобиване с бебешко облекло и други материали и планиране на място, където да спят. Помогнете на децата да почувстват, че тяхното раждане е било радостно и вълнуващо събитие. Ако сте родител, бихте могли, ако желаете, да разкажете какво сте правили и какви чувства сте изпитвали, когато в семейството ви се е родило бебе.

Напомнете на децата, че да се родим и да получим физическо тяло е част от плана на Небесния Отец за нас.

Рожденият ден на Исус Христос бил прекрасен ден

Представяне от учителя

Кажете на децата, че ще научат за раждането на едно бебе, което било очаквано от хората в продължение на много години. Преди много време пророците казвали, че един ден ще се роди Спасител. Той ще направи възможно за хората да се завърнат да живеят отново с Небесния Отец. Хората чакали дълго време за раждането на това бебе.

- Кое било това бебе? (Исус Христос.)

Посочете, че никой не знаел кога точно ще се роди Исус. Някои родители учили децата си да очакват това велико събитие, защото знаели, че Исус ще покаже правилния начин, по който да живеем и след това ще направи възможно всеки да се завърне и да живее с Небесния Отец. Без Исус като наш Спасител никой не би могъл да живее с Небесния Отец отново.

Подготовка за драматизация

Поканете децата да си представят все едно, че са живели преди много време, преди раждането на Исус Христос. Кажете им, че те са деца, които живеят близо до града Витлеем. Техните родители са ги учили да очакват раждането на Спасителя. Тази вечер те са навън, сред полята, и помагат на бащите си да се грижат за своите овце.

- Какво бихте взели със себе си, когато излизате заедно с баща си да се грижите за овцете? (Отговорите може да посочват нещо топло за обличане и нещо за ядене.)

Накарайте децата да си затворят очите и да си представят следната сцена:

Вечерта приближава и пастирите събират своите овце в кошарата, където те могат да спят спокойно до сутринта. Нощта е ясна и звездите започват да изгряват. Скоро небето е обсипано с ярки звезди. Всичко е мирно и тихо. (Ако искате, можете да загасите лампите в класната стая, за да имитирате нощно време.)

Разказ от
Писанията и
драматизация

Разкажете историята за явяването на ангелите пред пастирите, както е описана в Лука 2:8–18. Докато разказвате историята, прочетете няколко стиха от Библията на глас.

Посочете, че пастирите се уплашили, когато видели ангела, но ангелът им казал: “Не бойте се, защото, ето, благовестявам ви голяма радост” (Лука 2:10).

Накарайте децата пантомимически да покажат как са уплашени, че виждат ангела, а след това щастливи, че чуват онова, което ангелът трябвало да каже.

Обяснете, че ангелът казал на пастирите за раждането на Исус (вж. Лука 2:11) и им казал къде да намерят бебето Исус (вж. Лука 2:12). След това пастирите внезапно чули как множество ангели “хвалеше Бога, казвайки: Слава на Бога във висините, и на земята мир между човеците, в които е Неговото благоволение.” (Лука 2:13–14).

Песен

Изпейте или кажете текста на първия куплет на песента “Там, там далече в Юдейско поле”. Поканете децата да се присъединят към вас, ако знаят текста.

Там, там далече в Юдейско поле
чува пастирите блага вест.
Слава на Бог, слава на Бог,
Слава на Бог във небето!
Мир на земята и добро.
Мир на земята и добро.

Разказ от
Писанията и
драматизация
(продължение)

Обяснете, че когато ангелите се върнали обратно на небето, пастирите решили да отидат и да намерят бебето Исус (вж. Лука 2:15). Накарайте децата да изиграят, че отиват с бащите си във Витлеем, за да видят бебето Исус (може, ако искате, да се преместите на друго място в класната стая).

Покажете картина 2-6, “Рождество Христово”.

- Кои са хората в тази картина?

Обяснете, че пастирите намерили бебето точно така, както ангелът им бил казал, че ще го намерят. То било увито в пелени и лежало в ясли (бихте могли да обясните, че *пелените* са парче плат увито около него). Пастирите били благодарни за многото неща, които им било позволено да видят и чуят за Исус и те разказали и на други хора за онова, което били видели и чули (вж. Лука 2:17–18).

Обобщение

Детско участие	Поканете всяко дете да се изправи и да разкаже за едно нещо, което се случило в онази нощ, докато пастирите се грижели за своите овце. Подчертайте, че много хора били твърде щастливи, след като били чакали толкова време раждането на Спасителя.
Свидетелство	Кажете на децата колко сте щастливи, че Исус Христос е дошъл на земята. Дайте своето свидетелство, че Исус е Спасителят на света и кажете на децата, че следването на ученията на Исус ще ни помогне един ден да се завърнем да живеем с Небесния Отец. Насърчете децата да си отидат у дома и да разкажат на своите родители онова, което са научили за раждането на Исус Христос. Поканете някое дете да каже закриващата молитва. Предложете детето да изкаже благодарност за раждането на Исус.

Дейности за обогатяване

Изберете от следните дейности онези, които ще дадат най-добър резултат при децата във вашия клас. Можете да ги използвате в рамките на самия урок или като преговор или обобщение. За допълнителни напътствия вижте “Времето за уроци” във “В помощ на учителя”.

1. Помогнете на децата да пресъздадат в сценка събитията, свързани с раждането на Спасителя. Бихте могли, ако желаете, да донесете някакъв прост реквизит като шалове и бебе-кукла.
2. Помогнете на децата да кажат думите и да извършат действията от песента “Някога съм бил бебе” (думите могат да бъдат изпяти по мелодията на песента “Имало някога снежен човек”, *Children’s Songbook*, стр. 249). За първия куплет използвайте приклякащи действия, а за втория—разтегателни действия.

Някога съм бил бебе, бебе, бебе.
Някога съм бил бебе, малко, малко, малко.

Сега раста и ставам по-голям, по-голям, по-голям.
Сега раста и ставам висок, висок, висок.
3. Изпейте или кажете думите към песента “Далече там в ясла” (*Children’s Songbook*, стр. 42), “Приспивната песен на Мария” (*Children’s Songbook*, стр. 44) или “О, заспи, мое дете” (*Children’s Songbook*, стр. 48). Текстове на тези песни са включени в края на наръчника.
4. Направете за всяко дете копие на илюстрациите за бебето Исус и яслата (намират се в края на урока). Нека всяко дете оцвети ясла и залепи малко сено, суха трева или прежда върху своето копие, за да направи меко легло за бебето. След това накарайте всяко дете да оцвети рисунката на бебето Исус. Помогнете на децата да изрежат своите рисунки на бебето Исус и да ги залепят върху яслите.

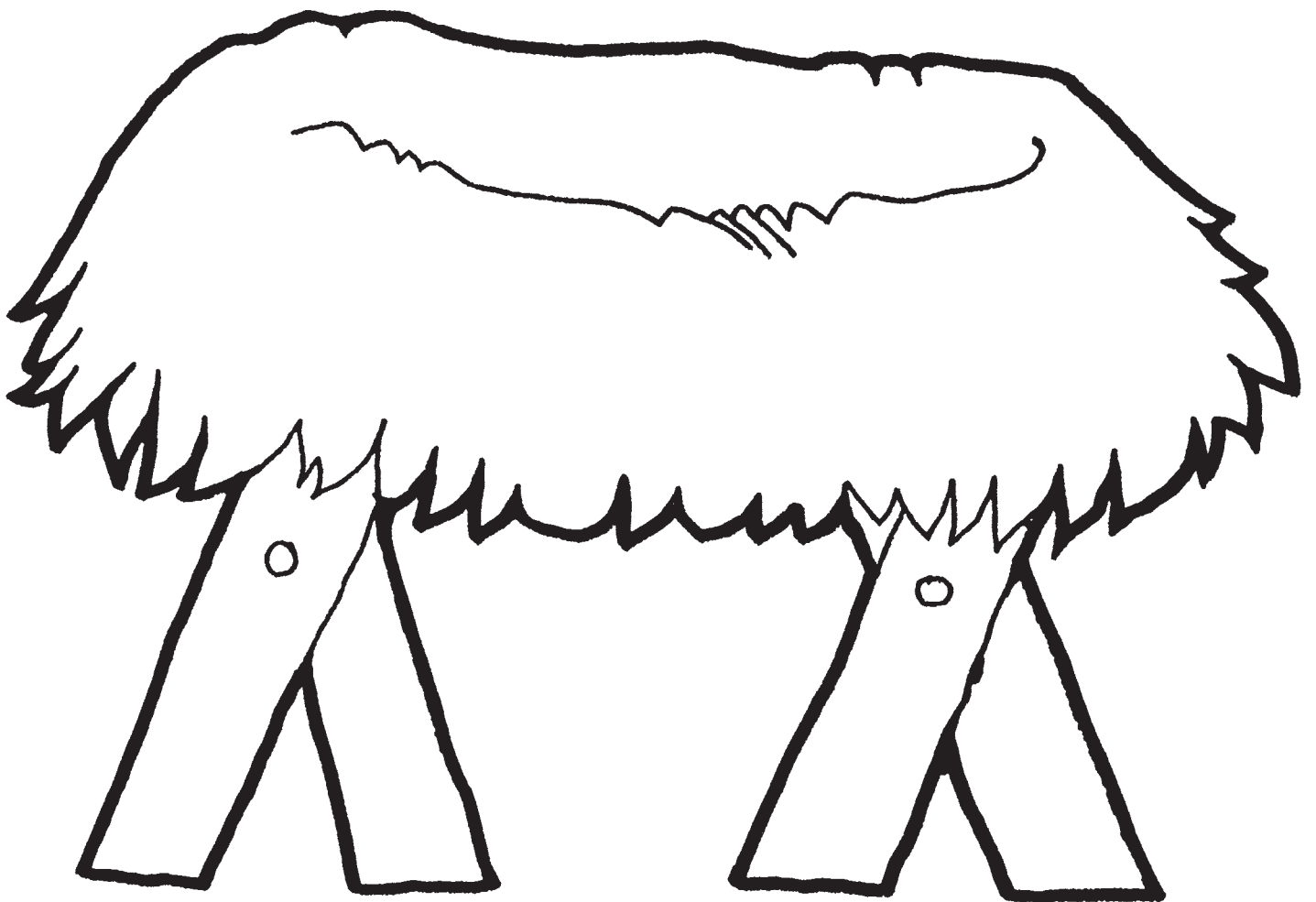
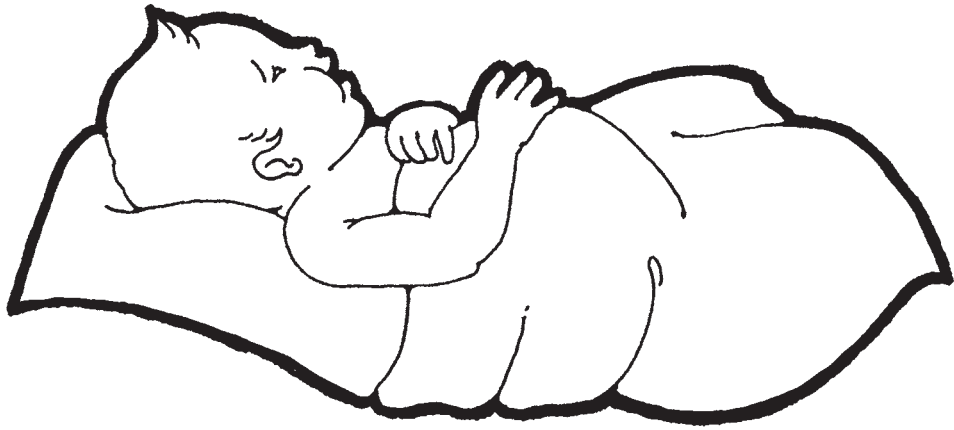

Цел Да бъде укрепена вярата на всяко дете, че Небесният Отец ще ни помага и ще ни благославя във време на нужда.

- Подготовка**
1. С молитвен дух изучете Матей 2:1–15, 19–20.
 2. Направете за всяко дете кръг от хартия, който е достатъчно голям детето да направи рисунка на своето лице върху него. Пробийте дупка в горната част на всеки кръг и напишете по периферията на кръга *“Небесният Отец бди над мен”*.
 3. Подгответе се да споделите лично преживяване, когато сте чувствали, че Небесния Отец бди над вас и ви закриля, както например когато сте били защитени по време на автомобилна катастрофа, когато е трябвало да решите проблем или когато сте имали нужда да бъдете утешени. Или с одобрението на вашата президентка на Неделното училище за деца поканете член на вашия район или клон да дойде във вашия клас и да сподели подобно преживяване.
 4. Подгответе се да прочетете думите на песента *“Благодаря Ти, скъпи Отче”* (*Children’s Songbook*, стр. 7). Текстът на тази песен е включен в края на наръчника.
 5. Необходими материали:
 - а. Библия.
 - б. Малък подарък за всяко дете, като например цвете, красиво камъче или кратка писмена благодарност върху малък лист хартия.
 - в. Черни или цветни моливи.
 - г. Дълго влакно прежда за всяко дете.
 - д. Картина 2-7, *“Мъдреците”* (Комплект *“Картини от Евангелието”* 203; 62120); картина 2-8, *“Бягство в Египет”* (Комплект *“Картини от Евангелието”* 204; 62119); картина 2-9, *“Дейвид О. МакКей като дете”*.
 6. Направете необходимата подготовка за всяка дейност за обогатяване, която искате да използвате.

Предложение за развитие на урока

Поканете някое дете да каже откриващата молитва.

Ако сте насърчили децата да извършат нещо през седмицата, проследете дали са го направили.

Небесният Отец прави много неща за нас

Дейност за привличане на вниманието

Помолете децата да си затворят очите. Върху скута на всяко дете поставете малък подарък и след това помолете децата да си отворят очите. Дайте им малко време да поговорят за приятната изненада.

- Кой мислите, че постави този дар върху вашия скут?

- Защо мислите, че ви дадох подарък?
- Кой друг прави хубави неща за вас? (Родителите, семейството, приятелите, Небесният Отец.)
- Какво е направил Небесният Отец за вас? (Отговорите може да споменават, че Той е планирал да дойдем на земята, дал ни е семейства и е изпратил Исус Христос да бъде нашият Спасител.)

Песен

Заедно с децата кажете думите към песента “Благодаря Ти, скъпи Отче”.

Обяснете, че едно от нещата, които Небесният Отец прави за нас, е да ни закриля и да ни утешава, когато имаме проблеми. Ако имаме вяра в Небесния Отец, Той ще ни дава смелост и ще ни помага да вземаме добри решения за това как да се справяме с нашите проблеми.

Небесният Отец закрилял бебето Исус

Разказ от Писанията

Изложете на видно място картина 2-7, “Мъдреците”. Разкажете историята за това как мъдреците търсили младенеца Христос, както е описана в Матей 2:1–12.

Обяснете, че цар Ирод казал на мъдреците, че желае да се поклонят или да покаже любов към младенеца Христос (бихте могли да обясните, че “*младенецът Христос*” е друго име на бебето Исус). Но в действителност цар Ирод искал да навреди на Исус. Прочетете на глас Матей 2:12 и обяснете, че Небесният Отец опазил Исус, като казал на мъдреците да не се връщат при цар Ирод.

Разказ от Писанията

Изложете на видно място картина 2-8, “Бягство в Египет”. Разкажете историята от Матей 2:13–15. Прочетете на глас стих 13 и обяснете, че “да погуби” означава да убие.

- Защо се явил ангелът на Иосиф? (Вж. Матей 2:13.)
- Защо ангелът казал на Иосиф да отиде в Египет? (За да не може цар Ирод да намери Исус.)
- Защо цар Ирод искал да убие бебето Исус? (Той се страхувал, че Исус ще порасне и ще заеме неговото място на цар.)

Обяснете, че Небесният Отец бдял над Исус и Го опазил, като предупредил Иосиф да заведе Исус и Мария в Египет. Небесният Отец винаги бдял над Исус.

Прочетете на глас Матей 2:19–20.

- Защо ангелът отново се явил на Иосиф? (Вж. Матей 2:20.)
- Защо било безопасно за Иосиф, за Мария и за бебето Исус да се завърнат в Израел? (Цар Ирод бил умрял. Вж. Матей 2:19–20.)

Небесният Отец бди над нас

Обсъждане

Напомнете на децата, че всеки от нас е дете на Небесния Отец. Той бди над нас, точно както бдял над Исус. Когато спазваме Неговите заповеди и молим за помощта Му, Небесният Отец ще ни помага. (Бихте могли да посочите, че Небесният Отец винаги ни помага, но понякога не ни помага точно така, както очакваме да ни помогне.)

- Как можете да поискате помощ от Небесния Отец? (Като се молим.)

- Как би могъл да ви помогне Небесният Отец, когато сте болни? Когато сте самотни? Когато сте уплашени?

Разказ

Покажете картина 2-9, “Дейвид О. МакКей като момче”. Посочете към Дейвид О. МакКей (седи в скута на баща си) и кажете на децата, че това момче, когато пораснало, станало деветият Президент на Църквата. Разкажете следната история за едно преживяване, което имал той като малко момче:

“Една нощ, когато баща му бил заминал, Дейвид ... чул звуци около къщата и почувствал, че със сигурност има крадци. Той знаел, че майка му също ще се уплаши, ако чуе (шумовете) и се надявал това да не стане. Докато лежал напълно буден, ... той решил да направи онова, на което го били учили неговите родители—да се помоли. Той винаги казвал молитвите си коленичил до леглото и затова чувствал, че и сега трябва да стане от леглото и да коленичи, за да се помоли. Изпълзяването от леглото било ужасно изпитание; то му отнело цялата сила и воля, защото бил толкова изплашен. Но го направил!

Докато бил коленичил до леглото, той се молил искрено и с истинска вяра. Тогава, точно толкова ясно, както един човек говори на друг, той чул един глас да му казва: “Не се бой. Нищо лошо няма да ти се случи”. Тогава Дейвид се качил отново в леглото и дълбоко заспал” (Marie F. Felt, “David: A Boy of Promise,” *Instructor*, септ. 1969 г., стр. 330).

Разказ

Разкажете следната история за старейшина Хю Б. Браун, който станал апостол в Църквата:

“Когато бях малък, ако ми се случеше да сънувам лош сън, аз се събуждах и извиквах: “Мамо, тук ли си?” Тъй като стаята на майка ми беше съседна на моята, тя ме чуваше и бързо ми отговаряше: “Да, сине, тук съм”.

Година по-късно, когато заминах на мисия в Англия, майка ми напомни, че няма да е там, за да отговаря когато извикам, но че нашият Небесен Отец винаги ще е там.

Много пъти по време на моята мисия и през целия ми живот аз съм извикал: “Отче, тук ли си?” ... Винаги съм получавал отговор” (из Joleen Meredith, “Friend to Friend,” *Friend*, август 1975 г., стр. 7).

Обяснете, че Небесният Отец може и да не ни говори на глас, но Той винаги бди над нас. Понякога Той ни помага, като ни дава чувства на спокойствие или като влага идеи в умовете ни.

Представяне от учителя или гост-говорител

Споделете лично преживяване, когато сте чувствали, че Небесният Отец бди над вас и ви закриля, или накарайте поканения член на клона или района да сподели свое преживяване.

Художествена дейност

Раздайте на всяко дете черни или цветни моливи и кръг от хартия. Накарайте всяко дете да нарисова своето лице в кръга. Проверете преждата през дупката в горния край на всеки кръг и завържете преждата, за да може детето да носи кръга на шията си. Прочетете на глас или накарайте децата да прочетат на глас думите върху своите кръгове.

Обобщение

Свидетелство

Дайте своето свидетелство, че както Небесният Отец обичал Исус Христос и бдял над Него, когато Той бил на земята, точно така Небесният Отец обича и нас и бди над всеки от нас.

Посочете едно дете и кажете “Небесният Отец винаги ще бди над (името на детето)”. Повторете за всяко дете.

Насърчете децата да имат доверие на Небесния Отец и в молитвите си тази вечер да Го помолят за Неговата закриляща грижа.

Поканете някое дете да каже закриващата молитва. Помолете детето да изрази благодарност към Небесния Отец за Неговата любов и помощ.

Дейности за обогатяване

Изберете от следващите дейности онези, които ще дадат най-добър резултат при децата във вашия клас. Можете да ги използвате в рамките на самия урок или като преговор или обобщение. За допълнителни напътствия вижте “Времето за уроци” във “В помощ на учителя”.

1. Подгответе листчета хартия, върху които са описани ситуации, при които децата биха могли да поискат помощ от Небесния Отец. Сложете листчетата хартия в някакъв съд и накарайте децата едно след друго да избират листче и да казват какво биха направили в описаната ситуация. Бихте могли да използвате следващите ситуации или да измислите свои:
 - а. Вашето семейство скоро ще замине на екскурзия. Родителите ви са загрижени за безопасността на семейството, докато пътувате.
 - б. Малката ви сестричка е болна и се намира в болница. Вие се безпокоите за нея.
 - в. Докато сте на излет с вашето семейство, вие се изгубвате.
 - г. Имате счупен крак и сте уморени от болката и от неудобния гипс. Чувствате се много обезсърчени.
 - д. Това е първият ви ден, когато ще ходите на Неделно училище за деца в нов район или клон и се страхувате.
2. Поставете столовете на произволни места в стаята и кажете на децата, че столовете представляват проблемите, които имаме в живота. Завържете очите на едно от децата и го водете из стаята чрез устни напътствия. Обяснете, че въпреки че не виждаме Небесния Отец, следването на Неговите заповеди ще ни помага в живота ни. Ако детето се блъсне в стол, обяснете, че ние всички се сблъскваме с проблеми и можем да молим Небесния Отец за утеха и помощ, за да се справим с нашите проблеми. На всяко дете, което иска да участва, дайте възможност да му бъдат завързани очите и да бъде водено из стаята.
3. Изпейте или кажете думите на двата куплета на песента “Бог бди над всички” (*Children’s Songbook*, стр. 229) или “Аз знам, че Бог е жив” (*Химни и детски песни*, стр. 59). Текстът на песента “Аз знам, че Бог е жив” е включен в края на наръчника.

Бог бди над всички

Бог е преброил в небето
всички блестящи високо звезди.
Над огромни светове и над малки врабчета,
Бог бди над всички.

Той помни нощта и деня,
всяко дете, което работи или играе.
Той ще ви учи какво да правите;
Бог бди над вас.

(Първоначално заглавие: "Loving Care." Из *Tuning Up* of THE WORLD OF MUSIC series, © 1936 на Silver Burdett & Ginn. Used by permission.)

Исус Христос е бил дете като мен

Урок 9

Цел Да се усили желанието на децата да бъдат като Исус Христос, като се увеличи знанието им за детството на Исус.

Подготовка

1. С дух на молитва изучете Матей 2:19–23 и Лука 2:40–52. Вижте също *Евангелски принципи* (31110), глава 11.
2. Използвайте хартия и пръчки, за да направите свитък като показания на картина 2-12, “Библейско училище”, и както е описан в урока. Напишете върху свитъка думите от Лука 2:52.
3. Подгответе се да прочетете текста на двата куплета на песента “Исус някога бил малко дете” (*Children’s Songbook*, стр. 55). Ако е възможно, помолете музикалната ръководителка на Неделното училище за деца да помогне на децата да репетират тази песен във времето за пеене предишната седмица и в седмицата на този урок.
4. Необходими материали:
 - а. Библия.
 - б. Бебешки предмети като бутилка, одеяло и дрънкалка.
 - в. Диаграма ИП (вж. урок 1).
 - г. Картина 2-10, “Живот на библейско семейство”; картина 2-11, “Детството на Исус Христос” (Комплект “Картини от Евангелието” 206; 62124); картина 2-12, “Библейско училище”; картина 2-13, “Малкият Исус в храма” (Комплект “Картини от Евангелието” 205; 62500).

Направете необходимата подготовка за всяка дейност за обогатяване, която искате да използвате.

Предложение за развитие на урока

Поканете някое дете да каже откриващата молитва.

Ако сте насърчили децата да извършат нещо през седмицата, проследете дали са го направили.

Исус бил някога дете

Дейност за привличане на вниманието

Дайте на децата да погледат и подържат детските вещи. Обяснете за какво се използват вещите. Посочете, че Исус Христос някога бил бебе.

- Мислите ли, че Исус е употребявал такива предмети?

Посочете, че някои от нещата, които имал Исус като бебе, били подобни на нещата, които децата са използвали като бебета. Някои от нещата били много различни. Обяснете на децата, че по време на този урок ще научат за живота на Исус когато бил дете.

Исус имал дом

Обсъждане на картина

Изложете на видно място картина 2-10, “Живот на библейско семейство”. Кажете на децата, че хората в Назарет живеели в домове като този. Назарет е градът, в който Исус израснал (вж. Матей 2:23), и Исус може би е живял в дом като този. Накарайте децата да разгледат картината, да говорят за нея и да задават въпроси. Ако децата нямат въпроси, бихте могли да зададете например следните:

- Къде мислите, че е спяло семейството? (Посочете рогозката, която жената прибира и килера зад нея, в който като че ли има други навити рогозки. Обяснете, че покривите на къщите били плоски и стъпала извън всяка къща водели до покрива. Вероятно децата понякога спели на покрива.)
- Къде спяло бебето в този дом? (Посочете люлката. Обяснете, че Иосиф бил дърводелец и би могъл да направи люлка като тази за бебето Исус.)
- За какво мислите, че били използвани големите делви? (В някои се съхранявало вода. Всичката вода, която семейството използвало, била донасяна от кладенеца в селото, защото в домовете нямало течаща вода. Кладенецът е дълбока дупка в земята, в която има чиста вода.)
- Какво прави жената, която седи на пода? (Мели жито, за да направи от него хляб.)
- Тъй като нямало електричество, как биха могли да осветяват този дом? (Използвали лампи с масло. Посочете лампата върху столчето зад жената, която мели жито. Някои от делвите може би съдържали масло за лампите.)

Обсъждане на картина

Изложете на видно място картина 2-11, “Детството на Исус Христос”.

- Кои са хората в тази картина? (Исус и Иосиф.)
- Какво правят те?

Обяснете, че вероятно Исус помагал на Иосиф в неговата работа, а Иосиф може би е учел Исус как да стане дърводелец като него (вж. Марка 6:3).

- Какво още мислите, че е научил Исус в дома си?

Подчертайте, че в неговия дом на Исус били разказвани истории за проците като тези, които четем в Библията. Той също бил учен да се моли и да избира да върши правилното—точно както ни учат нашите родители. Иосиф и Мария вярвали в Небесния Отец, точно както вярваме и ние.

Като момче Исус правил много неща

Дейност

Накарайте децата да си протегнат ръце. Споменете различни храни, които биха могли да ядат. Кажете на децата да си обърнат дланите нагоре, ако мислят, че Исус се е хранил с тази храна, и да си обърнат дланите надолу, ако мислят, че не се е хранил с тази храна. Уверете се, че сте споменали храни, с които се хранят децата, с които може да се е хранил и Исус, като например хляб, риба, агнешко, мед, грозде, смокини, фурми и мляко.

Обсъждане	<ul style="list-style-type: none"> • По какво мислите, че се различава вашето детство от детството на Исус? • По какво мислите, че вашето детство прилича на детството на Исус? <p>Накарайте децата да обсъдят нещата, които правят, които може да е правил и Исус като момче. Например, те могат да изпълняват възложените им задачи, да помагат на своите родители, да ходят на училище, да се грижат за бебе, да играят игри, да участват в надбягвания или да яздят кон. Предположете, че вероятно Исус е правил същите или подобни неща (Исус може никога да не е яздил кон, но вероятно е яздил магаре).</p>
Обсъждане на картина	<p>Исус изучавал Писанията</p> <p>Покажете картина 2-12, “Библейско училище”. Обяснете, че малките момчета от Назарет ходели на училище в синагогата или, с други думи, църквата. Учител бил началникът на селската синагога. Той бил наричан равин.</p> <p>Накарайте децата да кажат заедно думата “равин”.</p> <p>Обяснете, че освен че бил обучаван у дома, Исус може би е ходил и в училище като това.</p> <ul style="list-style-type: none"> • По какво се различава това училище от вашето училище? (Отговорите може да посочват начина на обличане на момчетата, къде седели те и табличките върху които пишели.)
Демонстрация със свитък	<p>Обяснете, че по онова време момчетата не ходели на училище. Те били учени у дома от своите майки.</p> <p>Посочете, че в училището няма книги. Във времето на Исус момчетата се учили да четат от свитъци. Накарайте децата да повторят думата “свитък”.</p> <p>Покажете на децата свитъка, който сте направили. Обяснете, че свитъкът е дълъг лист от подобен на хартия материал, върху който има написан текст и в двата си края е закрепен за пръчка. Докато единият край се развива, другият край се завива, така че да може да се вижда част, която е голяма около една страница. Демонстрирайте това със свитъка, който сте направили. След това оставете свитъка настрана, за да бъде използван по-късно в урока.</p>
Представяне от учителя	<p>Обяснете, че свитъците, които момчетата изучавали в училище, съдържали ученията на пророците, които живели преди да се роди Исус Христос. Покажете частта от Библията, която съставлява Стария завет. Кажете на децата, че тази част от Библията съдържа някои писания и истории, които били и върху някои от свитъците.</p> <p>Накарайте някое дете да посочи свитъка, който държи равинът в картината и свитъците в кутията до него. Обяснете, че децата се научавали да четат и пишат от свитъците. Това е все едно ние да се учим да четем и пишем от Библията.</p>
Разказ от Писанията	<p>Покажете картина 2-13, “Малкият Исус в храма”, и разкажете историята, разказана в Лука 2:41–50.</p> <p>Помогнете на децата да разберат колко обезпокоени и уплашени били Иосиф и Мария в края на първия ден от тяхното пътуване, когато не могли да намерят Исус никъде. Те забързано се завърнали в Ерусалим и търсили три дни докато Го открият.</p>

- Къде Мария и Иосиф открили Исус?
- Какво правел Исус в храма? (Вж. Лука 2:46.)

Обяснете, че Исус разговарял с хора, които дълго били изучавали Писанията. Тези мъже били изненадани, че Исус знае толкова много. Прочетете на глас Лука 2:47. Обяснете, че *“се учудваха”* означава, че били изненадани.

Можем да станем по-подобни на Исус Христос

Обсъждане

Обяснете, че Исус се завърнал в Назарет с Мария и Иосиф и израснал там. Вземете направения от вас свитък и прочетете от него Лука 2:52. Обяснете, че *“напредваше”* означава растеше.

- Какво иска да каже този стих от Писанията, като твърди, че Исус растял в мъдрост?

Обяснете на децата, че всяко едно от тях също расте в мъдрост, защото се научават да избират правилното. Дайте няколко примера, които показват как те са по-мъдри сега в сравнение с преди няколко месеца.

- Какво иска да каже последната част на стиха с твърдението, че Исус напредвал *“в благоволение пред Бога”*? (Небесният Отец бил доволен, защото Исус винаги вършел онова, което Небесният Отец желаел Той да върши.)
- Как можете вие да напреднете в благоволение пред Небесния Отец?

Обяснете, че Небесният Отец е доволен, когато ставаме по-подобни на Исус. Исус винаги избирал правилното.

- Как мислите, че би се отнасял Исус към дете, на което другите се присмиват?

Накарайте децата да си зададат въпроса: *“Как се отнасям към дете, на което другите се присмиват?”*

- Когато малкият Исус си играел и майка Му или Иосиф поисквали от Него да направи нещо, как мислите, че постъпвал Той?

Накарайте децата да си зададат въпроса: *“Какво правя, ако си играя и майка ми или баща ми поискат от мен да направя нещо?”*

Обяснете, че Исус също напредвал *“в благоволение”* и пред другите хора (вж. Лука 2:52). Те обичали да са близо до Него.

- Бихте ли искали Исус да ви е бил приятел, когато бил малко момче?

Диаграма ИП

Изложете на видно място диаграмата ИП и накарайте децата да повторят думите върху нея: *“Ще избирам правилното.”* Напомнете им, че стават по-подобни на Исус Христос, когато избират правилното.

Обобщение

Песен

Заедно с децата изпейте или кажете текста на двата куплета на песента *“Исус някога бил малко дете”*. Ако има думи, които са непознати на децата, им ги обяснете. Обяснете, че *“дразнел”* означава безпокоял. Исус не се обезпокоявал, когато нещата не ставали така, както Той искал.

Някога Исус бил малко дете,
малко дете като мен;
и Той бил чист и кротък и нежен,
както трябва да е едно малко дете.
Затова, малки деца,
нека и вие и аз
се опитваме да бъдем като Него,
се опитваме, опитваме, опитваме.

Той си играел, както малките деца играят
приятните игри на детството;
но Той никога не се дразнел, ако играта не потръгвала,
и Той винаги говорел истината.
Затова, малки деца,
нека и вие и аз
се опитваме да бъдем като Него,
се опитваме, опитваме, опитваме.

Свидетелство

Свидетелствайте, че ако избираме правилното и ставаме като Исус Христос, ние ще бъдем щастливи. Кажете на децата колко сте благодарни, че имаме живота на Исус като пример за това как трябва да живеем.

Подскажете на децата, че детството на Исус в някои отношения е приличало много на тяхното. Насърчете ги винаги да избират правилното—така, както правел това Исус.

Поканете някое дете да каже закриващата молитва.

Дейности за обогатяване

Изберете от следващите дейности онези, които ще дадат най-добър резултат при децата във вашия клас. Можете да ги използвате в рамките на самия урок или като преговор или обобщение. За допълнителни напътствия вижте “Времето за уроци” във “В помощ на учителя”.

1. Измерете височината на всяко дете с конец или влакно от прежда. Отрежете парче конец или прежда с височината на всяко от децата и ги дайте на децата да ги пазят. Напомнете на децата, че докато телата им растат, те трябва също да растат в благоволение пред Бог. Те могат да направят това, ако правят добри избори като Исус Христос.
2. Помогнете на децата няколко пъти да повторят Лука 2:52 с вас. Обсъдете конкретните избори, които те могат да направят, за да могат да израснат в благоволение пред Небесния Отец.
3. Донесете храна, каквато вероятно е ял Исус Христос, като например смокини, фурми, сирене, хляб, ядки или маслини, и дайте на децата да ги вкусат. Предварително се допитайте до родителите, за да се уверите, че никое от децата няма алергия към донесената от вас храна. (Не носете храна, ако преподавате този урок в неделя за пост.)
4. Обсъдете какви неща могат да правят бебетата и ги сравнете с онова, което децата могат да правят сега. Задайте въпроси като следните:
 - Може ли едно бебе да ходи? Можете ли вие да ходите?
 - Може ли едно бебе да говори? Можете ли вие да говорите?

Обяснете, че докато децата растат, расте и тяхната способност да бъдат по-подобни на Спасителя, като избират правилното.

5. Дайте на всяко дете парченце солено тесто (вж. рецептата по-долу) и нека то направи малък съд, ваза или друг предмет, който може да е бил използван, когато Исус Христос бил момче.

Солено тесто

Необходими материали:

2 чаени чаши брашно

1 чаена чаша сол

1 супена лъжица олио

вода

оцветител за храна (по избор)

Напътствия: Смесете солта с брашното. Добавете олио и достатъчно вода, за да придадете на сместа подобна на глина консистенция.

Добавяйте по малко вода, докато сместа стане пластична, но не и леплива. Месете тестото бавно. Ако желаете да оцветите тестото, добавете към водата оцветител за храна, преди да сте прибавили водата към солта и брашното. Пазете тестото в херметически затворен съд.

Мога да говоря с Небесния Отец в молитва

Урок
10

Цел Да се помогне на децата да разберат, че могат да станат по-близки с Небесния Отец, като се молят благоговейно.

Подготовка

1. С дух на молитва изучете Матей 6:9 и 3 Нефи 18:19–20. Вижте също *Евангелски принципи* (31110), глава 8.

2. Направете следните ленти с думи:

Баща

Отец

3. Върху отделни листчета хартия напишете въпроси като следващите. Трябва да имате поне по един въпрос за всяко дете във вашия клас (ако класът ви е малък, бихте могли да имате поне по два въпроса за всяко дете).
- а. Ако за известно време някой от вашето семейство е трябвало да бъде далече от дома, какво бихте могли да поискате от Небесния Отец в молитва?
 - б. Ако нашият урок ни е учил да избираме правилното, за какво бихме могли да помолим Небесния Отец в молитвата на нашия клас?
 - в. Ако нашият урок ни е учил да бъдем мили и добри, за какво бихме могли да помолим Небесния Отец в молитвата на нашия клас?
 - г. Ако вашият приятел или приятелка бяха болни и не можеха да излязат и да играят, за какво бихте могли да се помолите в своите молитви?
 - д. За какво бихме могли да се молим в нашите молитви всяка сутрин и вечер?
 - е. Когато се молим, какво бихме могли да поискаме за децата в нашето Неделно училище за деца?
4. Подгответе се да прочетете текста към песента “Песен за молитвата” (*Children’s Songbook*, стр. 22).
5. Необходими материали:
- а. Библия и Книга на Мормон.
 - б. Картина 2-14, “Молитва на клас” (62200); картина 2-15, “Бригъм Йънг”; картина 2-16, “Хибър Дж. Грант като момче”.
6. Направете необходимата подготовка за всяка дейност за обогатяване, която искате да използвате.

Предложение за развитие на урока

Дейност за привличане на вниманието

Преди да поканите някое от децата да каже откриващата молитва, изложете на видно място картина 2-14, “Молитва на клас”, и благоговейно изпейте или кажете текста на песента “Песен за молитвата”.

Днес ние скланяме в молитва глави,
скръстваме нашите ръце,
след това затваряме очи и докато се молим,
говорим с Небесния Отец.

- Докато някой в класа казва молитвата, ние останалите какво трябва да правим?

Изпейте “Песен за молитвата” отново. Накарайте децата да се подготвят за молитвата, като направят онова, което текстът на песента им казва да направят.

Поканете някое дете да каже откриващата молитва.

Преди да се помолим, ние се подготвяме

Обсъждане

- Какво казва песента, че правим, за да се подготвим за молитва?
- Защо свеждаме глави, когато се молим?

Помогнете на децата да разберат, че свеждането на главите ни по време на молитва показва на Небесния Отец, че Го обичаме, почитаме и уважаваме. Небесният Отец е по-велик и по-могъщ от цар, президент или който и да е човек на земята и Той е направил много неща за нас. Трябва да показваме, че Го обичаме и почитаме.

- Защо кръстосваме ръце, когато се молим?

Помогнете на децата да разберат, че ако си движат ръцете по време на молитва, това би могло да попречи на хората да слушат молитвата.

- Защо затваряме очите си, докато се молим?

Бихте могли да накарате децата да си затворят очите за момент, докато мислят за отговор.

Помогнете на децата да разберат, че е по-малко вероятно да бъдат разсеяни от нещата около тях, когато затворят очите си. Могат да мислят за Небесния Отец и онова, което Му казват.

Когато се молим, можем да се чувстваме близо до Небесния Отец

Представяне от учителя

Обяснете, че когато главите ни са сведени, ръцете скръстени, а очите ни затворени, ние можем да насочим вниманието си към нашата молитва вместо към нещата около нас. Можем да изпитаме спокойно чувство и да се почувстваме близо до Небесния Отец. Готови сме да говорим с Него.

Разказ

Покажете картини 2-15, “Бригъм Йънг”, и 2-16, “Хибър Дж. Грант като момче”, и разкажете със собствени думи следния разказ за едно малко момче, което се почувствало близо до Небесния Отец по време на молитва.

Преди много години Бригъм Йънг бил пророкът и президентът на Църквата. Едно момче на около 6 години на име Хибър Дж. Грант си играло с едно от малките момчета на президент Йънг. Хибър често си играел в дома на президент Йънг, когато ставало време семейството да се събере заедно за молитва. Хибър коленичел със семейството, скръствал ръце, навеждал главата си, затварял очите си и слушал как президент Йънг се молел. Поради начина, по който президент Йънг разговарял с Небесния Отец, на Хибър се струвало, че Небесният Отец е в самата стая. Понякога Хибър даже си отварял очите, за да види дали Небесният Отец не е там. Разбира се, той виждал само президент Йънг и неговото семейство. Но въпреки това той бил сигурен, че Небесният Отец е с президент Йънг и го чува и му дава помощта и напътствието, за които той се молел.

Когато пораснал, Хибър станал апостол, а по-късно президент на Църквата (вж. Heber J. Grant, *Gospel Standards*, comp. G. Homer Durham, [Salt Lake City: Improvement Era, 1941 г.], стр. 223–24.)

Бихте могли, ако желаете, да споделите лично преживяване, когато сте се чувствали близо до Небесния Отец по време на молитва, както го чувствал Хибър Дж. Грант.

Напомнете на децата, че когато се молим, Небесният Отец винаги ни слуша. Свеждането на главите ни, скръстването на ръцете ни и затварянето на очите ни, докато се молим, могат да ни помогнат да почувстваме Небесния Отец близо до нас.

Когато се молим, ние говорим благоговейно

Обсъждане на
Писанията

Обяснете, че показваме любов и уважение към Небесния Отец също и чрез начина, по който Му говорим в нашите молитви.

- Когато искате да говорите с някого, коя е първата дума, която казвате, за да привлечете вниманието му? (Неговото или нейното име.)
- Когато искате да говорите с Небесния Отец, кое е първото нещо, което казвате?

Обяснете, че първото нещо, което казваме в молитва, е името на Небесния Отец. Кажете на децата, че Исус ни е научил на това, когато е бил на земята. Прочетете на глас Матей 6:9 и обяснете, че ние обикновено съкращаваме “Отче наш, Който си на небето” на “Отче наш небесни” или “Небесни Отче”.

Кажете на децата, че Исус също ни е казал как да завършваме нашите молитви. Прочетете на глас 3 Нефи 18:19.

- Как ни е казал Исус да завършваме своите молитви? (В Неговото име. Завършваме нашите молитви с думите “в името на Исус Христос, амин”.)
- Когато имаме молитва в класа или семейна молитва и човекът, който казва молитвата, каже “амин”, ние какво правим?

Обяснете, че когато в края на групова молитва кажем “амин”, това означава, че ние се съгласяваме с онова, което молещият се е казал в молитвата. Ние сме се молили с човека, който е казвал молитвата.

Обсъждане на ленти с думи

Попитайте децата дали са забелязали, че когато говорим на Небесния Отец, ние не Го наричаме “Баща”, а “Отец”.

Поставете на видно място лентата с думата “Баща”.

- Коя дума използваме вместо думата “баща”? (Отче.)

Покрийте лентата с думата “Баща” с лентата с думата “Отец”. Накарайте децата да повторят с благоговение “Отче наш небесни”.

- Защо казваме *Отец* вместо *Баща*? (Това е друг начин да покажем на Небесния Отец, че Го уважаваме и почитаме.)

Ние се молим, за да благодарим на Небесния ни Отец за нашите благословии

Игра

Кажете на децата, че има две много важни причини да се молим. За да помогнете на децата да открият първата важна причина да се молим, ги разделете на два отбора. Редувайки отборите, искайте от децата едно след друго да посочват нещо, което Небесният Отец е направил за тях. Всеки път те трябва да посочват нещо, което преди това не е било споменато. Ако някой отбор не може да отговори бързо, редът отива при другия отбор. Играйте играта в продължение на няколко минути или докато нито един от отборите не може да се сети за нещо, което все още не е било споменато.

Ако децата не са дали следващите възможни отговори, споменете ги сега:

- Небесният Отец ни е дал нашия живот.
- Той ни е дал нашите семейства.
- Той ни е дал земята.
- Той изпратил на земята Исус Христос, за да ни помогне.
- Той е обещал да отговаря на молитвите ни по най-добрия начин.

Обсъждане

Обсъдете с децата следните въпроси:

- Когато някой ви даде подарък или е мил и любящ към вас, какво трябва да кажете?
- Кой ни е дал повече дарове от всеки друг? (Небесният Отец.)
- Коя е първата причина да се молим? (За да благодарим на Небесния Отец за многото благословии, които ни дава.)

Подчертайте, че точно както благодарим на нашите родители, на членовете на семействата ни или на приятелите ни за нещата, които те правят за нас, ние трябва също да благодарим на Небесния Отец за нещата, които Той прави за нас. Небесният Отец е щастлив когато Му благодарим.

Ние се молим, за да искаме помощта на Небесния Отец

Разказ

Разкажете със свои думи следния разказ за Стефан, за да помогнете на децата да открият втората причина, поради която се молим:

Стефан току-що се бил преместил с родителите си в нов град. През първия ден в училище той не познавал никого в своя клас. Стефан започнал да се чувства ужасно. Искал да се прибере в къщи. Той положил главата си върху чина, защото не искал никой да го вижда, че плаче.

Учителката скоро забелязала, че Стефан е положил главата си върху чина. Тя си помислила, че може би е болен и затова отишла да разговаря с него. Стефан бил притеснен от това, че плаче в училище и се опитал да спре. Но се чувствал толкова зле, че не могъл.

Тихичко, за да не може никой друг да чуе, той се молел: “Моля Те, Отче Небесни, помогни ми да спра да плача.”

Скоро Стефан успял да спре да плаче. Той казал на своята учителка, че се чувства по-добре и прекарал един щастлив ден.

Обсъждане

- Какво помогнало на Стефан да се почувства по-добре?
- Как са ви помагали вашите молитви?

Дейност

Обяснете, че втората причина да се молим е да молим Небесния Отец за помощ. За да помогнете на децата да разберат някои конкретни начини, по които могат да се помолят за помощ в своите молитви, разстелете върху масата или пода листчетата хартия с въпроси. Нека всяко от децата си избере листче. Прочетете всеки въпрос и накарайте детето, което го е избрало, да даде отговора.

Помогнете на децата да разберат, че за да получат помощта на Небесния Отец, те трябва усърдно да се опитват да избират правилното. Тогава, ако се помолим за помощ и поискаме от Небесния Отец онова, което Той знае, че е най-доброто за нас, Той ще ни даде онова, за което сме се помолили (вж. 3 Нефи 18:20).

Обобщение

Обсъждане

- За какво бихме могли да благодарим на Небесния Отец в нашата закриваща молитва днес? (Някои от отговорите могат да посочат възможността да дойдем в Неделното училище за деца и да научим повече за молитвата.)
- За какво бихме могли да помолим Небесния Отец в нашата молитва?

Свидетелство

Дайте своето свидетелство за това колко важно е да разговаряме с Небесния Отец всеки ден. Напомнете на децата, че трябва да се молим сутрин, вечер и винаги, когато имаме нужда от специална помощ или се чувстваме особено благодарни на Небесния Отец.

Насърчете децата да запомнят през тази седмица да се молят всеки ден сутрин и вечер.

Поканете някое дете да каже закриващата молитва. Преди молитвата накарайте децата да се подготвят за молитва, като изпеят нежно “Песен за молитвата” и направят онова, което песента им казва да направят. Напомнете им, че Небесният Отец слуша и че всеки в стаята се моли, въпреки че само един човек казва думите. Напомнете на всички деца да кажат “амин” в края на молитвата.

Дейности за обогатяване

Изберете от следващите дейности онези, които ще дадат най-добър резултат при децата във вашия клас. Можете да ги използвате в рамките на самия урок или като преговор или обобщение. За допълнителни напътствия вижте “Времето за уроци” във “В помощ на учителя”.

1. Раздайте на всяко дете копие от материала за раздаване, озаглавен “Ще се моля благоговейно”, който се намира в края на урока. Дайте на децата цветни моливи и ги накарайте да оцветят своите рисунки. Насърчете децата да покажат своите рисунки на семействата си и да им разкажат онова, което са научили днес за молитвата.

2. Помогнете на децата да изпеят или да кажат първия куплет на “Свеждаме глави” (*Children’s Songbook*, стр. 25) и да извършат посочените действия:

Свеждаме глави (*сведете глави*) и затваряме очи (*затворете очи*),
и казваме малка молитва (*скръстете ръце*).

Благодарим на нашия Отец любезно
за благословиите, които всички имаме (*протегнете напред ръце*).

3. Изпейте или кажете текста на втория куплет на песента “Моля се с вяра” (*Children’s Songbook*, стр. 14), за да напомните на децата какво трябва да казват, когато се молят.

Започвам с думите “Скъпи Отче Небесен”;
благодаря Му за благословиите, които Той праща;
след това смирено Го моля за онова, от което се нуждая
в името на Исус Христос, амин.

(© 1987 на Janice Kapp Perry. Used by permission.)

4. Дайте на децата хартия и черни или цветни моливи и ги накарайте да нарисуват себе си, докато се молят. Биха могли да нарисуват семейна молитва, сутрешна или вечерна лична молитва, молитва преди хранене или което и да е друго място или време, когато се молят.

Ще се моля благоговейно



Мога да разкажа на другите за Исус Христос

Цел Всяко дете да бъде вдъхновено да помогне на другите да научат за Исус Христос.

Подготовка

1. С молитвен дух изучете Алма 17–19, 23.
2. Подгответе се да прочетете текста на песента “Надявам се да ме призоват на мисия” (*Children’s Songbook*, стр. 169).
3. Необходими материали:
 - а. Книгата на Мормон.
 - б. Диаграма ИП (вж. урок 1).
 - в. Картина 2-17, “Четиримата сина на Мосия се молят на колене”; картина 2-18, “Амон поучава цар Ламоний”.
4. Направете необходимата подготовка за всяка дейност за обогатяване, която искате да използвате.

Предложение за развитие на урока

Поканете някое дете да каже откриващата молитва.

Ако сте насърчили децата да извършат нещо през седмицата, проследете дали са го направили.

Преговор

Коментирайте темата за благоговението на децата и езика, използван в молитвата. Направете кратък преговор на предишния урок, за да подчертаете важността на молитвата.

Мисионерите разказват на другите за Исус Христос

Дейност за привличане на вниманието

Изпейте или кажете заедно с децата текста на песента “Надявам се да ме призоват на мисия”.

Надявам се да ме призоват на мисия, когато порасна с една или две стъпки.
Надявам се, че дотогава ще съм готов да поучавам и да проповядвам и да работя като мисионерите.

Надявам се да мога да споделям Евангелието с онези, които искат да знаят истината.

Искам да бъда мисионер и да служа и да помагам на Господ, докато съм млад.

- Познавате ли някой мисионер?

Накарайте децата да говорят за мисионери, които познават, като например членове на семейството, които служат на мисия, или мисионерите във вашия район.

- Какво правят мисионерите?

Обяснете, че в този урок децата ще научат за начини, по които могат да бъдат мисионери, докато са млади.

Разказ от
Писанията

Покажете на децата Книгата на Мормон и разкажете историята за синовете на Мосия, както е описана в Алма 17:6–12. Обяснете, че всеки един от синовете на Мосия можел да бъде следващия цар, но вместо това те всички искали да бъдат мисионери. Те искали да учат ламанитете, които по това време били много зли. Синовете на Мосия искали всеки човек да има възможността да чуе Евангелието. Обяснете, че тъй като ламанитите били толкова зли, за синовете на Мосия било опасно да отидат и да ги учат.

- Как мислите, че се подготвили синовете на Мосия, преди да отидат да учат ламанитите?

Покажете картина 2-17, “Четиримата сина на Мосия се молят на колене”.

Обяснете, че синовете на Мосия се молили и поискали от Небесния Отец да им помогне да бъдат добри мисионери. Небесният Отец им казал, че ще бди над тях и те ще успеят да научат много хора (вж. Алма 17:10–11). Прочетете на глас Алма 17:12. Посочете, че молитвата помогнала на синовете на Мосия да получат смелост да отидат и да учат ламанитите.

Разказ от
Писанията

Обяснете, че всичките синове на Мосия отишли да учат хората на различни места. Покажете картина 2-18, “Амон поучава цар Ламоний”, и разкажете описаната в Алма 17:17–25 история. Обяснете, че Амон, който бил един от синовете на Мосия, доброволно станал слуга на ламанитския цар Ламоний. На Амон било възложено да се грижи за овцете на царя. Амон бил най-добрият слуга, който имал цар Ламоний. Амон дал такъв добър пример, че цар Ламоний и неговият народ пожелали да научат за Евангелието.

Обяснете, че благодарение на труда на Амон и на неговите братя хиляди ламанити се присъединили към Църквата (вж. Алма 23:5).

Обсъждане

- Защо Амон и неговите братя рискували живота си да учат ламанитите на Евангелието? (Евангелието им донесло щастие и те искали да го споделят и с други хора.)
- Какво направил Амон, което му помогнало да учи ламанитите на Евангелието? (Той се молил за помощ; работил упорито; бил добър пример.)

Можем да бъдем мисионери

Обяснете, че един от начините да бъдем мисионери е като разказваме на другите за Исус Христос. Важно е всеки човек да научи за Исус и за Неговата Църква.

Разказ

Разкажете историята за едно дете, което помагало на другите да научат за Исус Христос и за Неговата Църква. Ако желаете, можете да използвате следната история:

На Тед често му било трудно да слуша речите по време на колови конференции, защото му се струвало, че повечето от тези речи били за възрастни. Но когато Тед чул президентът на кол да казва: “Деца, вие също можете да бъдете мисионери”, Тед слушал и започнал да си мисли за начини, по които би могъл да бъде мисионер и да разказва на другите за Исус.

На следващата сутрин по време на закуската Тед говорил с родителите си за това да поканят г-жа Мърфи, тяхната непосредствена съседка, да научи за Църквата. Родителите на Тед помислили, че това е добра идея и затова Тед отишъл до дома на г-жа Мърфи и я попитал дали би искала да научи за Исус Христос и Неговата Църква. Г-жа Мърфи казала “да” и скоро тя учела от мисионерите.

- Какво би се случило, ако Тед не беше попитал г-жа Мърфи дали иска да научи за Исус Христос и за Неговата Църква?

Майката и бащата на Тед започнали да следват примера на Тед. Те говорили за Църквата на своите приятели и на други хора, с които се запознавали. Някои хора не искали да чуят за Църквата, но някои искали и някои били кръстени. Когато г-жа Мърфи била кръстена, тя благодарила на Тед, че ѝ е помогнал да научи повече за Спасителя.

Обсъждане

Като използвате Тед като пример, посочете, че децата могат да бъдат мисионери и да разкажат на другите за Исус Христос и за Неговата Църква.

- На кого бихте могли да разкажете за Исус?

Помогнете на децата да се сетят за хора, на които биха могли да говорят за Исус, като например приятели, съседни и роднини, които не са членове на Църквата или които не посещават Църквата.

Обяснете, че всеки от нас може да бъде мисионер също и като бъде добър пример, като е мил и добър и загрижен за другите, и като живее според Евангелието. Напомнете на децата, че един от начините, по които Амон бил добър мисионер, бил като давал добър пример.

Разказ

Разкажете със свои думи следния разказ за деца, които били мисионери:

Един ден двама мисионери почукали на вратата на един дом. Една жена на име г-жа Джеймс отворила вратата. Мисионерите ѝ казали, че са от Църквата на Исус Христос на светиите от последните дни. Г-жа Джеймс поканила мисионерите вътре и им казала, че иска да научи повече за Църквата. Това направило мисионерите много щастливи.

Г-жа Джеймс казала на мисионерите, че преди време живяла в съседство до едно семейство, което принадлежало към Църквата. Тя казала, че децата на това семейство били винаги любезни и мили. Те играели честно с всеки и се отнасяли с уважение към собствеността на другите хора. Г-жа Джеймс казала, че би искала да научи за Църквата, която е научила тези деца да бъдат толкова добри съседи.

- По какъв начин децата, които живеели в съседство с г-жа Джеймс, били мисионери?
- Как бихте могли да бъдете добър пример за вашите съседи и приятели?

Драматизации

Обяснете на децата, че ще изиграят под формата на сценки няколко ситуации, при които биха могли да бъдат мисионери чрез това, че са мили и загрижени.

Нека децата слушат дадена ситуация и след това подберете деца, които да изиграят онова, което биха направили в тази ситуация. Дайте на всяко дете шанс да участва поне в една ситуация. Използвайте следващите примери или измислете свои:

Ситуация 1 (необходими са три деца)

Двама от вас вървят по улицата. Виждате едно малко дете, което започва да се катери по голямо дърво. Знаете, че е опасно за детето да прави това.

- Какво бихте направили?

Ситуация 2 (необходими са две деца)

Виждате съсед с голям товар хранителни стоки. Една от пълните с такива стоки торбички се скъсва и по земята наоколо се изтърколят портокали.

- Какво бихте направили?

Ситуация 3 (необходими са три или повече деца)

Играете си с вашите приятели. Едно дете, което съвсем отскоро се е преместило да живее наблизо, иска да се присъедини към вас.

- Какво бихте направили?

Ситуация 4 (необходими са четири или повече деца)

Ново семейство се премества да живее във вашия квартал. Те не са членове на Църквата. Мислите си, че децата биха се зарадвали да дойдат на дейността на Неделното училище за деца следващата седмица.

- Какво бихте направили?

След драматизационните дейности благодарете на децата за това, че са добри мисионери.

Обобщение**Диаграма ИП**

Посочете диаграмата ИП или накарайте децата да погледнат своите пръстени ИП. Кажете на децата, че като са мисионери те избират правилното и следват Исус Христос. Накарайте децата да повторят думите върху диаграмата (или да кажат какво символизира инициалите върху техните пръстени).

Свидетелство

Похвалете децата, че искат да бъдат добри мисионери. Дайте свидетелство колко е важно всеки човек да бъде научен за Исус Христос и Неговата Църква. Придобиването на знание за Исус и за Неговата Църква ни прави щастливи.

Помогнете на всяко дете да помисли за един начин, по който той или тя може да бъде мисионер през следващата седмица. Тези идеи не е необходимо да са сложни или подробно изложени. Напомнете на децата, че могат да бъдат мисионери, като се държат приятелски и като помагат на другите, както и като канят хората да научат за Църквата.

Насърчете децата да говорят със своите семейства как могат да бъдат мисионери.

Поканете някое дете да каже закриващата молитва.

Дейности за обогатяване

Изберете от следващите дейности онези, които ще дадат най-добър резултат при децата във вашия клас. Можете да ги използвате в рамките на самия урок или като преговор или обобщение. За допълнителни напътствия вижте “Времето за уроци” във “В помощ на учителя”.

1. С одобрението на вашата президентка на Неделното училище за деца поканете мисионери, които служат на вашата територия, или наскоро завърнал се мисионер да присъстват по време на последните няколко минути от урока и да говорят на децата за това какво могат да направят, за да бъдат мисионери сега.
2. Разкажете на децата за времето, когато мисионерите са ви помогнали или когато вие сте могли да помогнете на някой друг да научи за Исус Христос и Неговата Църква. Кажете им как сте се почувствали в този случай.
3. Накарайте децата да нарисуват рисунки, на които те са мисионери. Поставете надпис върху всяка рисунка по следния начин:

(Име на детето)
 Мисионер
 Църквата на Исус Христос
 на светиите от последните дни

4. Изпейте или кажете текста на първия куплет на песента “Искам да съм мисионер сега” (*Children’s Songbook*, стр. 168), “Нещата, които правя” (*Children’s Songbook*, стр. 170), или “Ще занесем Неговата истина на света” (*Children’s Songbook*, стр. 172).

Искам да бъда мисионер сега

Искам да бъда мисионер сега.

Не искам да чакам, докато порасна.

Искам да споделям Евангелието, докато съм малък,
защото имам мое собствено свидетелство.

Нещата, които правя

Твърде малък съм да ходя в чужбина,
да поучавам и да проповядвам Божието слово,
но мога да покажа, че знам, че то е истина,
съвсем просто—чрез нещата, които правя.

Ще занесем Неговата истина на света

Били сме родени като Нефи в древни дни,
от добри родители, които обичат Господ.
Били сме учени и разбираме,
че трябва да постъпваме както Господ заповядва.

Припев:

Ние сме като войската на Еламан.
Били сме учени в младостта ни
и ще бъдем мисионери на Господ,
за да занесем на света Неговата истина.

(© 1983 на Janice Kapp Perry. Used by permission.)

Мога да се подготвя за кръщение

Урок
12

Цел Да бъде увеличено желанието на всяко дете да бъде кръстено и да се даде на децата знание за това как да се подготвят за кръщение.

- Подготовка**
1. С дух на молитва изучете Матей 3:13–17 и Учение и Завети 20:72–74. Вижте също Йоана 1:25–34 и *Евангелски принципи* (31110), глава 20.
 2. Ако е възможно, помолете музикалната ръководителка на Неделното училище за деца да организира децата да изпеят песента “Кръщение” (*Children’s Songbook*, стр. 100) по време на откриващите или на закриващите дейности.
 3. Намерете лист от дебела хартия, който е достатъчно голям да покрие картина 2-19, “Иоан Кръстител кръщава Исус”. Разрежете хартията на толкова малки парчета, колкото са децата в класа ви. Поставете парчетата върху картината, така че тя да не се вижда.
 4. Направете шест големи отпечатъка на стъпка от дебела хартия.
 5. Направете за всяко дете по едно копие от страницата с рисунки в края на урока.
 6. Подгответе се да съобщите подробности за вашето кръщение, като например кой ви е кръстил и къде сте били кръстени, и поговорете накратко за вашите чувства във връзка с кръщението ви. Ако са ви кръстили като дете, бихте могли да донесете своя снимка, когато сте били на тази възраст.
 7. Необходими материали:
 - а. Библия.
 - б. Тиксо или друг залепващ материал.
 - в. Картина 2-19, “Иоан Кръстител кръщава Исус” (Комплект “Картини от Евангелието” 208; 62133); картина 2-20, “Кръщение на момче” (62018).
 8. Направете необходимата подготовка за всяка дейност за обогатяване, която искате да използвате.

Бележка към учителите на по-големи деца: Дейностите за обогатяване 5, 6 и 7 са специално предназначени за по-големи деца, които скоро ще бъдат кръстени.

Предложение за развитие на урока

Поканете някое дете да каже откриващата молитва.

Ако сте насърчили децата да извършат нещо през седмицата, проследете дали са го направили.

Исус Христос бил кръстен

Дейност за привличане на вниманието

Поставете на видно място картината, която показва как Иоан Кръстител кръщава Исус. Кажете на децата, че картината под листовите хартия показва двама важни мъже. Поискайте от децата да се опитат да отгатнат кои са тези мъже, но им кажете да не казват нищо на глас, докато цялата картина не може да се види. Помолете децата едно след друго да махат по едно листче хартия от покритата картина.

Когато всички парчета са махнати, попитайте:

- Кои са хората на тази картина?
- Какво правят те?

Разказ от Писанията

Разкажете историята за кръщението на Исус Христос, така както е описана в Матей 3:13–17. Обяснете, че Иоан Кръстител бил изненадан, когато Исус поискал да бъде кръстен. Иоан знаел, че Исус никога не бил вършил грях и затова не мислел, че Исус ще е необходимо да бъде кръстен. Но Исус казал на Иоан, че кръщението е заповед на Небесния Отец и Той искал да се подчини на всички заповеди на Небесния Отец.

Посочете реката в картината и обяснете, че Иоан кръстил Исус в река Иордан. Иоан кръстил Исус чрез пълно потапяне. *Пълно потапяне* означава да сме напълно покрити от водата.

Прочетете на глас Матей 3:17 и обяснете, че това са думи на Небесния Отец. Кажете на децата, че Небесният Отец е доволен също когато и ние се кръщаваме.

Игра

Играйте с децата играта “Последни думи”. Прочетете твърденията по-долу, като пропуснете подчертаните думи. Помолете някое дете да попълни с подходящите думи. Ако някое дете не помни отговора, преминете към следващото дете, докато не бъде даден верния отговор (не поставяйте в неудобно положение дете, което не може да отговори на даден въпрос). Продължете, докато всяко дете отговори правилно на един въпрос, като помагате на децата, когато е необходимо. Ако е необходимо, използвайте един и същ въпрос два пъти.

1. Исус Христос бил кръстен от Иоан Кръстител.
2. Исус бил кръстен в река Иордан.
3. Исус бил кръстен, за да спази заповедите (учението) на Небесния Отец.
4. Когато Исус бил кръстен, Той бил напълно потопен под водата.
5. След като Исус бил кръстен, Той и Иоан чули гласа на Небесния Отец.
6. Когато навършим осем години, ние можем да последваме примера на Исус и да бъдем кръстени.

Можем да последваме примера на Исус Христос, като бъдем кръстени

Представяне от учителя

Кажете на децата, че когато са на осем години, те могат да бъдат кръстени. В този момент те трябва да се готвят за времето, когато станат на осем години и могат да бъдат кръстени.

Обяснете, че когато се кръщаваме, ние сключваме завети (даваме обещания) на Небесния Отец. Обещаваме да спазваме Неговите заповеди, да прощаваме на другите и да следваме Исус Христос. В замяна на това Той ни приема в Църквата и обещава да ни води и да ни помага.

Разкажете на класа за своето кръщение. Бихте могли да споменете къде са ви кръстили (като например в басейн за кръщение или в река), кой ви е кръстил и кой е присъствал, за да види вашето кръщение. Ако са ви кръстили като дете, покажете на децата ваша снимка, когато сте били на тази възраст. Споделете с тях чувствата, които сте изпитвали във връзка с вашето кръщение, като например вълнение или желание да бъдете член на Църквата.

Кажете на децата, че един ден те също могат да бъдат кръстени, както е бил кръстен Исус Христос и както сте били кръстени вие.

Разказ

Разкажете разказ за дете, което се кръщава. Ако желаете, можете да използвате следната история:

Семейството на Марко се присъединило към Църквата, когато той бил на седем години. Всички в семейството били кръстени с изключение на Марко. Той не бил още достатъчно голям. Марко бил много разочарован, че не могъл да се кръсти заедно със семейството си, но неговата майка му казала, че скоро той ще бъде достатъчно голям, за да бъде кръстен и че трябва да използва времето докато чака, за да се подготви.

- Как можел да се подготви Марко за кръщение?

През следващата година Марко усърдно се опитвал да избира правилното и да прави онова, което Исус би искал от него да прави. Най-накрая Марко навършил осем години. Той се облякъл изцяло в бяло и баща му го кръстил. Когато бащата на Марко го извадил от водата, Марко бил много радостен, че е могъл да бъде кръстен чрез потапяне—така както бил кръстен Исус. Той бил щастлив, че е член на Църквата на Исус.

Можем сега да се готвим за кръщение

Дейност с
отпечатъците на
стъпки

Покажете картина 2-20, “Кръщение на момче”, и, ако е възможно, закрепете картината на вратата на класната стая.

- Как следва това дете примера на Исус?

Напомнете на децата, че точно сега те могат да се готвят за кръщение. Покажете хартиените отпечатъци на стъпки и едно копие от шестте рисунки в края на урока. Кажете на децата, че рисунките представляват стъпки, които ще ги отведат до кръщението. Обсъдете всяка илюстрирана стъпка, като задавате въпроси като изброените по-долу. След като сте обсъдили всяка стъпка, накарайте някое дете да поставя по една стъпка на пода, така че да се образува пътека, която да води до картината, изобразяваща кръщението.

1. Да вярваме и да учим за Исус Христос и за Небесния Отец.

- Защо трябва да учим за Исус Христос и за Небесния Отец?
- Къде можем да научим за тях?

2. Да се молим на Небесния Отец.
 - Как може молитвата да ни помогне да се подготвим за кръщението?
3. Да прощаваме на другите и да ги обичаме.
 - Какво става, когато простим?
 - Как можем да покажем любовта си към другите?
4. Да избираме правилното всеки ден.
 - Кои са някои от начините, по които можем да избираме правилното?
5. Да четем или да слушаме разкази от Писанията.
 - Как ви е помогнало изучаването на Писанията?
6. Да навършим 8 години.
 - Какво можете да направите преди да сте навършили осем години, за да се подготвите за кръщение?

След като всичките стъпки от хартия са поставени на пода, нека децата едно по едно да преминат през стаята до картината с кръщението, като стъпват върху хартиените стъпки. Помагайте на децата да обясняват как се подготвят за кръщението, когато стъпват върху всяка поредна стъпка?

Обобщение

Материал за раздаване

Дайте на всяко дете по един комплект от шестте рисунки, за да го занесе у дома. Напишете четливо или накарайте децата да напишат четливо своите имена върху раздадените им материали.

Свидетелство

Дайте свидетелство пред децата за важността на кръщението. Напомнете на децата, че Небесният Отец е доволен, когато се кръщаваме.

Предложете на децата да използват страницата с рисунки, за да научат семействата си на онова, което са научили за кръщението. Насърчете всяко дете да се подготви да бъде кръстено, като следва шестте стъпки, илюстрирани чрез рисунките.

Поканете някое дете да каже закриващата молитва.

Когато децата са готови да излязат от клас, ги накарайте на излизане от стаята да минат отново по стъпките от хартия.

Дейности за обогатяване

Изберете от следващите дейности онези, които ще дадат най-добър резултат при децата във вашия клас. Можете да ги използвате в рамките на самия урок или като преговор или обобщение. За допълнителни напътствия вижте "Времето за уроци" във "В помощ на учителя".

1. Върху лист хартия начертайте за всяко дете стъпка. Върху всяка стъпка напишете "Ще следвам Исус Христос". Накарайте децата да оцветят или украсят стъпките.
2. Ако в сградата, в която провеждате събранията, има басейн за кръщение, погрижете се да заведете децата да го видят.

3. Изпейте или кажете думите на първите два куплета на песента “Харесвам рождените си дни” (*Children’s Songbook*, стр. 104). Текстът на тази песен е включен в края на наръчника.
4. Изпейте или кажете текста на песента “Кръщение” (*Children’s Songbook*, стр. 100) или “Когато Исус Христос бил кръстен” (*Children’s Songbook*, стр. 102). Текстът на песента “Кръщение” е включен в края на наръчника.

Когато Исус Христос бил кръстен

Когато Исус Христос бил кръстен
в реката Йордан,
три члена на Божеството
присъствали там с любов.
Отец проговорил от небето,
когато Исус Христос бил кръстен;
Светият Дух се спуснал
нежно като гълъб.

И сега при моето кръщение
ще последвам Неговия пример—
ще бъда кръстен с пълно потапяне
чрез свещена свещеническа власт.
Тогава ще бъда член
на царството на Небесния Отец
и ще имам Светият Дух
да ме води във всеки миг.

5. Поставете на видно място картина 2-20, “Кръщение на момче”, до картина 2-19, “Иоан Кръстител кръщава Исус”. Преговорете с децата онова, което знаят за кръщението. Помогнете им да разберат, че кръщението е специално преживяване, което да очакват с желание. Това е едно от най-важните неща, които някога ще направят. Обсъдете следните въпроси:
 - а. Когато бъдем кръстени, ние ставаме членове на Църквата на Исус Христос на светиите от последните дни. (Ако по-малките деца са загрижени, че не са членове на Църквата, уверете ги, че децата под осем години могат да бъдат считани за членове. Когато обаче навършат осем години, те трябва да бъдат кръстени, за да бъдат считани за официални членове на Църквата.)
 - б. За да бъдем кръстени, ние трябва да сме поне на осем години.
 - в. Епископът или президентът на клон се среща с нас, за да говори за нашето кръщение.
 - г. Когато ни кръщават, ние сме облечени в бели дрехи (посочете картина 2-20).
 - д. Кръщават ни чрез потапяне, при което сме напълно покрити от водата. (Погрижете се децата да разберат, че те са под водата само за една-две секунди, че водата не е много дълбока и че човекът, който ги кръщава, ги държи здраво.)
 - е. Човекът, който ни кръщава, трябва да е свещеник или да притежава Мелхиседековото свещеничество.
 - ж. Кръщават ни по същия начин, по който е бил кръстен Исус Христос. Той ни е дал примера.

6. С одобрението на вашата президентка на Неделното училище за деца поканете притежател на свещеничеството, който да говори с децата за това какво ще се случи, когато ги кръщават. Нека обясни как детето и човекът, който ще извърши кръщението, ще застанат и как ще си хванат ръцете. Нека обясни, че човекът, който ще извърши кръщението, нежно ще постави детето под водата и бързо ще извади малкото момче или момиче отново. Напомнете на децата, че когато се кръщават по този начин, те ще бъдат кръстени така, както бил кръстен Исус.

С одобрението на епископа или президента на клон притежателят на свещеничеството може да демонстрира в класната стая как се извършва кръщение. (По време на демонстрацията притежателят на свещеничеството *не* трябва да казва молитвата за кръщението.)

7. Обяснете, че молитвата за кръщението е една от малкото молитви, която всеки път трябва да бъде казвана по абсолютно еднакъв начин. В Писанията Исус Христос разкрил какви думи трябва да съдържа тази молитва. Прочетете на глас молитвата в Учение и Завети 20:73 (от *“Бидейки упълномощен”*).

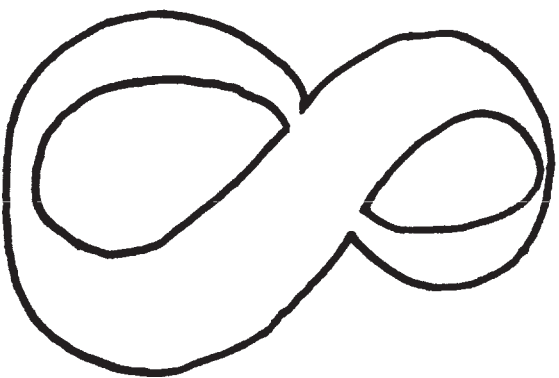
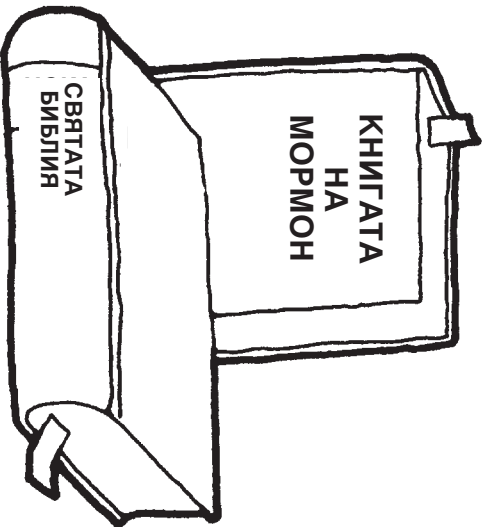
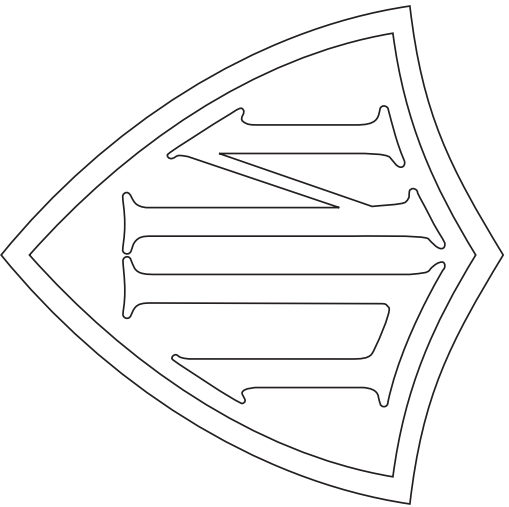
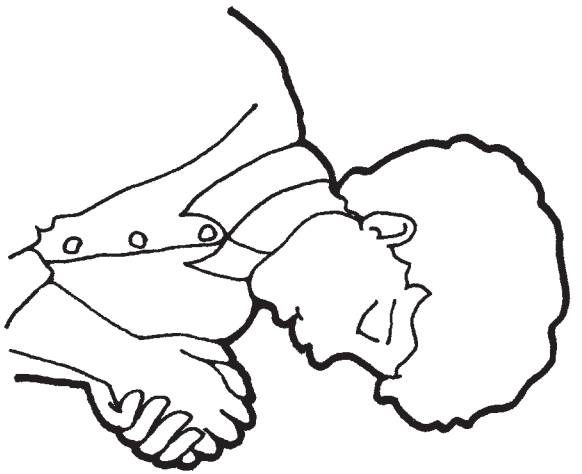
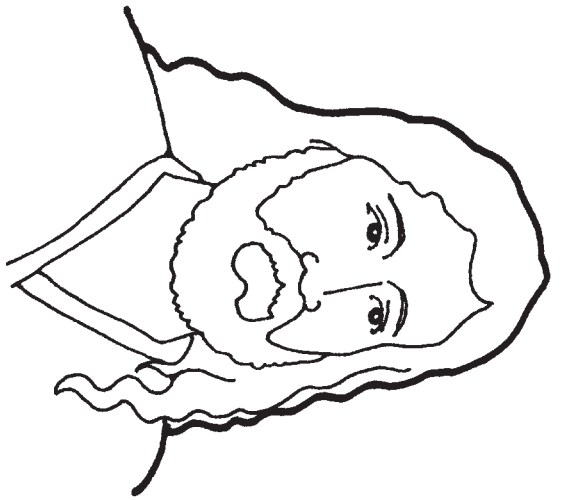

Цел Да се помогне на децата да разберат, че след като бъдат кръстени, те ще получат дара на Светия Дух, който да им помага.

Подготовка 1. С дух на молитва изучете Учение и Завети 49:13–14, 130:22, и Символа на вярата 1:1, 4. Вижте също Мороний 10:5, Учение и Завети 9:8–9, 85:6, и *Евангелски принципи* (31110), глава 21.

2. Подгответе от картон следните “цветя-въпроси”.

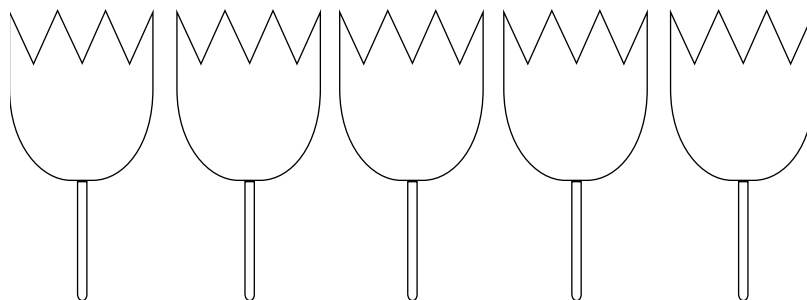

Закрепете цветята към малки пръчици с дължина около 10-15 см и ги сложете във ваза или кана.

3. Подгответе се да изпеете или кажете думите на песента “Аз знам, че Бог е жив” (*Химни и детски песни*, стр. 59). Текстът на тази песен е включен в края на наръчника.
4. Необходими материали:
а. Екземпляр на Учение и Завети.
б. Картина 2-19, “Иоан Кръстител кръщава Исус” (Комплект “Картини от Евангелието” 208; 62133).
5. Направете необходимата подготовка за всяка дейност за обогатяване, която искате да използвате.
-

Предложение за развитие на урока

Поканете някое дете да каже откриващата молитва.

Ако сте насърчили децата да извършат нещо през седмицата, проследете дали са го направили.

Ние можем да получим дара на Светия Дух

Дейност за привличане на вниманието

Поставете на видно място картина 2-19, “Иоан Кръстител кръщава Исус”. Направете преговор на урока от предишната седмица, като накарате всяко дете да избере цвете-въпрос. Задайте въпрос за кръщението на Исус, който да започва с думата върху цветето. Ако детето, избрало цветето, не може да отговори на въпроса, нека останалите членове на класа помог-

нат (внимавайте да не поставите в неудобно положение дете, което не знае някой отговор).

Възможни въпроси:

- *Кой* кръстил Исус Христос? (Иоан Кръстител.)
- *Къде* бил кръстен Исус? (В реката Иордан.)
- *Какво* означава пълно потапяне? (Да сме напълно покрити от водата.)
- *Защо* бил кръстен Исус? (За да се подчини на заповедта на Небесния Отец и да ни даде пример.)
- *Кога* можем да бъдем кръстени ние? (Когато навършим осем години.)

Представяне от учителя

Накарайте децата да кажат кои са двамата мъже на картина 2-19.

- Чий глас чули Исус Христос и Иоан Кръстител, след като Исус бил кръстен?

Напомнете на децата, че Небесният Отец наблюдавал кръщението на Исус и бил доволен, че Исус е кръстен. Кажете на децата, че на кръщението на Исус присъствала и друга важна личност. Тази личност помага на Небесния Отец и на Исус. Името на тази личност е Светият Дух.

Точка от Символа на вярата

Накарайте децата да се изправят и заедно с вас да повторят първа точка от Символа на вярата.

Стих от Писанията

Обяснете, че Светият Дух е като Небесния Отец и като Исус Христос, защото ни обича и желае да ни помага. Но Светият Дух няма тяло от плът и кости като Небесния Отец и Исус. Прочетете на глас Учение и Завети 130:22 до *“личност от Дух”*. Обяснете, че не можем да видим Светия Дух, но Той може да ни помага да правим онова, което е правилното. Той ни дава топло и щастливо чувство вътре в нас, когато избираме правилното.

Стих от Писанията

Кажете на децата, че след като бъдат кръстени, мъже, които притежават Мелхиседековото свещеничество, ще им дадат две велики благословии. Прочетете на глас Учение и Завети 49:14 и кажете на децата, че този стих от Писанията ни казва коя е едната от тези благословии. Обяснете, че *“всеки, който прави това”* се отнася до всеки човек, който се е кръстил.

Точка от Символа на вярата

Помогнете на децата да научат наизуст част от четвъртата точка на Символа на вярата: *“Ние вярваме ... (в полагането) на ръце за даване дара на Светия Дух.”* Кажете на децата, че дарът на Светия Дух е една от великите благословии, които можем да получим след кръщението.

Представяне от учителя

Обяснете, че когато имаме дара на Светия Дух, Светият Дух ще ни помага да знаем кои неща са истинни и правилни. Светият Дух може да ни помага даже и преди да сме кръстени и потвърдени, но след като получим този дар, ние можем да имаме Светия Дух за постоянен спътник. Това означава, че доколкото се опитваме да правим онова, което е правилно, Неговото влияние винаги може да бъде с нас.

Можем да бъдем потвърдени за членове на Църквата

Представяне от учителя

Обяснете, че другата благословия, която получаваме след кръщението, е че сме потвърдени за членове на Църквата на Исус Христос на светиите от последните дни. Това се нарича потвърждение. Накарайте децата да кажат няколко пъти думата *“потвърждение”*.

История в картинки	<p>Разкажете историята, озаглавена “Потвърждението на Роберта”, която се намира в края на урока. Накарайте децата да се съберат около вас, за да могат да виждат картинките, докато разказвате историята.</p>
Обсъждане	<p>След като сте разказали историята, задайте следните въпроси:</p> <ul style="list-style-type: none"> • Какво било дадено на Роберта? (Дарът на Светия Дух.) • Кой казал молитвата, за да ѝ бъде даден? (Нейният баща.) • Каква власт има бащата на Роберта? (Мелхиседековото свещеничество.) • От къде мислите, че идвало топлото чувство на Роберта? (От влиянието на Светия Дух.) <p>Накарайте децата да разкажат историята отново. Канете различно дете да говори за всяка отделна картинка.</p>
Представяне от учителя	<p>Светият Дух ще ни помага да знаем кое е истина</p> <p>Обяснете, че Светият Дух може да ни помогне да знаем, че Църквата е истинна. Понякога сме така щастливи и благодарни, че искаме да кажем на другите как се чувстваме. Това често се случва, когато даваме своите свидетелства в събранията за пост и свидетелства.</p> <ul style="list-style-type: none"> • Някога давали ли сте вашето свидетелство по време на събрание за пост и свидетелства? <p>Ако някои от децата са давали своите свидетелства, нека кажат как са се чувствали.</p> <p>Обяснете, че когато някои хора са изпълнени със Светия Дух те дори плачат малко. Това не са сълзи на тъга. Това са щастливи сълзи. Кажете на децата, че понякога може да получат топло и спокойно чувство по време на събрание за свидетелства или когато се молят, четат Писанията или слушат в църквата. Това чувство на покой е шепотът на Светия Дух, който им дава да узнаят, че тези неща са верни и правилни.</p>
Песен	<p>Заедно с децата изпейте или кажете думите на песента “Аз знам, че Бог е жив”.</p> <p>Обяснете, че думата “Дух” в тази песен се отнася до Светия Дух. Светият Дух ни помага да знаем, че Небесният Отец е реален и ни обича.</p>
Разказ и обсъждане	<p>Светият Дух може да ни напътства и предупреждава</p> <p>Разкажете със свои думи разказа за Сара Джейн Джени Кенън. Помолете децата да се вслушат внимателно, за да открият какво нашепвал Светият Дух на Сара.</p> <p>Сара Джейн била момиче-пионер, което преди много време вървяло през пустошта на Америка, за да намери нов дом. След като пристигнала в Юта, тя заживяла със своята леля в една незавършена къща. Вместо покрив имали разпънат брезент, който бил закрепен върху стените с голям камък на всеки ъгъл.</p> <p>Сара Джейн един ден шиела в къщи, когато чула един глас да ѝ казва: “Бързо се премести.” Нямало друг човек наоколо, но Сара се преместила в другия край на стаята. Точно след като се преместила, един от камъни-</p>

те, който държал покрива, паднал в стаята. Ако Сара Джейн не се била преместила, камъкът щял да я удари. (Вж. “Move Away Quickly,” във *Remarkable Stories from the Lives of Latter-day Saint Women*, comp. Leon R. Hartshorn, 2 тома [Salt Lake City: Deseret Book Co., 1973–75 г.], стр. 2:34.)

- Кой проговорил на Сара Джейн?
- Какво й казал Светият Дух?
- Какво направила Сара Джейн?
- Какво щяло да стане, ако Сара Джейн не беше послушала?

Напомнете на децата, че Светият Дух не говори винаги с глас, който можем да чуем. Много пъти Той ни дава да почувстваме какво трябва да правим.

Обобщение

Дейност–преговор

Помолете децата да разкажат какво знаят за Светия Дух. Като средство за преговор бихте могли отново да използвате цветята-въпроси. Можете да използвате въпроси като следните:

- *Какъв ценен дар можете да получите след като бъдете кръстени?* (Дара на Светия Дух.)
- *Кой е Светият Дух?* (Същество, което помага на Исус и на Небесния Отец; дух; някой, който може да ни утешава и да ни помага.)
- *Кога ни се дава дара на Светия Дух?* (След като бъдем кръстени; когато бъдем потвърдени за членове на Църквата.)
- *Къде можем да почувстваме нашепванията на Светия Дух?* (В нашите сърца и умове. Отговори като “у дома”, “на църква” или “където и да сме, когато избираме правилното”, също са приемливи.)
- *Защо Небесният Отец е изпратил Светия Дух да бъде с нас?* (Да ни помага и да ни утешава; да ни води и да ни предупреждава; да ни казва кое е истина; да ни дава чувства на любов и мир.)

Свидетелство

Споделете с децата вашите чувства за Светия Дух и как Той ни помага и ни напътства. Можете да споделите свидетелство, когато Светият Дух ви е засвидетелствал нещо или ви е помогнал.

Насърчете децата да избират правилното, за да могат винаги да имат Светия Дух с тях.

Поканете някое дете да каже закриващата молитва.

Дейности за обогатяване

Изберете от следващите дейности онези, които ще дадат най-добър резултат при децата във вашия клас. Можете да ги използвате в рамките на самия урок или като преговор или обобщение. За допълнителни напътствия вижте “Времето за уроци” във “В помощ на учителя”.

1. Донесете нещо, което сте получили като подарък, но вече не е полезно, защото е счупено, износено или прекалено употребявано, като например счупен съд, стара дреха или празна кутия за храна.

Покажете на децата подаръка, който вече не е полезен. Разкажете им някаква интересна информация за подаръка, като например кой ви го

е подарил и кога или защо ви е бил подарен. Помогнете на децата да разберат, че макар този подарък някога да е бил важен за вас, той повече не е полезен, защото е счупен, износен или прекалено използван.

Обяснете, че когато бъдем кръстени и потвърдени, ние получаваме различен вид подарък. Това е един много ценен подарък—такъв, който не може да се износи или да стане безполезен поради прекалена употреба. Този безценен подарък става все по-ценен в процеса на неговата употреба.

- Кой е този подарък?

Когато децата отгатнат (или вие им кажете), че този подарък е дара на Светия Дух, кажете им, че в течение на своя живот те ще получат много подаръци, но дарът на Светия Дух е най-ценният дар, който ще получат, докато са тук на земята.

2. Изпейте или кажете думите на песента “Тихият тънък глас” (*Children’s Songbook*, стр. 106).

Чрез тънък тих глас ми говори Духът,
за да ме води, за да ме спасява от зло, което мога да видя.
Ако се опитвам да върша онова, що е правилно, Той ще ме води
през нощта,
ще ме напътства, ще ме закриля и ще дава на душата ми Своята
светлина.

Използвайте посочените по-долу действия, докато пеете или казвате последната част от песента:

Слушайте, слушайте (*покрийте ухото си с шепа*).
Светият Дух ще шепне (*поставете показалеца си върху устните*).
Слушайте, слушайте (*покрийте ухото си с шепа*)
тихия тънък глас (*покрийте ухото си с шепа*).

3. Изиграйте следващата тиха игра с децата, за да покажете, че те могат да бъдат водени от тих, тънък глас:

Покажете на децата малък предмет, който ще криете по време на играта. Накарайте едно от децата да напусне групата за малко, докато скриете предмета. Когато детето се завърне, обяснете, че трябва да слуша внимателно, за да намери предмета. Използвайте тих звук, като например леко почукване на молив, нежно пляскане с ръце или тананикане тихо на песен, за да покажете на детето накъде да се обърне, за да търси скрития предмет. Нежно почуквайте, когато детето погледне в правилната посока. Почуквайте все по-бързо (или тананикайте все по-силно) с приближаването на детето до скривалището, докато предметът бъде намерен. Повторете дейността толкова пъти, колкото желаете, като давате на ново дете възможността да търси предмета.

Обяснете на децата, че в своя живот те могат да бъдат напътствани, като слушат тихия тънък глас на Светия Дух. Напомнете им, че Светият Дух не винаги говори с членоразделен глас. Понякога Той ни дава идеи или различни чувства, като например топло чувство, когато правим нещо правилно или лошо чувство, когато вършим (или желаем да извършим) нещо неправилно. Трябва много да внимаваме, за да узнаем какво ни казва да направим Светият Дух.

4. Помогнете на децата да очертаят върху лист хартия с цветни моливи с различен цвят всяка от ръцете си. Направете така, че ръцете да се припокриват взаимно, което да представлява полагането на ръце за получаване на дара на Светия Дух. Поставете върху всяка картина името на детето.
5. Изпейте или кажете думите на песента “Светият Дух” (*Children’s Songbook*, стр. 105) или на третия куплет на песента “Обичам моите рождени дни” (*Children’s Songbook*, стр. 104). Текстове на тези песни са включени в края на наръчника.

Потвърждението на Роберта



За Роберта това е специален ден. Тя току-що е била кръстена. Сега тя ще бъде потвърдена за член на Църквата на Исус Христос на светиите от последните дни и ще ѝ бъде даден дара на Светия Дух. (Бихте могли да обясните на децата, че макар Роберта да е кръстена и потвърдена от баща си, всеки достоен притежател на Мелхиседековото свещеничество може да извърши тези обреди.)



След като бащата на Роберта ѝ помага да излезе от водата, майка ѝ я посреща със сухи дрехи. Мократа ѝ коса скоро е добре сресана и тя се усмихва и е щастлива!



Когато е готова, Роберта се завръща при своето семейство и приятели, които чакат. Тя отива заедно с баща си до един стол в предната част на стаята.

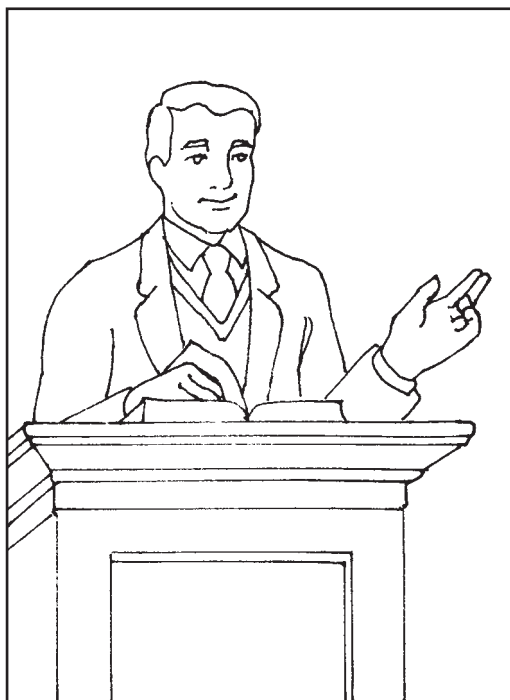

Епископът (президентът на клон) моли мъжете, които Роберта е избрала, да дойдат и да застанат в кръга. Роберта е помолила своя баща, своя дядо, своя чичо и домашните си учители. Всички тези мъже притежават Мелхиседековото свещеничество.

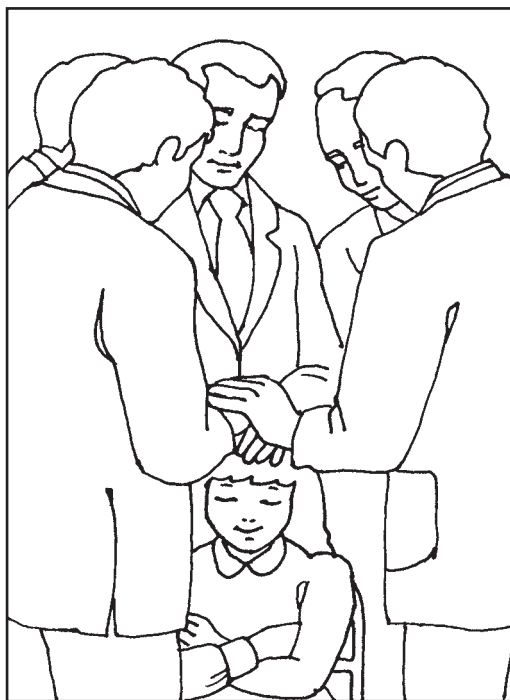

Роберта свежда глава и затваря очите си. Мъжете полагат ръцете си върху нейната глава, докато баща ѝ я нарича по име, потвърждава я за член на Църквата и ѝ дава дара на Светия Дух.

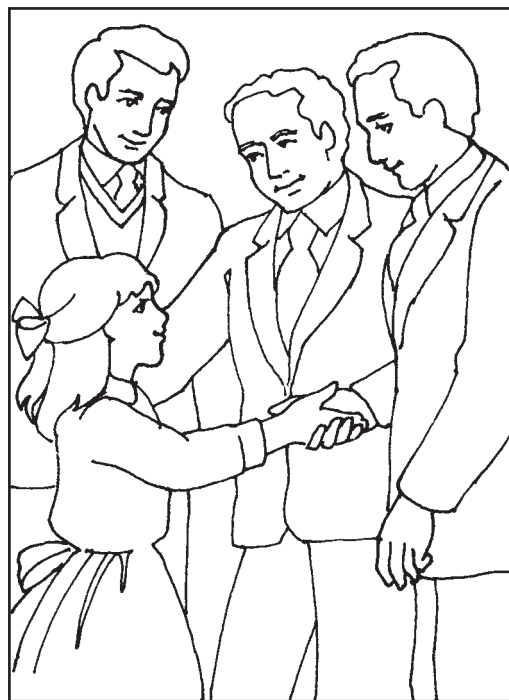

След приключване на потвърждението Роберта се ръкува с мъжете в кръга и те я поздравяват. Роберта изпитва едно чудесно топло чувство вътре в себе си и знае, че е избрала правилното.

Да имаме смелостта да изберем правилното

Цел Да се помогне на децата да разберат, че могат да избират правилното, така както го е правил Исус, когато Сатана се опитвал да Го изкуши.

Подготовка

1. С молитвен дух изучете Матей 4:1–11.
2. Направете проста корона от картон или подобен материал, както е показано:



3. Нарисувайте или копирайте върху твърда хартия или картон схемата за игра “Избери правилното” (показана в края на урока).
4. Напишете въпросите от играта (страница 82) върху отделни листове хартия и ги сложете в малка торбичка или друг съд.
5. Подгответе се да прочетете думите на песента “Бъди смел да вършиш правилното” (*Children’s Songbook*, стр. 158). Текстът на тази песен е включен в края на наръчника.
6. По избор: Откопирайте писмото на старейшина Пинегър и го сложете в плик.
7. Необходими материали:
 - а. Библия.
 - б. Няколко камъка.
 - в. Две копчета или други малки предмети с различни форми или цветове, които да бъдат използвани като маркери в играта-преговор “Избери правилното”.
 - г. Диаграма ИП (вж. урок 1).
 - д. Картина 2-21, Старейшина Рекс Д. Пинегър; картина 2-22, “Древен храм – светилище” (Комплект “Картини от Евангелието” 118; 62300).
8. Направете необходимата подготовка за всяка дейност за обогатяване, която искате да използвате.

Предложение за развитие на урока

Поканете някое дете да каже откриващата молитва.

Ако сте насърчили децата да извършат нещо през седмицата, проследете дали са го направили.

Можем да правим избори за себе си

Дейност за привличане на вниманието

Покажете схемата за играта “Избери правилното” и помолете децата да слушат внимателно урока, за да могат да отговорят на въпросите, които са свързани с играта.

Обсъждане

- Някой предизвиквал ли ви е някога да направите нещо?

Накарайте децата да разкажат за случаи когато някой ги е предизвиквал да извършат нещо?

Писмо

Кажете на децата, че имате писмо за тях от старейшина Рекс Д. Пинегър, висш ръководител в Църквата. Обяснете, че той разказва за едно свое преживяване с предизвикателство, когато бил на 7 години. Покажете картина 2-21, “Старейшина Рекс Д. Пинегър”, и прочетете писмото или го преразкажете. (Ако сте направили копие на писмото и сте го сложили в плик, прочетете от това копие вместо от учебника.)

“Мои скъпи приятели,

“Хайде да видим дали можеш” са думи, които момчетата и момичетата често чуват от приятели, които искат от вас да им докажете, че сте смели, силни или безстрашни. Те може да поискат от вас да направите нещо, което вашите родители и учители са ви казали да не правите—нещо, което знаете, че е неправилно да се прави. Научил съм се, че когато правим нещо, за което знаем, че е неправилно, ние показваме по-скоро слабост, а не сила. Човек показва истинска храброст и сила, само когато има смелостта да върши онова, което е правилно.

Някога, когато бях на 7 години, имах приятел, когото много харесвах. Ние често се прибирахме заедно от училище ... Говорехме си за това как ще бъдем смели и способни да извършим много неща.

Понякога се предизвикахме взаимно дали можем да прескочим канавка или да се покатерим на дърво, само за да докажем, че сме смели или че можем да направим неща, които бяхме виждали по-големите момчета или момичета да правят.

Когато един ден стигнахме до нашата къща, ние стояхме на пътя и си говорехме за това кой е най-бързият бегач в училище ... Когато силно настоях, че мога да тичам по-бързо от моя приятел, той се обърна към мен и каза: “Ако си толкова бърз, покажи ми че можеш да изтичаш до другата страна на пътя, преди да е дошла онази кола!”

Погледнах нагоре по пътя и видях една кола на близко разстояние. Без да кажа повече дума аз се втурнах през пътя, за да докажа, че съм бърз и смел. Миг по-късно спирачките на колата остро изскърцаха! Бронята ѝ ме удари и аз се се строполих в безсъзнание.

Когато си отворих очите, болящото ме тяло, наранената гордост и тревожното лице на майка ми ме накараха да осъзная, че не съм бил нито бърз, нито смел. Просто се бях оказал глупав. Бях предизвикал тъга у себе си и у другите...

Урокът, който научих ... беше от голяма полза за мен през целия ми живот. Научих, че единственото предизвикателство, което трябва да приемаме, е предизвикателството **ДА ИМАМЕ СМЕЛОСТТА ДА ВЪРШИМ ПРАВИЛНОТО.**

Ако приемете предизвикателна покана да направите нещо, което не е правилно, нещо, което Небесният Отец или родителите ви не биха искали да направите, ще останете с чувство на скръб и разочарование. Когато имате смелостта да вършите правилното, вие ще изпитвате добро чувство за себе си.

Като приятел на приятел аз ви насърчавам да бъдете послушни към вашите родители и към ученията на Господ... Като имате смелостта да извършвате правилното, вие ще станете приятел на Исус Христос и ще се радвате на най-великите Негови благословии.

Дано сте винаги СМЕЛИ ДА ВЪРШИТЕ ПРАВИЛНОТО.

С любов, ваш приятел, Рекс Д. Пинегър” (“Friend to Friend,” *Friend*, октомври. 1974 г., стр. 10–11).

Обсъждане

- Какъв избор направил Рекс Пинегър, когато бил малък? (Избрал да изтича пред една кола.)
- Правилното ли избрал?
- Какво трябваше да направи той?
- Какво мислите, че научил той от тази злополука?
- Когато някой ви отправи предизвикателна покана да направите нещо, трябва ли да го направите?

Напомнете на децата, че старейшина Пинегър ни е казал “да имаме смелостта да вършим правилното”.

- Какво означава да имаме смелостта да вършим правилното?

Обяснете, че не винаги е лесно да изберем правилното—особено когато някой ни предизвиква да извършим нещо погрешно. Ние всички искаме нашите приятели да мислят, че сме силни и смели и не искаме те да ни наричат с обидни имена. Обяснете, че смелостта да вършим правилното означава да вършим правилното даже когато това е трудно.

Песен

Накарайте децата да се изправят и да изпейт или кажат думите на песента “Бъди смел да вършиш правилното”. Ако децата не познават песента, им я изпейте или кажете няколко пъти, за да им помогнете да научат думите. Предложете на децата, че следващия път, когато някой ги предизвика да направят нещо глупаво, те могат да си припомнят думите на тази песен. Думите на песента ще им напомнят да изберат правилното и ще им помогнат да имат смелостта да го направят.

Пръстен ИП

Поискайте от децата да погледнат своите пръстени ИП, ако ги носят. Посочете, че техните пръстени също могат да им помогнат да си спомнят да избират правилното.

Представяне от учителя

Кажете на децата, че предизвикателната покана да направят нещо погрешно се нарича изкушение. Накарайте децата да повторят няколко пъти думата “изкушение”. Обяснете, че Сатана се опитва да изкуши хората да правят погрешни избори. Небесният Отец и Исус Христос искат всеки да прави правилни избори, защото знаят, че единственият начин да сме щастливи е винаги да се опитваме да изберем правилното. Сатана не желае да сме щастливи и знае, че погрешните избори ще ни направят нещастни.

Сатана желаел Исус Христос да направи погрешни избори

Разказ от
Писанията

Разкажете историята за това как Исус Христос бил изкушаван в пустинята, която намираме в Матей 4:1–11. Обяснете, че след като бил кръстен, Исус искал да бъде сам, за да пости и да се моли, за да може да се чувства по-близо до Небесния Отец. Той постил в продължение на четиридесет дни и четиридесет нощи. Това означава, че в продължение на 40 дни Той не ял нищо.

- Как се чувствате, когато не сте се хранили в продължение на много време?
- Как мислите, че се е чувствал Исус след като постил 40 дни?

Обяснете, че Сатана си мислел, че това е добър момент да изкушава Исус, защото ще е много гладен и слаб поради това, че не се бил хранил. Сатана искал да изкуши Исус да използва Своята сила по погрешен начин.

Извадете камъните, короната от картон и картина 2-22, “Древен храм – светилище”. Поискайте от децата да слушат внимателно, за да видят какво общо имат тези неща с изкушенията, които Сатана предложил на Исус.

Вдигнете с ръце камъните. Прочетете на глас Матей 4:3. Обяснете, че Сатана първо се опитал да накара Спасителя да превърне камъните в хлябове. Исус знаел, че не е правилно да използва Своята сила, за да направи това, въпреки че бил гладен. Вместо това Той казал на Сатана, че храната не е толкова важна, колкото това да правим онова, което е правилно (вж. Матей 4:4).

Вдигнете с ръце картина 2-22, “Древен храм – светилище”. Обяснете, че след това Сатана се опитал да накара Спасителя да докаже, че е Син на Бог, като се хвърли от храма. Сатана Му казал, че ако скочи и ако ангели Го спасят от това да се нарани, това би доказало, че Той е Син на Бог (вж. Матей 4:6). Исус отказал да направи онова, което Сатана Го предизвиквал да направи. Той знаел, че не е правилно да прави глупави неща и да очаква Небесният Отец да Го закриля (вж. Матей 4:7).

Вдигнете с ръка короната. Обяснете, че Сатана опитал още едно изкушение. Сатана казал, че Исус би могъл да има всички богати и могъщи царства на света, ако падне и се поклони на Сатана (вж. Матей 4:8–9). Исус знаел, че трябва да се кланя само на Небесния Отец. Той заповядал на Сатана да се махне.

Стих от
Писанията

Прочетете на глас от Матей 4:10 онова, което Исус казал на Сатана: “Махни се, Сатано”. Накарайте децата да станат и да повторят тези думи.

Обяснете, че Исус винаги избирал правилното, защото обичал правилното и бил обещал да се подчинява на всички заповеди на Небесния Отец.

Можем да избираме правилното така, както правел това Исус

Диаграма ИП

Изложете на видно място диаграмата ИП и накарайте децата да повторят думите върху нея. Обяснете, че ставаме по-подобни на Исус, като се опитваме винаги да правим правилни избори. Небесният Отец ще ни помага, ако се опитваме да избираме правилното.

Помогнете на децата да изиграят играта “Избери правилното”. Кажете на децата, че играта ще им помогне да запомнят как Исус винаги избирал правилното и как те също могат да изберат правилното.

Разделете класа на два отбора и на всеки отбор дайте копче или друг малък предмет за маркер. Накарайте всеки отбор да постави своя маркер върху мястото на игралната схема с надпис “Напред!”. Накарайте децата от всеки отбор по ред да избират въпроси от листовете, които сте подготвили (въпросите могат да бъдат използвани повече от веднъж).

Прочитайте всеки въпрос и нека членовете на отбора заедно да му отговорят. Ако отговорят правилно, те придвижват своя маркер толкова места напред, колкото са посочени след въпроса. Ако отговорят на даден въпрос неправилно, трябва да оставят своя маркер върху същото поле.

Ако някой отбор стигне поле “ИП”, те се изкачват по стълбата до горното поле. Ако стигнат поле “ПИ” (погрешен избор), те се спускат до полето отдолу.

Въпроси за играта

1. Защо изтичал пред колата малкият Рекс Пинегър? *(Преместете се две полета напред.)*
2. Радостен или тъжен бил старейшина Пинегър, че приел предизвикателната покана? *(Преместете се едно поле напред.)*
3. Колко дни постил и се молил Исус Христос в пустинята? *(Преместете се две полета напред.)*
4. Кой се опитал да изкуши Исус? *(Преместете се три полета напред.)*
5. Какво означава да постим? *(Преместете се пет полета напред.)*
6. По колко различни начина се опитал Сатана да изкуши Исус? *(Преместете се две полета напред.)*
7. Сатана какво искал Исус да направи с камъните? *(Преместете се четири полета напред.)*
8. Какво искал Сатана да направи Исус от покрива на храма? *(Преместете се три полета напред.)*
9. Какво обещал Сатана на Исус, ако падне и му се поклони? *(Преместете се пет полета напред.)*
10. Исус направил ли онова, което Сатана искал от Него? *(Преместете се три полета напред.)*
11. Какво желаят да направим Небесният Отец и Исус Христос, когато някой ни отпрати предизвикателна покана да извършим нещо погрешно или глупаво? *(Преместете се пет полета напред.)*
12. Какво би трябвало да направим, когато ни се налага да направим избор? *(Преместете се шест полета напред.)*
13. Какво означава изкушение? *(Преместете се шест полета напред.)*
14. Щастливи ли ще бъдем или нещастни, ако правим погрешни избори? *(Преместете се едно поле напред.)*
15. Когато някой ви предизвиква да направите нещо, трябва ли да го направите? *(Преместете се две полета напред.)*

Отговори на въпросите

1. Той приел предизвикателната покана на своя приятел да го направи.
2. Тъжен.
3. Четиридесет.
4. Сатана.
5. Да не ядем или пием нищо.
6. Три.
7. Да ги превърне в хлябове.
8. Да скочи отгоре, за да докаже, че Той е Синът на Небесния Отец.
9. Всичките царства на земята и тяхната сила.
10. Не.
11. Да изберем правилното.
12. Да изберем правилното.
13. Предизвикателна покана да направим нещо погрешно.
14. Нещастни.
15. Не.

Обобщение

Представяне от учителя

Обяснете, че макар Исус Христос да бил изкушаван, Той винаги избирал правилното. Напомнете на децата, че когато е необходимо да направят избор, те могат да си зададат въпроса: “Небесният Отец и Исус Христос какво биха искали да направя?” Те могат също да изпеят песента “Бъди смел да вършиш правилното” (или “Избери правилното”) и да погледнат своите пръстени ИП. Тези неща ще им напомнят да избират правилното.

Диаграма ИП
Свидетелство

Накарайте децата отново да кажат думите върху диаграмата ИП.

Свидетелствайте пред децата, че ако избират правилното, ще бъдат щастливи. Бихте могли да разкажете случай, когато някой ви е предизвикал да направите погрешен избор. Обяснете какъв избор сте направили и как сте се чувствали след това.

Насърчете децата да избират правилното, когато някой ги предизвиква да направят нещо глупаво.

Поканете някое дете да каже закриващата молитва.

Дейности за обогатяване

Изберете от следващите дейности онези, които ще дадат най-добър резултат при децата във вашия клас. Можете да ги използвате в рамките на самия урок или като преговор или обобщение. За допълнителни напътствия вижте “Времето за уроци” във “В помощ на учителя”.

1. Помогнете на децата да кажат следващите думи или да ги изпеят по мелодията на песента “Ако сте щастливи” (*Children’s Songbook*, стр. 266), като използват посочените действия:

За да покажа, че избирам правилното, аз казвам истината (*леко потупват устните си (или пляскате с ръце) и се обръщате в кръг*).

За да покажа, че избирам правилното, аз казвам истината (*леко потупват устните си и се обръщате в кръг*).

Познавам пътя на Спасителя и това се вижда от онова, което казвам;

За да покажа, че избирам правилното, аз казвам истината (*леко потупват устните си и се обръщате в кръг*).

Бихте могли да изпеете или кажете песента още няколко пъти, като заместват “Казвам истината” с други фрази като “Ще бъда мил и добър” или “Казвам своите молитви”.

2. Помогнете на децата да представят под формата на сценка как биха имали смелостта да постъпят правилно, когато трябва да направят избор. Използвайте ситуациите по-долу или измислете свои:
 - а. Приятел ви предизвиква да откраднете бонбон от магазина.
 - б. Други деца от вашия клас в Неделното училище за деца се закачат с новодошло момче заради начина, по който то е облечено.
 - в. По-малката ви сестра счупва любимата ви играчка.
 - г. Майка ви току-що е поискала от вас да ѝ помогнете в някои всекидневни задачи, когато на вратата идва ваш приятел и ви кани да излезете навън и да играете.
 - д. Приятелите ви предизвикват да се затичате и да навлезете в улица с много движение, за да вземете топката, с която те са играли до този момент.
 - е. Непознат ви предлага бонбон.
3. Покажете картина 2-38, “Първото видение”, и накратко разкажете историята за Първото видение, както се намира в Джозеф Смит—История 1:14–20. Обяснете, че когато Джозеф Смит казал на други хора, че е видял Небесния Отец и Исус Христос, много хора не повярвали. Те му се подигравали и го наричали с обидни имена. Те искали от него да каже, че видението не е истина (вж. Джозеф Смит—История 1:21–26). Но Джозеф Смит имал смелостта да постъпи правилно—той направил онова, което Небесният Отец и Исус Христос желали да направи.
4. Дайте на всяко дете екземпляр от щита ИП (намира се в началото на наръчника) заедно с черни или цветни моливи. Накарайте децата да оцветят своите щитове. Обяснете на децата, че смелостта да извършат правилното може да бъде като щит и да ги закрие от последиците на глупавите избори. Помолете децата да сложат своите щитове на места в домовете си, където ще им напомнят да избират правилното.

Избери
правилното



ИП

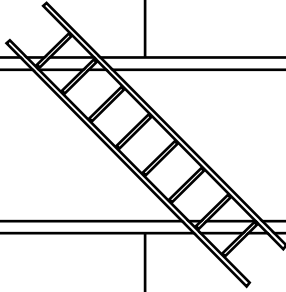

ИП



Нап
ред!

ИП

Цел Да се усили желанието на всяко дете да следва Исус Христос.

- Подготовка**
- С молитвен дух изучете Матей 4:18–22, Лука 5:1–11, и Иоана 14:15, 15:17.
 - Изрежете от голям картон три чифта стъпки. Напишете следното върху стъпките:
 - Елате/Следвайте Ме
 - Спазвайте/ Моите заповеди
 - Обичайте се/ един друг
-
- Подгответе се да прочетете думите на първия куплет на химна “Елате, следвайте Ме!” (*Hymns*, no. 116).
 - Необходими материали:
 - Библия.
 - Диаграма ИП (вж. урок 1).
 - Два листа хартия и молив за всяко дете.
 - Картина 2-23, “Дете върви по стъпките на баща си”; картина 2-24, “Призоваване на рибарите” (Комплект “Картини от Евангелието” 209; 62496).
 - Направете необходимата подготовка за всяка дейност за обогатяване, която искате да използвате.

Предложение за развитие на урока

Поканете някое дете да каже откриващата молитва.

Ако сте насърчили децата да извършат нещо през седмицата, проследете дали са го направили.

Исус Христос иска да Го следваме

Дейност за привличане на вниманието

Накарайте децата да изиграят играта “Следвай ръководителя”. Накарайте децата да застанат в колона в единия край на стаята. Първото дете от колоната тича, подскача, прескача или извършва някакво друго действие до другия край на стаята. Другите деца следват първото дете, като извършват онова, което е направило то. Тогава първото дете отива в края на колоната и второто дете става ръководител. Повторете, докато всяко дете е имало възможността да бъде ръководител.

Кажете на децата, че в днешния урок ще научат как да следваме Исус Христос.

Разказ	<p>Поставете на видно място картина 2-23, “Дете върви по стъпките на баща си”, и разкажете с ваши думи следната история (ако децата от вашия клас не знаят какво е сняг, бихте могли да адаптирате разказа, за да съответства на вашия климат и околна среда):</p> <p>Сам излязъл навън, за да помага на баща си да събере дърва за огъня. Било зима и снегът бил много дълбок. Сам и баща му взели по един наръч дърва и тръгнали обратно към своя дом. За Сам било трудно да върви в дълбокия сняг със своя тежък товар. Бащата на Сам му казал да върви по стъпките, които той оставял в снега. За Сам било много по-лесно да върви, когато следвал стъпките на баща си.</p>
	<ul style="list-style-type: none"> • Защо вървял Сам по стъпките на баща си? • Защо мислите, че било по-лесно за Сам да върви в снега, когато вървял по стъпките на своя баща?
Разказ от Писанията	<p>Поставете на видно място картина 2-24, “Призоваване на рибарите”. Разкажете историята, която намираме в Матей 4:18–22 и Лука 5:1–11. Обяснете, че когато бил на земята, Исус Христос призовал мъже, които да бъдат Негови последователи или помощници.</p> <p>Докато разказвате историята, прочетете на глас Матей 4:19 в подходящ момент. Обяснете, че изразът “Ще ви направя ловци на човеци” означава, че Исус искал тези мъже да Му помагат да учи хората.</p>
	<ul style="list-style-type: none"> • Защо тези рибари последвали Исус? • Какво бихте направили, ако Исус поиска да Го последвате и да Му бъдете ученик?
Обсъждане	<p>Сравнете историята за това, как Исус Христос призовал Своите ученици, с историята за Сам и неговия баща. Точно както бащата на Сам му казал да го следва, така и Исус приканва всички нас да Го следваме. Бащата на Сам знаел, че за Сам би било по-лесно да върви, ако следва стъпките на баща си. Спасителят знае, че животът ни ще е по-лесен и ще сме по-щастливи, ако Го следваме.</p>
	<ul style="list-style-type: none"> • Какво означава да следваме Исус? • Защо животът е по-лесен за нас, когато следваме Исус?
Песен	<p>Изпейте или кажете думите на първия куплет на песента “Елате, следвайте Ме!”, като обясните онези думи, които може да са непознати на децата.</p> <p>“Елате, следвайте Ме!” –каза Спасителят любим. Верни на този зов да сме, в стъпките святи да вървим.</p>
	<p>Обяснете, че можем да следваме Исус, като се опитваме да сме като Него и като спазваме Неговите заповеди. Когато научим Неговите пътища и вършим онова, което Той желае да вършим, ние следваме Неговите стъпки.</p>
Дейност със стъпки	<p>Покажете двете стъпки с надписи “Елате” и “Следвайте Ме”, написани четливо върху тях. Прочетете думите заедно с децата. Накарайте децата да повторят фразата няколко пъти.</p>

Поставете на видно място в предната част на стаята диаграмата ИП. Накарайте някое дете да постави стъпките върху пода в другия край на стаята. (С напредването на урока и с поставянето на всеки пореден чифт стъпки върху пода последните трябва да оформят пътека, по която дете да може да върви към картината на Спасителя върху диаграмата ИП.)

Исус желае да спазваме Неговите заповеди

Обсъждане на Писанията

Обяснете, че да следваме Исус Христос означава да сме готови да вършим онова, което Той иска от нас да вършим. Помолете децата да слушат, докато вие четете за едно от нещата, които Исус е поискал да правим.

Прочетете на глас Иоана 14:15. Обяснете, че това са думи на Исус. Накарайте децата да повторят стиха заедно с вас.

- Какво е казал Исус, че трябва да правим?
- Какво означава да пазим заповедите на Исус?

Дейност със стъпки

Покажете стъпките с надписи “Спазвайте” и “Моите заповеди” и накарайте децата да повторят фразата. Помолете някое дете да постави тези стъпки на малко разстояние пред първия чифт стъпки. (Стъпките трябва да са достатъчно близо, за да може дете да стъпва от едната до следващата.)

Обсъждане

Опишете пред децата някои ситуации, при които биха могли да следват Исус. Накарайте децата едно след друго да обясняват какво биха направили във всяка ситуация. Използвайте примерите по-долу или измислете ситуации, които са по-подходящи за класа ви:

1. Играете в училище и намирате портмоне с пари в него.
 - Как ще следвате Исус?
2. Готови сте да си легнете и сте толкова уморени, че ви се иска веднага да заспите.
 - Как бихте следвали Исус, преди да си легнете в леглото?
3. Вашата майка ви е помолила да внимавате по-малката ви сестра да не изтича на улицата. Едни приятели идват у вас и ви канят да излезете и да играете с тях.
 - Как ще следвате Исус?
4. Ново момче е започнало да се учи във ващото училище и някои от децата му се надсмиват.
 - Как ще следвате Исус?
5. Приятели са ви поканили да отидете с тях, за да посетите роднини, но няма да се върнат навреме, за да можете да отидете на църква.
 - Как ще следвате Исус?

Поканете децата да опишат други ситуации, при които биха могли да изберат да следват Исус. Посочете, че когато следваме Исус, като вършим онова, което Той желае да вършим, ние избираме правилното.

Исус желае да се обичаме един друг

Стих от Писанията	<p>За да помогнете на децата да открият друг начин, по който могат да следват стъпките на Исус, прочетете на глас Йоана 15:17. Обяснете, че това са думи на Исус. Накарайте децата да повторят стиха заедно с вас.</p> <ul style="list-style-type: none"> • Кого иска Исус да обичаме?
Дейност със стъпки	<p>Покажете стъпките с надписи “Обичайте се” и “Един друг”. Прочетете тези думи с децата и ги накарайте да повторят фразата. Помолете някое дете да постави стъпките по същия начин, както преди.</p>
Разказ	<p>Разкажете или прочетете следния разказ как едно малко момче на име Хибър следвало Исус Христос:</p> <p>Хибър треперел в студа и загръщал своето тънко палто около тялото си. Скоро щял да има рожден ден и всичко, което искал да има, било топло палто. Но той знаел, че майка му ще е много тъжна, ако я помоли за палто, защото не можела да си позволи да му купи палто. Бащата на Хибър умрял, когато Хибър бил бебе и майката на Хибър работела много упорито, за да спечели парите, от които се нуждаели. Тя често шиела дрехи за други хора до късно през нощта.</p> <p>На рождения ден на Хибър неговата майка му пожелала щастлив рожден ден и му дала красиво палто, което била ушила за него. Хибър едва могъл да дочака да излезе навън облечен с палтото и да почувства колко топло му е с него.</p> <p>Няколко седмици по-късно, когато изпълнявал някакво поръчение, Хибър видял едно момче, което носело само пуловер. Хибър знаел колко студено трябва да му е. Почти без да се замисли, Хибър свалил своето палто и го дал на момчето.</p> <p>Когато майката на Хибър видяла, че той носи старото си палто, тя го попитала какво е станало с новото му палто.</p> <p>Хибър обяснил: “Видях едно момче, което се нуждаеше от него много повече от мен и затова просто му го дадох.”</p> <p>Майка му попитала: “Не можа ли да му дадеш старото си палто?”</p> <p>Хибър погледнал нагоре към майка си с надеждата тя да разбере и видял очите ѝ, изпълнени със сълзи. Тя го притиснала в прегръдка и му казала: “Разбира се, че не си могъл, Хибър.” (Вж. Lucile C. Reading, “The Coat,” <i>Children’s Friend</i>, ноември 1966 г., стр. 5.)</p> <ul style="list-style-type: none"> • Как следвал Хибър Исус Христос? <p>Кажете на децата, че момчето от този разказ било Хибър Дж. Грант, който, когато пораснал, станал седмият президент на Църквата.</p>
Обсъждане	<p>Накарайте децата да помислят за начини, по които могат да покажат любов към другите. За да им помогнете да се сетят за идеи, бихте могли да използвате въпроси като следните:</p> <ul style="list-style-type: none"> • Ако видите, че някой пада и се наранява, какво бихте могли да направите, за да покажете любов? • Ако някой в училище няма храна за обяд, какво бихте могли да направите, за да покажете любов?

Обяснете, че да обичаме другите е нещо повече от чувства и думи. Ние показваме своята любов чрез нещата, които правим. Поканете децата да разкажат как са показали любов към други хора през последната седмица.

Ще избираме правилното и ще следваме Исус Христос

Дейност със стъпки

Дайте на всяко дете възможността да стъпва от стъпка на стъпка и след това да застане до картината на Исус върху диаграмата ИП. Накарайте всяко дете да каже едно нещо, което то ще направи през тази седмица, за да следва Исус.

Напомнете на децата, че ние следваме Исус Христос, като избираме правилното. Посочете диаграмата ИП и накарайте децата да повторят думите “Ще избирам правилното”.

Обобщение

Дейност

Дайте по два листа хартия и молив на всяко дете. Накарайте децата да направят няколко чифта стъпки, като очертаят контурите на своите обувки. Напишете или ги накарайте да напишат в горната част на своите листове “Ще следвам Исус Христос”. Нека децата занесат у дома направените от тях стъпки, за да им помогнат да запомнят ангажимента си да следват Исус.

Свидетелство

Кажете на децата как следването на Исус Христос ви е направило щастливи. Свидетелствайте, че ако Го следваме, Исус ще ни заведе обратно, за да живеем отново с нашия Небесен Отец.

Насърчете децата винаги да се опитват да следват стъпките на Исус. Предложете им да обсъдят направените от тях стъпки със своите родители.

Поканете някое дете да каже закриващата молитва. Предложете детето да помоли Небесния Отец да помогне на децата да следват Исус Христос и да избират правилното.

Дейности за обогатяване

Изберете от следващите дейности онези, които ще дадат най-добър резултат при децата във вашия клас. Можете да ги използвате в рамките на самия урок или като преговор или обобщение. За допълнителни напътствия вижте “Времето за уроци” във “В помощ на учителя”.

1. Обяснете на децата, че ще извършите едно действие (като например пляскане с ръце, поклащане на главата или маршируване). Помолете ги да повторят извършеното от вас действие. Направете това веднъж; след това добавете друго действие и накарайте децата да повторят и двете действия. Продължавайте да добавяте всеки път по едно ново действие. Вижте колко действия могат да запомнят децата и повторете в правилната последователност.

Оприличете това на следването на Спасителя. Трябва да се опитваме да следваме Неговия пример не само в едно нещо, но във всичко, което правим.

2. Пригответе хартиена верига от кукли за всеки член на класа. (На по-големите деца може да им е приятно да си направят свои вериги.) Сгънете лист хартия подобно на акордеон. Нарисувайте кукла върху първата сгъната част на хартията (вж. илюстрацията по-долу) и изрежете куклата. Направете верига за всяко дете и напишете в долната част на всяка верига “Обичайте се един друг”. Обяснете, че да се обичаме един друг е едно от най-важните неща, които Исус е поискал от нас да правим.

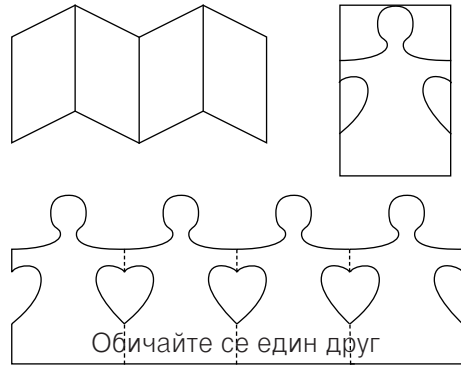

3. Изпейте или кажете думите на първия куплет на песента “Опитвам се да бъда като Исус” (*Children’s Songbook*, стр. 78), “В обич живеете” (*Children’s Songbook*, р. 136) или “Божите заповеди спазвай” (*Children’s Songbook*, стр. 146). Текстове на песните “Опитвам се да бъда като Исус” и “В обич живеете” са включени в края на наръчника. Текстът на песента “Божите заповеди спазвай” е на следващата страница.

Божите заповеди спазвай!

Божите заповеди спазвай!

Божите заповеди спазвай;

В това има безопасност;

В това има мир.

Той ще изпрати благословии;

Той ще изпрати благословии.

Думите на един пророк:

Божите заповеди спазвай!

В това има безопасност и мир.

Цел Да се помогне на всяко дете да разбере, че Исус Христос има силата да изцелява и че свещеническите благословии могат да помогнат да бъдат изцелени болните.

- Подготовка**
1. С дух на молитва изучете Матей 9:18–19, 23–26, Марка 5:22–24, 35–43, Лука 8:41–42, 49–56; Яковово 5:14–15; и Учение и Завети 42:48.
 2. Направете копия на рисунките в края на урока и изрежете всяка от тях. Тези рисунки ще се използват в дейността “Какво (или кой) съм аз?”.
 3. Необходими материали:
 - а. Библия и Учение и Завети.
 - б. Комплект с материали за първа помощ или торбичка, в която има няколко неща, които помагат на хората да се излекуват, когато са болни или ранени, като например мехлем, бинт и сироп против кашлица.
 - в. Малък съд с осветено масло.
 - г. Картина 2-25, “Исус благославя дъщерята на Яир” (Комплект “Картини от Евангелието” 215; 62231); картина 2-26, “Исус изцелява болни”; картина 2-27, “Служене на болните” (62342).
 4. Направете необходимата подготовка за всяка дейност за обогатяване, която искате да използвате.

Предложение за развитие на урока

Поканете някое дете да каже откриващата молитва.

Ако сте насърчили децата да извършат нещо през седмицата, проследете дали са го направили.

Понякога ние се разболяваме

Дейност за привличане на вниманието

Покажете на децата комплекта с материали за първа помощ или торбичката и обяснете, че вътре има някои неща, които ни помагат да оздравеем, когато сме болни или наранени. Дайте на децата признаци за разпознаване на всеки предмет, за да им помогнете да отгатнат кой е той (например, “Помага наранените и порязани места по тялото да бъдат поддържани чисти от микроби и мръсотия”).

Когато децата отгатнат даден предмет, им го покажете и кажете накратко как се използва, за да се помогне на хората да оздравеят. Напомнете на децата да не използват тези предмети без помощта на своите родители.

Представяне от учителя

Обяснете, че почти всеки човек се разболява или наранява. Понякога нараняванията или болестите траят само за кратко време и нашите родители могат лесно да се погрижат за нас, но в други случаи нашите

заболявания са сериозни и нашите родители е необходимо да ни заведат на лекар за помощ.

Обяснете, че има и друг начин, по който може да ни се помогне, когато сме болни. Когато живял на земята, Исус Христос благословил много хора и ги изцелил. Той използвал силата на свещеничеството, за да ги изцели.

Исус Христос изцелявал болните

Разказ от
Писанията

Покажете картина 2-25, “Исус благославя дъщерята на Яир”, и разкажете как Исус възкресил дъщерята на Яир, както е разказано в Лука 8:41–42, 49–56 (вж. също Матей 9:18–19, 23–26 и Марка 5:22–24, 35–43).

Обяснете, че Яир имал голяма вяра. Той вярвал, че ако Исус дойде и благослови болната му дъщеря, тя ще оздравее. Докато Исус отивал към дома на Яир, около Него се насъбрали още много хора, които молели за помощ. Докато Исус помагал на една друга жена, дошъл един човек с послание за Яир.

Прочетете на глас Лука 8:49–50.

- Какво казал пратеникът на Яир? (Вж. Лука 8:49.)
- Какво е казал Исус на Яир? (Вж. Лука 8:50.)

Обяснете, че когато Исус пристигнал в дома на Яир, Той казал на хората да не плачат, защото момичето не е умряло. Но хората започнали да се смеят на Исус и да Му се подиграват, защото си мислели, че тя е мъртва (вж. Лука 8:52–53).

Исус отпратил всички хора освен своите ученици Петър, Яков и Иоан и Яир и съпругата на Яир. Тогава Исус хванал момичето за ръката и му казал да стане. Момичето се изправило от леглото си и отново било напълно здраво.

- Защо според вас Исус отпратил всички от къщата освен Петър, Яков, Иоан и родителите на момичето? (Може би защото другите хора Му се надсмивали и не вярвали, че Той може да изцели момичето. Те нямали вяра.)
- Защо Исус успял да изцели дъщерята на Яир? (Той имал свещеничеството; родителите на момичето имали вяра.)

Представяне от
учителя

Покажете картина 2-26, “Исус изцелява болните”, и попитайте децата как биха се почувствали, ако Исус дойде да ги благослови, когато са болни. Подчертайте, че Исус обича всяко едно от тях толкова много, колкото обичал децата, които живеели на земята, когато и Той живеел на земята. Въпреки че сега не е тук на земята, Той е дал на праведни мъже свещеничеството и властта да действат вместо Него. Те могат да ни дадат благословии, които да ни изцелят така, както би го направил Исус, ако беше тук.

Мъжете, които притежават свещеничеството, могат да ни служат при болест

Обсъждане

Поставете на видно място картина 2-27, “Служене на болните”.

- Какво става на тази картина?

Обяснете, че когато мъжете, които притежават Мелхиседековото свещеничество, дават благословия на някой, който е болен, ние наричаме това

служене на болните. Накарайте децата да повторят няколко пъти фразата “служене на болните”.

Покажете на децата малкия съд с осветеното масло. Обяснете, че това масло е било специално благословено от мъже, които притежават свещеничеството. Когато някой е болен и се нуждае от помощ, за да оздравее, двама мъже, които притежават Мелхиседековото свещеничество, използват маслото и дават благословия на болния човек (вж. Яковово 5:14–15).

- На вас някога служели ли са, когато сте били болни?

Накарайте децата да разкажат за някоя свещеническа благословия, която са получили или са видели в своето семейство. Бихте могли да разкажете на децата за случай, когато притежатели на свещеничеството са служели на вас или на член на вашето семейство, когато сте били болни.

Разказ

Разкажете за някой, който е бил изцелен чрез свещеническа благословия. Най-полезен ще бъде разказ за вас или за някой друг, когото децата познават, като например член на района или клона. Ако не ви е известен такъв случай, бихте могли да използвате следната история:

Когато Джесика се завърнала у дома от училище, баща ѝ я посрещнал на вратата и ѝ казал, че същата сутрин ѝ се е родило нейно по-малко братче. Бебето се било родило по-рано от очакваното и било много мъничко и слабо. Лекарят казал, че бебето може да не живее повече от няколко часа.

Джесика видяла колко е обезпокоен баща ѝ. Тя се натъжила, защото искала бебето да живее.

Бащата на Джесика повикал да дойде един от техните домашни учители и да му помогне да даде благословия на бебето. Когато домашният учител пристигнал, всички те отишли в спалнята, където били майката на Джесика и новото ѝ братче. Бащата на Джесика и домашният учител положили нежно ръце върху малката главица на бебето и бащата на Джесика го благословил да живее, за да изпълни своята мисия на земята. Топла утеха и спокойствие изпълнили Джесика. Тя знаела, че поради силата на свещеничеството малкото ѝ братче ще порасне и ще стане силно. (Адаптирано от “Moments to Remember,” *Children’s Friend*, февр. 1963 г., стр. 41.)

Представяне от учителя

Обяснете, че Небесният Отец и Исус обичат всеки човек, който моли да бъде изцелен, но понякога хората не оздравяват, дори и когато им се служи. Някои не биват изцелени, защото Небесният Отец знае, че те могат да станат по-силни хора, като се научат да живеят със своята болест или увреждане. Други не се изцеляват, защото е настъпил подходящият момент да умрат и да се завърнат при Небесния Отец (вж. У. и З. 42:48). Ние трябва да имаме вяра, че Небесният Отец знае кой е най-добрият отговор на всяка молитва.

Дейност

Накарайте няколко деца да излязат пред класа и да държат в ръце рисунките за дейността “Какво (или кой) съм аз?”. Накарайте децата да кажат какво е нарисувано на рисунките.

Обяснете, че ще прочетете някои описания на неща и хора, които са участници в служене на болните. Накарайте децата да решат коя рисунка на кое описание съответства.

1. Използват ме, когато дават благословия на болен човек. Притежателят на свещеничеството капва няколко капки от мен върху главата на болния човек. Какво съм аз? (Осветено масло.)
2. Показах на хората как да живеят. Вярата в Мен може да помогне на хората да преодолеят болестта. Кой съм аз? (Исус Христос.)
3. Нуждая се от специална благословия. Имам треска. Помолих баща ми да ми даде благословия, за да се почувствам по-добре. Кой съм аз? (Болно дете.)
4. Дадена ми е специална сила, наречена свещеничество. Мога да използвам тази власт, за да давам на хората благословии. Кой съм аз? (Мъж, който притежава Мелхиседековото свещеничество.)
5. Когато болен човек помоли за благословия, викат да дойдат мъже, които притежават Мелхиседековото свещеничество. Обикновено участват определен брой мъже. Аз съм това число. Какво съм аз? (Числото 2.)
6. Когато мъжете, които притежават свещеничеството, благославят болните, ме поставят върху главата на болния човек. Какво съм аз? (Ръце.)

Обобщение

Направете преглед на обсъждането

Покажете отново комплекта за оказване на първа помощ или торбичката.

- За какво използваме тези предмети?
- Какво друго може да ни помогне да оздравеем, ако сме болни или наранени?

Свидетелство

Дайте свидетелство за величието на Исус Христос и за Неговата сила да изцелява. Кажете на децата колко сте благодарни, че Исус е дал Мелхиседековото свещеничество на праведни мъже, за да могат да ни благославят, когато сме болни.

Поискайте от децата да помислят как могат да споделят онова, което са научили, със своите семейства. Насърчете децата да разкажат на своите родители разказа за това как Спасителят изцелил дъщерята на Яир.

Поканете някое дете да каже закриващата молитва.

Дейности за обогатяване

Изберете от следващите дейности онези, които ще дадат най-добър резултат при децата във вашия клас. Можете да ги използвате в рамките на самия урок или като преговор или обобщение. За допълнителни напътствия вижте "Времето за уроци" във "В помощ на учителя".

1. Напишете с четливи букви върху дъската за писане "*Ние вярваме в дара за изцеляване*" и обяснете, че Джозеф Смит ни е дал тази велика истина като част от седма точка на Символа на вярата. Накарайте децата да станат и да повторят изречението. Помогнете им да го запомнят наизуст, като последователно изтривате по една или две думи. Накарайте децата да продължат да повтарят изречението, докато то бъде напълно изтрито и запаметено.

2. Изпейте или кажете думите на първия куплет на песента “Вяра” (*Children’s Songbook*, стр. 96) като използвате посочените по-долу действия: Напомнете на децата, че вярата е важна за изцеляването.

Вярата е да знаем, че слънцето ще изгрее (*очертайте с ръце кръг над главата*),
и ще осветлява всеки нов ден (*бавно спуснете ръце до нивото на раменете*).

Вярата е да знаем, че Господ ще чуе (*поставете шепа зад ухото*)
моите молитви винаги когато се моля (допрете длани като при молитва).

Вярата е като малко семенце (*свийте в шепа лявата си ръка и имитирайте посадване на семе с дясната*):
Ако бъде посадено, то ще израсне (*използвайте дясната ръка, за да имитирате израстването на растение от свитата в шепа лява ръка*).

Вярата е разширяване в сърцето ми (*поставете длан върху сърцето*).
Когато върша правилното (посочете нагоре с десния показалец),
аз знам (*докоснете главата си с десния показалец*).
3. Разкажете как Исус Христос изцелил нефитите, така както е описано в 3 Нефи 17:5–9. Ако е възможно, използвайте картина 317 от комплекта “Картини от Евангелието” (или 62541 в библиотеката на сградата за събрания), за да илюстрирате разказа. Накарайте децата да докоснат върху собствените си тела някои от нещата, които Исус е изцелил, като например очите, ушите и краката. Говорете с децата за това колко чудесно трябва да са се чувствали нефитите, когато Исус ги изцелил. Прочетете на глас последната част на стих 8 (от “*Защото виждам*”) и напомнете на децата, че е важно да имаме вяра в Исус Христос.
4. Направете за всяко дете копие от картините в края на урока. Дайте на децата цветни моливи и ги накарайте да оцветят картините. Насърчете ги да използват картините, за да разкажат на своите семейства как болните хора могат да бъдат благословени чрез свещенически благословии.

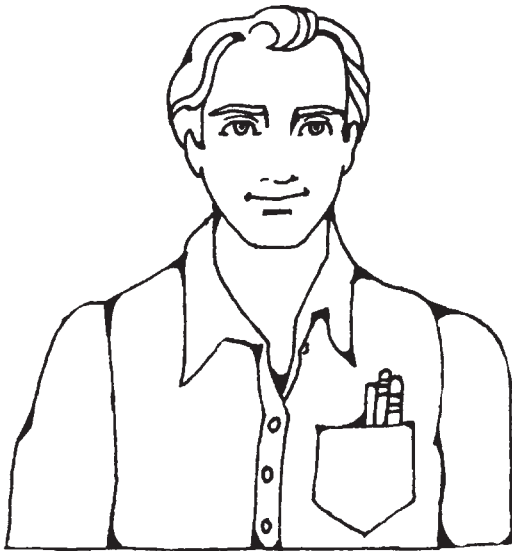
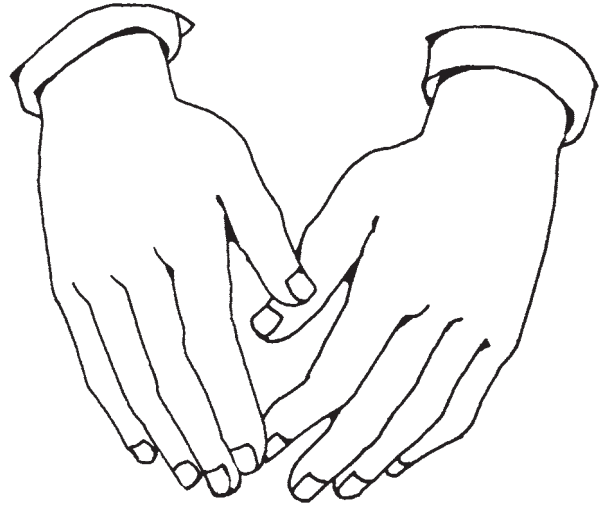
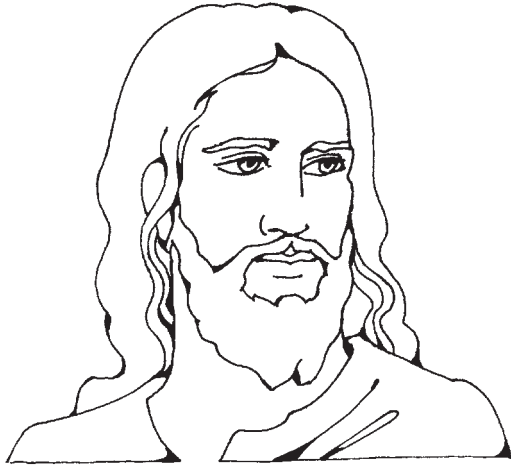

2



Цел	Да се помогне на всяко дете да разбере как свещеничеството може да ни помага.
Подготовка	<p>1. С дух на молитва изучете Марка 4:35–41. Вижте също <i>Евангелски принципи</i> (31110), глава 13.</p> <p>2. Подгответе се да прочетете думите на първия куплет и припева на песента “Буря бушува, Учителю” (<i>Hymns</i>, no. 105). Подгответе се също да обясните на децата значението на някои по-трудни думи.</p> <p>3. Необходими материали:</p> <ul style="list-style-type: none"> а. Библия. б. Фенерче или малка лампа. Ако не е възможно да донесете, използвайте светлината във вашата класна стая. в. Картина 2-20, “Кръщение на момче” (62018); картина 2-27, “Служене на болните” (62342); картина 2-28, “Укротяване на бурята” (Комплект “Картини от Евангелието” 214; 62139); картина 2-29, “Раздаване на причастието” (62021); картина 2-30, “Потвърждение на момиче” (62020); картина 2-31, “Благославяне на бебе”; картина 2-32, “Нова брачна двойка пред храма”; картина 2-33, “Баща благославя дъщеря си”. <p>4. Направете необходимата подготовка за всяка дейност за обогатяване, която искате да използвате.</p> <p><i>Забележка: Бъдете внимателни към чувствата на деца в класа ви, които нямат бащи в своите домове или чиито бащи не притежават свещеничеството.</i></p>

Предложение за развитие на урока

Поканете някое дете да каже откриващата молитва.

Ако сте насърчили децата да извършат нещо през седмицата, проследете дали са го направили.

Свещеничеството е най-великата сила

Дейност за привличане на вниманието

Използвайте фенерче, малка лампа или осветлението във вашата класна стая, за да помогнете да бъде илюстрирано значението на думата “сила”. Започнете обсъждането при изключени светлини. Посочете, че макар всички части да изглеждат по местата си, фенерчето или лампата не излъчват светлина.

- Какво трябва да стане, за да заработи светлината?

Накарайте някое дете да покаже какво става, когато бъде включена светлината. Обяснете, че фенерчето или лампата трябва да имат силата на електричеството, за да излъчват светлина.

Разказ от
Писанията

Кажете на децата, че този урок ще е за един друг вид сила—сила, която е по-голяма даже от електричеството. Поканете децата да изслушат следващия разказ и да помислят за това каква сила се използва. Разкажете историята, намираща се в Марка 4:35–41.

- Как щяхте да се чувствате, ако бяхте в лодка по време на силна буря?

Обяснете, че учениците събудили Исус Христос, защото били уплашени от бурята. Прочетете на глас онова, за което учениците помолили Исус в последната част на Марка 4:38 (от “Учителю!”). Учениците се страхували, че бурята ще потопи лодката и те всички ще умрат.

Покажете картина 2-28, “Укротяване на бурята”, и прочетете на глас Марка 4:39, за да видите какво направил Исус. Накарайте децата да повторят думите на Исус: “Мълчи! Утихни!”

Обяснете, че учениците били изумени, че бурята била укротена толкова бързо. Прочетете на глас от Марка 4:41 какво се запитали те един друг: “Кой е прочее, Тоя, че и вятърът и езерото Му се покоряват?” Учениците на Исус били изненадани, че Той имал силата да контролира вятъра и вълните.

Песен

Изпейте или кажете думите на първия куплет и припева на химна “Буря бушува, Учителю”. Преди да започнете, кажете на децата, че тази песен е за историята, която току-що са чули. Помолете ги да слушат внимателно думите на песента. (За малки деца може да е трудно да разберат някои от думите в тази песен, но Духът може да им помогне да разберат значението на песента. Бихте могли да обясните на децата значението на някои по-трудни думи.)

Бихте могли да помогнете на децата да пресъздадат пантомимически различни действия, докато пеете или казвате думите. Биха могли да се движат напред-назад като че ли са в клатеща се лодка, да правят с ръце движения, наподобяващи вълни, да показват страха върху лицата на учениците и т.н.

Буря бушува, Учителю!

Буря бушува, Учителю –
черни и зли вълни.

Наблизо тук няма подслон,
виж мрак всичко навред покри.

Всеки миг гибел ни дебне
в’гневната дълбина.

Не помисли ли, че ще погинем,

Припев:

Спри бурята, в’миг покори я Ти.
Тишина!

Нито на вятъра зъл гнева,
на демони страшни, коварни гласа

не може, не трябва да победи,
На целия свят Господар си Ти!

Покорни всички на Теб ще са!

Мир, покой, тишина.

Покорни всички на Теб ще са –

Мир, покой, тишина.

- Коя е великата сила, която имал Исус и която Му дала възможност да спре бурята? (Силата на свещеничеството, която е силата да се действа в името на Небесния Отец.)

Нека децата кажат с висок глас *“свещеничество”*.

Можем да бъдем благословени от свещеничеството

Представяне от учителя

Обяснете, че много мъже в Църквата имат същата тази сила. Небесният Отец и Исус Христос дават свещеничеството на достойни мъже в Църквата. Когато са напътствани от Небесния Отец, тези мъже могат да използват свещеничеството, за да ни помагат и да ни благославят.

- Познавате ли някого, който е носител на свещеничеството?

Обсъждане на картина

Покажете една след друга картините, които изобразяват свещенически обреди. Нека децата вдигнат в ръце или посочат към картините и помогнат да се разбере какво е изобразено на всяка от тях. Подчертайте, че всички тези неща се извършват от мъже, които притежават свещеничеството. Накарайте децата да кажат за някакви преживявания, които са имали във връзка с тези обреди.

Покажете картина 2-27, “Служене на болните”. Напомнете на децата за нещата, които са научили в урок 16 за служенето на болните. Помогнете на децата да запомнят, че мъжете, които притежават свещеничеството, могат да дават благословии на хора, които са болни, за да им помогнат да оздравеят.

- На вас някога служели ли са, когато сте били болни?

Покажете картина 2-29, “Раздаване на причастието”. Обяснете, че свещеници от Аароновото свещеничество или мъже, които притежават Мелхиседековото свещеничество, благославят причастието, а дякони с Аароновото свещеничество раздават причастието. Нека децата разкажат за по-възрастни членове на техните семейства или приятели, които помагат за причастието.

Покажете картина 2-20, “Кръщение на момче”. Напомнете на децата, че всеки от нас бива кръстен от мъж, който притежава свещеничеството—точно както бил кръстен и Исус Христос. Иоан Кръстител притежавал свещеничеството и затова можел да кръсти Исус.

- Някой от вас бил ли е някога на кръщение? (Ако някои от децата вече са били кръстени, бихте могли да ги помолите да разкажат за тяхното кръщение.)

Покажете картина 2-30, “Потвърждение на момиче”. Напомнете на децата, че след като бъдат кръстени, мъже, които притежават Мелхиседековото свещеничество, ще потвърдят всяко от тях за член на Църквата на Исус Христос на светиите от последните дни. По това време на тях им се дава също дара на Светия Дух чрез силата на свещеничеството.

Покажете картина 2-31, “Благославяне на бебе”. Кажете на децата, че бебетата в Църквата могат да получат свещеническа благословия, когато им се дава име. Накарайте децата да ви разкажат за бебе, което познават и което наскоро е било благословено по този начин. (Ако някои от децата са загрижени, защото не са били благословени по този начин като

бебета, уверете ги, че ще имат много други възможности да получат свещенически благословии.)

Покажете картина 2-32, “Нова брачна двойка пред храма”. Обяснете, че когато децата станат по-големи, ще могат да отидат в храма, за да сключат брак. Мъже, които притежават свещеническата власт да запечатват, бракосъчетават праведни двойки в храма. Храмовият брак прави възможно дадено семейство да бъде заедно завинаги.

Разказ

Кажете на децата, че могат да получат свещеническа благословия, когато имат проблем. Покажете картина 2-33, “Баща благославя своята дъщеря”, и разкажете за едно момиче, което било благословено от свещеничеството, когато имало проблем. Ако желаете, можете да използвате следната история:

Сузана се подготвяла за първия ден на училище. Тя била развълнувана във връзка със започването на училището, но сега, когато първият ден най-после дошъл, тя се уплашила.

Сузана била мълчалива през цялата сутрин. Нейната майка ѝ направила любимата закуска, но Сузана не се усмихнала, когато я видяла. Тя се опитала да яде, но не можела.

Сузана казала на майка си, че се чувства зле. Майка ѝ сложила ръка на главата ѝ, за да види дали няма треска. Тя погледнала гърлото ѝ, но то не било червено. Майката на Сузана я попитала къде ѝ боли. Сузана казала, че просто изпитва странно чувство в себе си.

Бащата на Сузана казал, че изпитва странно чувство в себе си, защото е първият учебен ден. Тя била малко уплашена, защото през целия ден щяла да бъде далеч от дома и не знаела какво да очаква. Бащата на Сузана обяснил, че изпитвал същото чувство, когато започнал новата си работа.

Бащата на Сузана ѝ предложил, преди да отиде на училище, да ѝ даде благословия.

Благословията щяла да помогне да се премахне странното чувство и уплахата, които изпитвала Сузана. Бащата на Сузана поставил ръцете си върху нейната глава и ѝ дал специална благословия.

Когато същия следобед Сузана си дошла у дома, тя била щастлива. Казала на майка си, че ѝ харесва училището и че учителката ѝ е симпатична. Сузана била радостна, че нейният баща ѝ е дал специална благословия, за да ѝ помогне да се чувства по-добре в училище.

Обяснете, че този вид благословия често се нарича бащина благословия. Ако нашите бащи не могат да ни дадат благословии, можем да помолим други мъже, които притежават Мелхиседековото свещеничество, като домашните учители, други членове на семейството, епископа или президента на клон, да ни дадат благословии, когато се нуждаем от тях.

Обобщение

Преговор с картини

- Кога бихме могли да се нуждаем или да поискаме свещеническа благословия?

Показвайте всяка картина, докато децата споменават обряда, който тя илюстрира. Накарайте децата заедно да казват на глас името на всеки

обред или благословия. Споменете, че това са само някои от нещата, които може да извърши за нас силата на свещеничеството.

Свидетелство

Свидетелствайте за вашата благодарност, че имаме свещеничеството—същата сила, която има Исус, за да ни помага в нашия живот.

Насърчете децата да поискат от бащите си (или от друг притежател на Мелхиседековото свещеничество) свещеническа благословия, когато се нуждаят от такава.

Поканете някое дете да каже закриващата молитва. Предложете на детето да изкаже благодарност за благословиите на свещеничеството.

Дейности за обогатяване

Изберете от следващите дейности онези, които ще дадат най-добър резултат при децата във вашия клас. Можете да ги използвате в рамките на самия урок или като преговор или обобщение. За допълнителни напътствия вижте “Времето за уроци” във “В помощ на учителя”.

1. С одобрение на вашата президентка на Неделното училище за деца поканете родител на дете в класа ви, за да разкаже за даването на име и благославянето на дете. Помолете родителят да каже как са се чувствали родителите, как са облекли бебето в хубави дрехи и колко специално събитие е било домашните учители, членовете на семейството и други близки приятели да гледат или участват. Помолете родителя също да каже как се е чувствал бащата от това, че може да използва силата на свещеничеството, за да даде на бебето име и благословия.
2. Накарайте децата да представят историята от Марка 4:35–41 под формата на сценка.
3. Дайте на децата хартия и цветни или черни моливи и нека всяко дете нарисова рисунка на свещенически обред, като например раздаване на причастието. Надпишете рисунката на всяко дете с името на изображения обред.
4. Изпейте или кажете текста на една или повече от следните песни за свещеническите обреди: “Свещеничеството е възстановено” (*Children’s Songbook*, стр. 89), “Преди да взема от причастието” (*Children’s Songbook*, стр. 73), “Обичам да виждам храма” (*Children’s Songbook*, стр. 95), “Кръщение” (*Children’s Songbook*, стр. 100), “Светият Дух” (*Children’s Songbook*, стр. 105). Текстовете на песните “Кръщение” и “Светият Дух” са включени в края на наръчника.

Свещеничеството е възстановено

Свещеничеството е възстановено.

Хората узнават истината,
че Бог е говорил на земята
и силата Му е тук отново.

Преди да взема от причастието

Преди да взема от причастието, седя така мълчаливо.
Зная, че Исус е дошъл на земята и е умрял за мен.

Мисля си за всички момчета и момичета, които някога Исус познавали,
в дните, когато вървял по земята—толкова отдавна.

Вземам от водата и хляба и толкова усърдно се опитвам да бъда
като онова дете, което Исус обичал в Галилея.

Обичам да виждам храма

Обичам да виждам храма.
Някой ден ще отида там,
за да почувствам Светия Дух,
за да слушам и да се моля.
Защото храмът е дом на Бог,
място на любов и красота.
Ще се подготвям в младостта си;
това е мой свещен дълг.

Обичам да виждам храма.
Ще вляза в него някой ден.
Ще склуча завет с моя Отец;
ще обеща да се подчинявам.
Защото храмът е свято място,
където заедно ни запечатват.
Като дете на Бог съм научил тази истина:
семейството е завинаги.

(© 1980 на Janice Kapp Perry. Used by permission.)

На молитвите се дава отговор по най-добрия начин

Цел Да се помогне на всяко дете да разбере, че Небесният Отец винаги чува нашите молитви и им отговаря по най-добрия начин.

- Подготовка**
1. С дух на молитва изучете Лука 1:5–17. Вижте също *Евангелски принципи* (31110), глава 8.
 2. Подгответе се да прочетете текста на всичките три куплета на песента “Бързо ще се покоря” (*Children’s Songbook*, стр. 197). Текстът на тази песен е включен в края на наръчника.
 3. Подгответе се да споделите лично преживяване, когато Небесният Отец ви е помогнал в отговор на молитва.
 4. Необходими материали:
 - а. Библия.
 - б. Картина 2-34, “Даване име на Иоан Кръстител”.
 5. Направете необходимата подготовка за всяка дейност за обогатяване, която искате да използвате.

Предложение за развитие на урока

Поканете някое дете да каже откриващата молитва.

Ако сте насърчили децата да извършат нещо през седмицата, проследете дали са го направили.

Можем да се молим за помощ

Дейност за привличане на вниманието

Заедно с децата изпейте или кажете текста на всичките три куплета на песента “Бързо ще се покоря”.

- Защо трябва да се подчиняваме на нашите родители и на Небесния Отец? (Защото могат да ни помогнат да направим онова, което е най-доброто за нас.)

Разказ

Разкажете следния разказ:

Една нощ Мередит имала лош сън.

Тя сънувала, че се е изгубила и е изплашена. Когато се събудила, започнала да плаче.

- Какво щяхте да направите, ако бяхте на мястото на Мередит?

Мередит извикала баща си и той дошъл и я прегърнал. Мередит се почувствала по-добре и скоро заспала отново.

- Защо извикала Мередит баща си? (Тя се нуждаела от помощ и знаела, че той ще ѝ помогне.)

- Кого викате, когато се нуждаете от помощ? (Отговорите могат да посочват Небесния Отец, родителите, други членове на семейството и приятели.)
- Как извикваме Небесния Отец и искаме помощта Му? (Като се молим.)

Разказ

Разкажете на децата следната история за Джон Уидтсоу, който, като пораснал, станал член на Кворума на дванадесетте апостоли:

Бащата на Джон умрял, когато Джон бил малък и майка му се трудела усилено, за да издържа децата си. Джон искал да си намери работа, за да ѝ помага. Не било лесно да си намери работа, която да може да върши след училище, но накрая намерил. Един ден човекът, за когото работел, му казал, че вече няколко седмици върши добра работа и му платил със златна монета от 5 долара.

Джон казал: “Пет долара! Това наистина бяха пари! Ликувах! Щях да дам половината на майка ми; щях да си купя нова книга, а останалото да спестя. Пуснах новата и бляскава златна монета в джоба на панталона си и веднага се затичах, за да кажа на майка ми за моя късмет.

По пътя за в къщи пяхнах ръка в джоба, за да усетя ... парите. Нямах ги! Отново претърсих джоба си. Златната монета не беше там! Вместо това открих в джоба си дупка, през която монетата беше паднала. Беше ужасно! Бях толкова натъжен, че седнах до канавката и заплаках.”

Джон се върнал обратно по пътя си, като се оглеждал за златната монета. Тротоарът, по който бил минал, бил направен от дъски и той огледал всички процепи между дъските. Но не могъл да намери парите. Най-накрая решил, че парите са загубени безвъзвратно.

Дейност (по избор)

Накарайте децата да се престорят, че са Джон, който търси загубената монета, и да вървят бавно из стаята в продължение на няколко секунди, като че ли я търсят. След това ги накарайте да седнат отново на местата си.

- Ако бяхте на мястото на Джон, какво бихте направили след това?

Продължение на разказа

Джон казал: “Тогавата си спомних, че Господ знае къде е златната монета и че ако Той искаше да ми помогне да я намеря, тя нямаше да остане загубена за дълго време.

Ето защо, аз коленичих зад едно голямо дърво и казах на Господ всичко за моето затруднение и Го попитах дали мисли, че е най-добре за мен да ми помогне да намеря (златната монета). Когато се изправих на крака, се чувствах много по-добре. Бях сигурен, че Господ е чул молитвата ми.

(Свечеряваше се). Човек не можеше да види много ясно каквото и да е на земята, камо ли златна монета. Но аз вървах право напред, само че този път не така бавно, защото знаех, че Господ ми помага. Бях минал половината от втория квартал, когато на едно място видях моята златна монета да лежи върху тревата... Почти изкрещях от радост. Колко радостна щеше да е майка ми и колко щях да се радвам на онази книга, която възнамерявах да купя. Облегнах се на оградата и казах: “Благодаря Ти, о Господи, затова, че намери парите ми.”

Оттогава зная, че Господ чува молитвите. И от онзи ден внимавам да нямам дупки в джобовете.” (из John A. Widtsoe, “The Lost Gold Piece,” *Children’s Friend*, септ. 1947 г., стр. 369).

Обсъждане	<ul style="list-style-type: none"> • Колко пъти се молил Джон за своята монета? • За какво се молил Джон първия път? (Небесният Отец да му помогне да намери парите си.) • Какъв бил отговорът на молитвата на Джон? • За какво се молил Джон втория път? (За да благодари на Небесния Отец, че му е помогнал.) • Как ви е помагал Небесният Отец, когато сте се молили?
Представяне от учителя	<p>Подчертайте пред децата, че точно както нашите земни родители, така и Небесният Отец ни обича и желае да ни помогне. Когато се молим за помощ, Небесният Отец ни чува. Разкажете на децата за случай, когато Небесният Отец ви е помогнал в отговор на молитва.</p>
На молитвите се отговаря по различни начини	
Разказ от Писанията	<p>Вдигнете в ръка Библията и кажете на децата, че следващият разказ е от Библията.</p> <p>Покажете картина 2-34, “Даване име на Иоан Кръстител”, и разкажете историята, разказана в Лука 1:5–17.</p> <p>Обяснете, че Захария и Елисавета били и двамата праведни хора и се били молили за бебе в продължение на много години. Сега те и двамата били стари и все още нямали дете.</p> <p>Обяснете, че Захария първоначално бил изненадан и малко уплашен, когато видял ангела в храма. Прочетете на глас от Лука 1:13–14 онова, което ангелът казал на Захария. Обяснете, че обещаното от ангела наистина се случило и на Захария и Елисавета се родило момченце.</p> <p>Подчертайте, че Небесният Отец бил чул всичките молитви на Захария и Елисавета. До този момент, обаче, все още не било дошло времето, когато трябвало да се роди тяхното дете. Ангелът казал на Захария, че бебето на име Иоан ще порасне и ще стане великия пророк Иоан Кръстител. Иоан се родил по това време, за да може да подготви много хора да повярват в Исус Христос и да Го последват.</p>
Представяне от учителя	<p>Обяснете, че понякога ние се молим като Елисавета и Захария за нещо, което ще е добро за нас по-късно, но не сега. Небесният Отец чува всичките ни молитви и им отговаря по начини и в моменти, които са най-добрите за нас.</p> <p>Напомнете на децата, че когато Джон Уидтсоу се молил за своята загубена монета, той си спомнил, че Небесният Отец знае къде е монетата и ще му помогне да я намери, ако мисли, че е “най-добре за (него) да (му) помогне”. Джон намерил монетата веднага, защото за него било най-добре да я намери.</p> <p>Обяснете, че понякога бихме могли да молим родителите си за нещо, което те знаят, че не е добро за нас, и те трябва да ни кажат “не”. По същия начин ние бихме могли да молим за нещо, което Небесният Отец знае, че не е подходящо за нас, и Той трябва да каже “не”.</p>
Разказ	Разкажете следния разказ със свои думи:

Докато Майкъл си бил у дома с лоша кашлица, навън валило сняг. Това бил първият голям сняг през зимата. Майкъл молел майка си да му позволи да играе навън в снега, но тя казала “не”. Тя се страхувала, че кашлицата му може да се влоши.

Майкъл наистина искал да си играе в снега и затова се помолил на Небесния Отец да направи така, че майка му да си промени мнението. Когато приятелят му Алекс дошъл и попитал дали може да поиграе в снега, Майкъл казал, че трябва да обядва, но че ще може да играе след обяда, защото се е молил майка му да му позволи да поиграе в снега.

След като се наобядвал, Майкъл отново попитал майка си дали може да поиграе навън. Той ѝ казал, че се е молил тя да му позволи да излезе. Майката на Майкъл изглеждала нещастна. Тя попитала Майкъл дали мисли, че Небесният Отец би искал той да излезе и да играе в снега днес, когато това би могло още повече да го разболее.

- Мислите ли, че Небесният Отец е чул молитвата на Майкъл?
- Как отговорил Небесният Отец на молитвата?

Когато Алекс дошъл отново, Майкъл казал, че не може да излезе. Алекс казал, че Небесният Отец не е отговорил на молитвата на Майкъл. Майкъл обяснил, че Небесният Отец е отговорил на молитвата му, но че отговорът бил “не”.

Обобщение

Свидетелство

Дайте пред децата своето свидетелство, че Небесният Отец знае кое е най-доброто за всеки от нас и че Той винаги отговаря на нашите молитви по най-добрия начин. Понякога Той казва “да”, понякога “не”, а понякога иска от нас да изчакаме за известно време, преди да получим онова, за което сме се молили.

Преговор

- Как отговорил Небесният Отец на молитвата на Джон Уидтсоу?
- Как отговорил Небесният Отец на молитвите на Елисавета и Захария?
- Как отговорил Небесният Отец на молитвата на Майкъл?

Насърчете децата да приемат отговорите на Небесния Отец на техните молитви даже когато отговорите са “не” или “не сега”.

Поканете някое дете да каже закриващата молитва.

Дейности за обогатяване

Изберете от следващите дейности онези, които ще дадат най-добър резултат при децата във вашия клас. Можете да ги използвате в рамките на самия урок или като преговор или обобщение. За допълнителни напътствия вижте “Времето за уроци” във “В помощ на учителя”.

1. Кажете на децата, че ще се правят на родители и ще решават кое е най-доброто за техните деца. Поискайте от тях да отговарят с “да”, “не” или “не сега” на всяка молба на децата си. Опишете някои неща, които децата биха могли да поискат, като използвате ситуацията по-долу или измислите свои. Обсъдете кой отговор е най-добрият за всяка ситуация.

- а. Почти е време за вечеря. Детето ви е разгорещено и гладно и иска да изяде една топка сладолед.
- Какво ще кажете?
 - Защо казвате това?
- б. Студен и дъждовен ден е. Детето ви иска да излезе и да играе по бански.
- Какво ще кажете?
 - Защо казвате това?
- в. Децата ви са свършили всичката си работа. Рано следобед е. Питат ви дали могат да излязат, за да поиграят.
- Какво ще кажете?
 - Защо казвате това?
- г. Детето ви от известно време пести пари за играчка и най-последно има достатъчно. То иска да веднага излезе до магазина и да купи играчката. Вие (родителят) ще ходите до магазина само след няколко минути.
- Какво ще кажете?
 - Защо казвате това?
- д. Дъщеричката ви обича конете и моли да има свое конче. Тя е само на пет години.
- Какво ще кажете?
 - Защо казвате това?
- е. Вашите деца не се отнасят внимателно към своите играчки и книги. Вместо да полагат грижи за играчките и книгите, които имат, те искат да си купуват нови. В магазина те виждат една от любимите си книги и питат дали бихте им я купили.
- Какво ще кажете?
 - Защо казвате това?

Обяснете, че родителите искат да правят онова, което е най-добро за децата им. Небесният Отец също желае да прави онова, което е най-добро за Неговите деца. Небесният Отец винаги отговаря на нашите молитви и им отговаря по най-добрите за нас начини. Точно както нашите земни родители ни казват понякога “да”, понякога “не”, а понякога “не сега”, и нашият Небесен Отец отговаря на молитвите ни понякога с “да”, понякога с “не”, а понякога с “не сега”.

2. Ако в географския ви район разполагате с *Beginning Course Videocassette* (Видеокасета за начален курс), том 1, раздел 1, “The Lost Gold Piece” (Изгубената златна монета) (53178, 3:08), вместо да разказвате историята за Джон Уидтсоу, покажете видеofilма.

3. С одобрението на вашата президентка на Неделното училище за деца поканете няколко гости, които да изпеят за децата песента “Молитвата на дете” (*Children’s Songbook*, стр. 12).
4. Изпейте или кажете текста на песента “Кажете ми, скъпи Господи” (*Children’s Songbook*, стр. 176) или “Нуждая се от моя Небесен Отец” (*Children’s Songbook*, стр. 18).

Кажете ми, скъпи Господи

Кажете ми, скъпи Господи, по Твоя начин се моля,
какво би искал да направя и да кажа днес.
Научи ме да позная и да обичам Твоята воля, о Господи;
помогни ми да разбере Твоето любящо слово.

Ще бъда ръководен от Твоята любяща ръка;
ще чувам гласа Ти, ще се подчинявам на Твоята блажена заповед.
Всеки момент, просто като знам, че Ти си близо,
ще ми дава сила и ще премахне всеки страх.

Нуждая се от моя Небесен Отец

Нуждая се от моя Небесен Отец
да ми помага всеки ден.
Той иска да бъда щастлив
и да избирам праведния път.
Той иска да бъда щастлив
и да избирам праведния път.

Цел Да се помогне на всяко дете да почувства, че Исус Христос обича и благославя всички деца.

- Подготовка**
1. С молитвен дух изучете Матей 25:34–40, Марка 10:13–16 и 3 Нефи 17.
 2. Ако е възможно, подгответе следните материали за преговорната игра:
 - а. Изрежете от дебела хартия кръг с размерите на чиния за вечеря. Оцветете една трета от кръга в червено, една трета в жълто и една трета в синьо.

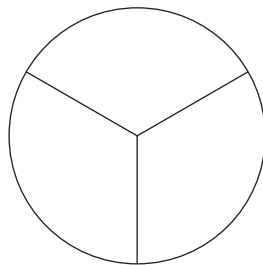

- б. Направете 12 цветни картички или листчета от хартия: четири червени, четири жълти и четири сини (ако класът е по-голям, може да са необходими повече картички).
- в. Върху всяка картичка напишете преговорен въпрос като някой от следните:
 - Кого обича Исус Христос?
 - Как знаете, че Исус ви обича?
 - Какво е имал в предвид Исус, когато казал: “Оставете дечицата да дойдат при Мене”?
 - Какво се опитали да направят учениците (помощниците) на Исус, когато родителите довели своите деца да видят Исус?
 - Как показал Исус, че обича болните и сакати хора в Америка?
 - Какво направил Исус, след като благословил децата в Америка?
 - Кого родителите в Америка видели да стои с децата им, след като Исус ги благословил?
 - Защо благословил децата Исус?
 - Как можем да покажем любовта си към Исус?
- г. Поставете картичките в малка кутия или торбичка с нарисован отвън въпросителен знак, който е обърнат надолу.
- д. Донесете копче или монета, която може да бъде пускана върху оцветения кръг.

3. Подгответе се да прочетете текста и на двата куплета на песента “Мисля си, когато чета този сладък разказ” (*Children’s Songbook*, стр. 56). Текстът на тази песен е включен в края на наръчника.
4. Необходими материали:
 - а. Библия и Книга на Мормон.
 - б. Картина 2-35, “Христос и децата” (Комплект “Картини от Евангелието” 216; 62467); картина 2-36, “Исус Христос благославя нефитските деца”.
5. Направете необходимата подготовка за всяка дейност за обогатяване, която искате да използвате.

Предложение за развитие на урока

Поканете някое дете да каже откриващата молитва.

Ако сте насърчили децата да извършат нещо през седмицата, проследете дали са го направили.

Исус Христос обичал и благославял малките деца

Покажете кутията или торбичката, в която са картичките за преговорната игра. Кажете на децата, че в края на урока ще играят игра. Ще трябва внимателно да слушат урока, за да знаят отговорите на въпросите в играта.

Дейност за привличане на вниманието

Заедно с децата изпейте или кажете текста и на двата куплета на песента “Мисля си, когато чета този сладък разказ”. (Ако децата не знаят песента, ги научете на нея или им я изпейте.) Обсъдете думите на песента и накарайте децата да си представят колко чудесно би било Исус Христос да ги прегърне с ръцете Си или да положи ръцете Си върху техните глави.

Разказ от Писанията

Поставете на видно място картина 2-35, “Христос и децата”, и покажете Библията. Обяснете, че историята, която ще разкажете, се намира в Библията. Разкажете историята, описана в Марка 10:13–16.

Обяснете, че учениците се страхували да не би децата да прекъснат и обезпокоят Исус, докато Той поучавал. Но Спасителят искал децата да се приближат до Него. Прочетете на глас казаното от Исус в Марка 10:14 (като започнете от “*Оставете дечицата*”). Обяснете, че в този стих от Писанията “*оставете*” означава позволете. Прочетете отново думите на Исус, като заместите думата “*оставете*” с “*позволете на*”: “Позволете на дечицата да дойдат при Мене.”

- Какво направил Исус, когато децата отишли при Него?

Прочетете на глас Марка 10:16. За да помогнете на децата да разберат онова, което направил Исус, им напомнете за нещата, които са научили за свещеничеството в урок 17. Обяснете им, че благословиите, които ни дават нашите бащи или други притежатели на свещеничеството, са подобни на благословиите, които би ни дал Исус.

- Защо Исус искал децата да отидат при Него? (Защото ги обичал и искал да ги благослови.)

Посочете, че въпреки че бил зает да поучава възрастните, Исус отделил време, за да прегърне и благослови малките деца поради голямата Си любов към тях.

Свидетелство	<p>Дайте свидетелство, че Исус обича децата. Бихте могли отново да изпее-те с децата песента “Мисля си, когато чета този сладък разказ”.</p>
Разказ от Писанията	<p>Поставете на видно място картина 2-36, “Исус благославя нефитските деца”. Накарайте децата да погледнат картината и да ви кажат какво виждат на нея. Покажете Книгата на Мормон. Обяснете, че Исус поучавал хората в Америка, както и хората в Светата земя и че Неговото посещение в Америка е описано в Книгата на Мормон. Разкажете историята, описана в 3 Нефи 17.</p> <p>Обяснете, че когато Исус Христос приключил с поучаването на хората в Америка, те не искали Той да си тръгва. Исус обичал хората твърде много и затова благословил и изцелил всички хора, които били болни или сакати (вж. 3 Нефи 17:7–10).</p> <p>Тогава Исус поискал всички малки деца да бъдат доведени при Него. Той ги събрал около Себе Си и казал една прекрасна молитва (вж. 3 Нефи 17:11–15).</p> <p>Кажете на децата, че в Книгата на Мормон се казва, че думите на тази молитва били толкова велики и чудни, че не можело да бъдат написани (вж. 3 Нефи 17:15).</p> <p>Обяснете, че Исус взел децата едно по едно и ги благословил, и се молил на Небесния Отец за тях. Както родителите наблюдавали, видели ангели около децата си (3 Нефи 17:21–24). Всички присъстващи там могли да почувстват голямата любов на Исус към тях.</p>
Обсъждане	<ul style="list-style-type: none"> • Как мислите, че се чувствали децата, когато Исус ги благославял и се молел за тях? • Как се чувствате, когато мислите за Исус? <p>Исус Христос ни обича</p>
Обсъждане	<p>Обяснете, че макар Исус да не присъства лично сега, Той ни обича толкова много, колкото обичал децата, които живеели, когато Той бил на земята.</p> <ul style="list-style-type: none"> • По какво разбираме, че Исус ни обича? (Отговорите могат да посочат следните неща: Той е създал земята за нас; Той ни е дал заповеди, според които да живеем; Той е дал живота Си за нас; Той направлява Църквата и ни говори чрез Своите пророци; Той ни е дал добър пример.)
Детско участие	<p>Напомнете на децата, че под ръководството на Небесния Отец Исус Христос е създал земята и всички растения и животни на нея.</p> <p>Помолете всяко дете да посочи любимо животно или растение.</p> <p>Напомнете на децата, че когато видят тези неща, които е създал Исус, те могат да си спомнят, че Исус ги обича.</p>
Обсъждане на картина	<p>Покажете картина 2-35, “Христос и децата”, и картина 2-36, “Исус Христос благославя нефитските деца”.</p> <ul style="list-style-type: none"> • Мислите ли, че тези деца са щастливи, че Исус ги обича? • Вие щастливи ли сте, че Исус ви обича?

Можем да покажем на Исус Христос, че Го обичаме

- Представяне от учителя
Обяснете, че въпреки че Исус Христос не е на земята, ние можем да Му покажем, че сме благодарни за Неговата любов към нас и че Го обичаме. Обяснете, че един от начините, по които можем да покажем на Исус, че Го обичаме, е като спазваме заповедите Му.
- Стих от Писанията
Прочетете на глас Матей 25:40, за да кажете на децата друг начин, по който можем да покажем на Исус, че Го обичаме. (Обяснете, че “Царят” е друго име на Исус Христос.) Обяснете, че чрез този стих от Писанията Спасителят ни казва, че ако сме добри към другите хора, това е все едно да сме добри към себе си. Когато се отнасяме към другите с доброта, ние показваме на Исус, че Го обичаме.
- Игра-преговор
Изиграйте следващата игра, за да помогнете на децата да запомнят онава, което са научили от урока днес. (Ако не е било възможно да подготвите всички материали за играта, приспособете я, доколкото това е необходимо или прочетете изброените в раздела за подготовка въпроси и накарайте децата едно след друго да им отговорят.)
- Извадете картичките от кутията или торбичката и ги поставете върху пода или масата с лицето надолу на купчинки според цвета им. Поставете оцветения кръг близо до картичките.
- Нека някое от децата пусне копче или монета върху кръга и след това избере картичка от същия цвят като цвета на частта от кръга, върху която е паднало копчето. Прочетете на глас въпроса върху картичката и накарайте децата да отговорят на въпроса. Дайте на всяко дете възможност да отговори.
- Ако детето, което е изтеглило картичката, не може да отговори на въпроса, вие или други членове на класа бихте могли да му дадете подсказващи съвети, доколкото това е необходимо. Ако времето позволява, изиграйте играта отново без да помагате със загатвания. Похвалете децата, че знаят толкова много за Исус и за Неговата любов към тях.

Обобщение

- Свидетелство
Кажете на децата, че Исус Христос обича всяко едно от тях и винаги ще ги обича. Исус обича да е с деца и желае да им помогне и да ги благослови. Дайте свидетелство, че Исус обича и цени всяко дете в класа ви.
- Насърчете децата да помислят през седмицата за всички неща, които Исус е направил за тях, защото ги обича. Бихте могли да накарате децата да съставят списъци или да нарисуват рисунки на нещата, за които мислят, и да донесат списъците или рисунките в Неделното училище за деца следващата седмица.
- Напомнете на децата, че могат да покажат на Исус, че Го обичат, като спазват заповедите и като бъдат мили с другите.
- Поканете някое дете да каже закриващата молитва. Предложете на детето да изрази благодарност за Исус Христос и Неговата любов.
- Когато децата излизат от класната стая, прошепвайте на всяко дете думите “Исус те обича и аз те обичам също.”

Дейности за обогатяване

Изберете от следващите дейности онези, които ще дадат най-добър резултат при децата във вашия клас. Можете да ги използвате в рамките на самия урок или като преговор или обобщение. За допълнителни напътствия вижте “Времето за уроци” във “В помощ на учителя”.

1. Донесете в класа малко огледалце, което е закрепено върху парче картон. Не позволявайте на децата да видят огледалцето. Вдигнете парчето картон от задната му страна и кажете на децата, че имате тайна снимка на човек, когото Исус обича твърде много. Позволете на децата едно по едно да идват, за да видят “снимката”. Помолете ги да запазат снимката в тайна, докато всеки има възможността да погледне. Напомнете на децата, че Исус обича всяко от тях.
2. Изпейте или кажете думите на песента “Исус обичал малките деца” (*Children’s Songbook*, стр. 59) или на песента “Чувствам любовта на моя Спасител” (*Children’s Songbook*, стр. 74). Текстове на тези песни са включени в края на наръчника.
3. Помогнете на децата да извършат следната дейност със стихотворение:

Исус обича всички деца

Исус обича всички деца (*протегнете напред ръце*),

Малчуганите, които са още малки (*използвайте ръката си, за да покажете деца с височина до коленете ви*),

бебето в люлката (*образувайте с ръце люлка*),

онези, които са толкова големи и високи (*вдигнете ръцете си високо над главата*),

(Из *Finger Fun for Little Folk* от Thea Cannon. © 1949 на the Standard Publishing Company, Cincinnati, Ohio. Used by permission.)

Повторете колкото пъти искате.

4. Направете за всяко от децата копие от рисунката, която показва Христос заедно с децата (намира се в края на урока). Накарайте децата да нарисуват лицата на децата върху рисунката и след това да оцветят своите рисунки. Ако не можете да направите копие за всяко дете, направете едно копие и позволете на всяко дете в класа ви да оцвети едно от децата върху рисунката.

Кажете на децата, че ако са били там по времето, когато Исус Христос живеел на земята, Той също би ги прегърнал и благословил.

Напомнете им, че макар Исус да не е на земята в този момент, Той продължава да обича всички хора на земята.



Ученията на Исус Христос са голямо съкровище

Цел Да се усили желанието на всяко дете да научи повече за ученията на Исус Христос.

- Подготовка**
1. С дух на молитва изучете Учение и Завети 19:23–24 и Джозеф Смит—История 1:14–20. Вижте също Матей 3:13–16; 4:1–11; 6:9, Марка 10:13–16; 3 Нефи 18:19 и *Евангелски принципи* (31110), глава 10.
 2. Върху лист хартия напишете четливо *“Ученията на Исус Христос са голямо съкровище”*. Сгънете листа и го сложете в малка кутия или съд. Скрийте съда някъде в класната стая, като се уверите, че може да бъде намерен лесно. (Ако децата в класа ви не могат да четат, скрийте картина на Исус или екземпляр на Библията или Книгата на Мормон вместо листа.)
 3. Необходими материали:
 - а. Комплект от Светите писания.
 - б. Вещ, която е ценна лично за вас.
 - в. Чантичка за бобени зърна или мек предмет.
 - г. Картина 2-37, “Проповед на хълма” (Комплект “Картини от Евангелието” 212; 62166); картина 2-38, “Първото видение” (Комплект “Картини от “Евангелието” 403; 62470); картина 2-39, “Пророкът Джозеф Смит” (Комплект “Картини от Евангелието” 401; 62002); снимка на живия пророк (от списание на Църквата или от библиотеката в сградата за събрания).
 4. Направете необходимата подготовка за всяка дейност за обогатяване, която искате да използвате.

Предложение за развитие на урока

Поканете някое дете да каже откриващата молитва.

Ако сте насърчили децата да извършат нещо през седмицата, проследете дали са го направили. Ако сте помолили децата миналата седмица да съставят списъци на нещата, които Исус е направил за тях, защото ги обича, бихте могли да обсъдите тези списъци или картини за няколко минути.

Имаме много съкровища

Дейност за привличане на вниманието

Покажете на децата ценната за вас вещь, която сте донесли. Разкажете някои подробности за вещта, като например как се използва, откъде сте я получили или от колко време я имате. Посочете защо тя е важна за вас и колко тъжни бихте се почувствали ако бъде загубена, открадната или счупена. Обяснете, че тази вещь е едно от вашите съкровища.

- Какво означава съкровище? (Нещо много ценно.)

Разказ	<p>Разкажете историята за едно дете, което имало скъпоценно притежание. Ако желаете, можете да използвате следната история:</p> <p>Една от съученичките на Рут имала медальон с капаче, който носела всеки ден в училище. Рут си мислела, че това е най-красивият медальон, който някога била виждала. На нея ѝ се искало и тя да има такъв.</p> <p>Сутринта на рождения ден на Рут нейната майка ѝ връчила подарък. Това била малка кутийка, увита с красива хартия и панделка. Вътре в нея Рут намерила красив златен медальон с капаче. Имал формата на сърце и в средата имал блестящ розов камък. Рут едва можела да повярва на очите си.</p>
Обсъждане	<ul style="list-style-type: none"> • Какви чувства мислите, че изпитвала Рут по отношение на медальона? • Кой са някои от съкровищата ви? (Може да е необходимо да предложите някои идеи, като например домашен любимец, любима играчка или книга, или някаква дреха.)
Думите на Исус Христос са голямо съкровище	
Дейност: Търсене на съкровище	<p>Обяснете, че има съкровище, което всеки от нас може да има и което е по-голямо от (назовете някои от нещата, които децата са посочили като свои съкровища). Това съкровище струва повече от която и да е вещ, която бихме могли да притежаваме. Това съкровище не може да бъде купено с пари и не може да се чупи или да бъде откраднато. Това съкровище е толкова ценно, че много хора са готови да се откажат от всичко, което притежават, за да го имат. Някои дори са готови да дадат живота си заради него.</p> <p>Кажете на децата, че за да открият кое е това голямо съкровище, те ще се впуснат в търсенето му. Обяснете, че сте скрили съкровище в стаята. Помолете децата мълчаливо да потърсят съкровището.</p> <p>Когато децата открият кутията или съда, накарайте някое дете да я отвори и да прочете на глас посланието. След това накарайте децата да повторят на глас заедно с вас думите на посланието. (Ако сте скрили картината на Исус или екземпляр от Писанията, обяснете, че тази вещ представлява ученията на Исус Христос. Кажете на децата, че ученията на Исус Христос са голямо съкровище за нас.)</p>
<ul style="list-style-type: none"> • Защо ученията на Исус Христос са голямо съкровище за нас? 	
<p>Подчертайте, че ученията на Исус Христос са съкровище за нас, защото ни показват как да бъдем щастливи, като следваме Небесния Отец и Исус.</p>	
Стих от Писанията	<p>Прочетете на глас първата част от Учение и Завети 19:23 (до <i>“думи”</i> включително). Обяснете, че Исус Христос е казал това. Той желае да научим за Него и за Неговите учения.</p>
Можем да научим ученията на Исус Христос от Писанията	
Представяне от учителя	<p>Покажете картина 2-37, “Проповед на хълма”. Накарайте децата да опишат онова, което става на картината.</p> <p>Обяснете, че когато Спасителят бил на земята, Той ходел от град на град, като учел хората как да живеят, за да могат да бъдат щастливи и някой ден да се завърнат да живеят с Небесния Отец. Много хора обичали да</p>

слушат Неговите учения и Го следвали, където и да отивал. Понякога хиляди хора се събирали около Него, за да слушат и да се учат.

- Как мислите, че са се чувствали хората, докато слушали Исус?

Обяснете, че понякога учениците (помощниците) на Исус се опитвали да отпратят хората, защото Исус бил уморен и било необходимо да си почине. Исус винаги им казвал да позволят на хората да останат, за да чуят Неговите учения. Той искал всички хора да чуят и да се научат, за да могат да имат радост и щастие, които биха продължили вечно.

Покажете комплекта с Писанията. Обяснете, че можем да научим много от ученията на Исус от Писанията. Отворете на заглавната страница на Новия завет. Обяснете, че някои от нещата, на които учел Исус, докато бил на земята, са записани в Новия завет.

Игра

Обяснете, че докато бил на земята, Исус учел на много неща чрез пример. Той иска да следваме Неговия пример и да правим онова, което правел Той. Изиграйте с децата играта “Мисля за ...”, за да им помогнете да запомнят някои от нещата, които Исус правел и на които учел.

За да изиграете играта, прочетете следващите описания на случки от живота на Исус Христос и задавайте придружаващите въпроси един след друг. Накарайте децата да си вдигат ръцете, когато знаят отговора на даден въпрос. Подхвърлете малката чантичка за бобени зърна или друг мек предмет на някое дете, което си е вдигнало ръката, и поискайте от детето да отговори на въпроса. Дайте на всяко дете възможност да отговори поне на един въпрос.

1. Мисля за един случай, когато Исус стоял в река Йордан с Иоан Кръстител (вж. Матей 3:13–15).

- Какво се случило с Исус в реката Йордан?
- Как бил кръстен Исус? (Чрез пълно потапяне.)
- Как сме научени, че трябва да се кръстим? (Чрез пълно потапяне.)

2. Мисля си за една много специална личност, която присъствала, когато Иоан Кръстител кръщавал Исус. Тази личност не можело да бъде видяна от всеки, но Исус и Иоан знаели, че е там (вж. Матей 3:16).

- За кого си мисля? (За Светия Дух.)
- Какво сме били научени, че трябва да направим, за да получим дара на Светия Дух? (Да бъдем кръстени и потвърдени.)

3. Мисля си за случая, когато Исус бил без храна в продължение на 40 дни и 40 нощи (вж. Матей 4:1–11).

- Кой се опитал да изкуши Исус?
- Какво направил Исус? (Той избрал правилното и заповядал на Сатана да напусне.)
- Какво сме научени да правим, когато сме изкушавани? (Да избираме правилното.)

4. Мисля си за случая, когато учениците на Исус се опитали да отпратят децата (вж. Марка 10:13–16).

- Какво казал Исус на Своите ученици? (Че желае децата да останат, защото ги обичал.)
 - Кого обича Исус? (Всички нас.)
 - Защо ни поучава Исус? (Той ни обича и желае да бъдем щастливи.)
5. Мисля си за случая, когато Исус учил хората как да се молят (вж. Матей 6:9 и 3 Нефи 18:19).
- Исус на кого ни е учил, че трябва да се молим?
 - Как ни е учил Исус да завършваме нашите молитви?
 - Кога трябва да се молим? (Приемете всички отговори и напомнете на децата, че можем да се молим винаги, когато искаме да се почувстваме близо до Небесния Отец, да Му благодарим или да помолим за помощта Му.)

Можем да научим ученията на Исус Христос от живия пророк

Представяне от учителя

Обяснете, че можем да научим много от ученията на Исус Христос, като четем Писанията, но Писанията не съдържат всички учения на Исус. След като напуснал земята, Исус не престанал да поучава. Сега Той ни поучава чрез пророци. Исус говори на Своя пророк и му казва онова, което е необходимо да знаем. След това пророкът предава ученията на Исус на нас.

Разказ от Писанията

Покажете картина 2-38, “Първото видение”, и накарайте децата да ви помогнат да разкажете историята, която намираме в Джозеф Смит—История 1:14–20.

Подчертайте, че Джозеф Смит бил подготвен от Небесния Отец да бъде пророк и да учи на истината. Небесният Отец и Исус се явили на Джозеф и му казали, че нито една от църквите на земята по онова време не била истинска. По-късно Джозеф помогнал на Исус да върне на земята истинската Църква.

- Как се нарича истинската Църква на Исус Христос днес? (Църквата на Исус Христос на светиите от последните дни.)

Накарайте децата да повторят заедно името.

Обсъждане на картина

Поставете на видно място картина 2-39, “Пророкът Джозеф Смит”. Обяснете, че Джозеф Смит станал първия пророк на Църквата на Исус Христос на светиите от последните дни. Той помогнал на ранните членове на Църквата да узнаят онова, което Исус искал да направят.

Поставете снимка на живия пророк до картината на Джозеф Смит.

- Кой е това?

Обяснете, че Исус Христос говори на живия пророк точно така, както говорил на Джозеф Смит. Когато чуваме думите на пророка, ние чуваме ученията на Исус.

Свидетелство

Кажете на децата колко чудесно е да имаме пророк. Свидетелствайте, че сегашният пророк е истински пророк, който ни дава ученията на Спасителя.

Ученията на Исус Христос са важни за нас

Разказ

Кажете на децата, че понякога ние може да забравим колко чудесно е да сме членове на Църквата и да имаме ученията на Спасителя. Необходимо е да помним какво голямо съкровище са ученията на Исус.

Разкажете за човек, когото познавате, който е показал колко важно е да научим ученията на Исус Христос и да бъдем членове на Неговата Църква. Ако не познавате такъв човек, бихте могли да използвате следната история:

Алете била разговаряла с мисионерите и знаела, че те преподават ученията на Исус Христос. Тя искала да стане член на Църквата на Исус Христос на светиите от последните дни, но нейният баща не желаел тя да бъде кръстена. Той не можел да разбере колко важно е за Алете да научи ученията на Исус и да стане член на Църквата на Исус. Той поискал от нея да почака. Алете чакала, но продължавала да ходи на църква и да се моли един ден баща ѝ да разбере колко важно е за нея да стане член на Църквата.

По време на Коледните празници бащата на Алете я попитал какво иска за Коледа. Тя му казала, че единственото нещо, което желае, е разрешението му да бъде кръстена. Баща ѝ решил, че след като кръщението е толкова важно за Алете, той ще ѝ даде своето разрешение. Алете била кръстена вечерта преди Коледа. Това бил единственият подарък, който тя получила, но той бил голямо съкровище, което ѝ донесло много радост.

- Какъв подарък искала Алете?
- Защо бил толкова важен този подарък?

Обобщение

Обсъждане

Обсъдете с децата колко благодарни можем да бъдем за ученията на Исус Христос. Можем да бъдем благодарни, че

- Можем да бъдем кръстени така, както бил кръстен Спасителят.
- Можем да получим дара на Светия Дух, след като бъдем кръстени.
- Можем да се молим, когато се нуждаем от помощ.
- Можем да научим как да избираме правилното.
- Знаем, че Небесният Отец и Исус Христос ни обичат.
- Имаме Писанията и пророк, който да ни учи.

Свидетелство

Дайте своето свидетелство, че това е истинската църква на Исус Христос и кажете на децата колко сте благодарни, че сте член и можете да научите ученията на Исус.

Поканете всяко дете да стане и да изрази своята благодарност за ученията на Исус. (Не изисквайте всяко дете непременно да го направи). Доколкото е необходимо, помагайте на децата.

Посочете, че един от начините да даваме свидетелство е като изразяваме благодарност за Спасителя и за Неговите учения. Кажете на децата, че току-що са споделили своите свидетелства.

Насърчете децата да споделят своите свидетелства със семействата си у дома. Предложете, че когато Духът ги подтикне, те могат да дадат своите свидетелства по време на събранията за пост и свидетелства и да споделят онова, което знаят за ученията на Исус и за истинската Църква на Исус Христос.

Поканете някое дете да каже закриващата молитва.

Дейности за обогатяване

Изберете от следващите дейности онези, които ще дадат най-добър резултат при децата във вашия клас. Можете да ги използвате в рамките на самия урок или като преговор или обобщение. За допълнителни напътствия вижте “Времето за уроци” във “В помощ на учителя”.

1. Направете за всяко дете по едно копие от страницата с рисунки в края на урока. Обяснете, че някои хора съхраняват своите любими притежания в сандъче за съкровища като това в центъра на страницата с рисунките.

- Какви неща бихте сложили в сандъчето за съкровища?

Напомнете на децата, че някои от най-скъпоценните неща, които имаме, като например ученията на Исус Христос, са неща, които не можем да сложим в кутия за съкровища. Обсъдете ученията на Исус, представени от четирите рисунки (кръщение, молитва, причастието, любов).

Накарайте децата да начертаят линии от рисунките, изобразяващи ученията, до кутията за съкровища, а след това нека оцветят рисунките.

2. Накарайте децата едно след друго да изиграват като актьори онова, което Исус ни е учил да правим. Накарайте останалите деца да отгатват кое от ученията се представя. Примери за такива учения могат да бъдат молитвата, това да сме благоговейни, плащането на десетък, помагането на родителите или това да сме мили към братята и сестрите.

3. Изпейте или кажете думите на песента “Опитвам се да бъда като Исус” (*Children’s Songbook*, стр. 78), “Исус обичал малките деца” (*Children’s Songbook*, стр. 59) или “Исус иска да съм слънчев лъч” (*Children’s Songbook*, стр. 60). Текстове на тези песни са включени в края на наръчника.

Ученията на Исус Христос са голямо съкровище

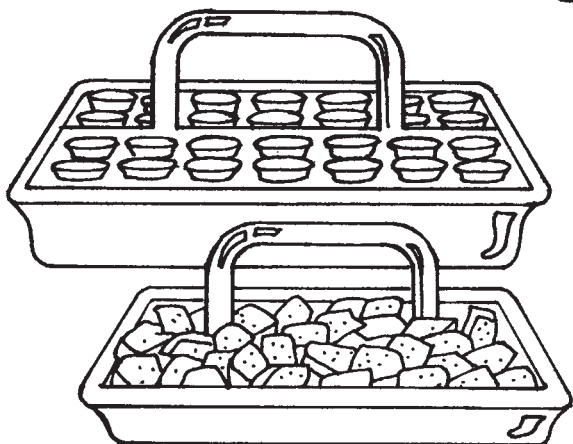
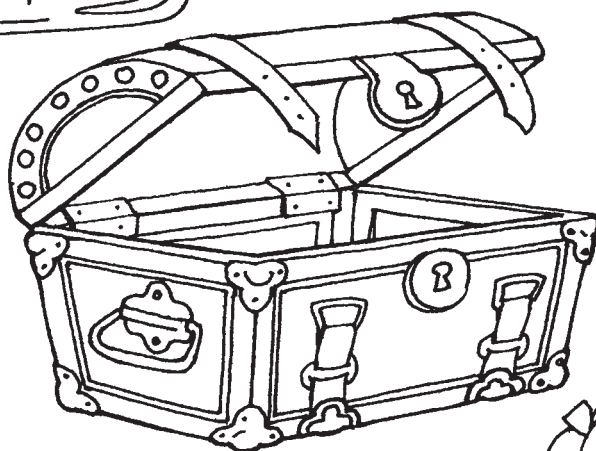

Цел Да бъде насърчено всяко дете да проявява благоговение към Небесния Отец и Исус Христос.

- Подготовка**
1. С молитвен дух изучете Лука 2:1–16 и 3 Нефи 17:11–12, 21–24.
 2. Подгответе изрезки на уста, очи, уши, ръце, крака съгласно образа в края на урока. Поставете изрезките в чантичка или в друг съд.
 3. Подгответе следната лента с думи:

Благоговение
 4. Подгответе се прочетете текста на песента “Благоговейно, мълчаливо” (*Children’s Songbook*, стр. 26) и “Ще се опитвам да бъда благоговееен” (*Children’s Songbook*, стр. 28).
 5. Необходими материали:
 - а. Библия и Книга на Мормон.
 - б. Картина 2-36, “Исус благославя нефитските деца”; картина 2-40, “Благоговейно дете”; картина 2-41, “Раждането на Исус” (Комплект “Картини от Евангелието” 200; 62116).
 6. Направете необходимата подготовка за всяка дейност за обогатяване, която искате да използвате.
-

Предложение за развитие на урока

Ако сте насърчили децата да извършат нещо през седмицата, проследете дали са го направили.

Дейност за привличане на вниманието

Преди откриващата молитва изпейте или кажете текста на песента “Благоговейно, мълчаливо”.

Благоговейно, мълчаливо, с любов мислим за Теб;
Благоговейно, мълчаливо, тихо пеем нашата мелодия.
Благоговейно, мълчаливо, смирено сега се молим.
Нека Твоят Свят Дух обитава в сърцата ни днес.

Поставете на видно място картина 2-40, “Благоговейно дете”. Кажете на децата, че детето на картината се подготвя да разговаря с Небесния Отец чрез молитва.

- Как се подготвяме за молитва? (Скръстваме ръце, затваряме очи и свеждаме глави.)
- Защо скръстваме ръцете си, затваряме очите си и свеждаме главите си, за да се подготвим за молитва?

Посочете, че когато правим тези неща, за нас е по-лесно да почувстваме Небесния Отец близо до нас, докато се молим. Обяснете, че точно както е важно да знаем, че нашите земни родители ни слушат, когато им говорим, важно е да чувстваме, че когато се молим, Небесният Отец е близо.

Поканете някое дете да каже откриващата молитва.

След откриващата молитва изразете накратко благодарността си за любящия Небесен Отец и за привилегиите да разговаряме с Него чрез молитва.

Благоговението е чувство на любов и уважение

Обсъждане на лентата с думи

Поставете лентата с думата “Благоговение” близо до картината, която изобразява благоговейно дете. Прочетете думата върху лентата и накарайте децата да я повторят.

- Какво означава благоговение?

Подчертайте, че благоговението е нещо повече от това просто да не говорим. Благоговението е специално чувство на любов и уважение към Небесния Отец и Исус Христос.

Помолете децата да помислят за чувствата, които изпитват, когато техните родители им помагат да се молят или им четат разкази за Исус, или когато виждат и чуват красивите творения на Небесния Отец и на Исус Христос. Обяснете, че тези топли и спокойни чувства са чувства на благоговение. Тези чувства ни помагат да знаем, че Духът на Небесния Отец е наблизо.

Обсъждане на картина

Покажете картина 2-36, “Исус благославя нефитските деца”. Накарайте децата да ви разкажат за картината (вж. 3 Нефи 17:11–12, 21–24).

- Какви чувства мислите, че изпитвали нефитските деца към Исус Христос?

Покажете картина 2-41, “Раждането на Исус”, и помолете децата да разкажат историята за раждането на Исус (вж. Лука 2:1–16). Кажете им внимателно да гледат хората на картината.

- Какви чувства мислите, че са изпитали хората, когато видели бебето Исус?
- Как мислите, че бихте се чувствали, ако бяхте видели бебето Исус?

Обяснете, че когато мислим за Небесния Отец и за Исус по един изпълнен с любов начин, ние сме благоговейни.

Показваме благоговение чрез нашите действия

Обсъждане

- Как показваме нашите чувства на благоговение (любов и уважение) към Небесния Отец и Исус Христос?

Обяснете, че е важно да имаме чувства на благоговение независимо къде сме, но трябва специално да помним, че трябва да сме благоговейни в Църквата. Сградата за събрания е дом на Небесния Отец и когато сме благоговейни в дома на Небесния Отец, Той знае, че Го обичаме.

Песен

Заедно с децата изпейте или кажете думите на песента “Ще се опитвам да бъда благоговеен”.

Обичам моя Небесен Отец
и ще се опитвам да бъда
благоговееен, когато съм в дома Му.
Тогава Той ще бъде близо до мен.

Дейност

Покажете чантичката или съда с изрезките в него. Поканете децата едно по едно да вземат по една изрезка от чантичката, да показват изрезката на другите деца и да питат: “Какво трябва да правите с вашия/вашата (показаната върху изрезката вещ), за да покажете благоговение в дома на Небесния Отец?”

Възможни отговори:

Уста: да говорим тихо, да се усмихваме, да пеем песни, да се молим, да я затваряме, когато някой друг говори.

Очи: да гледаме към учителя или говорителя, да ги затваряме по време на молитва.

Ръце: да ги държим мирно, да ги вдигаме, за да отговорим на въпрос, да ги кръстосваме по време на молитва.

Крака: Да вървим тихо, да ги държим мирно.

Уши: Да слушаме онова, което се казва.

Дейност

Помогнете на децата да кажат думите и да извършат действията от следната дейност за отдих:

Винаги съм благоговееен

от главата (*поставете ръце на главата си*)

до пръстите на краката (*докоснете пръстите на краката си*).

Когато ходя (*ходете тихо на място*),

пристъпвам тихо, докато вървя.

Когато говоря,

думите излизат тихо (*поставете пръст върху устните си*),

не високо и нескромно (*обърнете главата си в различни посоки*).

Когато слушам (*покрийте ушите си с шепи*),

устните са затворени (*затворете устните си като с цип*),

а ръцете си скръствам (*скръстетете ръцете си*).

Когато се моля,

свеждам главата си (*сведете глава*),

а очите си затварям (*затворете очите си*).

Винаги съм благоговееен

от главата (*поставете ръце на главата си*)

до пръстите на краката (*докоснете пръстите на краката си*).

(Адаптирано от Diana Eckersell Janson, “I’m Always Reverent,” *Friend*, септ.

1993 г., стр. 32.)

Можем да помагаме на другите да бъдат благоговейни

Представяне от
учителя

Напомнете на децата, че техните действия се отразяват върху хората около тях. Това е още една добра причина да бъдем благоговейни в Църквата.

- Как се чувствате, когато по време на Неделното училище за деца някой близо до вас вдига шум?

Посочете, че ако някой около нас вдига шум, е трудно за нас да мислим за Небесния Отец и за Исус Христос. По същия начин, когато ние вдигаме

шум или правим други неща, които не са благоговейни, затрудняваме другите хора да бъдат благоговейни. Насърчете децата да постъпват така, че да помагат на себе си и на другите да бъдат благоговейни.

Разказ

Разкажете за дете, което познавате, което помогнало на свой приятел или приятелка да бъдат по-благоговейни, или разкажете следната история:

Пати била много щастливо момиче. Тя обичала да се усмихва, да се смее и да пее. Но повече от всичко друго обичала да говори. Тя винаги имала много неща за казване и би говорила с всеки, който би я слушал. Най-добрата приятелка на Пати била Мери Джо, която обичала да говори почти толкова много, колкото и Пати.

Един ден Пати посетила класа на Мери Джо в Неделното училище за деца. По време на откриващите дейности Пати започнала да разказва на Мери Джо за новите си обувки, но Мери Джо просто поклатила главата си и дала знак на Пати да мълчи.

Тъй като никой не искал да я слуша, Пати спряла да говори и скоро била заинтересувана от историята, която разказвал учителят. Тя научила за Спасителя, а Неделното училище за деца ѝ харесало.

Когато момичетата си тръгвали, учителката им благодарила за това, че са били благоговейни в клас. След урока Мери Джо обяснила на Пати защо не ѝ говорела по време на Неделното училище за деца. Мери Джо казала, че обича Небесния Отец и Исус и затова винаги се стремяла да бъде благоговейна, когато е на църква.

Обсъждане

- Защо Мери Джо искала да бъде благоговейна по време на Неделното училище за деца?
- Как Мери Джо помогнала на Пати да бъде благоговейна?
- Как можете вие да помогнете на другите да бъдат благоговейни?

Обобщение

Свидетелство

Свидетелствайте пред децата, че като са благоговейни, това ще им помогне да научат повече за Небесния Отец и Исус Христос и да изпитват любов към Тях. Бихте могли, ако желаете, да споделите лично преживяване, когато сте изпитали особено благоговейно чувство към Небесния Отец и Исус.

Позволете на децата да изразят чувствата си на любов и уважение към Небесния Отец и Исус.

Насърчете децата да бъдат благоговейни и по време на следващите събрания или когато напускат сградата за събрания след Неделното училище за деца.

Поканете някое дете да каже закриващата молитва.

Дейности за обогатяване

Изберете от следващите дейности онези, които ще дадат най-добър резултат при децата във вашия клас. Можете да ги използвате в рамките на самия урок или като преговор или обобщение. За допълнителни напътствия вижте “Времето за уроци” във “В помощ на учителя”.

1. Помогнете на децата да изиграят следната игра с пръсти:

Тих като снежинка (*протегнете ръце високо нагоре и след това ги спуснете, като трептите с пръсти*),

тих, както цветята тихо растат (*свийте ръката си в юмрук и след това бавно разтворете пръстите подобно на разцъфващо цвете*),

тих като пеперуда (*допрете палците на двете ръце и размахвайте с пръсти като с крила*),

леко, леко прелитаща наблизо.

Толкова тих ще бъда аз (*поставете длан на сърцето си*),

Когато идвам в Неделното училище за деца (*скръстете ръце*).

2. Подхвърлете чантичка за бобени зърна или друг мек предмет към някое дете и поискайте от него да каже един начин, по който той или тя може да покаже благоговение (отговорите могат да посочват това да се седи изправен, да се слуша, да се мисли за Исус, да се вдига ръка, да се ходи тихо, да се показва уважение към другите и да се скръстват ръцете). След това накарайте детето да ви подхвърли чантичката обратно. Повторете, докато всяко дете е имало възможност няколко пъти да отговори на въпрос. Насърчете децата да помислят за много начини, по които да показват благоговение.

3. Помогнете на децата да изиграят роли в няколко ситуации, които имат връзка с благоговението. Използвайте следващите примери или измислете свои:

- Искате да кажете нещо на вашата учителка в Неделното училище за деца по време на урока. Как можете да направите това благоговейно?
- Не знаете песента, която класът ви пее. Какво можете да направите, за да покажете благоговение?
- По-малкият ви брат ви говори по време на причастието. Какво можете да направите, за да му помогнете да бъде благоговееен?
- Влизате в стая, когато хората се молят. Как можете да покажете благоговение?

4. Помогнете на децата да изиграят следната игра с пръсти:

Ето Църквата (*свийте пръсти и допрете ръце с пръстите отвътре*).

Ето островърха кула (*изправете пръстите си, за да образуват кула*).

Отворете вратата (*отворете ръце със свити пръсти*),

И вижте всички хора (*размърдайте пръстите си*).

Затворете вратата (отново прилепете ръце с пръстите от върешната страна)

И ги чуйте как се молят.

Отворете вратата (отворете ръце със свити пръсти),

И те всички излизат (разделете ръцете си).

След като изиграете тази игра с пръсти, разкажете за едно дете, което използва същата игра по време на събрание за вземане на причастието. Когато детето се оглежда наоколо и вижда, че всички седят мълчаливо, то решава да направи пръстите си също така благоговейни като хората и ги поставя безшумно в скута си.

5. Изпейте или кажете текста на песента “Благоговението е любов” (*Children’s Songbook*, стр. 31) или “Отче, благоговеен ще бъда” (*Children’s Songbook*, стр. 29).

Благоговението е любов

Благоговението е повече от това да седим мълчаливо–
то е да мислим за Отца над нас,
чувство, което изпитвам, когато мисля за благословиите Му.
Благоговеен съм, защото благоговението е любов.
Когато съм благоговеен, се вижда по моите думи и дела.
Пътеката, която трябва да следваме, е ясна.
И когато съм благоговеен, зная в сърцето си,
Небесният Отец и Исус са наблизо.

(© 1987 на Maggie Olauson. Used by permission.)

Отче, благоговеен ще бъда

Отче, благоговеен ще бъда
и в дома Ти тихо ще ходя;
Ще скръствам ръцете и свеждам главата си
и ще затварям очите си, когато молитви се казват;
ще слушам думите, които чувам,
защото в Твоя дом Те чувствам близко.
Нека мислите ми по-съвършени да бъдат,
за да мога по-благоговейно да говоря.
Отче, благоговеен ще бъда
и в дома Ти тихо ще ходя.



Цел Да бъде насърчено всяко дете да бъде миротворец в дома си.

Подготовка

1. С молитвен дух изучете Матей 5:1–12 (или 3 Нефи 12:1–12) и 7:1–5, 12 (или 3 Нефи 14:1–5, 12).
2. Направете за всяко дете в класа и за себе си по-голямо копие на следната илюстрация (запазете вашето, за да го използвате в урок 26).



3. Ако е възможно, сдобийте се с няколко снимки на семейства, които заедно вършат неща, които са им приятни.
4. Напишете *“Блажени миротворците”* в горния край на лист хартия за всяко дете в класа.
5. Подгответе се да прочетете текста на песента *“Усмивки”* (*Children’s Songbook*, стр. 267). Текстът на тази песен е включен в края на наръчника.
6. Необходими материали:
 - а. Библия или Книга на Мормон.
 - б. Черни или цветни моливи.
 - в. Диаграма ИП (вж. урок 1).
 - г. Картина 2-37, *“Проповед на хълма”* (Комплект *“Картини от Евангелието”* 212; 62166); картина 2-42, *“Семейно забавление”*.
7. Направете необходимата подготовка за всяка дейност за обогатяване, която искате да използвате.

Предложение за развитие на урока

Поканете някое дете да каже откриващата молитва.

Ако сте насърчили децата да извършат нещо през седмицата, проследете дали са го направили.

В домовете си може да изпитваме чувства на щастие или тъга

Дейност за привличане на вниманието

Дайте на всяко дете лице от картон. Накарайте децата да изпеят или да кажат заедно с вас текста на песента *“Усмивки”*, като обръщат лицата на усмихнатата или намръщената страна в зависимост от предложенията в текста.

Обсъждане

Поставете на видно място картина 2-42, *“Семейно забавление”*, и всяка друга снимка или картина, с която сте се сдобили, която показва как чле-

нове на семейства заедно извършват приятни за тях неща. Помолете децата да обърнат своите картонени лица, за да покажат как мислят, че се чувстват хората от снимката или картината.

- Защо мислите, че всички тези хора се чувстват щастливи?

Помолете децата да обърнат лицата, за да покажат как мислят, че членовете на семейството биха се чувствали, ако спорят и се противопостават един на друг.

- Защо споровете и противопоставянето правят членовете на семейството тъжни?

Дейност

Накарайте децата да обърнат картонените си лица откъм тъжната страна и всяко да каже нещо, което би направило семейството тъжно. След това накарайте децата да обърнат картонените си лица откъм щастливата страна и да кажат нещо, което правят семействата им щастливи.

- Какво предпочитате—семейството ви да е щастливо или да е нещастно?

Съберете лицата, за да не отвличат вниманието на децата. Върнете ги в края на урока, за да могат децата да ги занесат у дома.

Исус Христос ни е учил да бъдем миротворци

Обсъждане

Поставете на видно място картина 2-37, “Проповед на хълма”, и накарайте децата да ви кажат онова, което знаят за картината. Обяснете, че Исус Христос се изкачил на един хълм и учил хората на много важни неща, включително и на някои начини, чрез които да направим домовете си щастливи.

Прочетете на глас Матей 5:9 (или 3 Нефи 12:9). Обяснете, че Исус учел хората да бъдат миротворци. Накарайте децата да повтарят заедно с вас думата “миротворец”.

- Какво означава “миротворец”?

Обяснете, че миротворецът е човек, който помага на другите да бъдат щастливи вместо гневни. “Мир” означава спокойствие и щастие и затова миротворецът превръща дома в спокойно и щастливо място.

Обяснете, че Небесният Отец и Исус Христос са миротворци и всеки един от нас може също да бъде миротворец. Исус ни е казал как.

Прочетете на глас Матей 7:12 (или 3 Нефи 14:12). Помогнете на децата да разберат, че трябва да се отнасят към другите така, както биха искали другите да се отнасят към тях. Тогава ще бъдат миротворци и ще помогнат в дома им да дойде чувство на щастие.

Драматизация

Опишете някои ситуации пред децата и им помогнете да помислят и да изиграят като актьори начина, по който би постъпил един миротворец във всяка ситуация. Помогнете на децата да се сетят за начини, по които всеки участник в ситуацията може да бъде щастлив. Използвайте ситуациите по-долу или измислете свои:

1. Тихо разглеждате книга, когато вашата сестра идва, сграбчва книгата и я измъква от ръцете ви, защото иска да я чете.

- Как бихте искали да се отнасят към вас?
- Какво ще кажете или направите, ако сте миротворец?

2. Отивате в кухнята да си вземете един от вашите любими сладкиши. Брат ви се затичва към кутията със сладкишите, взема последния сладкиш и го изяжда. Вие се ядосвате.
 - Как бихте искали да се отнасят към вас?
 - Какво ще кажете или направите, ако сте миротворец?
3. Заедно с приятелката си рисувате картини. Тя ви се подиграва, че сте боядисали едно дърво в пурпурен цвят. Чувствате се наранени и мислите с каква лоша дума да я наречете.
 - Как бихте искали да се отнасят към вас?
 - Какво ще кажете или направите, ако сте миротворец?

Стих от
Писанията

Прочетете отново или перифразирайте Матей 7:12 (или 3 Нефи 14:12) пред класа.

Диаграма ИП

Поставете на видно място диаграмата ИП. Кажете на децата, че когато се отнасят към другите така, както биха искали те да се отнасят към тях, следват Исус Христос и избират правилното. Накарайте децата да повторят заедно с вас думите върху диаграмата.

Ние всички можем да бъдем миротворци

Разказ

Разкажете със свои думи следния разказ за хора-миротворци:

Един епископ помолил няколко млади хора да му помогнат. Той искал младите хора в продължение на един месец да бъдат миротворци в домовете си, но да не казват на никого онова, което правят. Казал им да бъдат мили и загрижени и да дават добър пример. Той ги помолил да помогнат да бъдат прекратени свадите и да намерят начини, по които да покажат любов към членовете на своите семейства. Младите хора трябвало да се върнат при епископа след един месец и да разкажат какво е станало.

След месец те всички се събрали отново и разказали какво са направили. Всички млади хора казали, че домовете им са станали по-щастливи места за живот поради усилията им да бъдат миротворци. (Вж. Franklin D. Richards, in Conference Report, окт. 1974 г., стр. 153; или *Ensign*, ноември 1974 г., стр. 106.)

Обсъждане

- Какво помолил епископът да направят младите хора?
- Какво се случило, когато те го направили?
- Как можете да бъдете миротворец в собствения си дом?

Художествена
дейност

Дайте на всяко дете лист хартия, върху който сте написали *“Блажени миротворците”*. Прочетете на глас думите в горната част на листа хартия и накарайте децата заедно да ги повторят. Дайте на децата черни или цветни моливи и ги накарайте да нарисуват своите семейства щастливи.

Насърчете децата да окачат своите картини някъде в къщи, за да им напомнят да бъдат миротворци.

Обобщение

Песен

Раздайте лицата от картон и отново изпейте или кажете текста на песента *“Усмивки”*. Напомнете на децата, че като са миротворци, те могат да помогнат на намръщените лица да станат усмихнати.

Свидетелство

Свидетелствайте, че Небесният Отец и Исус Христос искат да сме миротворци. Напомнете на децата, че когато се опитат да бъдат миротворци у дома, те и техните семейства могат да бъдат по-щастливи.

Насърчете всяко дете да се опита през следващата седмица да бъде миротворец у дома. Поискайте от децата да се подготвят следващата седмица да разкажат пред класа за своите преживявания.

Поканете някое дете да каже закриващата молитва. Предложете детето да помоли Небесния Отец да помогне на членовете на класа да бъдат миротворци в домовете си.

Дейности за обогатяване

Изберете от следващите дейности онези, които ще дадат най-добър резултат при децата във вашия клас. Можете да ги използвате в рамките на самия урок или като преговор или обобщение. За допълнителни напътствия вижте “Времето за уроци” във “В помощ на учителя”.

1. Покажете картина 2-3, “Исус Христос” или друга картина на Исус. Помолете децата да изиграят сцена, сякаш Исус Христос ще дойде да посети домовете им. Помолете ги да помислят колко развълнувани биха се чувствали, че Исус ще ги посети.

- Какво ще направите, за да се подготвите?
- Как ще се държите, когато Исус дойде?

Накарайте децата да изиграят някои от нещата, които биха направили, ако Исус дойде да ги посети. Обяснете, че ако Исус беше в дома им, те биха искали много усърдно да опитат да бъдат миротворци, като споделят, като са добри един към друг и като не влизат в свади. Тогава биха могли да се наслаждават на доброто чувство, което Исус е донесъл в дома им.

Кажете на децата, че един от начините, по които могат да знаят как да бъдат миротворци, е да мислят как биха се държали, ако Исус беше на посещение в дома им.

2. Изпейте или кажете текста на песента “Щастливо семейство” (*Children’s Songbook*, стр. 198). Текстът на тази песен е включен в края на наръчника.

Напомнете на децата, че когато са миротворци, те помагат на семействата си да бъдат щастливи.

3. Изпейте или кажете текста на песента “Ако сте щастливи” (*Children’s Songbook*, стр. 266), като замествате израза “плеснете с ръце” с действия предложени от децата:

Ако сте щастливи и го знаете, плеснете с ръце.
 Ако сте щастливи и го знаете, плеснете с ръце.
 Ако сте щастливи и го знаете,
 тогава лицето ви със сигурност ще го знае.
 Ако сте щастливи и го знаете, плеснете с ръце.

4. За да покажете на децата, че могат да контролират своите реакции по отношение на действията на другите, накарайте две деца да застанат едно срещу друго. Накарайте едното дете да запази спокойно лице (да не изразява нещо с лицето си), докато другото дете се опитва да го

накара да се усмихне, да се засмее силно или да предизвика някакъв друг израз на лицето му. Позволете на всички деца, които искат да участват, да се редуват в опитване на тази дейност.

Помогнете на децата да разберат, че трябва да се опитват да контролират своите реакции, когато някой друг прави нещо, което отнема от мира у дома. Когато например брат или сестра им крещят, първата им мисъл би могла да бъде да отвърнат по същия начин, но ако се опитват да бъдат миротворци, могат да намерят по-добър начин да реагират.

Цел Да се помогне на децата да разберат, че всеки човек е важен за Исус Христос.

Подготовка

1. С молитвен дух изучете Лука 15:1–7 и Иоана 10:1–18.
2. Залепете картина 2-44, “Загубената овца”, върху дебела хартия. След това я нарежете на части, които оформят пъзел, като се погрижите цялата овца да бъде върху една част на пъзела. (Запазете тези части на пъзела за употреба в бъдещи уроци.) Преди началото на урока скрийте онази част от пъзела, върху която е овцата, някъде в класната стая, където не може да бъде открита лесно.
3. Като използвате образеца в края на урока, направете копие на агънце за всеки в класа, включително и за вас. Напишете името на всеки човек върху всяко агънце.
4. Необходими материали:
 - а. Библия.
 - б. Картина 2-43, “Пастир”.
5. Направете необходимата подготовка за всяка дейност за обогатяване, която искате да използвате.

Предложение за развитие на урока

Поканете някое дете да каже откриващата молитва.

Ако сте насърчили децата да извършат нещо през седмицата, проследете дали са го направили. Бихте могли да поискате от децата да докладват за своите преживявания, докато са се опитвали да бъдат миротворци в своите домове.

Пастирите се грижат за своите овце

Дейност за привличане на вниманието

Покажете картина 2-43, “Пастир”.

- Кой е този човек?

Обяснете, че човекът на картината е овчар като онези, които живеели, когато Исус Христос бил на земята.

- Какво облекло носи той?

Посочете наметалото на пастиря. Обяснете, че това наметало, направено от овчи кожи или от вълна, пази пастира от горещото пустинно слънце и от студените нощи. Покривалото върху главата му също го пази от слънцето. Пастирът носи съд с вода и тояга, която се нарича гега.

- Какво прави един пастир?

Обяснете, че пастирът се грижи за овце. Овцете познават гласа на пастира и го следват, накъдето ги води. Посочете, че пастирът не води овцете, намирайки се зад тях. Той върви пред тях, за да им показва накъде да вървят. Пастирът води своите овце на зелени пасбища, където намират добра трева за ядене. Той ги води също на места с вода. Вечерта той ги води по обратния път към кошарата, която е оградена със стена или ограда място, или към пещера, където овцете са в безопасност от дивите животни и от крадците. Пастирът пази при входа на кошарата и защитава своите овце. Пастирът брои овцете си, за да се увери, че нито една не се е загубила.

Всяко агънце е важно за пастира

Разказ

Обяснете, че всички пастири, както по времето на Исус, така и днес, се грижат за своите овце и ги закрилят. Разкажете следния разказ със свои думи:

Кери и Джими живеели в една ферма. Семейството им отглеждало овце и Кери и Джими имали свое собствено малко стадо от овце. Те полагали добри грижи за своите агънца. Били добри пастири.

Една нощ имало силна буря. Вятърът съборил част от оградата на кошарата, в която Кери и Джими пазили своите агънца. Една силна гръмотевица изплашила овцете и те всички избягали от кошарата.

Когато се съмнало, Кери и Джими побягнали навън, за да се погрижат за своите агънца. Но те никъде не могли да намерят агънца. Кери и Джими били обезпокоени. Те започнали да вървят по следите, оставени от овцете върху влажната пръст. Скоро Кери и Джими намерили всичките си агънца без едно.

- Какво мислите, че направили Кери и Джими?

Кери и Джими завели агънца обратно в кошарата и тръгнали да търсят загубеното агънце. Забелязали, че един чифт следи водел в различна посока от останалите следи. Те тръгнали след този чифт следи.

Кери и Джими най-накрая открили агънцето. Кракът му бил попаднал в дупка и то било уморено и слабо. Те нежно занесли агънцето у дома и Джими го държал, докато Кери почиствала ожулванията по крака му. Кери и Джими били много щастливи, че намерили всичките си агънца.

- Защо Кери и Джими продължили да търсят загубеното агънце след като намерили останалите?

Дейност с пъзел

Поставете частите на направения от вас пъзел на пода или върху маса и помогнете на децата заедно да сглобят пъзела.

Когато децата разберат, че едно парче липсва, посочете, че липсващата част има нарисувана върху нея овца.

- Какво прави един добър пастир, когато се загуби овца?

Разказ от Писанията

Вдигнете Библията в ръка и кажете на децата, че в Библията Исус Христос ни казва какво прави добрият пастир, когато се изгуби овца. Обяснете, че докато бил на земята, Исус често поучавал хората, като им разказвал истории. Една от Неговите истории била за един пастир и за изгубените му овце. Прочетете на глас Лука 15:4.

- Какво казва Библията, че трябва да прави един добър пастир?

Драматизация Помолете децата да си представят, че са пастири. Нека всяко едно от тях направи така все едно, че си слага наметало и носи гега, след което ги накарайте да потърсят загубената част от пъзела с овца върху нея. Когато частта от пъзела бъде намерена, похвалете всички пастири и ги съберете, за да довършат сглобяването на пъзела.

Попитайте децата какво чувство са изпитали, когато са намерили загубената част.

Стих от Писанията Кажете как се почувствал пастирът от притчата, когато намерил своята овца според описаното в Лука 15:5–6. Сравнете онова, което са изпитали децата, с онова, което Исус е казал, че трябва да прави и чувства един добър пастир.

Исус Христос е добрият пастир, а ние сме Неговите агънца

Обсъждане на Писанията Прочетете на глас Иоана 10:14.

- Кой е добрият пастир в този стих от Писанията?

Обяснете, че думите в стиха са думи на Исус Христос. Той е Добрият Пастир.

- Кои са овцете в стадото на Исус? (Обяснете, че “стадо” означава група овце.)

Помогнете на децата да разберат, че те са някои от овцете в стадото на Исус. Обяснете, че Спасителят сравнил Себе Си с пастир, защото Той обича и се грижи за всеки от нас, както пастир се грижи за овцете. Той иска всеки от нас да е в безопасност и да е щастлив. Точно както един пастир познава всяка овца, така и Исус познава всеки един от нас. Ние всички сме важни за Него.

Дейност Покажете хартиените агънца с имената на децата върху тях. Вдигнете с ръка едно агънце и кажете: “(Името на дете) е едно от агънцата в стадото на Исус”. След това поставете агънцето върху масата или на пода. Продължете тази дейност, докато споменете всеки, включително и себе си. Когато стигнете до дете, което не присъства, кажете нещо като следното: “(Име на детето) е едно от агънцата в стадото на Исус и Исус знае, че той (или тя) не е в Неделното училище за деца днес. Той иска всички Негови агънца да са тук.”

След дейността съберете всички агънца и накарайте децата заедно да ги преброят. Посочете, че това е броят на децата или на агънцата, които трябва да бъдат в стадото. Сравнете този брой с броя на децата, които присъстват на урока днес. Кажете на децата, че се надявате, че всички те ще идват всяка седмица, освен ако са болни или извън града, защото искате да помогнете в грижите за тях и да ги учите. Подчертайте колко важно е за Исус всички Негови агънца да идват в Неделното училище за деца.

Предложете на децата да бъдат пастири и да намерят загубените агънца, а именно децата, които не са в клас днес, и да помогнат да бъдат доведени обратно в Неделното училище за деца.

Обобщение

Свидетелство

Дайте свидетелство, че всяко дете е важно за Исус Христос и че Исус обича и се грижи за всяко едно от тях.

Дайте на всяко дете агънцето с неговото или нейното име върху него. Насърчете децата да занесат агънцата си у дома и да споделят със своите семейства онова, което са научили за пастирите и за Добрия Пастир.

Поканете някое дете да каже закриващата молитва.

Дейности за обогатяване

Изберете от следващите дейности онези, които ще дадат най-добър резултат при децата във вашия клас. Можете да ги използвате в рамките на самия урок или като преговор или обобщение. За допълнителни напътствия вижте “Времето за уроци” във “В помощ на учителя”.

1. Накарайте децата да напишат бележка или да нарисуват рисунка, която да бъде дадена на дете, което не е било в Неделното училище за деца днес. В бележката може да се казва нещо като “Липсваше ни в Неделното училище за деца” или “Ела с нас в Неделното училище за деца”.
2. Накарайте децата да оцветят своите агънца или да залепят топчици от памук върху агънцата, за да ги направят пухкави.
3. Помогнете на децата да кажат стихотворението “Исус обича всички деца” заедно със съответните движения:

Исус обича всички деца (*протегнете напред ръце*):
малчуганите, които са още малки (*използвайте ръката си, за да покажете деца с височина до коленете ви*),
бебето в люлката (*образувайте с ръце люлка*),
онези, които са толкова големи и високи (*вдигнете ръцете си високо над главата*),

(Из *Finger Fun for Little Folk* от Thea Cannon. © 1949 на the Standard Publishing Company, Cincinnati, Ohio. Used by permission.)

4. Изпейте или кажете думите на песента “Исус обичал малките деца” (*Children’s Songbook*, стр. 59) или на песента “Чувствам любовта на моя Спасител” (*Children’s Songbook*, стр. 74). Текстове на тези песни са включени в края на наръчника.
5. Изпейте или кажете думите на първия куплет на песента “В стадото на Бог Пастира” (*Hymns*, no. 221).

В стадото на Бог Пастира
скъпи са всички овце.
Своята обич им дава
с нежно, любящо сърце.
Има и “други”, далече,
чакат изгубени там.
Във планините ги следва,
скъпи за Него са, знам.
Скитат в пустинята тъжни,
гладни, измръзнали те.
Бърза Той да им помогне
и в стадото доведе.

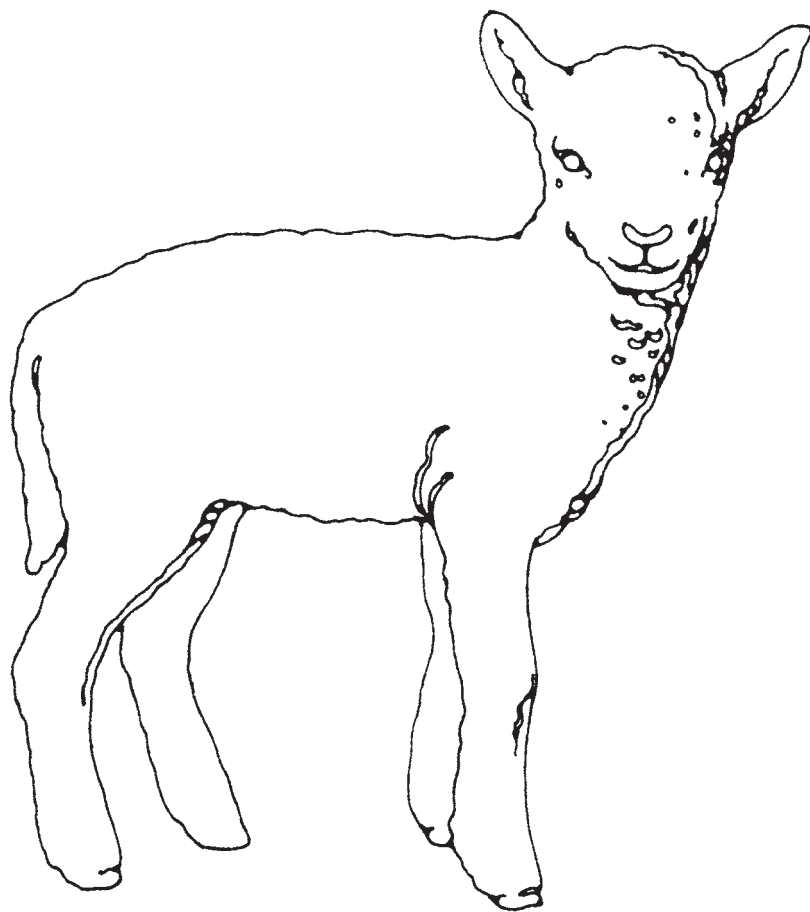
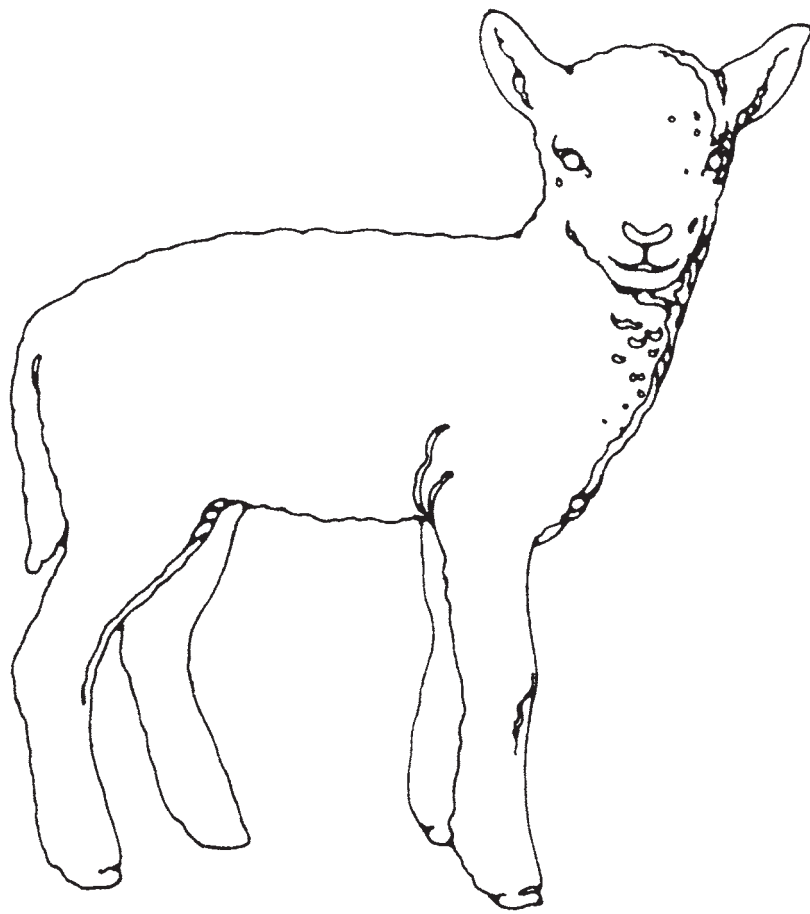

Цел Да бъде насърчено всяко дете да чувства и изразява благодарност към Небесния Отец.

Подготовка

1. С молитвен дух изучете Лука 17:11–19 и 1 Солунците 5:18.
2. Подгответе се да прочетете текста на песента “Децата по целия свят” (*Children’s Songbook*, стр. 16).
3. Необходими материали:
 - а. Библия.
 - б. Малка чаша, голяма лъжица, съд с вода и тиган или плосък съд, достатъчно голям да поеме чашата и съда с вода.
 - в. Цветни моливи и листове хартия за всяко дете.
 - г. Дъска за писане, тебешир и изтривалка.
 - д. Картина 2-45, “Десетимата прокажени” (Комплект “Картини от Евангелието” 221; 62150).
4. Направете необходимата подготовка за всяка дейност за обогатяване, която искате да използвате.

Предложение за развитие на урока

Поканете някое дете да каже откриващата молитва.

Ако сте насърчили децата да извършат нещо през седмицата, проследете дали са го направили.

На нас са ни дадени много благословии

Дейност за привличане на вниманието

Поставете на видно място празната чаша, лъжицата и съда с вода. Помолете децата да помислят за многото благословии, които им е дал Небесният Отец, и обяснете, че всеки път, когато те назоват благословия, могат да вземат от съда лъжица, пълна с вода и да я изсипват в чашата.

Поставете чашата и съда с вода в тигана или плоския съд, за да улавят разлятата вода, и поставете тигана или плоския съд върху хоризонтална повърхност, като например масата или пода.

Бихте могли да използвате следващите въпроси, за да помогнете на децата да мислят за своите благословии:

- Кои са някои от красивите творения, които ни е дал Небесният Отец?
- Кои са някои от специалните хора, с които Той ни е благословил?
- Какви неща могат да правят нашите чудни тела?

Накарайте децата да се редуват в назоваването на благословии и в изсипването на вода от лъжицата в чашата, докато чашата прелее. Обяснете, че Небесният Отец ни обича и ни е дал много благословии. Когато мислим за тези благословии, ние сме благодарни и изпълнени с любов към Небесния

Отец. Небесният Отец ни е дал толкова много благословии, че можем да прелеем от любов – точно както чашата преля от вода.

Трябва да чувстваме и показваме благодарност

Разказ и
обсъждане

Разкажете следния разказ със свои думи:

Наближавал рожденият ден на Лаура и бабата на Лаура искала да ѝ подари специален подарък. Въпреки, че зрението на баба било отслабнало и шиенето на ръка ставало трудно за нея, тя решила да направи за Лаура една кукла. Прекарала много часове в правенето на кукла със сплетена коса, избродирано лице и красива дантелена рокля. На рождения ден на Лаура баба опаковала куклата и я занесла на Лаура.

Кажете на децата, че ще им кажете два различни завършека на разказа. Помолете ги да слушат внимателно и да решат кой завършек е по-добър.

Завършек 1

Лаура много била развълнувана по повод на рождения си ден и на своите подаръци. Тя бързо отворила всички. Когато стигнала до подаръка на баба си, тя отворила опаковката, погледнала куклата само за миг, след което я захвърлила настрана и посегнала към следващия подарък.

- Мислите ли, че Лаура харесала куклата?
- Как мислите, че се почувствала бабата на Лаура?

Завършек 2

Лаура била развълнувана по повод на рождения си ден и на своите подаръци. Тя внимателно отворила всеки подарък. Докато отваряла опаковката с подаръка от нейната баба, тя усетила, че я обвзема топло чувство. Тя нежно докоснала грижливо сплетената коса на куклата, нейното избродирано лице и дантелената ѝ рокля. След това се затичала към баба си и силно я прегърнала. “О, бабо, благодаря ти”, прошепнала тя.

- Мислите ли, че Лаура харесала куклата?
- Как мислите, че се почувствала бабата на Лаура?
- В кой завършек на разказа Лаура показала любов към баба си и висока оценка за многото часове, които баба ѝ отделила, за да направи куклата?

Обсъждане

Напишете върху дъската за писане думата “*благодарност*” и я кажете заедно с децата. Обяснете, че благодарността е чувството, което изпитваме, когато някой направи за нас или ни даде нещо добро или красиво. Когато сме благодарни за нещо, което някой е направил за нас или ни е дал, ние трябва да покажем тази благодарност.

- Как показала Лаура своята благодарност за куклата при втория завършек на разказа?

Обяснете, че когато изпитваме или показваме благодарност, ние сме щастливи и човекът, на когото благодарим, също е щастлив. Обсъдете чувствата на любов и щастие, които Лаура и нейната баба споделили, защото Лаура изпитала и показала благодарност.

Разказ от Писанията и обсъждане	<p>Покажете картина 2-45, “Десетимата прокажени”, и разкажете историята от Лука 17:11–19.</p> <p>Обяснете, че проказата е заболяване на кожата, което разрушава части на тялото. Хората се страхували от прокажените, защото си мислели, че ще се заразят от болестта на прокажените. Ето защо прокажените трябвало да стоят далече от своите семейства и приятели.</p> <p>Подчертайте, че когато прокажените направили онова, което Исус Христос им казал да направят, те били излекувани от своята проказа. Отново можели да живеят със своите семейства и приятели.</p> <ul style="list-style-type: none"> • Как бихте се чувствали, ако Исус Христос беше направил това велико чудо по отношение на вас? <p>Накарайте децата да слушат, докато четете на глас Лука 17:15–17, за да открият как прокажените показали своята благодарност.</p> <ul style="list-style-type: none"> • Колко прокажени били изцелени? <p>Накарайте децата да вдигнат десет пръста.</p> <ul style="list-style-type: none"> • Колко прокажени се върнали, за да благодарят на Исус? <p>Накарайте децата да свият надолу девет пръста. Подчертайте, че само един от десетте показал благодарност към Исус за това велико чудо.</p> <ul style="list-style-type: none"> • Защо мислите, че само един човек се върнал, за да благодари на Исус?
Обсъждане на Писанията	<p>Можем да благодарим на Небесния Отец в нашите молитви</p> <p>Прочетете на глас пред децата 1 Солунците 5:18.</p> <ul style="list-style-type: none"> • Какво казва че трябва да правим този стих от Писанията? <p>Напомнете на децата, че Небесният Отец е дал на всеки от нас много благословии. Той е щастлив, когато Му благодарим за нашите благословии.</p> <ul style="list-style-type: none"> • Как можем да благодарим на Небесния Отец за многото благословии, които ни е дал?
Песен	<p>Изпейте или кажете текста на песента “Децата по целия свят”.</p> <p>По целия свят в края на деня децата на Небесния Отец коленичат и се молят. Всяко казва “благодаря” по специален свой начин, казвайки “благодаря”, “благодаря” по специален свой начин. “Gracias.” “Mālō.” “Wir danken dir.”</p> <p>По целия свят се чуват нежни гласове. Някои казват “tak”, други “merci”, “Kansha shimasu”, “ние Ти благодарим”.</p> <p>Нашият Небесен Отец ги чува; Той разбира всеки език. Нашият Небесен Отец ги познава; Той ги обича, обича ги, всяко едно.</p>
Обсъждане	<ul style="list-style-type: none"> • Кога се молим? <p>Обсъдете различните моменти, в които отправяме молитва, и нещата, за които можем да благодарим на Небесния Отец във всяка молитва. Когато например се молим преди хранене, ние можем да благодарим на</p>

Небесния Отец, че ни дава храна за ядене. Подчертайте колко важно е да помним да благодарим на Небесния Отец в нашите молитви.

Можем да покажем нашата благодарност чрез нашите постъпки

Обсъждане

Обяснете, че можем да покажем благодарността си чрез нашите постъпки. Когато се подчиняваме на заповедите и вършим нещата, които Небесният Отец е поискал да направим, ние показваме, че обичаме Небесния Отец и високо ценим онова, което Той ни е дал.

Опишете някои ситуации, при които човек би могъл да покаже благодарност чрез своите постъпки. Поискайте от децата да кажат как всеки човек би могъл да покаже благодарност, като се подчинява на Небесния Отец. Използвайте следващите ситуации или измислете някои свои:

1. Мери е най-голямото дете в нейното семейство. Тя има две по-малки братчета и две по-малки сестрички. Тя е благодарна за своето семейство.
 - Как би могла Мери да покаже на Небесния Отец, че е благодарна за своето семейство? (Като показва любов и доброта към всеки член от семейството.)
2. Джон изпълнявал бързи поръчки за своя съсед, за да спечели допълнително пари. Той е благодарен, че Небесният Отец му е помогнал да си намери работа.
 - Как би могъл Джон да покаже благодарността си към Небесния Отец? (Като плаща десятък върху спечелените от него пари.)
3. Ким обича да играе футбол. Тя е благодарна, че Небесният Отец ѝ е дал силно и здраво тяло.
 - Какво би могла да направи Ким, за да покаже на Небесния Отец благодарността си за своето тяло? (Да се подчинява на Словото на мъдростта, да се храни с добра храна и да се грижи за тялото си.)
4. Мисионерите учили семейството на Лий на Евангелието и семейството било кръстено. Лий е много благодарен за мисионерите.
 - Какво би могъл да направи Лий, за да покаже благодарността си към Небесния Отец? (Да се подготви да служи на мисия, когато порасне.)
5. Ана чака с нетърпение всяка неделя. Тя обича да посещава Неделното училище за деца. Тя е благодарна за Църквата.
 - Какво би могла да направи Ана, за да покаже на Небесния Отец колко е благодарна? (Да посещава всички свои събрания; да бъде благоговейна в църквата.)

Обобщение

Художествена дейност

Дайте на децата хартия и цветни моливи и ги накарайте да нарисуват рисунки на неща, за които са благодарни. Поканете децата да кажат на другите членове на класа за своите рисунки.

Свидетелство

Кажете на децата колко сте благодарни, че сте техен учител. Обяснете как показвате на Небесния Отец вашата благодарност за тази благословия. Свидетелствайте, че Небесният Отец ни е дал много благословии и е щастлив, когато изпитваме благодарност и Му благодарим за нашите благословии.

Насърчете децата да запомнят да благодарят на Небесния Отец през следващата седмица за благословиите си чрез своите молитви и своите действия.

Когато децата се подготвят за закриващата молитва, ги попитайте за кои неща мислят, че могат да благодарят на Небесния Отец в молитвата на класа. Поканете някое дете да каже закриващата молитва.

Дейности за обогатяване

Изберете от следващите дейности онези, които ще дадат най-добър резултат при децата във вашия клас. Можете да ги използвате в рамките на самия урок или като преговор или обобщение. За допълнителни напътствия вижте “Времето за уроци” във “В помощ на учителя”.

1. Помолете децата да кажат кои са любимите им животни, растения и плодове. Подчертайте, че Небесният Отец е планирал, а Исус Христос е създал всички тези неща за нас, за да им се радваме. Трябва да помним да показваме нашата благодарност за тези неща.
2. Покажете някои картини/снимки на животни. Обсъдете от какви грижи се нуждаят животните, като например вода, храна, почистване и любов. Обяснете, че като се грижим за животните и за другите създания, ние показваме на Небесния Отец, че сме благодарни за тях.
3. Ако го имате на разположение, покажете филмовия откъс “Благоговение към Бог и творението” във *International Version of the Family Home Evening Videocassettes* (53736). Подчертайте, че Небесният Отец планирал, а Исус Христос създал всичко, от което се нуждаем, за да живеем и да бъдем щастливи. Трябва да Им показваме колко много сме благодарни за многото ни благословии.
4. Изпейте или кажете текста на песента “Благодарности към нашия Отец” (*Children’s Songbook*, стр. 20), “Може ли малко дете като мен?” (*Children’s Songbook*, стр. 9), или “Благодаря Ти, скъпи Отче” (*Children’s Songbook*, стр. 7). Текстът на песента “Благодаря Ти, скъпи Отче” е включен в края на наръчника.

Кажете на децата, че можем да благодарим на Небесния Отец и чрез песни. Обяснете, че песните за възхвала към Небесния Отец са като молитви (вж. У. и З. 25:12).

Благодарности към нашия Отец

Благодарности към нашия Отец ще отдадем,
защото Той ни дава всичко.

Очи и уши, и ръце, и крака,
дрехи за носене и храна за ядене;

татко, мама, малко бебе–
Небесният Отец ни дава всичко.

Благодарности към нашия Отец ще отдадем,
Защото Той ни дава всичко.

Може ли малко дете като мен?

Може ли малко дете като мен
да благодари на Отца, както подобава?
Да, о да! Бъди добър и истинен,
търпелив и мил във всичко, що правиш!
Обичай Господа и върши своята част;
научи се да казваш с цялото си сърце:
Отче, благодарим Ти!
Отче, благодарим Ти!
Отче Небесен, благодарим Ти!

Помнете, че трябва да кажете “Благодаря”

Цел Да се насърчи всяко дете да запомни да благодари на другите за техните действия на доброта и любов.

Подготовка 1. С молитвен дух изучете Лука 17:11–19 и Учение и Завети 78:19.
2. Подгответе благодарствена бележка като показаната.

Благодаря Ви. Благодарна съм, че
сте мой учител (моя учителка).
С любов,
Ребека

3. Необходими материали:
- а. Библия и Учение и Завети.
 - б. Черни или цветни моливи и лист хартия за всяко дете.
 - в. Дъска за писане, тебешир и изтривалка.
 - г. Картина 2-45, “Десетимата прокажени” (Комплект “Картини от Евангелието” 221; 62150).
4. Направете необходимата подготовка за всяка дейност за обогатяване, която искате да използвате.

Забележка: Положете специални усилия по време на този урок да казвате на децата “благодаря”, когато това е уместно.

**Предложение за
развитие на
урока**

Поканете някое дете да каже откриващата молитва.

Ако сте насърчили децата да извършат нещо през седмицата, проследете дали са го направили.

Можем да използваме една специална дума

Дейност за
привличане на
вниманието

Кажете на децата, че има една специална дума, която искате да споделите с всички тях. Тази специална дума може да бъде използвана от всеки, но не се използва достатъчно често. Прошепнете “благодаря” на едно от децата и накарайте него или нея да прошепне “благодаря” на друго дете. Продължете, докато всяко дете чуе думата. Накарайте последното дете да стане и да изрече думата на глас.

- Кога казваме “благодаря”?

Обяснете, че всички ние обичаме другите да вършат добри неща за нас, но понякога забравяме да им благодарим.

Разказ от
Писанията

Покажете картина 2-45, “Десетимата прокажени”, и поискайте от децата да ви кажат какво си спомнят за картината от предишния урок. Бихте могли да накарате децата да представят под формата на сценка разказа за десетте прокажени (вж. Лука 17:11–19).

Като използвате картината, посочете прокажения, който благодари на Христос.

- Защо този човек се върнал при Исус?
- Какво направили другите мъже?

Напомнете на децата, че Исус Христос изцелил всичките десет прокажени, но само един се сетил да Му благодари. Исус сигурно е бил щастлив, че един човек се е сетил, но е бил тъжен, че другите не са се сетили.

Обсъждане

- За какво трябва да благодарим на Небесния Отец и на Исус Христос?
- На кого още трябва да благодарим? (На нашите семейства, учители, приятели и на всеки, който прави нещо добро за нас.)

Можем да благодарим на другите

Разказ и
обсъждане

Разкажете със свои думи следващия разказ, като го илюстрирате с прости рисунки върху дъската (като например рисунка на въдичарска пръчка, на риба и на сладкиш):

На Карлос му харесвали излетите с палатка и риболова и обичал да прекарва почти всяка събота в лов на риба в близката река. Но баща му умрял и тогава много неща се променили за Карлос. Вече нямало кой да го взема със себе си на риболов.

Карлос се чувствал тъжен и самотен. Неговият учител в Неделното училище за деца, брат Тейлър, забелязал колко е тъжен и пожелал да го направи щастлив. Брат Тейлър поканил Карлос да отидат на риболов.

Карлос бил много щастлив, че отново ще ходи на лов за риба. Той бил готов и чакал, когато брат Тейлър дошъл да го вземе. Карлос и брат Тейлър прекарвали чудесен ден край реката. Те уловили няколко риби и същата вечер изяли рибите за вечеря с майката на Карлос и с неговите братя и сестри.

Карлос искал да благодари на брат Тейлър за това, че го е взел на лов за риба.

- Какво би могъл да направи Карлос, за да благодари на брат Тейлър?

След като децата отговорят, благодарете им за техните предложения и им кажете какво решил да направи Карлос:

Карлос решил, че за да благодари на брат Тейлър, той ще направи нещо хубаво за него. Карлос помогнал на майка си да направи сладкиш и на следващия ден занесъл сладкиша в дома на брат Тейлър. Карлос дал сладкиша на брат Тейлър и казал: “Благодаря ти, че ме заведе на риболов!”

- Как мислите, че се почувствал брат Тейлър, когато Карлос му занесъл сладкиша?
- Какви чувства мислите, че изпитвал Карлос?

Стих от Писанията	<p>Прочетете на глас Учение и Завети 78:19. Обяснете, че този стих от Писанията казва, че ако сме благодарни, ще сме щастливи.</p> <ul style="list-style-type: none"> • Как се чувствате, когато казвате на някого “благодаря ти”? • Как се чувствате, когато някой казва “благодаря ти” на вас?
Детско участие	<p>Поканете децата да разкажат за случаи, когато някой им е благодарил за нещо, което те са направили, и да обяснят как са се чувствали, че им благодарят. Бихте могли, ако желаете, да разкажете ваше лично преживяване.</p>
Ние казваме “благодаря” по много начини	
Разказ	<p>Разкажете следния разказ със свои думи:</p> <p>Сестра Уелс била учителка в Неделното училище за деца. На нея ѝ харесвало да преподава и тя обичала децата в своя клас. Опитвала се да подготвя хубав урок всяка неделя. Тя обичала Небесния Отец и Исус Христос и казвала на децата за своето свидетелство и колко много Исус обича всяко от тях. Тя показвала любов и внимание към децата в нейния клас. Винаги помнела техните рождени дни и другите специални случаи.</p> <p>Една неделя след църква някой почукал на вратата на сестра Уелс. Била Ребека, едно от момичетата в класа ѝ. Ребека дала на сестра Уелс нещо в красив розов плик.</p> <ul style="list-style-type: none"> • Можете ли да отгатнете какво имало в плика? <p>Извадете благодарствената бележка, която сте подготвили, и я прочетете пред класа.</p>
Обсъждане	<ul style="list-style-type: none"> • Как мислите, че се почувствала сестра Уелс, когато прочела тази бележка? • Как казала Ребека “благодаря” на своята учителка? • Кои са някои от другите начини, по които можем да изразим благодарност? • Кой прави добри неща за вас? <p>Запишете един под друг отговорите на децата на последния въпрос върху дъската. След като всички деца са имали възможността да отговорят, използвайте записаните отговори върху дъската и попитайте децата за какво биха могли да благодарят на всеки човек. Например, попитайте децата:</p> <ul style="list-style-type: none"> • За какво бихте могли да благодарите на членовете на епископството? • За какво бихте могли да благодарите на пианистката или на диригентката на Неделното училище за деца?
Художествена дейност	<p>Раздайте на децата черни или цветни моливи и листове хартия, за да напишат благодарствени бележки. Напишете четливо или им помогнете да напишат четливо “<i>Благодаря</i>” върху своите бележки и ги накарайте да ги украсят с черните или цветните моливи.</p> <p>Обяснете, че могат да дадат тази бележка на някой, на когото искат да благодарят. Накарайте децата да кажат на кого ще дадат своите бележ-</p>

ки. Напомнете на децата, че като отправяме благодарност към другите, ние правим щастливи не само онези, на които благодарим, но и себе си.

Обобщение

Представяне от учителя

Непосредствено преди края на урока благодарете на всяко дете за нещо, което той или тя са направили добре по време на Неделното училище за деца. Бъдете искрени и конкретни. Бихте могли да благодарите на дадено дете за това, че е

- седяло благоговейно в клас;
- слушало урока;
- казало откриващата молитва;
- имало мило отношение към другите;
- пяло по време на откриващите дейности;
- вдигало ръка, преди да говори;
- отговорило на въпрос;
- имало радостно лице по време на урока.

Свидетелство

Изразете благодарността си за всяко дете, което е в класа ви. Напомнете на децата колко щастлив може да направи някого едно просто “благодаря”.

Насърчете децата да видят колко пъти могат да използват специалната думичка “благодаря” през седмицата по отношение на своите семейства и приятели.

Поканете някое дете да каже закриващата молитва.

Дейности за обогатяване

Изберете от следващите дейности онези, които ще дадат най-добър резултат при децата във вашия клас. Можете да ги използвате в рамките на самия урок или като преговор или обобщение. За допълнителни напътствия вижте “Времето за уроци” във “В помощ на учителя”.

1. Помолете децата да станат прави и да преместят столовете си настрана, така че да имат място да обикалят около тях.

Помогнете на децата да изпеят или да кажат първия куплет и припева на песента “Имам две уши” (*Children’s Songbook*, стр. 269), като използват посочените по-долу действия:

Имам две уши, за да чувам истината (*посочете към ушите*),
две очи, за да виждам доброто (*посочете очите*).

Имам два крака, за да ме носят
до местата, където трябва да ме занесат (*повървете около стола*).

Припев:

Ще се опитвам да ги използвам мъдро
в моята работа и в моите игри (*направете така все едно, че тупкате с топка*).

Благодаря на моя Небесен Отец,
че ме е направил по такъв начин (*седнете, скръстете ръце и сведете глава*).

2. Проврете през копче или пръстен канап или влакно от прежда с достатъчна дължина, така че всички деца да могат да го държат и завържете двата му края. Накарайте децата да седнат в кръг и да хванат с ръце канапа. Накарайте ги да предават копчето или пръстена от дете на дете, докато кажете “Стоп”. Детето, в което е копчето или пръстенът в този момент, казва “Благодарен съм на (името на човека) за (нещо).” Продължете играта, докато всяко дете е имало поне една възможност да отговори.
3. Изпейте или кажете текста на песента “Благодарен съм, че съм” (*Children’s Songbook*, стр. 11).

През нощта, когато съм сам в леглото,
затварям очите си и виждам
много неща, за които съм благодарен,
които Бог ми е дал.
Виждам моите приятели и учители, също
и други, които ме обичат.
Тези много благословии ме карат да се чувствам
толкова благодарен, че съм.
4. Подгответе солено тесто, на което децата да дадат формата на нещо, за което са благодарни (рецепта за солено тесто може да намерите на страница 50). Поискайте от тях да занесат онова, което са направили, у дома и да го сложат близо до мястото, където казват своите молитви. Тогава ще имат нещо, което да им напомня да благодарят в молитва на Небесния Отец за своите благословии.
5. Разкажете историята за яредитите в техните кораби, описана в Етер 2:16–18 и 6:4–11. Бихте могли да илюстрирате как изглеждали корабите, като покриете чиния с друга чиния със същия диаметър.

Помолете децата да си представят, че Господ е казал на тях и на техните семейства да построят кораби като корабите на яредитите. Поискайте от тях да си представят, че са били в океана в тези малки корабчета почти една година. Те са били мятани насам-натам в океана и понякога са били напълно потопявани под водата. В корабите има също и много животни.

 - Какви чувства бихте изпитвали, ако участвахте в такова пътуване?

Прочетете на глас Етер 6:9, за да видите какви чувства предизвиквало у яредитите тяхното пътуване. Помогнете на децата да разберат, че дори когато преживяваме трудни моменти, ние имаме много неща, за които да благодарим. Ако например сме болни, ние можем да сме благодарни за хората, които се грижат за нас. Ако винаги търсим неща, за които да сме благодарни, ще видим много наши благословии.
6. Изпратете през следващата седмица благодарствени бележки на децата от вашия клас, в които казвате на всяко едно колко сте благодарни, че той или тя е във вашия клас. Спомнете си нещо конкретно, което всяко дете е направило, с което е помогнало на класа.

Избирането на правилното ми дава чувство на щастие

Урок
26

Цел Да се помогне на всяко дете да разбере, че извършването на правилното ни прави щастливи, докато извършването на погрешното ни прави нещастни.

Подготовка

1. С молитвен дух изучете Лука 15:11–24.
2. Подгответе се да прочетете текста на песента “Усмивки” (*Children’s Songbook*, стр. 267) и “Избери правилния начин” (*Children’s Songbook*, стр. 160). Текстове на тези песни са включени в края на наръчника.
3. Необходими материали:
 - а. Библия.
 - б. Малко камъче или бобено зърно за всяко дете.
 - в. Лицата с усмихната и намръщена страна от урок 22.
 - г. Черен или цветен молив за всяко дете.
 - д. Голям картонен кръг за всяко дете.
 - е. Картина 2-46, “Блудният син” (Комплект “Картини от Евангелието” 220; 62155).
4. Направете необходимата подготовка за всяка дейност за обогатяване, която искате да използвате.

Забележка: Помнете, че децата, които са по-малки от осем години, не са отговорни за постъпките си и не е необходимо да се покайват за грех. Насърчете децата да вършат онова, което е правилно, но не ги карайте да се чувстват виновни за неща, които са направили.

Предложение за развитие на урока

Поканете някое дете да каже откриващата молитва.

Ако сте насърчили децата да извършат нещо през седмицата, проследете дали са го направили.

Погрешните постъпки ни карат да се чувстваме неудобно

Дейност за привличане на вниманието

Накарайте някое дете да си свали обувката и да сложи малко камъче или бобено зърно вътре в нея. Накарайте детето отново да си obuе обувката и да направи няколко крачки из стаята. Помолете детето да каже на другите деца как чувства стъпалото си.

Посочете, че когато нещата не са както трябва, ние се чувстваме неудобно и нещастни и много мислим за онова, което не е както трябва.

Помолете детето да махне предмета и да походи отново из стаята. Нека детето каже на класа колко по-добре се чувства стъпалото му.

Раздайте по едно камъче или бобено зърно на всяко дете и нека децата, които искат да участват, да сложат камъчетата или бобените зърна в

своите обувки. Накарайте ги да станат и да направят няколко крачки, за да усетят колко е неудобно с този предмет. Съберете камъчетата или бобените зърна и накарайте децата отново да станат, за да видят колко добре чувстват своите стъпала, когато предметът го няма.

Сравнете камъчето или бобеното зърно с погрешна постъпка. Когато извършим нещо погрешно, ние се чувстваме неудобно и нещастни. Но когато съжалим за това, че сме постъпили погрешно, и се опитаме да поправим погрешния си избор, това е все едно изваждаме камъчето или бобеното зърно от нашата обувка—неудобното чувство си отива и ние отново можем да сме щастливи.

Обяснете, че днешният урок ще бъде за заместването на неудобните чувства с щастливи чувства.

Можем да заменим неудобните чувства с щастливи чувства

- Как се чувствате, когато направите нещо погрешно?

Разказ и
обсъждане

Разкажете със свои думи следната история за едно момиче, което направило нещо неправилно и се почувствало нещастно. Помолете децата да слушат, за да открият какво направила тя, за да замени чувството на нещастие с чувство на щастие.

Мария, приятелката на Анджеела, имала прекрасен комплект за игра, съставен от малки изкуствени плодове и зеленчуци. Анджеела много обичала да си играе с тази храна и желала да бъде нейна. Един ден, когато Мария не гледала, Анджеела сложила една шепа от малките плодове и зеленчуци в джоба си. Анджеела занесла тази храна у дома, без да казва на някого за това.

- Мислите ли, че Анджеела се забавлявала с храната-игралка, която взела?

Анджеела не можела открито да си играе с храната-игралка, защото не искала майка ѝ да знае, че е взела тази храна. Тя скрила плодовете и зеленчуците под леглото си и трябвало да пълзи под леглото, когато искала да си играе с тях. Анджеела се чувствала вътрешно нещастна, въпреки че сега имала игралките, които искала.

- Какво би могла да направи Анджеела, за да промени своето нещастно чувство?

Похвалете децата за техните подходящи предложения и обяснете какво направила Анджеела.

Майката на Анджеела забелязала, че тя играе под леглото и я попитала какво прави. Анджеела показала на майка си храната-игралка и обяснила колко нещастна се чувства. Майката на Анджеела ѝ помогнала да разбере какво да направи, за да се чувства отново щастлива. Анджеела занесла храната-игралка обратно на Мария и казала на Мария, че съжالياва, че я е взела. След като върнала храната-игралка, Анджеела се почувствала щастлива и успокоена. Тя била радостна, че може да поправи погрешния си избор.

- Какво направила Анджеела, което било погрешно?

Обсъждане

Поставете на видно място рисунката на усмихнатото/намръщеното лице. Покажете нещастното лице и след това щастливото.

- Кое лице показва как се чувствала Анджеела, след като взела храната-играчка? (Поканете някое дете да обърне рисунката откъм нещастната страна.)
- Какво направила Анджеела, за да поправи погрешния си избор?
- Кое лице показва как се чувствала Анджеела след като върнала храната? (Поканете някое дете да обърне рисунката откъм щастливата страна.)

Кажете на децата, че ние всички понякога вършим неща, които са погрешни. Погрешните постъпки ни правят нещастни. Но когато кажем, че съжаляваме, и се опитаме да поправим нашите погрешни избори, можем отново да се почувстваме щастливи.

Исус Христос иска да се чувстваме щастливи

Представяне от учителя

Обяснете, че да кажем, че съжаляваме и да се опитаме да поправим нашите погрешни избори са две от стъпките на покаянието.

Накарайте децата да повторят думата “покаяние” няколко пъти.

Обяснете, че Исус Христос иска да избираме правилното, но Той знае, че понякога ще извършваме погрешни неща. Той ни е дал възможност да се покаем, когато правим погрешни неща. Той е обещал, че ако се покаем, ще ни бъде простено за нашите грешки и отново ще се чувстваме щастливи. Покаянието е важна част от това да сме членове на Църквата на Исус.

Напомнете на децата, че да направим нещо погрешно е като да имаме камъче в обувката си. Чувстваме се неудобно. Покаянието е като да извадим камъчето от обувката. Чувстваме се добре, когато сме се избавили от проблема.

Разказ от Писанията

Покажете Библията и обяснете, че в тази книга от Писанията Спасителят разказва за един син, който избрал да направи нещо погрешно и след това се покаял и направил онова, което било правилно. Помолете децата да слушат какво е направил синът и как неговият баща му помогнал.

Разкажете със свои думи историята, която се намира в Лука 15:11–24. Покажете в подходящ момент картина 2-46, “Блудният син”.

Обяснете, че понякога тази история се нарича “Блудният син”. Кажете на децата, че думата “блуден” означава такъв, който се отклонява от правилното. Обяснете, че по-малкият син поискал своите пари, защото не искал повече да работи усърдно. Искал да прави каквото пожелае. След като получил парите, той ги пратосал. Изхарчил ги за неща, които не били добри.

Обяснете, че когато му свършили парите, синът осъзнал, че е бил глупав и че е извършил погрешни неща. Той решил да се върне при баща си и да му каже, че съжалява. Чувствал, че вече не е достатъчно добър, за да се нарича син на своя баща, но решил да се завърне у дома и да помоли да стане един от слугите на баща си.

- Как мислите, че се почувствал синът, когато осъзнал, че е направил погрешни неща?

Прочетете на глас Лука 15:20–24.

- Какво направил бащата, когато синът си дошъл у дома?
- Как мислите, че се почувствал, когато баща му го посрещнал с радост?

Обяснете, че точно както бащата на този млад мъж бил щастлив, че младият мъж се е променил, така че да прави правилни неща вместо погрешни, по същия начин и нашите родители, и нашият Небесен Отец са щастливи, когато се опитваме да поправим своите погрешни избори. Ние също сме щастливи, когато избираме онова, което е правилно.

Можем да изпитаме щастие, когато поправим своите погрешни избори

Дейност

Раздайте на всяко дете кръг от картон и черен или цветен молив. Нека децата сами нарисуват свои усмихнати/намръщени лица. Покажете нарисваното усмихващо се/намръщено лице, за да могат да го откопират и, когато е необходимо, им помагайте.

Опишете ситуация, при която някой е направил погрешен избор. Накарайте децата да вдигат своите картонени лица, за да покажат как се чувства всеки човек, след като направи погрешния избор. След това попитайте как би могъл човекът да поправи погрешния избор и накарайте децата да използват картонените лица, за да покажат как би се почувствал всеки човек след като направи това. Използвайте следните примери или измислете свои:

1. На път от училище за дома Томас се покатерил през една ограда и скъсал най-хубавия си панталон. Той знаел, че майка му ще се разстрои, защото многократно му била казвала да не се катери по оградата, докато е с дрехите си за училище.
 - Какво трябва да направи Томас?
2. Майката на Карин ѝ дала два бонбона: един за нея и един за сестра ѝ. Докато сестра ѝ не била в къщи, Карин изяла и двата бонбона.
 - Какво трябва да направи Карин?
3. Бен отишъл в дома на приятеля си да играят, но неговият приятел не бил у дома. Докато излизал, Бен видял в двора една от играчките на своя приятел. Бен взел със себе си у дома играчката и играл с нея.
 - Какво трябва да направи Бен?
4. Докато отивала на училище, Рейчъл намерила портмоне. По-късно, когато едно момиче попитало Рейчъл дали е виждала портмонето, Рейчъл казала "Не".
 - Какво трябва да направи Рейчъл?
5. Филип играел в задния двор с брат си. Брат му направил нещо, което не харесало на Филип и Филип го ударил и го разплакал.
 - Какво трябва да направи Филип сега?

Песен

Накарайте децата да вдигнат своите усмихващи се/намръщени лица и да изпеят или кажат текста на песента "Усмивки", като обръщат картонените лица, когато е подходящо.

Обобщение

Свидетелство

Дайте свидетелство пред децата, че можем да изпитаме чувство на щастие, когато избираме правилното. Можем също да изпитваме щастие и когато поправим своите погрешни избори. Обяснете, че като се учим да

следваме по-точно ученията на Исус Христос, ние ще правим по-малко погрешни избори.

Предложете децата да занесат у дома своите лица от картон и да разкажат на семействата си онова, което са научили за чувствата на щастие и нещастие.

Песен

Заедно с децата изпейте или кажете текста на песента “Избирай правилния начин!”.

Поканете някое дете да каже закриващата молитва. Напомнете на детето да помоли Небесния Отец да помогне на децата да разпознават и да поправят своите погрешни избори.

Дейности за обогатяване

Изберете от следващите дейности онези, които ще дадат най-добър резултат при децата във вашия клас. Можете да ги използвате в рамките на самия урок или като преговор или обобщение. За допълнителни напътствия вижте “Времето за уроци” във “В помощ на учителя”.

1. Като използвате ситуациите, описани в раздела “Можем да изпитаме щастие, когато поправим своите погрешни избори”, помогнете на децата да помислят как погрешните избори биха могли да бъдат предотвратени или избегнати. Накарайте ги да изиграят решенията си под формата на сценки.
2. Изпейте или кажете текста на песента “Ако сте щастливи” (*Children’s Songbook*, стр. 266), като помогнете на децата да създадат нови куплети и действия относно носещите щастие избори.

Например:

Ако сте щастливи и го знаете, помогнете на вашите приятели (*пляскайте с ръце*)!

Ако сте щастливи и го знаете, помогнете на вашите приятели (*пляскайте с ръце*)!

Ако сте щастливи и го знаете, изберете правилното и го покажете.

Ако сте щастливи и го знаете, помогнете на вашите приятели (*пляскайте с ръце*)!

Други възможности:

казвайте истината (*докоснете два пъти устата си*)

споделяйте вашите играчки (*протегнете едната ръка, а след това и другата*)

казвайте молитвите си (*скръстете ръце и сведете глава*)

Бихте могли да приключите, като изпеете последен куплет, в който са обединени всички ваши идеи:

Ако сте щастливи и го знаете, помогнете на вашите приятели (*пляскайте с ръце*), казвайте истината (*докоснете два пъти устата си*), споделяйте вашите играчки (*протегнете едната ръка, а след това и другата*) и казвайте молитвите си (*скръстете ръце и сведете глава*)!

3. Накарайте децата да седнат в кръг. Задайте въпрос за преговор и подхвърлете малка чантичка за бобени зърна или друг мек предмет на детето, което искате да отговори на въпроса. Когато детето отговори, поискайте от него или от нея да ви подхвърли обратно чантичката за

бобени зърна. Продължете докато всяко дете отговори поне на един въпрос.

Възможни въпроси:

- Как се чувстваше вашето ходило с камъчето или бобеното зърно в обувката ви?
- Как се чувстваме, когато направим нещо погрешно?
- Защо на Анджеला не харесало да играе с откраднатата храна-игралка?
- Какво направила Анджеला, за да промени това, че се чувства нещастна?
- Как се чувстваме, когато се опитваме да поправим погрешен избор?

Мога да помогна на другите да бъдат щастливи, като споделям

Урок
27

Цел Да бъдат насърчени децата да помагат на другите да се чувстват щастливи, като споделят с тях.

Подготовка

1. С молитвен дух изучете Марка 6:30–44 и Иоана 6:1–13.
2. Подгответе малка почерпка за всяко дете и за себе си. Ако е неделя за пост, изберете нещо различно от храна за почерпка и пригответе урока, както е необходимо.
3. Подгответе се да прочетете третия куплет на песента “Дай, каза малкото поточе” (*Children’s Songbook*, стр. 236). Текстът на тази песен е включен в края на наръчника.
4. Необходими материали:
 - а. Библия.
 - б. Няколко предмета, които могат да бъдат споделени, като например топка, книга или портокал. Поставете тези предмети в торбичка от хартия или плат.
 - в. Картина 2-47, “Изхранване на петте хиляди” (62143); картина 2-48, “Въженце за скачане” (62523); картина 2-49, “Момчета си разделят сладкиш”; картина 2-50, “Деца си играят заедно с блокчета”.
5. Направете необходимата подготовка за всяка дейност за обогатяване, която искате да използвате.

Предложение за развитие на урока

Поканете някое дете да каже откриващата молитва.

Ако сте насърчили децата да извършат нещо през седмицата, проследете дали са го направили.

Можем да споделяме

Дейност за привличане на вниманието

Покажете един по един всеки от предметите, които сте донесли в торбичката от хартия или плат, и го обсъдете, като използвате следващите въпроси:

- Колко хора могат да се радват на този/тази (име на предмета) ако го/я използвам сам/сама?
- Колко хора ще му/й се радват, ако го/я споделя?
- По какви начини би могъл/могла да се сподели той/тя?

Обсъждане

След като сте обсъдили всички предмети с децата, попитайте:

- Какво имате, което бихте могли да споделите с някой друг? Как бихте могли да го споделите?

Насърчете децата да назоват някои конкретни предмети и да кажат с кого биха могли да ги споделят и как биха могли да ги споделят.

Ако децата още не са споменали тези неща, предложете, че можем също да споделяме и нашето време, нашите таланти и Евангелието.

- Как можем да споделяме нашето време?
- Как можем да споделяме нашите таланти?
- Как можем да споделяме Евангелието?

Исус Христос ни е учил да споделяме

Разказ от
Писанията и
обсъждане

Покажете Библията и обяснете, че в нея има разказ за едно малко момче, което помогнало на Исус Христос и на много други хора чрез споделяне. Разкажете историята, описана в Иоана 6:1–13 (вж. също Марка 6:30–44). Покажете картина 2-47, “Изхранване на петте хиляди”, в подходящ момент.

- Колко хляба и риби имало момченцето? (Вж. Иоана 6:9.)
- Колко хора мислите, че биха нахранили пет хляба и две риби?
- Колко хора нахранил Исус Христос? (Вж. Иоана 6:10.)

Помогнете на децата да разберат, че това били много хора. Сравнете хората, които били нахранени, с група от около пет хиляди човека, която е по-позната на децата (например “Исус нахранил толкова хора, колкото има в нашето градче” или “Исус нахранил толкова хора, колкото биха се събрали на местния стадион”).

Обяснете, че момчето би могло само до изяде храната. Но защото било готово да споделя, Спасителят извършил чудо, което помогнало на хиляди хора.

- Какви чувства мислите, че са изпитали хората, когато момченцето споделило своята храна?
- Какви чувства мислите, че изпитало момченцето, което споделило своята храна?

Песен

Изпейте или кажете текста на третия куплет на песента “Дай, казалото малкото поточе”.

Напомнете на децата, че Исус Христос е споделил много неща с нас и иска от нас да споделяме с другите хора.

Можем да направим себе си и другите щастливи, като споделяме

Обсъждане на
картина

Кажете на децата, че точно както момченцето по времето на Исус намерило начин да споделя, така и ние можем да намерим начини да споделяме и да помагаме на другите да бъдат щастливи. Покажете една след друга картини на споделящи деца (2-48, 2-49 и 2-50) и задайте следващите въпроси за всяка картина:

- Какво правят хората в тази картина?
- Какво споделят те?
- Какви чувства мислите, че им носи споделянето? Защо?

Детско участие	<p>Позволете на децата да говорят за моменти, когато те са споделяли и как се чувстват, когато споделят.</p> <p>Посочете, че когато споделяме, ние не само помагаме на другите да бъдат щастливи, но и ние се чувстваме щастливи.</p> <p>Похвалете децата, ако са показали готовност да споделят. След това обсъдете с тях добрите чувства, които споделянето може да даде на всеки. Подчертайте, че споделянето може да ни донесе чувство на щастие.</p>
Разказ	<p>Разкажете за дете, което било щастливо и направило и другите щастливи, защото споделило нещо. Ако желаете, можете да използвате следната история:</p> <p>Дейвид имал нова кутия с цветни моливи и оцветявал една красива картина, когато майка му довела по-малката му сестричка в стаята. Майката помолила Дейвид да сподели своите цветни моливи с Алисън и да ѝ помогне да оцветява. Дейвид не искал да споделя. Алисън не оцветявала много добре и се страхувал, че може да счупи един от неговите цветни моливи. Той ѝ дал цвят, който не му харесвал много.</p> <p>След малко Дейвид имал нужда от цветния молив, който бил дал на Алисън и затова се опитал да си го вземе обратно. Алисън започнала да плаче. Дейвид се почувствал зле от това, че разплакал сестра си и осъзнал, че тя също обича да оцветява, макар и да не го вършела все още много добре. Дейвид погледнал своите цветни моливи и решил, че има достатъчно и за двамата. Той позволил на Алисън да си избере цвят и тя оцветявала щастливо своя лист хартия. Дейвид също бил щастлив. (Адаптирано от Marjorie A. Parker, "Inside the Lines," <i>Friend</i>, февр. 1993 г., стр. 28–29.)</p> <ul style="list-style-type: none"> • Защо била щастлива Алисън? • Защо бил щастлив Дейвид? <p>Обобщение</p>
Дейност	<p>Покажете нещата за почерпка, които сте донесли.</p> <ul style="list-style-type: none"> • Как бихте се почувствали, ако бях задържал/задържала за себе си тези неща за почерпка? • Какво би искал Исус да направя с тези неща за почерпка? <p>Разделете почерпките между две деца и ги попитайте:</p> <ul style="list-style-type: none"> • Какво би искал Исус да направите с вашите неща за почерпка? <p>Нека двете деца да разделят онова, което имат, с всеки в класа. Кажете на класа какво чувствате по отношение на споделянето и как бихте се чувствали, ако бяхте задържали нещата за почерпка само за себе си.</p> <p>Помолете двете деца, които са разделили почерпките, да кажат какво са почувствали при споделянето на почерпките и след това поканете останалите деца да кажат как са се почувствали от това, че почерпките са били споделени с тях.</p>

Свидетелствайте пред децата, че споделянето носи щастие. Бихте могли да разкажете за случай, когато споделянето ви е донесло щастие.

Насърчете всяко дете да сподели нещо с някого тази седмица.

Поканете някое дете да каже закриващата молитва. Напомнете на детето да помоли Небесния Отец да помогне на децата да споделят с готовност.

Дейности за обогатяване

Изберете от следващите дейности онези, които ще дадат най-добър резултат при децата във вашия клас. Можете да ги използвате в рамките на самия урок или като преговор или обобщение. За допълнителни напътствия вижте “Времето за уроци” във “В помощ на учителя”.

1. Кажете на децата, че като Църква имаме точка в Символа на вярата, в която се казва, че вярваме, че трябва да сме доброжелателни. Да сме доброжелателни означава да споделяме с другите и да вършим други добри дела, които показват любовта ни към тях. Помогнете на децата да научат наизуст част от тринадесетата точка на Символа на вярата: “Ние вярваме, че трябва да бъдем ... доброжелателни”.
2. Изпейте или кажете текста на песента “Молитва” (*Children’s Songbook*, стр. 22). Напомнете на децата, че Небесният Отец ни е дал много чудесни благословии и е щастлив, когато споделяме нашите благословии с другите.

Отче небесен, в този прекрасен ден
Те моля да ми помагаш да бъда щастлив и мил, докато играя.
Помагай ми винаги да бъда честен.
Помагай ми моите благословии с другите да споделям.
3. Донесете солено тесто за децата и помогнете на всяко дете да направи предмет, който би желало да сподели със своите приятели или с членовете на семейството си (рецепта за солено тесто може да се намери на стр. 50).
4. Покажете съд с черни или цветни моливи. Обяснете, че имате само един съд с черни или цветни моливи, но бихте искали всяко дете да нарисова рисунка. Дайте съда на някое дете.
 - Какво може да направи (име на детето) с цветните (или черните) моливи, така че всеки да може да рисува?

Дайте на всяко дете лист хартия и накарайте децата да споделят цветните или черните моливи и да нарисуват себе си как споделят.
5. Накарайте децата да представят пантомимически, че са мисионери (като чукат на врати, четат Писанията, обучават и извършват други мисионерски дейности).
 - Какво споделят мисионерите?
 - Как мислите, че се чувстват мисионерите, когато споделят Евангелието с другите хора?

Цел Да бъде насърчено всяко дете да се държи мило и добре с другите.

Подготовка

1. С дух на молитва изучете Лука 10:25–37 и Иоана 13:34–35, 15:12. Вижте също Матей 22:36–40 и *Евангелски принципи* (31110), глава 30.
2. Подгответе се да прочетете текста на песента “Исус е казал да обичаме всички” (*Children’s Songbook*, стр. 61). Текстът на тази песен е включен в края на наръчника.
3. Необходими материали:
 - а. Библия.
 - б. Изрезка 2-1, ранен човек; изрезка 2-2, свещеник; изрезка 2-3, левит; изрезка 2-4, самарянин.
4. Направете необходимата подготовка за всяка дейност за обогатяване, която искате да използвате.

Предложение за развитие на урока

Поканете някое дете да каже откриващата молитва.

Ако сте насърчили децата да извършат нещо през седмицата, проследете дали са го направили. Бихте могли да ги накарате да разкажат как са споделяли през седмицата.

Исус Христос ни е учил да бъдем мили и добри със всички

Дейност за привличане на вниманието

Покажете на децата картата на Светата земя, която се намира в края на урока.

- Какво е това? (Географска карта.)

Ако децата не са запознати с географски карти, обяснете им, че географската карта е рисунка на някаква територия, като например страна или град. Хората използват карти, защото им посочват как да отидат от едно място на друго. Посочете някои от елементите на картата, като например земна повърхност, море и реки.

Обяснете, че тази географска карта показва Светата земя, където Исус Христос живял, когато бил на земята.

Посочете Юдея. Обяснете, че хората, които живеели в тази част на страната, се наричали юдеи.

Посочете Самария. Обяснете, че хората, които живеели в Самария, се наричали самаряни.

Обяснете, че във времето на Исус юдеите и самаряните не се разбирали и не се обичали. Юдеите чувствали, че са по-добри от самаряните. Юдеите не биха се хранили в дома на самарянин, нито биха се хранили с

храна, приготвена от самаряни. Юдеите дотолкова не харесвали самаряните, че ако трябвало да пътуват до Галилея (посочете Галилея), те заобикаляли цяла Самария, въпреки че през Самария разстоянието било по-кратко. Покажете колко по-голямо би било разстоянието до Галилея, ако се заобиколи Самария, вместо да се мине през нея.

Разказ от
Писанията с
изрезки

Обяснете, че когато Исус Христос бил на земята, Той често разказвал истории, за да помогне на хората да разберат ученията Му. Една от историите, които разказал, била за един самарянин.

Разкажете историята за добрия самарянин, както е описана в Лука 10:30–37. Поканете няколко деца да ви помогнат, като вдигат с ръка изрезките в подходящия момент.

Докато разказвате историята, подчертайте следните моменти:

1. Раненият човек пътувал от Ерусалим за Ерихон (посочете двата града на картата).
2. Първият човек, който минал наблизо, бил еврейски свещеник. Свещениците работели в храма и се смятало, че са праведни и святи мъже.
3. Вторият човек, който минал наблизо, без да помогне, бил левит. Левитите също работели в храма и били важни за еврейската религия.
4. Третият човек бил самарянин. Той се спрял, за да помогне на ранения човек.

Обяснете, че тъй като този самарянин бил така мил и добър, той бил наречен “добрият самарянин”.

Накарайте децата да ви върнат изрезките.

Драматизация

Накарайте няколко деца да представят под формата на сценка историята за добрия самарянин или накарайте всички деца да изиграят “Следвай ме до Ерихон”, като направят следното:

Нека едно дете легне на пода или седне на стол и се престори на ранено. Вие и други деца се представете като хора, които пътуват по пътя за Ерихон. Накарайте децата да ви следват и да правят онова, което правите вие.

Първо се представете като свещеника, който пътувал по пътя. Започнете да ходите из стаята. Внезапно виждате някой, който лежи отстрани на пътя. Той е тежко пострадал.

- Какво направил свещеникът?

Пресечете от другата страна на пътя, като покажете, че няма да помогнете на ранения човек.

След това се представете за левит. Вървете из стаята. Виждате някой, който лежи отстрани на пътя. Дрехите му са били откраднати и той е тежко ранен.

- Какво направил левитът?

Спрете и огледайте ранения човек. След това продължете своето пътуване, без да му помогнете.

Сега се представете за самарянина. Вървете из стаята. Виждате някой, който е тежко ранен и лежи отстрани на пътя.

- Какво направил самарянинът?

Изиграйте милите и добри действия на самарянина. (Ако класът ви е голям, бихте могли да възложите на деца да представят пантомимически различни действия на служене.) Направете все едно, че почиствате раните на човека, поставете го върху магаре, заведете го в гостилница и обещавайте да платите на собственика за всичко, от което може да се нуждае човекът.

Кажете на децата, че сега, след като са се погрижили за ранения човек, трябва да се върнат на местата си. След това трябва да седнат и да поставят тихо ръцете си в скута.

Обсъждане

- Кой човек бил мил и добър?
- Кой човек направил онова, което Спасителят би искал от него да направи?

Обяснете, че след като Исус разказал тази история, Той казал, че трябва да постъпваме като добрия самарянин и да бъдем мили и добри с всеки.

Можем да бъдем мили и добри с другите

Обяснете, че да бъдем мили и добри с всеки не винаги е лесно—особено ако някой ни кара да се чувстваме зле или не се държи с нас мило и добре.

Разказ

Със свои думи разкажете следващата история за едно момиче, което научило голям урок, когато друго дете се отнесло с нея зле. Помолете децата да слушат, за да открият нейното решение на проблема.

Луиза и Тод били приятели и обичали да играят заедно. Един следобед обаче те влезли в спор. Луиза нарекла Тод с обидна дума, а Тод бутнал на земята Луиза. Когато тя започнала да плаче, той ѝ се изплезил.

- Какво щяхте да направите, ако бяхте на мястото на Луиза?

Луиза отишла да намери баща си. Тя знаела, че той ще ѝ помогне. Луиза разказала на баща си как Тод я бутнал на земята и се държал зле с нея. Тя помолила баща си да излезе и да накаже Тод.

Бащата на Луиза ѝ казал, че да накаже Тод може би не е най-доброто нещо, което може да направи. Той казал на Луиза вместо това да отиде в кухнята и да намаже малко сладко върху две филии хляб. Тогава той ѝ казал да занесе едната филия на Тод. Ако направела това, казал бащата на Луиза, тя щяла да има приятел вместо враг.

Луиза постъпила така, както ѝ казал баща ѝ. Когато отново излязла навън, тя предложила хляба и сладкото на Тод. Той я погледнал за миг и след това взел подаръка. Тод и Луиза се усмихнали един на друг и седнали, за да се насладят на своите филии със сладко. Те отново били приятели. (Адаптирано от Lucile C. Reading, "A Piece of Bread and Jam," *Children's Friend*, април 1967 г., стр. 13.)

Обсъждане

- Какво поискала да направи Луиза, след като Тод я бутнал?
- Каква е първата ни реакция, когато някой постъпи зле с нас?
- Какво станало, когато Луиза постъпила мило и добре с Тод?
- Какво щеше да се случи, ако Луиза не беше постъпила мило и добре с Тод?

Напомнете на децата, че Исус иска да бъдем мили и добри даже когато другите не са мили и добри към нас.

Стих от
Писанията

Покажете Библията и прочетете на глас Йоана 15:12. Обяснете, че това са думи на Исус Христос. Той ни е заповядал да се обичаме един друг. Когато сме мили и добри един към друг, ние показваме нашата любов.

Песен

Изпейте или кажете заедно с децата текста на песента “Исус е казал да обичаме всички”. Обяснете, че тази песен може да ни напомни да бъдем мили и добри и да вършим онова, което Исус би искал да вършим.

Обсъждане

Опишете някои ситуации, в които децата биха могли да изберат да бъдат мили и добри, и ги попитайте как биха постъпили във всяка ситуация. Напомнете им да помислят за думите в песента, ако имат нужда от помощ да решат как да постъпят. Използвайте следващите ситуации или измислете някои свои:

1. Докато вървите по улицата, виждате, че някой е претърпял произшествие с велосипед. Когато се приближавате, виждате, че това е момче, което постоянно ви дразни. Кракът на панталона му е притиснат от веригата на велосипеда. Той не може да помръдне, ако някой не му помогне.
 - Какво бихте могли да направите, така че да сте мили и добри с момчето?
2. Планирали сте специално тържество за рождения ви ден следващата седмица и искате да поканите всички деца от квартала освен едно. Това е едно момиче, което е отскоро в квартала. Тя никога не се усмихва и с нея не е много забавно да се играе.
 - Какво бихте могли да направите, така че да сте мили и добри с това момиче?
3. Докато сте играли с децата, сте паднали. Един от вашите приятели ви е нарекъл “тромав” и ви се е надсмял. Сега вашият приятел е паднал и плаче.
 - Какво бихте могли да направите, така че да сте мили и добри с вашия приятел?
4. Едно момче от вашия клас в училище използва протеза, която му помага да ходи. Когато всички деца излизат, за да играят, то изостава, защото върви бавно. Често седи само и гледа как всички останали играят.
 - Какво бихте могли да направите, така че да сте мили и добри с това момче?

Обобщение

Преговор

Нека децата преговорят урока, като отговорят на следните въпроси:

- Какво научихме в днешния урок?
- Защо е важно да сме мили и добри?
- Когато се проявяваме като мили и добри, чий пример следваме?

Стих от
Писанията

Прочетете на глас Йоана 13:34–35. Обяснете на децата, че когато обичаме другите и сме мили и добри с тях, ние показваме, че сме ученици (последователи) на Исус Христос.

Свидетелство

Свидетелствайте пред децата, че Исус иска да показваме любов към другите, като сме мили и добри. Напомнете на децата, че трябва да сме мили и добри с всеки и дори с онези, които не винаги са мили и добри към нас. Дайте своето свидетелство за това колко важно е да следваме Исус, като изберем да бъдем мили и добри.

Насърчете децата да положат специални усилия през следващата седмица да бъдат мили и добри с другите. Напомнете им да си мислят за текста на песента “Исус е казал да обичаме всички”, когато е необходимо да си спомнят как да се отнасят към някого. Поискайте от тях да обърнат внимание какво се случва, когато избират да бъдат мили и добри. Предложете им следващата седмица да дойдат готови да разкажат за своите преживявания.

Поканете някое дете да каже закриващата молитва.

Дейности за обогатяване

Изберете от следващите дейности онези, които ще дадат най-добър резултат при децата във вашия клас. Можете да ги използвате в рамките на самия урок или като преговор или обобщение. За допълнителни напътствия вижте “Времето за уроци” във “В помощ на учителя”.

1. Дайте на децата листове хартия и цветни или черни моливи и ги накарайте да нарисуват картини, на които се вижда как могат да покажат любов към другите, като бъдат мили и добри. Върху всяка детска рисунка поставете надпис “*Мога да съм мил(мила) и добър(добра) с другите*”.
2. Помогнете на децата да изпеят или кажат текста на песента “Доброто започва от мен” (*Химни и детски песни*, стр. 63).

Аз искам да бъда благ със всички,
 тъй че казвам си:
 “Запомни, че доброто почва с’теб,
 ти добър остани.”

Помогнете на децата да се сетят за хора, към които биха могли да са мили и добри (като членове на семейството, приятели или съученици) и за начини, по които биха могли да се проявят като мили и добри спрямо тези хора. Помогнете на децата да разберат колко е важно да бъдем мили и добри с онези, които не са мили и добри с нас или изглеждат различни от нас.

3. Заедно с децата изпейте или кажете текста на песента “Добротата е специален дар” (*Children’s Songbook*, стр. 145).

Добротата е специален дар.
 Такова щастие носи тя;
 когато съм мил и добър с другите,
 сърцето ми пее.

След като изпеете или кажете думите на песента, завържете парче канап или прежда около пръста или китката на всяко дете. Обяснете на децата, че канапът е за да им напомня да бъдат мили и добри с всеки и им предложете да носят канапа или преждата до края на Неделното училище за деца.

Светата земя



Цел Да бъдат насърчени децата да позволят на светлината им да свети като на последователи на Исус Христос.

Подготовка

1. С молитвен дух изучете Матей 5:14–16.
2. Като използвате образците в края на урока, направете копия и изрежете четири свещи от хартия и четири кошчета от хартия. Напишете следните имена върху свещите от хартия:
Сюзън
Хосе
Ерик и Питър
?
Преди да започне урока, поставете на видно място трите свещи с имената и покрийте всяка свещ с кошче от хартия. Запазете четвъртата свещ (“?”) и четвъртото кошче за употреба по-късно.
3. Използвайте образа на свещ, за да направите свещ от хартия за всяко дете.
4. Подгответе се да прочетете текста на песента “Избери правилния начин” (*Children’s Songbook*, стр. 160) и “Исус иска да съм слънчев лъч” (*Children’s Songbook*, стр. 60). Текстове на тези песни са включени в края на наръчника.
5. Необходими материали:
 - а. Библия.
 - б. Свещ и светилник или свещник.
 - в. Кошче или кутия, което изцяло покрива свещта.
 - г. Диаграма ИП (вж. урок 1).
 - д. Черни или цветни моливи.
6. Направете необходимата подготовка за всяка дейност за обогатяване, която искате да използвате.

Забележка: Не запалвайте свещта, която използвате по време на урока. Паленето на свещи в сградите за събрания противоречи на разпоредбите на Църквата.

Предложение за развитие на урока

Поканете някое дете да каже откриващата молитва.

Ако сте насърчили децата да извършат нещо през седмицата, проследете дали са го направили. Бихте могли, ако желаете, да ги накарате да споделят своите преживявания, когато са се показвали като мили и добри. Шепнете, докато говорите с децата.

Исус Христос учел: “Нека свети вашата виделина”

Дейност за привличане на вниманието

Продължете да шепнете на децата, като ги питате за онова, което са правили през тази седмица или какво им харесва в Неделното училище за деца, докато някое от децата започне да ви отговаря шепнешком. След няколко минути обяснете, че сте шептели като част от експеримент, който показва как хората често правят онова, което правят околните. Посочете, че децата са започнали да шептят, защото вие сте им шептели. Те са последвали вашия пример.

Кажете на децата, че точно както те са последвали вашия пример, така и приятелите им често следват техния пример. Исус Христос иска да бъдем добър пример.

- Какво означава да бъдеш добър пример?

Обяснете, че нашите приятели често ще правят онова, което виждат, че правим ние. Ако ни виждат да правим добри неща и да избираме правилното, за тях също ще е по-лесно да избират правилното.

Гатанка

Поканете децата да отгатнат следната гатанка:

Направена съм от восък.

Вътре в мен има фитил.

Моето предназначение е да давам светлина.

Мога да бъда запалена от кибритена клечка.

Какво съм аз?

След като децата отгатнат гатанката, покажете свещта, която сте донесли, и обсъдете за какво се използват свещите.

Разказ от Писанията

Обяснете, че когато Исус Христос живеел на земята, не е имало електрическо осветление. След като слънцето залезнело и се стъмвало, хората понякога запалвали свещи в своите домове, така че да имат светлина, за да виждат.

Кажете на децата, че един ден Исус учел Своите ученици на урок за това да бъдат добър пример за другите (вж. Матей 5:14–16). За да помогне на учениците да разберат как техните действия биха могли да помогнат на другите, Исус сравнил действията със светлината на свещта. Прочетете на глас онова, което Исус казал на Своите ученици, както е записано в Матей 5:15.

Предметен урок

Поставете свещта под кошче или кутия.

- Какво би станало, ако е тъмно и запалим свещта, но след това я покрием с кошче (кутия)? (Никой няма да може да вижда светлината.)

Махнете кошчето или кутията и поставете свещта върху светилник.

- Какво би станало, ако е тъмно и поставим свещта върху светилник, и след това я запалим? (Свещта ще освети стаята и всеки ще да може да вижда.)

Обяснете, че Исус искал Неговите ученици да бъдат като свещта и да дават светлина на другите. Ако учениците следват ученията на Исус и дават добър пример, тогава другите хора ще видят какво трябва да правят.

Обсъждане

Прочетете на глас от Матей 5:16 онова, което Исус казал на Своите ученици: Обяснете, че Исус иска ние също да следваме това указание.

- Какво означават думите “Нека свети вашата виделина” в този стих от Писанията? (Да бъдем добър пример.)
- Какво може да се случи, ако сме добър пример за нашите приятели и за онези около нас?

Децата мога да дават добър пример

Кажете на децата, че всички ние можем да следваме указанието на Исус Христос да свети нашата виделина, като даваме добър пример на другите. Когато изберем да следваме Исус, другите хора също ще могат да научат за Него, като ни гледат.

Помолете някое дете да открие една от хартиените свещи, като махне покриващото я кошче от хартия. Прочетете името или имената върху свещта. Тогава разкажете историята, която върви със свещта. Повторете и с другите две кошчета и свещи, като разкажете и другите две истории.

Разказ за Сюзън

Сюзън била поканена на рождения ден на своята приятелка Карълин. За нея било вълнуващо да отиде на тържеството и била сигурна, че ще прекара добре. Когато се прибрала у дома обаче, тя не изглеждала така развълнувана, както когато тръгнала. Майката на Сюзън я попитала как е минало тържеството.

Сюзън обяснила, че на тържеството бил сервиран студен чай. Майката на Карълин била казала, че тържеството ще е точно като за възрастни хора.

- Какво мислите, че направила Сюзън, когато ѝ предложили чай?

Сюзън казала на майката на Карълин, че не пие чай и обяснила, че е била учена от своите родители и от учителките в Неделното училище за деца, че чаят не е добър за нейното тяло.

Майката на Сюзън била горда, че Сюзън не е пила чай. Тя обяснила, че Карълин и майка ѝ не са членове на Църквата и не вярват в същите неща, в които вярва семейството на Сюзън.

Няколко месеца след това Сюзън и майка ѝ получили писмо от майката на Карълин. Майката на Карълин обяснявала, че след като Сюзън останала вярна по време на тържеството на онова, в което вярвала, семейството на Карълин решило да научи повече за Църквата. Те били учени от мисионерите. Майката на Карълин казала, че се надява, че ще може да бъде добър пример за някой друг, така както Сюзън била за нея.

- Как Сюзън позволила на светлината си да свети?

Разказ за Хосе

Хосе и семейството му току-що се били преместили да живеят в нов квартал. Първият нов приятел на Хосе било едно момче на име Паоло, което не било член на Църквата. Хосе и Паоло обичали футбола. Един ден Паоло поканил Хосе да отидат на футболен мач следващата неделя. Хосе знаел, че не трябва да ходи на футболни мачове в неделя, но бил обезпокоен, че ако не отиде, ще нарани чувствата на Паоло.

- Какво щяхте да направите, ако бяхте на мястото на Хосе?

Хосе решил да отиде на църква вместо да ходи на футболен мач и поканил Паоло да дойде с него на църква. Паоло се съгласил да отиде на църква с Хосе.

- Как бил добър пример Хосе?

Разказ за Ерик и Питър	<p>Един ден една жена дошла да види някакви мисионерки в Холандия. Тя помолила сестрите да я научат как да се моли. Жената обяснила, че синовете ѝ Ерик и Питър посещавали Неделното училище за деца и много го харесвали. По време на Неделното училище за деца те научили как да се молят.</p> <p>Жената обяснила, че преди няколко дни нейното малко момиченце било много болно. Тя излязла от стаята за няколко минути и когато се върнала, Ерик и Питър били коленичили до леглото на бебето. Питър молел Небесния Отец да благослови бебето и да го изцели. Майката се радвала, че синовете ѝ са научили в Неделното училище за деца как да се молят и искала мисионерките да научат и нея как да се моли. Мисионерките научили жената как да се моли. Те били щастливи, че Ерик и Питър са били добър пример за своята майка.</p> <ul style="list-style-type: none"> • Как Ерик и Питър позволили на своята светлина да свети?
Детско участие	<p>След като сте разказали всичките истории, поставете на видно място свещ “?”, покрита с кошче от хартия. Помолете някое дете да махне кошчето. Обяснете, че знакът “?” върху свещта замества името на всяко дете, което е било добър пример. Поканете децата да разкажат за случаи, когато са били добри примери.</p> <p>Можем да позволим на нашата светлина да свети</p>
Стих от Писанията	<p>Прочетете на глас Матей 5:16 отново. Напомнете на децата, че Исус ни казва да позволим на светлината ни да свети. Подчертайте колко важно е да позволим на нашата светлина да свети, като бъдем добър пример. Посочете, че като членове на Църквата на Исус Христос на светиите от последните дни ние трябва да следваме ученията на Исус Христос и да помагаме на другите също да следват ученията на Исус.</p>
Песен	<p>Изпейте или кажете заедно с децата текста на песента “Исус иска да съм слънчев лъч”. Помогнете им да разберат, че да сме “слънчев лъч” за Исус означава да позволим на нашата светлина да свети така, както казват Писанията.</p>
Дейност	<p>Кажете на децата, че ще опишете няколко ситуации и ще дадете два избора, които те биха могли да направят във всяка ситуация. Помолете децата да слушат внимателно всеки избор. Ако даденият избор е добър, всяко дете трябва да вдигне високо във въздуха един пръст, който да символизира техните свещи върху светилник. Ако изборът не е добър, всяко от тях трябва да покрие пръста с другата си ръка, с което да символизируют скриване на светилника им под шиник. След всяка ситуация обсъдете кой избор е по-добър и защо е пример за това как позволяваме на светлината ни да свети.</p> <p>Използвайте следващите ситуации или измислете някои свои:</p> <ol style="list-style-type: none"> 1. През цялата сутрин сте играли с няколко приятели във вашия квартал и ви е било много забавно. След обяда едно момиче, което е на гости у едно семейство от другата страна на улицата, излиза навън и като че ли иска да играе с вас. Какво правите? <ol style="list-style-type: none"> a. Тъй като вие и вашите приятели не познавате момичето и тя не знае на какво сте играли до сега, вие не я каните да играе с вас. б. Казвате на вашите приятели: “Нека поканим това ново момиче да дойде и да играе с нас. Като че ли тя иска да играе.”

2. Играете си с вашите приятели на топка. Силно удряте топката и тя удря прозореца на вашия съсед и го счупва. Какво правите?
 - а. Казвате на вашия съсед, че сте играли на топка и сте ударили топката толкова силно, че тя е ударила прозореца и го е счупила. Обяснявате, че съжалявате и предлагате да платите за счупения прозорец.
 - б. Отивате и оглеждате счупения прозорец. Тъй като не е много счупен, казвате на вашите приятели, че никой няма да забележи това някога. Продължавате да играете на топка и се опитвате да бъдете по-внимателни.
3. Чакате на опашка за обяд в училище (или чакате да отидете във вашия клас на Неделното училище за деца). Някои от децата на опашката започва да не ги свърта на едно място и затова започват да играят. Детето зад вас се бутва във вас. Какво правите?
 - а. Стоите на опашката, без да се бутате в никого.
 - б. Бутате онзи, който се е бутнал във вас.

Напомнете на децата колко важно е да бъдат добър пример, като избират правилното.

Обобщение

Диаграма ИП

Посочете диаграмата ИП и напомнете на децата, че ще избираме правилното, ако следваме ученията на Спасителя.

Насърчете децата да бъдат добър пример за другите—тъкмо както Съюзън, Хосе и Ерик и Питър били добър пример.

Дейност със свещи

Дайте на всяко дете свещ от хартия. Напишете или накарайте децата да напишат своите имена върху свещите.

Помогнете на децата да се сетят за начини, по които могат да позволят на своята светлина да свети, като са добър пример у дома, в училище и в църквата.

Накарайте всяко дете да каже за един начин, по който ще бъде добър пример през тази седмица.

Нека децата занесат своите свещи у дома, за да им напомнят да позволяват светлината им да свети, като бъдат добър пример.

Свидетелство

Свидетелствайте пред децата за това колко важно е да бъдем добър пример. Бихте могли, ако желаете, да споделите лично преживяване, когато сте били добър пример или примерът на някой друг ви е помогнал да научите за Исус Христос.

Песен

Заедно с децата изпейте или кажете текста на песента “Избирай правилния начин!”.

Поканете някое дете да каже закриващата молитва и да помоли Небесния Отец да помогне на децата да бъдат добър пример за другите.

Когато децата излизат от вашата класна стая, ги поканете да излизат тихо, като държат своите свещи пред себе си. (Ако децата очакват някой, който да ги вземе от класната стая, поканете ги да покажат своите свещи на онзи, който ги взема.)

Дейности за обогатяване

Изберете от следващите дейности онези, които ще дадат най-добър резултат при децата във вашия клас. Можете да ги използвате в рамките на самия урок или като преговор или обобщение. За допълнителни напътствия вижте “Времето за уроци” във “В помощ на учителя”.

1. Накарайте децата да изиграят сценично по-добрите решения на ситуациите, които са обсъдили в раздела “Можем да позволим на нашата светлина да свети”. Децата могат също да изиграят ролите на Сюзън, Хосе и Ерик и Питър.
2. Изпейте или кажете текста на песента “Прави каквото правя Аз” (*Children’s Songbook*, стр. 276). Текстът на тази песен е включен в края на наръчника. Нека децата се редуват в дирижирането на песента, като демонстрират действие, което другите деца да копират.

Или накарайте децата да играят “Следвай ръководителя”, като дадете на всяко дете възможност да бъде ръководителя.

Посочете, че в тази песен или игра всеки следва примера на ръководителя. Напомнете на децата, че когато избират правилното, те дават добър пример на хората около тях.

3. Изпейте или кажете думите на песента “Продължи да светиш” (*Children’s Songbook*, стр. 144).

Светлината ми е малка–
светлината ми от вяра и молитва.
Но ето! Тя свети като голямото Божие слънце,
защото е била запалена там.

Припев:

Продължи да светиш, продължи да светиш, продължи да светиш ярко и ясно.

Продължи да светиш, продължи да светиш, защото денят дойде.

Не мога да крия малката си светлина–
Господ ми е казал така.

Дадена ми е, за да я показвам,
за да могат всички да виждат как свети.

Припев:

4. Задайте на всяко дете преговорен въпрос, като шепнете както при дейността за привличане на вниманието. Накарайте децата да отговарят шепнешком. Похвалете ги, че слушат и мислят внимателно.

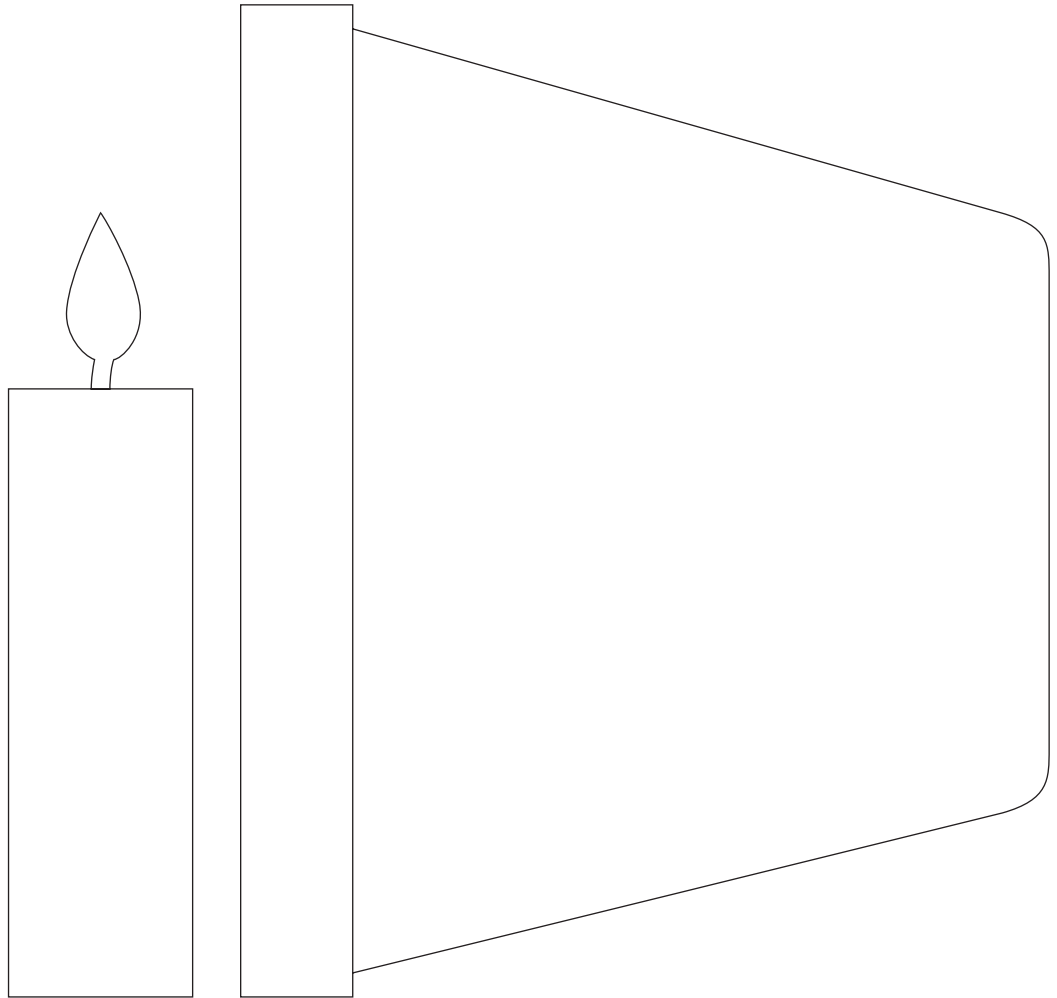

Цел Да бъде насърчено всяко дете да следва примера на Исус Христос като бъде покорно.

Подготовка 1. С дух на молитва изучете Изход 20:12, Матей 26:36–46, Иоана 8:28–29 и Колосяните 3:20. Вижте също Евангелски принципи (31110), глава 35.

2. Направете следната лента с думи:

Покорен

3. Напишете четливо *“Мога да се покорявам”* върху значка от хартия за всяко дете. Донесете безцветна лепенка или карфици, за да закрепите значката върху ризата или роклята на всяко дете, или донесете прежда, за да окачите значките на вратовете на децата.

4. Подгответе се да прочетете текста на всичките три куплета на песента *“Бързо ще се покоря”* (*Children’s Songbook*, стр. 197). Текстът на тази песен е включен в края на наръчника.

5. Необходими материали:

а. Библия.

б. Картина 2-51, “Гъски с малките си”; картина 2-52, “Исус се моли в Гетсиманската градина” (Комплект “Картини от Евангелието” 227; 62175).

6. Направете необходимата подготовка за всяка дейност за обогатяване, която искате да използвате.

Бележка към учителите на по-големи деца: Бихте могли, ако желаете, да използвате дейност за обогатяване 1 като дейност за привличане на вниманието.

Предложение за развитие на урока

Поканете някое дете да каже откриващата молитва.

Ако сте насърчили децата да извършат нещо през седмицата, проследете дали са го направили. Бихте могли да накарате децата да разкажат как са били добър пример през седмицата.

Покорността носи щастие

Дейност за привличане на вниманието

Покажете картина 2-51, “Гъски с малките си”. Помолете някое дете да държи с ръце картината, докато вие разказвате със свои думи следващата история за старейшина Тиъдър М. Бъртън, който бил висш ръководител на Църквата:

Когато Тиъдър М. Бъртън бил само на пет години, той посетил своята баба в нейната ферма. Тиъдър обичал да играе навън сред фермата. По време на гостуването му бабата на Тиъдър го предупредила да не се приближава твърде много до кокошката с малките пиленца, защото кокошката би могла да си помисли, че се опитва да нарани нейните дечица. Тиъдър обещал да не се приближава твърде много.

Но когато Тиъдър видял пухкавите жълти пиленца, той просто трябвало да докосне някое. Пиленцето побягнало от Тиъдър, но кокошката-майка се затичала срещу Тиъдър и клъвнала ръката му с твърдата си човка. Тиъдър побягнал разплакан при баба си.

Бабата на Тиъдър го прегърнала и го държала в прегръдките си, докато той не спрял да плаче и след това обяснила, че кокошката-майка е помислила, че Тиъдър ще нарани нейните пиленца. Тя се опитала да защити своите пиленца, когато го клъвнала.

Бабата на Тиъдър отново го изпратила навън, като му направила да стои надалече от кокошката. Тя го предупредила да не се приближава твърде много и до гъската-майка, защото тя също имала малки. Гъската-майка била по-голяма от кокошката и затова можела наистина да нарани някой, който докосне нейните малки. Тиъдър обещал, че няма да докосва гъсетата.

Тиъдър стоял надалече от кокошката-майка. Но когато видял гъската-майка с нейните гъсета, той се приближил наблизко, за да ги види по-добре. Като разтворила широко криле и протегнала шията си, гъската-майка започнала шумно да съска срещу него. Тиъдър се уплашил и побягнал обратно в къщата. (Вж. Theodore M. Burton, "Friend to Friend: Grandmother's Lesson," *Friend*, октомври 1973 г., стр. 18–19.)

Обсъждане

- Защо бабата на Тиъдър му казала да не се доближава до кокошката или до гъската?
- Как се почувствал Тиъдър, когато не послушал баба си?
- Защо се почувствал по този начин?
- Какво мислите, че е научил Тиъдър от това преживяване?

Кажете на децата, че бабата на Тиъдър му казала, че има хора, които да защитават него, тъкмо както кокошката и гъската защитили своите малки. Обяснете, че нашите родители и семейства и Небесният Отец и Исус Христос бдят над нас и ни закрилят. Те ще ни научат какво да правим, за да сме в безопасност и да сме щастливи. Важно е да се научим да им се покоряваме.

Лента с думи

Поставете на видно място лентата с думата "Покорен". Накарайте децата да кажат с вас няколко пъти думата на глас. Обяснете, че ние сме покорни, когато правим онова, което Небесният Отец, нашите родители и нашите ръководители искат да правим.

Кажете думата "покорявам се" и накарайте класа да я повтори. Обяснете, че да се покорявам е същото като да съм покорен.

Можем да се покоряваме на Небесния Отец така, както го е правил Исус Христос

Стих от
Писанията

Обяснете, че в Библията Исус Христос учи, че е важно да се покоряваме на Небесния Отец. Прочетете на глас следните фрази от Йоана 8:28–29: “от Себе Си нищо не върша, но каквото Ме е научил Отец ... Аз върша всякога онова, което е Нему угодно.”

Обяснете, че това са думи на Исус Христос и те означават, че Исус винаги вършил онова, което Небесният Отец искал от Него да извършва. Той правел само онези неща, за които знаел, че ще направят Небесния Отец щастлив.

Разказ от
Писанията

Поставете на видно място картина 2-52, “Исус се моли в Гетсиманската градина”, и накратко разкажете историята от Матей 26:36–39.

Прочетете на глас онова, което казал Исус Христос в Своята молитва: “Отче Мой, ако е възможно, нека Ме отмине тази чаша” (Матей 26:39). Обяснете, че Исус не искал да страда и да умре, ако имало друг начин да ни помогне да се завърнем при Небесния Отец.

Прочетете на глас онова, което Исус казал след това: “Не обаче, както Аз искам, но както Ти искаш” (Матей 26:39). Обяснете, че това означава, че Исус желяел да извърши онова, което искал Небесният Отец, въпреки че то не било лесно. Обяснете, че от нас няма да се поиска да направим нещо толкова трудно, колкото направеното от Исус. Ние обаче трябва да се покоряваме на Небесния Отец във всичко, което Той поиска от нас да направим.

- Кой са някои от нещата, които Небесният Отец е поискал да правим? (Отговорите могат да посочват молитвата, любовта един към друг, да бъдем кръстени и потвърдени и да бъдем честни.)

Можем да се покоряваме на нашите родители

Обсъждане на
Писанията

Обяснете, че ако се покоряваме на Небесния Отец, ние ще се покоряваме и на нашите родители. (Ако някои от децата в класа ви не живеят със своите родители, приспособете това обсъждане, както е необходимо. Например, децата трябва да се покоряват също и на своите баби и дядовци.) Посочете, че една от Десетте заповеди ни казва да се покоряваме на нашите родители. Прочетете на глас първата част на Изход 20:12: “Почитай баща си и майка си.” Обяснете, че един от начините да ги почитаме е да им се покоряваме.

- Защо трябва да се покоряваме на нашите родители?

Прочетете на глас Колосянците 3:20 (напомнете на децата, че “Господ” е друго име на Исус Христос). Помогнете на децата да научат наизуст първата част на стиха: “Деца, покорявайте се на родителите си във всичко.”

- Как се чувствате, когато се покорявате на вашите родители?
- Как се чувстват вашите родители, когато им се покорявате?

Песен

Накарайте децата да се изправят и да изпеят или кажат текста на всичките три куплета на “Бързо ще се покоря”.

Насърчете децата да решат сега, че ще се покоряват на Небесния Отец и на своите родители.

Разказ

Разкажете за дете, което било щастливо, защото се покорило на своите родители. Ако желаете, можете да използвате следната история:

Катрин обичала много да си играе в дома на приятелката си Ейприл. Майката на Катрин била позволила на Катрин да си играе един час. Когато майката на Ейприл казала, че часът е свършил, за Катрин било трудно да си тръгне. Тя искала да завърши играта, която играели с Ейприл. Катрин помислила за миг и решила, че ще си отиде в къщи, както ѝ била казала майка ѝ. Тя бързо се сбогувала с Ейприл и се затичала за в къщи.

Когато Катрин се прибрала, я очаквала нейната баба. Баба ѝ искала Катрин да дойде и да прекара нощта в нейната къща, но бързала да се прибере у дома. Ако Катрин не се била прибрала у дома, когато нейната майка ѝ казала да го направи, тя щяла да пропусне възможността да посети баба си.

- Как мислите, че се почувствала Катрин?

Подчертайте, че ние няма да получаваме вълнуваща награда всеки път, когато се покоряваме, но ще изпитваме чувство на щастие и покой. Това чувство идва, защото знаем, че сме избрали да направим онова, което е правилно.

Обобщение

Детско участие

Поканете децата едно по едно да разкажат за случай, когато са били покорни и как са се чувствали или за начин, по който могат да бъдат покорни в бъдеще (като например спазват някоя от заповедите на Небесния Отец, искат позволение от своите родители, преди да излязат да играят, помагат при почистването на дома или като идват още първия път, когато ги повика един от техните родители).

След минаването на реда на всяко дете му давайте значка “Мога да се покорявам”. Насърчете децата да пазят своите значки на места, където често могат да ги виждат, така че значките да им помагат да помнят, че трябва да се покоряват. Предложете децата да покажат значките си на своите семейства и да споделят онова, което са научили от урока днес.

Свидетелство

Споделете вашето свидетелство как това, че сте се покорявали на Небесния Отец и на вашите родители, е благословило живота ви. Бихте могли да разкажете за случай, когато покорството ви е донесло щастие.

Насърчете децата да се подчиняват на своите родители през следващата седмица.

Поканете някое дете да каже закриващата молитва.

Дейности за обогатяване

Изберете от следващите дейности онези, които ще дадат най-добър резултат при децата във вашия клас. Можете да ги използвате в рамките на самия урок или като преговор или обобщение. За допълнителни напътствия вижте “Времето за уроци” във “В помощ на учителя”.

1. Нарисувайте голям кръг върху дъската за писане с два по-малки кръга в него (вж. илюстрацията).

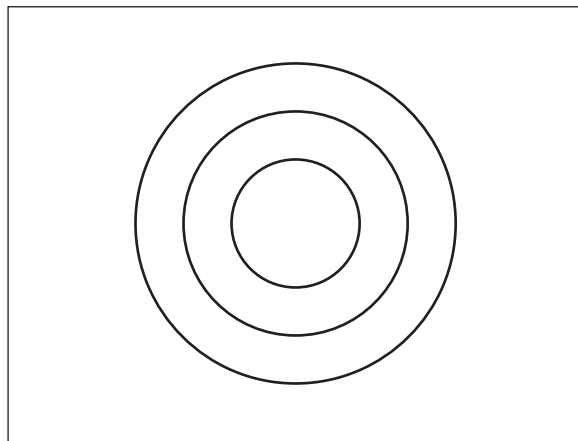

Обяснете, че целта на тази дейност е да се напише "X" вътре в най-малкия кръг, докато носим превръзка на очите. Попитайте има ли доброволец, който да опита. Поставете превръзката на очите на доброволца и дайте на него или нея парче тебешир. Завъртете в кръг детето със завързаните очи два или три пъти и след това го заведете пред дъската. Накарайте детето да напише "X" върху дъската. След това поискайте от детето да направи още едно "X" след като получи указания къде да постави знака "X". Накарайте второ дете да дава указания на детето със завързаните очи, като например "по-горе", "по-долу", "наляво", "надясно".

Погледнете двата знака и обсъдете колко по-добре се е справило детето със завързаните очи, когато се е покорявало на указанията на другото дете.

- Защо (име на детето със завързаните очи) се справи по-добре при поставянето на "X", когато се покоряваше на указанията?

Позволете на всяко дете, което иска да участва, да му бъдат завързани очите и да се опита да напише "X" в кръга, докато друго дете дава указанията.

Посочете, че децата със завързаните очи са имали по-голям успех при написването на знака в кръга, когато са се покорявали на указанията на някой, който може да вижда кръга по-добре. Обяснете, че понякога Небесният Отец и нашите родители могат да видят по-добре нещата в нашия живот, отколкото можем да ги видим ние. Те ни дават указания, за да ни помагат. Когато се подчиняваме на Небесния Отец и на нашите родители, ние ще бъдем щастливи.

2. Разкажете следния разказ със свои думи:

Матю обичал кибритените клечки. Ако имало свещи или огън, които да бъдат запалени, той винаги искал да помага. Понякога неговите родители му позволявали да запали кибритена клечка, но винаги стоели наблизо, за да са сигурни, че внимава.

Един ден, когато неговите родители не били в стаята, Матю видял на масата кибритена кутия. Той си помислил, че ще е много забавно сам да запали всяка една от кибритените клечки. Той бил сигурен, че ще внимава.

След това Матю се замислил за това как неговата майка му казвала много пъти, че кибритените клечки не са играчки и че той никога не трябва да ги използва без позволение. Матю тихо се отдалечил от кибрита и излязъл да играе.

Говорете с децата за възможните последици, ако Матю бе взел кибрита. Подчертайте, че покорността на Матю била от полза за семейството, въпреки че никой не разбрал за случката.

Бихте могли, ако желаете, да продължите обсъждането, като попитате:

- Какво би направил Матю, ако по-големият му брат му каже да донесе кибрита в тяхната спалня, за да могат да си играят с него?

Обяснете, че когато някой ни каже да направим нещо, което знаем, че е погрешно, ние не трябва да се покоряваме. Небесният Отец не очаква да се покоряваме, когато ни се казва да направим нещо погрешно.

3. Подгответе листчета хартия с прости указания като следните:

- Изтрий дъската за писане.
- Ръкувай се със всеки член на класа.
- Изпей или кажи думите на песента “Прави, каквото правя Аз”.
- Кажете нещо мило и добро за всеки член на класа.
- Кажете пет неща, за които си благодарен (благодарна).
- Изиграй нещо, което ще направиш за член на семейството през седмицата.

Сложете листчетата хартия в съд. Накарайте децата да се редуват в избиране на листче от съда и да се покоряват на написаните върху него указания.

- ### 4. Преди началото на урока подгответе и скрийте указания, които насочват при търсене на малко съкровище в класната ви стая. Всяко насочващо указание ще отвежда децата до следващото насочващо указание, докато последното насочващо указание не ги отведе до съкровището. Бихте могли, ако желаете, да пригответе като съкровище малка почерпка или подаръче за всяко дете в края на търсенето.

Обсъдете с децата как трябва да се подчиняват на всяко насочващо указание, за да открият съкровището. Прочетете на глас първото насочващо указание, за да започнете търсенето на съкровището.

След като децата приключат с търсенето на съкровището, помогнете им да разберат, че ако се покоряваме на нашия Небесен Отец, Той ще ни даде най-великото от всички съкровища—Той ще ни позволи да живеем с Него вечно.

- ### 5. Преговорете разказа за Ной и ковчега, както е описан в Битие 6–8. Обяснете, че тъй като Ной бил покорен, той и неговото семейство били спасени от потопа. Насърчете децата да се покоряват на заповедите на Небесния Отец и Исус Христос, както го правил Ной.

В края на урока дайте на всяко дете копие от материала за раздаване. Нека децата оцветят картината на ковчега и след това да нарисуват картина, която показва как могат да бъдат покорни.

Ной бил покорен

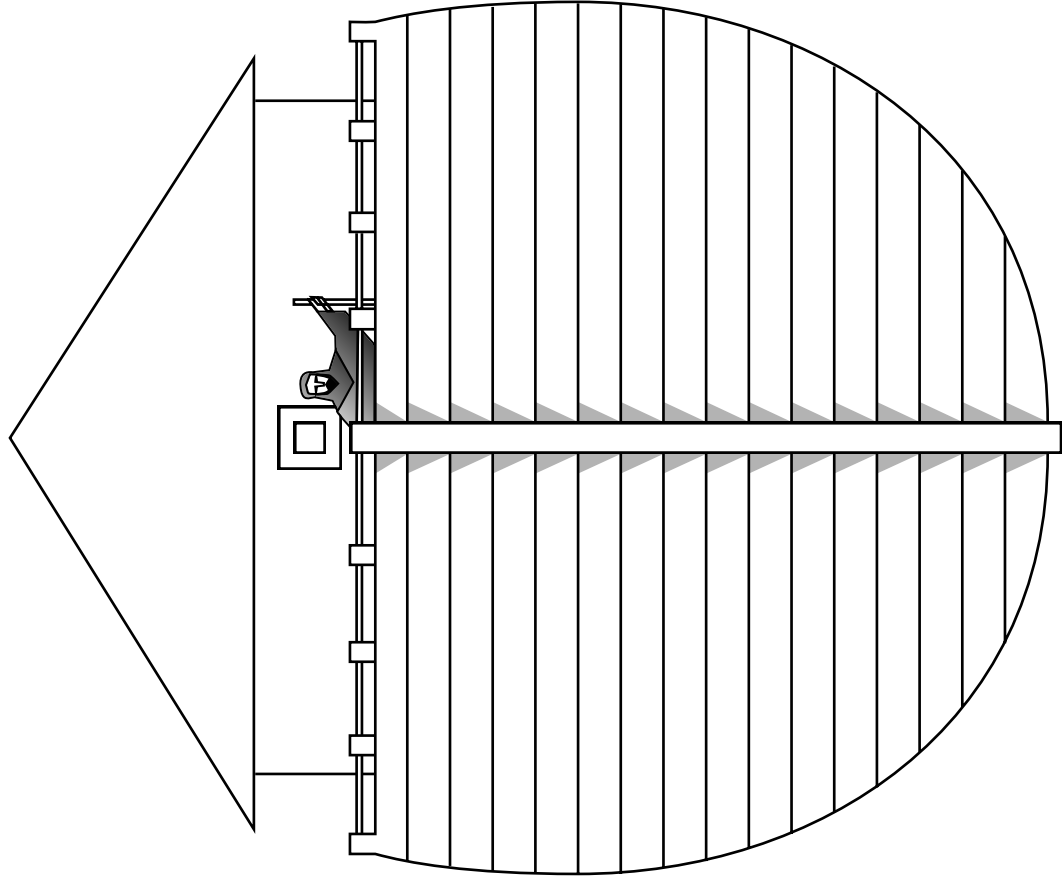

Мога да бѣда покорен

Ще се подчинявам на закона

Урок
31

Цел Да се помогне на всяко дете да разбере, че е важно да се уважават и спазват законите на страната.

- Подготовка**
1. С молитвен дух изучете Матей 22:15–22 и Символа на вярата 1:12.
 2. Подгответе достатъчно солено тесто, така че всяко дете да има малко. Рецепта за солено тесто може да се намери на стр. 50. (Ако нямате на разположение солено тесто, донесете цветни моливи и хартия, за да бъдат използвани от децата.)
 3. Върху лист хартия опишете няколко ситуации, които имат връзка със закони и правила, които са познати на децата. Опишете поне една ситуация за всяко дете в класа и номерирайте ситуацията. Използвайте ситуацията по-долу или измислете по-подходящи за децата във вашия клас:
 - Почти сте закъснели за училище. Ако пресечете улицата през средата, вместо на пешеходната пътека, ще пристигнете по-бързо. Какво ще направите, ако спазвате закона?
 - Пазарувате с вашия баща и поисквате захарна пръчка. Баща ви казва “не”, но докато е зает с плащането на закупените хранителни стоки, вие виждате, че бихте могли да пхнете пръчката в джоба си, без някой да забележи. Какво ще направите, ако спазвате закона?
 - Извеждате на разходка кучето си на каишка. Идвате до един парк и искате да спрете и да поиграете, но има знак, който казва “Забранено за кучета”. Не виждате възрастни хора наоколо и бихте могли да завържете каишката на кучето за едно дърво, докато играете. Какво ще направите, ако спазвате закона?
 - Пресичате улицата на един ъгъл със светофари. Не идват никакви автомобили, а наоколо няма никой. Но светлината на светофара пред вас ви казва да изчакате. Какво ще направите, ако спазвате закона?
 - В библиотеката сте и сте намерили книга, която искате да заемете, но сте си забравили картата за библиотеката у дома. Библиотекарката не е на входното бюро и не би видяла, ако излезете с книгата. Какво ще направите, ако спазвате закона?
 4. Пригответе толкова на брой малки листчета хартия, колкото ситуации имате. Номерирайте листчетата и ги сложете в съд или кошче.
 5. Направете значка от хартия за всяко дете:



Ние вярваме,
че трябва да се
подчиняваме
на закона.

6. Направете следната лента с думи:

Ние вярваме, че трябва да се подчиняваме на закона.

7. Необходими материали:

- а. Библия.
- б. Монета (ако е възможно, с изображение на национален ръководител върху нея).
- в. Карфици, тиксо или прежда за закрепване на значките върху дрехите на децата.
- г. Картина 2-53, "Отдавайте на Кесаря".

8. Направете необходимата подготовка за всяка дейност за обогатяване, която искате да използвате.

Предложение за развитие на урока

Поканете някое дете да каже откриващата молитва.

Ако сте насърчили децата да извършат нещо през седмицата, проследете дали са го направили.

Правилата и законите могат да ни помогнат

Дейност за привличане на вниманието

Дайте на всяко дете парче от соленото тесто и нека всяко от тях оформи земеделско животно. (Ако не разполагате със солено тесто или тази дейност е твърде трудна за децата в класа ви, дайте на децата цветни моливи и хартия и накарайте всяко от тях да нарисова земеделско домашно животно. Приспособете обсъждането, както го изисква ситуацията).

Поставете на видно място върху пода или масата всички животни.

Обяснете, че фермерите трябва да се грижат много добре за своите животни и да им дават храна, вода и закрила. Ако животните се отдалечат, те биха могли да се загубят или да бъдат наранени.

- Какво бихме могли да направим, за да не позволим на тези животни да се отдалечат? (Да построим ограда).

Източете парче тесто между дланите на ръцете си и масата така, че да образувате дълго въже. Оградете с него животните така, че да образувате ограда. Обяснете, че оградите са нещо добро, защото помагат на животните да останат в безопасност. (Оставете животните на видно място през останалата част от урока. В края на урока позволете на децата да занесат своите животни у дома).

Обяснете, че и ние имаме неща, които ни пазят. Тези неща се наричат закони и правила. Законите и правилата са като огради, защото ни спират да правим неща, които са опасни или биха могли да направят нас или други хора нещастни. Когато се подчиняваме на законите и правилата, те ни помагат да останем в безопасност и да бъдем щастливи.

Обсъждане

Изберете проста игра, която е позната на всяко дете в класа ви, като например криеница. Накарайте децата да ви кажат какви са правилата на играта и да обсъдят какво би станало, ако се опитате да играете играта, без да спазвате правилата. Помогнете на децата да разберат, че правилата са необходими, за да бъдат игрите успешни и да бъде забавно да се играят.

- Какви други правила има освен правилата в игрите?
- Кои са някои от правилата в дома ви?

Накарайте всяко дете да каже за някакво правило, което неговото или нейното семейство следва, като например “Приберете си играчките, когато спрете да играете”. Когато дадено дете споменава правило, питайте:

- Как ти помага това правило?

След като всяко дете е казало за някакво семейно правило, посочете, че имаме правила и на други места освен в нашите домове.

- Кои са някои от правилата в училище? В Неделното училище за деца?
- Как ви помагат тези правила?

Нашата страна ни дава закони

Разказ и
обсъждане

Обяснете, че точно както имаме правила у дома, в училище и в Неделното училище за деца, имаме правила и за нашия град и страна. Тези правила се наричат закони. Законите ни помагат и ни закрилят точно така, както го правят правилата в нашия дом, училище и в Неделното училище за деца. Разкажете историята за едно дете, което научило как законите ни закрилят и ни помагат, когато им се подчиняваме. Използвайте историята по-долу или измислете своя:

Джери винаги искал да си има свое куче и затова бил много развълнуван, когато за рождения си ден получил красиво малко кученце. Той нарекъл кучето Пал. Джери и Пал много се забавлявали заедно.

В града на Джери имало закон, който казвал, че всички кучета трябва да са на каишки, когато не са в ограден двор. Един ден Джери решил да вземе Пал със себе си и да отидат в дома на един негов приятел. Той не можал да намери каишката на Пал, а приятелят му живеел само през няколко къщи. Ето защо Джери решил да вземе Пал без каишка.

Докато вървели по улицата, Пал видял една котка от другата страна на пътя. Преди Джери да разбере какво става, Пал изтичал през пътя и бил ударен от автомобил.

Със сълзи на очи Джери вдигнал кучето и го отнесъл у дома. Майката на Джери ги завела на ветеринарен лекар, който се погрижил за счупения крак на Пал.

Когато се прибрали у дома, майката на Джери му казала, че Пал е можело да бъде убит. Джери разбрал, че ако беше спазил закона и беше държал кучето си вързано на каишка, Пал не би бил наранен. Джери разбрал, че целта на закона била да закриля него и кучето му и решил никога повече да не нарушава този закон.

- Защо мислите, че градът на Джери имал закон кучетата да са вързани на каишки?
- Как можело да бъде предотвратена злополуката с Пал?
- Защо имаме закони и правила, които трябва да следваме?

Обсъждане

Обяснете, че законите са създадени, за да ни помагат и закрилят. Помолете децата да назоват някои основни закони във вашия район.

Обсъдете всеки закон и защо е бил създаден. Помогнете на децата да разберат как всеки закон е полезен.

Бихте могли, ако желаете, да използвате някои от следващите идеи, ако са приложими за вашата територия.

Закони за уличното движение

- Спирайте пред всеки знак стоп. Това ни помага да избягваме злополуки.
- Съблюдавайте ограниченията на скростта. Ограниченията на скоростта са поставени, за да могат хората да шофират безопасно и да спират бързо в критични случаи.

Закони, отнасящи се за домашните любимци

- Дръжте домашния си любимец завързан на каишка, когато е извън вашия двор. Законите за каишките могат да предпазят животните от нараняване (подобно на Пал, кучето на Джери) и имота на хората от вреди, причинени от животните.
- Не бъдете жестоки с животните. Този вид закони защитават животните от болка и нараняване.

Закони, отнасящи се до личното имущество

- Не крадете. Ако вземем неща, които принадлежат на някой друг, всеки ще е нещастен.
- Не замърсявайте с боклук. Ако всеки замърсява с боклук, нашият град или село ще бъдат грозни и в безредие. На родителите ни може да се наложи да плащат (чрез данъците) за неговото почистване.

Исус Христос иска да се подчиняваме на закона

Обсъждане

- Какво са данъците?

Обяснете, че данъците са пари, които даваме на нашата община или държава, за да им помогнем да платят за неща, които са от полза за всеки, като например за полицаи, за пожарникари, за пътища и за училища. Обяснете накратко какво би станало, ако нямашме тези неща. Обяснете, че имаме данъчни закони, за да е сигурно, че всеки ще помага в плащането за тези неща.

Разказ от Писанията

Обяснете, че хората във времето на Исус също имали данъчни закони. Покажете картина 2-53, "Отдавайте на Кесаря", и разкажете историята, описана в Матей 22:15–22.

Обяснете, че хората попитали Исус дали да плащат налози на своята страна. Парите за налози са като парите за данъци.

Покажете монетата, която сте донесли. Обяснете, че Исус поискал от хората да Му покажат монета. Той посочил, че върху монетата имало изображение на Кесаря, който бил ръководителят на страната. (Ако на монетата, която сте донесли, има изображение на национален ръководител, посочете го). Прочетете на глас онова, което казал Исус, както е описано в Матей 22:21 (като започнете от "Тогаво им казва"). Обяснете, че

Исус казал на хората да спазват законите на своята страна, а *също* и законите на Небесния Отец. Исус учил хората, че е важно да се подчиняват на законите на своята страна.

Ние вярваме, че трябва да се подчиняваме на закона

Лента с думи

Прочетете на глас изречението върху лентата с думи. Обяснете, че това е част от дванадесетата точка на Символа на вярата, която е едно от основните неща, в които вярва Църквата.

Накарайте целия клас да повтори изречението няколко пъти.

Игра

Поставете списъка със ситуациите и съда или кошчето с номерата върху маса или върху пода. Кажете на класа, че сега могат да играят играта “Спазване на закона”. След това се облегнете на стола и изчакайте няколко секунди. Ако никой не реагира, попитайте:

- Защо никой не играе играта? (Никой не знае правилата).

Ако децата са се опитали да се ориентират в ситуацията, като може би са подредили номерираните листчета хартия, похвалете ги, че са опитали, и след това попитайте:

- Играете ли играта “Спазване на закона”?
- Защо не?

Посочете, че правилата и законите ни помагат да бъдем водени и ни дават напътствие. Обяснете правилата на играта:

1. Извадете номерче от съда (или кошчето).
2. Редувайте се един след друг, като започнете от онзи, който е извадил номер едно.
3. Стойте изправени, когато е вашият ред.
4. Дайте номерчето си на учителя и след това отговорете на въпроса на учителя, без да ви помагат останалите деца.
5. Преди и след вашия ред стойте тихо седнали на стола си.

Изиграйте играта, като позволите на всяко дете да извади номерче от съда или кошчето.

Прочетете на всяко дете ситуацията, която съответства на неговото или нейното номерче.

След като всяко дете отговори на някой въпрос, дайте значките на децата. Похвалете децата за техните добри идеи и отговори.

Обобщение

Детско участие

Попитайте децата какво ще кажат, когато техните семейства ги попитат за значките. Докато те споделят своите отговори, подчертайте колко е важно да спазваме законите, за да живеем заедно в щастие.

Свидетелство

Свидетелствайте, че законите са създадени за наше добро. Бихте могли, ако искате, да споделите лично преживяване, когато сте били благодар-

ни, че сте спазили закона. Напомнете на децата да спазват законите на Небесния Отец и законите на своята страна.

Насърчете всяко дете да избере един закон, който да спазва внимателно през тази седмица.

Поканете някое дете да каже закриващата молитва. Предложете детето да помоли Небесния Отец да помогне на децата да запомнят и да спазват законите.

Дейности за обогатяване

Изберете от следващите дейности онези, които ще дадат най-добър резултат при децата във вашия клас. Можете да ги използвате в рамките на самия урок или като преговор или обобщение. За допълнителни напътствия вижте “Времето за уроци” във “В помощ на учителя”.

1. Помогнете на децата да запаметят дванадесетата точка на Символа на вярата. “Ние вярваме, че трябва да се покоряваме на царе, президенти, управници и съдии, и че трябва да почитаме, поддържаме и да се подчиняваме на закона”. Обяснете всички думи, които са непознати на децата.

По-малките деца могат да запаметят онази част от точката на Символа на вярата, която е върху техните значки: “Ние вярваме, че трябва да се подчиняваме на закона”.

Бихте могли, ако желаете, да изпеете песента “Дванадесетата точка от Символа на вярата” (*Children’s Songbook*, стр. 131), за да помогнете на децата в запаметяването.

2. Поискайте от класа да помисли за пет правила, които семействата биха могли да имат, за да бъдат членовете на семейството щастливи и в безопасност. Накарайте всяко дете да изправя по един пръст при назоваването на всяко правило. Когато бъдат назовани пет правила и всяко дете е изправило и петте си пръста, очертайте върху дъската за писане контурите на ръката на всяко дете. Обозначете всяко очертание на ръка с името на детето. Благодарете на децата за техните помагачи ръце и ги насърчете да помнят и да спазват правилата на собствените си семейства.
3. Изиграйте следната игра с пръсти с децата:

Спирам (*изправете и двете ръце с длани, носочени напред, сякаш за да спрете нещо*),

гледам (*поставете ръка над очите, все едно че искате да ги засенчите*),

слушам (*поставете шепа зад ухото си*)

и тогава съм сигурен, че зная (*размахайте пръст напред-назад*),

че аз (*посочете към себе си*) действам по безопасен начин,

независимо къде отивам (*прострете ръце напред, така че да обозначите пространство*).

Пресичам само на пресечки (*скръстете ръце пред гърдите*),

а не по средата на улицата (*поклатете глава*);

гледам напред (*поставете ръка над очите, все едно че искате да ги засенчите*),

мисля предварително (*завъртете пръст отстрани на главата*),

и тогава използвам своите крака (*вървете на място*).

Напомнете на децата колко важно е да спазват законите на личното движение.

Цел	Да се помогне на децата да разберат, че могат да следват примера на Исус Христос и да показват любов, като помагат на другите.
------------	--

Подготовка	<ol style="list-style-type: none">1. С молитвен дух изучете Марка 6:34–44, Лука 17:11–19, Иоана 13:15, 34–35 и 3 Нефи 17.2. Изрежете голямо сърце от картон за дейността за привличане на вниманието.3. Направете за всяко дете копие от материала за раздаване “Както Аз ви възлюбих” и от пъзела-сърце, който се намира в края на урока. Ако е възможно, откопирайте пъзелите върху цветна хартия. Изрежете пъзелите на парчета по пунктираните линии.4. Подгответе се да прочетете текста на песента “В обич живеете” (<i>Children’s Songbook</i>, стр. 136) и “Исус е казал да обичаме всички” (<i>Children’s Songbook</i>, стр. 61). Текстът на песента “В обич живеете” е включен в края на наръчника.5. Необходими материали:<ol style="list-style-type: none">а. Библия и Книга на Мормон.б. Лепило или паста.в. Картина 2-36, “Исус благославя нефитските деца”; картина 2-45, “Десетимата прокажени” (Комплект “Картини от Евангелието” 221; 62150); картина 2-47, “Нахранване на петте хиляди” (62143); картина 2-54, “Тайната вечеря” (Комплект “Картини от Евангелието” 225; 62174).6. Направете необходимата подготовка за всяка дейност за обогатяване, която искате да използвате.
-------------------	---

Предложение за развитие на урока

Поканете някое дете да каже откриващата молитва.

Ако сте насърчили децата да извършат нещо през седмицата, проследете дали са го направили.

Важно е да бъдем обичани

Дейност за привличане на вниманието

Покажете голямото картонено сърце на децата.

- За какво се сещате, когато видите сърце? (За любовта.)
- По какво можете да познаете, че някой ви обича?

Накарайте децата да говорят за хората, които ги обичат (като членовете на семейството, приятелите и учителите в Неделното училище за деца) и как тези хора показват своята любов.

- Как се чувствате, когато хората ви показват, че ви обичат?

- Как мислите, че се чувстват другите хора, когато показвате, че ги обичате?

Посочете, че всички ние се нуждаем да знаем, че сме обичани.

Исус Христос ни е учил да се обичаме един друг

Представяне от учителя

Обяснете, че преди Исус Христос да живее на земята, хората живеели според правилото “око за око”. Това означава, че ако хората се отнасят зле или неприятелски към вас, и вие бихте могли да се отнасяте зле или неприятелски с тях. Обяснете, че когато Исус дошъл на земята, Той учил хората да живеят по различен начин.

Разказ от Писанията

Покажете картина 2-54, “Тайната вечеря”. Обяснете, че малко преди да бъде разпнат на кръста, Исус се срещнал със Своите ученици и те се хранили за последен път заедно. Това хранене станало известно като “тайната вечеря”. По време на това хранене Спасителят казал на Своите ученици, че скоро ще ги напусне и им дал някои указания.

Покажете Библията и прочетете на глас Иоана 13:34–35. Обяснете, че това са думи на Исус. Прочетете отново първата част от стих 34 (до фразата “*да се любите един друг*”).

- Какво означава заповед?

Посочете, че в този стих Исус не просто предложил да се обичаме един друг, а ни е дал заповед да се обичаме един друг. Ако следваме Исус, ще обичаме другите.

Песен

Изпейте или кажете текста на песента “Исус е казал да обичаме всички”, като използвате посочените действия:

Исус е казал да обичаме всички (*протегнете напред ръце*); да се отнасяме с тях мило и добре (*обърнете се към съседа си и се ръкувайте*).

Когато сърцето ви е изпълнено с любов (*поставете ръце върху сърцето си*), другите ще ви обичат (*прегърнете се*).

Исус Христос показвал любов към другите, като им помагал

Стих от Писанията

Прочетете на глас Иоана 13:15.

- Какво означава да бъдеш пример?
- Кой ни е дал добър пример?

Кажете на децата, че Исус Христос е казал думите от стиха, който току-що сте прочели. Обяснете, че един от начините, по които Исус ни е дал пример, е като е обичал другите хора и е вършил мили и добри неща за тях.

Разкази от Писанията и обсъждане

Покажете картина 2-45, “Десетимата прокажени”. Помолете децата да разкажат историята, която картината илюстрира (вж. Лука 17:11–19).

- Какво направил Исус, за да помогне на десетимата прокажени?
- Защо ги изцелил Той?

Покажете картина 2-47, “Нахранване на петте хиляди”, и помолете децата да разкажат историята, която картината илюстрира (вж. Марка 6:34–44). Помогнете им, ако е необходимо.

- Исус какво направил, за да помогне на хората?
- Защо им помогнал?

Покажете картина 2-36, “Исус благославя нефитските деца”, и разкажете историята, който се намира в 3 Нефи 17. Обяснете, че Исус се готвел да си тръгне от нефитите в Америка и да се завърне при Небесния Отец, Но нефитите не искали Той да си тръгне (вж. 3 Нефи 17:4–5). Исус останал още малко и изцелил всички болни хора и благословил всички деца.

- Защо останал Исус с нефитите?
- Защо Исус изцелил болните и благословил децата?

Посочете, че във всеки един от тези разкази Исус Христос помагал на хората, защото ги обичал. Ние също можем да покажем на хората, че ги обичаме, като им помагаме.

Можем да последваме примера на Исус Христос, като помагаме на другите

Стих от
Писанията

Прочетете отново Иоана 13:35. Обяснете, че като показваме любовта си към другите хора, те ще знаят, че следваме примера на Исус Христос.

Песен

Изпейте или кажете текста на песента “В обич живеете”.

Разказ

Обяснете, че можем да следваме примера на Исус Христос и да показваме любовта си към другите, като им помагаме. Разкажете за едно дете, което направило добрина на някого, за да покаже любов към този човек. Ако желаете, можете да използвате следната история:

Томас много се разболял и трябвало да остане на легло за дълго време. На него му липсвало правенето на всичките забавни неща, които той и приятелите му обичали да правят. Докато бил болен, някои от приятелите му дошли да го видят един-два пъти. Но приятелят му Хуан идвал да го вижда често. Много пъти, когато другите деца били навън и играели, Хуан бил до леглото на Томас, като разговарял и се смеел с него и му помагал да се чувства по-добре.

- Какво правел Хуан, за да покаже, че обича Томас?
- Какви чувства мислите, че изпитвал Томас по отношение на Хуан?
Какви чувства мислите, че изпитвала Хуан по отношение на Томас?

Обяснете, че има много начини, по които можем да покажем любовта си към другите, като им помагаме. Можем да вършим мили и добри неща за нашите семейства, приятели, съседи, за по-възрастните хора, за болните или за който и да е друг, който се нуждае от помощта ни.

Дейност

Нека децата ви слушат, докато им разказвате първата част на ситуация, която би могла да им се случи. Поискайте от тях да довършат всяка ситуация, като кажат какво биха направили, за да покажат любов. Бихте могли да накарате децата да представят като сценка една или повече от ситуацияите. Използвайте следващите ситуации или измислете някои свои:

1. Заедно с баща си седите на ъгъла и чакате пристигането на автобуса. Виждате един стар човек да бърза, за да хване автобуса. Той има бастун, който да му помага да върви, но не може да се движи много бързо. Автобусът спира и вратата се отваря. Докато се качвате по стълбите, виждате, че той вероятно няма да стигне автобуса на време.

- Какво бихте могли да направите, за да покажете любов към този човек?
2. В неделя сутринта отивате пеша на църква. Виждате млада майка с бебето си в едната ръка и с книги в другата.
 - Какво бихте могли да направите, за да последвате примера на Спасителя и да покажете любов към тази жена?
 3. Когато се прибирате у дома от училище, майка ви се опитва да шие. По-малкото ви братче се сърди и плаче, защото иска майка ви да му прочете приказка.
 - Какво бихте могли да направите, за да покажете любов към вашата майка и към по-малкото ви братче?
 4. Една неделя се запознавате в Неделното училище за деца с ново момиче от друга страна. Тя е много стеснителна и не говори много. По-късно я виждате да стои близо до входната врата на сградата за събрания и да плаче.
 - Какво бихте могли да направите, за да покажете любов и да помогнете на новото момиче?

Обобщение

Дейност-пъзел

Дайте на всяко дете едно от сърцата за раздаване и комплект части на пъзела-сърце. Помогнете на всяко дете да сглоби пъзела и след това залепете пъзела върху раздадения материал със сърце. Заедно с децата кажете думите върху пъзела и раздадения материал.

Нека децата занесат у дома раздадения им материал. Насърчете децата да разкажат на своите семейства онова, което са научили днес за показването на любов към другите.

Ако времето ви позволява, поискайте от всяко дете да назове човек, когото обича, и да каже за начин, по който би могло да покаже любов към този човек. Насърчете децата да показват любов към другите като им помагат.

Свидетелство

Свидетелствайте, че Небесният Отец и Исус Христос искат да се обичаме един друг. Кажете на децата как се чувствате, когато показвате любов към другите.

Поканете някое дете да каже закриващата молитва. Предложете детето да помоли Небесния Отец да помогне на децата да показват любов към другите, така както го е правил Спасителят.

Дейности за обогатяване

Изберете от следващите дейности онези, които ще дадат най-добър резултат при децата във вашия клас. Можете да ги използвате в рамките на самия урок или като преговор или обобщение. За допълнителни напътствия вижте "Времето за уроци" във "В помощ на учителя".

1. Накарайте всяко дете да напише писмо на някого, когото обича, като обяснят колко много са загрижени за този човек. По-малките деца могат да нарисуват рисунки на хора, които обичат. Насърчете децата да споделят своите писма или рисунки с хората, за които са ги направили.

2. Разкажете следващата история за случай, при който Джон Тейлър, който станал третият Президент на Църквата, показал любов:

Когато Джон Тейлър бил малко момче, приятелят му Робърт Уест умрял от сериозно заболяване. След време бащата на момчето, Али Уест, се преместил от селото, за да стане пастир. Джон знаел, че Али е понякога самотен и затова попитал своите родители дали може да посети Али. Родителите на Джон дали своето разрешение и напълнили кошница с храна, която Джон да вземе със себе си.

На Джон щяло да му отнеме цял ден да отиде пеша до къщата на Али и обратно и затова тръгнал рано сутринта. Пътуването било уморително и трябвало да се пресекат много хълмове. Веднъж, докато си почивал, Джон бил изкушен да изяде храната в кошницата. Вместо това, той станал и изминал останалата част от пътя възможно най-бързо.

Али бил извънредно радостен, че вижда Джон. Те изядли храната заедно и си поговорили за отминалите времена. (Вж. Deta Petersen Neeley и Nathan Glen Neeley, *A Child's Story of the Prophet John Taylor*, Salt Lake City, Deseret News Press, 1960 г., стр. 12–18.)

- Какво направил Джон Тейлър, за да покаже любов към бащата на своя приятел?
- Какви чувства мислите, че изпитал Али Уест от онова, което направил Джон?
- Как мислите, че се почувствал Джон Тейлър?

Напомнете на децата, че когато показваме любов към другите, хората, на които помагаме, са щастливи и ние също сме щастливи.

3. Помогнете на децата да кажат думите и да извършат следната дейност със стихотворение:

Исус обича всички деца

Исус обича всички деца (*протегнете напред ръце*)–
малчуганите, които са още малки (*използвайте ръката си, за да
покажете деца с височина до коленете ви*),
бебето в люлката (*образувайте с ръце люлка*),
онези, които са толкова големи и високи (*вдигнете ръцете си
високо над главата*).

(Из *Finger Fun for Little Folk* от Thea Cannon. © 1949 на the Standard Publishing Company, Cincinnati, Ohio. Used by permission.)

Повторете колкото пъти децата поискат.

4. Накарайте две деца да застанат пред класа. Обсъдете с класа многото начини, по които тези две деца си приличат, като това, че имат по две очи и две уши, обичат да правят същите неща или са членове на Църквата. След това обсъдете многото начини, по които се различават, като това, че имат различен цвят на косата, различни хобита или различни по големина семейства. Посочете, че няма двама човека, които напълно да си приличат. Всеки от нас е различен по някакъв начин от всички останали.

Обяснете, че понякога хората са различни по начини, които ни правят не-сигурни как да се отнасяме към тях. Може да говорят различен език, да имат увреждане или да са различни от нас по някакъв друг начин.

Обяснете, че Исус Христос обича всеки човек и иска ние също да обичаме всеки човек. Трябва да обичаме и да помагаме на онези, които изглеждат различни от нас, също както на онези, които изглеждат като нас.

Бихте могли да накарате децата да изпеят или кажат текста на песента “Ще ходя с теб” (*Children’s Songbook*, стр. 140) или “Ние сме различни” (*Children’s Songbook*, стр. 263).

Ще ходя с теб

Ако не ходиш, както повечето хора,
някои хора те изоставят.
Но аз няма да го направя! Няма!
Ако не ходиш, както повечето хора,
някои хора ти говорят и ти се смеят.
Но аз няма да го направя! Няма!
Ще ходя с теб. Ще разговарям с теб.
Така ще покажа любовта си към теб.

Исус не изоставял никого.
Той давал любовта си на всеки.
Така ще правя и аз! Ще правя!
Исус благославял всеки, когото можел да види.
След това се обръщал и казвал “Ела, следвай Ме”.
Аз също ще го правя! Ще го правя!
Ще го правя! Ще го правя!
Ще ходя с теб. Ще разговарям с теб.
Така ще покажа любовта си към теб.

Ние сме различни

Познавам теб и ти познаваш мен.
Различни сме като слънцето и морето.
Познавам теб и ти познаваш мен
и така би трябвало да бъде.

Помагам ти, помагаш ми и ти.
Учим се от проблемите и започваме да разбираме.
Помагам ти, помагаш ми и ти.
И така би трябвало да бъде.

Обичам те и ти обичаш мен.
Заедно се стремим към най-доброто, което можем да бъдем.
Обичам те и ти обичаш мен
и така би трябвало да бъде.

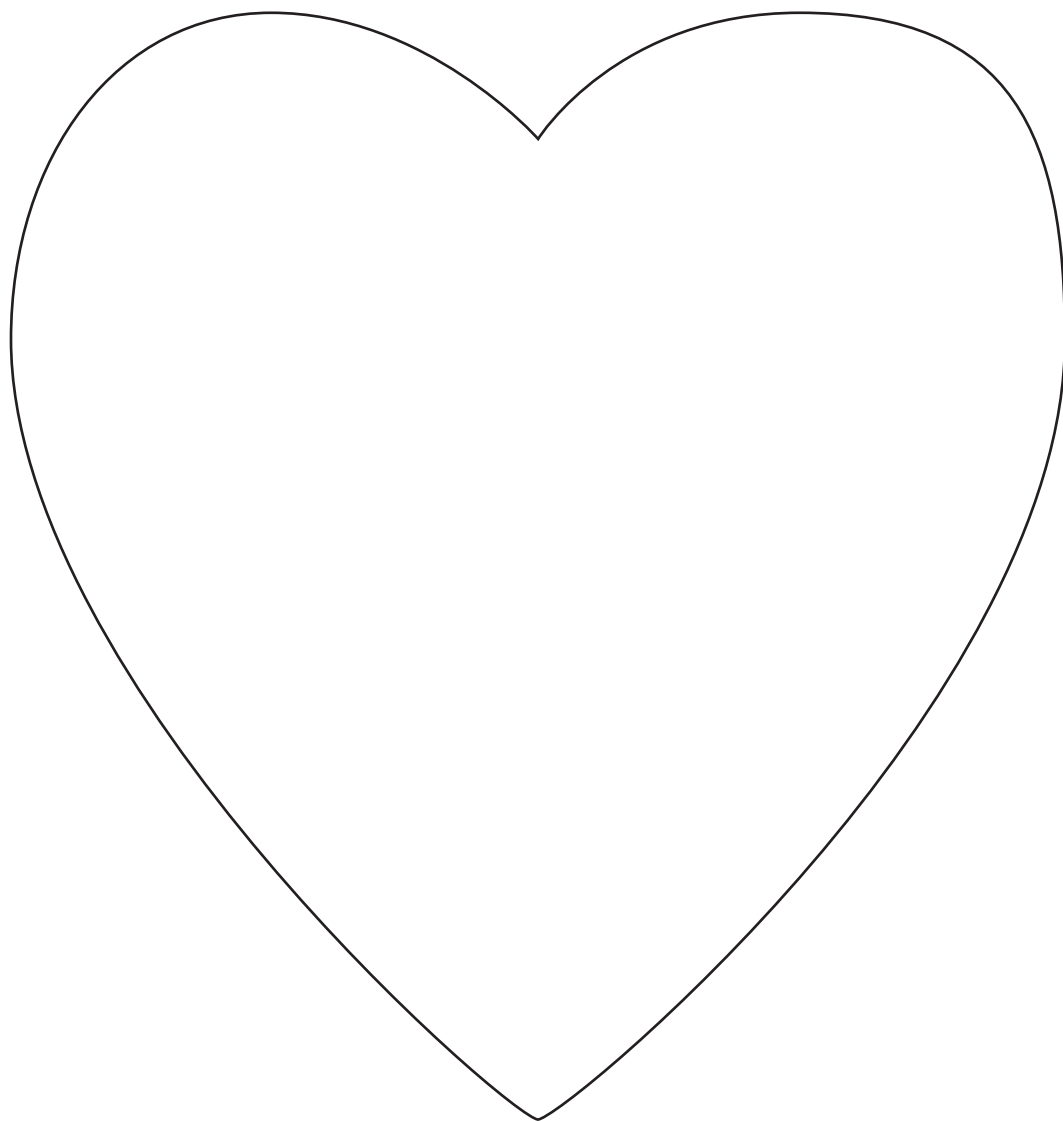

Както аз ви
възлюбих

Обичайте се

един друг

Използвайте този пъзел за по-големи деца.

Обичайте се

едни друг

Използвайте този пъзел за по-малки деца.

Цел Да се помогне на всяко дете да разбере, че ние показваме любов към Небесния Отец и Исус Христос, когато плащаме десятък.

Подготовка

1. С дух на молитва изучете Марка 12:41–44. Вижте също *Евангелски принципи* (31110), глава 32 и страници 561–62 от *Jesus the Christ* на James E. Talmage, 3-то издание (Salt Lake City: The Church of Jesus Christ of Latter-day Saints, 1916 г.).

2. Подгответе две табели, като използвате сгънати листове хартия, както е показано:

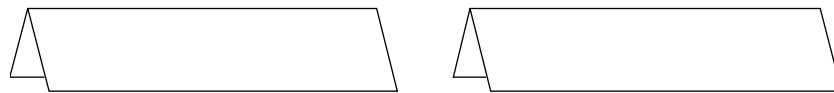

3. Направете кутия за пари, за да послужи за илюстрация към разказа в Марк. Можете да използвате всякаква малка кутия с капак, която има две отделения. Вижте следващите указания и илюстрации, за да направите, ако е необходимо, разделител.

Отрежете правоъгълно парче от картон, което има същата височина като кутията, но е с три сантиметра по-широко от нея. Отбележете по 1,5 сантиметра от всяка страна и прегънете краищата, за да направите малки страни. Поставете лепило върху малките страни и вкарайте правоъгълното парче картон в кутията, за да направите две отделения, като нека едното бъде по-голямо от другото.

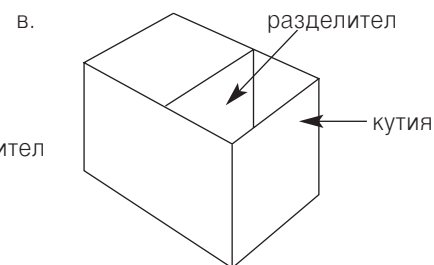
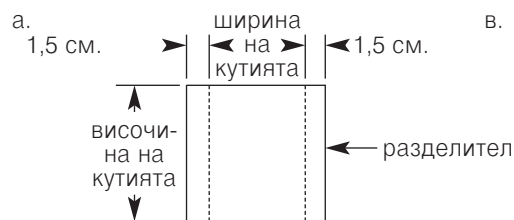

б. Сгънете по пунктирната линия.

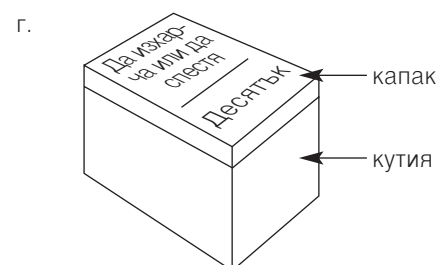
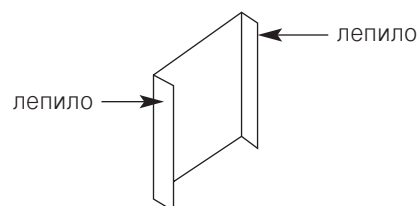

Върху предната част на кутията или върху капака напишете с четливи букви “Десятък” върху малкото отделение, а върху по-голямото отделение напишете четливо “Да изхарча или да спестя”.

4. Съгласно илюстрацията изрежете от кафява хартия два кръга с размер на малки монети, наречени лепти.

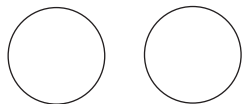

5. Сдобийте се за всяко дете с квитанция за десятък и други дарения и с плик за десятък.
6. Подгответе се да прочетете текста на песента “Искам да давам на Господ моят десятък” (*Children’s Songbook*, стр. 150).
7. Необходими материали:
- Библия.
 - Десет монети (или банкноти) с еднаква стойност.
 - Картина 2-55, “Лептата на вдовицата”.
8. Направете необходимата подготовка за всяка дейност за обогатяване, която искате да използвате.

Предложение за развитие на урока

Поканете някое дете да каже откриващата молитва.

Ако сте насърчили децата да извършат нещо през седмицата, проследете дали са го направили.

Десятъкът е една десета от нашия доход

Дейност за привличане на вниманието

Вземете десетте монети в ръката си и ги покажете на децата.

- Какво бихте направили с тези монети, ако бяха ваш доход?

Нека всяко дете отговори, а вие направете положителни коментари по отношение на всеки отговор. Няма правилни или погрешни отговори. След като всяко дете отговори, продължете с обсъждането.

Ако някое дете е споменало плащането на десятък, коментирайте, че някой е споменал нещо много важно, което трябва да правим, когато получаваме доход. Ако никой не е споменал за плащането на десятък, кажете на децата, че бихте искали да им помогнете да научат за нещо много важно, което трябва да правят винаги, когато спечелят някаква сума пари.

Обяснете, че Небесният Отец ни е заповядал да плащаме десятък върху парите, които печелим. Когато плащаме десятък, ние даваме част от парите, които сме спечелили, на Църквата, за да помагаме в плащането на неща, които помагат на хората да научат за Небесния Отец и Исус, и за Евангелието. Такива неща са например храмовете, църковните сгради, наръчниците за уроци и другите материали.

Дейност

Накарайте децата да преброят десетте монети заедно с вас, докато поставяте монетите една след друга върху масата или пода. Поставете табелка с надпис “Десятък” върху масата или пода. Прочетете на глас или

накарайте децата да прочетат на глас думата върху табелката. Кажете на децата, че една десета от парите, които получаваме като доход, плащаме като десетък. Една монета от десетте монети върху масата или пода би била една десета. Помолете някое дете да постави една монета пред табелката с надпис “Десятък”.

Поставете табелката с надпис “Да изхарча или да спестя” до табелката за “десятъка”. Прочетете на глас или накарайте децата да прочетат на глас думите върху табелката.

- Ако това бяха пари, които сте спечелили, колко монети ще ви останат да изхарчите или да спестите след плащането на десетъка?

Накарайте някое дете да поставя една по една девет монети пред табелката с надпис “Да изхарча или да спестя”, докато класът ги брои.

Посочете монетите пред табелката “Да изхарча или да спестя” и обяснете, че парите, които плащаме като десетък, са малка част от парите, които печелим.

Обяснете, че трябва да плащаме десетък върху всички спечелени пари. Бихте могли да използвате различни монети или банкноти, за да помогнете на децата още по-добре да разберат идеята за плащане като десетък на една десета от парите, които спечелват.

Когато плащаме десетък, ние избираме правилното

Разказ

Поставете девет монети в частта на кутията за пари, която се нарича “Да изхарча или да спестя”, и разкажете със свои думи историята за Марк и неговия избор да плаща десетък. Докато разказвате историята, бихте могли, ако желаете, да замените думата “монета” с името на монетите, които сте донесли.

Последният път, когато Марк бил в магазина, той видял една играчка, която поискал да купи. Марк работел за майка си и спестявал пари, за да си купи играчката. Бил спечелил девет монети. Трябвала му само още една монета. Майка му му казала, че ще му плати, ако свърши една работа за нея.

Рано сутринта в събота Марк станал от леглото и изял своята закуска. След това свършил работата, която майка му била поискала да извърши. Когато приключил, неговата майка му казала, че е много доволна от работата, която е свършил. Тя дала на Марк една лъскава нова монета. Марк бил развълнуван, защото сега имал достатъчно пари да си купи играчката.

Марк се затичал, за да вземе своята кутия за пари, и пуснал монетата вътре. (Поставете нова монета в частта на кутията за пари, която се нарича “Да изхарча или да спестя”). След това те отишли заедно с майка му в магазина.

Когато пристигнали в магазина, Марк открил играчката. Той бил щастлив, че не е продадена. Разгледал я много внимателно. Едва можел да дочака да си поиграе с нея.

Когато Марк отишъл да плати играчката, жената на касата се усмихнала и казала, че играчката ще струва десет монети. Марк отворил капака на своята кутия за пари и започнал да брои монетите си. (Отворете капака на кутията за пари и пребройте монетите от отделението, което се

нарича “Да изхарча или да спестя”). Когато стигнал до десет, той си спомнил, че една монета от всеки десет трябва да бъде за десетък.

Марк не знаел какво да направи. Той наистина искал да има играчката. Можел да я има, но само ако дядял на жената на касата парите си за десетък. Марк погледнал към касиерката, към играчката и след това към монетата за десетъка.

- Какво бихте направили, ако бяхте на мястото на Марк?

Марк пуснал монетата за десетък в отделението за десетък на кутията. (Пуснете монета в отделението за “десетък” на кутията). Той сложил деветте монети обратно в отделението на кутията “Да изхарча или да спестя” и тръгнал надолу по пътеката, за да постави играчката обратно върху рафта.

Майката на Марк не казала нищо, но прегърнала с ръка Марк и силно го притиснала. Марк знаел, че е направил правилното нещо.

На следващия ден в църквата той дал своя плик с десетък на епископа. Епископът хванал ръката на Марк и се ръкувал с него, като му казал, че Небесният Отец е щастлив, че е платил своя десетък. Марк също бил щастлив. Той знаел, че е направил правилния избор. (Адаптирано от Marshall T. Burton, “The Little Red Car,” *Instructor*, април 1966 г., стр. 158–59).

Обсъждане

- Какъв избор се наложило на Марк да направи?
- Защо за него този избор бил труден?
- Как се почувствал Марк, след като направил своя избор? Защо?
- Кой друг бил щастлив от избора на Марк?

Когато плащаме десетък, ние показваме любов към Небесния Отец и Исус Христос

Обсъждане

Обяснете, че когато плащаме десетък, ние показваме любов към Небесния Отец и Исус Христос.

- Какви благословии са ви дали Небесният Отец и Исус Христос?

Посочете, че една монета от десет не е много за даване, за да благодарим на Небесния Отец и на Исус за многото благословии, които Те са ни дали.

Разказ от
Писанията

Покажете на децата кръгчетата от кафява хартия, като посочите колко малки са кръгчетата. Обяснете, че тези кръгчета имат същия размер като монетите, наричани лепти, които били използвани, когато Исус Христос бил на земята. Лептите нямали твърде голяма стойност.

Покажете картина 2-55, “Лептата на вдовицата”, и обяснете, че макар лептите да били много малки и да не стрували много, една жена ги използвала, за да покаже любов към Небесния Отец. Разкажете историята, описана в Марка 12:41–44.

Обяснете, че във времето на Исус Христос десетъкът и даренията се събирали в храма в големи съдове с отвори отгоре. (Посочете съда на картината). Един ден Исус гледал как хората идват и пускат своите пари в съда. Когато Исус видял вдовицата да пуска парите си, Той казал на Своите апостоли да се приближат. Казал на учениците, че вдовицата е извършила велико дело, защото дотолкова обичала Небесния Отец, че дала от себе си, въпреки че нямала много пари.

Представяне от учителя	<p>Прочетете на глас от Марка 12:43 онова, което Исус казал на учениците. Обяснете, че вдовицата дала много малко в сравнение със сумите, които платили някои богати хора, но Исус знаел, че тя е дала онова, което има, защото обичала Небесния Отец. Ние също можем да покажем своята любов към Небесния Отец и Исус Христос, като плащаме нашия десятък, дори ако той е само малка сума.</p> <p>Напомнете на децата как Марк показал любовта си към Небесния Отец и Исус, като избрал да си плати десятъка вместо да си купи играчката. Това било трудно за Марк, но когато направил правилния избор, той се почувствал щастлив.</p>
Песен	<p>Помогнете на децата да изпеят или кажат текста на песента “Искам да давам на Господ моят десятък”. Повторете песента няколко пъти, за да могат децата да научат думите.</p> <p>Искам да давам на Господ моят десятък, защото всеки път, когато го правя, това ме кара да си мисля за всички дарове, които Той дава на мен и на вас.</p> <p>Той ни дава живот, този красив свят. И макар моят десятък да изглежда малък, той показва моята вяра и благодарност към Него—Господарят на всички.</p> <p>Напомнете на децата, че когато плащаме нашия десятък, ние показваме колко много обичаме Небесния Отец и Исус Христос.</p>
Дейност	<p>Как плащаме десятък</p> <p>Напомнете на децата, че когато Исус бил на земята, хората пускали своя десятък и други парични дарения в съдове, които се намирили в храма. Обяснете, че днес ние плащаме нашия десятък на епископа (или на президента на клон) или на някой от неговите съветници.</p> <p>Дайте на всяко дете квитанция за десятък и други дарения и плик за десятъка. Обяснете, че използваме тези формуляри и пликове, когато плащаме своя десятък. Покажете на децата как да попълват формуляра. Ако децата проявят интерес, обяснете накратко другите категории дарения, посочени върху формуляра. Обяснете, че слагаме формуляра и парите в плика и го даваме на нашия епископ (или президент на клон) или на някой от неговите съветници.</p>
Преговор	<p>Обобщение</p> <p>Покажете отново десетте монети.</p> <ul style="list-style-type: none"> • Ако сте спечелили тези десет монети, колко десятък бихте сложили в плика? <p>Накарайте някое дете да вземе подходящата сума и да я сложи в плик заедно с формуляра.</p> <ul style="list-style-type: none"> • Какво правим с плика за десятъка?
Свидетелство	<p>Дайте своето свидетелство за това как показваме своята любов към Небесния Отец и Исус Христос, като плащаме нашия десятък.</p>

Насърчете децата да плащат десятък винаги когато спечелват пари—независимо колко малка е сумата.

Поканете някое дете да каже закриващата молитва.

Дейности за обогатяване

Изберете от следващите дейности онези, които ще дадат най-добър резултат при децата във вашия клас. Можете да ги използвате в рамките на самия урок или като преговор или обобщение. За допълнителни напътствия вижте “Времето за уроци” във “В помощ на учителя”.

1. Обсъдете с децата някои от нещата, за които се използват парите от десятъка, като изграждане на храмове и сгради за събрания, извършване на мисионерска работа и отпечатване на наръчници с уроци. Обсъдете как тези неща са от полза за нас и за другите.

Дайте на децата хартия и цветни или черни моливи и нека всяко дете нарисова рисунка на едно от нещата, които сте обсъждали.

2. Изпейте или кажете текста на песента “Радвам се, че плащам десятък” (*Children’s Songbook*, стр. 150).

Моят Небесен Отец ми дава всички добри и красиви неща:
слънцето, което свети, дъждът, който вали, чучулигата, която пее.

Радостен съм, че плащам десятък—една десета от онова, което печеля.
Това е малко, като се замисля за всичко, което Бог ми дава в замяна.

Говорете за това, че както при всяка друга заповед, която Небесният Отец ни дава, е важно да имаме правилното отношение, когато спазваме закона за десятъка

3. Нека всяко дете украси съд за десятъка, като например кутия, консервна кутия или плик. Донесете съдовете сами или се свържете с децата през седмицата преди този урок, за да ги помолите да донесат свои съдове.

Цел Да се укрепи желанието на всяко дете да казва истината, даже когато това не е лесно.

Подготовка

1. С молитвен дух изучете Марка 14:53—65 и Символа на вратата 1:13. Вж. също *Евангелски принципи* (31110), глава 31.
2. Подгответе се да прочетете текста на песента “За да покажа, че избирам правилното” (при пеене се използва мелодията към песента “Ако си щастлив” *Children’s Songbook*, стр. 266).
3. Необходими материали:
 - а. Библия.
 - б. Бутилка, която децата могат да завъртат, като например бутилка за безалкохолни напитки.
 - в. Диаграма ИП (вж. урок 1).
 - г. Картина 2-56, “Съдът срещу Исус”.
4. Направете необходимата подготовка за всяка дейност за обогатяване, която искате да използвате.

Предложение за развитие на урока

Поканете някое дете да каже откриващата молитва.

Ако сте насърчили децата да извършат нещо през седмицата, проследете дали са го направили.

Можем да казваме истината

Дейност за привличане на вниманието

Разкажете следния разказ със свои думи:

Един ден Ана-Мария отишла да лови риба с дядо си. Ана-Мария прекарала времето добре и била особено щастлива, когато уловила една риба.

Когато Ана-Мария се прибрала у дома, тя отишла да види приятеля си Дани. Той я поканил вътре и я завел в кухнята, където ѝ показал една риба, която бил уловил. Рибата на Дани била много по-голяма от рибата, която била уловила Ана-Мария.

Ана-Мария била щастлива за Дани, но също се чувствала и разочарована. В сравнение с рибата на Дани нейната рибка била много малка. Тя не искала Дани да разбере колко зле се чувства и затова му казала, че е била на риболов с дядо си и че е хванала толкова голяма риба, че двамата с дядо ѝ трябвало да използват мрежа, за да могат да я извлекат. Ана-Мария казала на Дани, че нейната риба била много по-голяма от неговата.

Обсъждане

- Какво направила Ана-Мария, което било погрешно?
- Какво трябвало да направи Ана-Мария?
- Какво означава да казваме истината?

Обяснете, че казването на истината е част от това да сме честни. Когато казваме истината, ние казваме за нещата точно както са се случили.

- Защо е важно да казваме истината?

Бихте могли да поискате от децата да разкажат за случаи, когато са казвали истината.

Точка от Символа на вярата

Напомнете на децата, че Символът на вярата е набор от заявления за онова, в което Църквата вярва. Кажете на децата, че част от тринадесетата точка на Символа на вярата казва: “Ние вярваме, че трябва да бъдем честни (и) верни”. Накарайте ги да повторят фразата няколко пъти.

Исус Христос казвал истината

Разказ от Писанията

Изложете на видно място картина 2-56, “Съдът срещу Исус”. Оставете картината, където е, през останалата част от урока. Кажете на децата, че Исус Христос винаги казвал истината и разкажете историята, която се намира в Марка 14:53–65.

Обяснете, че войниците завели Исус в дома на еврейския първосвещеник, където еврейските водачи Му задавали много въпроси. Прочетете на глас от Марка 14:61 един от въпросите, които Му задали: “Ти ли си Христос?”

Обяснете, че Исус знаел, че ако каже, че е Христос, специалният Син на Небесния Отец, водачите нямало да го пуснат. Прочетете на глас от Марка 14:62 онова, което казал Исус, когато отговорил на първосвещеника: “А Исус рече: Аз съм”. Посочете, че Исус винаги казвал истината—дори когато животът Му бил в опасност.

Обяснете, че Исус иска винаги да казваме истината—дори когато е трудно да го направим.

Диаграма ИП

Посочете диаграмата ИП и накарайте децата да повторят думите върху нея. След това накарайте децата да повторят след вас “Ще следвам Исус Христос и ще казвам истината”.

Песен

Помогнете на децата да изпеят или да кажат текста на песента “За да покажа, че избирам правилното”.

За да покажа, че избирам правилното, аз казвам истината.

За да покажа, че избирам правилното, аз казвам истината.

Познавам пътя на Спасителя

и това се вижда по това, което казвам.

За да покажа, че избирам правилното, аз казвам истината.

Изпейте или кажете текста няколко пъти, за да помогнете на децата да го научат.

Можем да казваме истината, даже когато това не е лесно

Обсъждане

Посочете, че не винаги е лесно да казваме истината. Понякога за нас е по-лесно да кажем нещо, което не е вярно, или нищо да не кажем.

- Защо е трудно понякога да кажем истината? (Отговорите може да посочват, че причината може да е, че не искаме да разгневим някого или че може да бъдем наказани).

Разказ

Разкажете за едно дете, което не казало истината и съжалявало за това. Ако желаете, можете да използвате следната история:

Джо-Ан счупила без да иска ножицата за шиене на майка си. Тя я скрила в едно чекмедже, за да не разбере майка ѝ кой я е счупил. Майка на Джо-Ан потърсила ножицата и попитала дали някой не я е видял. Джо-Ан казала на майка си, че не е виждала ножицата.

Джо-Ан се почувствала зле, след като казала това. Тя знаела, че е постъпила неправилно, като си е играла с ножицата, когато не трябвало да го прави, а сега направила още едно погрешно нещо, като излъгала. Джо-Ан се почувствала много зле.

Когато Джо-Ан дошла за семейната молитва, тя бързо си затворила очите. Тя не искала да погледне към майка си. Докато бащата на Джо-Ан казал молитвата, Джо-Ан го чула да казва: “Дай ни смелост да вършим онова, което е правилно, за да имаме спокоен ум и радост завинаги”. Джо-Ан знаела, че за да бъде отново щастлива, тя трябвало да каже на майка си истината за ножицата.

Джо-Ан донесла счупената ножица на майка си и ѝ казала истината. Тя съжалявала, че е счупила ножицата и че е излъгала, и искала да направи правилното нещо. (Адаптирано от Margery Cannon, “A Miss and a Mistake,” *Children’s Friend*, март 1962 г., стр. 14).

Обсъждане

- Казала ли Джо-Ан истината, когато майка ѝ я попитала първия път за ножицата?
- Как се почувствала Джо-Ан, когато не казала истината?
- Как мислите, че се почувствала Джо-Ан, когато казала истината на майка си?
- Било ли лесно за Джо-Ан да каже истината?

Обяснете, че въпреки че било трудно за Джо-Ан да каже истината, защото се страхувала, че ще бъде наказана за това, че е счупила ножицата, тя била по-щастлива, когато казала истината.

Игра

Изиграйте с децата играта “Кажете истината”. Накарайте децата да седнат в кръг и поставете бутилката на пода в средата на кръга. Обяснете, че ще завъртите бутилката и детето, към което тя ще се насочи, ще има възможността да отговори на въпрос относно казването на истината. След като отговори, детето завърта бутилката, за да бъде избрано следващото дете. (Ако бутилката се завърти срещу дете, което вече е отговаряло на въпрос, накарайте детето отново да я завърти).

Използвайте за играта следващите ситуации и въпроси или измислете няколко ситуации, които са по-подходящи за децата в класа ви (ако класът ви е голям, може да е необходимо да прибавите повече ситуации):

1. Играете си в къщи и без да искате счупвате лампа.
 - Какво трябва да направите?
2. Вашият баща иска от вас бързо да отидете до магазина и да купите нещо, от което той се нуждае. Той иска да не спирате и да не играете на пътя. Докато минавате покрай къщата на вашата съседка, тя ви дава няколко писма и ви моли да ги пуснете по пощата вместо нея. По обратния път от магазина за в къщи се спирате, за да видите новия велосипед на един приятел. Внезапно си спомняте, че баща ви чака и

бързо тръгвате за в къщи. Баща ви е обезпокоен и искате да му кажете, че сте закъснели, защото сте изпратили по пощата няколко писма за съседката.

- Какво трябва да кажете?

3. Виждате на масата поднос пълен със сладкиши. Изглеждат толкова вкусни, че вземате един за себе си и давате един на по-малкото си братче. Когато майка ви идва, за да вземе и занесе сладкишите на нейна приятелка тя вижда, че братчето ви яде сладкиш и започва да му се кара.

- Какво трябва да направите?

4. Отнемате една от играчките на по-малката си сестричка и тя започва да плаче. Когато чувате, че вашата баба идва, бързо връщате играчката, но по-малката ви сестричка не спира да плаче. Вашата баба ви пита защо плаче малката ви сестричка.

- Какво трябва да кажете?

5. Заедно с приятели играете на топка пред къщата на съсед. Ритате топката и тя удря и счупва саксия с цветя до вратата на съседа.

- Какво трябва да направите?

Обобщение

Свидетелство

Дайте свидетелството си колко е важно да говорим истината, дори когато е трудно. Напомнете на децата, че Исус Христос винаги казвал истината и че иска и ние винаги да казваме истината. Бихте могли да разкажете за случай, когато сте били радостни, че сте казали истината, въпреки че за вас е било трудно да го направите.

Напомнете на децата, че винаги трябва да се опитват да избират правилното. Когато казват истината, те избират правилното.

Насърчете децата да разкажат на своите семейства онова, което са научили в Неделното училище за деца днес.

Поканете някое дете да каже закриващата молитва. Предложете детето да помоли Небесния Отец да помогне на всеки член на класа да казва истината—даже когато това не е лесно.

Дейности за обогатяване

Изберете от следващите дейности онези, които ще дадат най-добър резултат при децата във вашия клас. Можете да ги използвате в рамките на самия урок или като преговор или обобщение. За допълнителни напътствия вижте “Времето за уроци” във “В помощ на учителя”.

1. Изпейте или кажете текста на песента “Имай смелостта да вършиш правилното” (*Children’s Songbook*, стр. 158), “Избери правилния начин” (*Children’s Songbook*, стр. 160) или “Вярвам, че трябва да съм честен” (*Children’s Songbook*, стр. 149). Текстове на песните “Имай смелостта да вършиш правилното” и “Избери правилния начин” са включени в края на наръчника.

Вярвам, че трябва да съм честен

Вярвам, че трябва да съм честен;
 вярвам, че трябва да съм верен;
 че честността трябва да започва от мен
 във всичко, което казвам, във всичко, което правя.

Ще придобия добри навици в младостта си,
 да държа на думата си, да казвам истината,
 да говоря на висок глас в защита на правилното
 и да поддържам моето име и чест сияйни.

Вярвам, че трябва да съм честен;
 вярвам, че трябва да съм верен;
 че честността трябва да започва от мен
 във всичко, което казвам, във всичко, което правя.

2. Помолете някое дете да дойде пред класа и да си вдигне и двете ръце. Хлабаво увийте парче конец или прежда около китките на детето и го дръжте добре. Обяснете, че конецът или преждата е като малка лъжа. Помолете детето да се освободи (дръжте конца или преждата хлабаво, за да може детето да се освободи).

След това увийте с конец или прежда китките на детето повече пъти, докато обяснявате, че една лъжа може да доведе до много други, като се опитваме да прикрием своите лъжи. Когато лъжем, ние често трябва да казваме още лъжи, за да попречим на хората да открият, че сме излъгали. Когато кажем много лъжи, е по-трудно да се освободим. Поискайте от детето да се освободи сега. Ако детето успее, бихте могли да опитате с още повече пластове конец или прежда. Обяснете, че колкото повече лъжем, толкова по-трудно става да избираме правилното и да казваме истината.

- Как можете да се освободите от тези лъжи?

Използвайте чифт ножици, за да отрежете конца и да освободите ръцете на детето. Обяснете, че за да сме свободни от лъжи, ние винаги трябва да казваме истината. Ако вече сме казали лъжа, ние трябва да се покаем като кажем истината на човека, когото сме излъгали. Когато кажем истината, можем да сме щастливи.

3. Направете за всяко дете по едно копие от “тайното послание”, което се намира в края на урока. Дайте на всяко дете копие от посланието и молив. Обяснете, че едно от ученията на Исус Христос е в тайното послание. Кажете на децата, че могат да открият тайното послание, като намерят буквата, която върви с всеки символ и я напишат в кутията под символа. Като пример впишете една буква и помагайте на децата при нужда.

Помолете децата да си скръстят ръцете и да се усмихват, когато узнаят какво е тайното послание. Когато всички деца открият посланието, ги накарайте да прочетат текста на тайното послание заедно с вас: “Кажете истината”.

4. Накарайте децата да изиграят като сценка някои от ситуацияите в играта “Кажете истината”, които се използват в урока, като демонстрират правилния избор при всяка ситуация.

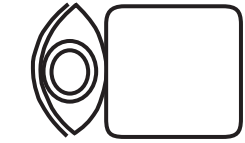
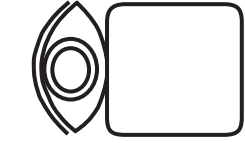
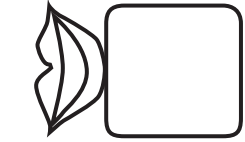
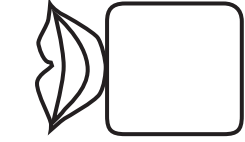
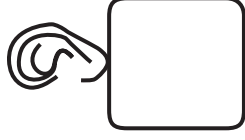
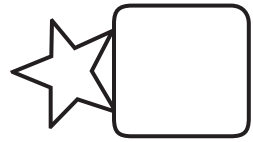
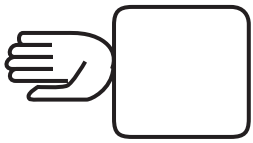
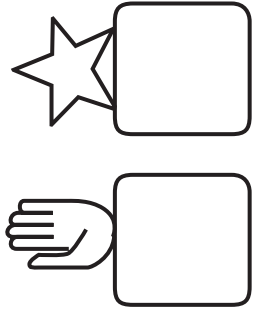

Цел Да се помогне на всяко дете да осъзнае, че Небесният Отец е дал таланти на всеки един от нас.

- Подготовка**
1. С дух на молитва изучете Матей 25:14–29. Вижте също *Евангелски принципи* (31110), глава 34.
 2. Свържете се през седмицата с родителите на всяко дете и ги попитайте какви таланти са забелязали в своето дете. Ако е необходимо, предложете някои по-малко очевидни таланти, като това да е мило и добро, весело, послушно, готово да помогне, приятелски настроено или молитвено настроено. Съставете списък с таланти за всяко дете. Прибавете към списъците талантите, които сте забелязали във всяко дете.
 3. Като използвате вашия списък, пригответе за всяко дете лист хартия, подобен на следващия. Напишете името на детето върху лист хартия. Сгънете листа през средата. Върху едната половина напишете талантите на детето, които ще обсъдите по време на урока. Оставете другата половина от листа празна.

<p>(Име на детето) Попитайте ме за моите таланти:</p> <ol style="list-style-type: none">1.2.3.4.5.	
--	--

Погрижете се листът на всяко дете да съдържа еднакъв брой таланти и поне един талант, който може да бъде демонстриран, като например пеене, подскачане или четене.

4. Подгответе се да демонстрирате един от вашите таланти или донесете вещ, която символизира един от вашите талани.
5. Необходими материали:
 - а. Библия.
 - б. Черни или цветни моливи.
 - в. Картина 2-57, “Хибър Дж. Грант”.

6. Направете необходимата подготовка за всяка дейност за обогатяване, която искате да използвате.

Предложение за развитие на урока

Поканете някое дете да каже откриващата молитва.

Ако сте насърчили децата да извършат нещо през седмицата, проследете дали са го направили.

Талантите са дарове от Небесния Отец

Дейност за привличане на вниманието

Демонстрирайте някой от вашите таланти или покажете вещта, която сте донесли, и обяснете, че тя символизира един от талантите ви.

- Какво е това талант?

Ако сте донесли вещь, разкажете за вещьта и обяснете защо талантът, който тя символизира, е важен за вас. Ако сте демонстрирали талант, обяснете защо ви е приятно да използвате този талант.

Обяснете, че Небесният Отец е дал таланти на всяко от Своите деца. Споменете някои хора във вашия район или клон, които притежават познати на децата таланти като пеене, свирене на музикален инструмент или помагане на другите да се чувстват щастливи.

Напомнете на децата, че всяко от тях е дете на Небесния Отец и затова всяко от тях също има талант. Обяснете, че всеки има различни таланти.

Всеки от нас има много различни таланти

Разказ и обсъждане

Разкажете със свои думи следния разказ за едно дете, което открило, че има таланти:

Уенди гледала как нейната сестра Шели рисува красива картина на планините зад дома им. Уенди била обезсърчена, защото не можела да рисува толкова добре, колкото Шели. Шели също свирела на пиано и била умна в училище. Уенди си помислила за всички неща, които Шели можела да прави добре. Тя се чудела защо и тя не може да прави толкова добре тези неща.

- Как мислите, че се чувствала Уенди, когато си мислела за всичките таланти на Шели?

Един ден учителката на Уенди я помолила да държи реч в Неделното училище за деца. Тя усърдно работила върху речта си и изнесла хубава реч. Епископът чул речта на Уенди и й казал, колко много му харесала речта. Той казал на Уенди, че е много талантлива.

Топло чувство обхванало Уенди. Думите на епископа помогнали на Уенди да открие нещо важно за себе си.

- Какво помогнал епископът да открие Уенди? (Тя имала талант да казва хубави речи).

Уенди скоро открила, че има също и други таланти. Тя лесно се сприятелявала и другите деца винаги искали да бъдат с нея. Тя обичала да чете и да пише. Когато отивала на църква, била благоговейна и слушала своята учителка. Уенди никога не била мислила, че това са таланти, защото те

не били като талантите на Шели. Сега Уенди осъзнала, че наистина има таланти, но талантите ѝ били различни от талантите на нейната сестра.

- Какви таланти имала Уенди?

Подчертайте пред децата, че всеки има различни таланти, но всички таланти са важни.

Дейност

Кажете на децата, че ще научат за многото различни таланти на хората от техния клас в Неделното училище за деца. Помолете децата да слушат внимателно, докато четете всеки списък с таланти. Кажете на децата, че когато разберат кого описвате, трябва да вдигнат ръка, но да не казват нищо на глас.

Като започнете с думите “Мисля си за някой, който има тези таланти”, прочетете списъка с таланти, който сте подготвили за всяко дете.

След като приключите с четенето на даден списък, накарайте децата да отгатнат кое дете сте описали току-що. Ако децата не могат правилно да отгатнат, дайте им някои очевидни признаци за разпознаване, като опишете например дрехите, които носи детето, или като кажете дали детето е момиче или момче.

Демонстриране на таланти

Напомнете на децата, че Небесният Отец им е дал тези таланти.

Поканете всяко дете да демонстрира талант от своя списък.

(Предварително решете кои таланти от списъка на всяко дете могат да се демонстрират лесно в клас, като например пеене на любима песен, четене, подскачане или скачане на един крак).

Исус Христос ни е учил да използваме нашите таланти

Разказ от Писанията

Кажете на децата, че Исус Христос е учел, че трябва да използваме своите таланти. Накратко разкажете историята, която е описана в Матей 25:14–29. Обяснете, че Исус разказал тази история на Своите ученици, за да им помогне да разберат какво трябва да правят, за да живеят отново с Него и с Небесния Отец след този живот на земята.

Докато разказвате историята, подчертайте следните моменти:

1. В дните на Исус талант се наричало определено количество пари.
2. Слугата, който получил пет таланта, ги използвал мъдро и скоро спечелил още пет таланта.
3. Слугата, който получил два таланта, ги използвал мъдро и скоро спечелил още два таланта.
4. Слугата, който получил един талант, го скрил и въобще не го използвал.
5. Господарят на слугите се завърнал и ги попитал какво са направили със своите таланти.

Прочетете на глас от Матей 25:21 онова, което господарят казал на слугата, на когото били дадени пет таланта и спечелил още пет.

Обяснете, че господарят казал същото на слугата, на когото били дадени два таланта и който бил спечелил още два. Господарят бил доволен от тези двама слуги, че са използвали талантите си мъдро.

Обяснете, че Господарят казал на третия слуга, че тъй като не е използвал своя талант, той ще му бъде отнет и повече няма да го има (вж. Матей 25:26–29).

Представяне от учителя

Помогнете на децата да разберат, че трябва да сме като първите двама слуги в притчата. Въпреки че когато говорим за *таланти*, ние имаме предвид по-скоро неща, които можем да правим, а не пари, все пак ние трябва да използваме талантите си мъдро.

Обяснете, че като духовни деца на нашия Небесен Отец всеки от нас е получил специални таланти или дарби, които да използва и развива тук на земята. Когато използваме нашите таланти, ние правим себе си и другите щастливи. Подобно на Господаря от разказа, Небесният Отец не иска да крием нашите таланти и може би да ги изгубим. Той иска да използваме нашите таланти, за да нарастват. Тогава ще можем да се подготвим да живеем отново с Небесния Отец и с Исус Христос.

Развиваме нашите таланти чрез упражняване

Разказ и обсъждане

Покажете картина 2-57, “Хибър Дж. Грант”. Обяснете, че ще разкажете една история за Хибър Дж. Грант, който по-късно станал пророк и Президент на Църквата, и онова, което той правил, за да развие своите таланти:

Когато Хибър Дж. Грант бил момче, той искал да играе хвърляне на топка. Но не можел да хвърля топката много надалече. Другите момчета му се подигравали, когато се опитвал да хвърля.

Хибър решил, че ще се научи да хвърля топка толкова добре, че да бъде избран да играе в отбор за шампионат. Ден след ден той се упражнявал в хвърлянето на топка срещу стената на един хамбар. Понякога ръката му толкова много го боляла, че едва можел да спи през нощта. Но той продължил да се упражнява. След няколко години Хибър наистина играл в отбор, който спечелил шампионска титла.

- Какъв талант искал да има Хибър?
- Какво направил Хибър, за да развие този талант?
- Какво се случило поради това, че Хибър се упражнявал в хвърлянето на топка?

По-късно в своя живот Хибър искал да работи в банка като счетоводител. Но почеркът на книговодителя трябвало да бъде красив и лесен за четене. Един от приятелите на Хибър му казал: “Почеркът ти е като следи от кокоши крак”. Друг приятел казал: “Изглежда сякаш светкавица е ударила шишето с мастило”.

Хибър прекарал много часове в упражнения за подобряване на своя почерк. Няколко години по-късно той получил награда за това, че има най-красивия почерк в щата. Той също преподавал краснопис и счетоводство в един университет.

- Какъв талант искал да има Хибър?
- Какво направил Хибър, за да развие този талант?
- Какво се случило поради това, че Хибър се упражнявал да пише?

Когато Хибър бил малък, майка му искала от него да се научи да пее. Когато навършил 10 години, той се записал в клас по пеене. Учителят се опитал да научи Хибър да пее, но накрая се отказал и казал на Хибър, че никога няма да се научи. След много години Хибър разговарял с приятел, който преподавал пеене. Хибър споменал, че много би искал да може да

изпее няколко химна. Приятелят му казал, че ще са необходими време и усилия, но че би могъл да успее. Хибър бил готов да се упражнява много и наистина се научил да пее църковните химни. (Вж. Bryant S. Hinckley, *Heber J. Grant: Highlights in the Life of a Great Leader*, Salt Lake City, Deseret Book Co., 1951 г., стр. 37–42, 45–49).

- Какъв талант искал да има Хибър?
- Какво направил Хибър, което да му помогне да се научи да играе с топка, да усъвършенства своя почерк и да пее?

Обяснете на децата, че ние развиваме своите таланти, като се упражняваме—както постъпвал и Хибър. Колкото повече правим нещо, толкова по-добри ставаме в правенето му. Хибър отново и отново се упражнявал в използването на своите таланти и затова ги подобрил. Небесният Отец е доволен, когато упражняваме талантите, които Той ни е дал.

Обобщение

Дейност

Направете преглед на конкретните таланти на всяко дете, така както бяха обсъдени по-рано в урока. Дайте на децата техните списъци с талантите им и черни или цветни моливи. Накарайте децата да нарисуват върху празната част на своите листове рисунка на талант, който имат или биха искали да имат.

Нека децата взаимно си разкажат за своите рисунки и да обсъдят как могат да помогнат на илюстрираните таланти да се увеличат.

Свидетелство

Дайте своето свидетелство, че Небесният Отец е дал различни таланти на всеки един от нас. Напомнете на децата, че Исус Христос и Небесният Отец искат да използваме нашите таланти. Когато използваме нашите таланти, можем да направим себе си и други хора щастливи, а също помагаме на нашите таланти да се увеличават.

Прочетете на глас или накарайте децата да прочетат изречението в горната част на списъка на всяко дете: “Попитайте ме за моите таланти”. Насърчете децата да покажат своите списъци с таланти на семействата си и да им разкажат онова, което са научили за талантите.

Поканете някое дете да каже закриващата молитва. Предложете на детето да благодари на Небесния Отец за талантите на всеки член на класа и да помоли Небесния Отец да помогне на децата да използват добре своите таланти.

Дейности за обогатяване

Изберете от следващите дейности онези, които ще дадат най-добър резултат при децата във вашия клас. Можете да ги използвате в рамките на самия урок или като преговор или обобщение. За допълнителни напътствия вижте “Времето за уроци” във “В помощ на учителя”.

1. Накарайте децата да седнат в кръг. Тананикайте, пейте или пуснете запис на някаква музика, докато те предават чантичка за бобени зърна или друг мек предмет по кръга. Когато музиката спре, детето, което държи чантичката за бобени зърна, застава в средата на кръга и демонстрира някакъв талант. Могат да се демонстрират таланти като рецитиране на стихотворение, четене на стихове от Писанията, подскачане на един крак или рисуване на проста рисунка върху дъската

за писане. Децата биха могли да представят пантомимически таланти, които не могат да се демонстрират в класната стая, като например извършване на добрина или ритане на топка. Помолете децата нежно да аплодират след представянето на всяко дете.

Продължете играта, докато всяко дете е имало поне една възможност да се изяви.

2. Дайте на всяко дете цветни моливи и лист хартия, върху който сте нарисували звезда (образец на звезда може да намерите в края на урока). Поискайте от децата да оцветят своите звезди по необичайни начини. Когато всички деца приключат с оцветяването, накарайте ги да изложат своите звезди и да изпеят или кажат текста на първия куплет на песента "Всяка звезда е различна" (*Children's Songbook*, стр. 142).

Всяка звезда е различна,
а също и всяко дете.
Някои са ярки и щастливи,
а други са кротки и нежни.
Всеки е нужен
просто за онова, което може да прави.
Ти си единственият човек,
който някога можеш да бъдеш.

(© 1980 на K. Newell Dayley. Used by permission.)

Помогнете на децата да разберат, че точно както всички техни звезди са различни, те също всички са различни, защото имат различни таланти и способности. Напомнете на децата, че талантите са благословии от Небесния Отец.

3. Научете децата на просто умение, което може да се развие в талант, като например дирижиране на песен или направа на саморъчно-произведен предмет.

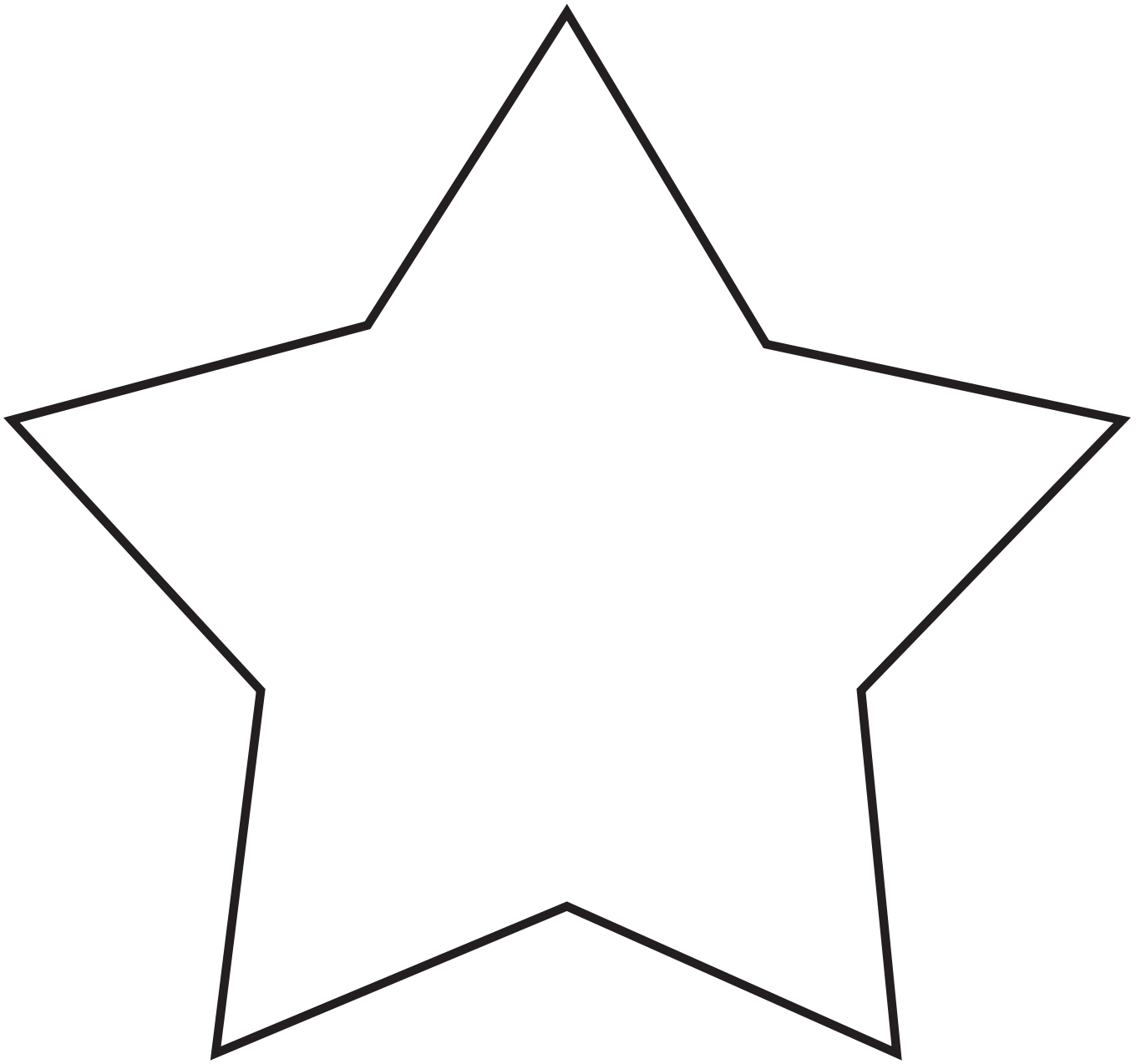

Цел Да се помогне на всяко дете да разбере, че сме мъдри, когато се подчиняваме на ученията на Исус Христос.

Подготовка

1. С молитвен дух изучете Матей 7:24–27.
2. Подгответе две табели, като използвате сгънати листове хартия, както е показано:



3. Подгответе се да прочетете текста на песента “Мъдрият човек и глупавият човек” (*Children’s Songbook*, стр. 281) и “Избери правилния начин” (*Children’s Songbook*, стр. 160). Текстът на песента “Избери правилния начин” е включен в края на наръчника.
4. Върху малки листчета напишете някои мъдри действия и някои глупави действия. Използвайте действията по-долу и добавете други, които са подходящи за класа ви. Поставете листчетата в малък съд, като например кутия, паничка или чантичка.

Казвам молитвите си.

Покорявам се на моите родители.

Благоговеен съм в Неделното училище за деца.

Мил и добър съм към другите хора.

Споделям.

Казвам истината.

Карам се.

Казвам лоши думи.

Егоист съм.

Говоря лъжи.

Груб съм към другите.

5. Необходими материали:
 - а. Библия.
 - б. Шапка, чифт ръкавици и чифт обувки (или три други неща за обличане, които децата в класа ви биха могли да носят).
 - в. Диаграма ИП (вж. урок 1).
6. Направете необходимата подготовка за всяка дейност за обогатяване, която искате да използвате.

Предложение за развитие на урока

Поканете някое дете да каже откриващата молитва.

Ако сте насърчили децата да извършат нещо през седмицата, проследете дали са го направили.

Можем да вземаме мъдри решения

Дейност за привличане на вниманието

Поставете на видно място ръкавиците, шапката и обувките (приспособете тази дейност както е необходимо, ако използвате други видове облекло). Поставете ръкавиците върху главата си.

- Така ли трябва да носим ръкавици? Защо?
- За какво трябва да използваме ръкавиците?

Посочете, че би било глупаво да поставяме ръкавиците върху главата си, защото тогава няма да могат да предпазват ръцете ни.

Поканете някое дете да демонстрира мъдрия начин на носене на ръкавици.

Поставете шапката върху един от краката си.

- Така ли трябва да носим шапка? Защо?
- За какво трябва да използваме шапките?

Посочете, че би било глупаво да поставяме шапка върху крака си, защото тогава тя няма да може да предпазва главата ни.

Поканете друго дете да демонстрира мъдрия начин на носене на шапка.

Поставете обувките върху ръцете си.

- Така ли трябва да носим обувки? Защо?
- За какво трябва да използваме обувките?

Посочете, че би било глупаво да поставяме обувките върху ръцете си, защото тогава няма да могат да предпазват краката ни.

Поканете друго дете да демонстрира мъдрия начин за носене на обувки.

Посочете, че малко хора биха носили ръкавици, шапки или обувки върху неподходящите части на своето тяло. Но изборът какво да носим също може да бъде мъдър или глупав. Накратко обсъдете с децата кога би било мъдро или глупаво да носим различни видове облекло (например, би било мъдро да носим ръкавици, когато излизаме навън в студено време, но би било глупаво да носим обувки, когато се къпем).

Обяснете, че всеки ден правим много избори. Глупавите избори могат да ни навредят и да ни направят нещастни. Мъдрите избори ни помагат да останем щастливи и в безопасност.

Исус Христос иска да сме мъдри и да се подчиняваме на Неговите учения

Разказ от Писанията

Обяснете, че за да учи хората Исус Христос, често използвал разкази, наречени притчи. Той разказал притча за един човек, който взел глупаво решение, и за друг човек, който взел мъдро решение. Кажете на децата, че ще прочетете тази притча от Библията. Прочетете на глас Матей 7:24–27.

Обсъждане

- Как мислите, че се почувствал човекът, който построил къщата си на пясък, когато бурята съборила къщата му?
- Как мислите, че се почувствал човекът, който построил къщата си на канара, когато бурята не повредила къщата му?

Обяснете, че Исус ни е сравнил с човеците от притчата. Ако следваме ученията на Исус, ние сме като мъдрия човек, който построил къщата си върху канара. Ще бъдем щастливи. Ако не следваме ученията на Исус, ние сме като глупавия човек, който построил къщата си върху пясъка. Ще бъдем нещастни.

Песен

Помогнете на класа да изпее или да каже текста на песента “Мъдрият човек и глупавият човек”, като използвате посочените по-долу действия:

Мъдрият човек построи къщата си върху канарата (*поставете стабилно десния си юмрук върху дланта на лявата си ръка*),

Мъдрият човек построи къщата си върху канарата (*поставете стабилно десния си юмрук върху дланта на лявата си ръка*),

Мъдрият човек построи къщата си върху канарата (*поставете стабилно десния си юмрук върху дланта на лявата си ръка*),

И дъждовете се изсипаха отгоре (*вдигнете ръце високо във въздуха; след това ги свалете като мърдате с пръсти*).

Дъждовете се изсипаха отгоре, а придошлите води се надигнаха (*отново свалете ръцете си надолу; след това ги издигнете с длани нагоре*),

Дъждовете се изсипаха отгоре, а придошлите води се надигнаха (*отново свалете ръцете си надолу; след това ги издигнете с длани нагоре*),

Дъждовете се изсипаха отгоре, а придошлите води се надигнаха (*отново свалете ръцете си надолу; след това ги издигнете с длани нагоре*),

И къщата върху канарата остана непоклатима (*поставете стабилно десния си юмрук върху дланта на лявата си ръка*).

Глупавият човек построи къщата си върху пясък (*движете ръце напред и назад пред тялото си, като мърдате с пръсти*),

Глупавият човек построи къщата си върху пясък (*движете ръце напред и назад пред тялото си, като мърдате с пръсти*),

Глупавият човек построи къщата си върху пясък (*движете ръце напред и назад пред тялото си, като мърдате с пръсти*),

И дъждовете се изсипаха отгоре (*вдигнете ръце високо във въздуха; след това ги свалете като мърдате с пръсти*).

Дъждовете се изсипаха отгоре, а придошлите води се надигнаха (*отново свалете ръцете си надолу; след това ги издигнете с длани нагоре*),

Дъждовете се изсипаха отгоре, а придошлите води се надигнаха (*отново свалете ръцете си надолу; след това ги издигнете с длани нагоре*),

Дъждовете се изсипаха отгоре, а придошлите води се надигнаха (*отново свалете ръцете си надолу; след това ги издигнете с длани нагоре*),

И къщата върху пясъка беше отнесена от водите (*отдалечете ръце от тялото си, като мърдате с пръсти*).

Ние сме мъдри, когато избираме правилното

Разказ и
обсъждане

Обяснете, че всеки човек ежедневно прави избори. Можем да правим или мъдри избори, или глупави избори. Разкажете със свои думи следващата история за Б. Х. (Хари) Робъртс, който, когато пораснал, станал

висш ръководител. Накарайте децата да решат дали в разказаната история изборите на Хари са мъдри или глупави.

Хари бил роден в Англия преди много години. Семейството му било много бедно и затова Хари нямал възможност да посещава училище. Той твърде много искал да се научи да чете и пише. Мислел си, че ако има възможността да учи, не само щял да чете книги, но също и да ги пише.

Когато Хари бил на 10 години, той дошъл в Америка и пресякъл равнините със своята сестра Поли и с други пионери.

Хари имал много приключения. Един ден той чул, че на следващия ден неговата група ще пресича голяма река. Звучало вълнуващо и затова на следващата сутрин Хари се измъкнал от лагера и тръгнал напред, за да види реката. Това било против правилата на лагера.

- Мислите ли, че решението на Хари да излезе тайно от лагера е било мъдро или глупаво?

Реката била по-далече напред, отколкото си мислел Хари, и той бил уморен, когато най-накрая стигнал до нея. Легнал и дълбоко заспал между няколко върби.

Когато Хари се събудил, всички каруци били пресекли реката. Той изтичал до брега на реката и закрепил, за да бъде забелязан от някого. Казано му било да преплува през реката и затова той си свалил горната дреха и обувките и скочил в реката. Почти успял да преплува реката, но твърде много се уморил и водачът на групата трябвало през останалата част от пътя да го носи качен на своя кон. Хари бил щастлив, че е в безопасност, но нямало начин да си върне горната дреха и обувките. Всяка нощ му се искало горната му дреха все още да е у него и всеки ден му се искало обувките му все още да са у него.

На Хари се наложило да върви пеш без обувки в продължение на около 161 километра. Това много разранило краката му. Покрай пътя растял бодлив кактус и Хари бил толкова гладен, че често го събирал за храна. Острите бодли се забивали в ранените му крака. Поли измъквала бодлите докато и двамата плачели. Хари плачел, защото стъпалата го боляли, а Поли плачела, защото ѝ било жал за Хари.

- Защо бил глупав изборът на Хари да се промъкне тайно извън лагера?
- Какви чувства изпитвал Хари към своя избор след това?

След като Хари пристигнал в Солт Лейк Сити, той най-накрая получил възможността да посещава училище. Когато бил на 11 години, една учителка го завела в своето училище и го научила на азбуката. Единствената книга, която имал Хари, била Библията и той я чел отново и отново. Учил се прилежно в училище и станал много добър ученик.

- Какви избори направил Хари? (Той избрал да се научи да чете и избрал да изучава Писанията.)
- Мъдри ли били тези избори или глупави?

Когато Хари пораснал, той станал мъдър и важен човек в Църквата. Обичал да чете и му било много приятно да чете Писанията. Той написал също и много книги за Църквата. Много хора чели книгите му и научили повече за Църквата. (Вж. *Church News*, 19 юли 1980 г., стр. 8–9; и Truman

G. Madsen, *Defender of the Faith: The B. H. Roberts Story* (Salt Lake City: Bookcraft, 1980 г.), стр. 19–21, 37–40, 56–57).

Диаграма ИП

Изложете на видно място диаграмата ИП и накарайте децата да повторят думите с вас: “Ще избирам правилното.” Обяснете на децата, че когато избираме правилното, ние вземаме мъдри решения.

Обобщение

Дейност

Поставете на видно място върху пода или масата табелите с надписи “МЪДРО” и “ГЛУПАВО”. Накарайте децата да кажат с вас думата върху всяка табела. Посочете, че табелата “МЪДРО” има върху себе си усмихнато лице, защото това да сме мъдри ни прави щастливи. Посочете, че табелата “ГЛУПАВО” има върху себе си тъжно лице, защото това да сме глупави ни прави нещастни.

Покажете съда с малките листчета хартия и поканете децата едно след друго да избират листче от съда. Когато дадено дете избере листче, прочетете или накарайте детето да прочете написаното върху листчето действие. Нека децата решават дали действието е мъдро или глупаво и да поставят листчето до подходящата табела.

Насърчете децата да вършат онези действия, които са посочили като мъдри избори.

Направете преглед на обсъждането

- Кои избори ни правят щастливи?
- За да сме мъдри и щастливи, чии учения трябва да следваме?
- Защо е глупаво да не се подчиняваме на Исус Христос и да постъпваме погрешно?

Свидетелство

Свидетелствайте пред децата, че ще бъдем щастливи, когато правим мъдри избори. Изразете благодарността си за Исус Христос и за нещата, на които учел и които ни помагат да бъдем щастливи.

Насърчете децата през тази седмица да положат специални усилия да мислят за своите избори и да се опитват да правят мъдри избори.

Песен

Заедно с децата изпейте или кажете текста на песента “Избирай правилния начин!”.

Поканете някое дете да каже закриващата молитва. Помолете детето да се помоли всеки член на класа да бъде мъдър и да избира правилното.

Дейности за обогатяване

Изберете от следващите дейности онези, които ще дадат най-добър резултат при децата във вашия клас. Можете да ги използвате в рамките на самия урок или като преговор или обобщение. За допълнителни напътствия вижте “Времето за уроци” във “В помощ на учителя”.

1. Покажете картина 2-7, “Мъдреците”, и накарайте децата да ви разкажат за картината. Напомнете на децата, че мъдреците дошли, за да потърсят Исус след Неговото раждане (вж. Матей 2:1–12). Обяснете, че тези мъже били мъдри не само защото притежавали голямо познание, но също и защото търсили и се поклонили на Исус Христос. Те направили мъдрия избор да следват Исус.

Бихте могли да накарате децата да представят като сценка разказа за мъдреците, които търсили Исус.

2. Помолете всяко дете да ви разкаже за мъдър избор, който е направило неотдавна (ако е необходимо, направете предложения). Върху отделни листове хартия напишете отговорите на всяко дете и накарайте децата да нарисуват себе си върху своите листове хартия. Напомнете на децата да сложат усмивки върху лицата на своите рисунки, защото правенето на мъдри избори ни помага да бъдем щастливи.
3. Демонстрирайте следващия нагледен урок (упражнявайте тази демонстрация у дома, преди да я опитате в клас).

Необходими материали:

- а. Игрални блокчета на 8 или 10 деца за изграждането на две прости еднакви къщички, както е показано по-долу:

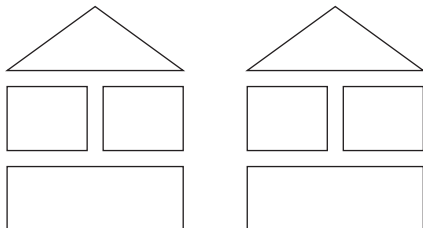

- б. Два дълбоки тигана с еднакъв размер.
- в. Голям плосък камък, който да бъде сложен в един от тиганите.
- г. Пясъчна купчина, която да бъде сложена в другия тиган.
- д. Вода в кана за вода или в стомна.

Изсипете пясък в единия тиган и подравнете образуваната купчина. Сложете плоския камък в другия тиган.

Покажете блокчетата и обяснете, че ще ги използвате, за да построите две къщички. Едната къщичка ще бъде построена върху пясъка, а другата върху камъка.

Бихте могли да помолите децата да помогнат в построяването на къщичката върху камъка. Къщичката трябва да е като тази, която сте построили върху пясъка.

След като къщичките бъдат построени, накарайте децата да си представят, че идва буря и започва да бушува срещу къщичките. Вали силен дъжд и духат ветрове.

- Какво мислите, че би направила една буря с тези две къщички?

След като децата дадат своите идеи, не коментирайте. Внимателно поръсете или излейте вода върху построената на пясъка къщичка, докато пясъкът започне да се отмива и къщичката падне. Сложете същото количество вода върху построената на камъка къщичка и нека децата забележат, че къщичката не пада.

Помогнете на децата да установят, че построяването на къщичка върху пясък е било глупаво, а построяването на къщичка върху камък е било мъдро.

Прочетете на глас първата част на Еламан 5:12 (до “*основите си*” включително). Посочете, че този стих от Писанията сравнява Исус Христос с камък (канара). Напомнете на децата, че следването на ученията на Исус е като построяването на къща върху камък. Мъдро е.

Цел Да се укрепи желанието на всяко дете да пази светостта на Неделния ден.

- Подготовка**
1. С дух на молитва изучете Изход 20:8–11 и Матей 12:10–13. Вижте също *Евангелски принципи* (31110), глава 24.
 2. Направете за всяко дете копие на календара, който се намира в края на урока. Оцветете неделните дни в червено. Бихте могли, ако желаете, да номерирате дните като в настоящия месец.
 3. Подгответе следната лента с думи:
“Помни съботния ден, за да го освещаваш.”
 4. За всяко дете направете копие от илюстрациите, изобразяващи бебето Исус и яслата (намират се в края на урока). За по-малките деца разрежете страниците по пунктирната линия. За по-големите деца донесете няколко чифта ножици, за да могат децата сами да разрежат страниците.
 5. Подгответе се да прочетете текста на песента “Събота” (*Children’s Songbook*, стр. 196).
 6. Необходими материали:
 - а. Библия.
 - б. Цветни моливи.
 - в. Телбод или друго средство за закрепване на листовите за дейности заедно.
 - г. Картина 2-58, “Исус изцелява човек с изсъхнала ръка”.
 7. Направете необходимата подготовка за всяка дейност за обогатяване, която искате да използвате.

Предложение за развитие на урока

Поканете някое дете да каже откриващата молитва.

Ако сте насърчили децата да извършат нещо през седмицата, проследете дали са го направили.

Неделният ден е специален ден

Дейност за привличане на вниманието

Покажете календара на децата и обяснете, че той показва всичките дни в месеца. Обсъдете накратко за какво могат да се използват календарите.

- Какво е необичайното в този календар?
- Кой ден е оцветен в червено?
- Защо е специален този ден? (Това е Неделният ден.)

Представяне от учителя	<p>Кажете на децата, че от създаването на света един ден всяка седмица е бил отделен за учене и мислене за Небесния Отец и Исус Христос и за правене на добро на другите. Този ден е Неделният ден.</p> <ul style="list-style-type: none"> • Кой ден от седмицата е Неделният ден?
Стих от Писанията и лента с думи	<p>Прочетете Изход 20:8 на глас и покажете лентата с думи. Помогнете на децата да повторят този стих в един глас. Кажете им, че това е заповед.</p> <p>Кажете им, че да пазим светостта на Неделния ден, означава да правим неща, които ни напомнят за Небесния Отец и Исус Христос, като например да ходим на църква, да четем от Писанията и да вършим други благовейни неща.</p>
Обсъждане	<p>Можем да пазим светостта на Неделния ден</p> <p>Обсъдете с децата какви дейности са подходящи за Неделния ден. Попитайте ги какво са правили днес, за да пазят светостта на Неделния ден. Помогнете им да разберат, че ходенето на църква, молитвите, казването на речи в църковните събрания, ученето за ученията на Исус и вземането на причастието са някои от нещата, които можем да правим, за да пазим светостта на Неделния ден.</p> <p>Обяснете, че не трябва да работим в неделя, ако това е възможно, и не трябва да правим неща, които ни пречат да мислим за Небесния Отец и за Исус Христос.</p>
Дейност	<p>Опишете някои дейности, в които децата биха могли да участват. Поискайте от децата да се усмихват, ако дейността е нещо, което трябва да вършим в неделя, и да се мръщят, ако дейността не е нещо, което трябва да правим в неделя. Използвайте примерите по-долу или други подходящи за децата във вашия клас примери.</p> <ul style="list-style-type: none"> • Ходене на църква. • Почистване на дома. • Гостуване на роднини. • Правене на покупки. • Ходене на кино. • Четене на Писанията или на други добри книги. • Молене. • Гледане или участие в спортна игра. • Писане на писма. • Излизане на разходка. • Играене на игри, свързани с Писанията. • Посещаване на болен човек.
	<p>Исус Христос пазел светостта на Неделния ден</p> <p>Кажете на децата, че не винаги е лесно да знаем дали дадена дейност е нещо, което трябва да правим в Неделния ден. Най-добрият начин да знаем какво да правим е да следваме примера на Исус Христос.</p>

<p>Разказ от Писанията</p>	<p>Покажете картина 2-58, “Исус изцелява човек с изсъхнала ръка”, и разкажете историята, описана в Матей 12:10–13.</p> <p>Обяснете, че фарисеите били хора, които не харесвали Исус Христос и онава, което Той правел. Те се опитвали да го подмамат да каже неща, които са погрешни или против закона. Те го попитали дали е погрешно да бъде изцелен някой в Неделния ден. Те искали Той да каже, че е погрешно.</p> <p>Кажете на децата, че Исус посочил, че ако фарисеите имали овца, която е паднала в дупка в Неделния ден, те щели да ѝ помогнат да излезе. Тъй като хората са по-важни от овцете, е добре да се помага на хората в Неделния ден. Прочетете на глас втората част от Матей 12:12 (от “Затова”).</p> <p>Напомнете на децата, че ако дадена дейност е нещо, което Исус би направил, като например да помагаме на другите или да сме мили и добри с тях, то тя е нещо, което е добре да се върши в Неделния ден.</p> <p>Пазенето на светостта на Неделния ден изисква подготовка</p>
<p>Обсъждане</p>	<p>Посочете, че за да пазим светостта на Неделния ден, трябва да направим определени неща преди неделята, за да се подготвим.</p> <ul style="list-style-type: none"> • Какви неща е необходимо да направите вие и вашето семейство, за да сте готови за неделята? (Отговорите могат да посочват прането и гладенето на дрехите, които ще носим, когато сме на църква, почистването на дома, приготвянето на храната, с която ще се храним в неделя, и намиране на Писанията и на други предмети, които ще ни трябват, докато сме на църква.) • Кога трябва да правите тези неща?
<p>Песен</p>	<p>Изпейте или кажете думите на песента “Събота”. Помогнете на децата да представят пантомимически споменатите в песента действия. (Ако в географския ви район съботният ден не е в неделя, променете думите “събота, неделя, понеделник” с подходящите дни).</p> <p>Събота е специален ден. Това е денят, в който се подготвяме за неделя: Почистваме дома и пазаруваме в магазина, за да не ни се налага да работим преди понеделник. Четкаме дрехите си и лъскаме обувките си, и наричаме този ден – ден за свършване на работата. Тогава режем ноктите си и мием с шампоан косата си, за да можем да сме готови за неделя!</p> <p>Насърчете децата да се подготвят следващата седмица, за да бъдат готови да пазят светостта на Неделния ден.</p> <p>Обобщение</p>
<p>Дейност</p>	<p>Дайте на всяко дете по екземпляр от листовите за неделни дейности. Помогнете на децата да прочетат заедно с вас заглавието на листовите: “Моята книга за неделния ден” Помогнете на децата да разрежат страниците, ако вече не сте ги разрязали.</p> <p>Прочетете следващите изречения, като опишете подходящите дейности за неделния ден и помогнете на децата да покажат картината, която показва всяка дейност.</p>

- В неделя ние отиваме на църква, за да почетем Небесния Отец и Исус Христос и да учим за Тях.
- Неделята е добър ден, в който да учим Евангелието заедно с нашите семейства. Можем да четем Писанията и други добри книги.
- Неделята е ден за молитва. Молим се в църквата, с нашите семейства и сами.
- В неделя можем да пеем химни и да слушаме хубава музика.
- В неделя можем да пишем в нашите дневници и да пишем писма до нашите роднини, до приятелите и мисионерите или да рисуваме картини за тях.
- Неделята е добър ден, в който да посещаваме членове на семейството или хора, които са болни или самотни.

Дайте на децата цветни моливи и ги накарайте да оцветят картините. Помолете ги да нарисуват върху празната страница рисунка на нещо, което ще направят, за да пазят светостта на неделята.

Помогнете на децата да съединят с телбод или да закрепят заедно страниците на своите книги.

Свидетелство

Дайте своето свидетелство за това, колко важно е да пазим светостта на неделята. Бихте могли да споменете едно или две неща, които обичате да правите в неделя, и кажете как се чувствате, когато правите тези неща. Подчертайте, че неделята трябва да е щастлив ден, тъй като мислим и учим за Небесния Отец и за Исус Христос.

Насърчете децата да покажат своите книги на семействата си и да споделят онова, което са научили днес. Предложете на децата да пазят книгите на такова място, че да им напомнят да пазят светостта на неделята.

Поканете някое дете да каже закриващата молитва. Предложете детето да помоли Небесния Отец да помогне на членовете на класа да пазят светостта на неделята.

Дейности за обогатяване

Изберете от следващите дейности онези, които ще дадат най-добър резултат при децата във вашия клас. Можете да ги използвате в рамките на самия урок или като преговор или обобщение. За допълнителни напътствия вижте “Времето за уроци” във “В помощ на учителя”.

1. Изпейте или кажете текста на първия куплет на песента “Когато отивам на църква” (*Children’s Songbook*, стр. 157). Накарайте децата да се изправят и докато пеят, да извършват посочените по-долу действия:

Винаги имам щастливо чувство,
когато отивам на църква (*поставете ръце на сърцето си и се усмихнете*).
Органът свири така нежно и сладостно (*поставете шепи зад ушите си*);
тихо пристъпвам до моя стол (*вървете на пръсти на място и поставете пръст на устните си*).

Поздравявам моите учители и приятели (*тихо се ръкувайте с човека до вас*),
когато отивам на църква (*седнете на стол*).

2. Нарисувайте чифт очи, чифт уши, уста и две ръце върху дъската за писане. Помолете децата да ви кажат какво могат да направят всички тези части на тялото ни, за да пазим светостта на неделата.

Примери:

Очи—да четем Писанията, да гледаме говорителите и учителите в църквата.

Уши—да слушаме вдъхновяваща музика или разкази, да слушаме урока в Неделното училище за деца.

Уста—да пееме химни или песни от Неделното училище за деца, да казваме мили и добри неща на членовете на нашето семейство и на приятелите ни.

Ръце—да рисуваме рисунка за членове на семейството ни, които живеят далече; да пишем в дневник.

3. Помогнете на децата да запомнят наизуст Изход 20:8: “Помни съботния ден, за да го освещаваш.”

4. Изпейте или кажете текста на песента “Помни неделния ден” (*Children’s Songbook*, стр. 155):

Помни неделния ден,
за да го освещаваш винаги.
Господ го благослови и освети,
за да Му се покланяме.

Неделният ден е свят ден

Неделя

Понеделник

Вторник

Сряда

Четвъртък

Петък

Събота

Моята книга за Неделния ден

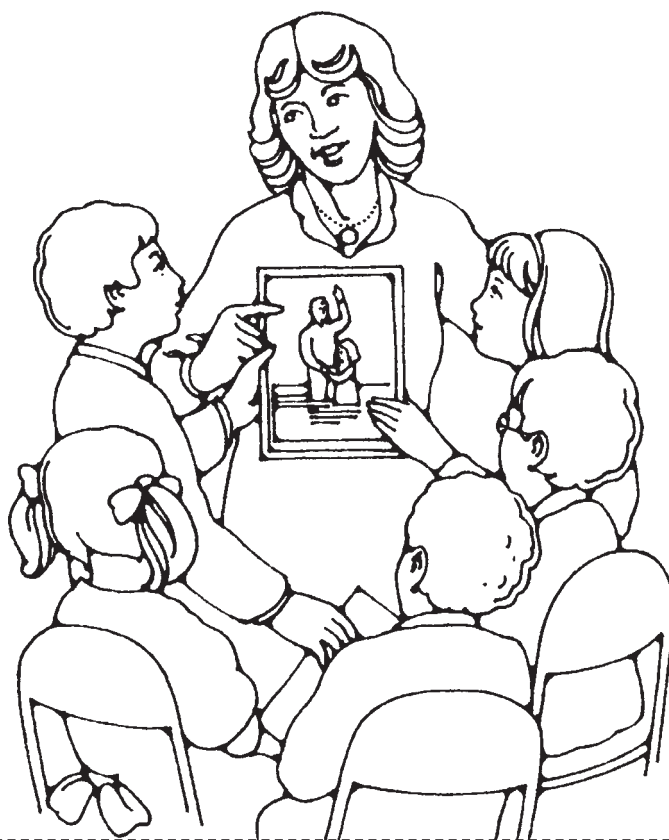



Ще си спомням за Исус Христос по време на причастието

Цел Да бъде вдъхновено всяко дете да си спомня за Исус Христос по време на причастието.

- Подготовка**
1. С дух на молитва изучете Лука 22:7–20 и Учение и Завети 20:75–79. Вижте също *Евангелски принципи* (31110), глава 23.
 2. Подгответе се да помогнете на децата да изпеят една или две песни за Исус Христос, като например “Мисля си, когато чета този сладък разказ” (*Children’s Songbook*, стр. 56) и “Исус е казал да обичаме всички” (*Children’s Songbook*, стр. 61). Текстове на тези песни и на други песни за Исус Христос са включени в края на наръчника.
 3. Подгответе се да разкажете някоя от любимите си истории за Исус Христос, като използвате картина, ако разполагате с такава.
 4. Необходими материали:
 - а. Библия и Учение и Завети.
 - б. Подноси за причастието за хляба и за водата.
 - в. Картина 2-29, “Раздаване на причастието” (62021); картина 2-54, “Тайната вечеря” (Комплект “Картини от Евангелието” 225; 62174); картина 2-59, “Христос”.
 5. Направете необходимата подготовка за всяка дейност за обогатяване, която искате да използвате.
-

Предложение за развитие на урока

Поканете някое дете да каже откриващата молитва.

Ако сте насърчили децата да извършат нещо през седмицата, проследете дали са го направили.

Исус Христос ни е дал причастието

Дейност за привличане на вниманието

Покажете на децата подносителите за причастието.

- За какво се използват тези неща?

Накарайте да ви кажат онова, което знаят за подносителите за причастието и за причастието. Кажете им, че днешният урок ще е за причастието.

Разказ от Писанията и обсъждане

Изложете на видно място картина 2-54, “Тайната вечеря”. Ако децата я познават, помолете ги да разкажат за онова, което се случва на картината. Ако не познават картината, кажете им, че това е картина, изобразяваща Исус Христос и Неговите апостоли. Поискайте от децата да посочат Исус.

Разкажете историята за тайната вечеря, така както е описана в Лука 22:7–20.

Обяснете, че Исус Христос и Неговите апостоли празнували специален еврейски празник, който се наричал празник на Пасхата. Исус знаел, че на този празник Той ще яде за последен път с апостолите. Кажете на децата, че тази вечеря ние често наричаме “тайната вечеря”.

Обяснете, че Исус обичал Своите апостоли. Той избрал тези мъже да ръководят членовете на Неговата Църква, когато Той вече нямало да е сред тях. Той ги бил учил на много неща и искал те да помнят Него и Неговите учения.

- Защо било важно за апостолите да помнят Исус?
- Какво дал Исус на апостолите, за да им помогне да си спомнят за Него?

Прочетете на глас Лука 22:19. Посочете, че този стих от Писанията ни казва, че Спасителят разчупил хляб на малки парченца, благословил го и го дал на апостолите, за да го изядат. Той им казал, че хлябът трябвало да им напомня за Неговото тяло и че когато го ядат, те трябвало да си спомнят за Него.

Кажете на децата, че след като всеки апостол изял парче хляб, Исус благословил една напитка, направена от грозде, и я дал на апостолите. Той им казал, че напитката трябвало да им напомня за Неговата кръв. Когато я пиели, трябвало да си спомнят, че Исус е умрял, за да могат те отново да живеят с Небесния Отец след като умрат.

Обяснете, че Исус знаел, че ако апостолите си спомнят за Него и за Неговите учения, това ще им помогне да избират правилното.

- Как наричаме хляба и питието, които Исус дал на Своите апостоли по време на тайната вечеря? (Причастието.)
- Защо дал Исус причастието на апостолите?

Ние вземаме от причастието, за да си спомняме за Исус Христос

Обсъждане

Покажете картина 2-29, “Раздаване на причастието”, и напомнете на децата, че ние вземаме причастието така, както го правели апостолите на Исус. (Бихте могли, ако желаете, да обясните, че вместо напитката, която Исус дал на апостолите, ние използваме вода).

- Кога вземаме причастието?

Посочете, че събранието, по време на което вземаме причастието, се нарича събрание за причастието, защото причастието е най-важната част на това събрание.

- Защо вземаме от причастието?
- Как може причастието да ни помогне да помним да избираме правилното?

Стих от Писанията

Напомнете на децата, че преди да бъде раздадено причастието, се казват специални молитви. Молитвите казват на Небесния Отец някои неща, които обещаваме да вършим. Помолете децата да слушат внимателно, докато вие четете молитвата, която се казва над хляба, за да могат те да открият две обещания, които даваме на Небесния Отец, когато вземаме от причастието.

Прочетете на глас Учение и Завети 20:77, като наблегнете върху фразите “за да могат да ядат във възпоменание на тялото на Твоя Син и Ти свидетелстват” и “си спомнят винаги за Него и спазват Неговите заповеди, които Той им е дал”.

Кажете на децата, че “Ти свидетелстват” означава, че даваме обещание на Небесния Отец.

- Кои две неща обещаваме да правим?

Обяснете, че всеки път, когато вземаме от причастие, ние обещаваме да си спомняме за Исус и да спазваме Неговите заповеди.

По време на причастие можем да мислим за любовта на Исус Христос към нас

Представяне от учителя

Покажете картина 2-59, “Христос”. Обяснете, че картината показва статуя на Исус Христос. Върху фона зад статуята са изобразени някои от планетите и звездите. Нека децата поговорят съвсем накратко за картината.

Обяснете, че по време на причастие трябва да мислим за Спасителя и за Неговата любов към нас. Можем да си спомняме за картини, изобразяващи Исус, които сме виждали като току-що показаната, а можем също да си мислим и за истории за Исус.

Разказ

Разкажете някоя от любимите си истории за Исус, като използвате картина, ако разполагате с такава. Обяснете по какъв начин историята показва любовта на Исус към хората.

Детско участие

Накарайте някое дете да разкаже история за Исус Христос или да разкаже нещо, което си спомня за Исус. Докато децата говорят, подчертавайте как е показана любовта на Исус към нас в историите и в онова, което децата си спомнят за Исус.

Похвалете децата, че помнят истории за Исус. Кажете им, че има много истории, за които можем да си мислим по време на причастие. Когато мислим по време на причастие за Исус и колко много ни обича, ние ще си спомняме за Него.

Песен

Обяснете, че ние знаем също и много песни за Исус Христос. Въпреки че докато се раздава причастие ние не пеем на глас, можем да мислим за думите в песните, което ще ни помага да си спомняме за Исус.

Изпейте с децата една или две известни песни за Исус, като например “Мисля си, когато чета този сладък разказ” и “Исус е казал да обичаме всички”.

Благоговението по време на причастие ще ни помогне да си спомняме за Исус Христос

Обсъждане

Обяснете, че е по-лесно да мислим за Исус, когато сме благоговейни по време на причастие

- Как можем да бъдем благоговейни по време на причастие?

Погрижете се да бъдат споменати следните идеи:

- Да слушаме молитвите за причастие и да казваме “амин” на края.
- Да не безпокоим нашите родители или други хора. Те също трябва да мислят за Исус.

- Да приберем моливите, книгите или другите вещи преди причастието.
- Да стоим мирно и тихо, където сме седнали.
- Да мислим за Исус, като си спомняме за разкази и песни за Него, за любовта Му към нас и за нещата, на които учел.
- Да вземаме залъка хляб и чашката с вода, които са най-близо до нас.
- Да слагаме чашките за причастието обратно без да си играем с тях.

Дейност

Поискайте от децата да се държат така, все едно че седят на събрание за причастие и е време за причастието. Помолете ги да покажат отговорите на следващите въпроси, без да разговарят:

- Какво можете да направите с устата си, за да покажете, че мислите за Исус?
- Какво можете да направите с главата си, за да покажете, че мислите за Исус?
- Какво можете да направите с ръцете си, за да покажете, че мислите за Исус?
- Какво можете да направите с краката си, за да покажете, че сте благоговейни?

Накарайте децата да поседят тихо за около минута и да мислят за Исус Христос—както трябва да го правят, докато се раздава причастието. След това ги накарайте да споделят онова, което са мислили за Исус.

Обобщение

Дейност

Помолете децата да слушат внимателно, докато вие четете някои твърдения за неща, които биха могли да правят или за които биха могли да мислят по време на причастието. Кажете на децата да станат прави, ако твърдението описва нещо, което трябва да правят или за което трябва да мислят по време на причастието. Ако твърдението описва нещо, което не трябва да правят или за което не трябва да мислят по време на причастието, те трябва да седнат.

Използвайте следващите твърдения или измислете някои свои:

- Да помним, че Небесният Отец и Исус Христос ни обичат.
- Да мислим за това как ще излезем, за да си играем.
- Да мислим за това как Исус изцелявал болните.
- Да шепнем и да говорим на съседа ни.
- Да се въртим на стола си.
- Да мислим за песента за причастието или за друга песен за Исус.
- Да кажем молитва към Небесния Отец.
- Да рисуваме рисунки или да си играем с играчка.
- Да си спомняме истории за Исус.

Дайте своето свидетелство за Исус Христос. Кажете на децата как се чувствате от това, че можете да вземате от причастието.

Насърчете децата да си спомнят за Исус Христос и да бъдат благоговейни по време на причастието.

Поканете някое дете да каже закриващата молитва.

Дейности за обогатяване

Изберете от следващите дейности онези, които ще дадат най-добър резултат при децата във вашия клас. Можете да ги използвате в рамките на самия урок или като преговор или обобщение. За допълнителни напътствия вижте “Времето за уроци” във “В помощ на учителя”.

1. Изпейте или кажете текста на песента “Да мисля за Исус” (*Children’s Songbook*, стр. 71).

Не би трябвало да е трудно да седя много мирно
и да мисля за Исус, за Неговия кръст върху хълма,
и за всичко, което изстрадал и направил за мен.
Не би трябвало да е трудно да седя тихо.
Не би трябвало, макар че съм малък,
да мисля за Исус, което никак не е трудно.

Мисля си за километрите, които изминал в прахта,
и за децата, които помогнал да бъдат обичани и да им се има доверие;
Не би трябвало да е трудно да седя изправен, където седя,
да слушам любезно, да държа мирно краката си.
Не би трябвало, макар че съм малък,
да мисля за Исус, което никак не е трудно.

2. С одобрението на вашата президентка на Неделното училище за деца помолете епископа (или президента на клон) да се погрижи свещеник или дякон да посети класа и да обясни накратко за своите задължения във връзка с причастието.

3. Направете копие на картината, изобразяваща деца, които седят тихо (намира се в края на урока), оцветете я и я разрежете на пет части на пъзел. Напишете върху гърба на всяка част по един от следващите въпроси:

- Кое е най-важното нещо, което правим по време на събранието за причастие?
- Какво прави свещеникът, когато дойде време за причастието?
- Какво правят дяконите с причастието?
- Как трябва да седим по време на причастието?
- За какво трябва да мислим по време на причастието?

Разстелете частите на пъзела върху пода или масата. Накарайте някое дете да избере част на пъзела. Задайте на децата въпроса върху гърба на съответната част и им помогнете да отговорят. Когато е даден отговор на всички въпроси, помогнете на децата да сглобят пъзела.

4. Помогнете на децата да кажат следната фраза:

Причастието

Ще си скръстя ръцете, ще сведа глава,
и ще съм тих, тих.

Докато причастието се благославя,
Ще си спомням за Теб.

(DeVota M. Peterson)

Повторете стиха няколко пъти, за да помогнете на децата да го запаметят.

Бихте могли, ако желаете, да зададете следващите въпроси преди да повторите стиха:

- Какво скръстваме?
- Какво свеждаме?
- По време на причастието от нас да сме тихи ли се очаква или да сме шумни?
- За кого трябва да мислим по време на причастието?

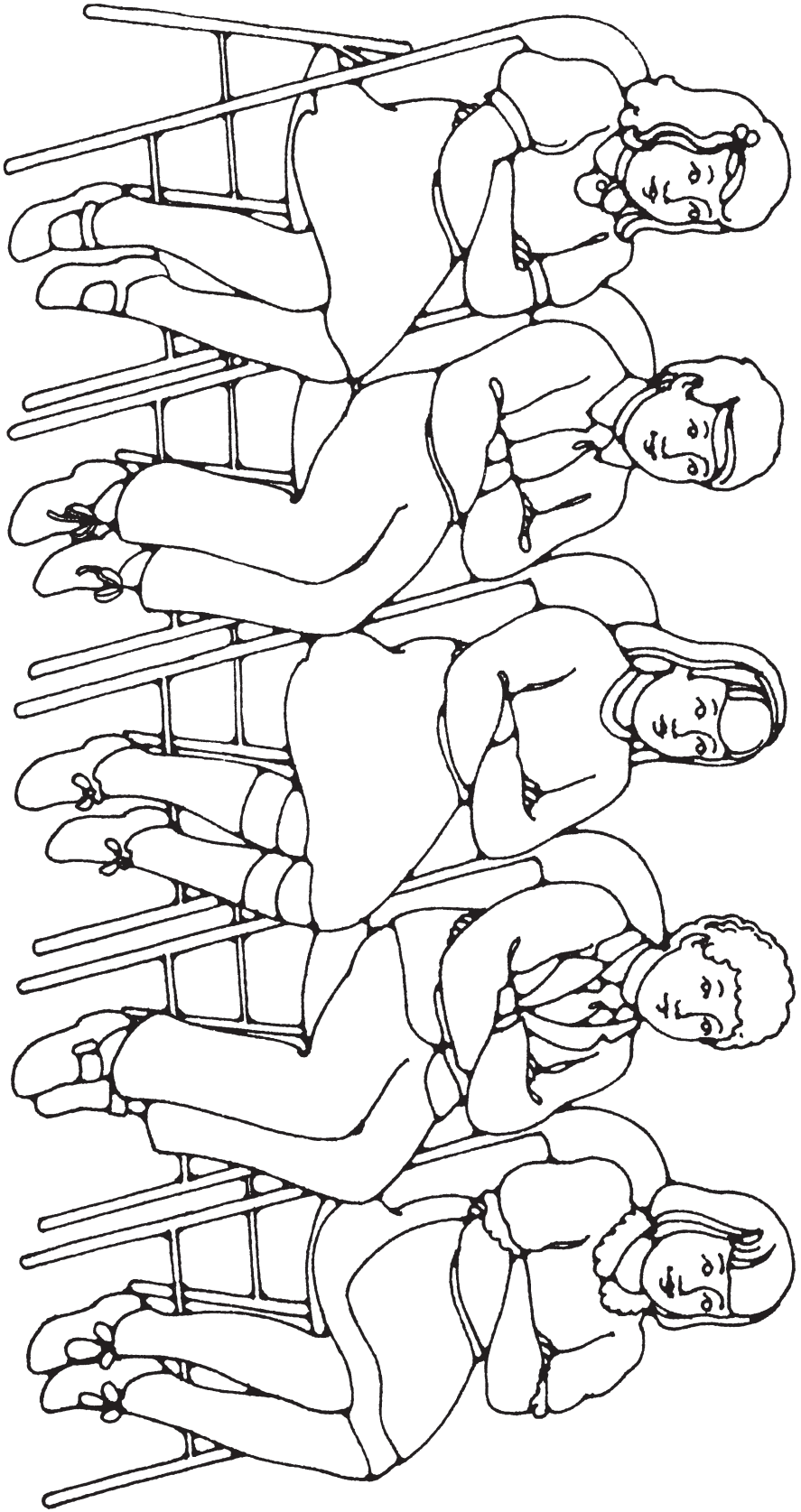

Мога да следвам Исус Христос, като служи на другите

Урок
39

Цел Да се усили желанието на всяко дете да следва Исус Христос, като служи на другите.

Подготовка

1. С молитвен дух изучете Йоана 13:1–17 и Символа на вярата 1:13. Вж. също *Евангелски принципи* (31110), глава 28.
2. Подгответе се да прочетете текста на всичките три куплета на песента “Дай, каза малкото поточе” (*Children’s Songbook*, стр. 236) и четвъртия куплет на “Чувствавам любовта на моя Спасител”. Текстът на тези песни е включен в края на наръчника.
3. Подгответе се да разкажете за случай, когато сте били благословени, защото сте служили на някого.
4. Необходими материали:
 - а. Библия.
 - б. Листове хартия и черни или цветни моливи за всяко дете.
 - в. Картина 2-60, “Исус мие нозете на апостолите” (Комплект “Картини от Евангелието” 226; 62550).
5. Направете необходимата подготовка за всяка дейност за обогатяване, която искате да използвате.

**Предложение за
развитие на
урока**

Поканете някое дете да каже откриващата молитва.

Ако сте насърчили децата да извършат нещо през седмицата, проследете дали са го направили.

Исус Христос иска да служим на другите

Дейност за
привличане на
вниманието

Когато започвате урока, изпуснете “случайно” няколко цветни молива, листове хартия или други материали върху пода на класната ви стая. Преди да ги вдигнете, изчакайте за момент, за да дадете на децата шанс да ви помогнат. (Ако никое дете не прояви инициатива, помолете децата да помогнат).

Благодарете на децата, че са ви помогнали, и ги похвалете, че са използвали една възможност да служат. Обяснете, че когато помагаме на другите без да искаме нещо в замяна, това се нарича служене. Накарайте децата да повтарят заедно с вас думата “служене”.

Песен

Изпейте или кажете заедно с децата текста на всичките три куплета на песента “Дай, казало малкото поточе”.

Посочете, че последният куплет казва, че трябва да даваме така, както дава Исус. Кажете на децата, че когато бил на земята, Исус често служил на другите хора.

Разказ от
Писанията

Покажете картина 2-60, “Исус мие нозете на апостолите”, и разкажете историята, която се намира в Йоана 13:1–17. Напомнете на децата, че Исус призовал апостолите, показани на картината, за да помагат в ръководенето на Неговата Църква.

Напомнете на децата за онова, което са научили в миналия урок за Тайната вечеря. Обяснете, че след като Христос учил Своите апостоли за причастието, Той ги учил колко важно е да служим на другите.

Обяснете, че не било необичайно за хората да им бъдат мити краката, защото повечето хора носели сандали и краката им ставали много прашни и мръсни. Но обикновено тази работа се вършела от слуга. Обяснете, че Петър не искал Исус да му мие краката, защото мислел, че не е правилно Исус да действа като слуга.

Кажете на децата, че Исус обяснил на апостолите, че въпреки че е Спасителят, Той все пак им служел. Той искал те да разберат, че трябва да си служат един на друг. Прочетете на глас Йоана 13:15 и обяснете, че Исус иска да следваме Неговия пример и да служим на другите.

Обсъждане

- Защо Исус измил краката на апостолите?
- Какво искал Исус апостолите да правят?
- Какво иска Исус ние да правим?

Обяснете, че Исус Христос иска да служим винаги, когато можем—дори ако не бъде поискано от нас да помогнем или не получим нищо в замяна за помощта си. Посочете, че когато служим на другите хора, ние следваме Исус.

Можем да служим на другите по много начини

Разказ

Помолете децата да слушат, докато разказвате със свои думи следния разказ за едно малко момче, което измислило начин, по който да служи на своето семейство:

“Беше толкова тъмно, че сънливото седем-годишно момче едва успя да види пътеката, за да стигне до хамбара. Беше планирало в продължение на няколко дни как ще може да стане от леглото, да се облече, тихо да се прокрадне надолу по стълбите, да вземе кофата за доене на мляко от лавицата в килера и да излезе от къщата, без да събуди никого.

... (Джозеф) беше виждал много пъти как сестра му Мери дои кравите. Той откри, че не е толкова лесно, колкото си беше мислил, че ще е ... Не след дълго пръстите и китките му го заболяха. Трябваше често да спира, за да могат да си отпочинат . . .

Момчето толкова искаше да дои, че не разбра колко време беше минало и се изненада, когато видя, че се е зазорило ... когато най-после излезе от хамбара и тръгна за дома. Докато влизаше в кухнята, майката погледна от печката, където приготвяше закуската и попита: “Джозеф, какво си правил толкова рано сутринта?”

В отговор той вдигна пълната с мляко кофа и усети топла вълна от радост, когато видя одобрителната усмивка на майка си. “Е, добре”, каза тя, “след като, както изглежда, си достатъчно голям, доенето всяка сутрин на кравата ще бъде твоя работа”. Тя замълча и тогава попита: “Но защо толкова много искаше да издоиш тази крава?”

Джозеф сериозно погледна нагоре към майка си и отговори: “Просто искам да помагам, докато татко е на мисия. А явно и (Мери) има толкова други неща да прави, че си помислих, че ако мога да поема грижата за сутрешното доене, на нея няма да ѝ се налага да се тревожи за това!”

... Майка му го прегърна и притисна към себе си, докато му казваше: “Колко доволен ще бъде баща ти, когато му пиша и кажа, че той има един чудесен млад мъж, който да се грижи за доенето на кравата, докато него го няма!” (Lucile C. Reading, “The Morning Chore,” *Children’s Friend*, април 1970 г., стр. 23).

Кажете на децата, че името на това малко момче било Джозеф Фийлдинг Смит и когато пораснал, той станал десетият Президент на Църквата.

- Как служил Джозеф Фийлдинг Смит?
- На кого служил той?

Точка от Символа на вярата

Кажете на децата, че в тринадесетата точка на Символа на вярата се казва, че ние вярваме, че трябва да служим на другите. Накарайте децата да се изправят и им помогнете да кажат: “Ние вярваме, че трябва ... да вършим добро на всички хора.”

Дейност

Поискайте всяко дете, което желае да бъде ученик (последовател) на Исус Христос, да се изправи и да остане изправено. Напомнете на децата, че Исус иска всички Негови ученици да служат на другите.

- Как можем да служим на другите?

Нека всяко дете седне, когато назове начин да служим на другите.

Ако някое дете се затруднява да се сети за начин да служим, бихте могли да предложите някоя от следващите идеи или друга подходяща идея на децата в класа ви:

- Да разкажете или прочетете разказ на някой, който е по-малък.
- Да нарисувате картина за вашите родители или за дядо и баба.
- Да приберете играчките, които брат ви е оставил неприбрани.
- Да пригответе масата за вечеря, без някой да е поискал това от вас.

Когато служим, сме щастливи

Обсъждане

- Кой е щастлив, когато служим? (Отговорите могат да посочват хората, на които служим, самите нас и Небесния Отец и Исус Христос.)

Подчертайте, че когато служим на другите, са щастливи не само онези, на които помагаме, но също и ние.

- Защо служенето на другите ви прави щастливи?

Песен

Изпейте или кажете заедно с децата текста на четвъртия куплет на песента “Чувствам любовта на моя Спасител”. (Ако децата не знаят четвъртия куплет, бихте могли сами да изпеете или кажете текста на куплета, след което да накарате децата да се присъединят при припева).

Обобщение

Художествена дейност

Помогнете на децата да помислят за прости дейности на служба, които биха могли да извършат днес, било в църквата, било у дома. Дайте на децата листове хартия и цветни или черни моливи и накарайте всяко дете да нарисова рисунка, която изобразява дейност на служба, която ще извърши днес. Накарайте децата да покажат едно на друго и обяснят своите рисунки.

Свидетелство

Разкажете на децата за случай, когато сте били благословени, като сте служили на някой друг. Свидетелствайте, че истинското щастие идва като служим на другите.

Насърчете децата да се оглеждат за начини, по които могат да служат на другите през тази седмица. Бихте могли, ако желаете, да помолите децата да докладват следващия път за своите изживявания, свързани със служене.

Поканете някое дете да каже закриващата молитва.

Дейности за обогатяване

Изберете от следващите дейности онези, които ще дадат най-добър резултат при децата във вашия клас. Можете да ги използвате в рамките на самия урок или като преговор или обобщение. За допълнителни напътствия вижте "Времето за уроци" във "В помощ на учителя".

1. Предварително се подгответе за някакъв акт на служба, който децата биха могли да извършат по време на урока (погрижете се тази дейност за служене да е подходяща за неделния ден).

Примери:

- Уговорете се с учителката от забавачницата класът ви да изпее пред децата от забавачницата любима песен от Неделното училище за деца.
- Донесете за децата материали, за да направят благодарствени картички за музикалния ръководител и за пианиста на Неделното училище за деца.
- Помогнете на децата да направят необходимото, за да подготвят класната стая за следващия урок или за следващата седмица, като например изтрият дъската или приберат столовете.

След като децата извършат дейността на служба, обсъдете с тях какво са почувствали, като са служили. Напомнете им, че служенето може да ни направи щастливи.

2. Направете по три малки сърца от хартия за всяко дете. Кажете на децата, че искате да създадете "Клуб за тайно служене". Насърчете децата да занесат тези сърца у дома и да извършат тайни действия на служба за членовете на своето семейство, като оставят във всяко място, където са извършили такова действие, по едно сърце. Например, могат да оправят леглото на свой брат или сестра и да оставят сърце върху възглавницата. Поискайте от децата да докладват следващата седмица за чувствата, които са изпитвали, докато тайно са служели на другите.

3. Изпейте или кажете думите на втория куплет на песента “Опитвам се да бъда като Исус” (*Children’s Songbook*, стр. 78). Текстът на тази песен е включен в края на наръчника.
4. Накарайте децата да седнат в малък кръг на пода. Леко подхвърлете чантичка за бобени зърна или друг мек предмет към някое дете и помолете момчето или момиченцето да назове начин, по който да служим на някого. След като детето отговори, то може да подхвърли чантичката за бобени зърна на друго дете от кръга. Продължете, докато всеки в кръга е имал поне една възможност да назове действие на служба.
5. Ако разполагате във вашата територия с видеокасетата *The Worth of Souls* (53147), вместо да разказвате историята за Джозеф Фийлдинг Смит, покажете филма “The Gift (Подаръкът)” (16 мин.).
6. Накарайте децата да обсъдят или да изиграят като сценка онова, което биха направили във всяка едно от следващите ситуации, ако се опитват да служат на другите (приспособете, доколкото е необходимо, ситуацияите, за да станат подходящи за децата във вашия клас):
 - Отивате на футболен мач. Бързате, но докато вървите по улицата към игрището, виждате, че една възрастна жена изпуска чанта с хранителни стоки.
 - Били сте в къщата на ваш приятел, където сте си играли. Много сте уморени. Когато влизате в двора, виждате, че баща ви работи в градината.
 - Когато влизате в кухнята, за да си налеете нещо за пиене, виждате брат ви да мие съдовете от вечерята.
 - Вървите към къщи с приятели. Виждате, че куче е съборило кофа за боклук в двора на вашия съсед и е разпръснало боклука наоколо. Съседът не е в къщи и ще се върне след няколко дни.
 - Виждате ново момиче в училище и се запознавате с нея. Новото момиче ви пита къде обядвате. Преди това сте планирали да обядвате с ваши приятели.
 - Семейството ви се приготвя да отиде на църква. Баща ви вече е тръгнал, защото трябва да присъства на едно събрание. Имате няколко малки братя и сестри, които се нуждаят да се приготвят.

Цел Да се помогне на всяко дете да разбере, че щастието идва, когато прощаваме на другите, както го е правел Исус.

Подготовка

1. С молитвен дух изучете Лука 23:13–34 и Иоана 18:12–14, 19–24; 19:1–5.
2. Подгответе се да прочетете думите на първия куплет на песента “Помогни ми, скъпи Отче” (*Children’s Songbook*, стр. 99).
3. Направете следната лента с думи:

“Отче, прости им, защото не знаят какво правят.”

4. Подгответе се да разкажете за случай, когато сте простили, и какво сте чувствали относно прощаването.
5. Необходими материали:
 - а. Библия.
 - б. Диаграма ИП (вж. урок 1).
 - в. Тебешир, дъска за писане и изтривалка.
 - г. Картина 2-56, “Съдът срещу Исус”; картина 2-61, “Разпятието” (Комплект “Картини от Евангелието” 230; 62505).
6. Направете необходимата подготовка за всяка дейност за обогатяване, която искате да използвате.

Предложение за развитие на урока

Поканете някое дете да каже откриващата молитва.

Ако сте насърчили децата да извършат нещо през седмицата, проследете дали са го направили. Бихте могли, ако желаете, да помолите децата да докладват за своите изживявания, свързани със служене.

Можем да прощаваме на другите

Дейност за привличане на вниманието

Помолете децата внимателно да слушат, докато обяснявате следващата ситуация (приспособете доколкото е необходимо ситуацията, за да бъде подходяща за децата във вашия клас):

Вървите с голям товар книги и листове хартия (или други неща) в ръцете си. Внезапно някой се блъска във вас. Падате на земята и изпускате нещата, които сте носили. Вашите книги и листове хартия се разпиляват по земята наоколо.

- Нещо подобно случвало ли ви се е някога?
- Как се почувствахте?

Кажете на децата, че ще опишете два различни завършека на тази ситуация. Поискайте от тях да решат кой завършек е по-добрият.

Завършек 1

Разстроени сте, че сте паднали и изпуснали нещата си. Когато човекът, който се е блъснал във вас, се извинява и ви предлага да ви помогне да съберете вашите книги и листове хартия, вие с гневен глас казвате “Не!” и го отблъсквате. Надявате се утре да го видите как носи много неща, за да можете да го съборите.

Завършек 2

Разстроени сте, че сте паднали и изпуснали нещата си. Когато човекът, който се е блъснал във вас, се извинява и ви предлага да ви помогне да съберете вашите неща, вие казвате “Благодаря!”. Двамата заедно бързо събирате книгите и листовите хартия. Казвате на човека, че знаете, че не ви е съборил нарочно и двамата заедно се отдалечавате щастливи.

- Кой завършек на тази история е по-добрият?
- Защо вторият завършек е по-добър от първия?
- Какво би трябвало да направим, когато някой извърши нещо, което не харесваме или което ни кара да се чувстваме наранени или ядосани? (Трябва да му простим).

Представяне от учителя

Обяснете, че да простим на някого означава да изпитваме любов и добри чувства към този човек, независимо от това, че е направил нещо, което ни е наранило или ядосало. Понякога това означава, че трябва да променим чувствата си на гняв към този човек в добри чувства. Когато прощавате на другите, ние не искаме да ги нараняваме или да им го върнем. Ние сме мили и добри към тях—даже ако те не са мили и добри към нас.

Исус Христос прощавал на другите

Разказ от Писанията

Покажете Библията и кажете на децата, че ще разкажете една история от Библията за това как Исус Христос простил на онези, които Го наранявали. Разкажете за съда срещу Исус и за разпването Му, както са описани в Лука 23:13–34 и Иоана 18:12–14, 19–24; 19:1–5.

Обяснете, че след като Исус и Неговите апостоли се хранили заедно за последен път по време на тайната вечеря, Исус отишъл в Гетсиманската градина, за да се моли на Небесния Отец. След като Исус завършил молитвата Си, дошли няколко войника, които Го завързали с въжета и Го отвели до двореца на първосвещеника, където Той бил съден.

Изложете на видно място картина 2-56, “Съдът срещу Исус”.

Посочете, че по време на съда срещу Него войниците направили много лоши неща на Исус. Те Го удряли, бичували Го, заплювали Го, сложили венец от тръни на главата Му и Го наричали с обидни имена. Но Исус не се разгневил.

Покажете картина 2-61, “Разпятието”.

Кажете на децата, че след като бил осъден, войниците отвели Исус на едно място, което се нарича Голгота, и Го приковали на един кръст. Обяснете, че Исус не се разгневил на войниците за нещата, които те сторили срещу Него. Вместо това Той помолвил Небесния Отец да прости на войниците.

Стих от Писанията и лентата с думи

Накарайте децата да слушат онова, което казал Исус малко преди да умре. Прочетете на глас първото изречение от Лука 23:34.

Поставете на видно място лентата с думи и я оставете на същото място до края на урока. Помогнете на децата да повторят думите на Исус заедно с вас.

Посочете, че въпреки че войниците били лоши към Исус, Той им простил и помолил Небесният Отец да им прости.

Когато прощаваме на другите, получаваме щастие

Представяне от учителя

Напомнете на децата, че когато сме последователи на Исус Христос, ние се опитваме да правим онова, което би направил Той. Исус винаги прощавал на онези, които били лоши към Него. Ние също трябва да прощаваме на онези, които са лоши към нас.

Песен

Изпейте или кажете текста на първия куплет на “Помогни ми, скъпи Отче”. Помолете децата да слушат внимателно текста. Посочете, че текстът е написан като молитва, за да ни помогне да почувстваме колко важно е да прощаваме на другите.

Помогни ми, скъпи Отче, даром да прощавам на всички, които може да са лоши с мен.
Помагай ми всеки ден, Отче, аз Те моля;
помагай ми да живея по-близо, по-близо до Теб.

Накарайте децата да се изправят и заедно с вас да изпеят или да кажат текста на песента. Насърчете децата да мислят за значението на думите, докато ги пеят.

Разказ и обсъждане

Разкажете следната история за едно дете, което знаело как да прощава:

Майката на Кент го помолила да изчисти двора. Той събрал с гребло всички листа и клонки, които били паднали от дърветата и от другите растения в градината. Кент работил усърдно и най-накрая събрал всички листа и клонки на една голяма купчина. Точно тогава по улицата се задал Джед, който се блъснал в купчината и изритал листа и клонки в най-различни посоки. Само за няколко секунди целият труд на Кент бил унищожен.

- Как мислите, че се почувствал Кент, когато Джед направил това?

Братът на Кент видял онова, което Джед направил. Той си помислил, че Кент трябва да подгони Джед и да го набие за това, че е разпръснал купчината с листа и клонки.

- Какво би могъл да направи Кент?

Помогнете на децата да се сетят за няколко предложения. След това завършете разказа.

Кент побягнал след Джед. Но вместо да удари Джед, Кент го попитал дали има някаква несвършена работа за този ден. Джед кимнал утвърдително.

Кент предложил на Джед да му помогне с работата, ако Джед помогне да се съберат с гребло листата отново на купчина. Джед се съгласил и двете момчета прекарвали добре, докато работели заедно.

Обсъждане

Обяснете, че ако прощаваме на другите и се отнасяме към тях мило и добре както Кент, ще се чувстваме вътрешно щастливи. Ако не простим, ще продължим да се чувстваме наранени или ядосани и няма да сме щастливи. Необходимо ни е да прощаваме на другите, за да можем да бъдем щастливи.

Опишете някои ситуации пред децата и обсъдете дали детето в дадената ситуация е показало, че прощава или не. Ако описаното дете не е показало, че прощава, попитайте децата какво би могло да направи детето, за да покаже че прощава и да се почувства вътрешно щастливо.

Използвайте ситуациите по-долу или измислете свои:

1. Иън току-що беше завършила рисуването на една красива картина, когато по-малкия ѝ брат дойде и изподраска цялата картина с цветен молив. Иън беше толкова разстроена, че изкрещя и удари братчето си по ръката.
 - Показа ли Иън, че прощава?
 - Как мислите, че се е чувствала Иън вътрешно?
 - Какво би могла да направи Иън, за да покаже, че прощава на братчето си?
2. Дона се приближи върху детската площадка до Кали и я събори. Дона побягна, като се смееше. На следващия ден Дона падна от люлката и си удари коляното. Кали дойде тичайки до нея и ѝ помогна.
 - Показа ли Кали, че може да прощава?
 - Как мислите, че се е чувствала Кали вътрешно?
3. Докато Чад чакаше да пие вода от фонтана, момчето пред него се обърна и хвърли вода срещу него. Цялото лице на Чад се измокри, но той просто се обърна и си тръгна, без да каже дума. На следващия ден, докато Чад пиеше, покрай него мина същото момче. Чад можеше да хвърли вода срещу момчето, но не го направи.
 - Показа ли Чад, че прощава?
 - Как мислите, че се е чувствал Чад вътрешно?

Обобщение

Дейност–преговор

Напишете върху дъската числата от 1 до 8 едно под друго. Нека децата се редуват, като изтриват число и отговарят на въпрос за преговор, който съответства на числото. Ако класът ви е много голям, бихте могли да измислите още въпроси.

1. Какво означава да прощаваме на другите?
2. Как постъпил Исус Христос по отношение на войниците, които го провесили на кръста?
3. Какво поискал Исус Христос от Небесния Отец да направи за войниците?
4. Как мислите, че се почувствал Кент, когато Джед ритнал купчината с листа?
5. По какъв начин показал Кент, че прощава на Джед?

6. Как мислите, че се почувствал Кент, когато простил на Джед?
7. Как мислите, че се почувствал Джед, когато Кент бил мил и добър с него вместо да търси отмъщение?
8. Как ще се почувстваме, когато простим на онези, които са били лоши към нас?

Диаграма и пръстен ИП

Поставете на видно място диаграмата ИП. Накарайте децата да повторят думите върху диаграмата. Помогнете на децата да разберат, че когато прощаваме на другите, така, както го е правил Исус, ние избираме правилното.

Накарайте децата да погледнат своите пръстени ИП, ако ги носят. Кажете им, че техните пръстени могат да им помогнат да си спомнят да изберат правилното като прощават.

Свидетелство

Свидетелствайте, че можем да бъдем щастливи, когато прощаваме на другите и се държим с тях мило и добре. Разкажете за случай, когато сте избрали правилното, като сте простили на някого. Обяснете какво сте почувствали към този човек, тъй като сте били готови да простите?

Ако времето позволява, накарайте децата да говорят за случаи, когато са простили на някого.

Насърчете децата да положат специални усилия през тази седмица да прощават на другите. Предложете на децата да обсъдят въпроса за прошката със своите семейства.

Поканете някое дете да каже закриващата молитва. Предложете на детето да помоли Небесния Отец да помага на децата да прощават на другите.

Дейности за обогатяване

Изберете от следващите дейности онези, които ще дадат най-добър резултат при децата във вашия клас. Можете да ги използвате в рамките на самия урок или като преговор или обобщение. За допълнителни напътствия вижте “Времето за уроци” във “В помощ на учителя”.

1. Донесете голяма чанта и няколко камъка. Обсъдете с децата как ние често се ядосваме или търсим отмъщение, когато хората са били лоши към нас. По време на това обсъждане слагайте камъните един след друг в чантата.

Когато в чантата има определен брой камъни, накарайте децата да се редуват, като я носят наоколо. Поискайте от тях да пляскат с ръце или да прегърнат някого, докато носят чантата. Обяснете, че да сме разгневени на другите заради лошите неща, които те са направили, е като да носим чанта пълна с камъни. Това е тежък товар за нас.

Накарайте децата да кажат няколко пъти “ще прощавам”, докато изваждат камъните от чантата. След това накарайте децата да носят чантата отново. Обяснете, че когато простим на другите, повече няма да ни се налага да носим тежък товар. Чувстваме се много по-щастливи, когато простим.

2. Изпейте или кажете текста на песента “Прави каквото правя аз” (*Children’s Songbook*, стр. 276). Текстът на тази песен е включен в края на наръчника.

Повторете песента няколко пъти, като позволите на децата да се редуват в избирането на действие, което да извършват. Напомнете на децата, че когато следваме някого, ние правим онова, което прави той. Ако искаме да сме последователи на Исус Христос, ние трябва да правим онова, което прави Той, включително и да прощаваме на онези, които са лоши към нас.

3. Разкажете историята за Иосиф и неговите братя, както е описана в Битие, глава 37 и от глава 41 до глава 45. Ако искате, можете да накарате децата да изиграят историята под формата на сценки. Обсъдете как Иосиф простил на своите братя (вж. Битие 45:1–15).
4. Направете за всяко дете копие от картината в края на урока. Дайте на децата черни или цветни моливи и ги накарайте да нарисуват щастливи лица на децата от картината. Нека след това оцветят картината. Помолете децата да отнесат картините у дома и да ги сложат на място, където ще им напомнят да прощават на другите.
5. Накарайте децата да изпълнят ролите на персонажите от разказа за Кент и от трите ситуации на страница 243 от урока (в първата ситуация накарайте децата да изиграят как Иън би могла да покаже, че прощава на брат си). Или може сами да измислите сходни ситуации, които са по-подходящи за децата от класа ви, като ги накарате да ги изиграят.

ПРОЩАВАНЕТО НИ ПРАВИ ЩАСТЛИВИ



Исус Христос е нашият Спасител

Урок
41

Цел Да се помогне на всяко дете да разбере, че тъй като Исус Христос бил възкресен, затова и всеки човек ще бъде възкресен.

Подготовка

1. С дух на молитва изучете Матей 27:45–66, 28:1–8, Лука 24:13–46 и Иоана 19:30, 20:11–18. Вижте също *Евангелски принципи* (31110), глави 11 и 12.
2. Разрежете на осем парчета лист хартия с размерите на картина 2-65, “Възкръсналият Исус Христос” (Комплект “Картини от Евангелието” 239; 62187). Номерируйте частите от 1 до 8. Покрийте картина 2-65, както е илюстрирано, като внимателно закрепите частите с кламери или малки парченца тиксо към картината.

1	2
3	4
5	6
7	8

3. Подгответе се да изпеете или кажете думите на първия куплет на химна “Той възкръсна!” (*Химни и детски песни*, стр. 55) или донесете запис на този химн.
4. Необходими материали:
 - а. Библия.
 - б. Изрезка 2-5, сцената на Разпятието; изрезка 2-6, увиване на тялото на Исус; изрезка 2-7, гробницата; изрезка 2-8, големият камък; изрезка 2-9, стражите; изрезка 2-10, ангелът; изрезка 2-11, жените с благовонията; изрезка 2-12, Исус възкресен. Подредете тези изрезки една върху друга в реда, в който ще бъдат използвани по време на урока.
 - в. Картина 2-2, “Семейство с бебе” (62307); картина 2-35, “Христос и децата” (Комплект “Картини от Евангелието” 216; 62467); картина 2-62, “Мария и възкръсналият Господ” (Комплект “Картини от Евангелието” 233; 62186); картина 2-63, “По пътя за Емаус”; картина 2-64, “Исус показва белезите от раните Си” (Комплект “Картини от Евангелието” 234; 62503).
5. Направете необходимата подготовка за всяка дейност за обогатяване, която искате да използвате.

Предложение за развитие на урока

Поканете някое дете да каже откриващата молитва.

Ако сте насърчили децата да извършат нещо през седмицата, проследете дали са го направили.

Исус Христос е направил за нас нещо, което ние не бихме могли да направим

Дейност за привличане на вниманието

Покажете картина 2-2, “Семейство с бебе”. Накарайте децата да помислят за това как най-напред са дошли на земята като бебета.

- Какво са правили за вас вашите родители (или други членове на семейството), когато сте били бебета, което вие не бихте могли сами да направите за себе си?

Помогнете на децата да се сетят за неща, които техните родители (или други членове на семейството) са правили за тях. Направете необходимото всяко дете да има шанса да назове поне едно нещо.

- Какво правят за вас сега вашите родители (или други членове на семейството), което вие не бихте могли сами да направите за себе си?
- Защо правят те тези неща за вас?

Обяснете, че нашите родители и други членове на семейството са щастливи да правят за нас неща, които сами не бихме могли да направим за себе си, защото ни обичат и искат да ни помогнат.

Обсъждане

Обяснете, че има и някой друг, който ни обича много и е поискал да направи за нас нещо, което сами не бихме могли да направим за себе си.

Покажете картина 2-35, “Христос и децата”.

- Кой е този човек, който ни обича?

Обяснете, че преди да дойдем на тази земя, Исус Христос предложил да бъде нашият Спасител. Това означавало, че Той желаел да умре и да бъде възкресен, за да можем да живеем отново и да се завърнем при нашия Отец на небето. Исус бил единственият, който притежавал силата да направи това за нас. Ние не бихме могли да го направим за себе си.

- Какво означава да бъдем възкресени?

Обяснете, че когато умрем, нашите духове напускат физическите ни тела. След като Исус умрял, Неговият дух и физическото Му тяло се съединили отново като възкръснало тяло, което щяло да живее завинаги. Тъй като Исус умрял и бил възкресен, ние също ще бъдем възкресени.

Исус Христос бил възкресен

Представяне от учителя

Обяснете, че възкресението на Исус Христос, нашият Спасител, било толкова важно събитие, че всяка година празнуваме специален ден, който да ни помага да помним какво се е случило.

- Как наричаме този специален ден? (Великден).

Напомнете на децата, че по време на Великден са научили за възкресението на Исус Христос.

Разказ от Писанията с изрезки

Разкажете историята за разпването на Исус Христос, за Неговото погребение и възкресение (вж. Матей 27:45, 57–66, 28:1–6; и Иоана 19:30). Нека децата вдигат изрезките в подходящите моменти.

Накарайте някое дете да вдигне изрезка 2-5, сцената на Разпятието.

Обяснете, че Исус бил поставен на кръста малко преди обяд. По обяд слънцето се скрило и тъмнина покрила страната за три часа (вж. Матей

27:45). Болката на Исус била по-ужасна от това, което можем да понесем. Христос можел да избере да не страда и да не умира, но Той бил обещал на Небесния Отец, че ще дойде на земята и ще страда и ще умре за нас.

Кажете на децата, че земята треперела и се тресяла. Онези, които гледали сред мрака, чули Исус да извиква “Свърши се” (Иоана 19:30). Страданието Му приключило. Той навел глава и умрял. Неговият дух напуснал тялото Му.

- Как мислите, че се чувствали приятелите и учениците на Исус след Неговото разпване?

Накарайте детето да свали изрезката със сцената на Разпятието.

Накарайте някое дете да вдигне изрезка 2-6, увиване на тялото на Исус.

Обяснете, че приятелите и учениците на Исус внимателно преместили тялото Му от кръста. Те увили тялото Му с тънко ленено платно с аромати, какъвто бил обичаят в онези дни.

Накарайте някое дете да вдигне изрезка 2-7, гробницата.

Обяснете, че приятелите на Спасителя положили тялото Му в гробница. Гробницата е малко помещение, често издълбано в голяма скала, в което хората могат да бъдат погребани.

Накарайте детето да свали изрезката, която показва увиването на тялото на Исус.

Накарайте деца да вдигнат изрезка 2-8, големият камък, и изрезка 2-9, стражите.

Кажете на децата, че на входа на гробницата бил поставен голям камък, а до камъка стоели стражи.

- Защо камъкът и стражите били поставени на входа на гробницата? (Вж. Матей 27:62–66).

Обяснете, че в продължение на три дни тялото на Исус било в гробницата. Рано на третия ден, който бил неделя, земята се разтреперила и разтърсила отново (вж. Матей 28:1–2).

Накарайте някое дете да вдигне изрезка 2-10, ангелът.

Обяснете, че един ангел слязъл от небето и отместил камъка от входа на гробницата.

Накарайте детето да свали изрезката с големия камък.

- Какво станало с онези, които били на стража до гробницата? (Вж. Матей 28:4).

Накарайте детето да свали изрезката със стражите.

Накарайте някое дете да вдигне изрезка 2-11, жените с благовонията.

Обяснете, че същата неделна сутрин Мария Магдалена, една последователка на Исус Христос, и една друга жена отишли до гробницата (вж. Матей 28:1). Те искали да намажат с благовония и аромати тялото на Исус (това било обичай по онова време). Когато се приближили до гробницата, те видели, че камъкът е преместен. Гробницата била празна. Тялото на Исус го нямало.

Обяснете, че жените видели ангела, който им казал да не се страхуват. Прочетете на глас Матей 28:5–6 и онова, което ангелът казал на жените.

Накарайте всички деца да свалят своите изрязани фигури. Накарайте някое дете да вдигне изрезка 2-12, Исус възкресен.

Обяснете, че ангелът казал на жените, че Исус Христос е бил възкресен. Духът Му отново се бил върнал във физическото Му тяло и Той отново бил жив.

Кажете на децата, че учениците и приятелите на Исус били много зарадвани, когато чули, че Той отново е жив.

Песен

Накарайте децата да продължат да държат вдигната изрезката с възкръсналия Исус, докато вие пеете или пускате записа на първия куплет на “Той възкръсна”. След това накарайте детето да свали изрезката.

Той възкръсна, Той възкръсна–
глас тържествен днес еhti.

Цялата земя ликува,
че смъртта Той победи.
От греха тъй нас спаси,
свят Учител наш любим.

Исус Христос се явил на Мария Магдалена и на Своите ученици

Обсъждане

Покажете картина 2-62, “Мария и възкръсналият Господ”.

Обяснете, че след като възкръснал, Исус се явил на някои от Своите последователи. Първият човек, на когото се явил, била Мария Магдалена (вж. Иоана 20:11–18). Мария плачела до гроба, когато Исус дошъл при нея.

- Как мислите, че се почувствала Мария от това, че видяла Исус и узнала, че Той отново е жив?

Разказ от
Писанията

Покажете картина 2-63, “По пътя за Емаус”, и разкажете историята, която се намира в Лука 24:13–46.

Обяснете, че двамата ученика не познали Исус, когато Той започнал да разговаря с тях. Учениците разказали на Исус за всичко, което се било случило на гробницата в този ден. Когато Исус се спрял, за да вечеря с тях, Той разчупил хляба, благословил го и го дал на учениците. Тогава те разбрали кой е Той. В този момент Исус изчезнал от погледа им.

- Как мислите, че се почувствали учениците, след като видели Исус?
- Ако бяхте един от учениците и току-що бяхте видели Исус, какво щяхте да направите?

Обяснете, че двамата ученика бързо тръгнали за Ерусалим, за да разкажат на другите ученици, че са видели Исус. Докато разказвали на другите онова, което се било случило, Исус се явил.

Прочетете на глас Лука 24:36–37. Обяснете, че учениците се изплашили, като видели Исус, защото си помислили, че това е дух.

Покажете картина 2-64, “Исус показва раните Си”

Обяснете, че Исус искал Неговите ученици да докоснат тялото Му, за да могат да знаят, че Той е възкръснал. Прочетете на глас Лука 24:39–40.

Кажете, че Исус поискал също малко храна за ядене. Той изял храната, за да покаже на учениците, че тялото Му от плът и кости е било отново съединено с Неговия дух във възкръснало тяло (вж. Лука 24:41–43).

Тъй като Исус Христос бил възкресен, ние също ще бъдем възкресени

Представяне от учителя

Кажете на децата, че Исус Христос, нашият Спасител, е обещал, че всички хора ще могат да живеят отново, след като умрат. Всеки от нас ще бъде възкресен точно както Исус и ще има прекрасно възкресено тяло като Неговото. Исус направил това възможно, защото ни обича.

Дейност

Покажете покритата с осем парчета хартия картина. Обяснете, че зад парчетата хартия е скрита специална картина. Накарайте децата да се редуват в избирането на числа от 1 до 8. Задавайте съответстващия на числото въпрос, а класът нека отговаря (доколкото е необходимо, помагайте на децата). След като класът отговори на даден въпрос, накарайте някое дете да махне съответното парче хартия и да открие част от картината.

Използвайте следващите въпроси за дейността (или измислете някои свои):

1. Кой ще бъде възкресен? (Всеки).
2. Какво означава да бъдем възкресени? (Да живеем отново; нашият дух и тяло отново да бъдат съединени след смъртта).
3. Кого имал в предвид ангелът, когато казал “възкръсна”? (Исус Христос).
4. Кои са някои от нещата, които правел Исус Христос, след като бил възкресен? (Той ходел, разговарял, ял храна, явил се на Мария Магдалена и на Своите ученици, дал възможност на учениците да пипнат Неговите ръце и крака).
5. Кой е нашият Спасител? (Исус Христос).
6. На кого се явил Исус Христос след като бил възкресен? (На Мария Магдалена и на много от Своите ученици).
7. Исус Христос жив ли е сега? (Да, на небето с Небесния Отец).
8. Защо искал Исус да умре и да възкръсне за нас? (Защото ни обича и иска да можем отново да живеем с Него и с Небесния Отец).

Когато цялата картина бъде открита, обяснете, че това е картина, която изобразява възкръсналия Исус Христос. Когато видим тази картина, ние можем да си спомним, че тъй като Исус възкръснал, всеки ще бъде възкресен.

Обобщение

Свидетелство

Споделете чувствата си на любов към Исус Христос и дайте своето свидетелство за Него и за Неговото възкресение. Напомнете на децата, че вестта “(Той) възкръсна” е добра вест за всеки човек.

Поканете някое дете да каже закриващата молитва. Предложете детето да благодари на Небесния Отец за това, че е изпратил Своя Син, Исус Христос, Който е направил възможно за нас да живеем отново, след като умрем.

Дейности за обогатяване

Изберете от следващите дейности онези, които ще дадат най-добър резултат при децата във вашия клас. Можете да ги използвате в рамките на самия урок или като преговор или обобщение. За допълнителни напътствия вижте “Времето за уроци” във “В помощ на учителя”.

1. Направете преговор на предметния урок с ръката и ръкавицата от урок 3 (вж. стр. 14). Продължете аналогията, като обясните, че умирането е като изваждане на ръката от ръкавицата. Тялото (подобно на ръкавицата) не може да се движи, но духът (подобно на ръката) е все още жив. При възкресението духът и тялото повторно се обединяват и заедно отново са живи.
2. Накарайте децата да се изправят и заедно с вас да повторят третата точка от Символа на вярата. Обяснете, че тъй като Исус Христос умрял и възкръснал, ние също ще възкръснем и ако спазваме заповедите, в един бъдещ ден отново ще можем да живеем заедно с Исус и с Небесния Отец. Можете да помогнете на децата да запамятат тази точка от Символа на вярата.
3. Изпейте или кажете текста на песента “Исус наистина ли оживял отново?” (*Children’s Songbook*, стр. 64). Помогнете на децата да извършат посочените действия:

Исус наистина ли оживял отново (*протегнете ръце с дланите нагоре*)?
Да, когато дошъл третият ден (*изправете три пръста*),
Той се събудил и напуснал гробницата (*вървете на място*);
Той извикал името на Мария (*поставете шепи от двете страни на устата си*).

Дошъл ли Исус при онези, които обича (*поставете ръце на сърцето*)?
Да, хората докосвали стъпалата Му (*наведете се и докоснете стъпалата си*),
а от рибата и от восъчния мед
Той наистина ял (*пантомимически изобразете ядене*).

А в ръцете Му имало белези от пирони (*посочете ръката си*)
и рана от копие в ребрата Му (*посочете ребрата си*).
Наистина ли Исус отново оживял
след като умрял (*протегнете ръце с дланите нагоре*)?
О, да! И аз също ще оживея (*кимнете утвърдително*)!

4. С одобрение на вашата президентка на Неделното училище за деца поканете член на вашия район или клон, който да дойде във вашия клас и да сподели любовта си към Спасителя и свидетелството си за възкресението.
5. Помолете децата да си затворят очите и да се престорят на слепи. Обяснете, че когато възкръснем, няма да има повече слепота или други недъзи. Нашите тела ще са свършени. Всеки ще може да вижда и да чува и да тича. Никой няма да има каквито и да е физически проблеми. Никой няма да се разболява. Помолете децата да си отворят очите и да говорят за това колко ще е прекрасно да имаме свършени и здрави тела.

Църквата на Исус Христос е на земята

Урок
42

Цел Да се помогне на всяко дете да разбере, че Църквата на Исус Христос на светиите от последните дни е същата Църква, която Христос организирал, когато бил на земята.

Подготовка

1. С дух на молитва изучете Учение и Завети 115:4. Вижте също Евангелски принципи (31110), глави 16 и 17.
2. Подгответе се да прочетете текста на първия куплет на песента “Разкажи ми историите за Исус” (*Children’s Songbook*, стр. 57) и “Църквата на Исус Христос” (*Children’s Songbook*, стр. 77).
3. Изследвайте картата на света, която се намира в края на урока, и открийте някои райони, които са известни на децата, включително вашия собствен щат или страна.
4. Картините, които са изложени върху дъската за писане, стената или пода по време на урока, ще трябва накрая да изглеждат така:

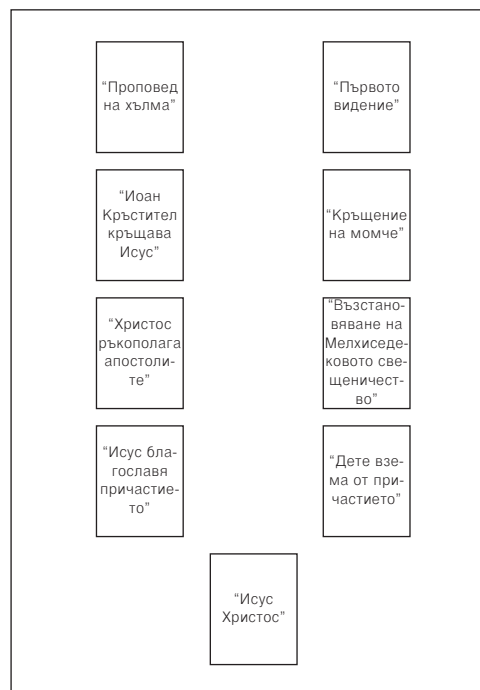

5. Необходими материали:
 - а. Библия и Учение и Завети.
 - б. Тиксо или друг залепващ материал (по избор).
 - в. Картина 2-3, “Исус Христос” (Комплект “Картини от Евангелието” 240; 62572); картина 2-19, “Иоан Кръстител кръщава Исус” (Комплект “Картини от Евангелието” 208; 62133); картина 2-20, “Кръщение на момче” (62018); картина 2-37, “Проповед на хълма” (Комплект “Картини от Евангелието” 212; 62166); картина 2-38, “Първото

видение” (Комплект “Картини от Евангелието” 403; 62470); картина 2-66, “Христос ръкополага апостолите” (Комплект “Картини от Евангелието” 211; 62557); картина 2-67, “Исус благославя първото причастие”; картина 2-68, “Възстановяване на Мелхиседековото свещеничество” (Комплект “Картини от Евангелието” 408; 62371); картина 2-69, “Дете взема от причастиято”; картина 2-70, “Деца от различни части на света”.

6. Направете необходимата подготовка за всяка дейност за обогатяване, която искате да използвате.

Предложение за развитие на урока

Поканете някое дете да каже откриващата молитва.

Ако сте насърчили децата да извършат нещо през седмицата, проследете дали са го направили.

Исус Христос организира Своята Църква в Светата земя

Дейност за привличане на вниманието

Покажете на децата картата на света, която се намира в края на урока.

- Какво е това? (Географска карта.)

Обсъдете накратко въпроса за географските карти и за какво се използват. Покажете на децата върху картата къде живеят. Посочете някои други познати на децата места, като например от къде е даден мисионер или къде служи или от къде идва някое ново семейство от района или клона.

Обяснете, че на тази карта има една територия, която често се нарича Светата земя. Посочете тази територия. Обяснете, че това е мястото, където израснал Исус Христос, където учил хората на Евангелието и организира Своята Църква. Напомнете на децата, че през тази година те са научили в Неделното училище за деца много неща за Исус и за Неговите учения, на които учил хората в Светата земя.

Представяне от учителя

Покажете Библията и я отворете на Новия завет. Напомнете на децата, че тази книга от Писанията съдържа разкази за Исус Христос и за хората от Светата земя. В Новия завет можем да прочетем как Исус организира Своята Църква в Светата земя.

Дейност с картини

Кажете на децата, че ще обсъдите някои части от Църквата на Исус Христос, както Той я организира в Светата земя, когато бил на земята. (Бихте могли, ако желаете, да посочите, че Исус организира Своята Църква по същия начин сред нефитите в Америка, когато ги посетил след Своето разпване.)

Покажете картина 2-37, “Проповед на хълма”, и накарайте децата да я поставят в горния ляв ъгъл върху дъската за писане, върху стената, или върху пода пред класа.

- Какво показва тази картина? (Исус Христос учи хората.)
- Кои са някои от ученията на Исус, за които си спомняте?

Обяснете, че Исус обичал хората, които учел, и искал те да знаят за Евангелието—за нещата, които Небесният Отец иска от тях да вършат. Една от причините Исус да организира Своята Църква била да помогне

на хората да учат за Евангелието. Обяснете, че *“организирам”* означава събирам на едно място по начин, в който има ред.

- Защо искал Исус хората да имат Евангелието? (Той ги обичал и искал да знаят как отново да живеят с Небесния Отец.)

Покажете картина 2-19, “Иоан Кръстител кръщава Исус”, и накарайте някое дете да я постави под картината, изобразяваща проповедта на хълма.

Помолете децата да ви кажат онова, което знаят за картината. Обяснете, че Исус дал примера как да бъдем кръщавани. Кръщението чрез пълно потапяне, което се извършва от човек, който притежава свещеничеството, е важна част от Църквата на Исус.

Покажете картина 2-66, “Христос ръкополага апостолите”, и накарайте някое дете да я постави под картината, изобразяваща кръщението.

Обяснете, че Исус Христос избрал дванадесет мъже, които да помагат в ръководенето на Неговата Църква (на картината не са показани всички мъже). Тези мъже били наречени апостоли. Исус им дал свещеничеството, за да им помогне да ръководят Неговата Църква и да служат на хората.

Покажете картина 2-67, “Исус благославя първото причастие”, и накарайте някое дете да я постави под картината с апостолите.

Накарайте децата да кажат онова, което знаят за картината. Напомнете на децата, че Исус Христос дал на хората причастие, за да им помогне да си спомнят за Него.

Покажете картина 2-3, “Исус Христос”, и накарайте някое дете да я постави под картината с първото причастие.

Кажете на децата, че Исус искал всеки да знае, че истинската църква е Църквата на Исус Христос.

Песен

Накарайте децата да се изправят и да изпеят или кажат заедно с вас думите на първия куплет на песента “Разкажи ми историите за Исус”.

Разкажи ми историите за Исус, които обичам да чувам—
нещата, за които бих Го питал, ако беше тук.

Сцените край пътя, разказите за морето,
историите за Исус—разкажи ми ги ти.

Исус Христос организирал Своята Църква за нас

Представяне от
учителя

Обяснете, че апостолите ръководели Църквата след като Христос умрял. След като апостолите умрели обаче, хората започнали да забравят Исус и апостолите. Те не спазвали заповедите или, с други думи, не следвали повече ученията на Исус. Скоро Църквата на Исус Христос не била повече на земята. Минали стотици години и имало много различни църкви, но нито една от тях нямала истинското свещеничество.

Кажете на децата, че Небесният Отец и Исус Христос продължавали да обичат хората на земята. Те искали Църквата на Исус Христос отново да бъде на земята, за да могат хората да научават за Евангелието.

Карта

Отново покажете картата на света и кажете на децата, че през 1820 г. Небесният Отец и Исус Христос се явили на Джозеф Смит, който живеел в щата Ню Йорк в Съединените щати. Покажете на децата върху картата къде се намира Ню Йорк.

Дейност с
картини

Покажете картина 2-38, “Първото видение”, и накарайте някое дете да я постави до картината, изобразяваща проповедта на хълма.

Накарайте децата да кажат онова, което знаят за картината. Обяснете, че Исус заповядал на Джозеф Смит да организира Църквата на Исус Христос, точно както самият Исус я организирал, когато бил на земята.

Покажете екземпляр от Учение и Завети (или покажете заглавната страница на Учение и Завети в тройната комбинация). Посочете, че точно както Новият завет съдържа ученията на Исус, когато Той бил на земята, така и Учение и Завети съдържа ученията, които Исус е дал на Джозеф Смит и на други пророци в наши дни.

Покажете картина 2-20, “Кръщение на момче”, и накарайте някое дете да я постави до картината, изобразяваща кръщението на Исус.

Накарайте децата да разкажат за картината. Посочете, че детето се кръщава чрез пълно потапяне (като бъде изцяло покрито от водата) от човек, който притежава свещеничеството—точно както Исус бил кръстен.

Покажете картина 2-68, “Възстановяване на Мелхиседековото свещеничество”, и накарайте някое дете да я постави до картината, изобразяваща как Исус ръкополага апостолите Си.

Посочете Петър, Яков и Иоан на картината, изобразяваща възстановяването на Мелхиседековото свещеничество. Обяснете, че Петър, Яков и Иоан били трима от първоначалните апостоли, на които Исус Христос дал свещеничеството. Кажете на децата, че Исус накарал Петър, Яков и Иоан да се върнат на земята и да дадат свещеничеството на Джозеф Смит и на Оливър Каудъри. Исус знаел, че ще се нуждаем от свещеничеството, точно както и първоначалните членове на Неговата Църква се нуждаели от свещеничеството.

Покажете картина 2-69, “Дете взема от причастието”, и накарайте някое дете да я постави до картината, изобразяваща как Исус благославя първото причастие.

- Какво става на тази картина?
- Защо вземаме от причастието?

Посочете, че Исус Христос ни е дал причастието по същата причина, поради която го е дал на апостолите в Светата земя— да ни помага да си спомняме за Него.

Преместете картина 2-3, “Исус Христос”, така че да застане между двата реда картини.

Обяснете, че ние сме членове на Църквата на Исус Христос точно както били и Неговите последователи в Светата земя.

- Как се нарича Църква на Исус Христос днес?

Прочетете на глас Учение и Завети 115:4. Обяснете, че “последните дни” означава времето, в което сега живеем, а “светии” са хората, които се подчиняват на ученията на Исус.

Накарайте децата да се изправят и заедно да кажат няколко пъти: “Аз принадлежа на Църквата на Исус Христос на светиите от последните дни”

Стих от
Писанията

Представяне от учителя	Накратко сравнете двете колони с картини, като подчертаете, че Църквата на Исус днес е същата, каквато била в Светата земя. Исус ни е дал Своите учения точно както ги бил дал на хората в Светата земя.
Карта	Покажете отново картата на света. Отново посочете Светата земя и обяснете, че когато Исус бил на земята, повечето членове на Неговата Църква живеели в Светата земя. • Къде живеят членовете на Църквата на Исус Христос днес?
Представяне от учителя	Покажете картина 2-70, “Деца от различни части на света”, и обяснете, че членовете на Църквата на Исус Христос на светиите от последните дни живеят по целия свят. Отбележете, че децата на картината са от най-различни страни. Обяснете, че Исус иска всички хора—не само хората от една или две страни, да научат Неговите учения и да принадлежат на Неговата Църква.
Песен	Изпейте или кажете текста на песента “Църквата на Исус Христос”. Аз принадлежа на Църквата на Исус Христос на светиите от последните дни. Зная кой съм. Познавам плана на Бог. Ще Го следвам с вяра. Вярвам в Спасителя Исус Христос. Ще почитам Неговото име. Ще правя онова, което е правилно; ще следвам Неговата светлина. Неговата истина ще провъзгласявам.
Обобщение	
Игра за откриване на приликите	Махнете всички картина освен картина 2-3, “Исус Христос”, от колоните върху дъската за писане, масата или пода. Смесете картините и ги поставете с лицето надолу (или с лицето нагоре за по-малки деца) върху пода в две колони. Кажете на децата, че целта на тази игра е да се открият сходните картини. Нека едно след друго всички деца обръщат по две картини. Ако картините са сходни (например, картината с кръщението на Исус е сходна на картината, изобразяваща кръщението на момче), накарайте детето да каже коя част от Църквата на Исус Христос е изобразена на картините. Ако картините не са сходни, накарайте детето отново да ги обърне с лицето надолу на същите места. (Ако мислите, че децата ще се разсейват от картините, върху гърба на картините, между които ще се търси сходство, поставете тънки листове бяла хартия.) Продължете, докато бъдат открити и четирите сходни двойки. Ако класът ви е голям, бихте могли отново да смесите картините и да повторите играта, така че всеки да има възможността да намери сходна двойка.
Свидетелство	Свидетелствайте, че Църквата на Исус Христос на светиите от последните дни е същата църква, която организирал Исус, когато бил на земята. Кажете на децата какво чувствате относно някой аспект на Евангелието, който сте обсъждали в урока днес (кръщението, свещеничеството или причастието). Насърчете децата да разкажат на своите семейства онова, което са научили днес. Бихте могли да зададете няколко въпроса, за да помогнете на децата бързо да преговорят идеите, които са били преподадени по време на урока.

Поканете някое дете да каже закриващата молитва. Предложете детето да благодари на Небесния Отец за Църквата на Исус Христос на светиите от последните дни.

Дейности за обогатяване

Изберете от следващите дейности онези, които ще дадат най-добър резултат при децата във вашия клас. Можете да ги използвате в рамките на самия урок или като преговор или обобщение. За допълнителни напътствия вижте “Времето за уроци” във “В помощ на учителя”.

1. Помогнете на децата да научат наизуст първата част от шестата точка на Символа на вярата: “Ние вярваме в същата организация, която е съществувала в Първоначалната Църква”. Обяснете, че *“Първоначалната църква”* означава Църквата в Светата земя по времето, когато Исус Христос бил на земята.
2. Дайте на децата листове хартия и цветни или черни моливи и ги накарайте да нарисуват себе си, докато са на църква или сградата, в която се събират за църковните събрания. Помогнете на децата да разберат, че Църквата е нещо повече от сграда. Тя е организация, която помага да бъдем учени как да живеем, за да можем в един бъдещ ден да се завърнем и да бъдем с Небесния Отец и с Исус Христос.



Цел	Да се помогне на всяко дете да пожелае да се подготви за Второто пришествие на Исус Христос като следва ученията на Исус.
Подготовка	<ol style="list-style-type: none"> С дух на молитва изучете Матей 24:36, Лука 24:50–53, и Деяния 1:3, 9–11. Вижте също <i>Евангелски принципи</i> (31110), глава 43. Направете копие на игралната схема “Подготвям се за пришествието на Исус”, която се намира в последните страници на наръчника (ако е невъзможно да направите копие, извадете внимателно страниците от наръчника). Залепете игралната схема върху картон или дебела хартия. Запазете тази игрална схема за употреба в бъдещи уроци. Ако класът ви е голям, бихте могли да направите второ копие на играта, за да могат едновременно да играят две групи. Помолете ръководител на Неделното училище за деца или родител на някое от децата да дойде в класа и да осъществява надзор над втората игра. За играта отрежете дванадесет малки листчета хартия. Върху всяко листче напишете число, като използвате числата от 1 до 6 два пъти. Сгънете листчетата и ги сложете в съд. Подгответе се да разкажете за случай, когато ваш близък човек е заминал за известно време. Планирайте да говорите за това колко ви е липсвал човекът и как сте се готвили за връщането му. Подгответе се да изпеете или да кажете текста на втория куплет на песента “Когато Той отново дойде” (<i>Children’s Songbook</i>, стр. 82). Необходими материали: <ol style="list-style-type: none"> Библия. Малък предмет, като например копче или камъче, за всяко дете. Тези предмети ще бъдат използвани за маркери в играта. Всеки предмет трябва да е различен (по цвят, форма или размер), за да могат децата да разпознават своите маркери. Картина 2-62, “Мария и възкръсналият Господ” (Комплект “Картини от Евангелието” 233; 62186); картина 2-64, “Исус показва белезите от раните Си” (Комплект “Картини от Евангелието” 234; 62503); картина 2-65, “Возкръсналият Исус Христос” (Комплект “Картини от Евангелието” 239; 62187); картина 2-71, “Възнесението на Исус” (Комплект “Картини от Евангелието” 236; 62497). Направете необходимата подготовка за всяка дейност за обогатяване, която искате да използвате.

Предложение за развитие на урока

Поканете някое дете да каже откриващата молитва.

Ако сте насърчили децата да извършат нещо през седмицата, проследете дали са го направили.

Ние се подготвяме за връщането на нашите любими хора

Дейност за привличане на вниманието

Разкажете за случай, когато ваш близък човек е заминал за определено време. Обяснете как сте се чувствали, когато този човек е тръгнал и с какво нетърпение сте очаквали той или тя да се завърне. Разкажете за подготовката, която сте предприели за завръщането на любимия ви човек и как сте се почувствали, когато отново сте го видели.

Помогнете на децата да се сетят за моменти, когато някой, когото обичат, е заминал за известно време. Сред възможните такива моменти са случаите, когато родител е заминавал в командировка, когато майка е отивала в болница, за да роди дете, или когато брат или сестра, или друг член на семейството е заминал на мисия. Обсъдете с децата чувствата, които са изпитвали, когато тези хора са заминавали и когато са се връщали у дома. Подчертайте, че любимите ни хора ни липсват, когато заминат, и ние сме щастливи, когато се завърнат у дома. Нека децата говорят за подготовката, която те и семействата им са предприемали за завръщането на тези хора, като например почистване и украсяване на дома, приготвяне на специална храна или носене на специални дрехи.

Исус Христос ще се завърне

Представяне от учителя

Обяснете, че когато Исус Христос живял на земята, Той имал приятели, които Го обичали много силно. Тези приятели Го следвали и слушали Неговите учения. Понеже те правили онова, което Той ги учил да правят, били наречени Негови ученици.

Обяснете, че Исус обичал Своите ученици. Той им помогнал да научат онова, което било необходимо да правят, за да живеят отново с Него и с Небесния Отец. Той им помогнал да разбират разликата между правилното и погрешното, за да могат да избират правилното.

Обсъждане на картини

Покажете картина 2-62, “Мария и възкръсналият Господ”, и картина 2-64, “Исус показва белезите от раните Си”. Напомнете на децата, че преди няколко седмици (урок 41) те са научили за това, че след като възкръснал, Исус се срещнал със Своите ученици. Нека децата говорят накратко за картините.

Обяснете, че Исус посещавал и учил Своите ученици в продължение на четиридесет дни след като възкръснал (вж. Деяния 1:3). Той искал да е сигурен, че те знаят, че Той отново е жив, и че разбират Неговите учения. Исус искал Неговите ученици да следват ученията Му дори и след като Той вече не е с тях.

Разказ от Писанията

Покажете картина 2-71, “Възнесението на Исус”. Разкажете със свои думи историята за възнесението на Христос на небето, както е описана в Лука 24:50–53 и Деяния 1:9–11. Наблегнете на следните моменти:

1. Исус дал на учениците благословия.
2. Исус напуснал Своите ученици и се издигнал в облак, за да отиде при Небесния Отец на небето.
3. Учениците стоели и гледали, докато Исус изчезнал.

Кажете на децата, че докато учениците стоели и гледали към небето, до тях се явили два ангела, облечени в бяло.

Прочетете на глас онова, което двата ангела казали на учениците в Деяния 1:11 (като започнете от “защо стоите”).

Обяснете, че ангелите казали на учениците, че в един бъдещ ден Исус Христос ще се завърне на земята по същия начин, по който си отишъл. Кажете на децата, че наричаме това “Второто пришествие”.

Посочете, че ние не знаем кога точно Исус ще дойде отново. Само Небесният Отец знае точното време (вж. Матей 24:36). Но знаем, че в един бъдещ ден Исус наистина ще се завърне, за да живее на земята.

Обсъждане

Покажете картина 2-65, “Възкръсналият Исус Христос”.

Обяснете, че когато Исус отново дойде, Той ще живее сред хората на земята. Всеки ще знае, че Той е Исус Христос, нашият Спасител, и ще Му се покланя.

- Бихте ли искали да сте тук, когато Исус дойде отново? Защо?

Обсъдете с децата колко чудесно ще бъде на земята, когато Исус дойде отново. Хората ще могат да виждат Исус, да ходят и да разговарят с Него и Той ще ги обгръща с любящите Си ръце. Посочете, че след като Исус дойде, всички хора ще бъдат приятели. Няма да има зли хора. Няма да е необходимо да заключваме вратите си, защото всичко и всеки ще бъдат в безопасност. Няма да има заболявания, които да ни причиняват болести или болка, и всички животни ще бъдат приятели с нас и помежду си.

Дейност–преговор

Задайте на децата следващите въпроси за Второто пришествие: Кажете им да стават, когато знаят отговора на даден въпрос. Когато поне няколко деца са станали, поискайте от едно от тях да отговори на въпроса. Ако не стане нито едно дете или ако децата изглеждат объркани или несигурни за отговорите, отделете време отново да преговорите информацията.

- В продължение на колко дни се срещал Исус Христос със Своите ученици след Своето възкресение? (Четиридесет).
- Кой знае кога отново ще дойде Исус? (Само Небесният Отец. Никой на земята не знае).
- Ще има ли войни и противопоставяне след като Исус дойде отново? (Не. Всички хора на земята ще бъдат приятели).
- Какво ще се случи с хората, които са болни или недъгави, когато Исус отново дойде? (Ще бъдат изцелени. Няма да има повече болест или болка, когато Исус се завърне на земята).
- Какви ще бъдат животните, когато Исус отново дойде? (Всички те ще са приятелски настроени към нас и едно към друго).

Можем да се подготвим за Второто пришествие на Исус Христос

Представяне от учителя

Напомнете на децата за подготовката, която са правили за завръщането у дома на техните любими хора. Обяснете, че ние също трябва да се подготвим за връщането на Исус Христос на земята. Можем да се подготвим, като научим и следваме ученията на Исус.

Отбележете, че ако сме подготвени, ние ще бъдем щастливи да видим Спасителя. Той иска всички да живеят отново с Него, но само онези, които следват Неговите учения и избират правилното, ще успеят да го направят. Исус помогнал на Своите ученици да научат онова, което трябвало да правят, за да живеят отново с Него, и ни е дал също и учения, които да ни помогнат да сме подготвени, когато Той отново дойде.

Песен

Изпейте или кажете текста на втория куплет на песента “Когато Той отново дойде”. Помогнете на децата да извършват предложените действия:

Чудя се, когато Той отново дойде,
ще съм готов ли тук (*поставете пръст на слепоочието*)
да гледам Неговото любящо лице
и заедно с Него да се моля (*скръстете ръце, все едно се молите*)?
Всеки ден ще се опитвам да върша Неговата воля
и ще давам на моята светлина така да свети (*вдигнете ръце над главата си и очертайте кръг*),
че другите, като ме виждат, да могат да търсят
още по-голяма божествена светлина (*използвайте своята ръка, за да засенчите очите си*).
Тогава, когато онзи благословен ден е дошъл,
Той ще ме обича и ще каже (*прегърнете себе си*):
“Ти ми служи добре, мое малко дете.
Ела в прегръдките Ми и остани” (*протегнете напред ръце*).
(© 1952 г., 1980 г. на Mirla Greenwood Thayne. Used by permission.)

Игра

Отбележете, че подготовката за Второто пришествие на Исус не е нещо, което може да се направи за един ден. Трябва да се подготвяме през целия си живот, като следваме ученията на Исус.

Покажете на децата игралната схема “Подготвям се за пришествието на Исус”. Кажете им, че тази игра ще им припомни някои от нещата, които могат да направят, за да се подготвят да живеят с Исус.

Покажете как играта описва добри неща, които можем да правим, за да следваме Исус. Тези неща водят към площта върху игралната схема с надпис “Подготвям се за пришествието на Исус”. Посочете, че играта показва също някои погрешни неща, които бихме могли да направим. Тези неща водят към площта върху игралното поле с надпис “Не се подготвям за пришествието на Исус”.

Дайте на всяко дете малък предмет, който да използва като маркер в играта. След това обяснете следните правила:

1. Целта на играта е да стигнете от стрелката с надпис “Старт” до площта с надпис “Подготвям се за пришествието на Исус”.
2. Редувайте се.
3. Когато дойде вашият ред, изберете листче хартия от съда и придвижете маркера си с толкова полета напред, колкото са посочени върху листчето. След това отново сгънете листчето и го върнете в съда.
4. Когато стигнете дадено правоъгълно поле, вие или учителят ще прочетете на глас онова, което е написано върху полето. Кажете нещо, което можете да направите, за да следвате това учение, или обяснете защо е важно да правим онова, което е описано върху правоъгълното

поле. Ако стигнете върху правоъгълно поле, което описва нещо погрешно, обяснете какво трябва да правите вместо онова, което е написано върху полето. Ако се нуждаете от помощ, учителят ви ще ви даде някои предложения.

5. Стрелката върху всяко правоъгълно поле посочва посоката, в която трябва да продължите *следващия* път, когато отново дойде вашият ред.

Когато някое дете стигне върху правоъгълно поле, което сочи в посока, обратна на “Подготвям се за пришествието на Исус”, помогнете на децата да разберат, че като вършим погрешни неща, ние не следваме ученията на Исус, но можем да променим посоката, като правим онова, което е правилно.

Играйте играта, докато всеки стигне до “Подготвям се за пришествието на Исус” или докато времето на учебния час почти свърши.

Обобщение

Свидетелство

Свидетелствайте, че Исус Христос отново ще дойде на земята, въпреки че ние не знаем кога. Кажете на децата колко силно искате да следвате ученията на Исус, за да можете да имате привилегиите да Го видите, когато Той дойде. Изразете вашето желание всяко дете в класа да следва ученията на Исус, за да може всички да бъдете заедно с Него.

Пръстен ИП

Накарайте децата да погледнат своите пръстени ИП, ако ги носят. Напомнете на децата, че техните пръстени ИП могат да им помагат да помнят да избират правилното и да следват ученията на Исус.

Помолете всяко дете да разкаже нещо на класа, което той или тя ще направи през идващата седмица, за да се подготви за Второто пришествие на Исус.

Поканете някое дете да каже закриващата молитва. Предложете детето да помоли Небесния Отец да помогне на членовете на класа да се подготвят за пришествието на Исус Христос.

Дейности за обогатяване

Изберете от следващите дейности онези, които ще дадат най-добър резултат при децата във вашия клас. Можете да ги използвате в рамките на самия урок или като преговор или обобщение. За допълнителни напътствия вижте “Времето за уроци” във “В помощ на учителя”.

1. Изпейте или кажете текста на двата куплета на песента “Когато Той отново дойде” (*Children’s Songbook*, стр. 82). Текстът на втория куплет е отпечатан на страници 263, 265.

Чудя се, когато Той отново дойде
 ще пеят ли ангели-вестители?
 Ще бъде ли земята побеляла от сняг на преспи
 и светът ще познава ли пролетта?
 Чудя се дали една звезда ще свети
 много по-ярко от останалите;
 дневната светлина ще остане ли през цялата нощ?
 Пойните птички ще напуснат ли гнездата си?
 Сигурен съм, че Той ще призове Своите деца
 да застанат заедно до Неговите колене,
 защото е казал в отминали дни:
 “Оставете ги да дойдат при Мене”.

(© 1952 г., 1980 г. на Mirla Greenwood Thayne. Used by permission.)

2. Обяснете, че десетата точка от Символа на вярата говори за Второто пришествие на Исус Христос. Помогнете на децата да запаметят фразата: “Ние вярваме ... че Христос ще царува лично на земята”. Обяснете на децата какво означава тази фраза.

3. Покажете на децата маслен светилник или проста рисунка на такъв светилник. Обяснете, че Исус ни е учил колко важно е да се подготвим за Неговото пришествие чрез една история за десет девизи (или момичета) и техните светилници. Разкажете притчата за десетте девизи, която се намира в Матей 25:1–13. Обяснете, че маслените светилници не могат да горят и да дават светлина, ако няма в тях масло. Подчертайте, че тъй като петте неразумни момичета не се подготвили, на тях не им било позволено да отидат на сватбата.

Обяснете, че Спасителят сравнил сватбата с Второто Си пришествие. Момичетата, които взели масло за своите лампи, могат да бъдат сравнени с нас, които се подготвяме да бъдем с Исус. Ако не сме подготвени, когато Той дойде, няма да можем да живеем с Него.

Помолете децата да разкажат за начини, по които могат да се подготвят за пришествието на Исус (може да е необходимо да им дадете някои идеи, като тези, които се използват в играта). Помогнете им да разберат, че като избираме правилното, ние се подготвяме за Второто пришествие на Исус Христос.

4. В горната част на значка за всяко дете напишете “Аз се подготвям за Второто пришествие на Исус Христос”. Накарайте всяко дете да използва цветни или черни моливи, за да нарисува върху значката рисунка на себе си, докато прави нещо, за да се подготви за пришествието на Исус. Закрепете значките върху децата с карфица или им помогнете да вмъкнат конец или влакно от прежда през дупка в горната част на всяка значка, така че да могат да я окачат на врата си.

Цел Да бъде насърчено всяко дете да показва уважение и доброта към всички живи същества.

- Подготовка**
1. С молитвен дух изучете Битие 6:11–7:24, Исаия 11:6–9, и Лука 12:6.
 2. Направете копие на рисунките с животни в края на урока (ако е невъзможно да направите копие, извадете внимателно страниците от наръчника). Изрежете всички рисунки поотделно. Запазете тези изрязани рисунки за употреба в бъдещи уроци.
 3. Подгответе се да прочетете текста на припева на песента “Всички светли и красиви неща” (*Children’s Songbook*, стр. 231).
 4. Подгответе се да разкажете за случай, когато сте показали или сте видели някой друг да показва доброта към животно.
 5. Необходими материали:
 - а. Библия.
 - б. Хартия и цветни моливи за всяко дете.
 - в. Картина 2-72, “Ной и ковчегът с животните” (Комплект “Картини от Евангелието” 103; 62305); картина 2-73, “Сътворението–живи същества” (Комплект “Картини от Евангелието” 100; 62483); картина 2-74, “Табернакълът в Солт Лейк” (Комплект “Картини от Евангелието” 503; 62490).
 6. Направете необходимата подготовка за всяка дейност за обогатяване, която искате да използвате.

Предложение за развитие на урока

Поканете някое дете да каже откриващата молитва.

Ако сте насърчили децата да извършат нещо през седмицата, проследете дали са го направили.

Животните са важни

Дейност за привличане на вниманието

Разбъркайте изрязаните рисунки на животни и ги поставете с лицето надолу върху масата или върху пода като образувате решетка. Поканете децата да се редуват, като обръщат по две рисунки една след друга и ги поставят с лицето нагоре. Ако двете животни са сходни, накарайте децата да ги сложат заедно в “парад на животните” отстрани на решетката. Ако двете животни не са сходни, накарайте детето да обърне рисунките с лицето надолу и да ги върне на местата им. Продължете, докато всички двойки сходни животни бъдат установени и поставени в парада на животните.

Попитайте децата дали двойките животни в парада не им напомнят за една история от Библията. Ако децата не се сетят за историята за Ной и ковчега, дайте им някои подсказващи сведения, като например следните:

- Господ казал на някого да построи нещо.
- Животните били по двойки.
- Валяло четиридесет дни и четиридесет ноци и земята била потопена във вода.

Разказ от
Писанията

Покажете картина 2-72, “Ной и ковчегът с животните”, и разгледайте историята, която се намира в Битие 6:11–7:24. Обяснете, че Исус Христос искал животните да бъдат спасени от потопа. Той казал на Ной да вкара животните в ковчеза и помогнал на Ной да узнае как да се грижи за толкова много различни животни.

Исус Христос създал животните

Обсъждане на
картина

Поставете на видно място картина 2-73, “Сътворението–живи същества”.

- Какви животни виждате на тази картина?
- Какво ви харесва в тези животни?

Нека в продължение на няколко минути децата поговорят за животните.

- Кой е създал тези животни?

Напомнете на децата, че под ръководството на Небесния Отец Исус Христос е създал всички животни.

Песен

Подгответе се да изпеете или да кажете заедно с децата текста на припева на песента “Всички светли и красиви неща”.

Всички светли и красиви неща,
всички създания–големи и малки,
всички неща–чудесни и мъдри,
Господ Бог създаде всички тях.

Стих от
Писанията

Напомнете на децата, че по време на предишния урок са научили за Второто пришествие на Исус Христос. Напомнете, че когато Исус отново дойде, всички животни ще са приятелски настроени и мирни. Прочетете на глас Исаия 11:6–7, за да опишете как ще живеят животните, когато Спасителят отново заживее на земята.

Небесният Отец и Исус Христос обичат всички същества

Стих от
Писанията

Обяснете, че Небесният Отец и Исус Христос искат всички същества, даже и най-малките, да бъдат щастливи. Те считат, че всяко живо същество е важно.

Прочетете на глас Лука 12:6. Обяснете, че този стих от Писанията ни казва, че макар врабчетата да са много малки птици, Небесният Отец и Исус при все това се грижат за тях.

Разказ

Покажете картина 2-74, “Табернакълът в Солт Лейк”.

- Гледали ли сте някога обща конференция по телевизията или чрез сателитно предаване в църковна сграда?

Обяснете, че общата конференция се излъчва от тази сграда, която се нарича Табернакъл. Този табернакъл в Солт Лейк Сити, щата Юта, бил построен от пионери-светии от последните дни.

Посочете високия покрив и многото врати на Табернакъла и разкажете със свои думи следния разказ:

Една пролетна сутрин вратите на Табернакъла били оставени отворени, за да се охлади сградата. В сградата влетяла малка птичка, без някой да забележи. След като вратите били затворени и заключени, птичката останала вътре.

Когато на следващата сутрин пристигнали работници, за да подготвят сградата за един концерт, те открили птичката и прекарвали няколко часа в опити да я изкарат навън. Те извикали специално обучени хора, които да се опитат да уловят птичката с мрежи с дълги дръжки.

Когато директорът, брат Джон, пристигнал, той намерил хората да преследват птичката с мрежи. Всеки път, когато хората изтичвали с мрежите до единия край на сградата, птичката отлетяла в другия край. Всички врати на Табернакъла били отворени, за да може птичката да излети навън, но тя била твърде ужасена, за да го забележи.

Специално обучените хора били донесли пистолети със сачми и предложили пистолетите да се използват, за да бъде застреляна птицата. На брат Джон тази идея не се харесала. Пистолетът можело да повреди сградата или оборудването в нея. Още по-важно съображение било, че той не мислел, че трябва да убиват птичката. Той си спомнил една реч, произнесена от президент Спенсър У. Кимбъл който бил дванадесетият президент на Църквата, в която се казвало да не се застрелват малки птички.

Специално обучените хора предложили също да се сложи на достъпно място отровна храна, която птичката да изяде. Брат Джон не искал и това да се прави. Но той знаел, че птичката трябва бързо да бъде махната, защото същата вечер щяло да има важно представление.

Брат Джон се усамотил и казал кратка молитва: “Небесни Отче, ако това врабче е важно за Теб, би ли ни дал да разберем, моля Те, как благополучно да го махнем?”

Когато брат Джон завършвал своята молитва, знаел какво да направи. Той казал на работниците да угасят светлините в сградата и да затворят всички врати с изключение на една.

Птичката била кацнала най-отгоре на органа, но когато те изключили осветлението и затворили вратите, птичката отлетяла от органа и право през единствената отворена врата. (Вж. Ronald D. John, “A Sparrow in the Tabernacle,” *Ensign*, юни 1989 г., стр. 24–25.)

- Как показал брат Джон, че го е грижа за птичката? (Той се молил за нея, вместо тя да бъде застреляна или отровна).
- По какво разбирате, че птичката била важна за Небесният Отец? (Той помогнал на брат Джон да се сети как да я изкара от Табернакъла).

Можем да бъдем мили и добри с животните

Обсъждане

Обяснете, че Небесният Отец и Исус искат всеки от нас да е загрижен за животните, както са Те.

Поканете децата да говорят за някой домашен любимец или друго животно, което имат те или техните семейства. (Ако децата нямат животни у дома, могат да говорят за това какви домашни любимци биха искали да

имат). Поискайте от децата да разкажат как помагат в грижите за тези животни. Накарайте децата да представят пантомимически някои от нещата, които правят, за да се грижат за животните, като това да осигуряват прясна вода и здравословна храна, да почистват животните или да им говорят с мили и добри думи.

Разказ

Обяснете, че Пророкът Джозеф Смит, първи Президент на Църквата, също учел да бъдем мили и добри с животните. Разкажете следния разказ със свои думи:

Пророкът Джозеф Смит и няколко други мъже лагерували на брега на една малка река. Докато пророкът разпъвал своята палатка, той открил три прерийни гърмящи змии. Другите мъже искали да убият змиите, но Пророкът ги спрял и им казал да не им правят нищо лошо. Мъжете вдигнали змиите с пръчки и внимателно ги отнесли до другия край на реката. Пророкът казал на другите мъже, че не трябва да убиват змии, птици или други животни по време на пътуването си, освен ако им трябва за храна. (Вж. *History of the Church*, 2:71–72; вж. също Spencer W. Kimball, *Ensign*, ноември 1978 г., стр. 45.)

Обобщение

Напомнете на децата, че Исус Христос е създал всички животни и че всички същества на земята са част от плана на Небесния Отец.

Дейност

Накарайте децата да се изправят и им помогнете да кажат текста и да извършат действията към следния куплет:

Исус обича всички същества (*протегнете напред ръце*):
слоновете големи и високи (*вдигнете високо ръце над главата си*),
рибите в океана (*допрете ръце и ги движете все едно че плува риба*),
мишката толкова мъничка (*приведете се ниско*).
Той облича пълзящите насекоми (*направете пръстите на едната ви ръка “да пълзят” по другата*),
птиците, които летят горе (*размахвайте с ръце като с крила*).
Нежният елен в гората (*поставете палци на главата си с протегнати пръсти като еленови рога*)–
всички чувстват любовта на Спасителя (*поставете ръце на сърцето си*).

Свидетелство

Разкажете за случай, когато сте показали или някой друг е показал доброта към животно. Свидетелствайте, че Небесният Отец и Исус Христос обичат всички същества на земята и искат да бъдем добри с животните.

Насърчете всяко дете да направи нещо добро за някое животно тази седмица.

Художествена дейност

Дайте на децата листове хартия и цветни моливи и ги накарайте да нарисуват нещо, което биха могли да направят, за да бъдат добри към животните.

Поканете някое дете да каже закриващата молитва.

Дейности за обогатяване

Изберете от следващите дейности онези, които ще дадат най-добър резултат при децата във вашия клас. Можете да ги използвате в рамките на самия урок или като преговор или обобщение. За допълнителни напътствия вижте “Времето за уроци” във “В помощ на учителя”.

1. Разкажете със свои думи историята, която брат Джон си спомнил от речта на президент Спенсър У. Кимбал:

“Помня, че много пъти съм пял с висок глас:

Не убивайте малките птички,
които пеят по храсти и дървета
през всичките летни дни
своята сладка мелодия.
Не застрелвайте малките птички!
Земята е Божие притежание
и Той осигурява храна
и за малките и за големите.

(*Deseret Songs*, 1909 г., no. 163.)

Имах прашка, която бях направил сам, и тя вършеше много добра работа. Моето задължение беше да закарам кравите до пасбището на около 1,6 км. от къщи. От двете страни на пътя растяха големи канадски тополи и си спомням, че беше голямо изкушение да стрелям срещу птичките, “които пеят по храсти и дървета”, защото бях доста добър стрелец и можех да ударя стълб или ствол на дърво от разстояние 45 метра. Но мисля, че може би защото пеех почти всяка неделя песента “Не убивай птиците”, се въздържах ... Не можех да го сметна за голямо забавление, ако някоя красива малка птичка паднеше в краката ми” (Spencer W. Kimball, из Conference Report, април 1978 г., стр. 71; вж. също *Ensign*, май 1978 г., стр. 47–48).

2. Дайте на всяко дете малко парче солено тесто, от което да оформи любимо животно (рецепта за солено тесто може да се намери на стр. 50). Нека децата занесат у дома своите животни и ги покажат на своите семейства.
3. Дайте възможност на децата едно след друго да представят пантомимически действията на любимо животно. Накарайте останалите деца да отгатват кое животно е имитирано. Ако децата не успеят да отгатнат животното въз основа на действията, детето може да ги подсети с думи.
4. Дайте на децата признаци за разпознаване на различни животни. Кажете на децата, че когато разберат кое животно описвате, трябва да вдигнат ръка, но да не казват нищо. Поискайте от дете, което си е вдигнало ръката, да каже за кое животно се отнасят признаците за разпознаване. Използвайте следващите признаци за разпознаване или измислете такива за животни във вашия географски район:
 - Имам шест крака и дрехата ми е зелена;
аз съм най-добрият скачач, когото познавате. (Скакалец).
 - Аз съм малък и мърдам с много извивки;
и в двата си края изглеждам еднакво. (Червей).

- Домът ми е в хубавото малко езерце;
да крякам и да скачам най-много обичам аз. (Жаба).
 - Когато дойде пролетта, ме откривате
високо на дървото по червеноперестите ми гърди. (Червеношийка).
 - Лицето ми е кръгло с две големи очи,
които в тъмното могат да виждат; наричат ме мъдър. (Бухал).
 - Имам крака и ръце, очи, уши и нос;
мога да вися от дърво, закачена за моята опашка или за моите пръсти.
(Маймуна).
 - Ако се качите на гърба ми, ще ви повозя.
Дръжте юздите ми – лесно можете да ме водите. (Кон).
 - Мога да се покатеря на дърво за миг;
доката мигнете с очи и буйната ми опашката ви маха за довиждане.
(Катеричка).
 - Живея във ферма и имам къса навита опашка,
която се върти насам-натам, докато вечерям от ведрото. (Прасе).
 - Обичам да тичам и да скачам, и да играя;
“Ме-е-е” е единствената дума, която мога да кажа. (Агънце).
(Признаците за разпознаване са приспособени от “Who Am I?” *Children’s Friend*, май 1956 г., стр. 208.)
5. Преговорете историята за Уорън от урок 2 (вж. стр. 8).
 - Как показал Уорън доброта към животните?
 6. Повторете играта за намиране на сходни картини в началото на урока, колкото пъти вие или децата искате.
 7. Помогнете на децата да направят проста хранилка за птици, която да занесат у дома и да окачат навън. Намажете с фъстъчено масло борова шишарка или парче хляб, изрязано с интересна форма. Потопете боровата шишарка или парчето хляб в семена за хранене на птици. Използвайте канап за окачване на хранилката за птици на дърво, храст или стълб. (Може да знаете как да направите други прости хранилки за птици, като използвате материали, с които разполагате във вашия географски район).

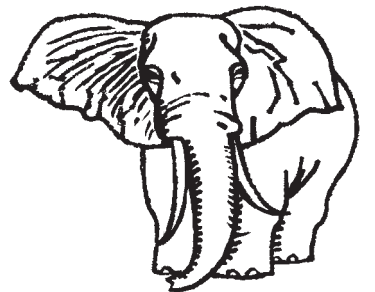
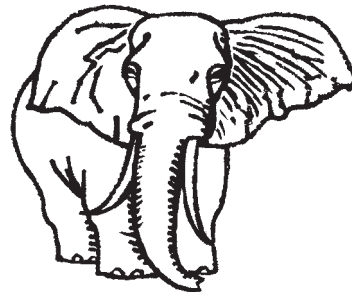
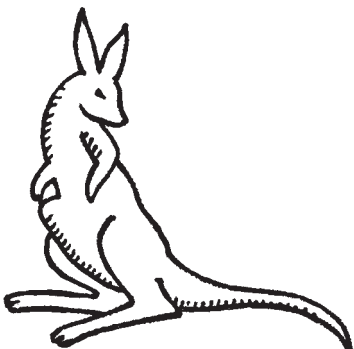
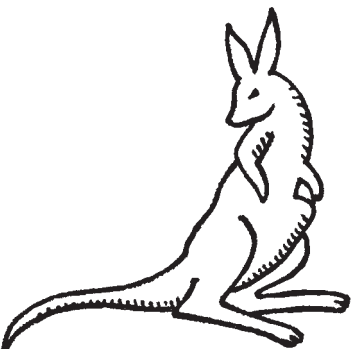
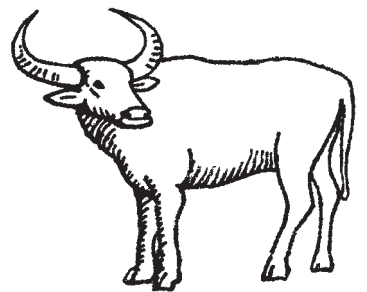
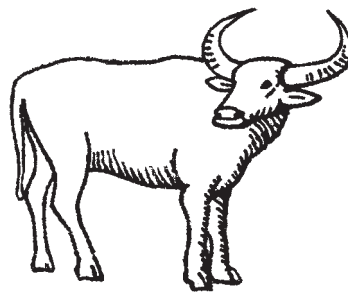
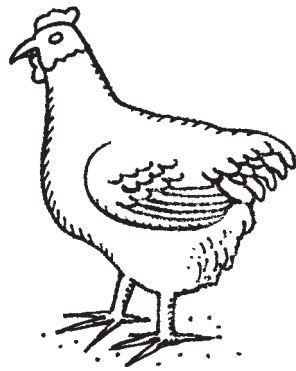
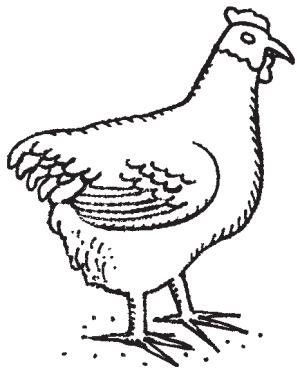
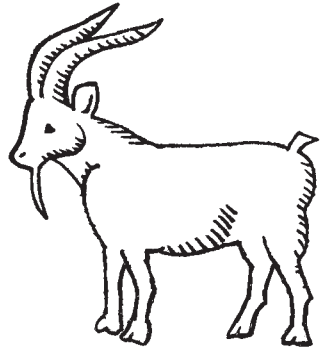
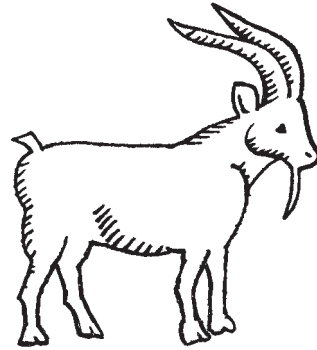
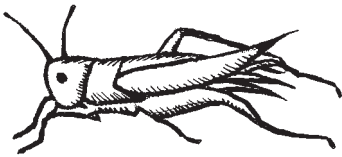
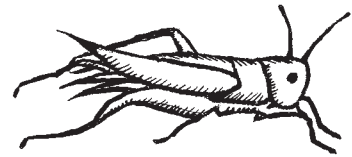
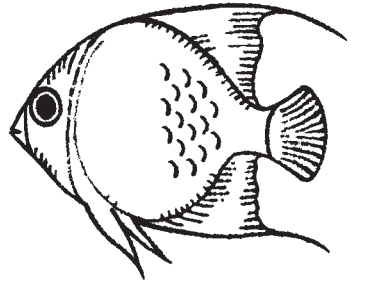
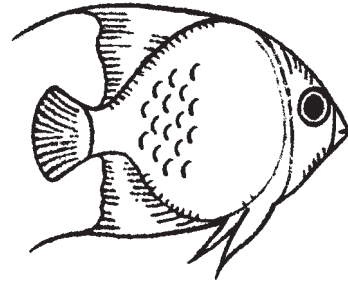
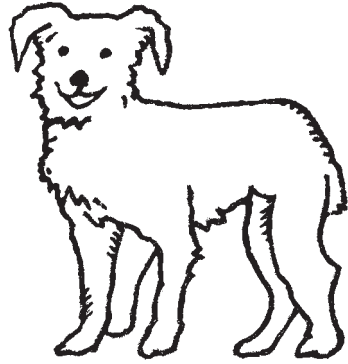
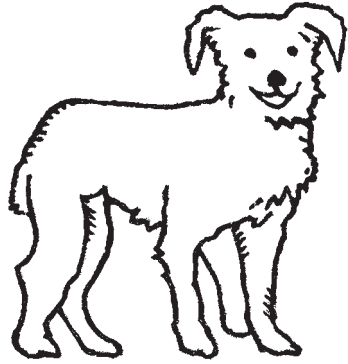
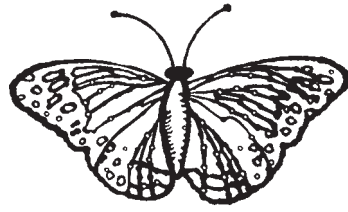
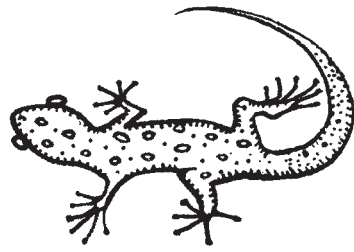
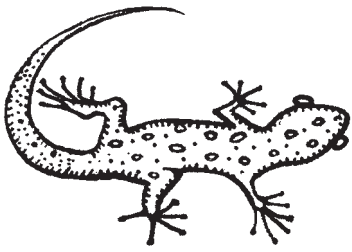

Празнуваме Възкресението на Исус Христос (Великден)

Урок
45

Цел Да се помогне на всяко дете да разбере, че празнуваме Великден, защото Исус Христос е възкръснал.

- Подготовка**
1. С молитвен дух изучете Матей 27:57–66, 28:1–8, Марка 15:16–20, 40–47, 16:1–11, Лука 23:44–46, и Иоана 20:1–18.
 2. Нарисувайте или се сдобийте с картини или снимки на предмети, които са свързани със светското празнуване на Великден във вашия географски район, като например козунак, яйца, цветя или причудливи дрехи. Преди началото на урока ги изложете на видно място върху масата, пода или дъската за писане. Изложете на видно място изрезка 2-12, “Исус възкресен”, между останалите картини или снимки.
 3. Подгответе се да прочетете текста на песента “Исус наистина ли оживял отново?” (*Children’s Songbook*, стр. 64).
 4. Необходими материали:
 - а. Библия.
 - б. Малка торбичка или кутия.
 - в. Изрезка 2-5, сцената на Разпятieto; изрезка 2-6, увиване на тялото на Исус; изрезка 2-7, гробница; изрезка 2-8, голям камък; изрезка 2-9, стражи; изрезка 2-10, ангел; изрезка 2-11, жени с благовония; изрезка 2-12, Исус възкресен. Подредете тези изрезки една върху друга в реда, в който ще бъдат използвани в историята за първия Великден.
 - г. Картина 2-65, “Възкръсналият Исус Христос” (Комплект “Картини от Евангелието” 239; 62187).
 5. Направете необходимата подготовка за всяка дейност за обогатяване, която искате да използвате.
-

Предложение за развитие на урока

Поканете някое дете да каже откриващата молитва.

Ако сте насърчили децата да извършат нещо през седмицата, проследете дали са го направили.

На Великден си спомняме за Исус Христос

Дейност за привличане на вниманието

Покажете картините или снимките, които сте изложили върху масата, пода или дъската за писане. Накарайте децата да кажат за всяка картина последователно какво изобразява и да обяснят как изобразените неща са свързани с местните светски великденски обичаи.

След като децата обсъдят всеки предмет, попитайте:

- Заради този предмет ли празнуваме действително Великден? (Не.)

След това накарайте някое дете да махне съответната картина или снимка и да я сложи в малка торбичка или в кутия.

Продължете да обсъждате картините или снимките, докато остане само изрезката с Исус Христос.

- Това ли е истинската причина да празнуваме Великден? (Да.)

Напомнете на децата, че Исус Христос е истинската причина, поради която празнуваме Великден. На първия Великден Исус направил нещо твърде прекрасно за нас.

Исус Христос бил възкресен на първия Великден

Разказ от
Писанията с
изрезки

Разкажете със свои думи историята за първия Великден (вж. Матей 27:57–66, 28:1–8, Марка 15:16–20, 40–47, 16:1–11, Лука 23:44–46, и Иоана 20:1–18). Нека децата се редуват във вдигането на подходящите изрезки, докато разказвате историята. Ако децата познават историята, позволете им да ви помогнат да я разкажете.

Накарайте някое дете да вдигне изрезка 2-5, сцената на Разпятието.

Обяснете, че злите хора, които не обичали Исус Христос, най-накрая получили разрешение от своите водачи да Го убият. Тези хора били Исус Христос и Му се подигравали. Закарали Го на един хълм край града и Го приковали на кръст.

Накарайте детето да свали изрезката с Разпятието и накарайте друго дете да вдигне изрезка 2-6, увиване на тялото на Исус.

Обяснете, че след като Исус умрял, Неговите приятели показали любов към Него, като се погрижили за тялото Му. Те внимателно го свалили от кръста. Увили го в чисто и ново платно и го положили в гробница, която е малка пещера или помещение, издълбано в скала на хълма.

Накарайте детето да свали изрезката с увиването на тялото на Исус и накарайте друго дете да вдигне изрезка 2-7, гробницата, и изрезка 2-8, големият камък.

Обяснете, че след като приятелите на Исус положили тялото Му в гробницата, те претърколили голям камък, с който закрили входа.

- Как мислите, че се чувствали приятелите на Исус в онази вечер?

Накарайте някое дете да вдигне изрезка 2-9, стражите.

Кажете на децата, че по-късно някои от враговете на Спасителя поставили стражи при гробницата. Те направили това, защото Исус казвал на хората, че ще възкръсне след три дни. Враговете Му не вярвали, че Той ще възкръсне. Те мислели, че приятелите на Исус ще скрият тялото Му и ще кажат, че Той отново е оживял.

Накарайте някое дете да вдигне изрезка 2-10, ангелът.

Обяснете, че на сутринта на третия ден дошъл един ангел, който отместил камъка от входа на гробницата. Стражите били много изплашени и паднали на земята, все едно че са мъртви.

Накарайте децата да свалят изрезките със стражите и с големия камък и накарайте друго дете да вдигне изрезка 2-11, жени с благовония.

Кажете на децата, че същия ден, който бил неделя, някои жени, които били приятели на Исус, отишли до гробницата. Те донесли аромати, с които

да помажат тялото на Исус. Хората по онова време правели това, за да покажат любов и уважение към човека, който е умрял.

Обяснете, че жените се чудели как ще отместят големия камък от гробницата. Но когато пристигнали до гробницата, те видели, че камъкът е отместен, а тялото на Исус го няма. Близко до гробницата те видели един ангел.

- Как мислите, че се почувствали жените, когато видели, че тялото на Спасителя го няма?
- Кака мислите, че се почувствали, когато видели ангела?

Стих от
Писанията

Прочетете на глас Матей 28:5–6 и онова, което ангелът казал на жените.

Обяснете, че ангелът също казал на жените да отидат бързо и да кажат на учениците, че Исус Христос е възкръснал от мъртвите (вж. Матей 28:7).

Накарайте децата да свалят всички изрезки и накарайте друго дете да вдигне изрезка 2-12, Исус възкресен.

Обяснете, че жените наистина отишли и казали на другите ученици, а покъсно другите ученици видели Исус. Той отново бил жив.

- Какви чувства мислите, че изпитвали учениците, когато научили, че Исус Христос е отново жив?

Дейност–преговор

Поставете всички изрезки с лицето надолу върху масата или пода.

Накарайте децата едно след друго да избират изрезка и да разказват онази част от историята за възкресението на Исус, до която се отнася изрезката.

По време на Великден си припомним, че ще бъдем възкресени

Представяне от
учителя

Изложете на видно място картина 2-65, “Възкръсналият Исус Христос”.

Обяснете, че когато Исус Христос умрял, Неговият дух напуснал физическото Му тяло и отишъл на небето. След три дни духът Му се завърнал в Неговото физическо тяло и физическото Му тяло отново оживяло.

Наричаме това възкресение. Накарайте децата да кажат на глас няколко пъти “възкресение”.

Обяснете, че Исус бил първото от децата на Небесния Отец, което възкръснало. Тъй като Той възкръснал, ще възкръснем и ние. Може да не бъдем възкресени само три дни след като умрем, както бил възкресен Исус, но в един бъдещ ден ние ще възкръснем.

Разказ

Разкажете историята за малко момиченце, което било щастливо, когато си помислило за Исус Христос и за Неговото възкресение. Ако желаете, можете да използвате следната история:

Кармен обичала да си играе в техния двор близо до градината на съседа им брат Шмит. Когато брат Шмит работел в градината си, Кармен често разговаряла с него. Те станали добри приятели.

Един ден майката на Кармен й казала, че брат Шмит е умрял, тъй като бил много стар. Духът му бил напуснал физическото му тяло и физическото му тяло повече не било живо.

Кармен знаела, че брат Шмит ще й липсва, но нейната майка й припомнила историята за Великден. Кармен си спомнила историята за възкресението на Исус. Тя знаела, че Исус е казал, че всички ще възкръснем и

отново ще живеем, след като умрем. Кармен знаела, че брат Шмит също ще възкръсне. Тя била щастлива, че Исус е направил възможно да възкръснем.

Обсъждане

Обяснете, че денят, в който Исус Христос възкръснал, наричаме първият Великден. По целия свят хората, които обичат Исус, празнуват Неговото възкресение по време на Великден.

- Защо се чувстваме щастливи по време на Великден? (Знаем, че ние и всички хора, които обичаме, ще възкръснат, както Исус е възкръснал).
- Кои са някои от нещата, които можем да направим, за да помним Исус Христос и да покажем нашето щастие по време на Великден? (Отговорите може да посочват неща като разговори за Исус у дома, пеене на песни за Исус с нашите семейства и специални уроци, програми и песни за Великден в църквата).

Обобщение

Песен

Накарайте децата да се изправят и да изпеят или кажат текста на песента "Исус наистина ли оживял отново?". Помогнете им да извършват посочените действия:

Исус наистина ли оживя отново (*протегнете ръце с дланите нагоре*)?

Да, когато дойде третият ден (*изправете три пръста*),

Той се събуди и напусна гробницата (*вървете на място*);

Той извика името на Мария (*обиколете с шепи устата си*).

Дойде ли Исус при онези, които обича (*поставете ръце на сърцето*)?

Да, хората докосваха ходилата Му (*наведете се и докоснете ходилата си*), а от рибата и от восъчния мед

Той наистина яде (*пантомимически изобразете ядене*).

А в ръцете Му имало белези от пирони (*посочете ръката си*)

и рана от копие в ребрата Му (*посочете ребрата си*).

Наистина ли Исус отново оживял

след като умрял (*протегнете ръце с дланите нагоре*)?

О, да! И аз също ще оживея (*кимнете утвърдително*)!

Свидетелство

Дайте своето свидетелство за възкресението на Исус Христос. Кажете на децата какви чувства изпитвате, като знаете, че в един бъдещ ден вие и любимите ви хора ще възкръснете.

Насърчете децата да говорят със своите семейства за възкресението на Исус Христос.

Поканете някое дете да каже закриващата молитва.

Дейности за обогатяване

Изберете от следващите дейности онези, които ще дадат най-добър резултат при децата във вашия клас. Можете да ги използвате в рамките на самия урок или като преговор или обобщение. За допълнителни напътствия вижте “Времето за уроци” във “В помощ на учителя”.

1. Прочетете заедно с децата историята в картини “Първият Великден” (намира се в края на урока). Помогнете на децата на подходящите места да попълнят думите, които картините символизират. Ако е възможно, бихте могли да направите за всяко дете копие от историята.
2. Донесете картина или снимка на член от семейството ви или на ваш приятел, който е умрял. Покажете картината или снимката на децата и говорете за някои от нещата, които сте правили с този човек и защо му се възхищавате и го обичате. Изразете какво чувствате вследствие на това, че знаете, че ще можете отново да видите този човек някой ден.
3. Дайте на всяко дете лист хартия с надпис “*Ще живеем отново*”. Дайте на децата цветни моливи и поискайте от тях да нарисуват рисунки, изобразяващи техните семейства или техни любими хора, които са умрели. Нека децата да кажат на другите членове на класа за своите рисунки.

Напомнете на децата, че тъй като Исус Христос е възкръснал, ние всички ще възкръснем, след като умрем. Всички наши любими хора също ще възкръснат в един бъдещ ден.

4. Обсъдете с децата физически или умствени недъзи, които са им познати или които са наблюдавали. Помогнете на децата да разберат, че когато възкръснем, нашите тела ще са съвършени (вж. Алма 40:23). Никой няма да има никакви недъзи. Обсъдете колко чудесно ще бъде това.
5. Изпейте или кажете заедно с децата текста на песента “Исус възкръсна” (*Children’s Songbook*, стр. 70).

Исус възкръсна,
Исус, нашият приятел.
Радост изпълва сърцата ни;
Той отново е жив.
Пеem Му хваления
този Великден.
Исус възкръсна,
божественият Спасител.
Исус възкръсна,
божественият Спасител!

Първият Великден

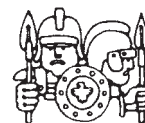

приятели гробница камък войници ангел

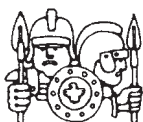

Когато Исус умрял, Неговите  били тъжни. Те Го

положили в . Голям  бил поставен пред .









стоели наблизо, за да гледат кой да не отмести .

За **3** дни тялото на Исус лежало в . Тогава,

в утрото на третия ден, един  дошъл и оттърколил .

Когато  видели  те се уплашили.

В онзи ден  на Исус дошли на . Те видели, че

 е изместен. В  имало един .  казал: "Няма

Го тук, защото възкръсна."

Исус умрял, за да можем всички да живеем отново след като умрем. Имаме Великден, който да напомня на всеки за деня, в който Исус възкръснал от мъртвите.

Исус Христос е най-великият дар (Коледа)

Урок
46

Цел Да се помогне на всяко дете да оцени великия дар, който ни е дал Небесният Отец, когато е изпратил Исус Христос на земята.

- Подготовка**
1. С молитвен дух изучете Матей 2:1–12 и Иоана 3:16.
 2. Поставете картина 2-41, “Раждането на Исус” (Комплект “Картини от Евангелието” 200; 62116) в кутия, ако е възможно и я увийте като подарък. Напишете “Иоана 3:16” върху табелка и я закрепете за подаръка.
 3. Направете картичка за всяко дете като сгънете лист хартия по средата и напишете най-отпред “*Весела Коледа*”. Ако е възможно, донесете пликосе, в които децата да сложат картичките.
 4. Нарисувайте или изрежете хартиена звезда, която да символизира звездата, която следвали мъдреците от изток (модел за звездата можете да намерите в края на урока).
 5. Донесете прости облекла (като шалове и дълги дрехи), които да бъдат използвани като костюми за изиграване на ролите на Мария, Иосиф и мъдреците. Ако нямате на разположение костюми, донесете табелки с имена, които да посочват ролите. Донесете също кукла, която да представлява бебето Исус и вещи (като кутия, кана и ваза), които да представляват даровете на мъдреците.
 6. Подгответе се да прочетете текста на песента “Той изпрати Сина Си” (*Children’s Songbook*, стр. 34). Текстът на тази песен е включен в края на наръчника.
 7. Необходими материали:
 - а. Библия.
 - б. Запис на духовна коледна музика (по избор).
 - в. Черни и цветни моливи.
 - г. Картина 2-7, “Мъдреците” (Комплект “Картини от Евангелието” 203; 62120).
 8. Направете необходимата подготовка за всяка дейност за обогатяване, която искате да използвате.
-

**Предложение за
развитие на
урока**

Поканете някое дете да каже откриващата молитва.

Ако сте насърчили децата да извършат нещо през седмицата, проследете дали са го направили.

Раждането на Исус Христос било велик дар

Дейност за привличане на вниманието

Покажете на децата увития подарък. Кажете им, че в пакета има нещо, което символизира прекрасен дар от някой, който много ни обича.

Нека всички деца едно след друго подържат пакета и се опитат да отгатнат какво има в него.

Кажете на децата, че табелката може да им помогне да отгатнат. Прочетете на глас Йоана 3:16. Попитайте децата дали знаят сега какъв е дарът и от кого е (може да е необходимо да напомните на децата, че *Бог* е друго име на Небесния Отец). Накарайте някое дете да разопакова подаръка и да вдигне картината, за да могат всички да я видят.

Обсъждане

- Кой е дарът?
- От кого е дарът?
- Защо раждането на Исус Христос е такъв прекрасен дар?

Помогнете на децата да разберат, че една от причините раждането на Христос да е такъв велик дар е, че Исус дошъл на земята да ни учи на правилния начин на живот. Той ни учил, че когато обичаме другите и им помагаме, това ще ни направи щастливи. Като изпратил Исус на земята, Небесният Отец ни е дал дар, който ще ни помогне да намерим щастие не само по време на Коледа, но винаги.

Песен

Заедно с децата изпейте или кажете текста на песента “Той изпрати Сина Си”.

Мъдреците дали дарове на бебето Исус

Разказ от Писанията и обсъждане

Отбележете, че Небесният Отец искал всеки да узнае за Неговия дар за нас и затова поставил една красива нова звезда в небето.

Изложете на видно място картина 2-7, “Мъдреците”, и поискайте от децата да разкажат историята за мъдреците, които следвали звездата, за да открият Исус (вж. Матей 2:1–12). Помогнете на децата по отношение на онези подробности, които може да са забравили.

Прочетете на глас Матей 2:11.

- Какви дарове донесли мъдреците на Исус?

Обяснете, че ливанът и смирната са приятни аромати, които се използвали по време на религиозни церемонии. Всичките три дара били ценни и трудно можело да се намерят. Мъдреците искали да донесат на Исус най-хубавите дарове, които биха могли да намерят.

- Защо донесли мъдреците тези дарове на Исус?
(За да покажат, че Го обичат и почитат).
- Защо се поклонили мъдреците на Исус, когато Го видели?
(Те знаели, че Той е Спасителят, Синът на Небесния Отец).

Дейност с играене на роли

Накарайте децата да представят като сценка историята с мъдреците. Дайте възможност за участие на всяко дете, което иска да участва. Децата могат да бъдат Мария, Иосиф и мъдреците (нека броят на мъдреците бъде толкова голям, колкото е необходимо, за да могат да участват всички). Можете също да помолите някое дете да държи високо звездата

от хартия. Помогнете на децата да си облекат костюмите или да си сложат табелките.

За да обогатите преставлението, бихте могли, ако желаете, да пуснете тихо като фон запис на духовна коледна музика.

Бъдете разказвачът, като четете избрани стихове от Матей 2:1–12, и особено стихове 2 и 9–11. Бихте могли да накарате мъдреците да повторят с вас Матей 2:2. (Ако е необходимо, обяснете, че “Юдейският цар” е друго име на Исус Христос).

Даването на дарове от любов ни носи радост

Разказ

Обяснете, че точно както мъдреците донесли на Исус дарове, за да покажат любовта си към Него, и ние можем да подаряваме на другите хора, за да покажем любовта си към тях.

Разкажете историята за едно малко момче на име С. Дилуърт Йънг, който по-късно станал Висш ръководител:

На Коледата, когато бил на пет години, С. Дилуърт Йънг видял изложена на витрината на един магазин игра-пъзел, състояща се от елементи за сглобяване на картина. Върху опаковката на играта имало картина на стара пожарна кола, теглена от коне. Дилуърт искал да има тази игра за Коледа повече отколкото искал каквото и да било друго.

По-късно старейшина Йънг обяснил какво се случило с играта-пъзел на коледния ден:

“Когато утрото на Коледа най-после дойде, аз намерих окачен на моя стол дълъг чорап, пълен с хубави неща. Но още в началото забелязах моята игра-пъзел. Беше опакована в лъскава хартия, но по формата познах какво има вътре. Бързо отворих кутията и скоро се отдадох на удоволствието да сглобявам пъзела.

Не мина много време и баща ми дойде в стаята и обясни на по-малкия ми брат, на по-голямата ми сестра и на мен, че семейство Дженсън, което живееше по-надолу на същата улица, скоро е пристигнало от Дания. Той каза, че бащата нямал работа и пари и след това предложи да им занесем нашата вечеря за Коледа. Той също ни помоли да изберем най-любимата си играчка и да я дадем на дете от семейство Дженсън ...

Преди да тръгнем за семейство Дженсън, аз прекарах три щастливи часа в игра и наслаждение с моята игра-пъзел. Мислех си дали да не дам нещо друго, но дълбоко в себе си знаех, че има само един подарък, който трябва да дам.

Всички тръгнахме в 11:45. Татко носеше пуйката върху поднос. Майка ми и сестра ми Емили вървяха след него с картофи, сос, гарнитура, червени боровници и десерт. А аз носех под ръката си отново опакованата моя игра-пъзел за сглобяване на картина, изобразяваща пожарна кола.

Когато влязохме в дома на семейство Дженсън, татко постави пуйката върху малката празна маса в ъгъла, след което го последвахме ние.

Всички ние един след друг дадохме своите подаръци. Емили даде на момичето своята красива кукла. Пристъпих напред и погледнах към момчето, което беше приблизително на моята възраст. “Ето”, казах аз, докато му подавах играта. Той я взе от мен и се усмихна. След това брат ми даде своето дарение на най-малкото дете. После се прибрахме у дома.

Беше странно, но докато изминавах обратно разстоянието между нашата къща и къщата на семейство Дженсън, краката ми като че ли не докосваха земята. Чувствах се все едно, че летя на облаци от хубави чувства, защото знаех, че съм направил някой друг щастлив.

Даже нашата коледна вечеря от консервиран боб, хляб, масло и компот имаше специален и незабравим смисъл в онзи специален коледен ден!" (S. Dilworth Young, "Friend to Friend: A Special Christmas," *Friend*, декември 1972 г., стр. 20–21).

Обсъждане

- Какво направил Дилуърт, което го направило щастлив?
- Защо бил щастлив след като подарил любимата си играчка?
- Давали ли сте някога на някого нещо, което да го е направило щастлив?

Накарайте децата да говорят за случаи, когато са направили други хора щастливи като са им подарявали подаръци.

Представяне от учителя

Обяснете, че когато даваме подаръци на другите, ние показваме, че ги обичаме. Въпреки че получаването на подаръци може да ни направи щастливи, даването на подаръци също може да ни направи щастливи. Отбележете, че подаръците не е необходимо да са скъпи, за да покажем много любов. Някои от най-хубавите подаръци подаряваме като служим.

Разказ

Разкажете историята за едно дете, което поднесло като дар своята служба. Ако желаете, можете да използвате следната история:

Коледа щяла скоро да дойде и Бет искала да подари на своето семейство коледни подаръци, за да им покаже колко много ги обича. Но Бет нямала никакви пари. Тя си мислела, че няма да може да подари никакви подаръци и се чувствала много тъжна. Тогава Бет си спомнила, че нейната учителка в Неделното училище за деца била казала на класа, че някои от най-добрите подаръци са подаръци, които парите не могат да купят. Бет решила да даде подаръци от служба.

Бет направила картичка за всеки член на семейството си и върху всяка картичка написала нещо, което ще направи за този член на семейството. Върху картичката на по-малката си сестричка тя написала, че ще играе с нея игра, която сестричката ѝ много обичала. Върху картичката на по-големия си брат написала, че една вечер, когато е неговият ред, ще измие съдовете. На майка си обещала да се грижи за бебето, докато майка ѝ си подремне, а на баща си обещала да му помогне с работата в градината. Любимият ѝ подарък бил за нейния дядо. Тя му обещала да му подарява по една голяма прегръдка рано всяка сутрин в продължение на един месец.

Сутринта на Коледа Бет поднесла своите подаръци на семейството си. Всеки харесал подаръците от служба на Бет. Те разбрали, че Бет ги обича, защото им подарила такива прекрасни подаръци.

Дейност с картички

Раздайте на всяко дете картичка и черен или няколко цветни молива. Кажете на децата, че с тези картички всяко от тях ще може като Бет да поднесе подарък от служба.

Обсъдете някои от подаръците, които децата могат да направят, като това да оправят леглото на свой брат или сестра, да приготвят масата за вечеря, да играят с малко братче или сестриче или да изпълнят бързо по-

ръчение на своите родители. Помогнете на всяко дете да избере подарък от служба и на кой човек да го подари.

Помогнете на всяко дете да напише в горния край на страницата “Аз ще”, а в долния край “за теб”.

В средата на страницата накарайте всяко дете да нарисова рисунка на онова, което то ще подари на някой друг като дар от служба.

Ако сте донесли пликосе, дайте на всяко дете плик, в който да сложи картичката. Помогнете на децата да напишат името на получателя върху плика или в началото на картичката.

Напомнете на децата да дадат своите картички тогава, когато техните семейства си разменят подаръци.

Бихте могли да предложите да направят у дома подобни подаръци и за други членове на семейството си или за приятели

Обобщение

Представяне от учителя

Напомнете на децата, че Исус Христос е най-важният дар, който ни е дал Небесният Отец. Това е така, защото Исус ще ни помогне един ден да се завърнем да живеем отново с Него и с Небесния Отец. Обяснете, че точно както Небесният Отец е показал любовта си към нас, като изпратил Исус на земята, и ние можем да показваме любовта си към другите, като им подаряваме специални подаръци.

Свидетелство

Дайте своето свидетелство, че Исус Христос е нашият Спасител. Кажете на децата какво чувствате, когато мислите за това колко много Небесният Отец и Исус обичат всеки от нас. Кажете още на децата какво чувствате когато давате подаръци на другите.

Насърчете децата да си спомнят за Небесния Отец и за Исус Христос, докато празнуват Коледа.

Поканете някое дете да каже закриващата молитва.

Дейности за обогатяване

Изберете от следващите дейности онези, които ще дадат най-добър резултат при децата във вашия клас. Можете да ги използвате в рамките на самия урок или като преговор или обобщение. За допълнителни напътствия вижте “Времето за уроци” във “В помощ на учителя”.

1. Изпейте или кажете думите на първия куплет на песента “Тиха нощ” (*Химни и детски песни*, стр. 53) заедно с децата.

Тиха нощ, свята нощ.
Всичко спи в тишина.
Дева майка с'малко дете –
свят божествен младенец
във небесен мир спи,
във небесен мир спи.

2. Изпейте или кажете текста на песента “Далече там в ясла” (*Children's Songbook*, стр. 42), “Приспивната песен на Мария” (*Children's Songbook*, стр. 44) или “О, заспи, мое дете” (*Children's Songbook*, стр. 48).
Текстовете на тези песни са включени в края на наръчника.

3. Прочетете на глас Матей 2:1–2, 9–11. Обсъдете колко важна е била звездата за мъдреците. Помогнете на всяко дете да изреже два триъгълника от хартия и да ги залепи един за друг, за да оформи звезда за украса (вж. модела по-долу). Нека децата занесат своите звезди у дома.

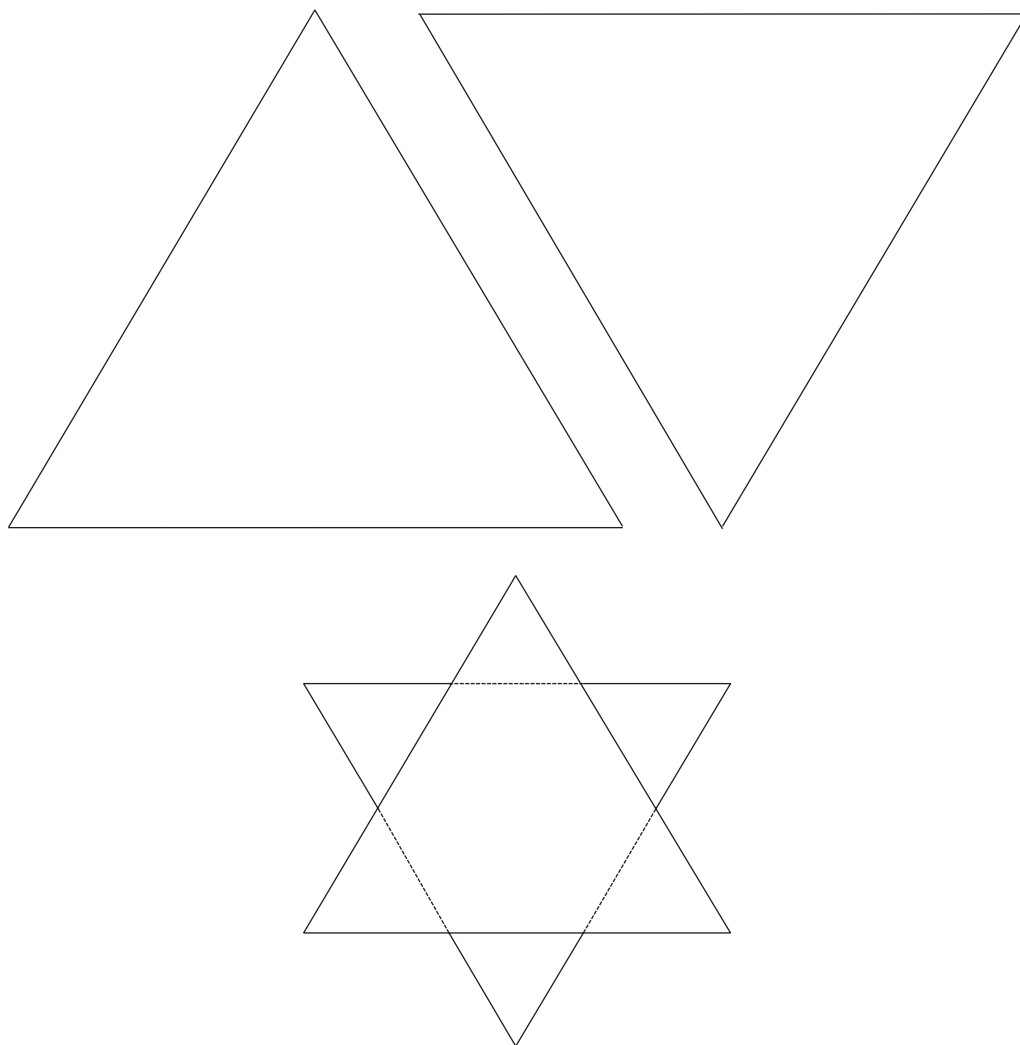

Текстове на песните

Щастливо семейство

Обичам мама и тя ме обича.
Обичаме татко, о, да-да.
Той ни обича и така вие виждате,
че ние сме щастливо семейство.
Обичам моята сестра и тя ме обича.
Обичаме нашия брат, о, да-да.
Той ни обича и така вие виждате,
че ние сме щастливо семейство.
(© 1948 г., 1975 г. на Pioneer Music Press, Inc.
Used by permission of Jackman Music Corp.)

Далече там в ясла

Далече там в ясла, без люлка, легло,
положил е малкият Господ глава;
Звезди от небето поглеждат Христос,
Исус, нашия Господ, заспал на сено.

Добитък мучеше, събуди се Бог,
но малкият Господ не плаче дори.
Обичам Те, Боже, насам погледни,
край люлката ми стой доде зазори.

Бъди със мен, Боже, о, моля Те стой
завинаги близо, обичай ме Ти!!
Дари, моля, всички със грижата Си,
готви ни в'небето със Теб да сме ний.

Кръщение

Исус дошъл при Иоан Кръстител
в Юдея преди много време,
бил кръстен чрез потапяне
в течащата река Йордан.

“За да изпълня закона”, казал Исус,
когато Кръстителят попитал защо,
“И да вляза при Отца Ми
в царството високо горе”.

Сега знаем, че ние също трябва
да засвидетелстваме вяра в словото на Исус,
да бъдем кръстени, за да покажем покорство,
както направил Исус Христос, нашият Господ.

Избери правилния начин

Има правилен начин да живеем и да
сме щастливи—
той е да избираме правилното всеки
ден.
Аз научавам ученията на Исус;
Те ще ми помагат и ще ми покажат пътя.

Припев:

Избирай правилния начин и бъди
щастлив.
Винаги трябва да избирам правилното.
Чрез Евангелието се уча да се моля,
да имам вяра, да се покаявам и да се
покорявам;
и зная, че ако живея според Неговите
учения,
наистина ще бъда щастлив всеки ден.

Припев

Имай смелостта да вършиш правилното

Имай смелостта да вършиш правилно-
то! Имай смелостта да бъдеш верен!
Имаш работа, която никой друг не мо-
же да свърши.
Върши я така смело, с такава доброта,
така добре,
че ангелите да бързат да разкажат за
това.
Имай, имай, имай смелостта да вършиш
правилното;
имай, имай, имай смелостта да бъдеш
верен;
имай смелост да си верен, имай сме-
лост да си верен!

Прави, каквото правя Аз

Прави, каквото правя Аз;
Следвай, следвай Ме!
Прави, каквото правя Аз;
Следвай, следвай Ме!

Ако го правя високо или ниско,
ако го правя бързо или бавно,
прави, каквото правя аз.
Следвай, следвай Ме!
Прави, каквото правя аз!
Следвай, следвай Ме!
(© 1963 на D. C. Heath and Company.
Used by permission.)

“Дай”, каза малкото поточе

“Дай”, каза малкото поточе.
“Дай, о! Дай, дай, о! Дай!”
“Дай”, каза малкото поточе,
докато бързаше надолу по хълма;
“Малко съм, зная, но където и да отида
полята стават все по-зелени.”

Припев:

Пея, пея през целия ден:
“Дай, о! Дай! Дай!”
Пея, пея през целия ден:
“Дай, о! Дай! Дай!”

“Дай”, каза малкият дъждец,
“Дай, о! Дай, дай, о! Дай!”
“Дай”, каза малкият дъждец,
докато валеше върху цветята;
“Ще повдигна отново клюмналите им глави”,
докато валеше върху цветята.

Припев

Дай тогава, както дава Исус!
Дай, о! Дай, дай, о! Дай!
Дай тогава, както дава Исус!
Има нещо, което всеки може да даде.
Правете като потоците и разцъфналите
цветове,
защото Бог и другите са живи.

Припев

Той изпрати Сина Си

Как можеше Отец да каже на света за любовта
и нежността?
Той изпрати Сина Си, едно новородено бебе, с
мир и святост.
Как можеше Отец да покаже на света пътека-
та, по която трябва да вървим?
Той изпрати Сина Си да ходи с човеците по зе-
мята, за да можем да знаем.
Как можеше Отец да каже на света за жертва-
та и за смъртта?

Той изпрати Сина Си да умре за нас и
да се вдигне с жизнено дихание.
Какво иска Отец от нас? Какво казват
Писанията?

Имайте вяра, имайте надежда, живеете
като Сина Му, помагайте на други-
те в техния път.

Какво иска Той? Да живеем като
Сина Му.

(© 1982 г. на Mabel Jones Gabbott.
Used by permission.)

Чедо на Бога съм

Чедо на Бога съм.
Живот ми Той дари
и земен дом ми даде тук
с родители добри.

Припев:

С мен бъди, води ме в пътя,
свят на мъдростта,
за да съм във вечността
отново със Отца.

Чедо на Бога съм,
води ме в светлина,
над мене бди да разбере
светите Му слова.

Припев

Чедо на Бога съм.
мен чака благослов,
щом волята Му свята тук
зачитам със любов.

Припев

Чувствам любовта на моя Спасител

Чувствам любовта на моя Спасител
във целия свят около мен.
Неговият Дух сгрива душата ми
чрез всичко, което виждам.

Припев:

Той знае, че ще Го следвам.
Ще Му дам целия мой живот.
Чувствам любовта на моя Спасител—
любовта, която Той даром ми дава.

Четвърти куплет:

Ще споделям любовта на моя
Спасител,

като служи даром на другите.
Когато служи, съм благословен.
Когато давам, получавам.

Припев

(©1978 г., 1979 г. на K. Newell Dayley.
Всички права запазени. Used by permission.)

Зная, че моят Отец е жив

Зная, че моят Отец е жив и също ме обича.
Духът ми прошепва това и ми казва, че е истина.
И ми казва, че това е истина.

Той ме изпрати тук на земята, за да живея с
вяра според Неговия план.
Духът ми прошепва това и ми казва, че мога.
И ми казва, че мога.

Обичам моите рождени дни

Обичам моите рождени дни—всеки един от тях.
Всеки ми носи още по-голяма радост.
Не не мога да чакам, докато стана на осем,
защото, виждате ли, тогава ще бъда кръстен.

Да бъда кръстен както бе Исус
от някой, който притежава вярното
свещеничество,
и така да изпълня светите закони на Бог
е точно онова, което искам да направя.

Когато ръце бъдат положени върху главата ми,
тогава ще получа Светия Дух.
И, ако слушам внимателно,
ще имам благословиите, от които най-много
се нуждая.

Благодаря Ти, скъпи Отче

Благодаря Ти, скъпи Отче в небесата горе,
за Твоята доброта и милост и любов.
Благодаря Ти за дома, приятелите и родителите
толкова скъпи,
и за всяка благословия, на която тук се радвам.

Помогни ми да бъда мил, добър и благ днес,
и да внимавам в онова, което татко и мама казват.
В скъпото име на Исус, толкова любящ и мил,
Те моля да благословиш и пазиш мен, Твоето
дете.

Мисля си, когато чета този сладък разказ

Мисля си, когато чета този сладък
разказ,
когато Исус бил тук сред човеците
как повикал малките дечица като
агънца в Своето стадо.
Иска ми се да съм бил с Него тогава.

Иска ми се ръцете Му да са били
поставени върху главата ми,
да Ме беше прегърнал със Своите ръце,
за да можем да видя нежния Му по-
глед, когато казал:
“Оставете дечицата да дойдат при
Мене.”

Опитвам се да бъда като Исус

Опитвам се да бъда като Исус.
Следвам Неговите пътища.
Опитвам се да обичам като Него във
всичко, което правя и казвам.
Понякога съм изкушаван да направя
погрешен избор,
но се опитвам да слушам, каквото
тихият тънък глас шепне,

Припев:

“Обичайте се един друг, както Исус ви
обича.

Опитвайте се да се покажете като мили
и добри във всичко, което правите.
Бъдете нежни и любящи на дело и в
своите мисли,
защото на тези неща е учил Исус.”

Опитвам се да обичам своя ближен.
Уча се да служа на моите приятели.
Очаквам радостния ден, когато Исус
отново ще дойде.
Опитвам се да помня уроците, на които
Той учел.
Тогава светият Дух влиза в мислите ми
и казва:

Припев

(© 1980 г. на Janice Kapp Perry.
Used by permission.)

Исус обичал малките деца

Исус обичал малките деца–
малки деца като мен.

Той ги благославял и им помагал,
и ги поставял на Своите колене.

На много прекрасни неща Той ги учил–
неща, които всички ще трябва да правим:
Да се обичаме и да си помагаме един на друг,
да бъдем честни, мили и добри и истинни.

Исус е казал да обичаме всички

Исус е казал да обичаме всички
и да се отнесаме мило и с доброта към тях.
Когато сърцето ви е изпълнено с любов,
другите ще ви обичат.

Исус иска да съм слънчев лъч

Исус иска да съм слънчев лъч–
да светя за Него всеки ден
и по всякакъв начин да Го правя доволен
от мен–
у дома, в училище и когато играя.

Припев:

Слънчев лъч, слънчев лъч;
Исус иска да съм слънчев лъч.
Слънчев лъч, слънчев лъч;
ще бъда слънчев лъч за Него.

Исус иска да съм любящ
и мил и добър към всички, които виждам;
да показвам колко доволно и щастливо
може да бъде малкото Му дете.

Припев

В обич живеете

Аз ви възлюбих
с'обич безмерна.
Заповед нова:
"В'обич живеете!"
Ще ви познаят,
Мои ученици,
щом се обичате
един друг.

(© 1961 г., текстът подновен 1989 г.
by Luacine C. Fox. Used by permission.)

Приспивната песен на Мария

Спи, спи, мое малко дете.
Спи, мое толкова скъпо дете.
Скъпоценният Ти живот едва започва–
твоята майка те държи близо,
докато Иосиф бди през нощта,
звезда отразява Твоята блестяща
светлина.
Спи, спи, мое малко дете.
Спи, мое толкова скъпо дете.

Твоята нежна глава ще носи корона,
защото Твой Баща е Царят.
Твоите нежни ръчички–така мънички
сега,
ще донесат велики благословии.
Нека всички творения пеят с мен,
защото тази нощ мир и любов се родиха.
Спи, спи, мое малко дете.
Спи, мое толкова скъпо дете.

О заспи, мое дете

О заспи, мое дете–приказка ще разкажа
как малкият Господ Исус дошъл да жи-
вее на земята.
Как в далечна страна оттатък морето
се родило мъничко бебе, скъпо мое,
като тебе.

Припев:

Спи детенце, спи, скъпо мое.
Спи, малко детенце! От нищо не се бой!
Спи детенце, спи, скъпо мое.
Исус ще се погрижи за децата Си тук.

Приказката била разказана от ангели
толкова блестящи,
защото около тях светела небесна
светлина.
Звездите ярко светели, но една била
начело
и застанала над мястото, където
скъпото бебе лежало.

Припев

Пастирите тук го намерили, както
ангелите им казали–
бедният малък странник нямал люлка
за легло.
Там долу във ясла така тихо лежал Той–
това малко дете Исус, и спял на сено.

Припев

Бързо ще се покоря

Когато ме извика майка ми,
бързо ще се покоря.
Искам да правя онова, което е най-доброто,
всеки един ден.

Когато баща ми ме повика,
бързо ще се покоря.
Искам да правя онова, което е най-доброто,
всеки един ден.

Небесният Отец ме обича–
всеки ден ме благославя.
Искам да правя онова, което е най-доброто,
всеки един ден.

Усмивки

Ако случайно срещнете намръщване,
Не му позволявайте да остане.
Бързо го променете
и с усмивка го сменете.

Никой не харесва намръщено лице.
Смени го с усмивка.
Направи света по-добро място,
като постоянно се усмихваш.

Светият Дух

Когато Христос бил на земята,
Той обещал да изпрати
Светия Дух, за да ни утешава–
наш верен и вечен приятел.
Светият Дух шепти
с тънък тих гласец.
Той свидетелства за Бог и за Христос
и кара сърцата ни да ликуват.

И когато ни потвърждават,
чрез свещената свещеническа сила
ни се дава Светия Дух,
за да ни води всеки час.
О, дано винаги да слушам
този тих и тънък глас
и с неговата светлина ще върша правилното
всеки път, когато правя избор.

